

FM/MW/LW CD lejátszó

HU

Kezelési útmutató

Az üzembe helyezés és csatlakoztatás részleteit lásd a mellékelt üzembe helyezési/csatlakoztatási útmutatóban.



CDX-S2020

Üdvözljük!

Köszönjük, hogy megtisztelt bizalmával, és megvásárolta ezt a Sony készüléket. Az alábbi jellemzőknek köszönhetően minden bizonnyal élvezetesebb vezetésben lesz része:

- CD lejátszás

A készülékkel lejátszhatja a CD-DA (CD TEXT* lemezeket is beleértve) és az audio CD-R/CD-RW lemezeket.



- Rádióvétel

- Minden hullámsávon (FM1, FM2, FM3, MW és LW) 6 állomás vételi frekvenciáját tárolhatja a memóriában.

- BTM (vételi minőség szerinti tárolás): a készülék a vételi minőség szerinti sorrendben tárolja az állomásokat, a legjobban fogható adóval kezdve.

- RDS funkciók

Az RDS rendszerű FM állomások szolgáltatásait is használhatja.

* *A CD TEXT rendszerű lemez egy olyan CD-DA lemez, mely információt tartalmaz az album, az előadó és a műsorszámok elnevezéséről.*

Figyelem: ha a készüléket olyan gépkocsiba szereli be, amelynek a gyújtáskapcsolóján nincs ACC (tartozék) pozíció:

A motor leállítás után ne feledje el nyomva tartani a készülék **(OFF)** gombját mindaddig, amíg a kijelző ki nem kapcsol. Ellenkező esetben a kijelző nem kapcsol ki, és az akkumulátor kimerülhet.

**CLASS 1
LASER PRODUCT**

Ez a címke (1. osztályú lézerberendezés) a készülék alján található.

Előkészületek

A memória törlése	4
Az óra beállítása	4
DEMO (bemutató) üzemmód	4
Az előlap leválasztása	4
Az előlap visszaillesztése	4

A kezelőszervek és az alapl műveletek

A főegység	5
------------------	---

Rádió

Rádióállomások tárolása és vétele	6
Automatikus tárolás — BTM funkció	6
Kézi tárolás	6
A memóriában tárolt állomások előhívása ..	6
Automatikus hangolás	6
RDS	6
Áttekintés	6
Az AF és a TA/TP funkció használata	7
A műsorszám típus (PTY) kiválasztása	7
A CT (pontos idő) beállítása	7

Egyéb funkciók

A hangjellemzők beállítása	8
A hangzás szabályozása — BAL/FAD	8
Az ekvalizer beállítása — EQ3	8
Az alapl funkciók beállítása	8
Külön megvásárolható távvezérlő használata ..	9
RM-X114 távvezérlő	9

További információk

Figyelmeztetés	10
A lemezek helyes kezelése	10
Karbantartás	10
A készülék kiszerelése	11
Minőségtanúsítás	11
Hibaelhárítás	12
Hibakijelzések/Üzenetek	13

Előkészületek

A memória törlése

A készülék első üzembe helyezése előtt, a gépkocsi akkumulátor cseréje után, vagy a csatlakoztatások megváltoztatása után a memóriát törölni kell. Vegye le az előlapot, és egy hegyes tárggyal (pl. golyóstollal) nyomja meg a RESET gombot.

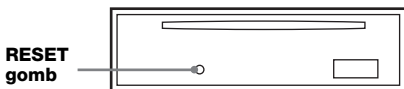

Megjegyzés

A RESET gomb megnyomásakor az óra-beállítás és más memorizált információk törlődnek.

Az óra beállítása

A pontos idő kijelzése 24 óra/nap rendszerben történik.

1 Tartsa nyomva a [DSPL] gombot.

Az óraérték beírasi pozíciója villog.

2 A +/- hangerőszabályzó gombokkal állítsa be az óra és a perc értékét.

A digitális kijelzés mozgatásához nyomja meg a [SEL] gombot.

3 Nyomja meg a [DSPL] gombot.

Az óra működni kezd.

Az órakijelzés bekapcsolásához nyomja meg a [DSPL] gombot. Ha az előző kijelzésre kíván visszakapcsolni, nyomja meg újból a [DSPL] gombot.

Hasznos tudnivaló

Az óra automatikusan is beállítható az RDS szolgáltatással (7. oldal).

DEMO (bemutató) üzemmód

Miután a készüléket kikapcsolta, először megjelenik az órakijelzés, majd a készülék DEMO (bemutató) üzemmódba kapcsol.

Ha a bemutató funkciót szeretné kikapcsolni, nyomja meg egyszerre a [SEL] és a [4] gombot, amikor a készülék kikapcsolt állapotban van.

Az előlap leválasztása

A készülék előlapja a lopás megelőzése érdekében leválasztható.

Figyelmeztető hangjelzés

A készülék figyelmeztető hangjelzést ad, ha a gépkocsi gyújtáskapcsolójával leállította a motort (OFF pozíció), de nem távolította el az előlapot. A hangjelzés csak akkor hallható, ha a készülék beépített erősítőjét használja.

1 Nyomja meg az [OFF] gombot.

A készülék kikapcsol.

2 Nyomja meg a [↑] gombot, és húzza maga felé az előlapot.

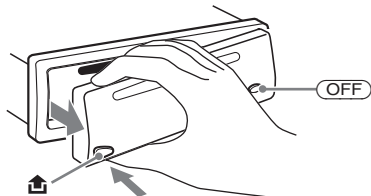

Megjegyzések

- A leválasztás során az előlap ne essen le a földre, és ne nyomja erősen se az előlapot, se a kijelzőt.
- A leválasztott előlapot ne tegye ki magas hőmérsékletnek vagy páratartalomnak. Ne hagyja az előlapot a tűző napon parkoló gépkocsiban, a műszerfalon vagy a kalaptartón.

Hasznos tudnivaló

Az előlapot a mellékelt hordtáskában szállítsa.

Az előlap visszaillesztése

Az előlap [A]-val jelölt részét illesse a [B]-vel jelölt részhez (lásd az ábrát), majd nyomja a helyére az előlap bal oldalát kattanásig.

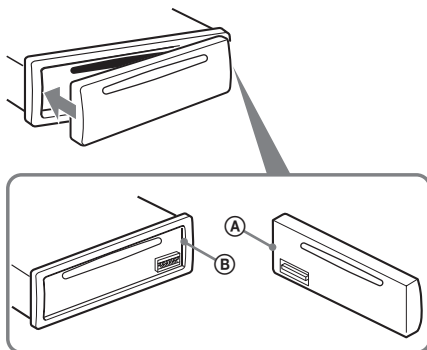

Megjegyzés

Ne tegyen semmit az előlap belsejére.

A főegység

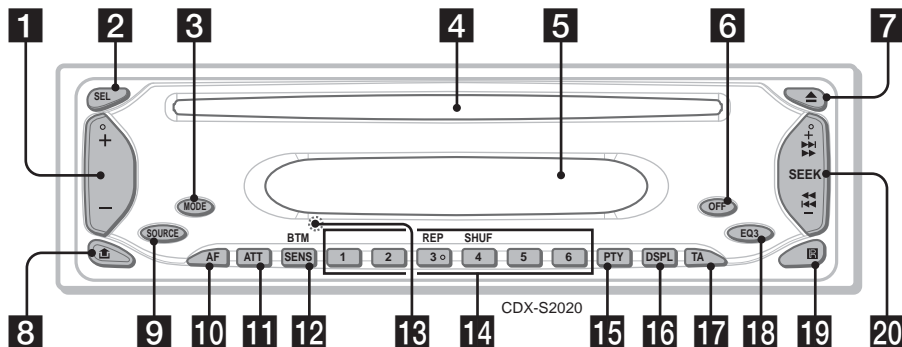

A részletekért lapozzon a feltüntetett oldalra.

1 Hangerőszabályzó (+/-) gomb

A hangerő beállítására szolgál.

2 SEL (kiválasztó) gomb 4, 7, 8

A kívánt funkció kiválasztása.

3 MODE gomb 6

Hullámsáv választás (FM/MW/LW)/külső készülék választás².

4 Lemezbetöltő nyílás

Helyezze be a lemezt (feliratos oldalával fölfelé), és a lejátszás automatikusan elindul.

5 Kijelző

CD:

Amikor a műsorszám változik, az új műsorszám gyárilag felvett címe megjelenik (ha az A.SCRL (automatikus görgetés) funkció „ON” beállítását kiválasztotta, a hosszú neveket görgeti a készülék (8. oldal)).

6 OFF gomb

A műsorforrás leállítása/kikapcsolása.

7 ▲ (lemezkiadó) gomb

A lemez eltávolítása a készülékből.

8 🏠 (előlap leválasztó) gomb 4

9 SOURCE gomb

Bekapcsolás/műsorforrás választás (rádió/CD).

10 AF (alternatív frekvenciák) gomb 7

Az AF funkció működtetése RDS vétel esetén.

11 ATT (némitás) gomb

A hang némitására szolgál. A némitás kikapcsolásához nyomja meg újból ezt a gombot.

12 SENS/BTM gomb 6

Gyenge vétel javítása: LOCAL/MONO (egyszeri megnyomás)/BTM funkció indítása (tartsa nyomva).

13 RESET gomb (az előlap mögött) 4

14 Számgombok

Rádió:

Rádióállomások behívása a memóriából (egyszeri megnyomás)/rádióállomások tárolása (tartsa nyomva).

CD:

③: REP

Az aktuális műsorszám/lemez ismételt lejátszása.

④: SHUF

A műsorszámok véletlen sorrendű lejátszása.

15 PTY (műsorszám típus) 7

A PTY funkció működtetése RDS vétel esetén.

16 DSPL (kijelzési mód) gomb 4, 6

A kijelzett elemek kiválasztása.

17 TA (közlekedési információk) gomb 7

A TA/TP funkciók működtetése RDS vétel esetén.

18 EQ3 (ekvalizer) gomb 8

A kívánt hangzaskép kiválasztása (XPLOD, VOCAL, CLUB, JAZZ, NEW AGE, ROCK, CUSTOM vagy OFF).

19 Távvezérlés érzékelő 9

20 SEEK +/- gomb

Rádió:

Rádióállomások automatikus hangolása (egyszeri megnyomás); kézi hangolás (tartsa nyomva).

CD:

Műsorszámok átugrása (egyszeri megnyomás); gyorskeresés előre, hátra (tartsa nyomva).

Rádió

Rádióállomások tárolása és vétele

Figyelem

Vezetés közben, a balesetek megelőzése érdekében használja a BTM hangolási üzemmódot.

Automatikus tárolás — BTM funkció

1 A **(SOURCE)** gomb ismételt megnyomásával kapcsoljon „TUNER” üzemmódba.

Ha egy másik hullámsávra kíván kapcsolni, nyomja meg többször a **(MODE)** gombot. Az alábbi hullámsávok közül választhat: FM1, FM2, FM3, MW és LW.

2 Tartsa nyomva a **(BTM)** gombot mindaddig, míg a „BTM” jelző villogni nem kezd.

A készülék a frekvenciaérték sorrendjében tárolja az állomásokat a memóriagombokon. A tárolás befejezését egy sípjel jelzi.

Kézi tárolás

1 Amikor a tárolni kívánt állomás műsorát hallja, tartsa nyomva a memóriagombok **(1)–(6)** egyikét mindaddig, míg a „MEM” jelző meg nem jelenik.

A memóriahely száma megjelenik a kijelzőn.

Megjegyzés

Ha egy memóriahelyen tárolunk egy állomást, az adott gombon előzőleg tárolt állomás törlődik.

Hasznos tudnivaló

Ha RDS állomást tárol, az AF/TA funkció beállítása is tárolódik (7. oldal).

A memóriában tárolt állomások előhívása

1 Válassza ki a kívánt hullámsávot, majd nyomja meg azt a memóriagombot **(1)–(6)**, amelyiken a hallgatni kívánt állomást tárolta.

A távvezérlővel

Használja a **↑** vagy **↓** gombot a tárolt rádióállomás kiválasztásához.

Automatikus hangolás

1 Válassza ki a kívánt hullámsávot, majd nyomja meg a **(SEEK) +/-** gombot a keresés elindításához.

Ha a készülék megtalál egy állomást, a hangolás leáll. Ismétlje a műveletet mindaddig, míg meg nem találja a kívánt állomást.

Hasznos tudnivaló

Ha ismeri a behangolni kívánt állomás vételi frekvenciáját, tartsa nyomva a **(SEEK) +/-** gombot mindaddig, míg megközelíti a kívánt frekvenciát, majd a **(SEEK) +/-** gomb többszöri megnyomásával végezze el a finomhangolást (kézi hangolás).

RDS

Áttekintés

A rádiós adatrendszer (RDS) szolgáltatással rendelkező FM rádióállomások nem hallható digitális információt sugároznak a szokásos rádióműsor mellett.

Kijelzett elemek

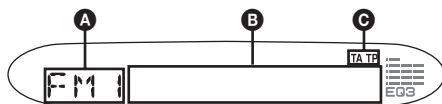

A Hullámsáv, funkció

B Frekvencia*1 (műsornév), óra, RDS adatok

C TA/TP*2

*1 RDS állomások vétele közben a „**” szimbólum látható a frekvencikijelzéstől balra.

*2 Közlekedési hírek vétele közben a „TA” villog. Ha közlekedési híreket is sugárzó állomást hallgat, a „TP” világít.

A **B** kijelzések módosításához nyomja meg a **(DSPL)** gombot.

RDS szolgáltatások

Ez a készülék az alábbi automatikus RDS szolgáltatásokat használja:

AF (alternatív frekvenciák) A rádió mindig a hallgatott állomásnak az adott területen legerősebb jelű frekvenciájára hangol. Hosszú utazások közben nem kell többször manuálisan újrahangolni az adott állomást, mert a készülék mindig a legerősebb jelet választja ki.

TA (közlekedési hírek)/**TP** (közlekedési híreket is sugárzó adók) Az adott pillanatban elhangzó közlekedési hírekre/állomásokra kapcsolhat. Amikor a készülék átkapcsol a közlekedési hírekre, az aktuális műsorforrás műsora megszakad.

PTY (műsorszámítás) Az aktuális műsor típusát jelzi. Az állomások között műsorszámítás szerint is kereshet.

CT (pontos idő) Az RDS információkkal együtt sugárzott CT adatok (idő) használatá.

Megjegyzések

- Az országtól/területől függően nem minden RDS funkció érhető el.
- Az RDS nem működik megfelelően, ha a jel gyenge, vagy a behangolt állomás nem sugároz RDS jeleket.

Az AF és a TA/TP funkció használata

- 1 Nyomja meg az (AF) és/vagy a (TA), gombot mindaddig, míg a kívánt funkció meg nem jelenik.

RDS állomások tárolása AF és TA beállítással

Az RDS állomásokat az AF/TA beállítással együtt is tárolhatja. Ha a BTM funkciót használja, a készülék azonos AF/TA beállításokkal tárolja az RDS állomásokat. Kézi tárolás esetén mindegyik RDS és nem-RDS állomásra külön is beállíthatja az egyes funkciókat (AF/TA).

- 1 Válassza ki a kívánt AF/TA beállítást, majd tárolja az állomásokat a BTM funkcióval vagy kézi vezérléssel.

A közlekedési információk hangerejének beállítása

A közlekedési információk hangereje előzetesen beállítható és memorizálható, így nem marad le ezekről az információkról.

- 1 Állítsa be a tárolni kívánt hangerőt a +/- hangerőszabályzó gombokkal.
- 2 Tartsa lenyomva a TA gombot mindaddig, míg a „TA” meg nem jelenik.

Rendkívüli közlemények vétele

Ha az AF vagy TA funkció be van kapcsolva, a készülék automatikusan átkapcsol arra az állomásra, ahol rendkívüli közlemény beolvasása történik (az aktuális műsorforrás műsora megszakad).

Ha egy adott regionális műsort szeretne hallgatni — REG

Ha az AF funkció be van kapcsolva: a gyári beállítás szerint a készülék nem kapcsol át egy másik, jobban fogható regionális műsorra az adott körzetben.

Ha elhagyja az adott regionális műsor vételi körzetét, tartsa nyomva az (AF) gombot mindaddig, míg a „REG-OFF” kijelzés meg nem jelenik.

Megjegyzés

Ez a funkció Nagy-Britanniában és néhány további országban nem használható.

A műsorszámítás (PTY) kiválasztása

- 1 FM hullámsávon fogható műsor hallgatása közben nyomja meg a (PTY) gombot.



Az aktuális műsorszámítás neve megjelenik a kijelzőn, ha az állomás sugároz PTY adatokat is.

- 2 Nyomja meg ismételten a (PTY) gombot mindaddig, míg a kívánt műsorszámítás neve meg nem jelenik.
- 3 Nyomja meg a (SEEK) +/- gombot. A készülék megkezdi a kiválasztott típusú műsorszámot sugárzó állomás keresését.

Műsorszámítások

NEWS (Hírek), **AFFAIRS** (Aktuális hírek), **INFO** (Információk), **SPORT** (Sport), **EDUCATE** (Oktatás), **DRAMA** (Rádiójátékok), **CULTURE** (Kultúra), **SCIENCE** (Tudomány), **VARIED** (Egyéb), **POP M** (Pop zene), **ROCK M** (Rock zene), **EASY M** (Szórakoztató zene), **LIGHT M** (Közkedvelt klasszikus zene), **CLASSICS** (Komolyzene), **OTHER M** (Egyéb zenei műsor), **WEATHER** (Időjárás), **FINANCE** (Pénzügyi hírek), **CHILDREN** (Gyermekműsor), **SOCIAL A** (Társadalmi ügyek), **RELIGION** (Vallás), **PHONE IN** (Telefonos műsor), **TRAVEL** (Utazás), **LEISURE** (Szórakozás), **JAZZ** (Dzsessz), **COUNTRY** (Country zene), **NATION M** (Nemzeti zene), **OLDIES** (Régi slágerek), **FOLK M** (Népzene), **DOCUMENT** (Dokumentum műsor)

Megjegyzés

E funkció nem működik azokban az országokban/ régiókban, ahol a PTY információk nem állnak rendelkezésre.

A CT (pontos idő) beállítása

- 1 Rádióhallgatás közben nyomja meg egyszerre a (SEL) és a (2) gombot.

Megjegyzések

- A CT funkció akkor sem biztos, hogy működik, ha éppen RDS állomást hallgat.
- Lehet némi eltérés a valós, és a CT funkció által beállított idő között.

Egyéb funkciók

A hangjellemzők beállítása

A hangzás szabályozása — BAL/FAD

Módosíthatja a balanszot és a fader beállítását.

1 A **(SEL)** gomb ismételt megnyomásával válassza ki a „BAL” vagy a „FAD” funkciót.

A kijelzések az alábbi sorrendben jelennek meg:

LOW*(mély) → MID*(közép) →

HI*(magas) → BAL (bal-jobb) → FAD (elől-hátul)

* Ha az EQ3 funkciót bekapcsolta (8. oldal).

2 A hangerőszabályzó +/- gombokkal állítsa be a kiválasztott hangjellemzőt.

3 másodperc után a kijelző visszakapcsol a normál lejátszásnak/rádió vételnek megfelelő üzemmódba, és a beállítás tárolódik.

Megjegyzés

A beállítást a kiválasztást követő 3 másodpercen belül végre kell hajtani.

Az ekvalizer beállítása — EQ3

A hangzsképeket módosíthatja, és a beállítást a készülék memóriájában tárolhatja.

1 Válassza ki a műsorforrást, és az **(EQ3)** gomb ismételt megnyomásával válassza ki a kívánt hangzsképet.

2 A **(SEL)** gomb többszöri megnyomásával a „LOW”, „MID” vagy „HI” beállítás közül választhat.

3 A hangerőszabályzó +/- gombokkal végezze el a kiválasztott tartomány hangerőbeállítását.

A hangerő 1 dB-es lépésekben állítható be a -10 dB és +10 dB közötti tartományban.

LOW + 6dB 

A 2-es és 3-as lépés ismételt végrehajtásával végezze el az ekvalizer görbe teljes beállítását.

Ha vissza kíván térni a gyári beállításhoz, tartsa nyomva a **(SEL)** gombot, mielőtt a beállítást befejezné.

3 másodperc után a kijelző visszakapcsol a normál lejátszásnak/rádió vételnek megfelelő üzemmódba, és a beállítás tárolódik.

Az alapfunkciók beállítása

Az alábbi alapfunkciók beállításait módosíthatja (a részleteket lásd a hivatkozott oldalakon): a „●” szimbólum jelöli a gyári beállítást.

1 Tartsa nyomva **(SEL)** és az alábbi táblázatban jelzett gombot egyidejűleg.

Gombnyomás Beállítás

(SEL) + (2)

CT(pontos idő)

A „CT-ON” vagy „CT-OFF” (●) opció közül választhat (6, 7. oldal).

(SEL) + (3)

A.SCR L*1 (automatikus görgetés)

A hosszú felirat automatikus görgetése a műsorszámnev kijelzése közben.

– „ON”: a görgetés bekapcsolása.

– „OFF” (●): a görgetés kikapcsolása.

(SEL) + (4)

DEMO*2 (bemutató)

A „DEMO-ON” (●) vagy „DEMO-OFF” opció közül választhat (4. oldal).

(SEL) + (6)

BEEP (hangjelzés)

A „BEEP-ON” (●) vagy „BEEP-OFF” opció közül választhat.

*1 CD-TEXT kijelzés esetén.

*2 A készülék bekapcsolt állapotában.

Miután a beállítás megtörtént, a készülék visszakapcsol a normál lejátszási/rádió vételi módba.

Külön megvásárolható távvezérlő használata

RM-X114 távvezérlő

A kezelőszervek

A távvezérlő és a készülék azonos elnevezésű gombjai ugyanazt a funkciót vezérlik a készüléken.

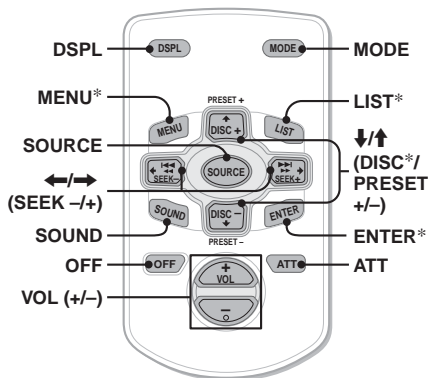

A készülék egyes funkcióinak működtetése a távvezérlővel eltérően történik, mint a készülék kezelőszerveivel. Ezek a következők:

- **←/→ (SEEK -/+) gombok**
A rádió/CD működtetése, ugyanúgy, mint a készülék (SEEK) +/- gombjával.
- **SOUND (hangzás) gomb**
Funkciója megegyezik a készülék (SEL) gombjával.
- **↑/↓ (DISC*/PRESET +/-) gombok**

* Ennél a készüléknél nincs funkciója.

Megjegyzés

Ha a készüléket kikapcsolja, és a kijelzőről eltűnik minden kijelzés, a távvezérlővel csak akkor lehet működtetni a készüléket, ha előbb bekapcsolja a rendszert a (SOURCE) gombbal, vagy egy lemez behelyezésével aktiválja azt.

A lítium elem cseréje

Normál használat mellett a lítium elem kb. 1 évig működteti a távvezérlőt. (A körülményektől függően előfordulhat, hogy rövidebb ideig.) Amikor az elem kezd kimerülni, a kártya-távvezérlő hatótávolsága csökken. Cseréje ki az elemet egy új, CR2025 típusú lítium gombelemre. A tűz- és robbanásveszély elkerülése érdekében csak a megadott típusú elemet használja.

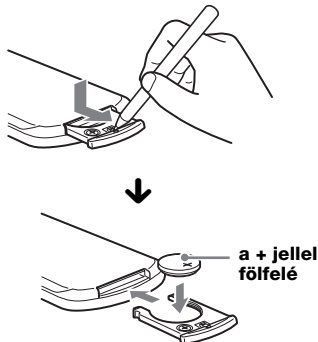

Megjegyzések a lítium elemmel kapcsolatban

- Tárolja olyan helyen az elemet, ahol a gyermekek nem férhetnek hozzá. Ha a gyermek lenyelné az elemet, azonnal forduljon orvoshoz.
- A megfelelő érintkezés érdekében törölje meg az elemet egy száraz ruhával.
- Ügyeljen rá, hogy az elemet helyes polaritással helyezze a készülékbe.
- Rövidzár elkerülése érdekében ne fogja meg az elemet fém csipesszel.

FIGYELMEZTETÉS

A szakszerűtlenül kezelt elem felrobbanhat. Az elemet ne próbálja újratölteni, szétszedni vagy tűzbe dobni.

További információk

Figyelmeztetés

- Ha gépkocsija a tűző napon parkolt, a készülék bekapcsolásával várjon néhány percet, amíg kellő mértékben lehűl a készülék.
- Ha a gépkocsi motoros antennával rendelkezik, az antenna automatikusan kitolódik, amikor a készüléket bekapcsolja.

Páralecsapódás

Esős napokon vagy párás környezetben pára csapódhat le a lejátszó lencséjén és a készülék kijelzőjén. A készülék ekkor hibásan működhet. Ilyen esetben vegye ki a lemezt, és várjon kb. egy órát, hogy a lecsapódott nedvesség elpárologjon.

A kiváló hangminőség megőrzése

Ügyeljen arra, hogy gyümölcslé vagy egyéb üdítőital ne fröccsenhessen a készülékre és a lemezekre.

A lemezek helyes kezelése

- A lemez tisztaságának megőrzése érdekében ne érintse meg a lemez felületét. A lemezt széleinél fogva kezelje.
- Tartsa lemezeit saját tokjukban, vagy a lemezváltó tárban, amikor nem használja azokat.
- Ne tegye ki a lemezeket magas hőmérséklet hatásának. Ne hagyja őket az autóban, vagy a műszerfalon/hátsó kalaptartón.
- Ne ragasszon címkét a lemezre, ne tegyen a készülékbe olyan lemezt, amelynek a felületét ragacsos anyag (pl. tinta/ragasztó) szennyezi. Az ilyen lemez nem tud megfelelően forogni, és könnyen megrongálódhat, vagy üzemzavar keletkezhet.



- Ne tegyen a készülékbe olyan lemezeket, amelyekre matrica vagy címke van ragasztva. Ha ilyen lemezt helyez a készülékbe, a következő problémák merülhetnek fel:
 - A készülék nem adja ki a lemezt (a felváltó címke beragad a lejátszó mechanikájába).
 - A készülék nem tudja olvasni az adatokat (kimaradások a lejátszásban) amiatt, hogy a lejátszó hőtermelése következtében a matrica összehúzódik, és meggörbíti a lemezt.
 - Különleges alakú (szív vagy csillag formájú, nyolcszögletű) lemezeket nem lehet ezzel a készülékkel lejátszani. A készülék megrongálódhat. Ne tegyen ilyen lemezt a készülékbe.
- 10HU 8 cm-es CD-lemezeket ezzel a készülékkel nem lehet lejátszani.

- Lejátszás előtt a lemezt külön megvásárolható tisztítókendővel középről sugárirányban kifelé haladva tisztítsa meg. A tisztításhoz ne használjon benzint, hígítót, vagy háztartási tisztítószerket. Az antisztatizáló spray csak analóg (hang) lemezekhez használható.



Tudnivalók az CD-R/CD-RW lemezekről

- A lemez állapotától, valamint attól függően, hogy milyen készülékkel készítették a felvételt, előfordulhat, hogy egyes CD-R/CD-RW lemezeket nem lehet lejátszani ezzel a készülékkel.
- Nem lehet lejátszani lezáratlan CD-R/CD-RW lemezt. Ha a készülékkel kapcsolatban bármilyen olyan kérdése vagy problémája merül fel, melyre nem kap választ ebben az útmutatóban, keresse fel a vásárlás helyét.

Karbantartás

Az olvadóbiztosíték cseréje

Az olvadóbiztosíték cseréjénél ügyeljen arra, hogy az eredeti olvadóbiztosítékon feltüntetett amperértékek megfelelően használjon. Ha az olvadóbiztosíték kiég, ellenőrizze a tápfeszültség csatlakozást, majd cserélje ki a biztosítékot. Ha a csere után ismét kiég az olvadóbiztosíték, a hiba a készülékben van. Ilyenkor forduljon a legközelebbi Sony márkaszervizhez.

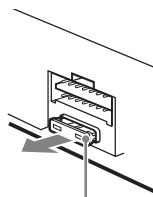

Biztosíték (10 A)

A csatlakozók tisztítása

A készülék működése rendellenessé válhat, ha az előlap és a készülék csatlakozói elszennyeződnek. A lehető legjobb hangminőség megőrzése érdekében vegye le az előlapot (4. oldal), és rendszeresen tisztítsa meg a készüléken és az előlapon található csatlakozókat alkohollal mártott, pálcikára tekert vatta segítségével. A vattát ne nyomja túlzott erővel a készülékre. A csatlakozók megsérülhetnek.

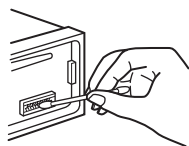

A készülék

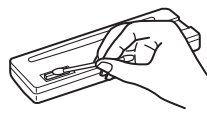

Az előlap hátoldala

Megjegyzések

- A biztonság érdekében a csatlakozók tisztítása előtt állítsa le az autó motorját, és vegye ki az indítókulcsot.
- Ne érintse meg a csatlakozókat kézzel vagy fémes eszközzel.

A készülék kiszérése

1 A külső védőkeret eltávolítása.

- 1 Vegye le a készülékről az előlapot (4. oldal).
- 2 A kioldókulcsokat akassza a keret két oldalába.

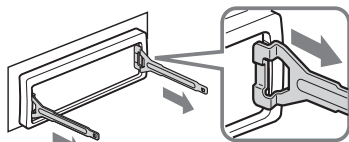

Ügyeljen rá, hogy a kioldókulcsot megfelelően illessze a kerethez.

- 3 Húzza kifelé a kioldókulcsokat, és ezzel együtt a keretet is.

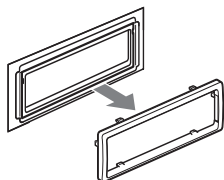

2 A készülék eltávolítása.

- 1 Tolja be a két kioldókulcsot a készülék két oldalán kattanásig.

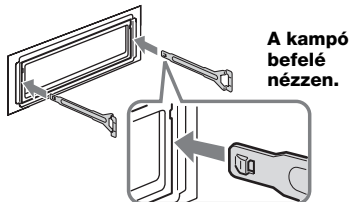

- 2 A kioldókulcsokkal húzza kifelé a készüléket.

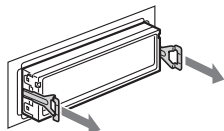

- 3 Csúszassa ki a készüléket a műszerfalból.

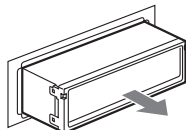

Minőségtanúsítás

A forgalomba hozó tanúsítja, hogy a Sony CDX-S2020 típusú CD-játszós autórádió az IpM-BkM. 2/1984. (III. 10.) számú együttes rendeletben előírtak szerint megfelel a következő műszaki jellemzőknek.

CD-játszó

Jel/zaj arány: 120 dB
Frekvencia átvitel: 10–20 000 Hz
Nyávogás: Nem mérhető

Rádió

FM tuner

Vételi frekvenciák: 87,5–108,0 MHz
Antenna csatlakozó: Külső antenna csatlakozó
Középfrekvencia: 10,7 MHz/450 kHz
Hasznos érzékenység: 9 dBf
Szelektivitás: 75 dB 400 kHz-en
Jel/zaj arány: 67 dB (sztereó), 69 dB (mono)
Harmonikus torzítás 1 kHz-en:
0,5% (sztereó), 0,3% (mono)
Áthallási csillapítás: 35 dB 1 kHz-nél
Frekvencia átvitel: 30–15 000 Hz

MW/LW tuner

Vételi frekvenciák:
MW: 531–1602 kHz
LW: 153–279 kHz

Antenna csatlakozó: Külső antenna csatlakozó
Középfrekvencia: 10,7 MHz/450 kHz
Érzékenység: MW: 30 μ V, LW: 40 μ V

Erősítő

Kimenetek: Hangsugárzó kimenetek (zárt csatlakozók)
Hangsugárzó impedancia: 4–8 ohm
Maximális kimenő teljesítmény: 45 W \times 4 (4 ohmon)

Általános jellemzők

Kimenetek: Motoros antenna vezérlőcsatlakozó
Bemenetek: Telefonos némitás csatlakozó
Antenna bemenet

Hangszínszabályzók:

Mély \pm 10 dB 60 Hz-en (XPLOD)
Közép: \pm 10 dB 1 kHz-en (XPLOD)
Magas \pm 10 dB 10 kHz-en (XPLOD)

Tápfeszültség igény: 12 V egyenfeszültségű gépkocsi akkumulátor (negatív test)

Méreték: 178 \times 50 \times 176 mm (szé \times ma \times mé)

Szerelési méretek: 182 \times 53 \times 161 mm (szé \times ma \times mé)

Tömeg: Kb. 1,2 kg

Mellékelt tartozékok:

Szerelési és csatlakoztatási eszközök (1 készlet)
Hordtáska az előlaphoz (1 db)

Külön megvásárolható tartozékok:

Távvezérlő RM-X114

A modell és a műszaki adatok előzetes bejelentés nélkül változhatnak.

folytatás a következő oldalon →

- Egyes alkatrészek forrasztásához ólommentes forrasztóanyagot használtunk. (több mint 80%)
- A nyomtatott áramkörtől lapok egy részében nem használtunk halogénezett égésgátló anyagokat.
- A külső burkolatokban nem használtunk halogénezett égésgátló anyagokat.
- A dobozban használt csomagolóanyagok nem tartalmaznak polisztién alapú habot.

Hibaelhárítás

Az alábbi felsorolásban megtalálhatja a leggyakrabban előforduló hibák orvoslását. A következő lista áttanulmányozása előtt javasoljuk, hogy ellenőrizze a csatlakozásokat és a kezelési utasításokat.

Általános jellegű problémák

A készülék nem kap tápfeszültséget.

- Ellenőrizze a csatlakozásokat. Ha minden rendben van, ellenőrizze az olvadóbiztosítékokat.
- Ha a készüléket kikapcsolja, és a kijelzőről eltűnik minden kijelzés, a távvezérlővel nem működtetheti a készüléket.
→ Kapcsolja be a készüléket.

A motoros antenna nem működik.

A motoros antenna nem rendelkezik kapcsolódobozzal (relével).

Nincs hang.

- A hangerő túl alacsony.
- A némitási funkciót (ATT) bekapcsolta, vagy a telefonos némitási funkció aktiválódott (ha a telefon némitó vezetékét csatlakoztatta az ATT vezetékhez).
- Ha 2 hangsugárzót csatlakoztatott, válassza ki a fader szabályzó (FAD) középső beállítását.

Nincs hangjelzés.

- A hangjelzést kikapcsolta (8. oldal).

A memóriában tárolt információk törölődnek.

- Megnyomta a RESET gombot.
→ Tárolja újból az információkat.
- A tápkábelt vagy az akkumulátort leválasztotta az áramkörrel.
- A tápkábelt nem megfelelően csatlakoztatta.

A memorizált állomások és a pontos idő törölődnek.

A biztosíték kiolvadt.

Zaj hallható, ha a gyújtáskapcsolót elfordítja.

A vezetékek nincsenek megfelelően egyeztetve a gépkocsi tápfeszültség csatlakozójának vezetékével.

A kijelzőről eltűnnek/egyáltalán nem jelennek meg a kijelzések.

- A kijelzés eltűnik a kijelzőről, ha lenyomva tartja az (OFF) gombot.
→ A kijelzés megjelenítéséhez tartsa ismét lenyomva az (OFF) gombot.
- A csatlakozók beszennyeződtek (10. oldal).

CD lejátszás

A lemezt nem lehet betölteni.

- A készülékben már van egy lemez.
- A lemezt fejfelé lefelé vagy helytelenül helyezte be.

A lejátszás nem indul el.

- Szennyezett vagy hibás lemez.
- Nem audio használatra való CD-R/CD-RW lemezt próbál meg lejátszani (10. oldal).

A kijelzést nem görgeti a készülék.

- A nagyon sok karaktert tartalmazó lemezek esetében előfordulhat, hogy a görgetés nem funkcionál.
- Az „A.SCRL” funkció ki van kapcsolva.
→ Válassza ki az „A.SCRL-ON” opciót (8. oldal).

Hangkiesés.

- A beszerelés nem megfelelő.
→ A készüléket legfeljebb 45°-os dőléssel, a gépkocsi stabil részén kell beszerelni.
- A lemez szennyezett vagy hibás.

A funkciógombok nem működnek.

A lemezt nem adja ki a készülék.

Nyomja meg a RESET memóriatörlő gombot (4. oldal).

Rádióvétel

Nincs vétel.

A vétel zajos.

- Csatlakoztassa a motoros antenna vezérlőkábelt (kék), vagy a kapcsolt tápfeszültség kábelt (piros) a gépkocsi antennaerősítőjéhez vezető tápkábelhez (csak ha a gépkocsi a hátsó vagy oldalsó ablakba épített FM/MW/LW antennával rendelkezik).
- Ellenőrizze az antenna csatlakoztatását a gépkocsiban.
- A motoros antenna nem működik.
→ Ellenőrizze a motoros antenna vezérlőkábel csatlakoztatását.
- Ellenőrizze a frekvenciát.

A tárolt állomás nem hívható elő.

- Nem a pontos frekvenciát memorizálta.
- Gyenge a vétel.

Az automatikus hangolás nem működik.

- A csökkentett vételi érzékenység üzemmódot nem megfelelően használja.
 - A hangolás túl gyakran leáll:
Nyomja meg a **(SENS)** gombot mindaddig, míg a „LOCAL-ON” meg nem jelenik.
 - A hangolás nem áll meg a kívánt állomásnál:
Nyomja meg a **(SENS)** gombot mindaddig, míg a „MONO-ON” vagy „MONO-OFF” (FM), illetve a „LOCAL-OFF” (MW/LW) meg nem jelenik.
- Gyenge a vétel.
 - Használja a kézi hangolást.

FM vétel közben az „ST” jelző villog.

- A hangolást pontosan végezze el.
- Gyenge a vétel.
 - Kapcsoljon mono üzemmódba. Nyomja meg a **(SENS)** gombot mindaddig, míg a „MONO-ON” meg nem jelenik.

Az FM sztereó műsor monoban hallható.

- A készülék mono vételi üzemmódban működik.
- Nyomja meg a **(SENS)** gombot mindaddig, míg a „MONO-OFF” meg nem jelenik.

RDS vétel

A készülék néhány másodperc után keresési üzemmódba (SEEK) kapcsol.

- A kiválasztott állomás nem sugároz TP információkat, vagy a vétel gyenge.
- Kapcsolja ki a TA funkciót (7. oldal).

A készülék nem kapcsolja be a közlekedési információkat.

- Kapcsolja be a TA funkciót (7. oldal).
- A kiválasztott TP állomás nem sugároz közlekedési információkat.
 - Hangoljon be egy másik állomást.

A PTY kijelzőn a „- - - - -” kijelzés látható.

- Az aktuális állomás nem RDS állomás.
- A készülék nem érzékel RDS adatot.
- A rádióállomás nem azonosítja a műsorszám típust.

Hibakijelzések/Üzenetek

ERROR

- A lemez piszkos, vagy fordítva helyezte be.
 - Tisztítsa meg, vagy helyezze be megfelelően a lemezt.
- A lemez nem játszható le valamilyen probléma miatt.
 - Helyezzen be egy másik lemezt.

FAILURE

A hangszórók/erősítők csatlakoztatása nem megfelelő.

- A csatlakoztatás módját lásd a külön mellékelt beszerelési útmutatóban.

HI TEMP

A környezeti hőmérséklet magasabb mint 50°C.
→ Várjon, amíg a hőmérséklet 50°C alá nem süllyed.

L.SEEK +/-

Automatikus hangolás közben a csökkentett vételi érzékenységű keresés be van kapcsolva.

NO AF

Az aktuális rádióállomásnak nincs alternatív frekvenciája.

- Amíg az állomás neve villog, nyomja meg a **(SEEK)** +/- gombot. A készülék keresni kezd egy másik olyan állomást, mely azonos PI adatokkal (műsorszám) rendelkezik („PI SEEK” megjelenik).

NO NAME

A műsorszám nem tartalmaz műsorszám/lemeznev információkat.

NO TP

A készülék folyamatosan keresi a fogható TP állomásokat.

OFFSET

- Belső meghibásodás léptett fel.
- Ellenőrizze a csatlakoztatásokat.
 - Ha a hibaüzenet nem tűnik el a kijelzőről, forduljon a Sony szakszervizhez.

RESET

- A készülék valamilyen hiba folytán nem vezérelhető.
- Nyomja meg a RESET gombot (4. oldal).

„LLLL” vagy „RRRR”

Előre vagy hátra történő gyorskeresés közben elérte a lemez elejét vagy végét, és nem tud továbblépni.

„*”

A karakter nem jeleníthető meg ezzel a készülékkel.

Ha a fenti műveletek nem hoznak eredményt, forduljon a legközelebbi Sony szakszervizhez. Ha CD-lejátszási hiba miatt szervizbe viszi a készüléket, vigye magával azt a lemezt is, melynek használata során a hiba fellépett.

<http://www.sony.net/>

Sony Corporation Printed in Czech Republic (EU)