

AV Center

AV centrum

SK Montáž/Zapojenia

XAV-60

© 2010 Sony Corporation Printed in Czech Republic (EU)

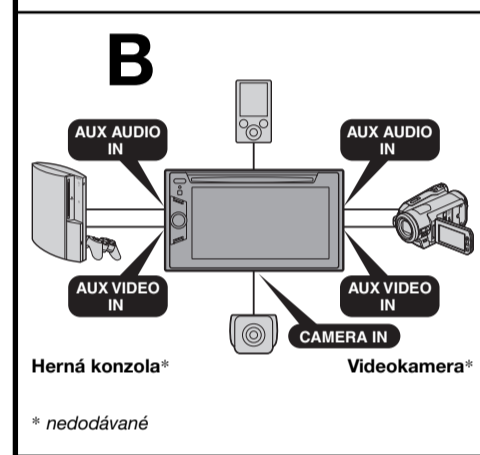
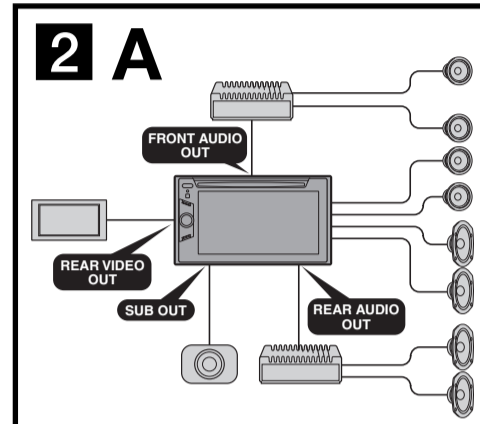
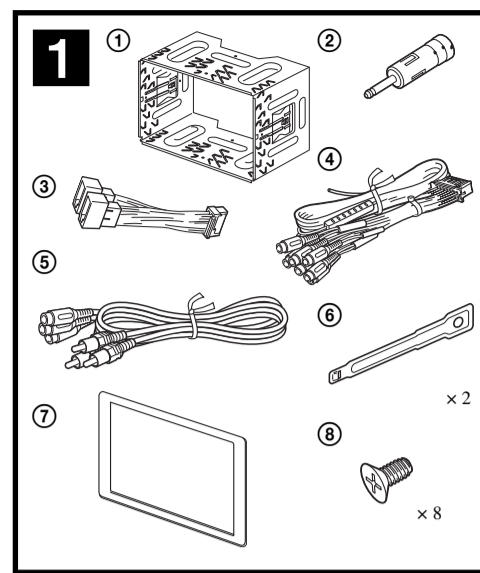

Upozornenia

- Toto zariadenie je určené pre prevádzku s jednosmerným napätím 12 V DC s uzemneným záporným pólom.
 - Zariadenie nerozoberajte a neupravujte.
 - Neumiestňujte na miesta, kde vystreľuje airbag.
 - Dávajte pozor, aby ste nepricvikli žiadne káble pod skrutku, alebo medzi akékoľvek pohyblivé časti (napríklad koľajnčky sedadiel).
 - Pred vykonaním zapojení vypnite zapalovanie, aby nedošlo ku skratu.
 - K zariadeniu najskôr pripojte napájací kábel (3) a reproduktory, až potom pripojte prídavný konektor napájania príslušenstva v automobile.
 - Všetky uzemňovacie vodiče pripojte na spoločné uzemňovacie miesto.**
 - Všetky voľné nezapojené káble zaizolujte izolačnou lepiacou páskou.
 - Počas montáže zariadenia netlačte na LCD displej.
- Poznámky k napájacímu káblu (žltý)**
- Ak zariadenie zapájate spolu s inými stereo zariadeniami, musí byť napájací okruh v automobile dimenzovaný na vyššiu prúdovú záťaž, než je súčet hodnôt všetkých poistiek vo všetkých zapojených zariadeniach.
 - Ak nie je v automobile žiadny dostatočne dimenzovaný okruh, pripojte zariadenie priamo k autobatérii.

Zoznam častí 1

- Číslo priradené jednotlivým častiam zodpovedajú číslam uvádzaným v pokynoch pre montáž.
- Pri zakúpení je konzola (1) nasadená na zariadení. Pred montážou zariadenia pomocou uvoľňovacích kľúčov (6) z neho zložte konzolu (1). Podrobnosti pozri v časti "Zloženie konzoly (5)" ďalej v texte.
- Uvoľňovacie kľúče (6) uschovajte pre budúce použitie, napr. pre demontáž zariadenia z automobilu.**

Upozornenie

S konzolou (1) manipulujte opatrne, aby nedošlo k poraneniu vašich prstov.

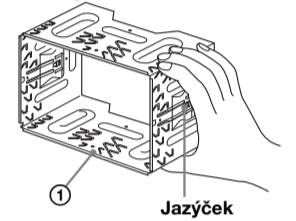

Poznámka
Pred montážou zariadenia do konzoly vyhnite jazyček po oboch stranách konzoly (1) dovnútra cca 3,5 mm. Ak jazyčky nevyhnete, alebo ich vyhnete smerom von, zariadenie nenamontujete bezpečne a môže sa vysunúť.

Príklad zapojenia 2

Poznámky (2-A)

- Dbajte na to, aby ste uzemňovací kábel zapojili ešte pred pripojením zosilňovača.
- Upozorňujúci zvukový signál zaznie len vtedy, ak použijete vstavaný zosilňovač.

Poznámka (2-B)

Voliteľné zariadenia nie je možné používať súčasne, ak keď sú pripojené do všetkých konektorov.

3

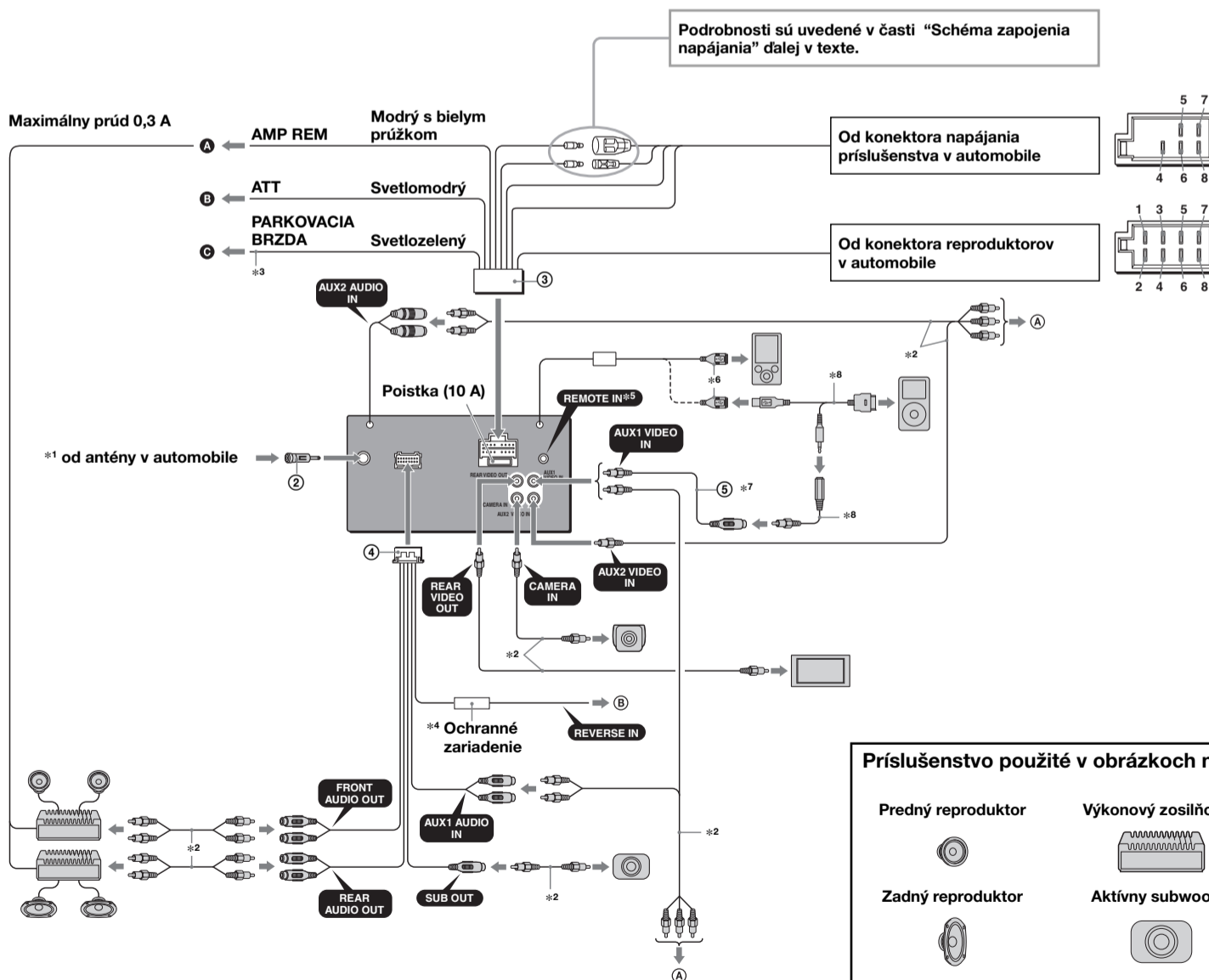

Podrobnosti sú uvedené v časti "Schéma zapojenia napájania" ďalej v texte.

- ^{*1} Poznámka k zapojeniu antény
Ak máte anténu typu ISO (International Organization for Standardization), na jej zapojenie použite dodávaný adaptér (2). Najskôr zapojte konektor autoantény do adaptéra, potom adaptér zasunúť do konektora na zariadení.
- ^{*2} RCA kábel (nedodávaný).
- ^{*3} Podrobnosti o pripájaní kábla ku káblu spínača signalizácie zatiahnutia parkovacej brzdy pozri časť "Pripájanie kábla parkovacej brzdy (4)" ďalej v texte.
- ^{*4} Nedemontujte ochranné zariadenie.
- ^{*5} Môže byť potrebný samostatný adaptér.
- ^{*6} Pred použitím zložte kryt USB konektora.
- ^{*7} Žltý konektor pripojte do konektora AUX1 VIDEO IN.
- ^{*8} Prepájací USB kábel RC-200IPV (nedodávaný). Konektor pre video výstup pripojte do konektora AUX1 VIDEO IN. Podrobnosti pozri v návode na použitie kábla RC-200IPV.

Príslušenstvo použité v obrázkoch na ilustráciu (nedodávané)

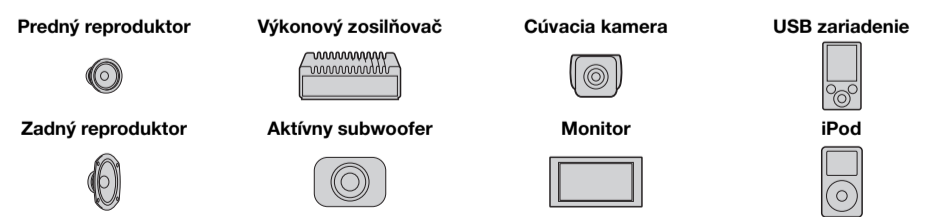

Konektor napájania príslušenstva v automobile

4	Žltý	nepretržité napájanie	7	Červený	spínaný zdroj napájania
5	Modrý	napájanie ovládania antény	8	Čierny	uzemnenie
6	Oranžovo/Biely	spínané napájanie osvetlenia			

Pozície 1, 2 a 3 nemajú kolíky.

Konektor reproduktorov v automobile

1	Fialový	+	Reproduktor, zadný, pravý	5	Biely	+	Reproduktor, predný, ľavý
2	Fialový	-	Reproduktor, zadný, pravý	6	Biely	-	Reproduktor, predný, ľavý
3	Sivý	+	Reproduktor, predný, pravý	7	Zelený	+	Reproduktor, zadný, ľavý
4	Sivý	-	Reproduktor, predný, pravý	8	Zelený	-	Reproduktor, zadný, ľavý

Pozície so zápornou polaritou 2, 4, 6 a 8 majú káble s prířřzkom.

4 Nožná parkovacia brzda

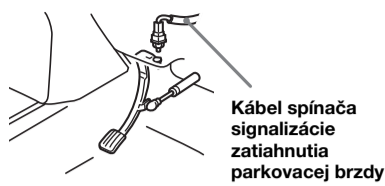

Kábel spínača signalizácie zatiahnutia parkovacej brzdy

Ručná parkovacia brzda

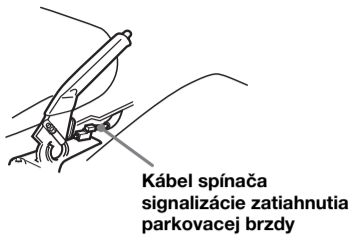

Kábel spínača signalizácie zatiahnutia parkovacej brzdy

6 A 1

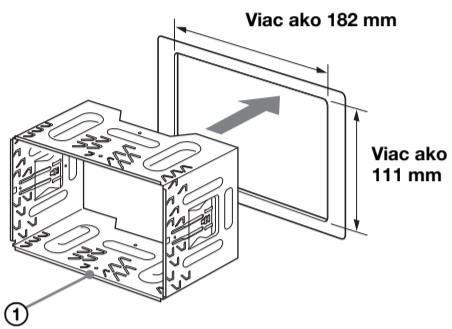

2

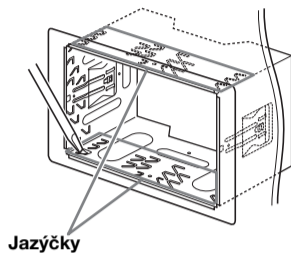

3

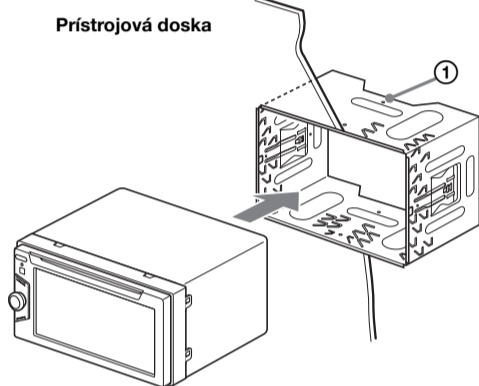

5

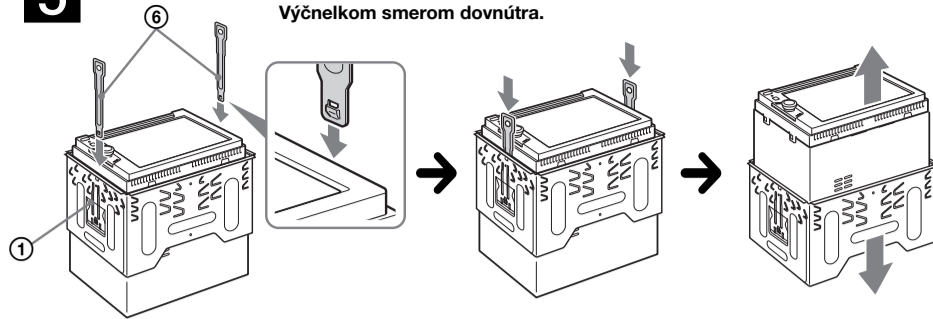

6 B

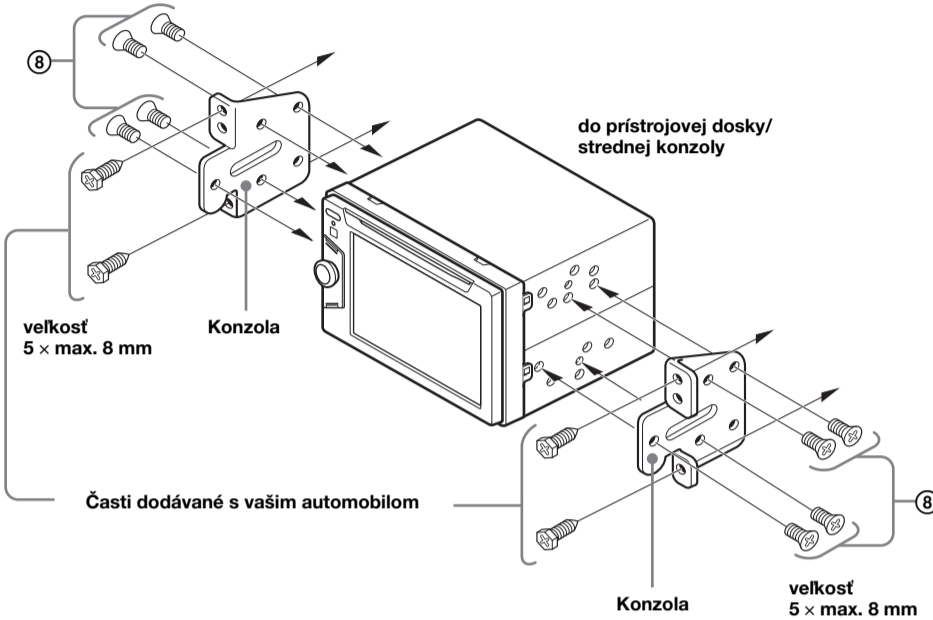

Upozornenie pre prípad montáže v automobile bez pozície ACC

Nastavte funkciu automatického úplného vypnutia (Auto Off). Podrobnosti pozri v dodávanom návode na použitie. Zariadenie sa úplne a automaticky vypne v nastavenom čase po normálnom vypnutí, čím sa predíde vybitiu autobaterie. Ak nenastavíte funkciu automatického úplného vypnutia (Auto Off), po každom vypnutí zapalovania zatlačte a pridržte (SOURCE/OFF), kým sa nevyvpe displej.

Tlačidlo Reset

Po dokončení montáže a prepojení stlačte tlačidlo Reset pomocou guľkového pera atď.



Schéma zapojenia 3

- A** Do konektora AMP REMOTE IN voliteľného výkonového zosilňovača
Zapojenie je určené iba pre zosilňovače. Zapojenie akýchkoľvek iných zariadení môže zariadenie poškodiť.
- B** Ku káblu montážnej "Hands free" sady pre mobilný telefón
- C** Ku káblu spínača signalizácie zatiahnutia parkovacej brzdy
- A** K príslušenstvu, ako napríklad prenosný prehrávač médií, herná konzola atď. (nedodávané) Rada
Môžete použiť dodávaný RCA kábel ⑤ alebo iný voliteľný kábel.
- B** Do konektora +12 V, ktorý napája zadné svetlo automobilu (len pri pripájaní cívacej kamery)

Výstraha

Ak vlastne elektrickú anténu bez spínacieho relé, jej pripojením k zariadeniu pomocou dodávaného kábla ③ môže dôjsť k poškodeniu antény.

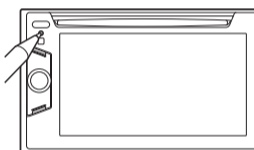
Poznámky k ovládacím a napájacím káblom

- Keď zapnete rádio alebo aktivujete funkciu AF (Alternative Frequency - Alternatívne frekvencie) alebo TA (Traffic Announcement - Dopravné hlásenia), kábel pre ovládanie elektrickej antény (modrý) dodáva jednosmerné napätie +12 V.
- Ak je váš automobil vybavený vstavanou FM/MW/LW anténou v zadnom/bočnom okne, je nutné napájací kábel antény (modrý) alebo napájací kábel príslušenstva (červený) pripojiť k napájaciemu konektoru anténového zosilňovača. Podrobnejšie informácie vám poskytne predajca.
- Toto zariadenie nedokáže ovládať elektrickú výsvetľovú anténu bez spínacieho relé.

Zapojenie pre uchovanie obsahu pamäte

Ak je zapojený žltý napájací kábel, pamätový okruh bude napájaný nepretržite aj po vypnutí zapalovania.

Poznámky k zapojeniu reproduktorov

- Pred pripájaním reproduktorov zariadenie vypnite.
- Používajte reproduktory s impedanciou 4 až 8 Ohm a zodpovedajúcim výkonom. Inak môžete reproduktory poškodiť.
- Koncovky reproduktorov nepripájajte na karosériu automobilu, ani vzájomne neprepájajte konektory pravého a ľavého reproduktora.
- Nezapájajte uzemňovací kábel tohto zariadenia k zápornému (-) konektoru pre reproduktory v automobile.
- Nepokúšajte sa reproduktory zapojiť paralelne.
- Vždy pripájajte len pasívne reproduktory. Zapojenie aktívnych reproduktorov (so vstavaným zosilňovačom) do konektorov pre reproduktory môže poškodiť zariadenie.
- Aby ste predišli nesprávnejmu fungovaniu, tak v prípade, že je kábel so záporným pólom (-) pripojený súčasne k pravému aj ľavému reproduktoru, nepoužívajte vstavané káble pre reproduktory vo vašom automobile.
- Neprepájajte káble reproduktorov medzi sebou.

Poznámky k zapojeniu

- Ak nie sú reproduktory a zosilňovač správne pripojené, na displeji sa zobrazí hlásenie "Output connection failure." (Chybné pripojenie výstupu.). V takomto prípade skontrolujte správnosť pripojení reproduktorov a zosilňovača.
- Ak na zadných sedadlách používate monitor, pripojte kábel spínača signalizácie zatiahnutia parkovacej brzdy k uzemňovaciemu miestu (uzemnenie).

Bezpečnostné upozornenia

- Miesto montáže zvolte tak, aby zariadenie neprekážalo vedeniu automobilu.
- Zariadenie nemontujte na miesta vystavené nadmernej prašnosti, nečistote, nadmerným otrasom alebo nadmernej teplote, ako napr. priamemu slnečnému žiareniu alebo pôsobeniu tepelných zdrojov.
- Zariadenie bezpečne namontujte len pomocou dodávaného montážneho príslušenstva.

Nastavenie uhla montáže

Uhol montáže musí byť menší ako 45°.

Pripájanie kábla parkovacej brzdy 4

Kábel parkovacej brzdy (svetlozelený) z napájacieho kábla ③ pripojte ku káblu spínača signalizácie zatiahnutia parkovacej brzdy. Umiestnenie kábla okruhu signalizácie ručnej brzdy sa odlišuje podľa typu automobilu. Viac podrobností vám poskytne predajca automobilu alebo predajca spoločnosti Sony.

Zloženie konzoly 5

Pred montážou zariadenia z neho zložte konzolu ①.

- 1 Obidva uvoľňovacie kľúče ⑥ zasuňte medzi konzolu ① a zariadenie tak, aby zacvakli.
- 2 Posúvaním postupne zložte konzolu ① zo zariadenia.

Montáž zariadenia 6

6-A Montáž zariadenia pomocou dodávanej konzoly

Poznámka (6-A-2)
Pre pevné namontovanie vyhnite jazýčky smerom von.

6-B Montáž zariadenia v automobiloch japonskej výroby

V niektorých automobiloch japonskej výroby môžete zariadenie namontovať bez dodávanej konzoly. Ak to nie je možné, kontaktujte predajcu Sony.

Pri montáži zariadenia na konzoly predinštalované v automobile použite dodávané skrutky ⑧ a podľa značiek vášho automobilu použite príslušné otvory na skrutky: T pri značke TOYOTA, M pri značke MITSUBISHI a N pri značke NISSAN.

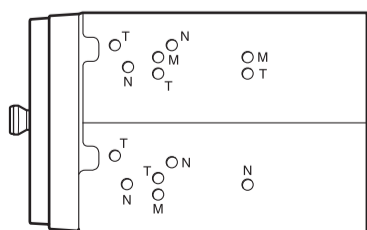

Poznámky

- Aby ste predišli nesprávnej činnosti, používajte len dodávané skrutky ⑧.
- Na tlačidlá na zariadení netlačte príliš veľkou silou.
- Netlačte na LCD displej.
- Pred montážou skontrolujte, či sa na zariadení nič nenachádza.

Schéma zapojenia napájania

Konektor napájania príslušenstva sa môže v závislosti od automobilu líšiť. Podľa schémy napájania konektora vo vašom automobile skontrolujte, či zapojenie zodpovedá konektoru na zariadení. Vyskytujú sa tri základné typy konektorov (obrázok nižšie). Je možné, že bude potrebné zameniť pozíciu červeného a žltého kábla konektora napájania príslušenstva. Po dôkladnom prekontrolovaní a prípadnom upravení napájacích káblov pripojte zariadenie k napájaniu. Ak máte akékoľvek otázky alebo problémy týkajúce sa zapojenia zariadenia, ktoré nie sú popísané v tomto návode, obráťte sa na predajcu vášho automobilu.

Konektor napájania príslušenstva

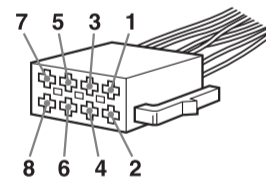

a

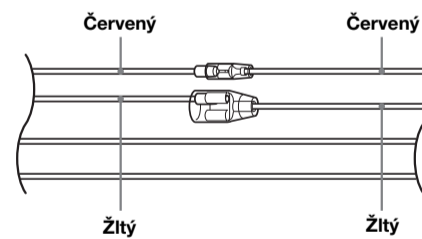

4	Žltý	nepretržité napájanie	7	Červený	spínaný zdroj napájania
---	------	-----------------------	---	---------	-------------------------

b

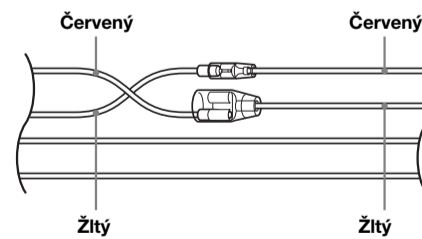

4	Žltý	spínaný zdroj napájania	7	Červený	nepretržité napájanie
---	------	-------------------------	---	---------	-----------------------

c

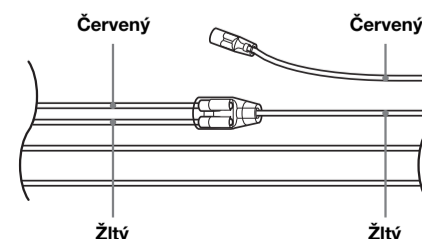

Automobil bez pozície ACC na skrinke zapalovania