

SONY®

4-198-111-21(1)



ICF7

FM/MW/LW CD-lejátszó

Kezelési útmutató **HU**

A bemutató (DEMO) kijelző kikapcsolásának módjáról a 6. oldalon olvashat.

CDX-GT450U

Üzembe helyezési és csatlakoztatási útmutató

Figyelmeztetés

- Ez a készülék csak 12 V-os, egyenáramú, negatív földelésű üzemeltetésre alkalmas.
- Vigyázzon, hogy a vezetékek ne szoruljanak be csavar alá, és ne akadjanak bele mozgó alkatrészekbe (pl. az ülés csúszósínjébe).
- A csatlakoztatás előtt, a rövidzárlat elkerülése érdekében, kapcsolja ki a jármű gyújtását.
- A külső tápfeszültség bekötése előtt csatlakoztassa a vezetékeket ③ a készülékhez és a hangszugárzókhöz.
- **Kösse az összes földvezetékét a közös föld pontra.**
- Biztonsági okokból a szabadon maradó vezetékeket szigetelje le szigetelőszalaggal.

Megjegyzések a (sárga) tápvezetékéről

- Ha a készüléket más audioeszközzel együtt csatlakoztatja, a jármű felhasznált áramkörének biztosítéka nagyobb értékű legyen, mint a csatlakoztatott készülék biztosítékainak összesített amperértéke.
- Ha nincs megfelelő amperértékű biztosítéka a járműnek, akkor a készüléket közvetlenül az akkumulátorhoz kösse.

Alkatrész lista 1

- A listában szereplő számozás megfelel az ábrán található számozásnak.
- A rögzítőkeret ① gyárilag lett összeszerelve a készülékkel. Beszerelés előtt a kioldókulcsok ④ segítségével távolítsa el a rögzítőkeretet ①. A részletekről olvassa el „A rögzítőkeret eltávolítása” című részt (4).
- **A kioldókulcsokat ④ őrizze meg, mert azokra még szüksége lehet, pl. kiszerezéskor.**

Figyelem!

Kezelje óvatosan a rögzítőkeretet ①, hogy elkerülje az esetleges ujj sérüléseket.

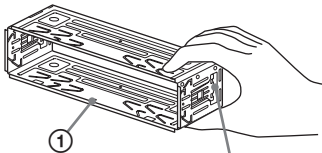

Reteselő fülek

Megjegyzés

Beszerelés előtt győződjön meg róla, hogy a rögzítőkeret ① két oldalán található reteselő fülek 2 mm-nyire befelé hajoljanak. Amennyiben a reteselő fülek az oldallap síkjában állnak vagy kifelé hajlanak, a készüléket nem lehet biztonságosan beszerelni, és előfordulhat, hogy kiesik a helyéből.

Csatlakoztatási példa 2

Megjegyzés (2-A)

- A földelővezetékét mindig csatlakoztassa a földelési ponthoz mielőtt az erősítőt csatlakoztatja.
- A hangjelzés csak akkor hallható, ha a készülék saját erősítőjét használja.

Csatlakoztatási ábra 3

A Kiegészítő erősítő AMP REMOTE IN aljzatához

Ez a csatlakozás csak erősítőkhöz használható. Más berendezések csatlakoztatása a készülék meghibásodását idézheti elő.

B Az autótelefon csatlakozóvezetékéhez

Figyelmeztetés

Ha a jármű motoros antennája nem rendelkezik csatlakozódobozzal (relével), és azt csatlakoztatja a tápvezetékkel ③, az antenna meghibásodhat.

Megjegyzések a vezérlő- és a tápvezetésekről

- A motoros antenna vezérlővezetékében (kék) +12 V egyenáram folyik a rádió bekapcsolásakor; illetve ha bekapcsolja az AF (alternatív frekvenciák) vagy a TA (közlekedési hírek) funkciót.
- Ha az Ön járművében beépített FM, MW, LW antenna található a hátsó vagy első szélvédőn, csatlakoztassa a motoros antenna vezérlővezetékét (kék) vagy a kapcsolt tápfeszültség vezetéket (piros) a meglévő antennaerősítő csatlakozóvégződéséhez. A részletekről érdeklődjön a jármű kereskedőjénél.
- Ez a készülék nem használható olyan motoros antennával, mely nem rendelkezik csatlakozódobozzal (relével).

Memória energiaellátás

Ha csatlakoztatja a sárga vezetékét, a memória a jármű gyújtáskapcsolójának kikapcsolt állapotában is kap áramot.

Megjegyzések a hangszugárzók csatlakoztatásáról

- A hangszugárzók csatlakoztatása előtt kapcsolja ki a készüléket.
- A meghibásodások elkerülése érdekében 4–8 Ω impedanciájú, és a terhelhetőségnek megfelelő hangszugárzókat csatlakoztasson.
- Ne kösse össze a hangszugárzó csatlakozóvégződéseit a jármű fém karosszériájával vagy a jobboldali hangszugárzó csatlakozóvégződéseit a baloldali hangszugárzó csatlakozóvégződéseivel.
- Ne kösse össze a készülék földelővezetékét a hangszugárzó negatív (-) pólusú csatlakozóvégződésével.
- Ne próbálja párhuzamosan kötni a hangszugárzókat.
- Kizárólag passzív hangszugárzókat használjon. Ha aktív (saját erősítővel rendelkező) hangszugárzókat csatlakoztat a hangszugárzó csatlakozóvégződésekre, a készülék meghibásodhat.
- A meghibásodások elkerülése érdekében ne használja a beépített vezetékeket, ha a jobb- és a baloldali hangszugárzók közös negatív (-) vezetékét használják.
- Ne kösse össze a készülék hangszugárzóvezetékét.

Megjegyzés a csatlakoztatásról

- Ha a hangszugárzók csatlakoztatása nem megfelelő, a kijelzőn a „FAILURE” (hiba) üzenet jelenik meg. Ebben az esetben ellenőrizze, hogy a hangszugárzók csatlakoztatása megfelelő-e.

Óvintézkedések

- Kellő figyelemmel válassza ki a beszerelés helyét, hogy a készülék ne okozzon zavart a szokásos vezetési műveletekben.
- Kerülje a készülék poros, szennyezett, erősen rezgő vagy magas hőmérsékletű, közvetlen napfénynek kitett, hőforrásokhoz közeli környezetbe való beszerelését.
- A biztonságos és megbízható beszerelés érdekében csakis a mellékelt szerelési tartozékokat használja.

A beszerelés szöge

A beszerelés szöge ne haladja meg a 45°-ot.

1

①

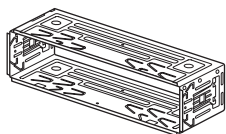

②

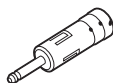

③

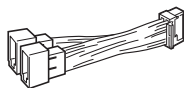

④



2 db

⑤

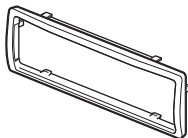

⑥



⑦



Az ábrákon szereplő (külön megvásárolható) részegységek



Első hangsugárzó



Aktív mélyhangsugárzó



Hátsó hangsugárzó

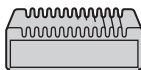

Erősítő

2

A

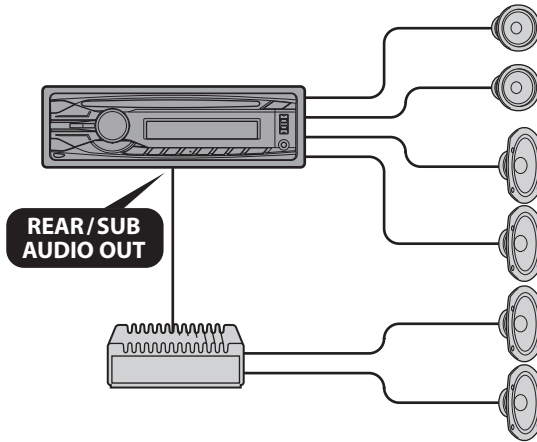

B

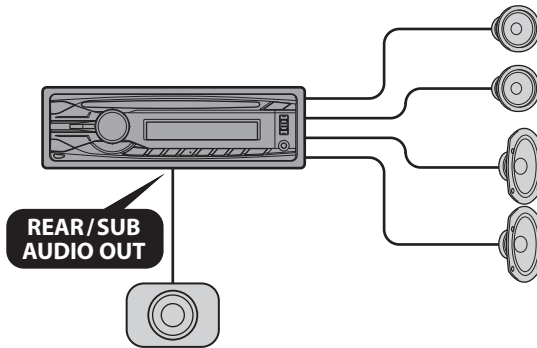

3

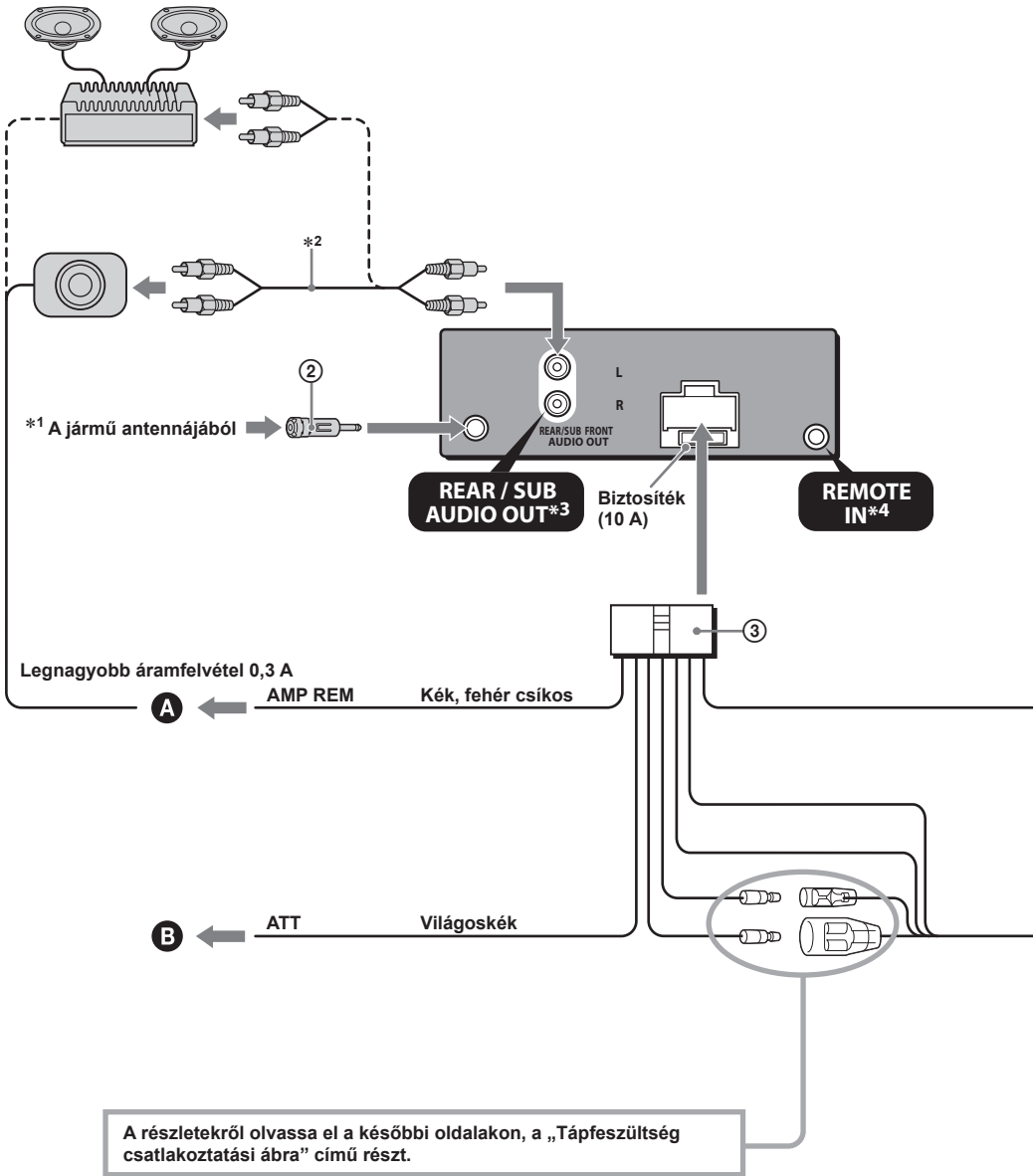

- *1 **Ügyeljen az antenna helyes csatlakoztatására.**
Ha a jármű antennája megfelel az ISO (Nemzetközi Szabványosítási Szervezet) előírásainak, a csatlakoztatáshoz használja a mellékelt adaptert ②. Először a jármű antennáját csatlakoztassa az adapterhez, majd az adapter másik felét csatlakoztassa a fejegység antenna aljzatához.
- *2 (Külön megvásárolható) RCA csatlakozóvezeték.
- *3 Az AUDIO OUT kimenet SUB vagy REAR állásba kapcsolható. A részletekkel kapcsolatban olvassa el a kezelési útmutató részt.
- *4 Külön elérhető adapter szükséges lehet.

| | | | |
|---|--------|---|----------------------|
| 1 | Lila | + | Jobb hátsó hangszóró |
| 2 | | - | Jobb hátsó hangszóró |
| 3 | Szürke | + | Jobb első hangszóró |
| 4 | | - | Jobb első hangszóró |
| 5 | Fehér | + | Bal első hangszóró |
| 6 | | - | Bal első hangszóró |
| 7 | Zöld | + | bal hátsó hangszóró |
| 8 | | - | bal hátsó hangszóró |

A 2-es, 4-es, 6-os és 8-as negatív pólusú végződésekhez csíkos vezeték tartozik.

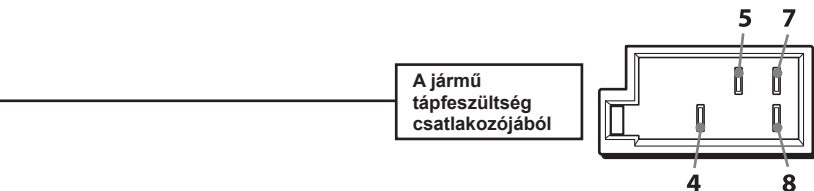
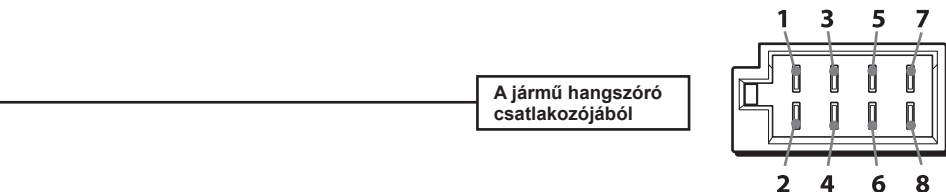

| | | |
|---|--------|--------------------------|
| 4 | Sárga | Állandó tápfeszültség |
| 5 | Kék | Motoros antenna vezérlés |
| 7 | Piros | Kapcsolt tápfeszültség |
| 8 | Fekete | Testelés |

Az 1-es, 2-es, 3-as és 6-os helyzetekben nincsenek érintkezők.

A rögzítőkeret eltávolítása **4**

Beszereles előtt vegye le a rögzítőkeretet ① a készülékről.

- 1 Tolja be a kioldókulcsokat ④ a készülék és a rögzítőkeret ① közé kattanásig.
- 2 Húzza lefelé a rögzítőkeretet ①, majd húzza ki belőle a készüléket.

Beépítési példa **5**

Beszereles a műszerfalba

Megjegyzések

- Szükség esetén hajlítsa ki a körmököt, hogy szoros illeszkedést biztosítsanak **(5-2)**.
- Győződjön meg róla, hogy külső védőkeret ⑤ reteszelő füle megfelelően illeszkedik-e a készüléken található mélyedésekbe **(5-3)**.

Az előlap helyes levétele és visszahelyezése **6**

A készülék beszerelése előtt vegye le az előlapot.

6-A Leválasztás

Az előlap leválasztása előtt kapcsolja ki a készüléket a (SOURCE/OFF) gombbal. Nyomja meg a  gombot, majd húzza ki maga felé.

6-B Visszahelyezés

Helyezze az előlap **(A)** részét a készülék **(B)** részére, ahogy az ábrán látható, majd kattanásig nyomja be az előlap bal oldalát.

Figyelem: ha a jármű gyújtáskapcsolóján nincs ACC állás!

Állítson be időértéket az Auto Off funkcióban. A beállításról részletesebben a Kezelési útmutató részben olvashat.

A készülék a kikapcsolás után, a beállított idő elteltével önműködően és teljesen kikapcsol, az akkumulátor lemerülésének megakadályozása érdekében.

Amennyiben nem állított be időértéket az Auto Off funkcióban, a jármű gyújtáskapcsolójával történő leállítás után tartsa nyomva a (SOURCE/OFF) gombot, amíg a kijelző ki nem kapcsol.

RESET gomb

Amikor a beszerelés és a kapcsolatok kiépítése megtörtént, nyomja meg a RESET gombot egy golyóstoll hegyével, vagy más hasonló tárggyal, miután az előlapot eltávolította.

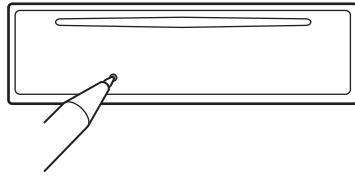

4

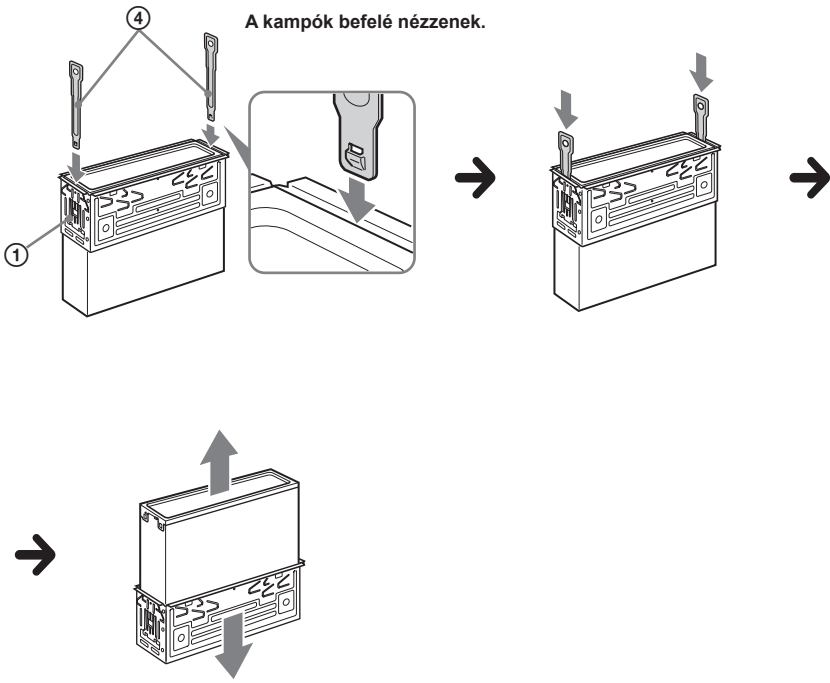

1

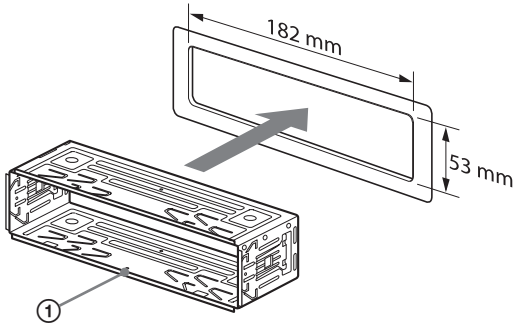

2

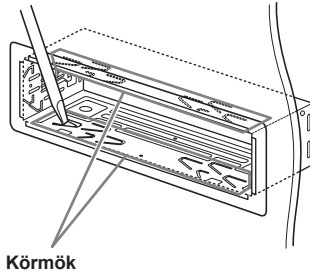

3

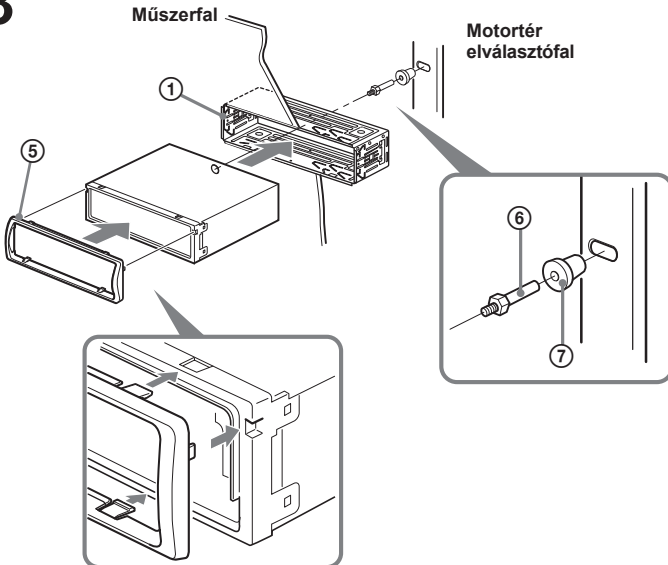

6

A

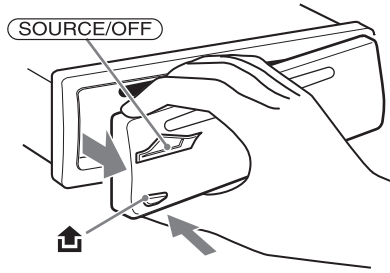

B

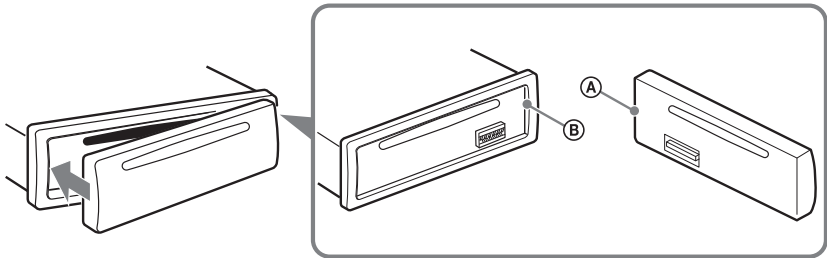

Tápfeszültség csatlakoztatási ábra

A tápfeszültség csatlakozás kialakítása járműenként eltérő lehet. Ellenőrizze járműve csatlakoztatási ábráját, hogy meggyőződhessen a helyes csatlakoztatásról. A három alaptípust az alábbi ábrák mutatják be. Előfordulhat, hogy a jármű piros és sárga tápvezetékét fel kell cserélnie.

A csatlakoztatások áttekintése és a tápvezetékek azonosítása után csatlakoztassa a készüléket a tápfeszültséghez. Ha a bekötéssel kapcsolatban olyan kérdése vagy problémája adódna, melyre nem talál választ ebben az útmutatóban, vegye fel a kapcsolatot a jármű forgalmazójával.

Külső tápfeszültség csatlakozó

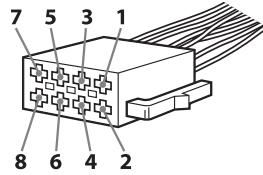

a

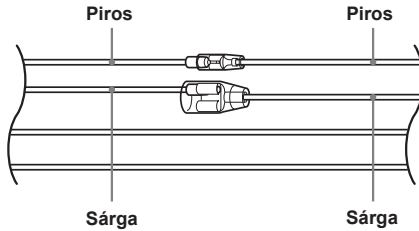

| | | | | | |
|---|-------|--------------------------|---|-------|------------------------|
| 4 | Sárga | Folyamatos tápfeszültség | 7 | Piros | Kapcsolt tápfeszültség |
|---|-------|--------------------------|---|-------|------------------------|

b

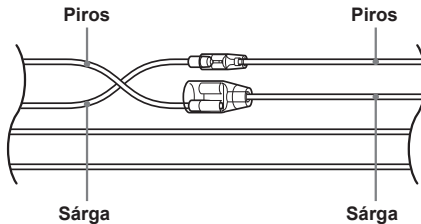

| | | | | | |
|---|-------|------------------------|---|-------|--------------------------|
| 4 | Sárga | Kapcsolt tápfeszültség | 7 | Piros | Folyamatos tápfeszültség |
|---|-------|------------------------|---|-------|--------------------------|

c

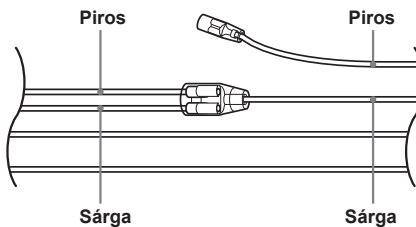

Kapcsolt tápfeszültség (ACC) állás nélküli gyújtáskapcsolóval rendelkező jármű

A biztonság érdekében ezt a készüléket feltétlenül a műszerfalba szerelje be. A beszerelés és a csatlakoztatás módját lásd a mellékelt beszerelési/csatlakoztatási útmutatóban.

**CLASS 1
LASER PRODUCT**

Ez a címke a burkolat hátoldalán található.

Tudnivalók az EU direktívákat alkalmazó országok vásárlóinak

Ezt a terméket a Sony Corporation (Japán, Tokió, 1-7-1 Konan, Minato-ku) gyártotta. A termék-biztonsággal és az EMC irányelvekkel kapcsolatban a Sony Deutschland GmbH (Németország, 70327 Stuttgart, Hedelfinger Strasse 61.) a jogosult képviselő. Kérjük, bármely szervizeléssel vagy jótállással kapcsolatos ügyben, a különálló szerviz- vagy jótállási dokumentumokban megadott címekhez forduljon.



Feleslegessé vált elektromos és elektronikus készülékek hulladékként való eltávolítása (használható az Európai Unió és egyéb európai országok szelektív hulladékgyűjtési rendszereiben)

Ez a szimbólum a készüléken vagy a csomagolásán azt jelzi, hogy a terméket ne kezelje háztartási hulladékként. Kérjük, hogy az elektromos és elektronikai hulladék gyűjtésére kijelölt gyűjtőhelyen adja le. A feleslegessé vált termékének helyes kezelésével segít megelőzni a környezet és az emberi egészség károsodását, mely bekövetkezhetne, ha nem követi a hulladékkezelés helyes módját. Az anyagok újrahasznosítása segít a természeti erőforrások megőrzésében. A termék újrahasznosítása érdekében további információért forduljon a lakhelyén az illetékesekhez, a helyi hulladékgyűjtő szolgáltatóhoz vagy ahhoz az üzlethez, ahol a terméket megvásárolta.

A ZAPPIN és a Quick-BrowZer a Sony Corporation védjegye.

A Windows Media a Microsoft Corporation védjegye vagy bejegyzett védjegye az Egyesült Államokban és/vagy más országokban.

E készülék bizonyos jellemzőit a Microsoft Corporation szellemi tulajdonjoga védi. A védett technológiák eltérő célú használata vagy terjesztése kizárólag a Microsoft vagy a Microsoft hivatalos képviselőjének engedélyével lehetséges.

Az MPEG Layer-3 hangtömörítési technológia és szabadalom felhasználása a Fraunhofer IIS és Thomson engedélyével történt.

Figyelem: ha a jármű gyújtáskapcsolóján nincs ACC állás!

Ne felejtse el beállítani az automatikus áramtalanítási (Auto Off) funkciót (17. oldal). Kikapcsolás után a készülék önműködően és teljesen kikapcsol, amikor a beállított idő letelik. Ezzel az akkumulátor kimerülése megelőzhető.

Ha nem állította be az Auto Off funkciót, tartsa nyomva a **(SOURCE/OFF)** gombot mindaddig, míg a kijelzés el nem tűnik a kijelzőről.

Kezdeti lépések

| | |
|---|---|
| A lejátszható lemeztípusok | 6 |
| A memória törlése | 6 |
| A bemutató kijelző kikapcsolása | 6 |
| Az óra beállítása | 6 |
| Az előlap leválasztása | 7 |
| Az előlap visszaillesztése | 7 |

A kezelőszervek és az alapl műveletek

| | |
|--------------------|---|
| Készülék | 8 |
|--------------------|---|

Rádió

| | |
|---|----|
| Állomások tárolása és vétele | 10 |
| Önműködő tárolás — BTM | 10 |
| Kézi tárolás | 10 |
| A memóriában tárolt állomások előhívása | 10 |
| Önműködő hangolás | 10 |
| RDS | 10 |
| Áttekintés | 10 |
| Az AF és a TA funkció használata | 11 |
| A műsortípus (PTY) kiválasztása | 11 |
| A pontos idő (CT) beállítása | 11 |

CD

| | |
|---|----|
| Kijelzett elemek | 12 |
| Ismétléses és véletlen sorrendű lejátszás | 12 |

USB-eszköz

| | |
|---|----|
| Az USB-eszköz lejátszása | 12 |
| Kijelzett elemek | 13 |
| Ismétléses és véletlen sorrendű lejátszás | 13 |

Zeneshám keresése

| | |
|---|----|
| Keresés cím alapján | |
| — Quick-BrowZer | 13 |
| Keresés több zeneshám átugrásával | |
| — Léptető üzemmód | 13 |
| Zeneshámkeresés másorrészlet lejátszása alapján | |
| — ZAPPIN | 14 |

Hangbeállítások és Setup menü

| | |
|--|----|
| A hangjellemzők beállítása | 14 |
| A különböző hangjellemzők beállítása | 14 |
| A különleges hangfunkciók használata | |
| — Továbbfejlesztett hangfeldolgozó rendszer | 15 |
| A hangminőség beállítása | |
| — EQ7 alapbeállítások | 15 |
| A hangszínszabályzó beállítása | |
| — EQ7 beállítás | 15 |
| Időszeletes hang optimalizálás | |
| — Hallgatási helyzet beállítása | 15 |
| A hallgatási helyzet beállítása | 16 |
| Továbbfejlesztett DM+ | 16 |
| A hátsó hangsugárzók használata | |
| mélysugárzóként | |
| — Hátsó mélyhang kiemelés | 16 |
| Az alapbeállítási menü — SET | 17 |

Egyéb funkciók

| | |
|-------------------------------------|----|
| Külső készülék használata | 18 |
| Külső audiókészülék | 18 |
| Távvezérlő RM-X114 | 18 |

További információk

| | |
|------------------------------------|----|
| Óvintézkedések | 19 |
| Megjegyzések a lemezek | |
| használatahoz | 19 |
| Az MP3, WMA, AAC fájlok lejátszási | |
| sorrendje | 19 |
| Karbantartás | 20 |
| A készülék kiserelése | 21 |
| Minőségtanúsítás | 21 |
| Hibaelhárítás | 22 |
| Hibakijelzések, üzenetek | 24 |

Támogatási honlap

Ha bármilyen kérdése lenne, vagy a legfrissebb terméktámogatási információkat szeretné elolvasni, keresse fel az alábbi honlapot:

<http://support.sony-europe.com>







Friss információkat olvashat:

- a kompatibilis digitális audiókészülékek típusairól és gyártóiról,
- a támogatott MP3, WMA, AAC fájlokról.

Kezdeti lépések

A lejátszható lemeztípusok

A készülékkel lejátszhatja a CD-DA (CD-TEXT lemezeket is beleértve), valamint az (MP3, WMA, AAC fájlokat tartalmazó (19. oldal)) CD-R, CD-RW lemezeket.

| Lemez típusa | Felirat a lemezen | |
|-------------------|---|---|
| CD-DA |  |  |
| MP3 WMA AAC |  |  |
| |  |  |

A memória törlése

A készülék első üzembe helyezése előtt, a jármű akkumulátor cseréje után, vagy a csatlakoztatások megváltoztatását követően a memóriát törölni kell.

Vegye le az előlapot (7. oldal), és egy hegyes eszközzel (pl. golyóstollal) nyomja meg a RESET gombot (8. oldal).

Megjegyzés

A RESET gomb megnyomásakor az órabéállítás és egyéb tárolt információk törlődnek.

A bemutató kijelző kikapcsolása

Kikapcsolhatja a bemutató funkciót, mely a készülék kikapcsolt állapotában látható a kijelzőn.

- 1 Nyomja meg és tartsa nyomva a hangerőszabályzót.**
Megjelenik a beállítás menü.
- 2 A hangerőszabályzó forgatásával válassza ki a „DEMO” beállítást, majd nyomja meg a gombot.**
- 3 A hangerőszabályzó forgatásával válassza ki a „DEMO-OFF” beállítást, majd nyomja meg a gombot.**
A beállítás megtörtént.
- 4 Nyomja meg a ↵ (BACK) gombot.**
A kijelző visszatér az alapértelmezett rádióvetélti, lejátszási képernyőre

Az óra beállítása

A pontos idő kijelzése 24 óra/nap rendszerben történik.

- 1 Nyomja meg és tartsa nyomva a hangerőszabályzót.**
Megjelenik a beállítás menü.
- 2 A hangerőszabályzó forgatásával válassza ki a „CLOCK-ADJ” beállítást, majd nyomja meg a gombot.**
Az órakijelzés villogni kezd.
- 3 A hangerőszabályzó forgatásával állítsa be az órát és a percet.**
A kurzor mozgatásához nyomja meg a (SEEK) -/+ gombot.
- 4 A perc beállítása után nyomja meg a hangerőszabályzót.**
A beállítás befejeződik, és az óra működni kezd.

Az óra megjelenítéséhez nyomja meg a (DSPL) gombot. Az előző kijelzésre a (DSPL) gombbal kapcsolhat vissza.

Hasznos tanács

Az óra önműködően is beállítható az RDS szolgáltatás használatával (11. oldal).

Az előlap leválasztása

A készülék előlapja a lopás megelőzése érdekében leválasztható.

Figyelmeztető hangjelzés

A készülék figyelmeztető hangjelzést ad, ha a jármű gyújtáskapcsolójával leállította a motort (OFF állás), de nem távolította el az előlapot. A hangjelzés csak akkor hallható, ha a készülék saját erősítőjét használja.

1 Tartsa nyomva a SOURCE/OFF gombot.

A készülék kikapcsol.

2 Nyomja meg a gombot, és húzza maga felé az előlapot.

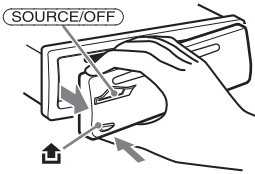

Megjegyzések

- Ne ejtse le és ne nyomja meg erősen az előlapot, illetve a kijelzőt.
- A leválasztott előlapot ne tegye ki magas hőmérsékletnek vagy páratartalomnak. Ne hagyja az előlapot a tűző napon parkoló járműben, a műszerfalon vagy a kalaptartón.
- USB-eszközről történő lejátszás közben ne válassza le az előlapot, mert az USB-eszköz adatai megsérülhetnek.

Az előlap visszaillesztése

Az ábra szerint illessze az előlap **A** részét a készülék **B** részéhez, majd óvatosan nyomja a helyére az előlap bal oldalát.

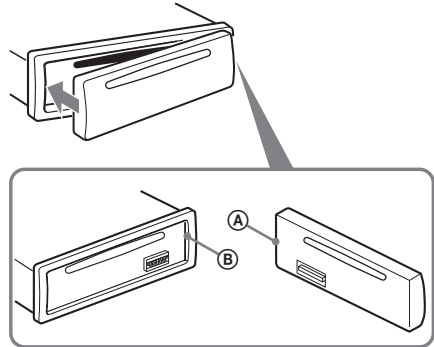

Megjegyzés

Ne helyezzen semmilyen tárgyat az előlap belső oldalára.

Készülék

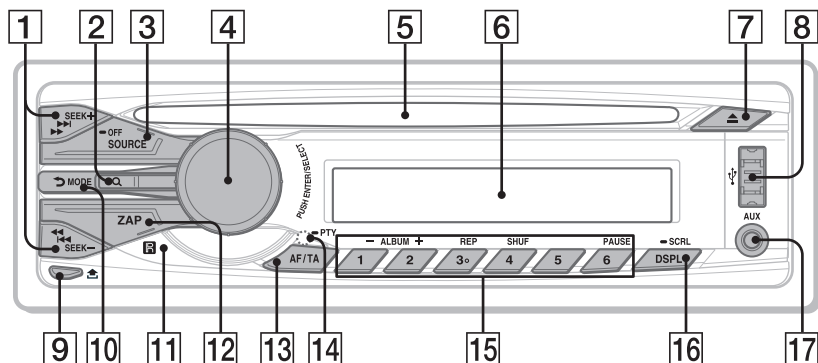

Ebben a fejezetben a készülék kezelőszerveinek elhelyezkedését és alapfunkcióit ismertetjük. A részletekért lapozzon a feltüntetett oldalra.

1 SEEK +/- gomb

Rádió:

Rádióállomások önműködő keresése (nyomja meg); kézi állomáskeresés (nyomja meg és tartsa nyomva).

CD, USB:

Műsorszámok átugrása (egyszeri megnyomás); műsorszámok folyamatos átugrása (nyomja meg, majd 1 másodpercen belül nyomja meg ismét, és tartsa nyomva); gyorskeresés előre, hátra (tartsa nyomva).

2 Q (BROWSE) gomb 13. oldal

A Quick-BrowZer (gyors böngésző) funkció bekapcsolása.

3 SOURCE/OFF gomb*

A készülék bekapcsolása, műsorforrás választás (rádió, CD, USB, AUX).

A kikapcsoláshoz tartsa nyomva 1 másodpercig.

Ha legalább 2 másodpercig nyomva tartja, a készülék kikapcsol, és a kijelző kialszik.

4 Hangerőszabályzó, kiválasztó gomb

14., 17. oldal

A hangerő beállítása (forgatás); menüelemek kiválasztása (benyomás és forgatás).

5 Lemezbetöltő nyílás

A lemez behelyezése (feliratos oldallal felfelé) után a lejátszás önműködően elindul.

6 Kijelző

7 ▲ (lemez kiadó) gomb

A lemez kivétele.

8 USB csatlakozó 12. oldal

USB-eszköz csatlakoztatása.

9 📏 (előlap leválasztó) gomb 7. oldal

10 ↶ (BACK)/MODE gomb 10., 13. oldal

Visszatérés az előző menüre/hullámsáv választás (FM/MW/LW).

11 Távvézelés érzékelő

12 ZAP gomb 14. oldal

Átkapcsolás ZAPPIN üzemmódba.

13 AF (alternatív frekvenciák)/

TA (közlekedési hírek)/

PTY (műsортípus) 11. oldal

Az AF és TA beállítása (megnyomás); a PTY kiválasztása (nyomva tartás) RDS használata esetén.

14 RESET gomb (az előlap mögött) 6. oldal

15 Számgombok

Rádió:

Tárolt rádióállomások behívása
(megnyomás); rádióállomások tárolása
(nyomva tartás).

CD, USB:

①/②: **ALBM -/+** (MP3, WMA, AAC
lejátszás közben)

Albumok léptetése (megnyomás);
albumok folyamatos léptetése (nyomva
tartás).

③: **REP*** 12., 13. oldal

④: **SHUF** 12., 13. oldal

⑤: **PAUSE**

A lejátszás szüneteltetése. A
folytatáshoz nyomja meg újból.

**16 DSPL (kijelzés)/SCRL (görgetés)
gomb** 10., 12., 13. oldal

A kijelzett elemek kiválasztása (nyomja
meg); a kijelző fényerejének beállítása
(nyomja meg és tartsa nyomva).

17 AUX bemenet 18. oldal

Hordozható audioeszköz csatlakoztatása.

* A gombon tapintható pont található.

Megjegyzés

Lemez kivétele, behelyezése előtt az USB-eszközt
húzza ki, a lemez sérülésének elkerülése érdekében.

Figyelem!

Vezetés közben, a balesetek megelőzése érdekében használja a BTM hangolási üzemmódot.

Önműködő tárolás — BTM

1 A **(SOURCE/OFF)** gomb ismételt megnyomásával kapcsoljon „TUNER” üzemmódba.

Ha egy másik hullámsávra kíván kapcsolni, nyomja meg többször a **(MODE)** gombot. Az alábbi hullámsávok közül választhat: FM1, FM2, FM3, MW vagy LW.

2 Nyomja meg és tartsa nyomva a hangerőszabályzót.

Megjelenik a beállítás menü.

3 A hangerőszabályzó forgatásával válassza ki a „BTM” beállítást, majd nyomja meg a gombot.

A készülék a frekvenciaérték sorrendjében tárolja az állomásokat a memóriagombokon. A tárolás befejezését hangjelzés jelzi.

Kézi tárolás

1 Amikor a tárolni kívánt állomás műsorát hallja, tartsa nyomva a memóriagombok **(1)–(6)** egyikét a „MEM” üzenet megjelenéséig.

Megjegyzés

Ha egy memóriahelyen tárolunk egy állomást, az adott memóriahelyen előzőleg tárolt állomás törődik.

Hasznos tanács

Ha RDS állomást tárol, az AF/TA funkció beállítása is tárolódik (11. oldal).

A memóriában tárolt állomások előhívása

1 Válassza ki a kívánt hullámsávot, majd nyomja meg a megfelelő memóriagombot **(1)–(6)**.

Önműködő hangolás

1 Válassza ki a kívánt hullámsávot, majd nyomja meg a **(SEEK) +/-** gombot a keresés elindításához.

Ha a készülék megtalál egy állomást, a hangolás leáll. Ismétlje a műveletet a keresett állomás megtalálásáig.

Hasznos tanács

Ha ismeri a behangolni kívánt állomás vételi frekvenciáját, tartsa nyomva a **(SEEK) +/-** gombot, amíg megközelíti a kívánt frekvenciát, majd a **(SEEK) +/-** gomb többszöri megnyomásával végezze el a finomhangolást (kézi hangolás).

Áttekintés

A rádiós adatrendszer (RDS) szolgáltatással rendelkező FM rádióállomások nem hallható digitális információt sugároznak a szokásos rádióműsor mellett.

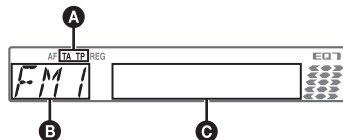
Kijelzett elemek

A TA/TP*1

B Hullámsáv, üzemmód

C Frekvencia*2 (műsor név), memóriahely száma, óra, RDS adatok

*1 Közlekedési hírek vétele közben a „TA” jelzés villog. Ha közlekedési híreket is sugárzó állomást hallgat, a „TP” világít.

2 RDS állomások vétele közben a „” szimbólum látható a frekvenciakijelzéstől balra.

A **C** kijelzések módosításához nyomja meg a **(DSPL)** gombot.

RDS funkciók

Ez a készülék az alábbi önműködő RDS szolgáltatásokat használja:

AF (alternatív frekvenciák)

A rádió mindig a hallgatott állomásnak az adott területen legerősebb jelű frekvenciájára hangol. Hosszú utazások közben nem kell többször kézzel újrahangolni az adott állomást, mert a készülék mindig a legerősebb jelet választja ki.

TA (közlekedési hírek)/**TP** (közlekedési híreket is sugárzó adók)

Az adott pillanatban elhangzó közlekedési hírekre vagy állomásokra kapcsolhat. Amikor a készülék átkapcsol a közlekedési hírekre, a pillanatnyi műsorforrás műsora megszakad.

PTY (műsörtípusok)

A pillanatnyi műsor típusát jelzi. Az állomások között műsörtípus szerint is kereshet.

CT (pontos idő)

Az RDS információkkal együtt sugárzott CT adatok (idő) használata.

Megjegyzések

- Az országtól vagy területtől függően nem minden RDS funkció érhető el.
- Az RDS nem működik megfelelően, ha a jel gyenge, vagy a behangolt állomás nem sugároz RDS-jeleket.

Az AF és a TA funkció használata

1 Nyomja meg az **(AF/TA)** gombot többször, a kívánt funkció megjelenéséig.

| Kiválasztás | Funkció |
|-------------------|--|
| AF-ON | Az AF bekapcsolása, a TA kikapcsolása. |
| TA-ON | A TA bekapcsolása, az AF kikapcsolása. |
| AF, TA-ON | Az AF és TA bekapcsolása. |
| AF, TA-OFF | Az AF és a TA kikapcsolása. |

RDS állomások tárolása AF és TA beállítással

Az RDS állomásokat az AF/TA beállítással együtt is tárolhatja. Ha a BTM funkciót használja, a készülék azonos AF/TA beállításokkal tárolja az RDS állomásokat. Kézi tárolás esetén mindegyik RDS és nem-RDS állomásra külön is beállíthatja az egyes funkciókat (AF/TA).

1 Válassza ki a kívánt AF/TA beállítást, majd tárolja az állomásokat a BTM funkcióval vagy kézi hangolással.

Rendkívüli közlemények vétele

Ha az AF vagy TA funkció be van kapcsolva, a készülék önműködően átkapcsol arra az állomásra, ahol rendkívüli közlemény beolvasása történik (a pillanatnyi műsorforrás műsora megszakad).

Hasznos tanács

Ha közlekedési információk közben beállítja a hangerőt, a készülék tárolja azt a memóriában, és legközelebb a közlekedési információ azonos hangerővel lesz hallható, függetlenül az éppen beállított hangerőtől.

Regionális műsor hallgatása — REGIONAL

Ha az AF funkció be van kapcsolva: a gyári beállítás szerint a készülék nem kapcsol át egy másik, jobb minőségben fogható regionális műsorra az adott körzetben.

Ha elhagyja az adott regionális műsor vételi körzetét, válassza ki a „REG-OFF” beállítást FM vétel közben (17. oldal).

Megjegyzés

Ez a funkció Nagy-Britanniában és néhány további országban nem használható.

A műsortípus (PTY) kiválasztása

1 FM-műsor hallgatása közben tartsa nyomva az **(AF/TA)** (PTY) gombot.



A pillanatnyi műsortípus neve megjelenik a kijelzőn, ha az állomás sugároz PTY adatokat is.

2 A hangerőszabályzó forgatásával válassza ki a kívánt műsortípust, majd nyomja meg a gombot.

A készülék megkezdi a kiválasztott típusú műsorról sugárzó állomás keresését.

Műsortípusok

NEWS (hírek), **AFFAIRS** (köztemák), **INFO** (információk), **SPORT** (sport), **EDUCATE** (oktatás), **DRAMA** (rádiójátékok), **CULTURE** (kultúra), **SCIENCE** (tudomány), **VARIED** (egyéb), **POP M** (népszerű zene), **ROCK M** (rockzene), **EASY M** (szórakoztató zene), **LIGHT M** (közkezdvelt klasszikus zene), **CLASSICS** (komolyzene), **OTHER M** (egyéb zenei műsor), **WEATHER** (időjárás), **FINANCE** (pénzügyi hírek), **CHILDREN** (gyermekműsor), **SOCIAL A** (társadalmi ügyek), **RELIGION** (vallás), **PHONE IN** (telefonos műsor), **TRAVEL** (utazás), **LEISURE** (szórakozás), **JAZZ** (dzsessz), **COUNTRY** (country zene), **NATION M** (nemzeti zene), **OLDIES** (régi slágerek), **FOLK M** (népzene), **DOCUMENT** (dokumentum műsor)

Megjegyzés

E funkció nem működik azokban az országokban vagy régiókban, ahol a PTY információk nem állnak rendelkezésre.

A pontos idő (CT) beállítása

1 Válassza ki a „CT-ON” opciót a menüben (17. oldal).

Megjegyzések

- Előfordulhat, hogy a CT funkció akkor sem működik, ha éppen RDS állomást hallgat.
- Lehet némi eltérés a valós, és a CT funkció által beállított idő között.

Kijelzett elemek

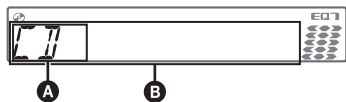

- A** Műsorforrás
B Műsorszám száma*¹, lemez/előadó neve*¹,
 előadó neve*¹, album száma*², album
 neve*¹, műsorszám címe, eltelt játékidő, óra

*¹ A CD-TEXT, MP3, WMA, AAC információ megjelenik.

*² Az albumnév csak akkor jelenik meg, ha kiválaszt egy másik albumot.

A **B** kijelzések módosításához nyomja meg a **(DSPL)** gombot.

Hasznos tanács

A lemez típusától, a felvételi formátumtól és a beállításoktól függően a kijelzett elemek változhatnak.

Ismétléses és véletlen sorrendű lejátszás

- 1** Lejátszás közben nyomja meg a **(3)** (REP), vagy a **(4)** (SHUF) gombot, míg a kívánt funkció meg nem jelenik.

| Kiválasztás | Lejátszási mód |
|--------------------|---------------------------------------|
| TRACK | Műsorszámismétlés. |
| ALBUM* | Albumismétlés. |
| SHUF ALBUM* | Album lejátszása véletlen sorrendben. |
| SHUF DISC | Lemez lejátszása véletlen sorrendben. |

* MP3, WMA, AAC lejátszásakor.

3 másodperc múlva a beállítás érvényesül.

Ha normál lejátszási üzemmódba kíván visszakapcsolni, válassza az „OFF” vagy a „SHUF OFF” kijelzést.

Az USB-eszköz kompatibilitásával kapcsolatosan látogassa meg a támogatási honlapot.

Támogatás oldal

<http://support.sony-europe.com/>

- Olyan MSC (háttértár) és MTP (multimédiás) típusú USB-eszközöket használhat, melyek megfelelnek az USB-szabványoknak.
- A lejátszható formátumok: MP3 (.mp3), WMA (.wma), AAC (.m4a) és AAC (.mp4)
- Ajánlott az USB-eszközön lévő adatok mentése.

Megjegyzés

Az USB-eszközt a motor beindítása után csatlakoztassa. Lehetnek olyan USB-eszközök, melyek meghibásodhatnak vagy megsérülhetnek, ha a motor beindítása után csatlakoztatja azokat.

Az USB-eszköz lejátszása

1 Csatlakoztassa az USB-eszközt az USB aljzathoz.

Ha vezeték használata szükséges, az USB-eszközhöz mellékelt vezetéket használja.

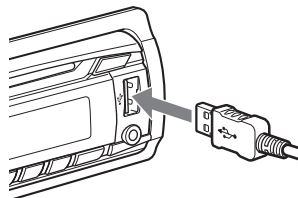

A lejátszás megkezdődik.

Ha az USB-eszköz már csatlakoztatva van, nyomja meg a **(SOURCE/OFF)** gombot többször, az „USB” megjelenéséig.

A lejátszás leállításához tartsa nyomva 1 másodpercig a **(SOURCE/OFF)** gombot.

Az USB-eszköz eltávolítása

- 1 Állítsa le az USB-lejátszást.
- 2 Távolítsa el az USB-eszközt.
Ha lejátszás közben távolítja el az USB-eszközt, az USB-eszközön tárolt adatok megsérülhetnek.

Megjegyzések

- Ne használjon olyan nehéz vagy nagy USB-eszközöket, amelyek a rázkódástól leeshetnek, vagy a csatlakozásuk kilazulhat.
- USB-lejátszás közben ne válassza le az előlapot, mert az USB-eszköz adatai megsérülhetnek.
- A készülék nem ismeri fel az USB-elosztón keresztül csatlakoztatott USB-eszközöket.

Kijelzett elemek

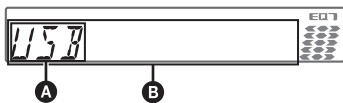

- A** Műsorforrás
B Műsorszám címe, előadó neve, album száma*, album neve, műsorszám száma, eltelt játékidő, óra

* Az albumnév csak akkor jelenik meg, ha kiválaszt egy másik albumot.

A **B** kijelzések módosításához nyomja meg a **(DSPL)** gombot.

Megjegyzések

- A lemez típusától, a felvételi formátumtól és az USB-eszköztől függően a kijelzett elemek változhatnak. A részleteket lásd a Támogatás oldalon.
- A megjeleníthető adatok száma a következő.
 - mappák (albumok): 128
 - fájlok (műsorszámok) mappánként: 500
- Ne hagyja az USB-eszközöket a parkoló járműben, mert ez üzemzavart eredményezhet.
- A felvett adat mennyiségétől függően időbe telhet a lejátszás megkezdése.
- DRM (Digital Rights Management – digitális jogosultságkezelő) fájlok lejátszása nem lehetséges.
- Ha egy VBR (változó bitsűrűségű) MP3, WMA, AAC fájlt játszik le, vagy gyorskeresést végez előre, hátra, az eltelt játékidő kijelzése pontatlan lehet.
- Az alábbi MP3, WMA, AAC fájlok lejátszása nem támogatott:
 - veszteségmentes tömörítéses,
 - másolásvédelemmel ellátott.

Ismétléses és véletlen sorrendű lejátszás

- 1** Lejátszás közben nyomja meg a **(3)** (REP) vagy **(4)** (SHUF) gombot, míg a kívánt funkció meg nem jelenik.

| Kiválasztás | Lejátszási mód |
|--------------------|--|
| ↶ TRACK | Műsorszámismétlés. |
| ↶ ALBUM | Albumismétlés. |
| SHUF ALBUM | Album lejátszása véletlen sorrendben. |
| SHUF DEVICE | Eszköz lejátszása véletlen sorrendben. |

3 másodperc múlva a beállítás érvényesül.

Ha normál lejátszási üzemmódba kíván visszakapcsolni, válassza az „↶ OFF” vagy a „SHUF OFF” kijelzést.

Műsorszám keresés

Keresés cím alapján — Quick-BrowZer

A CD-lemezen vagy az USB-eszközön lévő műsorszámok között kategória szerint is kereshet.

- 1 Nyomja meg a Q (BROWSE) gombot.**
A készülék Quick-BrowZer (gyors böngésző) üzemmódba kapcsol, és a keresési kategóriák megjelennek.
- 2 A hangerőszabályzóval válassza ki a kívánt kategóriát, majd nyomja meg a hangerőszabályzót.**
- 3 Ismétlje a 2-es lépést mindaddig, míg a keresett zeneszámot meg nem találja.**
A lejátszás megkezdődik.

Visszatérés az előző kijelzéshez

Nyomja meg a **(BACK)** gombot.

Kilépés a Quick-BrowZer üzemmódból

Nyomja meg a **Q (BROWSE)** gombot.

Megjegyzés

Amikor Quick-BrowZer üzemmódba kapcsol, az ismétléses vagy véletlen sorrendű lejátszás kikapcsol.

Keresés több zeneszám átugrásával — Léptető üzemmód

Ha az adott kategóriában sok zeneszám található, ezzel a funkcióval felgyorsíthatja a keresést.

- 1 Quick-BrowZer üzemmódban nyomja meg a (SEEK) + gombot.**
Az alábbi kijelzés jelenik meg.

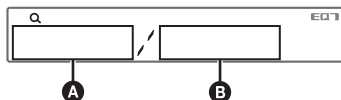

- A** Jelenlegi alkategória száma.
B Alkategóriák teljes száma a pillanatnyi kategóriában.

Ezután az alkategória neve megjelenik.

- 2 A hangerőszabályzóval válassza ki a kívánt, vagy az ahhoz közel álló alkategóriát.**
A készülék az összes alkategória 10%-ának megfelelő alkategóriát ugrik át egyszerre.
- 3 Nyomja meg a hangerőszabályzót.**
A kijelző visszakapcsol böngésző üzemmódba és a kiválasztott alkategória megjelenik.

4 A hangerőszabályzó forgatásával válassza ki az alkategóriát és nyomja meg a hangerőszabályzót.

Ha a kiválasztott kategória egy zeneszám, a lejátszás megkezdődik.

Kilépés a léptető üzemmódból

Nyomja meg a **↩** (BACK) vagy a **(SEEK)** – gombot.

Megjegyzés

Ha legalább 7 másodpercig nem végez műveletet, a készülék kilép az léptető módból.

Zeneszámkeresés műsor részlet lejátszása alapján — ZAPPIN üzemmód

A CD-lemezen vagy az USB-eszközön tárolt zeneszámok rövid részletének egymás utáni lejátszásával kikeresheti a kívánt műsorszámot. A ZAPPIN üzemmód véletlen sorrendű, vagy véletlen sorrendű ismétléses lejátszás közbeni keresésre is kiválóan alkalmas.

1 Lejátszás közben nyomja meg a **(ZAP)** gombot.

Miután a „ZAPPIN” megjelenik a kijelzőn, a lejátszás a következő műsorszám rövid részletével kezdődik.

A beállított hosszúságú műsor részlet lejátszása után hangjelzés hallható, majd a lejátszás a következő műsor részlettel folytatódik.

Műsorszám



A **(ZAP)** gombot nyomta meg.

A lejátszott műsor részletek ZAPPIN üzemmódban.

2 Amikor a keresett műsorszámából származó részlet hallható, nyomja meg a hangerőszabályzót vagy a **(ZAP)** gombot.

A készülék visszakapcsol normál lejátszási módba, és az elejétől kezdve lejátszza a műsorszámot.

Ha újból ZAPPIN üzemmódban kíván keresni, ismétlje meg az 1-es és 2-es lépést.

Hasznos tanácsok

- A műsor részlet hossza 6 mp., 9 mp., 30 mp. lehet (16. oldal). A műsor részlet műsorszámán belüli helyét nem lehet beállítani.
- Ha ZAPPIN üzemmódban szeretne átugrani egy műsorszámot vagy albumot, nyomja meg a **(SEEK)** +/- vagy **(1)/(2)** (ALBUM +/-) gombot.
- Ha megnyomja a **↩** (BACK) gombot, a készülék lejátszza a pillanatnyi műsorszámot.

Hangbeállítások és Setup menü

A hangjellemzők beállítása

A különböző hangjellemzők beállítása

- 1 Nyomja meg a kiválasztó gombot rádióhallgatás vagy lejátszás közben.
- 2 A hangerőszabályzó forgatásával válassza ki a kívánt menübeállítást, majd nyomja meg a gombot.
- 3 A hangerőszabályzó forgatásával válassza ki a beállítást, majd nyomja meg a gombot.
A beállítás megtörtént.
- 4 Nyomja meg a **↩** (BACK) gombot.

A kijelző visszatér az alapértelmezett rádióvételi, lejátszási képernyőre.

Az alábbi menüpontok beállításait módosíthatja (a részleteket lásd a hivatkozott oldalakon):

EQ7 PRESET (15. oldal)

EQ7 SETTING (15. oldal)

POSITION

SET POSITION (a hallgatási helyzet finombeállítása) (15. oldal)

ADJ POSITION*1 (a hallgatási helyzet beállítása) (16. oldal)

SET SW POS* 1*2 (a mélysugárzó helyzetének beállítása) (16. oldal)

BALANCE

A jobb és bal hangszugárzók közötti hangerőegyensúly beállítása: „RIGHT-15”– „CENTER”– „LEFT-15”.

FADER

Az első és hátsó hangszugárzók közötti hangerőkülönbség beállítása: „FRONT-15”– „CENTER”– „REAR-15”.

DM+ (16. oldal)

RB ENH (hátsó mélyhang kiemelő) (16. oldal)

SW LEVEL*2 (mélysugárzó jelszintje)

A mélysugárzó jelszint hangerejének beállítása: „+10 dB”– „0 dB”– „-10 dB”.

(A leghalkabb beállításnál megjelenik az „ATT”).

AUX VOL*3 (AUX hangerőszintje)

A külső műsorforrások hangerejének beállítása: „+18dB”– „0dB”– „-8dB”.

Ezzel a beállítással nem szükséges az egyes források közötti hangerőkülönbség beállítása.

*1 A „SET POSITION”, „OFF” értéke esetén nem látható.

*2 Amikor az audiokimenet „SUB-OUT” (17. oldal).

*3 Ha az AUX funkciót bekapcsolta (18. oldal).

A különleges hangfunkciók használata — Továbbfejlesztett hangfeldolgozó rendszer

A továbbfejlesztett hangfeldolgozó rendszer, a Sony új hangfeldolgozó rendszere járműben megszólaló hangot a digitális jelfeldolgozással teszi tökéletessé. A továbbfejlesztett hangfeldolgozó rendszer részei az EQ7, a hallgatási hely beállítása, a DM+ funkció, a hátsó mélyhang kiemelés.

A hangminőség beállítása — EQ7 alapbeállítások

7 különböző hangzsképp közül választhat („XPLOD”, „VOCAL”, „EDGE”, „CRUISE”, „SPACE”, „GRAVITY”, „CUSTOM” vagy „OFF” (ki)).

- 1 **Nyomja meg a kiválasztó gombot rádióhallgatás vagy lejátszás közben.**
- 2 **A hangerőszabályzó forgatásával válassza ki az „EQ7 PRESET” beállítást, majd nyomja meg a gombot.**
- 3 **A hangerőszabályzó forgatásával válassza ki a kívánt hangszinbeállítást, majd nyomja meg a gombot.**
- 4 **Nyomja meg a ↵ (BACK) gombot.**
A kijelző visszatér az alapértelmezett rádióvetélt, lejátszási képernyőre.

A hangszin szabályzó kikapcsolásához válassza az „OFF” beállítást a 3-as lépésben.

Hasznos tanács

A hangszinbeállítás minden műsorforráshoz eltárolható.

A hangszin szabályzó beállítása — EQ7 beállítás

Az EQ7 menüpont „CUSTOM” pontjában létrehozhatja az Önnek leginkább megfelelő hangzsképeket.

- 1 **Válassza ki a műsorforrást, majd nyomja meg a kiválasztó gombot.**
- 2 **A hangerőszabályzó forgatásával válassza ki az „EQ7 SETTING” beállítást, majd nyomja meg a gombot.**
- 3 **A hangerőszabályzó forgatásával válassza ki a „BASE” beállítást, majd nyomja meg a gombot.**
Választhat a hangzsinbeállítási minták közül a hangzsin finombeállításának alapjához. A finombeállítás kihagyásához lépjen az 5-ös lépésre.

- 4 **A hangerőszabályzó forgatásával válassza ki a kívánt hangszinbeállítást, majd nyomja meg a gombot.**

5 A hangzsinbeállítás finomhangolása.

- 1 **A hangerőszabályzó forgatásával válassza ki a frekvenciatartományt, majd nyomja meg a gombot.**



SET BAND 1

BAND1: 63 Hz
BAND2: 160 Hz
BAND3: 400 Hz
BAND4: 1 kHz
BAND5: 2,5 kHz
BAND6: 6,3 kHz
BAND7: 16 kHz

- 2 **A hangerőszabályzó forgatásával válassza ki a hangerőt, majd nyomja meg a gombot.**

A hangerő 1 dB-es lépésekkel -6 dB-től +6 dB-ig állítható be.

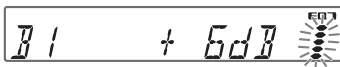

B 1 + 6dB

Ismétlje meg az 1-es és 2-es lépéseket a további frekvenciatartományokra.

6 Nyomja meg a ↵ (BACK) gombot kétszer.

A beállított hangszin a „CUSTOM” beállítás alatt tárolódik és a képernyő visszatér a normál rádióvetélt, lejátszási képernyőre.

Időszeletes hang optimalizálás — Hallgatási hely

A készüléken beállítható a hallgatási hely az egyes hangszugárzók hangkimenetének hallgatási helyzetnek megfelelő eltolásával, ezzel természetesebb hangzást kialakítva, mintha a jármű közepén ülne.

A „POSITION” beállítás értékei alant láthatók.

- „FRONT L” (1): bal első
„FRONT R” (2): jobb első
„FRONT” (3): elöl középen
„ALL” (4): a jármű középpontjában
„OFF”: nincs hallgatási helyzet beállítás

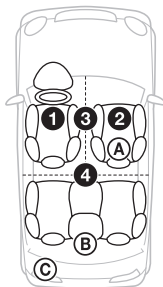

Beállíthatja a középső hangsugárzónak a műsorhallgatási helyzetből mért távolságát, ha: – amikor az audiokimenet „SUB-OUT” (17. oldal). – a hallgatási helyzet „OFF”-tól eltérő értékre van állítva.

A „SET SW POS” értékei alant láthatók.

„NEAR” (A): közel

„NORMAL” (B): normál

„FAR” (C): távol

- 1 Nyomja meg a kiválasztó gombot rádióhallgatás vagy lejátszás közben.**
- 2 A hangerőszabályzó forgatásával válassza ki a „SET POSITION” beállítást, majd nyomja meg a gombot.**
- 3 A hangerőszabályzó forgatásával válasszon a „FRONT L”, „FRONT R”, „FRONT” vagy „ALL” beállítások közül, majd nyomja meg a gombot.**
- 4 A hangerőszabályzó forgatásával válassza ki a „SET SW POS” beállítást, majd nyomja meg a gombot.**

Beállíthatja a mélysugárzó helyzetét amennyiben a „FRONT L”, „FRONT R”, „FRONT” vagy „ALL” beállítások közül valamelyik ki van választva.

A hangerőszabályzó forgatásával válasszon a „NEAR”, „NORMAL” vagy „FAR” beállítások közül, majd nyomja meg a gombot.

- 5 Nyomja meg a ↵ (BACK) gombot.**
A kijelző visszatér az alapértelmezett rádióvételi, lejátszási képernyőre.

A hallgatási helyzet törléséhez válassza az „OFF” beállítást a 3-as lépésben.

A hallgatási helyzet beállítása

Finomhangolhatja a hallgatási helyzet beállítását.

- 1 Nyomja meg a kiválasztó gombot rádióhallgatás vagy lejátszás közben.**
- 2 A hangerőszabályzó forgatásával válassza ki az „ADJ POSITION” beállítást, majd nyomja meg a gombot.**
- 3 A hangerőszabályzó forgatásával válassza ki a hallgatási helyzetet, majd nyomja meg a gombot.**
Beállítási tartomány: „+3”–„CENTER”–„-3”.
- 4 Nyomja meg a ↵ (BACK) gombot.**
A kijelző visszatér az alapértelmezett rádióvételi, lejátszási képernyőre.

A továbbfejlesztett DM+ funkció a digitálisan tömörített műsorszámok tömörítés során elveszett magas hangjait állítja vissza.

- 1 Lejátszás közben nyomja meg a kiválasztó gombot.**
- 2 A hangerőszabályzó forgatásával válassza ki a „DM+” beállítást, majd nyomja meg a gombot.**
- 3 A hangerőszabályzó forgatásával válassza ki az „ON” beállítást, majd nyomja meg a gombot.**
- 4 Nyomja meg a ↵ (BACK) gombot.**
A képernyő visszatér a normál lejátszási képernyőre.

Hasznos tanács

A DM+ beállítás minden műsorforráshoz eltávolítható.

A hátsó hangsugárzók mélyhangsugárzóként történő használata — Hátsó mélyhang kiemelés

A hátsó mélyhang kiemelés funkció kiemeli a mélyhangokat úgy, hogy az aluláteresztő szűrő beállított értékét (17. oldal) alkalmazza a hátsó hangsugárzókra. Ez lehetőséget ad arra, hogy a mélyhangsugárzó csatlakoztatása helyett a hátsó hangsugárzókat használja.

- 1 Nyomja meg a kiválasztó gombot rádióhallgatás vagy lejátszás közben.**
- 2 A hangerőszabályzó forgatásával válassza ki a „RB ENH” beállítást, majd nyomja meg a gombot.**
- 3 A hangerőszabályzó forgatásával válasszon az „1”, „2” vagy „3” beállítások közül, majd nyomja meg a gombot.**
- 4 Nyomja meg a ↵ (BACK) gombot.**
A kijelző visszatér az alapértelmezett rádióvételi, lejátszási képernyőre.

A menüpontok beállítása — SET

1 Nyomja meg és tartsa nyomva a hangerőszabályzót.

Megjelenik a beállítás menü.

2 A hangerőszabályzó forgatásával válassza ki a kívánt elemet, majd nyomja meg a gombot.

3 A hangerőszabályzó forgatásával válassza ki a beállítást, majd nyomja meg a gombot.*

A beállítás megtörtént.

4 Nyomja meg a **↵** (BACK) gombot.

A kijelző visszatér az alapértelmezett rádióvételi, lejátszási képernyőre.

* A CLOCK-ADJ és a BTM beállításokhoz a 4-es lépés nem szükséges.

Megjegyzés

A megjelenített opciók műsorforrásként és menüpontként eltérőek lehetnek.

Az alábbi menüpontok beállításait módosíthatja (a részleteket lásd a hivatkozott oldalakon):

CLOCK-ADJ (órábeállítás) (6. oldal)

CT (pontos idő)

A CT funkció használata: „ON”, „OFF” (10., 11. oldal).

BEEP

Hangjelzés be-, kikapcsolása: „ON”, „OFF”.

AUX-A*¹ (AUX Audio)

Az AUX műsorforrás kijelzés be-, kikapcsolása: „ON”, „OFF” (18. oldal).

AUTO OFF (önműködő áramtalanítás)

A beállított időtartam letelte után a kikapcsolt készülék önműködő áramtalanítása: „NO”, „30S (másodperc)”, „30M (perc)”, „60M (perc)”.

REAR/SUB*¹

A hangkimenet kiválasztása: „SUB-OUT” (mélysugárzó), „REAR-OUT” (végerősítő).

DEMO (bemutató)

A bemutató használata: „ON”, „OFF”.

DIMMER (háttérfényerő)

A kijelző fényerejének beállítása: „ON”, „OFF”.

M.DISPLAY (mozgó kijelzési mód)

A mozgó kijelzési mód be- vagy kikapcsolása.
– „SA”: a mozgó mintázat és a frekvenciagörbe bekapcsolása.
– „OFF”: a mozgó kijelzési mód kikapcsolása.

AUTO SCRL (önműködő görgetés)

Hosszú kijelzések önműködő görgetése: „ON”, „OFF”.

LOCAL (vételi érzékenység)

– „ON”: csak a jól fogható rádióadók behangolása.
– „OFF”: normál vételi mód.

MONO*² (mono vételi mód)

Gyenge FM vétel esetén a mono vételi mód javítja a hangminőséget: „ON”, „OFF”.

REGIONAL*² (regionális műsor)

A vétel korlátozása az adott körzetre: „ON”, „OFF” (11. oldal).

ZAP TIME (műsorrészlet hossza)

A műsorrészlet hosszának kiválasztása a ZAPPIN funkcióhoz.

– „Z.TIME-1 (kb. 6 másodperc)”, „Z.TIME-2 (kb. 15 másodperc)”, „Z.TIME-3 (kb. 30 másodperc)”.

ZAP BEEP (Zappin hangjelzés)

A műsorszámok léptetése között hallható hangjelzés beállítása: „ON”, „OFF”.

LPF FREQ*³ (aluláteresztő szűrő frekvenciája)

A mélyhangsugárzó levágási frekvenciájának beállítása: „50Hz”, „60Hz”, „80Hz”, „100Hz”, „120Hz”.

LPF SLOP*³ (aluláteresztő szűrő meredeksége)

Az LPF meredekség értéket választhatja ki: „1”, „2”, „3”.

SW PHASE*⁴ (mélysugárzó fázis)

A mélysugárzó fázisát választja ki: „NORM”, „REV”.

HPF FREQ (felüláteresztő szűrő frekvenciája)

Az első, hátsó hangsugárzók levágási frekvenciájának beállítása: „OFF”, „50Hz”, „60Hz”, „80Hz”, „100Hz”, „120Hz”.

HPF SLOP (felüláteresztő szűrő meredeksége)

A HPF meredekség értéket választhatja ki (csak ha a „HPF FREQ” „OFF”-tól eltérő értékre van állítva): „1”, „2”, „3”.

LOUDNESS (fiziológiai hangerő)

Alacsony hangerőnél a mély- és magas hangok erősítése: „ON”, „OFF”.

BTM (10. oldal)

*¹ A készülék kikapcsolt állapotában.

*² FM vételi üzemmódban.

*³ Amennyiben az audiokimenet „SUB-OUT”-ra van állítva vagy a hátsó mélyhang kiemelés „OFF”-tól eltérő értékre van állítva.

*⁴ Ha az audiokimenet beállítása „SUB-OUT”.

Egyéb funkciók

Külső készülék használata

Külső audiókészülék

A készülék AUX bemenetéhez (sztereó minijack) hordozható audióeszközt csatlakoztathat, majd a megfelelő műsorforrás kiválasztása után a külső eszköz műsorát a jármű hangszóróin keresztül hallgathatja. A készülék és a külső audióeszköz hangerőkülönbsége kiegyenlíthető. Kövesse az alábbi eljárást:

Hordozható audióeszköz csatlakoztatása

- 1 Kapcsolja ki a hordozható audióeszközt.
- 2 Csökkentse le a készülék hangerejét.
- 3 Csatlakoztassa az eszközt a készülékhez.

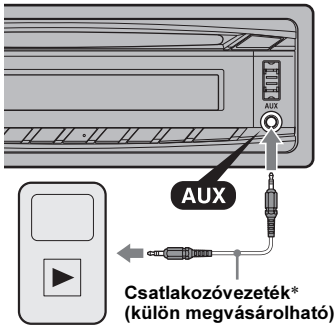

* Egyenes dugasszal ellátott vezeték használjon.

Állítsa be a hangerőszintet.

A lejátszás megkezdése előtt állítsa be a csatlakoztatott audióeszköz hangerejét.

- 1 Csökkentse le a készülék hangerejét.
- 2 A **(SOURCE/OFF)** gombbal válassza ki az „AUX” kijelzést. Az „AUX FRONT IN” megjelenik.
- 3 Indítsa el a lejátszást a hordozható audióeszközön, közepes hangerővel.
- 4 Állítsa be a szokásos hangerőszintet a készüléken.
- 5 Állítsa be a bemeneti jelszintet (14. oldal).

Távvezérlő RM-X114

A távvezérlő és a készülék azonos elnevezésű gombjai ugyanazt a funkciót vezérik a készüléken.

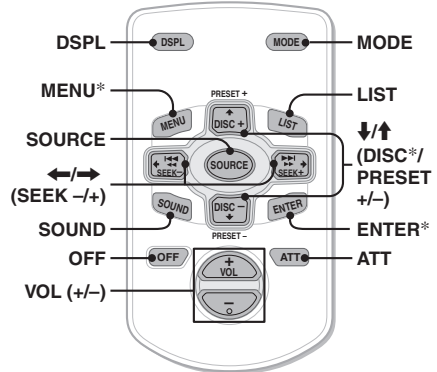

A készülék egyes funkcióinak működtetése a távvezérlővel eltérően történik, mint a készülék kezelőszerveivel. Ezek a következők:

- **DSPL (kijelzés) gomb**
A kijelzések beállítása.
- **SOURCE gomb**
Bekapcsolás; műsorforrásváltás (rádió, CD, USB, AUX).
- **←/→ (SEEK -/+) gombok**
CD, rádió, USB-eszköz működtetése ugyanúgy, mint a készülék **(SEEK) -/+** gombjával.
- **SOUND gomb**
Funkciója ugyanaz, mint a készülék kiválasztó gombjái.
- **OFF gomb**
Kikapcsolás; a műsorforrás leállítása.
- **LIST gomb**
Műsортipus választás RDS adók esetén.
- **↑/↓ (DISC*/PRESET +/-) gombok**
Tárolt rádióállomások kiválasztása (Radio). A CD, USB működtetése, ugyanúgy, mint a készülék **(1)/(2) (ALBUM +/-)** gombjával.
- **ATT (némítás) gomb**
A hang némítása. A némítás kikapcsolásához nyomja meg újból.

* Ennél a készüléknél nincs funkciója.

Megjegyzés

Ha a készüléket kikapcsolja, és a kijelzőről eltűnik minden kijelzés, a távvezérlővel csak akkor lehet működtetni a készüléket, ha előbb bekapcsolja a rendszert a **(SOURCE/OFF)** gombbal, vagy egy lemez behelyezésével aktiválja azt.

További információk

Óvintézkedések

- Ha járműve a tűző napon parkolt, várja meg, amíg a készülék kellő mértékben lehűl.
- A motoros antenna önműködően kitolódik.

Páralecsapódás

Ha páralecsapódás fordul elő a készülék belsejében, vegye ki a lemezt és várjon kb. 1 órát, amíg a készülék kiszárad; ellenkező esetben üzemműködés fordulhat elő.

A kiváló hangminőség megőrzése

Ne öntsön folyadékot a készülékre vagy a lemezekre.

Megjegyzések a lemezek használatához

- Ne tegye ki a lemezeket közvetlen napsugárzásnak vagy hőnek (mint például fűtőttest), és ne hagyja napon parkoló járműben, mert a jármű belső terének hőmérséklete jelentősen megnöhet.
- Lejátszás előtt tisztítsa meg a lemezt egy tisztítókendővel, középről sugárirányban kifelé haladva. A tisztításhoz ne használjon benzint, higítót, vagy háztartási tisztítószereket.
- Ez a készülék olyan lemezek lejátszására alkalmas, melyek megfelelnek a Compact Disc-re (CD) vonatkozó szabvány előírásainak. A DualDiscs lemezek, és egyes másolásvédelemmel ellátott zenei lemezek nem felelnek meg a CD-szabványnak, ezért ezzel a készülékkel nem lehet lejátszani azokat.



• NEM SZABAD lejátszani a készülékkel az alábbi lemezeket

- Lemez, melyen ragasztószalag, papír vagy ragasztómaradvány van. Az ilyen lemez üzemműködést okozhat, illetve a lemez sérülhet.
- Nem szabványos alakú lemezek (pl. kártya, szív, csillag stb.). Ne próbálja meg ilyen lemezt lejátszani, mert a készülék károsodhat.
- 8 cm-es lemezek.

A CD-R, CD-RW lemezekről

- Legnagyobb mennyiségek: (csak CD-R, CD-RW)
 - mappák (albumok): 150 (beleértve a gyökérfájlistát is),
 - fájlok (műsorszámok) és mappák: 300 (ha a mappa vagy fájl neve több karaktert tartalmaz, az érték kisebb lehet, mint 300),
 - a mappa, fájlnev megjeleníthető karaktereinek száma: 32 (Joliet) vagy 64 (Romeo).
- Ha egy lemez CD-DA menettel kezdődik, akkor azt CD-DA lemezként ismeri fel a készülék, és a lejátszás a következő menet eléréséig folytatódik.
- **NEM LEHET lejátszani a készülékkel az alábbi lemezeket**
 - Gyenge felvételi minőségű CD-R, CD-RW lemezek.
 - Nem kompatibilis eszközzel készített CD-R, CD-RW lemezek.
 - Nem megfelelően lezárt CD-R, CD-RW lemezek.

– CD-R, CD-RW lemezek, melyek nem zenei CD formátumban vagy nem az ISO 9660 1. szint/2. szint, Joliet/Romeo vagy többmenetes formátumban rögzített MP3 lemezek.

Az MP3, WMA, AAC fájlok lejátszási sorrendje

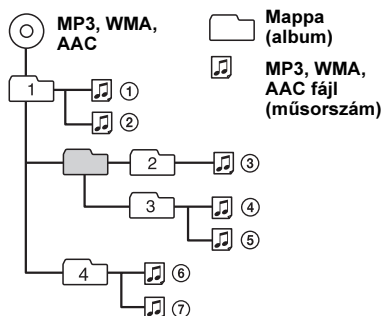

Ha a készülékkel kapcsolatban bármilyen olyan kérdése vagy problémája merül fel, melyre nem kap választ ebben az útmutatóban, keresse fel a vásárlás helyét.

Karbantartás

A lítium elem cseréje a távvezérlőben

Átlagos használat mellett a lítium elem kb. 1 évig működötteti a távvezérlőt. (A körülményektől függően előfordulhat, hogy csak rövidebb ideig.) Amikor az elem kezd kimerülni, a távvezérlő hatótávolsága csökken. Cserélje ki az elemet egy új, CR2025 típusú lítium gombelemre. A tűz- és robbanásveszély elkerülése érdekében csak a megadott típusú elemet használja.

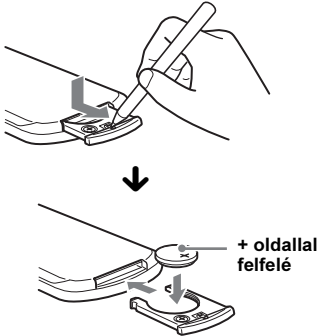

Megjegyzések a lítium elemmel kapcsolatban

- Tárolja olyan helyen az elemet, ahol a gyermekek nem férhetnek hozzá. Ha a gyermek lenyelné az elemet, azonnal forduljon orvoshoz.
- A megfelelő érintkezés érdekében törölje meg az elemet egy száraz ruhával.
- Ügyeljen rá, hogy az elemet helyes polaritással helyezze a készülékbe.
- Rövidzár elkerülése érdekében ne fogja meg az elemet fém csipesszel.

FIGYELEM

Az elem a szakszerűtlen kezelés következtében felrobbanhat. Ne töltsse újra, ne szerelje szét és ne dobja tűzbe.

A biztosíték cseréje

A biztosíték cseréjénél ügyeljen arra, hogy az eredeti biztosítékon feltüntetett amperértéknek megfelelőt használjon. Ha a biztosíték kiég, ellenőrizze a tápfeszültség csatlakozást, majd cserélje ki a biztosítékot. Ha a csere után ismét kiég a biztosíték, a hiba a készülékben van. Ilyenkor forduljon a legközelebbi Sony márkaszervizhez.

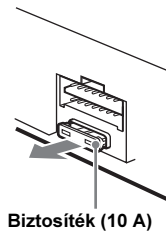

A csatlakozók tisztítása

A készülék működése rendellenessé válhat, ha az előlap és a készülék csatlakozói elszennyeződnek. Annak érdekében, hogy ezt elkerülje, vegye le az előlapot (7. oldal), és tisztítsa meg a készüléket és az előlapon található csatlakozókat vatta segítségével. A vattát ne nyomja túlzott erővel a csatlakozóvégekre. Ellenkező esetben a csatlakozók megsérülhetnek.

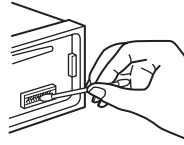

A készüléken

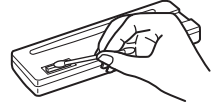

Az előlap hátoldalán

Megjegyzések

- A biztonság érdekében a csatlakozók tisztítása előtt állítsa le a jármű motorját, és vegye ki az indítókulcsot.
- Ne érintse meg a csatlakozókat kézzel vagy fémeszközzel.

A készülék kiserelése

1 A külső védókeret eltávolítása.

- 1 Válassza le az előlapot (7. oldal).
- 2 Csípje össze kétoldalt a védókeretet, majd válassza le.

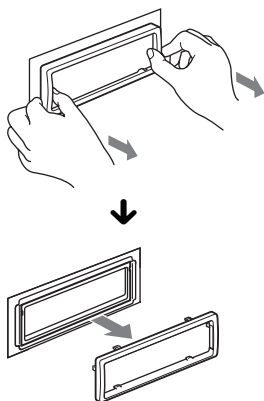

2 A készülék kivétele.

- 1 Tolja be egyszerre a két kioldókulcsot a készülék két oldalán, kattanásig.

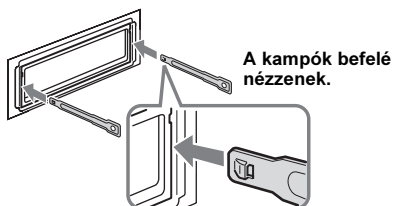

- 2 A kioldókulcsokkal húzza kifelé a készüléket.

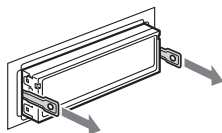

- 3 Csúsztassa ki a készüléket a műszerfalból.

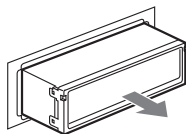

Minőségtanúsítás

A forgalomba hozó tanúsítja, hogy a CDX-GT450U típusú készülék a 2/1984. (III. 10.) számú BkM-IpM. együttes rendeletben előírtak szerint megfelelnek a következő műszaki jellemzőknek.

Vevőegység

FM

Vételi frekvenciák: 87,5–108,0 MHz
Antennabemenet: külső antennacsatlakozó
Középfrekvencia: 150 kHz
Hasznos érzékenység: 10 dBf
Szelektivitás: 75 dB, 400 kHz-nél
Jel-zaj arány: 70 dB (mono)
Áthallás: 40 dB, 1 kHz-nél
Frekvenciaátvitel: 20–15 000 Hz

MW/LW

Vételi frekvenciák:
MW: 531–1602 kHz
LW: 153–279 kHz
Antennabemenet: külső antennacsatlakozó
Középfrekvencia: 25 kHz
Érzékenység: MW: 26 μ V, LW: 45 μ V

CD-lejátszó

Jel-zaj arány: 120 dB
Frekvenciaátvitel: 10–20 000 Hz
Nyávgóság: nem mérhető

USB-lejátszó

Illesztő: USB (teljes sebességű)
Legnagyobb áram: 500 mA

Erősítő

Kimenet: hangsugárzó kimenetek
Hangsugárzó impedancia: 4–8 Ω
Legnagyobb kimenő teljesítmény: 52 W \times 4 (4 Ω -on)

Általános

Kimenetek:

Audiokimenetek (mély, hátsó kapcsolható)
Motoros antenna vezérlőcsatlakozó
Végerősítő vezérlőcsatlakozó

Bemenetek:

Telefon némítás csatlakozó
Távvezérlő bemenet
Antennabemenet
AUX bemenet (sztereo minijack)
USB bemenet

Energiaellátási követelmények: 12 V, egyenáramú jármű akkumulátor (negatív test)

Méret: kb. 178 \times 50 \times 179 mm (szé \times ma \times mé)

Beépítési méretek: kb. 182 \times 53 \times 162 mm (szé \times ma \times mé)

Tömeg: kb. 1,2 kg

Mellékelt tartozék:

Szerelési és csatlakoztatási eszközök (1 készlet)

Külön megvásárolható tartozékok, külső eszközök:

Távvezérlő: RM-X114

folytatódik a következő oldalon →

Előfordulhat, hogy a vásárlás helyén nem kapható az összes felsorolt tartozék. Kérjük, érdeklődjön a kereskedőnél.

A modell és a műszaki adatok előzetes bejelentés nélkül változhatnak.

Hibaelhárítás

Az alábbi felsorolásban megtalálhatja a leggyakrabban előforduló hibák orvoslását. A következő lista áttanulmányozása előtt javasoljuk, hogy ellenőrizze a csatlakozási és a kezelési utasításokat.

Ha a probléma megoldása nem sikerül, látogassa meg az alábbi támogatás oldalt.

Támogatás oldal

<http://support.sony-europe.com/>

Általános

A készülék nem kap tápfeszültséget.

- Ellenőrizze a csatlakozásokat és a biztosítékokat.
- Ha a készüléket kikapcsolja és a kijelzőről eltűnik minden kijelzés, a távvezérlővel nem működtetheti a készüléket.
→ Kapcsolja be a készüléket.

A motoros antenna nem működik.

A motoros antenna nem rendelkezik kapcsolódobozzal (relével).

Nincs hang.

- Bekapcsolta a némitási funkciót (ATT), vagy a telefonos némitási funkció aktiválódott (ha a telefonos némitó vezetékét csatlakoztatta az ATT-vezetékhez).
- Ha 2 hangsugárzót csatlakoztatott, válassza ki az első-hátsó hangerőegyensúly (FAD) középső beállítását.

Nincs hangjelzés.

- A hangjelzést kikapcsolta (17. oldal).
- A készülékhez külön megvásárolható végerősítőt csatlakoztatott, és nem a készülék saját erősítőjét használja.

A memóriában tárolt információk törölődtek.

- Megnyomta a RESET gombot.
→ Tárolja újból az információkat.
- A tápvezetékét vagy az akkumulátort leválasztotta az áramkörrel, vagy a csatlakozás nem megfelelő.

A tárolt állomások és a pontos idő törölődtek.

A biztosíték kiolvadt.

Zaj hallható, ha az indítókulcsot elfordítja.

A vezetékek nem megfelelően vannak egyeztetve a jármű tápfeszültség csatlakozójának vezetékével.

Lejátszás vagy rádióvétel közben elindul a bemutató.

Ha 5 percig nem végez műveletet, és a „DEMO-ON” beállítás van kiválasztva, a bemutató elindul.

→ Válassza ki a „DEMO-OFF” beállítást (17. oldal).

A kijelzőről eltűnnek, egyáltalán nem jelennek meg a kijelzések.

- A „DIM-ON” beállítást választotta ki (17. oldal).
- A kijelzés eltűnik a kijelzőről, ha lenyomva tartja a (SOURCE/OFF) gombot.
→ A kijelzés bekapcsolásához tartsa ismét lenyomva a (SOURCE/OFF) gombot.
- A csatlakozók beszennyeződtek (20. oldal).

Az önműködő áramtalanítási funkció nem működik.

A készülék be van kapcsolva. Az önműködő áramtalanítási funkció a készülék kikapcsolása után lép működésbe.

→ Kapcsolja ki a készüléket.

Rádióvétel**Nincs vétel.****A vétel zajos.**

- A csatlakoztatás nem megfelelő.
 - Csatlakoztassa a motoros antenna vezérlővezetékét (kék), vagy a kapcsolt tápfeszültség vezetékét (piros) a jármű antennaerősítőjéhez vezető tápvezetékhez (csak, ha a jármű a hátsó vagy oldalsó ablakba épített FM, MW, LW antennával rendelkezik).
 - Ellenőrizze az antenna csatlakoztatását a járműben.
 - Ha a motoros antenna nem tolódik ki, ellenőrizze a motoros antenna vezérlővezeték csatlakoztatását.
-

A tárolt állomás nem hívható elő.

- Nem a pontos frekvenciát tárolta.
 - Gyenge a vétel.
-

Az önműködő hangolás nem működik.

- A csökkentett vételi érzékenység üzemmódot nem megfelelően használja.
 - A hangolás túl gyakran leáll: válassza ki a „LOCAL-ON” beállítást (17. oldal).
 - A hangolás nem áll meg a kívánt állomásnál: válassza ki a „LOCAL-OFF” beállítást (17. oldal).
 - Gyenge a vétel.
 - Használja a kézi hangolást.
-

FM vétel közben az „ST” jelző villog.

- A hangolást pontosan végezze el.
 - Gyenge a vétel.
 - Válassza ki a „MONO-ON” beállítást (17. oldal).
-

Az FM sztereó adás csak monóban hallható.

A készülék mono vételi üzemmódban működik.

→ Válassza ki a „MONO-OFF” beállítást (17. oldal).

RDS**A készülék néhány másodperc után keresési üzemmódba (SEEK) kapcsol.**

A kiválasztott állomás nem sugároz TP információkat, vagy a vétel gyenge.

→ Kapcsolja ki a TA funkciót (11. oldal).

A készülék nem kapcsolja be a közlekedési információkat.

- Kapcsolja be a TA funkciót (11. oldal).
 - A kiválasztott TP állomás nem sugároz közlekedési információkat.
 - Hangoljon be egy másik állomást.
-

A PTY kijelzőn a „-----” kijelzés látható.

- A pillanatnyi állomás nem RDS állomás.
 - A készülék nem érzékel RDS adatot.
 - A rádióállomás nem azonosítja a műsortípust.
-

A rádióállomás neve villog.

Nem található alternatív frekvencia az éppen hallgatott rádiócsatornához.

→ Amíg az állomás neve villog, nyomja meg a **(SEEK)** +/- gombot. Megjelenik a „PI SEEK” kijelzés és a készülék keresni kezd egy másik olyan állomást, mely azonos PI adatokkal (műsortípussal) rendelkezik.

CD-lejátszás**A lemezt nem lehet behelyezni.**

- A készülékben már van egy lemez.
 - A lemezt fejfel lefelé vagy helytelenül helyezte be.
-

A lejátszás nem indul el.

- A lemez szennyezett vagy hibás.
 - Nem audio használatra tervezett CD-R, CD-RW lemezt próbál meg lejátszani (19. oldal).
-

Az MP3, WMA, AAC fájlok nem játszhatók le.

A lemez nem kompatibilis az MP3, WMA, AAC formátummal és verziószámmal. A lejátszható lemezeket és formátumokat lásd a Támogatási honlapon.

Egyes MP3, WMA, AAC fájlok lejátszása hosszabb idő után indul el, mint másoké.

- A következő lemezek lejátszásának elkezdése hosszabb időt igényel.
 - Bonyolult könyvtárfelépítést tartalmazó lemez.
 - Többmenetes lemez.
 - Olyan lemez esetében, melyre még adatot lehet írni.
-

A kijelzést nem görgeti a készülék.

- A nagyon sok karaktert tartalmazó lemezek esetében előfordulhat, hogy a görgetés nem működik.
 - Az „A.SCR.L” menüpont „OFF” beállítása van kiválasztva.
 - Válassza ki az „A.SCR.L-ON” opciót (17. oldal).
 - Tartsa nyomva a **(DSPL)** (SCR.L) gombot.
-

A hang ugrik.

- A beszerelés nem megfelelő.
 - A készüléket legfeljebb 45°-os dőlésszöggel, a jármű merev részén kell beszerelni.
 - A lemez szennyezett vagy hibás.
-

A funkciógombok nem működnek.**A készülék nem adja ki a lemezt.**

Nyomja meg a RESET gombot (6. oldal).

folytatódik a következő oldalon →

USB-lejátszás

USB-elosztón keresztül nem tudja lejátszani az eszköz tartalmát.

A készülék nem ismeri fel az USB-elosztón keresztül csatlakoztatott USB-eszközöket.

A lejátszás nem lehetséges.

Az USB-eszköz nem működik.
→ Csatlakoztassa újra.

A lejátszás elindítása az USB-eszközön hosszabb időt vesz igénybe.

Az USB-eszköz bonyolult könyvtárfelépítést tartalmaz.

Figyelmeztető hangjelzés hallható.

Az USB-eszköz lejátszás közben kihúzza.
→ Az USB-eszköz kihúzása előtt adatvédelmi okokból állítsa le a lejátszást.

Hangkiesés tapasztalható.

Nagy bitsűrűségű (320 kbps) esetén a lejátszás szaggatottá válhat.

Hibakijelzések, üzenetek

CHECKING

A készülék ellenőrzi az USB-eszköz csatlakoztatását.
→ Várjon, amíg a csatlakozás ellenőrzése befejeződik.

ERROR

- A lemez piszkos, vagy fordítva helyezte be.
→ Tisztítsa meg, vagy helyezze be megfelelően a lemezt.
- Üres lemezt helyezett be.
- Valamilyen probléma miatt a lemez nem játszható le.
→ Helyezzen be egy másik lemezt.
- Az USB-eszköz önműködő felismerése nem sikerült.
→ Csatlakoztassa újra.
- A **▲** gombbal vegye ki a lemezt.

FAILURE

A hangszórók, erősítők csatlakoztatása nem megfelelő.
→ A csatlakoztatás módját lásd a beszerelési, üzembemhelyezési útmutató részben.

HUB NO SUPRT (elosztó nem támogatott)

A készülék nem támogatja USB-elosztó használatát.

L. SEEK +/-

Önműködő hangolás közben a csökkentett vételi érzékenységgű keresés be van kapcsolva.

NO AF

A pillanatnyi rádióállomásnak nincs alternatív frekvenciája.
→ Amíg az állomás neve villog, nyomja meg a **(SEEK)** +/- gombot. A készülék keresni kezd egy másik olyan állomást, mely azonos PI adatokkal (műsörtípussal) rendelkezik (a „PI Seek” megjelenik).

NO DEV (nincs eszköz)

USB-eszköz csatlakoztatása nélkül választotta ki az USB jelforrást. Az USB-eszközt, vagy az USB-vezetékét lejátszás közben kihúzza.
→ Csatlakoztassa az USB-eszközt vagy USB-vezetékét.

NO MUSIC

A lemez vagy USB-eszköz nem zenei fájlokot tartalmaz.
→ Helyezzen be egy zenei CD-lemezt ebbe a készülékbe.
→ Zenei fájlokot tartalmazó USB-eszközt csatlakoztasson.

NO NAME

A műsorszám nem tartalmaz lemez-, album-, előadó- vagy műsorszámnév információt.

NO TP

A készülék folytatja a fogható TP állomások keresését.

OFFSET

Belső üzembemhelyezési hiba léphetett fel.
→ Ellenőrizze a csatlakoztatásokat. Ha a hibajelzés nem tűnik el a kijelzőről, forduljon a Sony szakszervizhez.

OVERLOAD

Az USB-eszköz túlterhelt.
→ Húzza ki az USB-eszközt, majd változtassa meg a forrást a **(SOURCE/OFF)** gombbal.
→ Azt jelzi, hogy az USB-eszköz hibás, vagy nem támogatott USB-eszközt csatlakoztatott.

READ

A készülék a lemezen lévő műsorszám és album információkat olvassa be.

→ Várjon, amíg a beolvasás befejeződik, és a lejátszás önműködően megkezdődik. A lemez adatszerkezetétől függően ez a művelet több percig is eltarthat.

RESET

A CD-lejátszó vagy az USB-eszköz valamilyen hiba miatt nem vezérelhető.

→ Nyomja meg a RESET gombot (6. oldal).

USB NO SUPRT (USB-eszköz nem támogatott)

A csatlakoztatott USB-eszköz nem támogatott.

→ A kompatibilis USB-eszözökről a Támogatás oldalon olvashat.

” L L L L ” vagy ” 1 1 1 1 ”

Előre vagy hátra történő gyorskeresés közben elérte a lemez elejét vagy végét, és nem tud továbblépni.

” _ ”

A karakter nem jeleníthető meg ezzel a készülékkel.

Ha a fenti műveletek nem hoznak eredményt, forduljon a legközelebbi Sony szakszervizhez. Ha CD-lejátszási hiba miatt szervizbe viszi a készüléket, vigye magával azt a lemezt is, melynek használata során a hiba fellépett.

Regisztrálja termékét a következő oldalon:

www.sony-europe.com/myproducts

<http://www.sony.net/>

Sony Corporation Printed in Czech Republic (EU)

HU



Feleslegessé vált elektromos és elektronikus készülékek hulladékként való eltávolítása (Használható az Európai Unió és egyéb európai országok szelektív hulladékgyűjtési rendszereiben)

Ez a szimbólum a készüléken vagy a csomagolásán azt jelzi, hogy a terméket ne kezelje háztartási hulladékként. Kérjük, hogy az elektromos és elektronikai hulladék gyűjtésére kijelölt gyűjtőhelyen adja le. A feleslegessé vált termékének helyes kezelésével segít megelőzni a környezet és az emberi egészség károsodását, mely bekövetkezhetne, ha nem követi a hulladékkezelés helyes módját. Az anyagok újrahasznosítása segít a természeti erőforrások megőrzésében. A termék újrahasznosítása érdekében további információért forduljon a lakhelyén az illetékesekhez, a helyi hulladékgyűjtő szolgáltatóhoz vagy ahhoz az üzlethez, ahol a terméket megvásárolta.