

SONY

*Cameră digitală cu obiectiv
interschimbabil*

α 560 α 580

Manual de instrucțiuni

Montură tip A

Pregătirea camerei	█
Înainte de punerea în funcțiune	█
Înregistrarea imaginilor	█
Utilizarea funcției de fotografiere	█
Utilizarea funcției de vizualizare	█
Modificarea configurării	█
Vizualizarea imaginilor la calculator	█
Imprimarea imaginilor	█
Alte informații	█
Index	█

α

RO

DSLR-A560 / DSLR-A580

Inregistrarea proprietarului

Numărul serial și cel ce simbolizează modelul sunt plasate în partea de jos a aparatului. Notați numărul serial în spațiul care-i este rezervat în continuare.

Specificați aceste numere ori de câte ori apelați la dealer-ul dvs. Sony în legătură cu acest produs.

Număr model **DSLR-A580 / A560**

Număr serial _____

ATENȚIE

Pentru a preveni incendiile sau scurtcircuitele, nu expuneți aparatul la ploaie sau umezeală.

PĂSTRAȚI ACEASTĂ DOCUMENTAȚIE DEOARECE CONȚINE INSTRUCȚIUNI IMPORTANTE PRIVIND SIGURANȚA.

**PERICOL :
PENTRU A DIMINUA RISCUL DE INCENDII ȘI DE ELECTROCUTĂRI, URMAȚI CU GRIJĂ INSTRUCȚIUNILE URMĂTOARE.**

Dacă forma ștecărului nu se potrivește la priză, utilizați un adaptor de priză adecvat pentru priza de perete folosită.

ATENȚIE

Acumulator

Utilizarea incorectă a acumulatorului vă expune la riscuri de explozie, de incendiu sau de arsuri cu substanțe chimice. Vă rugăm să respectați următoarele măsuri de precauție :

- Nu dezasamblați acumulatorul.
- Nu zdrobiți și nu expuneți acumulatorul la nici un fel de șocuri sau forțe cum ar fi lovirea cu un ciocan, căderea pe jos sau presarea prin călcare.
- Nu scurtcircuitați și nu permiteți ca obiecte metalice să intre în contact cu bornele acumulatorului.
- Nu expuneți acumulatorul la temperaturi ridicate, care depășesc 60° C, cum ar fi radiații solare directe sau căldura acumulată într-o mașină parcată la soare.
- Nu incinerati și nu aruncați în foc acumulatorul.
- Nu manevrați acumuloare cu litiu care sunt deteriorate sau din care se scurge lichidul.
- Aveți grijă să încărcați acumulatorul cu un încărcător produs tot de firma Sony sau cu un alt dispozitiv compatibil.
- Nu lăsați acumulatorul la îndemâna copiilor mici.
- Păstrați acumulatorul uscat.
- Înlocuiți acumulatorul cu unul de același tip sau cu unul echivalent, recomandat de Sony.
- Dezafectați prompt acumulatorul uzat, respectând instrucțiunile.

Încărcător

Chiar dacă indicatorul luminos ÎNCĂRCARE nu este aprins, încărcătorul nu este decuplat de la sursa de energie electrică câtă vreme este cuplat la o priză (priză de perete). Dacă apar probleme în cursul utilizării încărcătorului, întrerupeți imediat alimentarea decuplând încărcătorul de la priza de perete.

Cablul de alimentare furnizat poate fi folosit numai pentru acest încărcător. Cablul de alimentare nu poate fi folosit pentru alte dispozitive.

Pentru clienții din S.U.A. și din Canada

RECICLAREA ACUMULATOARELOR CU IONI DE LITIU

Acumulatorii cu Ioni de Litium sunt reciclabili.

Puteți ajuta la conservarea mediului returnând acumulatorii la punctele de colectare și la locurile de reciclare cele mai apropiate de dumneavoastră.

Pentru mai multe informații privind reciclarea acumulatorilor, apăsați la numărul gratuit : 1-800-822-8837, sau vizitați pagina de Internet:

<http://www.rbrcl.org/>

Atenție : Nu manevrați bateriile cu ioni de litium defecte sau din care curge lichid.

Acumulator

Acest echipament corespunde Părții a 15-a a regulamentului FCC. Funcționarea sa respectă următoarele două condiții :

(1) Acest dispozitiv nu poate cauza interferențe periculoase și (2) dispozitivul trebuie să accepte orice fel de interferențe recepționate, inclusiv interferențe care pot genera operații nedorite.

Acest dispozitiv din Clasa B de aparate digitale corespunde standardului canadian ICES-003.

Pentru clienții din S.U.A.

UL este o organizație recunoscută internațional în domeniul siguranței.

Marcajul UL de pe produs indică faptul că acesta a primit atestarea de includere în Lista UL.

Dacă aveți vreo întrebare în legătură cu acest produs, puteți suna la :

Centrul de Service cu Informații

pentru Clienții Sony.

1-800-222-SONY (7669)

Numărul de mai sus este alocat numai pentru chestiuni legate de FCC.



Informații de reglementare

Declarație de conformitate

Denumire producător : SONY
Numărul modelului : DSLR-A580
Partea responsabilă : Sony Electronics Inc.
Adresa : 16530 Via Esprillo,
San Diego, CA 92127
U.S.A.
Nr. telefon : 858-942-2230

Acest dispozitiv corespunde Părții a 15-a a Reglementărilor FCC. Funcționarea sa îndeplinește următoarele două condiții :
(1) Acest aparat nu cauzează interferențe dăunătoare, și (2) acest aparat trebuie să accepte orice interferență recepționată, inclusiv interferențe care pot determina acțiuni nedorite.

Declarație de conformitate

Denumire producător : SONY
Numărul modelului : DSLR-A560
Partea responsabilă : Sony Electronics Inc.
Adresa : 16530 Via Esprillo,
San Diego, CA 92127
U.S.A.
Nr. telefon : 858-942-2230

Acest dispozitiv corespunde Părții a 15-a a Reglementărilor FCC. Funcționarea sa îndeplinește următoarele două condiții :
(1) Acest aparat nu cauzează interferențe dăunătoare, și (2) acest aparat trebuie să accepte orice interferență recepționată, inclusiv interferențe care pot determina acțiuni nedorite.

ATENȚIE

Sunteți atenționați că orice schimbări sau modificări ce nu sunt expres aprobate în acest manual pot conduce la imposibilitatea dvs. de a folosi acest aparat.

Notă :

Acest echipament a fost testat și s-a dovedit a se încadra în limitele Clasei B de dispozitive digitale, conform Părții a 15-a din Regulamentul FCC. Aceste limitări sunt stabilite pentru asigurarea unei protecții rezonabile împotriva interferențelor dăunătoare din instalațiile casnice.

Acest echipament generează, folosește și poate radia energie cu frecvență radio, iar în cazul în care nu este instalat și folosit conform instrucțiunilor poate cauza interferențe dăunătoare pentru sistemul de radiocomunicații. Nu există însă nici o garanție că nu vor apărea interferențe cu unele instalații. Dacă acest aparat cauzează interferențe cu recepția radio sau TV care pot fi sesizate prin oprirea sau pomirea echipamentului, utilizatorul este sfătuit să încerce eliminarea acestor interferențe luând una dintre următoarele măsuri :

- reorientarea sau re poziționarea antenei de recepție,
- mărirea distanței dintre echipament și receptor,
- conectarea echipamentului la o priză din alt circuit electric față de cel la care este cuplat receptorul,
- consultarea dealer-ului sau a unui tehnician radio/TV experimentat pentru ajutor.

Cablul de legătură care v-a fost furnizat trebuie utilizat cu echipamentul pentru a se încadra în limitele impuse dispozitivelor digitale prin Subpartea B a Părții a 15-a a regulamentului FCC.

Pentru clienții din Europa

Notă pentru clienții din țările în care se aplică Directivele Uniunii Europene

Producătorul acestui aparat este Sony Corporation, 1-7-1 Konan Minato-ku Tokyo, 108-0075 Japonia. Reprezentantul autorizat pentru EMC și pentru siguranța produsului este Sony Deutschland GmbH, Hedelfinger Strasse 61, 70327 Stuttgart, Germania. Pentru orice servicii sau chestiuni legate de garanție, vă rugăm să apelați la adresa menționată în documentele separate pentru service sau garanție.

Acest produs a fost testat și s-a dovedit a se încadra în limitele stabilite de Directiva EMC pentru folosirea cablurilor de conectare mai scurte de 3 metri.

Atenție

Câmpurile electromagnetice cu anumite frecvențe pot influența imaginea și sonorul acestui aparat.

Notă

Dacă încărcarea electrostatică sau electromagnetismul cauzează întreruperi ale transferului de date (eșuează transferul), reporniți aplicația sau deconectați și apoi conectați din nou cablul de comunicație (USB etc.).



Dezafectarea echipamentelor electrice și electronice vechi (Valabil în Uniunea Europeană și în celelalte state europene cu sisteme de colectare separate)

Acest simbol marcat pe un produs sau pe ambalajul acestuia indică faptul că respectivul produs nu trebuie considerat reziduu menajer în momentul în care doriți să îl dezafectați. El trebuie dus la punctele de colectare destinate reciclării echipamentelor electrice și electronice.

Dezafectând în mod corect acest produs veți ajuta la prevenirea posibilelor consecințe negative asupra mediului înconjurător și sănătății oamenilor care pot fi cauzate de tratarea inadecvată a acestor reziduuri. Reciclarea materialelor va ajuta totodată la conservarea resurselor naturale. Pentru mai multe detalii legate de reciclarea acestui produs, vă rugăm să consultați biroul local, serviciul de preluare a deșeurilor sau magazinul de unde ați achiziționat produsul.



Dezafectarea bateriilor (acumuloarelor) uzate (Valabil în Uniunea Europeană și în celelalte state europene cu sisteme de colectare separate)

Acest simbol marcat pe baterie (acumulator) sau pe ambalajul acestuia indică faptul că respectivul produs nu trebuie considerat reziduu menajer în momentul în care doriți să îl dezafecți.

Pe anumite baterii, acest simbol poate fi utilizat în combinație cu simbolul unui element chimic. Simbolul chimic pentru mercur (Hg) sau cel pentru plumb (Pb) sunt marcate în cazul în care bateria conține mai mult de 0,0005% mercur, respectiv mai mult de 0,004% plumb.

Puteți ajuta la prevenirea posibilelor consecințe negative asupra mediului înconjurător și sănătății oamenilor care pot fi cauzate de tratarea inadecvată a acestor reziduuri dezafectând în mod corect acest produs. Reciclarea materialelor va ajuta totodată la conservarea resurselor naturale. În cazul produselor care din motive de siguranță, de asigurare a performanțelor sau de integritate a datelor necesită conectarea permanentă a acumulatorului încorporat, acesta trebuie înlocuit numai de personalul calificat al unui service.

Pentru a fi siguri că acumulatorul va fi corect tratat, la încheierea duratei de viață a acestuia, duceți-l la punctele de colectare stabilite pentru reciclarea echipamentelor electrice și electronice.

Pentru orice alt fel de baterii, vă rugăm să citiți secțiunea referitoare la demontarea în siguranță a acumulatorului și să îl duceți la punctele de colectare pentru reciclarea bateriilor uzate.

Pentru mai multe detalii legate de reciclarea acestui produs sau a bateriilor, vă rugăm să consultați biroul local, serviciul de preluare a deșeurilor sau magazinul de unde ați achiziționat produsul.

Notă pentru clienții din Marea Britanie

Pentru protecție, la acest echipament este adaptat un conector compatibil BS1363.

Dacă siguranța acestuia se arde ea trebuie înlocuită cu o siguranță care prezintă aceleași caracteristici și care este aprobată de ASTA sau BSI pentru BS 1362 (marcată cu semnele Ⓢ sau Ⓣ).

Dacă siguranța prezintă un capac de protecție detașabil, nu uitați să-l puneți la loc după înlocuirea siguranței. Nu folosiți niciodată siguranța fără capac. În cazul în care îl pierdeți, contactați cel mai apropiat service Sony.

Note privind utilizarea camerei digitale

Procedura de fotografiere

- Camera dvs. poate fotografia în două moduri : modul Vizualizare directă folosind ecranul LCD și modul vizor folosind vizorul (OVF).
- Între o imagine înregistrată în modul Vizualizare directă și una înregistrată folosind vizorul, pot exista diferențe cum ar fi expunerea, balansul de alb sau optimizatorul domeniului D, care apar în funcție de metoda utilizată pentru măsurare sau de modul de expunere.
- În modul Vizualizare directă sau focalizare manuală, imaginea înregistrată poate diferi de imaginea urmărită pe ecranul LCD.

Note privind funcțiile disponibile pentru cameră

- Pentru a verifica dacă este un dispozitiv compatibil cu 1080 60i sau 1080 50i, verificați dacă în partea de jos a camerei există următoarele marcate :
1080 60i-compatible device:60i
1080 50i-compatible device:50i
- Este posibil să resimțiți simptome inconfortabile cum ar fi dureri de ochi, amețeli sau senzații de oboseală în timp ce vizionați imagini 3D înregistrate cu această cameră pe ecrane 3D compatibile. Când urmăriți imagini 3D, vă recomandăm să faceți în mod periodic pauze. Deoarece necesitatea de a face pauze și frecvența acestora variază de la o persoană la alta, vă rugăm să vă stabiliți propriul standard, adecvat pentru organismul dvs. Dacă nu vă simțiți bine, întrerupeți vizionarea imaginilor 3D și consultați un doctor dacă este necesar. Totodată, vă recomandăm să consultați manualul de instrucțiuni al echipamentului conectat sau al aplicației software furnizate împreună cu camera. Capacitatea vizuală a unui copil este întotdeauna vulnerabilă (în special în cazul copiilor cu vârsta mai mică de șase ani). Înainte de a le permite să vizioneze imagini 3D, vă rugăm să consultați un expert, cum ar fi un doctor pediatru sau oftalmolog. Aveți grijă ca recomandările acestora să fie respectate de copilul dvs.

Nu se acordă despăgubiri pentru conținutul înregistrării

- Nu se acordă despăgubiri în cazul în care înregistrarea sau redarea nu sunt posibile din cauza unei defecțiuni a camerei digitale sau a cardului de memorie etc.

Recomandare de realizare a unei copii de siguranță

- Pentru a evita riscul de pierdere a datelor, aveți grijă să realizați întotdeauna o copie de siguranță a acestora pe un alt suport media.

Note privind ecranul LCD și obiectivul

- Ecranul LCD este produs printr-o tehnologie de foarte mare precizie astfel încât 99,99% dintre pixeli să fie operaționali. Totuși, este posibil ca unele puncte minuscule negre și/sau luminoase (de culoare albă, roșie, albastră sau verde) să apară constant pe ecranul LCD. Apariția acestor puncte este normală în procesul de producție și nu afectează în nici un fel înregistrarea. Pentru a depăși astfel de probleme ce pot apărea în modul Live View (Vizualizare directă), apăsați la funcția "Cartarea pixelilor" (pag. 182).

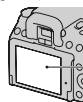

Puncte negre, albe, roșii, albastre, verzi

- Nu apăsați camera de ecranul LCD.
- Nu expuneți camera la radiații solare directe și nu înregistrați mult timp în cu obiectivul orientat spre soare. Este posibil să se deterioreze mecanismul intern al aparatului. În cazul în care lumina solară este concentrată pe un obiect aflat în apropiere, pot fi generate incendii.
- Este posibil ca imaginile să lase urme pe ecranul LCD atunci când vă aflați în spații cu temperatură scăzută. Aceasta nu reprezintă o disfuncționalitate. Dacă porniți camera în spații răcoroase, monitorul LCD poate fi o vreme întunecat. Când camera se încălzește, monitorul va funcționa corect.
- Nu apăsați puternic ecranul LCD. Ecranul se poate decolora și pot apărea disfuncționalități.

Note privind înregistrarea îndelungată

- Dacă înregistrați în mod continuu o perioadă îndelungată de timp, temperatura camerei va crește. În cazul în care temperatura acesteia atinge un anumite nivel, pe ecran este afișat simbolul [] și camera se va opri automat. Dacă alimentarea se oprește, lăsați camera nefolosită timp de 10 minute sau mai mult pentru a permite scăderea temperaturii din interiorul acesteia la un nivel care permite funcționarea în siguranță a aparatului.
- În condițiile unor temperaturi ridicate ale mediului ambiant, temperatura camerei va crește rapid.
- Când temperatura aparatului crește, calitatea imaginilor se poate deteriora. Se recomandă să așteptați până ce temperatura aparatului scade, înainte de a continua să înregistrați.
- Este posibil ca suprafața carcasei aparatului să devină fierbinte. Aceasta nu reprezintă o disfuncționalitate.

Note cu privire la redarea de filme cu alte echipamente

- Această cameră folosește MPEG-4 AVC/H.264 High Profile (*profil înalt*) pentru înregistrarea în format AVCHD. Filmele înregistrate în format AVCHD cu această cameră foto nu pot fi redare cu următoarele tipuri de echipamente :
 - alte echipamente compatibile cu formatul AVCHD care nu acceptă High Profile (profil înalt),
 - echipamente care nu sunt compatibile cu formatul AVCHD.Această cameră folosește și MPEG-4 AVC/H.264 Main Profile (profil principal) pentru înregistrarea în format MP4. Din, acest motiv, filmele înregistrate în format MP4 cu această cameră nu pot fi redare cu alte echipamente în afară de cele care acceptă MPEG-4 AVC/H.264.
- Discurile înregistrate cu imagini la înaltă definiție (HD) pot fi redare numai cu dispozitive compatibile cu formatul AVCHD. Player-ele tip DVD sau recorder-ele nu pot reda discuri cu imagini la calitate HD deoarece acestea sunt

incompatibile cu formatul AVCHD. Este posibil ca player-ele și recorder-ele tip DVD să nu poată scoate din compartimentul lor discurile cu imagini la calitate HD.

Măsuri de precauție privind drepturile de autor

Programele de televiziune, filmele, casetele video și alte materiale pot fi protejate prin legea drepturilor de autor. Înregistrarea neautorizată a acestora poate să contravină prevederilor acestei legi.



Imaginile folosite în acest manual

Ilustrațiile utilizate ca exemple în acest manual sunt imagini reproduse și nu imagini reale, înregistrate cu această cameră digitală.

Despre specificațiile descrise în acest manual

Datele legate de performanță și specificații sunt valabile în următoarele condiții, dacă nu este altfel precizat în manualul de instrucțiuni: la o temperatură a mediului ambiant de 25°C, când acumulatorul este încărcat timp de aproximativ o oră după ce indicatorul ÎNCĂRCARE se stinge.

Cuprins

Note privind utilizarea camerei digitale.....	7
Pregătirea camerei	
Verificarea accesoriilor furnizate.....	13
Identificarea părților componente și a indicatorilor de ecran	14
Pregătirea acumulatorului.....	18
Montarea obiectivului.....	25
Introducerea unui card de memorie.....	27
Pregătirea camerei	31
Folosirea accesoriilor furnizate.....	33
Aflarea numărului de imagini ce pot fi înregistrate	35
Curățarea camerei.....	37
Înainte de punerea în funcțiune	
Comutarea între ecranul LCD și vizor (OVF).....	40
<i>Ajustarea focalizării pentru vizor (ajustarea dioptrului)</i>	<i>40</i>
Starea ecranului în modul Vizualizare directă	42
<i>Schimbarea interfeței ecranului LCD</i>	<i>42</i>
<i>Interfața cu informații legate de înregistrare.....</i>	<i>43</i>
Starea ecranului în modul vizor (OVF).....	45
<i>Schimbarea interfeței ecranului LCD</i>	<i>45</i>
<i>Interfața cu informații legate de înregistrare.....</i>	<i>46</i>
Vizor	48
Selectarea unei funcții / unui reglaj.....	49
<i>Selectarea unei funcții cu butonul Fn (Funcție)</i>	<i>50</i>
<i>Funcții selectate cu butonul Fn (Funcție)</i>	<i>51</i>
<i>Funcții selectate cu butonul MENU</i>	<i>52</i>
Înregistrarea imaginilor	
Înregistrarea unei imagini evitând mișcări nedorite ale camerei...58	
<i>Poziția corectă a fotografului.....</i>	<i>58</i>
<i>Utilizarea funcției SteadyShot.....</i>	<i>59</i>
<i>Folosirea unui trepied.....</i>	<i>60</i>
AUTO /  Înregistrarea folosind configurarea automată	61
Înregistrarea folosind un reglaj adaptat subiectului vizat.....	63
<i>SCN : Înregistrarea folosind un reglaj adaptat subiectului vizat</i> <i>(Selecția Scenei)</i>	<i>63</i>
 Înregistrarea de imagini panoramice (Desfășurare panoramică)	66
 Înregistrarea de imagini panoramice 3D (Desfășurare panoramică 3D).....	69

Înregistrarea imaginilor în maniera dorită (Modul expunere).....	70
<i>P</i> Înregistrarea folosind modul Programare auto.....	71
<i>A</i> Înregistrarea controlând claritatea fundalului (Prioritatea diafragmei)	72
<i>S</i> Înregistrarea unui subiect aflat în mișcare folosind diverse expresii (Prioritatea timpului de expunere)	75
<i>M</i> Înregistrarea folosind reglajul manual al expunerii (Expunere manuală)	77
<i>M</i> Înregistrarea de traiecte luminoase folosind expunerea prelungită (BULB)	79
Înregistrarea filmelor	81
<i>Durata de timp disponibilă pentru înregistrarea unui film</i>	83
<i>Note privind înregistrarea continuă a filmelor</i>	84

Utilizarea funcției de fotografiere

Selectarea metodei de focalizare	85
<i>Folosirea focalizării automate</i>	85
<i>Fotografierea folosind compoziția dorită (Focalizare blocată)</i> ..	87
Selectarea metodei de focalizare adecvată deplasării subiectului (Modul autofocalizare)	88
Selectarea zonei de focalizare	89
<i>Fotografierea folosind focalizarea manuală</i> (Focalizare manuală)	90
Compunerea scenei de înregistrat folosind senzorul de imagine (Verificarea focalizării prin vizualizare directă).....	91
Verificarea focalizării prin mărirea imaginii (Verificarea focalizării manuale).....	93
Detectarea fețelor	95
<i>Utilizarea funcției Detecta fețele</i>	95
<i>Înregistrarea de fețe zâmbitoare (Declanșator zâmbet)</i>	96
Folosirea blițului.....	98
<i>Înregistrarea folosind blițul wireless (Fără fir)</i>	101
Ajustarea luminozității imaginii (Expunere, Compensarea blițului, Mod de măsurare)	102
Fotografierea cu luminozitatea fixată (AE Lock)	102
Utilizarea compensării luminozității pentru întreaga imagine (Compensarea expunerii)	103
Reglarea cantității de lumină emisă de bliț (Compensarea blițului).....	105
Selectarea modului de comandă a blițului pentru stabilirea cantității de lumină emisă de acesta (Comanda blițului)	106
Selectarea modului de măsurare a luminozității subiectului (Modul de măsurare)	107

Reglaje ISO (Sensibilitate)	108
Compensarea automată a luminozității și a contrastului (Optimizatorul domeniului D).....	109
<i>Compensarea automată cu o gamă vastă de degrađeuri (Auto High Dynamic Range)</i>	109
Procesarea imaginilor.....	112
Selectarea modului dorit de procesare a imaginilor (Stilul creativ).....	112
Schimbarea domeniului de reproducere a culorilor (Spațiul de culoare).....	113
Ajustarea tonurilor de culoare (Balans de alb)	114
Ajustarea balansului de alb pentru a se potrivi unei anumite surse de lumină (Auto / Balans de alb prestabilit)	114
Stabilirea temperaturii de culoare și a unui efect de filtru (Temperatura de culoare / Efect filtru)	115
Înregistrarea tonurilor de culoare (Balans de alb personalizat)...	116
Selectarea modului drive 	118
Înregistrarea unei singure imagini	118
Înregistrarea continuă	118
Utilizarea temporizatorului.....	119
Fotografierea de imagini cu expunerea modificată (Variația expunerii).....	120
Fotografierea cu balansul de alb modificat (Variația balansului de alb).....	122
Fotografierea folosind telecomanda wireless.....	122

Utilizarea funcției de vizualizare

Redarea imaginilor	123
Verificarea informațiilor legate de imaginile înregistrate	129
Protejarea imaginilor (Protect).....	133
Ștergerea imaginilor (Delete).....	134
Vizualizarea imaginilor pe ecranul unui televizor.....	136

Modificarea configurării	
Stabilirea dimensiunii imaginilor și a calității acestora.....	140
Stabilirea metodei de înregistrare pe un card de memorie.....	144
Modificarea reglajului de reducere a zgomotului.....	148
Schimbarea funcțiilor butoanelor.....	149
Modificarea altor reglaje.....	150
Reglarea ecranului LCD.....	152
Aflarea versiunii de cameră foto.....	154
Revenirea la configurația implicită.....	155
Vizualizarea imaginilor la calculator	
Utilizarea camerei împreună cu calculatorul.....	158
Utilizarea software-ului.....	160
Conectarea camerei la calculator.....	164
Crearea unui disc de film.....	167
Imprimarea imaginilor	
Specificarea DPOF.....	171
Alte informații	
Specificații.....	173
Soluționarea problemelor.....	178
Mesaje de avertizare.....	187
Măsuri de precauție.....	190
Formatul AVCHD.....	193
Înregistrări 3D.....	194
Index	195

Verificarea accesoriilor furnizate

Numărul indicat în paranteze reprezintă numărul de articole furnizate din fiecare tip.

- **Încărcător pentru acumulator BC-VM10 (1)**
Cablu de alimentare (1)



- **Acumulator reîncărcabil NP-FM500H (1)**



- **Cablu USB (1)**



- **Curea de umăr (1)**

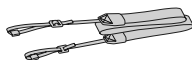

- **Capacul ocularului (1)**



- **Capac de protecție a corpului camerei (1) – atașat de cameră**



- **Manșon pentru ocular (1) – atașat de cameră**

- **CD-ROM (Aplicație software pentru camera α)**

- **Manual de instrucțiuni (1) – acest manual**

Identificarea părților componente și a indicatorilor de ecran

Pentru detalii legate de funcționare, consultați paginile indicate între paranteze.

Partea frontală

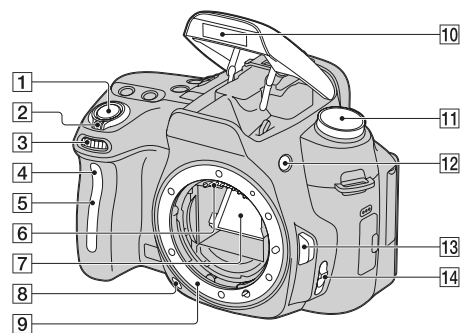



- 1 Buton declanșator (61)
- 2 Comutator POWER (de alimentare) (31)
- 3 Disc de reglaj (73)
- 4 Indicator luminos al temporizatorului (119)
- 5 Senzorul telecomenzii
- 6 Contactele obiectivului*
- 7 Oglindă*
- 8 Buton de previzualizare (74)
- 9 Sistem de montare a obiectivului
- 10 Bliț încorporat* (98)
- 11 Selector rotativ de mod (61 - 80)
- 12 Buton f (pentru ridicarea blițului) (98)
- 13 Buton de eliberare a obiectivului (26)
- 14 Comutatorul modului de focalizare (85, 90)

* Nu atingeți direct aceste părți.

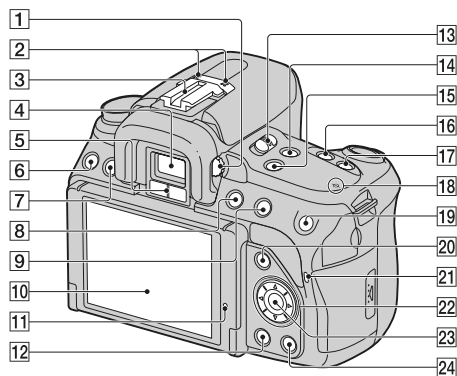
Partea din spate



- 1 Disc pentru reglarea dioptrelui (40)
- 2 Microfon**
- 3 Suport pentru accesorii cu sistem de autoblocare (101)
- 4 Vizor* (40)
- 5 Senzorii ocularului (41)
- 6 Buton MENU (52)
- 7 Buton DISP (Afișaj) (42, 45, 123)
- 8 Buton FILM (81)
- 9 Pentru înregistrare :
 - Buton  pentru expunere (103)
 Pentru vizualizare :
 - Buton  (Micșorare) (126) /
 - Buton  (Index imagine) (127)

- 10 Ecran LCD (42, 123, 129)

• Puteți ajusta unghiul făcut de ecranul LCD, pentru a-l adapta la diverse situații de înregistrare.

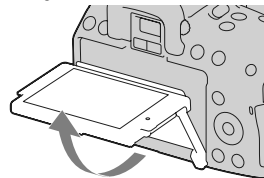

- 11 Senzor de lumină (152)
- 12 Buton  (redare) (123)
- 13 Comutator LIVE VIEW / OVf (40)

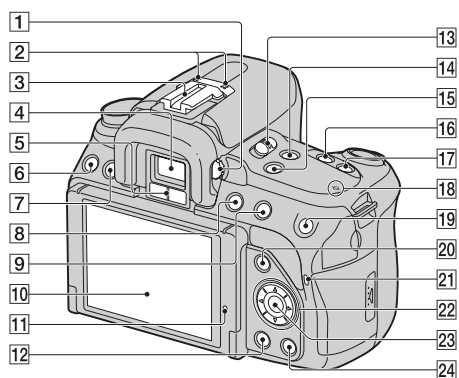

14 Buton FOCUS CHECK LV
(Verificarea focalizării prin vizualizare directă) (91, 93)

15 Buton D-RANGE (domeniul dinamicii)
(109)

16 Buton  /  (Drive) (118)

17 Buton ISO (108)

18  Marcajul poziției senzorului de imagine (87)





19 Pentru înregistrare :
– **Buton AEL (AE blocat)** (78, 102)
– **Buton de mărire pentru focalizare** (93, 149)

Pentru vizualizare :
– **Buton  (Mărire)** (126)

20 Pentru înregistrare :
– **Buton Fn (Funcție)** (50, 51)

Pentru vizualizare :
– **Buton  (Rotirea imaginii)** (125)

21 Indicator luminos de acces (28)

22 Buton de comandă  /  /  /  (49)

23 Buton de comandă (Enter) / Buton AF (89)

24 Buton  (ștergere) (134)

** Nu atingeți direct aceste părți.*

*** Nu acoperiți această parte în cursul înregistrării de filme.*

Părțile laterale / partea de jos

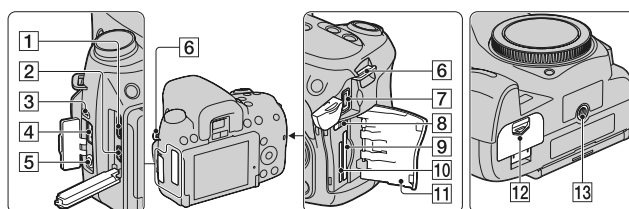

1 Terminal HDMI (136)

2 Terminal  (USB) (164)

3 Difuzor

4 Terminal pentru telecomandă (REMOTE)

- Când conectați la cameră o telecomandă RM-S1AM/RM-L1AM (comercializată separat), introduceți conectorul acesteia în terminalul REMOTE, aliniind marcajul de pe conector cu cel corespunzător al terminalului REMOTE. Aveți grijă să orientați cablul pentru telecomandă spre fața aparatului.

5 Mufă pentru microfon

- Când este conectat un microfon extern, microfonul intern este oprit automat. Când microfonul extern se poate conecta sub tensiune, alimentarea acestuia va fi asigurată de camera foto.

6 Bride de prindere a curelei de umăr (33)

7 Terminal DC IN

- Înainte de conectarea adaptorului de c.a. AC-PW10AM (comercializat separat) la cameră, opriți camera, apoi cuplați conectorul Adaptorului de c.a. la borna DC IN a camerei.

8 Comutator pentru cardul de memorie

9 Fantă de introducere a cardului de memorie SD (27)

10 Fantă de introducere a cardului "Memory Stick PRO Duo" (27)

11 Capacul compartimentului pentru cardul de memorie

12 Capacul compartimentului pentru acumulator (22)

13 Suport de prindere a trepiedului

- Folosiți un trepied al cărui șurub de prindere este mai mic de 5,5 mm. Nu veți putea prinde în siguranță camera de trepied care are șuruburi mai lungi și este posibil să deteriorați camera foto.

Pregătirea acumulatorului

Când folosiți camera pentru prima dată, aveți grijă să încărcați acumulatorul "InfoLITHIUM" tip NP-FM500H (furnizat).

Încărcarea acumulatorului

Acumulatorul "InfoLITHIUM" poate fi încărcat fără ca energia sa să trebuiască a fi complet consumată anterior.

Acumulatorul poate fi folosit chiar dacă nu a fost complet încărcat.

1 Introduceți acumulatorul în încărcător.

Împingeți acumulatorul pentru a ajunge în poziția corectă, până ce se aude un clic.

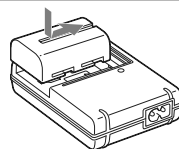

2 Conectați cablul de alimentare la o priză de perete.

Indicator luminos aprins : încărcare în curs

Indicator luminos : s-a încheiat încărcarea obișnuită.

- Indicatorul luminos încărcare se stinge când încărcarea se încheie.
- Perioada necesară pentru încărcarea unui acumulator complet descărcat este de 175 de minute dacă temperatura mediului ambiant de aproximativ 25 °C, .

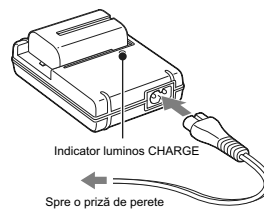

Note :

- Durata încărcării diferă în funcție de cantitatea de energie rămasă a acumulatorului și de condițiile în care se desfășoară încărcarea.
- Vă recomandăm să încărcăm acumulatorul în spații cu temperatura cuprinsă între 10 °C și 30 °C. Este posibil să nu puteți încărca acumulatorul în afara acestui interval de temperaturi.
- Cuplați încărcătorul la o priză de perete ușor accesibilă aflată în apropiere.
- Nu încercați să încărcăm acumulatorul din nou la scurt timp după ce a fost încărcat sau dacă nu a fost utilizat în perioada scursă de la încărcarea anterioară deoarece performanțele acestuia pot fi afectate.
- Nu încărcăm nici un alt fel de acumulator în afara celui "InfoLITHIUM" seria M, cu încărcătorul care v-a fost furnizat pentru această cameră. Dacă încercați să încărcăm alte tipuri de acumuloare decât cele recomandate, acelea se pot supraîncălzi, se poate scurge lichid coroziv din ele sau pot exploda prezentând pericol de arsuri sau de alte accidente.
- Dacă indicatorul luminos ÎNCĂRCARE clipește, acesta indică faptul că a apărut o eroare legată de acumulator sau că ați introdus un alt acumulator decât tipul specificat. Verificați dacă acumulatorul este de tipul specificat. Dacă acumulatorul este de tipul recomandat, scoateți-l și înlocuiți-l cu altul sau cu unul nou apoi verificați din nou dacă încărcătorul funcționează corect. Dacă acesta funcționează corect acum înseamnă că problema era legată de acumulator.
- Dacă încărcătorul este murdar, este posibil ca operația de încărcare să nu se desfășoare cu succes. Curățați încărcătorul cu o bucată de pânză curată și uscată etc.

Pentru a utiliza camera foto în străinătate – Surse de alimentare

Puteți folosi camera foto, încărcătorul furnizat și adaptorul de rețea a.c. AC-PW10AM (care nu este furnizat) în orice țară sau regiune unde tensiunea de alimentare din rețeaua locală este alternativă și are valori cuprinse între 100 V și 240 V, iar frecvența este de 50/60 Hz.

Notă :

- Nu folosiți un transformator electronic (convertor portabil) deoarece poate cauza disfuncționalități.

Tipurile reprezentative de ștecăre pentru cablul de alimentare pentru diferite țări/ regiuni din întreaga lume



În tabelul de mai jos sunt prezentate tensiunile de alimentare în rețea și tipurile de ștecăre care sunt utilizate. În funcție de zonă, tensiunea de alimentare din rețele și ștecărele diferă.

Atenție : Trebuie utilizate cabluri de alimentare care să respecte cerințele fiecărei țări.

Pentru Statele Unite :

Utilizați un cablu de alimentare din lista UL, 1,5 ÷ 3 m, tip SPT-2 sau NISPT-2, AWG nr. 18, pentru o tensiune de 125 V și un curent de 7A, cu ștecăr nepolarizat tip NEMA 1-15P pentru 125 V și 15 A.

Europa

Țara / regiunea	Tensiunea	Frecvență (Hz)	Tip de ștecăr
Austria	230	50	C
Belgia	230	50	C
Cehia	220	50	C
Danemarca	230	50	C
Elveția	230	50	C
Finlanda	230	50	C
Franța	230	50	C
Germania	230	50	C
Grecia	220	50	C
Ungaria	220	50	C
Islanda	230	50	C
Irlanda	230	50	C/BF
Italia	220	50	C
Luxemburg	230	50	C
Marea Britanie	240	50	BF
Norvegia	230	50	C
Olanda	230	50	C
Polonia	220	50	C
Portugalia	230	50	C
România	220	50	C
Rusia	220	50	C
Slovacia	220	50	C
Spania	127/230	50	C
Suedia	230	50	C

Asia

Tara / regiunea	Tensiunea	Frecvență (Hz)	Tip de ștecăr
China	220	50	A
Filipine	220/230	60	A/C
Hong Kong	200/220	50	BF
India	230/240	50	C
Indonezia	127/230	50	C
Japonia	100	50/60	A
Korea (republica)	220	60	C
Malaysia	240	50	BF

Tara / regiunea	Tensiunea	Frecvență (Hz)	Tip de ștecăr
Singapore	230	50	BF
Taiwan	110	60	A
Taillanda	220	50	C/BF
Vietnam	220	50	A/C

Oceania

Tara / regiunea	Tensiunea	Frecvență (Hz)	Tip de ștecăr
Australia	240	50	O
Noua Zeelandă	230/240	50	O

America de Nord

Tara / regiunea	Tensiunea	Frecvență (Hz)	Tip de ștecăr
Canada	120	60	A
SUA	120	60	A

America Centrală

Tara / regiunea	Tensiunea	Frecvență (Hz)	Tip de ștecăr
Bahamas	120/240	60	A
Costa Rica	110	60	A
Cuba	110/220	60	A/C
Dominicană (rep)	110	60	A
El Salvador	110	60	A
Guatemala	120	60	A
Honduras	110	60	A
Jamaica	110	50	A
Mexic	120/127	60	A
Nicaragua	120/240	60	A
Panama	110/220	60	A

America de Sud

Tara / regiunea	Tensiunea	Frecvență (Hz)	Tip de ștecăr
Argentina	220	50	C/BF/O
Brazilia	127/220	60	A/C
Chile	220	50	C
Columbia	120	60	A
Peru	220	60	A/C
Venezuela	120	60	A

Orientul Mijlociu

Tara / regiunea	Tensiunea	Frecvență (Hz)	Tip de ștecăr
Iran	220	50	C/BF
Iraq	220	50	C/BF
Israel	230	50	C
Saudi Arabia	127/220	50	A/C/BF
Turkey	220	50	C
UAE	240	50	C/BF

Africa

Tara / regiunea	Tensiunea	Frecvență (Hz)	Tip de ștecăr
Africa de Sud	220/230	50	C/BF
Algeria	127/220	50	C
Congo (dem)	220	50	C
Egipt	220	50	C
Etiopia	220	50	C
Kenya	240	50	C/BF
Nigeria	230	50	C/BF
Tanzania	230	50	C/BF
Tunisia	220	50	C

Atașarea acumulatorului încărcat la camera foto

1 Glisați clapeta capacului compartimentului pentru acumulator și deschideți capacul.

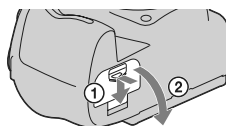

2 Introduceți ferm și complet acumulatorul, apăsând cu vârful acestuia piedica.

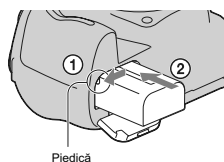

3 Închideți capacul compartimentului pentru acumulator.

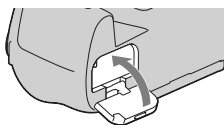

Pentru a scoate acumulatorul din aparat

Oprii camera și deplasați piedica în direcția indicată de săgeată. Aveți grijă să nu scăpați acumulatorul pe jos.

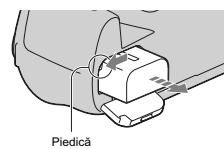

Pentru a detașa capacul compartimentului pentru acumulator

Capacul compartimentului pentru acumulator poate fi desprins, pentru a fi atașat de dispozitivul de prindere vertical VG-B50AM (comercializat separat). Pentru a detașa capacul, apăsați pârghia în direcția indicată de săgeată și glisați-l în afară. Pentru montarea la loc a capacului, puneți capătul axului în orificiul de prindere, trageți în jos pârghia și glisați-l în interior.

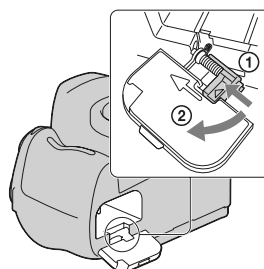

Pentru a verifica energia rămasă a acumulatorului

Verificați nivelul energiei acumulatorului indicat de simbolurile următoare, afișate pe ecranul LCD.

Nivelul de energie al acumulatorului						"Battery exhausted" (acumulator complet descărcat) Nu mai puteți înregistra alte imagini.
	Nivel înalt → Nivel scăzut					

Ce este acumulatorul "InfoLITHIUM" ?

Acumulatorul "InfoLITHIUM" utilizează ioni de litiu, fiind folosit pentru comunicarea informațiilor legate de condițiile de operare cu camera dvs. foto. Când utilizați acumulatorul "InfoLITHIUM", perioada de timp rămasă, indicată în procente, este afișată în funcție de condițiile de funcționare ale camerei.

Note :

- Nivelul afișat este posibil să nu fie corect în anumite circumstanțe.
- Nu udați acumulatorul deoarece acesta nu este rezistent la apă.
- Nu lăsați acumulatorul în locuri cu temperatură extrem de ridicată cum ar fi într-o mașină sau unde este expusă radiațiilor solare directe.

Tipuri de acumulateore disponibile

Această cameră funcționează numai cu un acumulator tip NP-FM500H. Țineți seama că nu pot fi utilizate acumulateore NP-FM55H, NP-FM50 sau NP-FM30.

Folosirea efectivă a acumulatorului

- Performanțele acumulatorului descresc la temperaturi scăzute ale mediului ambiant, perioada cât acesta poate fi folosit în locuri răcoaroase fiind mai scurtă, iar viteza de înregistrare continuă fiind mai mică. În astfel de cazuri, pentru a prelungi durata de folosire a acumulatorului vă recomandăm să îl puneți într-un buzunar aproape de corpul dvs. pentru a-l încălzi și să îl montați în camera foto cu puțin timp înainte de a începe să înregistrați.
- Acumulatorul se va consuma rapid dacă, în mod frecvent, utilizați blițul, înregistrarea continuă sau opriți și reporniți camera.
- Durata de timp disponibilă în modul Vizualizare directă este mai scurtă decât cea pentru modul vizor. Când vă dați seama că energia acumulatorului se consumă prea repede, treceți în modul vizor pentru ca energia acumulatorului să dureze mai mult timp.

Durata de viață a acumulatorului

- Durata de viață a acumulatorului este limitată. Capacitatea acestuia scade puțin câte puțin în timp, pe măsură ce îl folosiți tot mai mult. Când durata de funcționare a acumulatorului s-a diminuat considerabil, o posibilă cauză este aceea că durata sa de viață se apropie de final. Este necesar să cumpărați alt acumulator.
- Durata de viață a acumulatorului variază în funcție de condițiile de păstrare, de cele de operare și de mediu, pentru fiecare acumulator în parte.

Păstrarea acumulatorului

- Dacă nu veți folosi acumulatorul o perioadă îndelungată, este necesar ca o dată pe an să fie încărcat complet după care să fie folosit până la epuizarea totală a energiei sale cu camera dvs., înainte de a fi păstrat într-un loc uscat și răcoros pentru a-i prelungi durata de viață.

Montarea obiectivului

1 Detașați capacul de protecție a corpului camerei, precum și pe cel care protejează partea din spate a obiectivului.

- Când schimbați obiectivul, efectuați operația rapid, în spațiu fără praf pentru a evita pătrunderea de impurități în interiorul camerei foto.

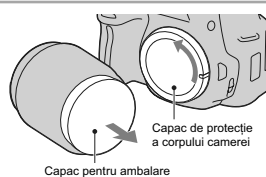

2 Montați obiectivul aliniind marcajul de culoare portocalie al acestuia cu cel de pe corpul camerei.

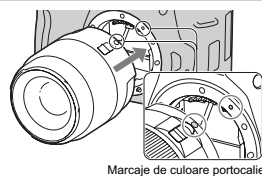

3 Rotiți obiectivul în sens orar până ce se aude un clic și acesta rămâne fixat în poziția de funcționare.

- Aveți grijă să montați corect obiectivul.

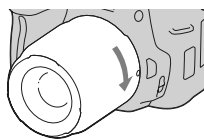

Note :

- Când se atașează obiectivul, nu apăsați butonul de eliberare a acestuia.
- Nu forțați obiectivul când vreți să îl atașați la cameră.
- Folosiți obiective cu montură tip A. Obiectivele cu montură tip E nu sunt compatibile cu acest aparat.

Pentru a demonta obiectivul

- 1 Apăsați complet butonul de eliberare a obiectivului și rotiți obiectivul în sens antiorar până ce se oprește.**

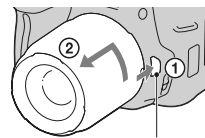

Buton de eliberare a obiectivului

- 2 Atașați capacul de protecție a obiectivului și pe cel care protejează corpul camerei.**

- Înainte de a le atașa, îndepărtați praful depus pe acestea.
- Capacul din spate nu este furnizat împreună cu setul de lentile DT 18-55mm F3.5-5.6 SAM. Pentru a depozita obiectivul separat de cameră, aveți grijă să achiziționați un capac tip ALC-R55, pentru partea din spate a acestuia.

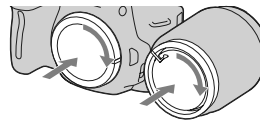

Note privind schimbarea obiectivului

Când schimbați obiectivul, dacă în interiorul camerei pătrund praf sau scame, care se așează pe suprafața senzorului de imagine (partea componentă a aparatului care are rolul de peliculă), în funcție de spațiul în care se înregistrează, acestea pot apărea în imagine.

Camera este echipată cu o funcție anti-praf care împiedică așezarea acestuia pe senzorul de imagine. Când montați/ demontați obiectivul, aveți grijă să vă aflați în spații cât mai protejate de praf și să efectuați operația cât mai repede posibil.

Dacă se așează praf sau scame pe senzorul de imagine

Curățați senzorul de imagine folosind opțiunea [Modul curățare] din meniul  Setup (pag. 38).

Introducerea unui card de memorie

1 Deschideți capacul cardului de memorie.

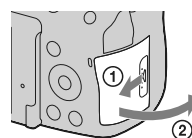

2 Introduceți un card "Memory Stick PRO Duo" sau unul SD.

- Introduceți complet un card de memorie în camera foto, până ce se aude un clic.

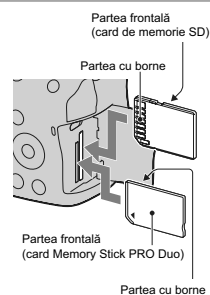

3 Selectați tipul de card de memorie care să fie utilizat, deplasând comutatorul pentru cardul de memorie.

- Dacă schimbați cardul de memorie în timp ce alimentarea este pornită, ecranul LCD se stinge pentru câteva secunde. Aceasta nu reprezintă o disfuncționalitate.

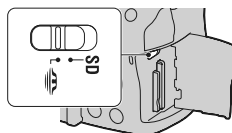

4 Închideți capacul compartimentului pentru cardul de memorie.

Carduri de memorie disponibile

- Pentru această cameră, puteți utiliza numai unul dintre următoarele suporturi de memorie : card "Memory Stick PRO Duo", "Memory Stick PRO-HG Duo", carduri de memorie SD, SDHC și SDXC. Nu poate fi utilizat un card MultiMedia pentru această cameră. Nu este însă garantată funcționarea adecvată a tuturor funcțiilor cardurilor de memorie.
- În acest manual, la suporturile media "Memory Stick PRO Duo" și "Memory Stick PRO-HG Duo" se face referință cu denumirea "Memory Stick PRO Duo", iar la cele SD, SDHC și SDXC cu denumirea "carduri de memorie SD".
- Pentru înregistrarea filmelor se recomandă folosirea următoarelor carduri de memorie :
 - MEMORY STICK PRO DUO (Marcaj 2) (suport media "Memory Stick PRO Duo" (Marcaj 2))
 - MEMORY STICK PRO-HG DUO (suport media "Memory Stick PRO-HG Duo")
 - card de memorie SD, card de memorie SDHC, card de memorie SDXC (clasa 4 sau mai mult).
- Imaginile înregistrate pe un card de memorie SDXC nu pot fi importate sau redată cu un calculator sau dispozitiv AV care nu este compatibil cu exFAT. Aveți grijă ca dispozitivul să fie compatibil cu exFAT înainte de a-l conecta la cameră. Dacă veți conecta camera la un dispozitiv incompatibil, este posibil să vi se solicite să formatați cardul. Nu formatați niciodată cardul în urma unei astfel de solicitări deoarece vor fi șterse toate datele conținute de acesta. (exFAT este sistemul de fișiere utilizat de cardurile de memorie SDXC.)

Pentru a scoate cardul de memorie din aparat

Verificați ca indicatorul luminos de acces să nu fie aprins, apoi deschideți capacul compartimentului pentru cardul de memorie și apăsați cu o mișcare cardul.

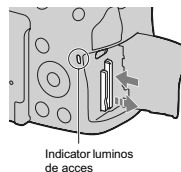



Note privind înregistrarea utilizând un card de memorie

- Nu loviți, nu îndoiți și nu scăpați pe jos cardul de memorie.
- Nu utilizați și nu păstrați cardul de memorie în următoarele condiții :
 - în locuri cu temperaturi ridicate, cum ar fi în interiorul unei mașini parcate la soare,
 - în locuri expuse la radiații solare directe,
 - în locuri umede sau în apropierea unor substanțe corozive.
- Cardul de memorie poate fi destul de cald imediat după ce iese din aparat. Manevrați-l cu prudență.
- Nu scoateți suportul de înregistrare sau acumulatorul din aparat și nici nu opriți alimentarea câtă vreme indicatorul luminos de acces este aprins. Este posibil ca datele să fie deteriorate.
- Este posibil ca datele să se deterioreze dacă utilizați cardul de memorie în apropierea unor materiale puternic magnetizate sau dacă îl utilizați într-un mediu cu un nivel ridicat de electricitate statică sau de zgomot electric.
- Vă recomandăm să realizați copii de siguranță ale tuturor datelor importante pe un suport cum ar fi hard diskul unui calculator.
- Când deplasați sau depozitați cardul de memorie, puneți-l în cutia cu care v-a fost furnizat.
- Nu udați cardul de memorie.
- Nu atingeți cu mâna sau cu obiecte metalice secțiunea cu borne a cardului de memorie.
- Când comutatorul de protejare la scriere a cardului de memorie este în poziția LOCK (BLOCAT), nu puteți efectua operații cum ar fi înregistrarea sau ștergerea imaginilor.
- Nu este garantată funcționarea cu această cameră a cardurilor de memorie formate cu un calculator.
- Durata de citire / scriere a datelor diferă în funcție de utilizarea combinată a unui cardul de memorie cu alt echipament.
- Nu apăsați prea tare când scrieți ceva în zona de notare.
- Nu lipiți etichete pe cardul de memorie propriu-zis.
- Nu demontați și nu modificați cardul de memorie.
- Nu lăsați cardul de memorie la îndemâna copiilor mici, deoarece există riscul de a fi înghițiți.

Note legate de cardurile "Memory Stick" utilizate cu această cameră

Tipurile de carduri "Memory Stick" ce pot fi utilizate pentru această cameră sunt prezentate în tabelul de mai jos. Nu poate fi garantată însă funcționarea corespunzătoare a tuturor funcțiilor asociate suportului media "Memory Stick PRO Duo".

Card "Memory Stick PRO Duo" ^{*1,*2,*3}	Compatibile cu această cameră.	
Card "Memory Stick PRO-HG Duo" ^{*1,*2}		
Card "Memory Stick Duo"	Incompatibile cu această cameră.	
Carduri "Memory Stick" și "Memory Stick PRO"	Incompatibile cu această cameră.	

^{*1} Este dotat cu funcția MagicGate. MagicGate este o tehnologie de protejare a drepturilor de autor care apelează la o metodă de criptare. Înregistrarea și redarea datelor care necesită funcții MagicGate nu pot fi realizate cu acest aparat.

^{*2} Acceptă transferul de date la mare viteză prin interfața paralelă.

^{*3} Când suportul media "Memory Stick PRO Duo" pentru a înregistra filme, pot fi utilizate numai cele cu marcajul "Mark2".

Note privind suportul media "Memory Stick Micro" (comercializat separat)

- Acest produs este compatibil cu suportul media "Memory Stick Micro" ("M2"). "M2" este abrevierea pentru cardul de memorie "Memory Stick Micro".
- Pentru a folosi un suport "Memory Stick Micro" cu această cameră, aveți grijă să introduceți cardul "Memory Stick Micro" într-un adaptor "M2" de mărimea Duo. Dacă veți introduce cardul "Memory Stick Micro" în cameră fără a îl fi introdus în prealabil într-un Adaptor "M2" de mărimea Duo, este posibil să nu îl mai puteți scoate din cameră.
- Nu lăsați cardul "Memory Stick Micro" la îndemâna copiilor mici deoarece poate fi înghițit în mod accidental.

Pregătirea camerei

Potrivirea datei curente

Când porniți camera pentru prima dată, apare interfața pentru reglaje temporale (data / ora).

1 Puneți comutatorul POWER în poziția ON pentru a porni camera.

Este afișată interfața pentru stabilirea datei și a orei.

- Pentru a opri camera, puneți comutatorul în poziția OFF.

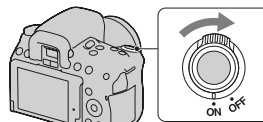

2 Verificați dacă pe ecranul LCD este selectată varianta [Enter], apoi apăsați zona centrală a butonului de comandă.

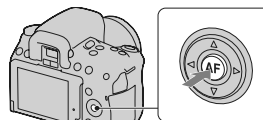

3 Selectați zona unde vă aflați cu ajutorul cu ◀/▶, de la butonul de comandă, apoi apăsați zona centrală a acestuia.

4 Selectați fiecare element cu ◀/▶, după care stabiliți valoarea numerică folosind ▲/▼.

[Ora de vară] : este activată sau dezactivată ora de vară.

[Format dată] : este ales formatul de afișare a datei.

- Miezul nopții este indicat sub forma 12:00 AM, iar miezul zilei sub forma 12:00 PM.

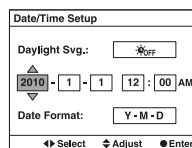
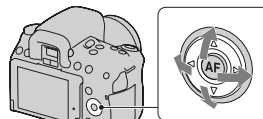

5 Repetați pasul 4 pentru a regla alte elemente, apoi apăsați zona centrală a butonului de comandă.

6 Verificați dacă este selectat [Accesare], apoi apăsați apăsați zona centrală a butonului de comandă.

Pentru a anula operația de stabilire a datei / orei

Apăsați butonul MENU.

Pentru a stabili din nou data / ora corecte

Când porniți camera pentru prima dată, interfața de stabilire a datei / orei apare automat. Următoarea dată când doriți să stabiliți data și ora o puteți face din meniu.

Butonul MENU →  1 → [Stabilire dată / oră].

Pentru a stabili din nou zona

Puteți stabili zona unde doriți să folosiți camera. Aceasta vă va permite să stabiliți regiunea unde este folosită camera, atunci când vă aflați în străinătate.

Butonul MENU →  1 → [Stabilire zonă].

Întreținerea reglajelor temporale (data, ora)

Această cameră are în interior o baterie reîncărcabilă pentru menținerea datei, orei și altor reglaje indiferent dacă alimentarea este pornită sau oprită sau dacă acumulatorul este sau nu montat. Pentru detalii, consultați pag. 190.

Folosirea accesoriilor furnizate

Această secțiune descrie modalitatea de utilizare a curelei de umăr, a capacului ocularului și a manșonului pentru ocular. Celelalte accesorii vor fi descrise la următoarele pagini :

- acumulator reîncărcabil (pag. 18)
- încărcător pentru acumulator, cablu de alimentare (pag. 18)
- cablu USB (pag. 164)
- CD-ROM (pag. 160)

Atașarea curelei de umăr

Prindeți ambele capete ale curelei de umăr de corpul camerei.

- Puteți prinde capacul ocularului (pag. 34) de curea de umăr.

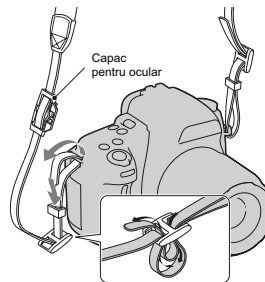

Utilizarea capacului ocularului și a manșonului ocularului

Puteți evita ca lumina să pătrundă prin vizor și să afecteze expunerea. În cazul în care obturatorul este eliberat fără a fi utilizat vizorul la înregistrarea în modul vizor, cum ar fi la fotografierea cu ajutorul temporizatorului, atașați capacul ocularului.

1 Rabatați panoul cu ecranul LCD spre partea de jos a camerei.

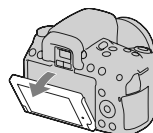

2 Glisați cu grijă manșonul ocularului în afară, împingând ambele părți ale acestuia.

- Așezați degetele sub capacul pentru ocular și împingeți-l în sus.
- Când atașați la camera dvs. dispozitivul de mărire FDA-MIAM (comercializat separat), vizorul unghiular FDA-AIAM (comercializat separat) sau ocularul de amplificare FDA-MEIAM (comercializat separat), detașați manșonul ocularului așa cum este prezentat în imaginea alăturată, apoi montați-l la loc.

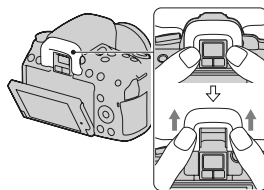

3 Glisați capacul ocularului, așa cum este indicat în imaginea alăturată, astfel încât acesta să acopere vizorul.

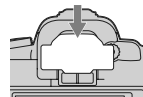

Notă :

- Senzorii ocularului, aflați sub vizor, pot fi activați în funcție de situație și focalizarea poate fi reglată sau este posibil ca ecranul LCD să continue să clipească. În aceste cazuri, dezactivați atât opțiunea [Eye-Start AF] (*AF declanșată de privire*) (pag. 41), cât și pe cea [Auto off w/VF] (*Oprire automată w/VF*) (pag. 153).

Aflarea numărului de imagini ce pot fi înregistrate

Odată ce introduceți un card de memorie în camera foto și treceți comutatorul de alimentare (POWER) în poziția activat (ON), pe ecranul LCD este afișat numărul de imagini ce pot fi înregistrate dacă veți continua să fotografiați în condițiile valabile la momentul respectiv.

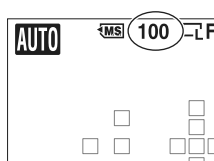

Notă :

- Dacă apare intermitent "0" (numărul de imagini ce pot fi înregistrate) de culoare galbenă, cardul de memorie este complet ocupat. Înlocuiți-l cu un altul sau ștergeți imaginile care nu vă interesează de pe cardul de memorie (pag. 134).
- Când indicația "NO CARD" (numărul de imagini ce pot fi înregistrate) clipește fiind de culoare galbenă, înseamnă că nu este introdus nici un fel de card de memorie în aparat. Introduceți un card de memorie.

Numărul de imagini ce pot fi înregistrate pe un card de memorie

Tabelele de mai jos prezintă numărul aproximativ de imagini ce pot fi înregistrate pe un suport media formatat cu această cameră foto. Valorile sunt stabilite folosindu-se pentru testare carduri de memorie "Memory Stick PRO Duo" standard, marca Sony. Valorile pot varia în funcție de condițiile de înregistrare.

Dimensiunea imaginilor : L 16M (DSLR-A580) / L 14M (DSLR-A560)

Raportul laturilor : 3:2*

DSLR-A580

- în număr de imagini -

Capacitate / Dimensiune	2 GB	4 GB	8 GB	16 GB	32 GB
Standard	386	781	1587	3239	6406
Fine	270	548	1116	2279	4510
RAW & JPEG	74	154	319	657	1304
RAW	106	220	452	928	1840

* Dacă pentru [Formatul imaginii] (Aspect ratio) este aleasă varianta [16:9], puteți înregistra mai multe imagini decât numerele prezentate în tabelul de mai sus. În cazul în care este aleasă varianta [RAW], numărul va fi egal cu cel corespunzător unui raport al laturilor de [3:2].

DSLR-A560

- în număr de imagini -

Capacitate Dimensiune	2 GB	4 GB	8 GB	16 GB	32 GB
Standard	433	875	1778	3626	7172
Fine	305	618	1258	2569	5083
RAW & JPEG	84	176	362	745	1478
RAW	122	251	514	1054	2089

Numărul de imagini care pot fi înregistrate folosind acumulatorul

Numărul aproximativ de imagini ce pot fi înregistrate când camera este folosită cu acumulatorul (furnizat) complet încărcat este indicat în tabelul de mai jos.

Este posibil ca, în realitate, numerele să fie mai mici decât cele indicate în tabel, în funcție de condițiile de folosire a camerei.

	DSLR-A580	DSLR-A560
Modul Vizualizare directă	aprox. 560 imagini	aprox. 560 imagini
Modul Vizor	aprox. 1050 imagini	aprox. 1050 imagini

- Numărul este calculat în cazul folosirii unui acumulator complet încărcat în următoarele condiții :
 - temperatura mediului ambiant de 25°C,
 - la folosirea unui acumulator încărcat timp de încă o oră, după ce indicatorul luminos ÎNCĂRCARE se stinge,
 - la folosirea unui suport media "Memory Stick PRO Duo", marca Sony (comercializat separat),
 - pentru opțiunea [Quality] (*calitate*) este aleasă varianta [Fine],
 - pentru modul [Autofocus mode] (*Auto Focalizare*) este aleasă varianta (Automatic AF),
 - se înregistrează o imagine la fiecare 30 secunde,
 - blițul luminează stroboscopic la fiecare două poze,
 - se pornește și se oprește aparatul o dată la fiecare zece poze.
- Metoda de măsurare se bazează pe standardul CIPA (CIPA : Camera & Imaging Products Association).

Curățarea camerei

Curățarea suprafeței camerei

- Nu atingeți zonele din interiorul camerei, cum ar fi contactele obiectivului sau oglinda. Deoarece praful de pe oglindă și din jurul acesteia poate afecta sistemul de autofocalizare, îndepărtați-l cu ajutorul unui suflător* disponibil în comerț. Pentru detalii legate de curățarea senzorului de imagine, consultați pagina următoare.

** Nu folosiți un pulverizator de spray pentru a curăța în interiorul camerei foto deoarece puteți genera disfuncționalități.*

- Curățați suprafața camerei cu o bucată de pânză moale, ușor umezită cu apă, apoi ștergeți suprafața cu pânză uscată. Nu folosiți următoarele deoarece pot deteriora finisajul sau carcasa :
 - substanțe chimice cum ar fi tiner, benzină, alcool, deșeuri textile, insecticide, substanțe de protecție contra radiațiilor solare etc.
 - nu atingeți aparatul având pe mâini substanțe ca cele mai sus menționate,
 - evitați contactul îndelungat cu adeziv sau cu vinil.

Curățarea obiectivului

- Nu folosiți substanțe de curățare care conțin solvenți organici cum ar fi tinerul sau benzina.
- Când curățați suprafața obiectivului, îndepărtați praful cu un suflător disponibil în comerț. În cazul în care praful este lipit de suprafață, ștergeți-l cu o bucată de pânză moale sau cu un șervețel ușor umezit în soluție de curățare pentru lentile. Efectuați mișcări de ștergere dinspre centru spre exterior. Nu pulverizați soluția de curățare direct pe suprafața obiectivului.

Curățarea senzorului de imagine

Dacă în interiorul aparatului pătrund praf sau scame care se așează pe senzorul de imagine (partea componentă a camerei, cu rol de peliculă fotografică), este posibil să apară în imaginile înregistrate, aceasta depinzând de spațiul de înregistrare. Dacă pe senzorul de imagine există praf, folosiți un suflător și curățați senzorul de imagine urmând procedura de mai jos.

Note :

- Curățarea poate fi efectuată numai dacă nivelul de energie al acumulatorului este 50 % sau mai scăzut.
- Dacă energia acumulatorului scade prea mult în timpul operației de curățare se poate deteriora obturatorul. Efectuați rapid operația de curățare a camerei. Se recomandă utilizarea unui adaptor de c.a., tip AC-PW10AM (comercializat separat).
- Nu folosiți un pulverizator de spray deoarece poate împrăștiia vapori în interiorul camerei.

1 Verificați dacă este complet încărcat acumulatorul (pag. 23).

- 2 Apăsați butonul MENU, apoi selectați
2 cu ◀/▶ la butonul de comandă.

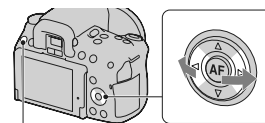

Butonul MENU

- 3 Selectați [Cleaning mode] (Modul
curățare) cu ▲/▼ la butonul de comandă,
apoi apăsați zona centrală a acestuia.

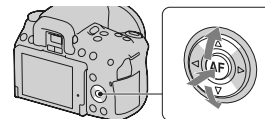

- 4 Selectați [ACCESARE] cu ▲ de la butonul de comandă și apăsați zona centrală a acestuia.

După ce senzorul de imagine vibrează pentru scurtă vreme, oglinda din față este ridicată.

- 5 Detașați obiectivul (pag. 26).

6 Utilizați pensula cu suflător pentru a curăța suprafața senzorului de imagine și spațiul din jurul său.

- Nu atingeți senzorul de imagine cu vârful pensulei. Terminați cât se poate de repede operația de curățare.
- Țineți camera cu fața în jos pentru a evita deplasarea prafului în interiorul aparatului dintr-un loc în altul.
- Când curățați senzorul de imagine, nu puneți vârful pensulei cu suflător în cavitatea de dincolo de zona de montaj a obiectivului.

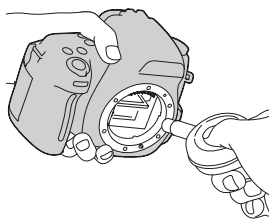

7 Montați obiectivul și opriți camera.

Notă :

- Camera începe să emită semnale sonore dacă acumulatorul s-a consumat în timpul operației de curățare. Întrerupeți imediat curățarea și opriți camera.

Comutarea între ecranul LCD și vizor (OVF)

Puteți selecta fie ecranul LCD (Vizualizare live), fie vizorul (OVF) pentru a înregistra imagini.

LIVE VIEW (vizualizare directă) : Subiectele sunt urmărite pe ecranul LCD.

OVF (vizualizare în vizor) : Subiectele sunt urmărite cu ajutorul vizorului. Pe ecranul LCD apar, în schimb, informații legate de înregistrare.

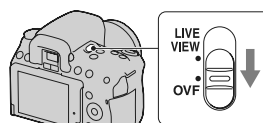

Ajustarea focalizării pentru vizor (ajustarea dioptrului)

În modul vizor, utilizați discul de reglare a dioptrului pentru ca acesta să fie adaptat privirii dumneavoastră, până ce indicatorii apar clar în vizor.

- Dacă plasați camera la lumină, reglarea dioptrului se va face cu mai mare ușurință.
- Când indicatorii nu sunt clar afișați cu toate că ați reglat dioptrul, se recomandă să folosiți un dispozitiv de reglaj dioptic, atașat (comercializat separat)

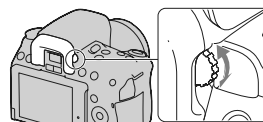

Când este dificil să rotiți discul de reglare a dioptrului.

Introduceți degetele sub manșonul ocularului și glisați-l în sus pentru a îl detașa, apoi ajustați dioptrul.

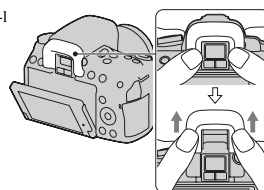

Pentru a focaliza rapid asupra unui subiect folosind vizorul

Când priviți prin vizor, se focalizează automat asupra subiectului aflat în zona de autofocalizare (Autofocalizare declanșată de privire).

Buton MENU →  → [Autofocalizare declanșată de privire] → [On]

Când la cameră este montat vizorul unghiular FDA-A1AM (comercializat separat), se recomandă să alegeți pentru [Autofocalizare declanșată de privire] varianta [Off] deoarece senzorii ocularului aflat sub vizor pot fi activați.

Starea ecranului în modul Vizualizare directă

Schimbarea interfeței ecranului LCD

În modul Live View (*Vizualizare directă*), la fiecare apăsare a butonului DISP, interfața cu informații legate de înregistrare se modifică după cum urmează.

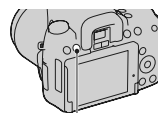

Buton DISP

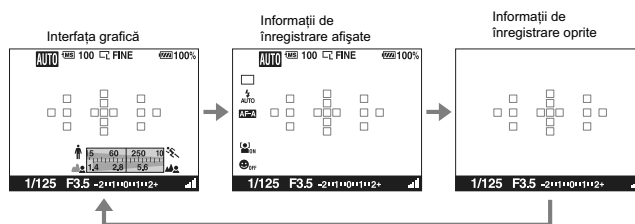

Notă

- În modul Live View (*Vizualizare directă*), indicația dispozitivului digital de măsurare a nivelului este afișată după interfața cu Informații de înregistrare oprite (pag. 91).

Interfața cu informații legate de înregistrare

Interfața grafică reprezintă în mod grafic timpul de expunere și valoarea diafragmei, ilustrând cu claritate modul de funcționare a expunerii. Consultați paginile indicate între paranteze pentru a afla detalii legate de funcționare.

Interfață grafică

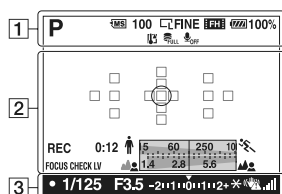

Interfață cu informații despre înregistrare

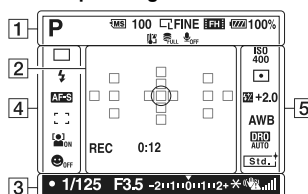

Interfață	Indicație
	Mod de expunere (61 - 80)
	Card de memorie (27)
100	Numărul de imagini rămase de înregistrat (35)
	Dimensiunea fotografiilor (140) / Formatul de imagine (142) / Dimensiunea imaginilor panoramice (141)
RAW RAW+J FINE STD	Calitatea imaginii (142)

Interfață	Indicație
	Dimensiunea imaginilor de fim (141)
	Energia rămasă a acumulatorului (23)
	Avertizare de supraîncălzire (188)
	Fișierul cu baza de date este complet ocupat (188) / Eroare legată de fișierul cu baza de date (188)
	Nu este înregistrat sonor pentru filme (83)

2

Interfața	Indicație
	Zona măsurare punctuală (107)
	Zona de autofocalizare (89)
	Indicator timp de expunere (75)
	Indicator pentru diafragmă (72)
FOCUS CHECK LV	Verificarea focalizării în modul Vizualizare directă (91)
REC 0:12	Durata de înregistrare pentru film (m.s)

3

Interfața	Indicație
	Focalizare (86)
1/125	Timp de expunere (75)
F3.5	Diafragmă (72)
	Scală EV (78, 121)
	AE blocat (102)
	Indicator de mișcare nedorită a camerei (59)
	Scala SteadyShot (59)

4

Interfața	Indicație
	Modul Drive (118)
	Mod bliț (98) / Reducere ochi roșii (100)
AF-A AF-S AF-C MF	Modul focalizare (88)

Interfața	Indicație
	Zona de autofocalizare (89)
	Detecția fețelor (95)
	Declanșator zâmbet (96)
	Indicator de sensibilitate la detecția zâmbetelor (96)

5

Interfața	Indicație
	Sensibilitate ISO (108)
	Măsurare (107)
+2.0	Compensarea blițului (105)
AWB	Balans de alb (Auto, Prestabilit, Particularizat, Temperatură de culoare, Filtru de culoare) (114)
7500K G9	Optimizatorul domeniului dinamici (109) / Auto HDR (110)
Styl	Stil creativ (112)

Starea ecranului în modul vizor (OVF)

Schimbarea interfeței ecranului LCD

În modul vizor, apăsați secțiunea DISP de la butonul de comandă pentru a comuta între interfața grafică și cea Standard.
Când rotiți camera în poziție verticală, interfața se rotește automat pentru a se adapta la poziția camerei.

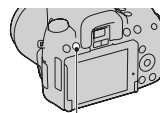

Buton DISP

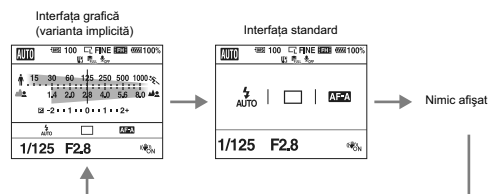

Interfața cu informații legate de înregistrare

Interfața grafică prezintă cu ajutorul unor elemente grafice timpul de expunere (viteza obturatorului) și valoarea diafragmei, ilustrând în mod clar modul în care variază expunerea. În modul AUTO sau Selecția scenei, sunt afișate numai elementele ce pot fi reglate. Consultați paginile indicate între paranteze pentru a afla detalii legate de funcționare.

Interfața grafică

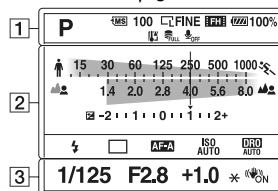

Interfața standard

(În modul AUTO sau Selecția scenei)

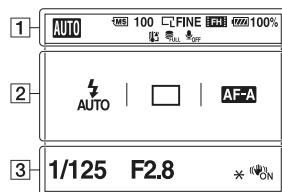

Interfața standard

(În modul P / A / S / M)

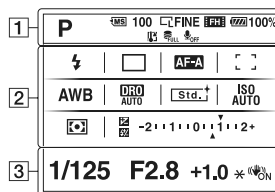

Interfața	Indicație
1 AUTO P A S M [Icons for various modes] [Battery icon]	Mod de expunere (61 - 80)
[MS] [SD]	Card de memorie (27)
100	Numărul de imagini rămase de înregistrat (35)

Interfața	Indicație
[L] [M] [S]	Dimensiunea fotografiilor (140) / Formatul de imagine (142)
RAW RAW+J FINE STD	Calitatea imaginii (142)
[F1] [1080] [VGA]	Dimensiunea imaginilor de film (141)

Interfața	Indicație
100%	Energia rămasă a acumulatorului (23)
	Avertizare de supraîncălzire (188)
	Fișier cu baza de date este complet ocupat (188) / Eroare legată de fișierul cu baza de date (188)
	Nu este înregistrat sonor pentru filme (83)

Interfața	Indicație
	Balans de alb (Auto, Prestabilit, Particularizat, Temperatură de culoare, Filtru de culoare) (114)
7500K G9	Stil creativ (112)
	Măsurare (107)

2

Interfața	Indicație
	Indicator timp de expunere (75)
	Indicator pentru diafragmă (72)
	Compensarea expunerii (103) / Măsurarea manuală (78)
	Compensarea blițului (105)
	Scală EV (78, 121)
	Modul Drive (118)
	Mod bliț (98) / Reducere ochi roșii (100)
	Mod focalizare (88)
	Sensibilitate ISO (108)
	Optimizatorul domeniului dinamici (109) / Auto HDR (110)
	Zona de autofocalizare (89)

3

Interfața	Indicație
1/125	Timp de expunere (75)
F2.8	Diafragmă (72)
+1.0	Expunere (103)
	AE blocat (102)
	SteadyShot (59)

Vizor

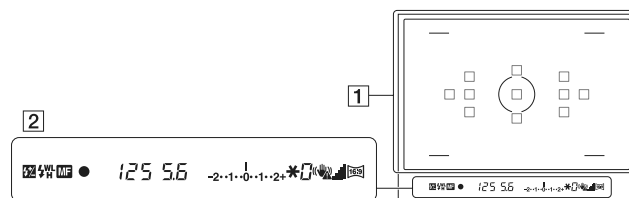

1

Interfața	Indicație
	Zonă de autofocalizare (89)
	Zona de măsurare punctuală (107)
	Zonă de fotografiere pentru formatul 16:9 (142)

Interfața	Indicație
	Scală SteadyShot (59)
	Format 16:9 (142)

2

Interfața	Indicație
	Compensarea blițului (105)
	Încărcarea blițului (98)
WL	Bliț wireless - fără fir (101)
H	Sincronizare rapidă
	Focalizare manuală (90)
	Focalizare
125	Timp de expunere (75)
5.6	Diafragmă (72)
	Scală EV (78, 121)
*	AE blocat (102)
0	Avertizare pentru "Fotografiere imposibilă" (118)
	Indicator pentru mișcarea nedorită a camerei (59)

Note :

- În vizor pot fi văzute linii fine de la zona de autofocalizare. Aceasta nu reprezintă o disfuncționalitate.
- Când apăsați pe jumătate butonul declanșator pentru a focaliza asupra unui subiect întunecat, zonele de autofocalizare pot fi iluminate automat în culoare roșie. Într-un astfel de caz, lumina roșie va fi reflectată în partea din dreapta a vizorului. Aceasta nu reprezintă o disfuncționalitate.

Selectarea unei funcții / unui reglaj

Puteți selecta funcția pentru înregistrare sau redare cu ajutorul unui buton, cum ar fi cel Fn (Funcție) sau cel MENU.

Când începe o operație, va fi afișat în partea de jos a ecranului ghidul funcțiilor butonului de comandă.

◀▶ : apăsați ▲/▼/◀/▶ la butonul de comandă pentru a deplasa cursorul.

● : apăsați centrul butonului de comandă pentru a efectua selecția.

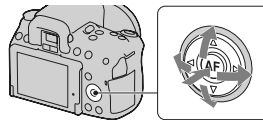

În acest manual de instrucțiuni, procesul de selecție a unei funcții, cu ajutorul butonului de comandă și a celui Fn (Funcție), din lista meniului este descris astfel (în continuare procesul este explicat cu simbolurile implicite) :

Exemplu : Buton Fn → AWB (White balance) → Selecția reglajului dorit

Lista elementelor ghidului de acționare

Ghidul de acționare indică și alte operații decât cele se care efectuează cu butonul de comandă. Indicațiile simbolurilor sunt următoarele :

	Butonul MENU
	Revenire cu butonul MENU
	Butonul (Ștergere)
	Butonul (Mărire)
	Butonul (Micșorare)
	Butonul (Redare)
	Disc de reglaj

Ghidului de asistență

Ghidul de asistență prezintă informații legate de funcția selectată cu butonul Fn, butonul MENU, cu selectorul rotativ de mod etc. Aveți totodată posibilitatea de a dezactiva acest ghid (pag. 150).

Selectarea unei funcții cu butonul Fn (Funcție)

Acest buton este utilizat pentru efectuarea de reglaje sau pentru executarea funcțiilor folosite frecvent la înregistrare.

1 Apăsați butonul Fn.

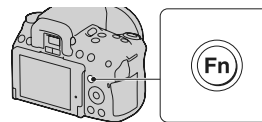

2 Selectați elementul dorit cu ▲/▼/◀/▶ la butonul de comandă, apoi apăsați zona centrală ● pentru executare.

Apare interfața de configurare.

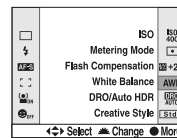

3 Urmați ghidul de acționare, selectați și executați operația asociată funcției dorite.

Pentru detalii legate de modul de configurare a fiecărui element, consultați pagina corespunzătoare.

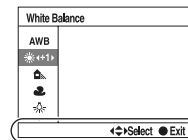

Ghid de acționare

Pentru a regla camera direct din interfața cu informații legate de înregistrare

Rotiți butonul de comandă fără a apăsa zona sa centrală ●, la pasul 2.

Puteți regla camera direct din interfața cu informații legate de înregistrare.

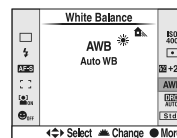

Funcții selectate cu butonul Fn (Funcție)

Elementele afișate depind de poziția stabilită pentru selectorul rotativ de mod.

Selecția scenei (63)	Alegerea modului adecvat dintre variantele prestabilite pentru Selecția Scenei în funcție de condițiile de înregistrare.
Înregistrare panoramică (66, 69)	Comută între Desfășurare panoramică și Desfășurare panoramică 3D.
Mod Drive (118)	Stabilirea modului de înregistrare dintre variantele : O singură imagine, Continuă, Temporizator, Fotografii adiacente etc.
Mod bliț (98)	Stabilirea pentru modul bliț a uneia dintre variantele : Bliț automat, Bliț de umplere, Bliț oprit etc.
Mod de autofocalizare (88)	Alegerea metodei de focalizare în funcție de mișcarea subiectului.
Zona de autofocalizare (89)	Stabilirea zonei de focalizare.
Deteția fețelor (95)	Capturarea automată a feței persoanelor, la focalizare și expunere optime.
Declanșator zâmbet (96)	Înregistrarea cu camera când este detectat un zâmbet.
ISO (108)	Stabilirea sensibilității la lumină. Cu cât numărul este mai mare, cu atât timpul de expunere este mai scurt (obturatorul este mai rapid).
Mod de măsurare (107)	Selectarea metodei de măsurare a luminozității.
Compensarea blițului (105)	Ajustarea intensității de ieșire a blițului. În direcția + luminozitatea subiectului crește, în direcția – luminozitatea scade.
Balans de alb (114)	Ajustarea tonurilor de culoare ale imaginilor.
DRO / Auto HDR (109)	Compensarea automată a luminozității și contrastului.
Stil creativ (112)	Selectarea procesării dorite a imaginii.

Funcții selectate cu butonul MENU

Puteți efectua reglajele de bază pentru cameră în totalitate sau puteți aplica funcții cum ar fi fotografierea, redarea sau alte operații. Apăsând butonul MENU, selectați pagina dorită cu ◀/▶ de la butonul de comandă și selectați elementul dorit cu ▲/▼.

Meniul fotografiere





	Imagine : Dimensiune (140)	Selectarea dimensiunii fotografiilor.
	Imagine : Format (142)	Selectarea formatului fotografiilor.
	Imagine : Calitate (142)	Stabilirea calității fotografiilor.
	Film : Formatul fișierului (82)	Selectarea formatului fișierului de film.
	Film : Dimensiune (141)	Selectarea dimensiunii cadrelor de film înregistrate.
	Film : Înreg. audio (83)	Stabilirea dacă să fie înregistrat sau nu sonor în timpul înregistrării filmelor.
	SteadyShot (59)	Setare SteadyShot.





	Panoramă : Dimensiune (141)	Selectarea dimensiunii imaginilor panoramice.
	Panoramă : Direcție (68)	Stabilirea direcției de înregistrare pentru imagini panoramice.
	3D Pan. : Dimensiune imagine (141)	Selectarea dimensiunii imaginilor 3D.
	3D Pan. : Direcție (69)	Stabilirea direcției de înregistrare pentru imagini 3D.
	Comandă bliț (106)	Stabilirea metodei de determinare a intensității luminii emise de bliț.
	Sursă luminoasă (100)	Reglarea sursei luminoase care iluminează scene întunecate pentru a ajuta focalizarea.
	Metoda de autofocalizare (91)	Stabilește sistemul de autofocalizare pentru modul de verificare a focalizării la vizualizarea directă.

	Spațiu de culoare (113)	Modifică gama de culori ce pot fi reproduse.
	Reducerea zgomotului datorat expunerii îndelungate (148)	Stabilește procesarea de reducere a zgomotului pentru înregistrări în care timpul de expunere este de 1 secundă sau mai lung.
	Reducerea zgomotului datorat sensibilității ISO înalte (148)	Stabilește procesarea de reducere a zgomotului pentru înregistrarea de înaltă sensibilitate.



Meniul particularizat



	Autofocalizare declanșată de privire (41)	Se stabilește dacă să fie folosită sau nu autofocalizarea când priviți prin vizor.
	Funcția butonului AEL (149)	Alegerea funcției pentru butonul AEL, dintre variantele AE blocat și Mărire pentru focalizare, în modul verificare a focalizării prin vizualizare directă.
	AEL (149)	Stabilirea metodei de funcționare a butonului AEL de fixare a expunerii în timpul fotografierii.
	Buton menținere focalizare (149)	Stabilirea funcției de menținere a focalizării obiectivului.
	Reducerea efectului de ochi roșii (100)	Reducerea fenomenului de ochi roșii la folosirea blițului.
	Eliberare obiectiv (150)	Se stabilește dacă obturatorul să se deschidă sau nu când nu este montat obiectivul.
	Oprire automată w/VF (153)	Se stabilește dacă să fie oprit sau nu ecranul LCD când priviți prin vizor.



	Caroiaj (153)	Stabilește afișarea unui caroiaj care să permită alinierea într-un cadru structurat.
	Histogramă (104)	Se stabilește dacă să fie inclusă sau nu histograma când se comută interfața ecranului.
	Reluare automată (152)	După înregistrare este afișată imaginea surprinsă. Stabilește reluarea automată.



Meniul de redare

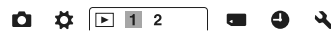

	Ștergere (134)	Ștergerea imaginilor.
	Selecție fotografie / film (124)	Comutarea între interfața de redare a fotografiilor și cea de redare a filmelor.
	Prezentare de imagini (127)	Derularea unei prezentări de fotografii.
	Vizualizare 3D (137)	Redarea de imagini 3D folosind un televizor compatibil 3D conectat la această cameră.
	Protejare (133)	Protejarea sau anularea protecției unei imagini.
	Specificare pentru imprimare (171)	Specifică sau elimină specificarea imaginilor pentru DPOF.
	Reglaje de volum (124)	Stabilirea nivelului volumului pentru redarea unui film.

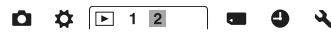

	Selectarea directorului (123)	Este schimbat directorul de redare a imaginilor.
	Selectarea datei (125)	Afișarea imaginilor corespunzătoare altei date.
	Interfața de redare (123)	Stabilirea modului de redare a unei imagini înregistrare cu orientarea portret.



Meniul instrumentului pentru cardul de memorie



	Formatare (145)	Formatarea cardului de memorie.
	Numărul fișierului (144)	Stabilirea metodei de atribuire a numerelor fișierelor cu fotografii și filme.
	Denumirea directorului (144)	Stabilirea formatului de director pentru fotografii.
	Selectarea directorului de înregistrare (145)	Modificarea directorului selectat pentru stocarea fotografiilor.
	Director nou (145)	Crearea unui director nou pentru stocarea fotografiilor și filmelor.
	Recuperarea bazei de date cu imagini (146)	Recuperarea fișierului cu baza de date pentru filme, ceea ce permite înregistrarea și redarea.
	Afișarea spațiului de pe cardul de memorie (146)	Afișarea duratei rămase de înregistrare pentru filme și a numărului de fotografii ce mai pot fi înregistrate pe cardul de memorie.



Meniul de reglaje temporale







	Configurare dată/ oră (31)	Stabilirea datei și orei, indicarea folosirii sau nu a orei de vară.
	Stabilirea regiunii (32)	Stabilirea locației unde este folosit aparatul.





Meniul de configurare



  	Luminozitate LCD (152)	Stabilirea luminozității ecranului LCD.
	Economisirea energiei în modul vizualizare directă (LV) (150)	Stabilirea intervalului de timp după care aparatul trece în modul economic de funcționare, la vizualizarea directă.
	Economisirea energiei la folosirea vizorului (OVF) (150)	Stabilirea intervalului de timp după care aparatul trece în modul economic de funcționare la folosirea vizorului.
	CTRL FOR HDMI (137)	Acționarea camerei de la un televizor compatibil cu "BRAVIA" Sync.
	Alegerea limbii (151)	Stabilirea limbii.
	Interfața ghidului de asistență (150)	Stabilirea interfeței ghidului de asistență pentru explicarea funcțiilor afișate în timpul funcționării.
	Conexiunea USB (164)	Stabilirea metodei de conexiune USB.

  	Reglaje de preluare (146)*	Setarea funcției de preluare de către cameră folosind cardul Eye-Fi.
	Semnale audio (150)	Pentru stabilirea dacă să fie emis sau nu un semnal sonor la realizarea focalizării sau când funcționează timerul.
	Modul de curățare (38)	Este pornit modul de curățare pentru senzorul de imagine.
	Cartografiere a pixelilor (182)	Realizați această operație când pe ecranul LCD apar și persistă puncte, în modul vizualizare directă.
	Versiune (154)	Afișarea versiunii de software folosite de cameră.
	Mod demonstrativ (151)	Pornește sau oprește redarea demonstrativă pentru un film.
	Inițializare (155)	Revenirea la variantele implicite ale reglajelor.

* Apare când este introdus un card Eye-Fi (comercializat separat) în cameră.

Înregistrarea unei imagini evitând mișcări nedorite ale camerei

“Mișcările nedorite ale camerei” se referă la acele deplasări ale camerei care apar după ce este apăsat butonul declanșator și care conduc la obținerea de imagini neclare.
Pentru a reduce mișcările nedorite ale camerei, urmați instrucțiunile de mai jos.

Poziția corectă a fotografului

Stabilizați partea superioară a corpului dvs. adoptând o poziție care să împiedice deplasarea camerei

În modul Vizualizare directă



În modul Vizor

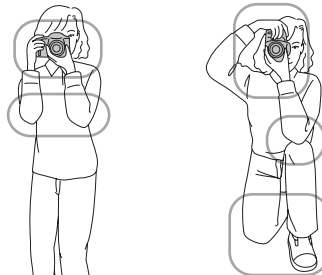

Punctul ①

Prindeți cu o mână cureaua camerei, iar cu cealaltă sprijiniți obiectivul.

Punctul ②

Sprrijiniți-vă ferm pe picioare având grijă ca distanța dintre acestea să fie aproximativ egală cu lățimea umerilor.

Punctul ③

Strângeți ușor coatele pe lângă corp.

Dacă fotografiați fiind îngenuncheat, stabiliți partea superioară a corpului așezând cotul pe genunchi.

Indicatorul de avertizare relativ la mișcarea nedorită a camerei

Din cauza potențialei mișcări a camerei, indicatorul  (de avertizare la mișcarea nedorită a camerei) clipește în vizor. În acest caz, folosiți un trepied sau blițul.

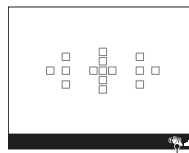

Indicatorul  (de avertizare relativ la mișcarea nedorită)

Notă :

- Indicatorul  (de avertizare relativ la mișcarea nedorită a camerei) este afișat numai în modurile în care viteza obturatorului este stabilită automat. Acest indicator nu este afișat în modurile M/S.

Utilizarea funcției SteadyShot

Funcția SteadyShot poate reduce efectul mișcărilor nedorite ale camerei cu un echivalent de aproximativ 2,5 ÷ 4 Ev din timpul de expunere.

Pentru funcția SteadyShot este aleasă în mod implicit varianta [On].

Indicatorul scalei SteadyShot.

- Indicatorul  (scala SteadyShot) prezintă situația legată de mișcarea nedorită a camerei. Așteptați până ce indicatorul scalei scade, apoi începeți să înregistrați.

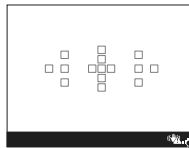

Indicatorul  (scala SteadyShot)

Dezactivarea funcției SteadyShot.

Buton MENU →  1 → [SteadyShot] → [Off] (Dezactivat)

Notă :

- Este posibil ca funcția SteadyShot să nu funcționeze optim când alimentarea abia a fost pornită, imediat după ce ați îndreptat camera spre subiect sau când butonul declanșator a fost complet apăsat fără să fi fost oprit la jumătate.

Folosirea unui trepied

Vă recomandăm să montați camera pe un trepied în următoarele cazuri :

- când înregistrați fără bliț în spații întunecate,
- când înregistrați la viteze reduse ale obturatorului, care sunt în mod obișnuit utilizate pentru înregistrarea pe timp de noapte,
- când înregistrați un subiect aflat la mică distanță, cum ar fi la înregistrarea prim-planurilor,
- când înregistrați cu un obiectiv telescopic,

Notă :

- Când folosiți un trepied, dezactivați funcția SteadyShot deoarece există pericolul ca aceasta să nu funcționeze în mod corespunzător.

AUTO / Înregistrarea folosind configurarea automată

Modul "AUTO" vă permite să înregistrați cu ușurință orice subiect, în indiferent ce condiții, deoarece camera evaluează condițiile de lucru și ajustează în consecință reglajele.

Selectați  când înregistrați în spații unde este restricționată utilizarea blițului.

- 1 Puneți selectorul rotativ de mod în poziția **AUTO** sau  (Bliț dezactivat).**

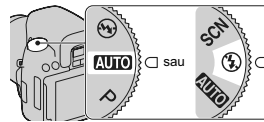

- 2 Ajustați panoul cu ecranul LCD astfel încât acesta să fie vizibil și luați camera în mâini.**

- 3 Plasați subiectul dorit în zona de focalizare.**

- Dacă indicatorul  (de avertizare relativ la mișcarea nedorită) clipește, înregistrați cu grijă subiectul, menținând camera nemișcată sau folosind un trepied.

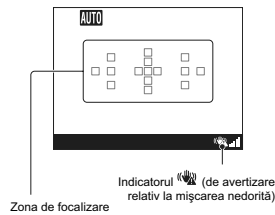

- 4 Când folosiți un obiectiv de mărire, rotiți inelul de zoom, apoi alegeți cadrul pe care vreți să îl înregistrați.**

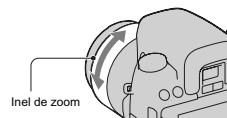

5 Apăsați pe jumătate butonul declanșator pentru a focaliza.

Când este confirmată focalizarea, indicatorul de focalizare ● sau (●) devine luminos (pag. 86).

- Așteptați ca indicatorul al scalei SteadyShot să scadă, pentru ca funcția SteadyShot să fie mai eficientă.

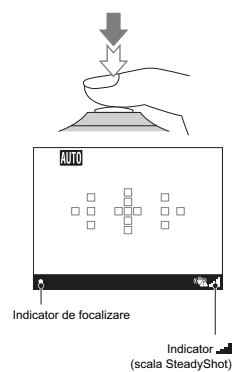

6 Apăsați complet butonul declanșator pentru a fotografia.

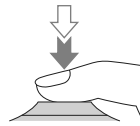

Notă :

- Camera pornește funcția de reglaj automat, și, de aceea, multe facilități - cum ar fi compensarea expunerii sau reglajul ISO - nu vor fi disponibile. Dacă doriți să efectuați diverse reglaje, puneți selectorul rotativ de mod în poziția P când fotografiați un subiect.

Înregistrarea folosind un reglaj adaptat subiectului vizat

Selectând corect modul, în funcție de subiect sau de condițiile de înregistrare, veți putea fotografia imaginea utilizând reglajele adecvate pentru subiectul vizat.

SCN : Înregistrarea folosind reglaje prestabilite în funcție de scenă (Selectția Scenei)

Acest mod este potrivit pentru

- Înregistrarea cu reglaje prestabilite în funcție de scenă.



















1 Puneți selectorul rotativ de mod în poziția SCN (Selectția Scenei).

2 Apăsați zona centrală a butonului de comandă.

3 Selectați modul dorit cu ▲/▼, apoi apăsați zona centrală a butonului de comandă.

- Pentru a schimba scena, apăsați butonul Fn, apoi selectați o altă scenă.
-

 (Portret)	<p>Este estompat fundalul și este scos în evidență subiectul. Tenul persoanelor este reprodus în tonuri delicate.</p> <ul style="list-style-type: none"> • Pentru a estompa și mai mult fundalul, puneți obiectivul în poziția telefoto (fotografiere la distanță). • Puteți înregistra o imagine plină de viață focalizând pe ochii mai apropiați de obiectiv. • Utilizați parasolarul (comercializat separat) pentru a înregistra subiecte poziționate contra luminii. • Folosiți funcția de reducere a efectului de ochi roșii dacă ochii subiectului vizat devin de culoare roșie din cauza blițului (pag. 100). 	
 (Activități sportive)	<p>Sunt înregistrate obiecte aflate în mișcare rapidă, astfel că subiectul vizat pare static. Camera înregistrează în mod continuu imagini cât timp este apăsat butonul declanșator.</p> <ul style="list-style-type: none"> • Apăsați și țineți apăsat pe jumătate butonul declanșator până la momentul dorit. 	
 (Macro) - <i>prim plan</i>	<p>Sunt înregistrate subiecte aflate la mică distanță cum ar fi flori, mâncare etc.</p> <ul style="list-style-type: none"> • Puteți înregistra de la distanță mai mică un subiect folosind un obiectiv macro (comercializat separat). • Alegeți pentru bliț modul [Bliț dezactivat] când subiectul vizat se află la o distanță de până la 1 m. • La înregistrarea în modul macro, funcția SteadyShot nu va fi eficientă. Folosiți un trepied pentru a obține rezultate mai bune. • Distanța focală minimă nu se modifică. 	
 (Peisaj)	<p>Este surprins întregul cadru cu claritate și în culori intense.</p> <ul style="list-style-type: none"> • Pentru a accentua deschiderea cadrului, reglați obiectivul la unghi panoramic. 	
 (Apus de soare)	<p>Sunt înregistrate minunatele tonuri de roșu ale apusului și răsăritului de soare.</p>	

 (Vedere nocturnă)	<p>Sunt înregistrate scene de noapte la distanță, fără a pierde atmosfera nocturnă a împrejurimilor</p> <ul style="list-style-type: none"> • Timpul de expunere este redus, așa că se recomandă utilizarea unui trepied. • Este posibil ca imaginea să nu fie înregistrată în mod corespunzător dacă spațiul în care se fotografiază este complet întunecat. 	
 (Amurg - cameră ținută în mână)	<p>Sunt înregistrate scene nocturne cu mai puțin zgomot și fără neclarități, fără a fi folosit un trepied. O rafală de imagini sunt înregistrate și este aplicată procesarea de imagine pentru a fi reduse neclaritățile, mișcărilor nedorite și zgomotul.</p> <ul style="list-style-type: none"> • Reducerea neclarității este mai puțin eficientă chiar dacă este folosită varianta [Amurg - cameră ținută în mână] când fotografiați: <ul style="list-style-type: none"> – subiecte cu mișcări neregulate, – subiecte aflate prea aproape de cameră, – subiecte cu model repetitiv cum ar fi faianță și subiecte cu contrast slab cum ar fi cerul, o plajă cu nisip sau o pașiste. – subiecte în continuă schimbare cum ar fi valuri sau cascade. • În cazul folosirii variantei [Amurg - cameră ținută în mână] este posibil să apară zgomot tip bloc, când sunt folosite surse de lumină intermitentă, cum ar fi lămpi cu fluorescență. 	
 (Portret în noapte)	<p>Sunt înregistrate scene de noapte.</p> <ul style="list-style-type: none"> • Timpul de expunere este redus, așa că se recomandă utilizarea unui trepied. 	

Tehnici de fotografiere

- Când doriți imagini mai frumoase, puneți selectorul rotativ de mod într-una dintre pozițiile P, A, S sau M și folosiți funcția de stil creativ (pag. 112). În astfel de cazuri, puteți ajusta expunerea, ISO etc. chiar dacă ați selectat o variantă de reglaj adecvată pentru subiect.

Note :

- Deoarece camera pornește funcția de reglaj automat, multe facilități - cum ar fi compensarea expunerii sau reglajul ISO - nu vor fi disponibile.
- Pentru bliț este aleasă varianta [Bliț automat] sau [Bliț oprit] pentru fiecare mod de Selecție a Scenei. Puteți modifica aceste reglaje (pag. 98).

 : Înregistrarea de imagini panoramice (Desfășurare panoramică)



Acest mod este potrivit pentru

- Înregistrarea de scene vaste sau a unor clădiri foarte înalte în compoziții dinamice.



1 Puneți selectorul rotativ de mod în poziția  (Înregistrare panoramică).

2 Apăsați zona centrală a butonului de comandă.

3 Selectați [Desfășurare panoramică] cu /, apoi apăsați zona centrală a butonului de comandă.

- Pentru a selecta [Desfășurare Panoramică 3D], apăsați butonul Fn, apoi selectați-o.

4 Îndreptați camera spre marginea scenei vizate, apoi apăsați pe jumătate butonul declanșator pentru a ajusta focalizarea.

Apăsați butonul declanșator și deplasați camera în direcția indicată de săgeată.

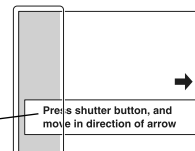

Această parte nu va fi înregistrată

5 Apăsați complet butonul declanșator.

6 Rotiți camera pe verticală sau pe orizontală până ce ajungeți la celălalt capăt al scenei dorite, urmând indicația benzii de orientare afișată pe ecran.

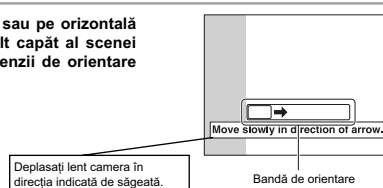

Note :

- Dacă nu puteți roti camera pe verticală sau pe orizontală pentru a surprinde întregul subiect în perioada de timp dată, în imaginea compusă va apărea o zonă de culoare gri. Într-un astfel de caz, deplasați camera mai repede pentru a surprinde o imagine panoramică integrală.
- Deoarece sunt mai multe imagini alipite împreună, partea unde acestea vin în contact nu va fi înregistrată cursiv. În timpul înregistrării, nu rabatați camera înainte sau înapoi, și nici nu o înclinați spre dreapta sau spre stânga când o rotiți pentru înregistrare.
- În condiții de iluminare slabă, imaginile panoramice este posibil să fie neclare sau să nu fie înregistrate.
- În condițiile în care lumina clipește, cum ar fi cazul lămpilor cu fluorescență, luminozitatea și culorile imaginii combinate nu vor fi întotdeauna la uniforme.
- Când unghiul total la înregistrării panoramice și cel pentru care ați fixat focalizarea și expunerea cu AE/AF blocat, diferă foarte mult ca luminozitate, culoare și focalizare, înregistrarea nu va fi un succes. Într-un astfel de caz, modificați unghiul și înregistrați din nou.
- Funcția [Desfășurare panoramică] nu este adecvată când sunt vizate :
 - subiecte aflate în mișcare,
 - subiecte prea apropiate de cameră,
 - subiecte ce conțin un model repetitiv - cum ar fi faianță, sau subiecte cu contrast redus - cum ar fi cerul, o plajă cu nisip sau o pajiște,
 - subiecte aflate în continuă schimbare cum ar fi valurile sau cascadele,
 - subiecte ce conțin soarele sau surse de iluminare electrică etc. care sunt mult mai luminoase decât restul cadrului.
- [Desfășurare panoramică] poate prezenta discontinuități în următoarele situații :
 - când rabatați sau înclinați camera prea repede sau prea lent,
 - există mișcări nedorite prea puternice.
- Camera continuă să înregistreze în modul [Desfășurare panoramică] și obturatorul emite semnale sonore până la finalul înregistrării.

Informații utile pentru înregistrarea de imagini panoramice

Rotiți camera în plan vertical sau orizontal sub forma unui arc de cerc, cu o viteză constantă și menținând aceeași direcție indicată pe ecran.

Funcția de [Desfășurare panoramică] este adecvată mai ales pentru subiecte statice, nu pentru cele aflate în mișcare.

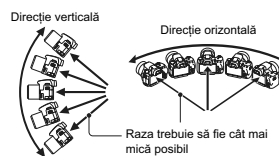

- În modul [Desfășurare panoramică] se recomandă să folosiți obiective de unghi mare (grandangulare).
- Când folosiți un obiectiv cu distanță focală mare, rotiți camera mai lent pe direcție verticală sau orizontală dacă folosiți un obiectiv de unghi mare.
- Determinați scena și apăsați pe jumătate butonul declanșator pentru a fixa focalizarea, expunerea și balansul de alb.
- Dacă o secțiune prezintă forme mult variate sau dacă elementele de fundal sunt concentrate de-a lungul unei margini a scenei, compoziția imaginii poate eșua. În astfel de cazuri, ajustați marginile compoziției astfel încât secțiunea respectivă să fie plasată în centrul imaginii, apoi înregistrați din nou.
- Puteți selecta dimensiunea imaginii : Buton MENU → 2 → [Panoramă : Dimensiune]

Pentru a stabili direcția de rotire pe verticală sau pe orizontală

Buton MENU → 2 → [Panoramă : Direcție] → Selectați varianta dorită

 **Înregistrarea de imagini panoramice 3D
(Desfășurare panoramică 3D)**

Acest mod este potrivit pentru

- Înregistrarea de imagini panoramice 3D și pentru ca acestea să pară reale la redarea pe ecranul unui televizor compatibil 3D.



1 Puneți selectorul rotativ de mod în poziția  (Înregistrare panoramică).

2 Apăsați zona centrală a butonului de comandă.

3 Selectați [Desfășurare panoramică 3D] cu ▲/▼, apoi apăsați zona centrală a butonului de comandă.

- Pentru a selecta [Desfășurare Panoramică], apăsați butonul Fn, apoi selectați-o.

4 Înregistrați un subiect în același mod ca cel descris pentru înregistrarea folosind [Desfășurare panoramică] (pag. 66 ÷ 68).

- Pentru detalii legate de note și elemente esențiale privind acest mod de înregistrare, consultați informațiile furnizate pentru înregistrarea [Desfășurare Panoramică 3D].
- Pentru detalii privind înregistrarea 3D, consultați pag. 94.

Pentru a stabili direcția de rotire a camerei

Buton MENU →  2 → [3D Pan. : Direcție] → Selectați varianta dorită

Notă :

- Direcția verticală nu beneficiază de această funcție.

Înregistrarea imaginilor în maniera dorită (Modul expunere)

Cu această cameră digitală cu obiective interschimbabile puteți regla timpul de expunere (stabilind cât timp să fie deschisă diafragma) și diafragma (stabilind domeniul de focalizare : adâncimea câmpului) pentru a beneficia de o varietate largă de expresii fotografice.

Reglarea timpului de expunere și a diafragmei nu creează numai efecte fotografice de mișcare sau de focalizare, ci poate determina și luminozitatea imaginii prin reglarea expunerii (cantitatea de lumină ce pătrunde în interiorul camerei), ceea ce reprezintă cel mai important factor la înregistrarea de fotografii.

Modificarea luminozității imaginilor prin reglarea expunerii



Când folosiți o viteză mai mare a obturatorului (un timp de expunere mai mic), camera deschide obturatorul o perioadă mai scurtă de timp. Aceasta înseamnă că perioada de timp cât pătrunde lumina în aparat este mai scurtă și, deci, imaginea rezultată este mai întunecată. Pentru a obține o imagine mai luminoasă, puteți deschide mai mult diafragma (orificiul prin care lumina intră în camera digitală) pentru a regla cantitatea de lumină ce intră în aparat, la fiecare fotografiere. Luminozitatea imaginii ajustată prin intermediul timpului de expunere (vitezei obturatorului) și a diafragmei se numește "expunere".

Această secțiune vă va prezenta cum să reglați diafragma și să beneficiați de diverse expresii foto îmbinând elemente cum ar fi mișcarea, focalizarea și lumina.

P : Înregistrarea folosind modul Programare auto

Acest mod este potrivit pentru

- Utilizarea expunerii reglate în mod automat, în timp ce sunt menținute reglajele particularizate pentru sensibilitatea ISO, stilul creativ, pentru optimizatorul domeniului D etc.



1 Puneți selectorul rotativ de mod în poziția P.

2 Alegeți variantele de reglaj dorite pentru funcțiile de înregistrare (paginile de la 85 la 122).

- Pentru a acționa blițul, apăsați butonul .

3 Ajustați focalizarea și înregistrați subiectul.

A Înregistrarea controlând claritatea fundalului (Prioritatea diafragmei)

Acest mod este potrivit pentru

- A focaliza cu multă acuratețe pe subiect și a estompa toate elementele aflate în fața acestuia și pe fundal. Deschiderea diafragmei îngustează zona asupra căreia se focalizează. (Adâncimea câmpului este estompată.)

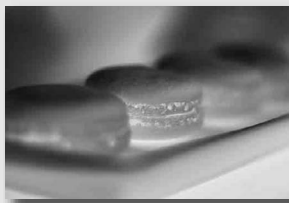

- A înregistra surprinzând adâncimea scenei vizate. Reducerea diafragmei lărgeste zona asupra căreia se focalizează. (Adâncimea câmpului este mai mare.)



1 Puneți selectorul rotativ de mod în poziția A.

2 Selectați valoarea diafragmei (numărul F) cu ajutorul discului de reglaj.

• *Cu cât numărul F este mai mic* : planul din față și cel din spatele subiectului sunt estompați (apar neclare).

• *Cu cât numărul F este mai mare* : se va focaliza atât pe subiect, cât și pe planurile aflate înaintea și în spatele acestuia.

• Nu puteți verifica neclaritatea imaginii pe ecranul LCD sau în vizor. Puteți verifica gradul de neclaritate a fundalului apăsând butonul de previzualizare.

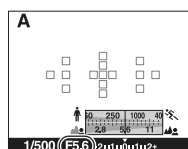
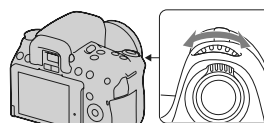

Diafragmă (Valoarea F)

3 Ajustați focalizarea și înregistrați subiectul.

• Timpul de expunere este reglat automat pentru a fi obținută expunerea corectă.

• Când camera estimează că nu se va obține expunerea adecvată în cazul valorii stabilite pentru diafragmă, valoarea pentru timpul de expunere clipește. În acest caz selectați o altă valoare pentru diafragmă.

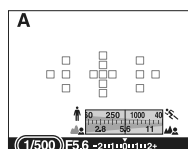

Timp de expunere

Tehnici de fotografiere

- Viteza obturatorului poate scădea în funcție de valoarea diafragmei. Dacă obturatorul este mai lent, folosiți un trepid.
- Pentru a estompa și mai mult fundalul, folosiți un teleobiectiv sau un obiectiv dotat cu o diafragmă mai mică (obiectiv luminos).

Notă :

- Apăsăți butonul  pentru a înregistra folosind blițul. Domeniul blițului diferă însă în funcție de valoarea diafragmei. Când fotografiați folosind blițul, verificați domeniul blițului (pag. 100).

Pentru a verifica neclaritatea fundalului (Buton de previzualizare)

Ecranul LCD și vizorul prezintă o imagine surprinsă cu diafragma cea mai larg deschisă. Modificarea diafragmei afectează claritatea imaginii subiectului, creând o discrepanță între claritatea imaginii înainte de înregistrare și cea a imaginii reale.

În timp ce apăsați butonul de previzualizare, puteți vedea imaginea în condițiile pentru diafragmă folosite la înregistrarea efectivă, așa că puteți verifica claritatea aproximativă a subiectului înainte de a fotografia. Puteți să ajustați diafragma și în modul previzualizare.

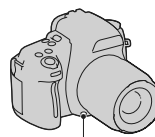

Buton de previzualizare

Note :

- Apăsați butonul de previzualizare după ce ați ajustat focalizarea.
- În modul vizualizare directă, treceți camera în modul de verificare a focalizării (pag. 91).
- În modul vizor, imaginile afișate în vizor devin întunecate.

S Înregistrarea unui subiect aflat în mișcare folosind diverse expresii (Prioritatea timpului de expunere)

Acest mod este potrivit pentru

- A înregistra un subiect aflat în mișcare la un moment dat. Folosiți un timp de expunere mai mic (o viteză a obturatorului mai mare) pentru a surprinde clar o secvență a mișcării.



- A înregistra traiectoria mișcării pentru a reda dinamismul și cursivitatea acesteia. Folosiți un timp de expunere mai mare (o viteză mai redusă a obturatorului) pentru a fotografia imaginea mișcării unui subiect.



1 Puneți selectorul rotativ de mod în poziția S.

2 Selectați timpul de expunere cu ajutorul discului de reglaj.

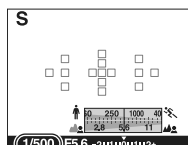
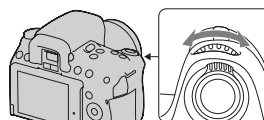

Timp de expunere

3 Ajustați focalizarea și înregistrați subiectul.

Diafragma este reglată automat pentru a fi obținută expunerea corectă.

- Când camera estimează că nu se va obține expunerea adecvată în cazul valorii stabilite pentru timpul de expunere, valoarea diafragmei clipește. În acest caz selectați o altă valoare pentru timpul de expunere.

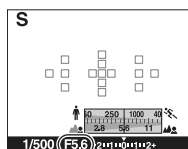

Diafragmă (Numărul F)

Tehnici de fotografiere

- Când timpul de expunere este scăzut, folosiți un trepied.
- Când înregistrați un sport de sală, selectați o valoare mai mare a sensibilității ISO.

Note :

- Indicatorul (de avertizare relativ la mișcarea nedorită a camerei) nu apare în modul de înregistrare cu prioritatea timpului de expunere.
- Cu cât valoarea sensibilității ISO este mai mare, cu atât nivelul de zgomot este mai ridicat.
- Dacă timpul de expunere este de o secundă sau mai mare, reducerea zgomotului (Long Exposure NR – reducerea zgomotului datorat expunerii prelungite) va dura aceeași perioadă de timp, după înregistrare. Nu puteți fotografia în timpul operației de reducere a zgomotului.
- Apăsăți butonul pentru a înregistra folosind blițul. Când folosiți însă blițul, dacă închideți diafragma (alegând un număr F mai mare) reducând viteza obturatorului (mărind timpul de expunere), lumina blițului nu va ajunge până la subiectele aflate la distanță mare.

M Înregistrarea folosind reglajul manual al expunerii (Expunere manuală)

Acest mod este potrivit pentru

- A înregistra folosind valoarea dorită a expunerii ajustând atât timpul de expunere, cât și valoarea diafragmei.



1 Puneți selectorul rotativ de mod în poziția M.

2 Rotiți discul de reglaj pentru a ajusta timpul de expunere, iar în timp ce apăsați butonul , rotiți discul de reglaj pentru a ajusta diafragma.

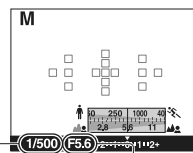
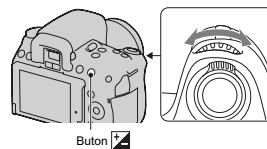

1/500

F5.6

75mm 1:1.2

Diafragmă (Numărul F)

3 Înregistrați imaginea după stabilirea expunerii.

- Verificați valoarea expunerii indicată pe scala EV (Măsurare manuală*).

Spre + : imaginea devine mai luminoasă.

Spre - : imaginea devine mai întunecată.

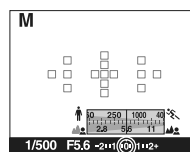

Săgețile ◀▶ apar dacă expunerea stabilită este în afara domeniului scalei EV. Săgețile încep să clipească dacă diferența se mărește.

* Când camera este în modul M, va apărea o valoare subcompensată sau una supracompensată pe baza expunerii corecte folosind indexul indicatorului de compensare a expunerii.



Valoare standard

Note :

- Indicatorul  (de avertizare relativ la mișcarea nedorită a camerei) nu apare în modul de reglare manuală a expunerii.
- Când selectorul rotativ de mod este în poziția M, pentru sensibilitatea ISO este aleasă varianta [AUTO], valoarea stabilită fiind [100]. În modul M, pentru sensibilitatea ISO nu este disponibilă varianta [AUTO]. Reglați sensibilitatea ISO după cum este necesar (pag. 108).
- Apăsăți butonul  pentru a înregistra folosind blițul. Domeniul de funcționare a blițului diferă în funcție de valoarea diafragmei. Când fotografiați folosind blițul, verificați domeniul blițului (pag. 100).

Modificarea manuală

Puteți realiza modificarea combinației dintre timpul de expunere și valoarea diafragmei fără a fi schimbată expunerea pe care ați stabilit-o. Rotiți discul de reglaj în timp ce apăsați butonul AEL pentru a selecta combinația dorită dintre timpul de expunere și valoarea diafragmei.

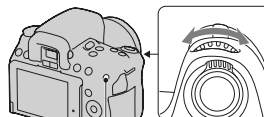

Buton AEL

M Înregistrarea de traiecte luminoase folosind expunerea prelungită (BULB)

Acest mod este potrivit pentru

- A înregistra traiecte luminoase, cum ar fi cele descrise de artificii.
- A înregistra traiectoria unor corpuri cerești.



1 Puneți selectorul rotativ de mod în poziția M.

2 Rotiți discul de reglaj spre stânga până ce apare indicația [BULB].

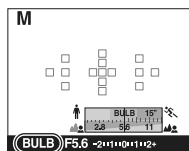
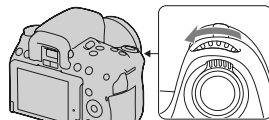

BULB

3 În timp ce apăsați butonul , rotiți discul de reglaj pentru a ajusta diafragma (numărul F).



Buton 

4 Apăsați pe jumătate butonul declanșator pentru a ajusta focalizarea.

5 Apăsați și mențineți pe jumătate apăsat butonul declanșator pe durata fotografierii.

Obturatorul este deschis câtă vreme este apăsat butonul declanșator.

Tehnici de fotografiere

- Folosiți un trepied.
- În modul de focalizare manuală, alegeți focalizarea la infinit când înregistrați artificii etc. Când poziția de focalizare la infinit a obiectivului nu vă este cunoscută, mai întâi, ajustați focalizarea pentru focurile de artificii care sunt în același cadru general, apoi înregistrați-le.
- Folosiți o telecomandă wireless (fără fir) – comercializată separat (pag. 122). Apăsarea butonului declanșator (SHUTTER) de la telecomandă va acționa fotografierea BULB, iar apăsarea încă o dată a acestuia va opri respectivul mod de fotografiere. Nu este necesar să apăsați și să mențineți apăsat butonul declanșator (SHUTTER) al telecomenzii wireless.
- Dacă folosiți o telecomandă dotată cu o funcție de blocare a butonului declanșator (comercializată separat), puteți deschide obturatorul cu telecomanda.

Note :

- Când folosiți un trepied, opriți funcția SteadyShot (pag. 59).
- Cu cât durata expunerii este mai mare, cu atât nivelul de zgomot este mai ridicat.
- După înregistrare, reducerea zgomotului (Long exp. NR – *reducerea zgomotului datorat expunerii prelungite*) va fi efectuată pentru aceeași durată de timp cât obturatorul a fost deschis. Nu puteți fotografia în timpul operației de reducere a zgomotului.
- Când este activată funcția Declanșator zâmbet sau cea Auto HDR, nu puteți stabili pentru timpul de expunere varianta [BULB].
- Dacă este utilizată funcția Declanșator zâmbet sau cea Auto HDR când pentru timpul de expunere este aleasă varianta [BULB], timpul de expunere este stabilit temporar de 30 de secunde.
- Se recomandă să porniți înregistrarea BULB după ce temperatura camerei scade, pentru a evita deteriorarea calității imaginii.

Înregistrarea filmelor

1 Ajustați focalizarea.

2 Apăsați butonul FILM pentru a începe înregistrarea.

- Înregistrarea filmelor poate începe din orice mod de expunere.
- Valorile importante pentru expunere, cum ar fi timpul de expunere și diafragma, sunt ajustate automat.

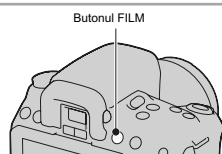

3 Apăsați din nou butonul MOVIE pentru a opri înregistrarea.

Pentru a obține valorile dorite ale diafragmei

Puneți selectorul rotativ de mod în poziția "A" și selectați valoarea diafragmei (numărul F) cu ajutorul discului de reglaj, apoi începeți înregistrarea filmului. Puteți înregistra folosind valoarea aleasă a diafragmei. Aceasta este convenabil când trebuie să ajustați gradul de neclaritate al fundalului.

- Valoarea diafragmei nu este indicată și nu poate fi ajustată în timpul filmării.
- Valoarea diafragmei este modificată dacă rotiți inelul de zoom al obiectivului în timp ce filmați.

Tehnici de înregistrare

- Următoarele reglaje care au fost stabilite în timpul fotografierii vor fi folosite fără a fi modificate :
 - Balansul de alb,
 - Stilul creativ,
 - Compensarea expunerii,
 - Modul de măsurare.
- Compensarea expunerii poate fi utilizată în timpul înregistrării de filme.

Note :

- Funcția de autofocalizare nu poate fi utilizată la înregistrarea de filme. Ajustați focalizarea cu ajutorul funcției de autofocalizare sau al celei de focalizare manuală înainte de a apăsa butonul FILM.
- Unghiul de vizionare al filmelor este mai îngust decât în cazul fotografiilor (numai la DSLR-A560). După ce apăsați butonul FILM, camera prezintă domeniul ce urmează a fi efectiv înregistrat.
- Funcția de Detecție a fețelor nu poate fi folosită.
- Nu înregistrați la lumina emisă de surse puternice, spre exemplu la soare. Mecanismul intern al camerei poate fi deteriorat.
- Când importați filme AVCHD la un calculator, folosiți "PMB" (pag. 164).
- Când continuați să înregistrați o perioadă îndelungată de timp, temperatura camerei crește și calitatea imaginilor scade.
- Când este indicat marcajul [1], temperatura camerei este prea mare. Opriți camera și așteptați până ce temperatura camerei scade. Dacă veți încerca să continuați să înregistrați, camera se va opri automat.
- Pentru detalii legate de înregistrarea filmelor, consultați pag. 124.

Pentru a modifica formatul fișierului de film

Buton MENU →  1 → [Film : Format fișier] → Selectați formatul dorit

AVCHD	Acest format de fișier este adecvat pentru vizionarea cursivă de imagini video, la un televizor de înaltă definiție. Filmele înregistrate cu această cameră sunt înregistrate în format AVCHD, aproximativ 60 cadre/ secundă (dispozitive compatibile 1080 60i) sau 50 cadre/ secundă (dispozitive compatibile 1080 50i), în modul intercalat, cu sonor Dolby Digital, format AVCHD. • Pentru a afla dacă este compatibilă camera dvs. cu dispozitive 1080 60i sau 1080 50i, verificați dacă, în partea de jos a camerei, există unul dintre marcasele : 1080 60i-compatible device: 60i (dispozitiv compatibil 1080 60i : 60i) 1080 50i-compatible device: 50i (dispozitiv compatibil 1080 50i : 50i)
MP4	Acest format de fișier este adecvat pentru preluarea de materiale de pe internet, documente atașate sau pentru redarea cu ajutorul calculatorului. Filmele înregistrate cu această cameră sunt înregistrate în format MPEG-4 la aproximativ 30 de cadre / sec. (dispozitive compatibile 1080 60i) sau la aproximativ 25 de cadre / sec. (dispozitive compatibile 1080 50i), în mod progresiv, cu sonor AAC, în format mp4.

Înregistrarea sonorului

Când filmați, este posibil să fie înregistrate zgomote produse de cameră sau de obiectiv în timpul funcționării. Puteți reduce zgomotul camerei folosind un trepied și dezactivând funcția SteadyShot. Aveți totodată posibilitatea de a înregistra filme și fără sonor.

Buton MENU →  1 → [Film : Înreg. audio] → [Dezactivat]

Pentru a modifica dimensiunea

Buton MENU →  1 → [Film : Dimensiune] → **Selectați dimensiunea dorită**

Pentru detalii, consultați pag. 141.

Durata de timp disponibilă pentru înregistrarea unui film

Tabelele de mai jos prezintă numărul aproximativ de imagini ce pot fi înregistrate pe un suport media formatat cu această cameră foto. Valorile sunt stabilite folosindu-se pentru testare carduri de memorie "Memory Stick PRO Duo" standard, marca Sony. Valorile pot varia în funcție de condițiile de înregistrare și de tipul de card de memorie folosit.

DSLR-A580

(Unitate de măsură : ore : minute : secunde)

Format/ Dimensiune fișier	Capacitate				
	2GB	4GB	8GB	16GB	32GB
AVCHD 1920 × 1080	0:14:00	0:28:30	0:58:10	1:58:50	3:55:20
MP4 1440 × 1080	0:20:40	0:41:40	1:24:40	2:52:30	5:41:00
MP4 VGA	1:15:10	2:31:10	5:06:20	10:23:50	20:33:00

DSLR-A560

(Unitate de măsură : ore : minute : secunde)

Format/ Dimensiune fișier	Capacitate				
	2GB	4GB	8GB	16GB	32GB
AVCHD 1920 × 1080	0:14:00	0:28:30	0:58:10	1:58:50	3:55:20
MP4 1440 × 1080	0:20:40	0:41:40	1:24:40	2:52:30	5:41:00
MP4 VGA	1:15:10	2:31:10	5:06:20	10:23:50	20:33:00

Notă :

- Valorile prezentate nu reprezintă durata de înregistrare continuă.

Note privind înregistrarea continuă a filmelor

- Fiecare valoare indicată pentru durata înregistrării continue depinde de temperatura și de starea camerei.
- Durata de înregistrare este mai lungă când dezactivați funcția SteadyShot care solicită folosirea unui trepid sau a unui dispozitiv similar.
- Fiecare perioadă de timp limită, disponibilă, destinată înregistrării continue a unui film, este de aproximativ 14 minute (DSLR-A580) sau de aproximativ 24 minute (DSLR-A580) la o temperatură de 20°C. Când dezactivați funcția SteadyShot, această perioadă de timp crește, fiind de aproximativ 29 minute (atât pentru DSLR-A580, cât și pentru DSLR-A560).
- Dacă apare marcajul [] sau dacă este oprită în mod automat camera deoarece temperatura din interiorul acesteia a crescut prea mult, puteți înregistra filme din nou după ce opriți aparatul timp de câteva minute.
- Dimensiunea maximă a unui fișier de film este de aproximativ 2 GB. Când dimensiunea fișierului se ajunge la aproximativ 2 GB, înregistrarea se oprește automat dacă formatul fișierului este MP4 și este creat automat un nou fișier de film când formatul fișierului este AVCHD.
- Durata maximă de înregistrare continuă este de 29 de minute.

Selectarea metodei de focalizare

Există două metode de ajustare a focalizării : una automată și una manuală.
În funcție de lentile, metoda de comutare între aceste două moduri de focalizare, diferă.

Tipul de obiectiv	Comutatorul folosit	Trecerea la focalizarea automată	Trecerea la focalizarea manuală
Obiectivul este dotat cu comutator pentru modul de focalizare.	Obiectiv (Puneți întotdeauna comutatorul pentru modul de focalizare al camerei în poziția AF.)	Puneți în poziția AF comutatorul pentru modul de focalizare al obiectivului.	Puneți în poziția MF comutatorul pentru modul de focalizare al obiectivului.
Obiectivul nu este dotat cu comutator pentru modul de focalizare.	Cameră	Puneți în poziția AF comutatorul pentru modul de focalizare al camerei.	Puneți în poziția MF comutatorul pentru modul de focalizare al camerei.

Folosirea focalizării automate

- 1** Puneți comutatorul modului de focalizare de la cameră în poziția AF.

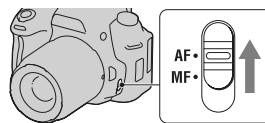

- 2** Dacă obiectivul este dotat cu un comutator pentru modul de focalizare, puneți-l în poziția AF.

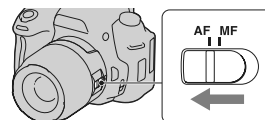

3 Apăsați pe jumătate butonul declanșator pentru a verifica focalizarea și apoi înregistrați imaginea.

- Când focalizarea este confirmată, indicatorul de focalizare se modifică, devenind ● sau (●) (citiți în continuare).
- Zona AF (de autofocalizare) pentru care focalizarea a fost confirmată devine de culoare verde.

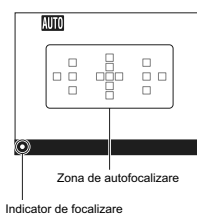

Tehnici de fotografiere

- Pentru a selecta zona de autofocalizare care să fie utilizată, stabiliți varianta dorită cu ajutorul opțiunii [Zona AF], pag. 89.

Indicatorul de focalizare

Indicator de focalizare	Stare
● aprins	Focalizare blocată. Gata de înregistrare.
(●) aprins	Focalizarea este confirmată. Punctul focal se deplasează urmând un subiect în mișcare. Gata de înregistrare.
(●) aprins	Încă în curs de focalizare. Nu puteți elibera obturatorul.
● clipește	Nu se poate focaliza. Obturatorul este blocat.

Subiecte care pot necesita o focalizare specială :

Folosind funcția de focalizare automată, este dificil de focalizat pe următoarele categorii de subiecte. În aceste cazuri, utilizați facilitatea de blocare a focalizării (pag. 87) sau focalizarea manuală (pag. 90).

- subiecte cu contrast redus, cum ar fi cerul albastru sau un perete alb,
- două subiecte la distanțe diferite care se suprapun în zona de focalizare,
- un subiect care este compus din secțiuni repetitive, cum ar fi fațada unei clădiri,
- un subiect care este foarte luminos sau care strălucește, spre exemplu soarele, corpul unui automobil sau suprafața apei,
- nu este suficientă lumină în mediul ambiant.

Pentru a măsura distanța exactă până la subiect

Marcajul  aflat în partea de sus a camerei indică localizarea senzorului de imagine*. Când măsurați distanța exactă dintre cameră și subiect, luați poziția liniei orizontale ca reper.

* Senzorul de imagine este acea parte componentă a camerei care substituie pelicula fotografică.

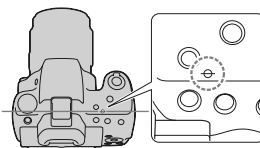

Note :

- Dacă subiectul este mai apropiat decât distanța minimă de înregistrare pentru obiectivul montat, focalizarea nu poate fi confirmată. Verificați dacă există suficientă distanță între subiect și camera foto.

Fotografierea folosind compoziția dorită (Focalizare blocată)

- 1 Plasați subiectul în zona de autofocalizare și apăsați pe jumătate butonul declanșator.**
Focalizarea și expunerea sunt fixate.

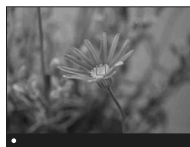

- 2 Mențineți pe jumătate apăsat butonul declanșator și plasați subiectul înapoi în poziția originală pentru a recompune scena de înregistrat.**

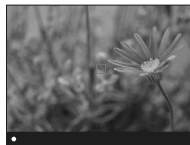

- 3 Apăsați complet butonul declanșator pentru a înregistra imaginea.**

Selectarea metodei de focalizare adecvată deplasării subiectului (Modul autofocalizare)

Buton Fn → **AF-A** (Mod autofocalizare) → Selectarea reglajului dorit

AF-S (Single-shot – Autofocalizare singulară)	Camera focalizează și focalizarea este fixată când apăsați pe jumătate butonul declanșator.
AF-A (Automatic AF – Autofocalizare automată)	Opțiunea [Autofocus mode] comută între variantele Single-shot AF și Continuous AF în funcție de deplasarea subiectului. Când butonul declanșator este apăsat și menținut apăsat pe jumătate, dacă subiectul este nemișcat, focalizarea este blocată, iar dacă subiectul este în mișcare, camera continuă să focalizeze.
AF-C (Continuous AF – Autofocalizare continuă)	Camera continuă să focalizeze cât timp butonul declanșator este apăsat și menținut pe jumătate apăsat. <ul style="list-style-type: none">• Semnalul sonor nu este emis dacă se focalizează asupra subiectului.• Nu poate fi utilizată funcția de fixare a focalizării.

Tehnici de fotografiere

- Folosiți [Single-shot AF] (*Autofocalizare singulară*) când subiectul este nemișcat.
- Folosiți [Continuous AF] (*Autofocalizare continuă*) când subiectul se află în mișcare.

Note :

- Este selectată varianta [Autofocalizare automată] când pentru expunere este aleasă varianta AUTO sau unul dintre modurile următoare de Selecție a scenei : [Portret], [Peisaj], [Apus de soare], [Portret în noapte], [Vedere Nocturnă] sau [Amurg - cameră ținută în mână]. Este selectată varianta [Autofocalizare singulară] când pentru modul expunere este aleasă varianta [Macro] la Selecția Scenei.
- Este selectată varianta [Autofocalizare continuă] când pentru modul expunere este aleasă varianta [Activități sportive] la Selecția Scenei.
- Este selectată varianta [Autofocalizare continuă] când este folosită funcția Smile Shutter.

Selectarea zonei de focalizare (Zona AF)

Selectați zona de autofocalizare care să fie adecvată condițiilor de înregistrare sau preferințelor dvs. Zona AF unde a fost confirmată focalizarea devine de culoare verde, iar celelalte zone de autofocalizare dispar.

- În modul vizor, zonele de autofocalizare care nu au fost utilizate la ajustarea focalizării vor dispărea.

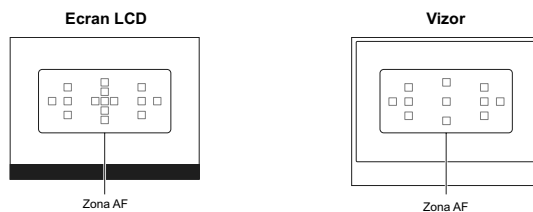

Buton Fn → [AF area] (Zona AF) → Selectarea reglajului dorit

(Wide - Panoramic)	Camera determină care dintre cele 15 zone AF (respectiv 11 în modul vizor) să fie utilizată pentru focalizare. În modul vizor, sunt folosite încă 4 puncte de măsurare, pe lângă cele 11 zone AF.
(Spot - Punctual)	Camera folosește exclusiv autofocalizarea în zona centrală.
(Local - Local)	Alegeți cu ajutorul butonului de comandă, zona pentru care doriți să activați focalizarea, dintre cele 15 disponibile. Apăsăți butonul AF pentru a fi afișată interfața de configurare și selectați aria dorită.
(Flexible Spot - Punct flexibil)	Aria de autofocalizare este deplasată cu ajutorul secțiunilor ▲/▼/◀/▶ de la butonul de comandă pentru a se focaliza asupra unui subiect de mici dimensiuni sau a unei arii restrânse. 

* Când este selectată varianta [Contrast AF], varianta [Local] este indicată prin simbolul [L].

Note :

- Variantele disponibile pentru zona AF depind de reglajul [Metoda AF] (pag. 91). Dacă este selectată opțiunea [Contrast AF], sunt disponibile variantele [Punctual] și [Punct flexibil]. Dacă este selectată opțiunea [AF de detectare a fazei], sunt disponibile variantele [Panoramic], [Punctual] și [Local]
- Când pentru modul expunere este aleasă varianta AUTO sau Selecția Scenei ori atunci când este activată facilitatea Declanșator zâmbet, pentru [AF area] (Zona AF) este fixată varianta (Wide - Panoramic) și nu puteți selecta o altă variantă.
- Este posibil ca zona de autofocalizare să nu fie iluminată în timpul înregistrării continue sau când butonul obturator este apăsat complet, fără a fi făcută o pauză.

Fotografierea folosind focalizarea manuală (Focalizarea manuală)

Când este dificil să focalizați corespunzător în modul automat, puteți ajusta manual focalizarea.

1 Puneți comutatorul modului de focalizare în poziția MF.

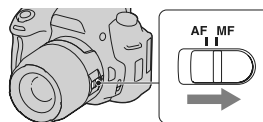

2 Dacă obiectivul nu este dotat cu comutator pentru modul de focalizare, puneți comutatorul de acest tip al camerei în poziția MF.

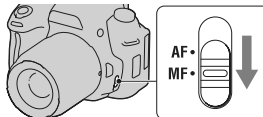

3 Rotiți inelul de focalizare al obiectivului pentru a obține o focalizare clară.

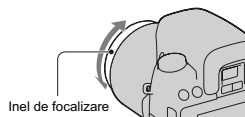

Note :

- În cazul unui subiect care ar putea fi focalizat și în modul automat, indicatorul ● se aprinde în vizor când este confirmată focalizarea. Când este utilizată o zonă panoramică de focalizare, este folosit centrul acesteia și dacă este folosită o zonă de focalizare locală, este utilizată aria selectată cu butonul de comandă.

- Dacă folosiți un teleconvertoare (comercializat separat) etc., este posibil ca rotirea inelului de focalizare să nu fie lină.
- Nu este obținută focalizarea corectă în vizor, dacă dioptrul nu este reglat adecvat în modul vizor (pag. 40).

Compunerea scenei de înregistrat folosind senzorul de imagine (Verificarea focalizării prin vizualizare directă)

Imaginea de pe senzorul de imagine este afișată pe ecranul LCD cu o acoperire de 100 % a cadrului.

1 Apăsați butonul FOCUS CHECK LV.

Oglinda glisează în sus

Buton FOCUS CHECK LV

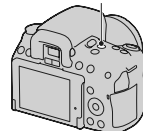

2 Ajustați focalizarea și înregistrați imaginea.

În modul de autofocalizare : apăsați pe jumătate butonul declanșator sau apăsați butonul AF.

În modul focalizare manuală : rotiți manual inelul de focalizare.

Note :

- Imaginea din vizor nu este vizibilă în modul Verificare a focalizării prin vizualizare directă.
- La folosirea funcției de Verificare a focalizării prin vizualizare directă, se recomandă să montați capacul cularului (pag. 34).
- Când fotografiați continuu sau cu valori adiacente ale expunerii în modul Verificare a focalizării prin vizualizare directă, autofocalizarea este stabilită pentru primul cadru înregistrat.

Pentru a modifica metoda de autofocalizare

În modul Verificare a focalizării prin vizualizare directă, metoda de autofocalizare poate comuta între variantele [Contrast AF] (varianta implicită) și [AF de detectare a fazei]. Varianta implicită AF de detectare a fazei este mereu folosită pentru focalizare, când camera nu este în modul Verificare a focalizării prin vizualizare directă.

Buton MENU →  2 → [Metoda AF] → Selectați varianta de reglaj dorită

În modul Verificare a focalizării prin vizualizare directă, fiecare metodă de autofocalizare prezintă următoarele diferențe.

Contrast AF (Contrast AF)	Vizualizarea directă funcționează chiar dacă focalizarea este ajustată. <ul style="list-style-type: none">• Numai când sunt folosite obiective SAM sau SSM.• Funcțiile de Detecție a fețelor și Declanșator zâmbet nu pot fi folosite.• Pentru zona AF poate fi selectată una dintre variantele [Punctual] și [Punct flexibil].
Phase-detect AF (AF de detectare a fazei)	Această opțiune scurtează perioada necesară pentru realizarea focalizării, însă Vizualizarea directă nu va funcționa dacă focalizarea este ajustată. <ul style="list-style-type: none">• Pentru Zona AF poate fi selectată dintre variantele [Panoramic], [Punctual] și [Punct flexibil].

Tehnici de fotografiere

- La folosirea variantei [Contrast AF], montați camera pe un tripied deoarece este posibil ca focalizarea să fie dificil de reglat în mod adecvat.

Note :

- La folosirea variantei [Contrast AF], în funcție de subiect și de obiectivul montat, poate dura mai mult timp până ce este realizată focalizarea.
- Dacă apăsați pe jumătate butonul declanșator sau pe cel AF, camera va focaliza din nou asupra subiectului, chiar dacă a fost obișnuită deja focalizarea adecvată.
- Luminozitatea ecranului se poate modifica dacă este activată opțiunea Contrast AF.
- Sursa AF nu emite lumină.

Subiecte ce pot necesita o focalizare specială

Când apelați la autofocalizare, este dificil să se focalizeze în următoarele cazuri :

- scena este întunecată și subiectul aflat la distanță,
- contrastul dintre subiect și fundal este redus,
- subiectul este văzut printr-un geam,
- subiectul se deplasează rapid,
- subiectul reflectă lumina - cum este cazul unei oglizi - sau are suprafața strălucitoare,
- subiectul luminează intermitent,
- subiectul este poziționat contra luminii.

În aceste situații, utilizați facilitatea de blocare a focalizării (pag. 87) sau focalizarea manuală (pag. 90).

În funcție de obiectivul montat, poate fi greu de obținut focalizarea adecvată, chiar dacă înregistrați același subiect.

Scala digitală de nivel a acestei camere

În modul de verificare a focalizării prin vizualizare directă, apăsați butonul DISP pentru a fi afișată scala digitală de nivel (pag. 42). Aceasta indică dacă aparatul se află la același nivel atât pe direcție orizontală, cât și pe direcția față-spate. Când camera este corect aliniată pe ambele direcții, indicatorul devine de culoare verde.

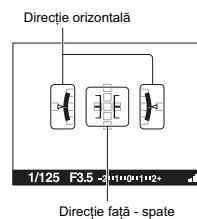

Note :

- Eroarea Scalei digitale de nivel este mai mare dacă înclinați prea mult aparatul spre față sau spre spate.
- Este posibil să fie indicată o înclinare de $\pm 1^\circ$ chiar dacă aparatul foto este aproape la același nivel.

Mărirea imaginii pentru verificarea focalizării

Puteți verifica focalizarea măbind imaginea înainte de a înregistra.

- 1 Apăsați butonul FOCUS CHECK LV (Verificarea focalizării prin vizualizare directă).**

Buton FOCUS CHECK LV

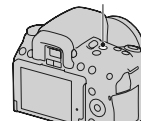

- 2 Apăsați butonul AEL.**

Buton AEL

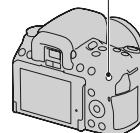

3 Apăsați din nou butonul AEL pentru a mări imaginea și selectați cu secțiunile ▲/▼/◀/▶ ale butonului de comandă porțiunea pe care vreți să o măriți.

- La fiecare apăsare a butonului Mărire de focalizare, scala de mărire se modifică după cum urmează :
Afișare completă → aprox. $\times 7,5$ → aprox. $\times 15$ (DSLR-A580) /
Afișare completă → aprox. $\times 7$ → aprox. $\times 14$ (DSLR-A560).

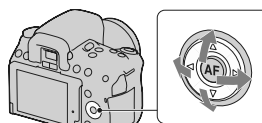

4 Ajustați focalizarea și înregistrați imaginea.

- Puteți înregistra fotografia când o imagine este mărită, însă acestea sunt destinate afișării pe întreg ecranul.
- Funcția Mărire de focalizare va fi părăsită după fotografiere.

Notă :

- Această funcție nu poate fi folosită când pentru [Funcț. butonului AEL] din meniul  Personalizat este aleasă varianta [AEL].

Detectarea fețelor

Utilizarea funcției Detectia fețelor

Camera detectează fețele, ajustează focalizarea, expunerea, realizează procesarea de imagine și efectuează reglajele blițului. În varianta implicită, pentru funcția de Detectie a fețelor este aleasă varianta [On].

Chenarul de Detectie a fețelor

Când camera detectează fețe, sunt afișate chenare albe de Detectie a fețelor. Când camera estimează că este posibilă realizarea autofocalizării, chenarul își schimbă culoarea, devenind portocaliu. Când apăsați pe jumătate butonul declanșator, chenarul de Detectie a fețelor devine de culoare verde.

- Dacă în interiorul zonei de autofocalizare nu se află nici o față când apăsați pe jumătate butonul declanșator, zona care este utilizată pentru focalizare devine de culoare verde.
- Când camera detectează mai multe fețe, va selecta automat una dintre acestea pentru a-i acorda prioritate și numai chenarul corespunzător acestuia va deveni de culoare portocalie.

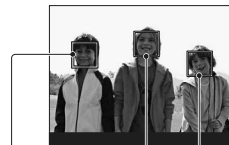

Chenar de Detectia fețelor (alb)

Chenar de Detectia fețelor (portocaliu)

Pentru a dezactiva funcția Detectia fețelor

Buton Fn →  ON (Detectie a fețelor) → [Dezactivat]

Tehnici de fotografiere

- Realizați compoziția și afișați chenarul de Detectie a fețelor și Zona de autofocalizare.

Note :

- Funcția de Detectie a fețelor nu poate fi utilizată în modul Vizor, când pentru modul expunere este aleasă una dintre variantele Desfășurare panoramică și în timpul filmării.
- Pot fi detectate până la 8 fețe.
- Este posibil ca aparatul să nu detecteze nici o față sau să detecteze alte obiecte, în funcție de condițiile de înregistrare.

Înregistrarea de fețe zâmbitoare (Declanșator zâmbet)

Când camera detectează un zâmbet, obturatorul este eliberat automat.

1 Butonul Fn → ☺_{OFF} (Declanșator zâmbet) → [Activat] → Selectați modul dorit pentru Sensibilitate la Detecția zâmbetelor.

- Puteți stabili sensibilitatea pentru funcția Declanșator zâmbet astfel încât să fie detectate următoarele feluri de zâmbete : ☺_{ON} (Zâmbet vag), ☺_{ON} (Zâmbet obișnuit) și ☺_{ON} (Zâmbet larg).
- Când este activată funcția Declanșator zâmbet, pe ecranul LCD apare indicatorul Sensibilitate la detecția zâmbetelor.

2 Așteptați să fie detectat un zâmbet.

Camera detectează un zâmbet și este confirmată focalizarea. Când nivelul de zâmbet depășește nivelul marcat de indicatorul ◀, camera înregistrează automat imaginile.

- Când camera detectează fețe, în jurul acestora apare un chenar de culoare portocalie. Acest chenar devine verde când se focalizează pe aceste subiecte.
- Nivelul de zâmbet pentru fața încadrată de chenarul dublu de detecție a fețelor, este marcat de indicatorul de Sensibilitate la detecția fețelor.

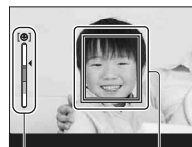

Chenar de detecție a fețelor
Indicator de Sensibilitate la detecția zâmbetelor

3 Pentru a opri înregistrarea, folosiți Butonul Fn → ☺_{ON} (Declanșator zâmbet) → [Dezactivat]

Tehnici de fotografiere

- Pentru a focaliza asupra unui zâmbet, suprapuneți chenarul de Detecție a fețelor peste Zona de autofocalizare.
- Aveți grijă să nu fie acoperiți ochii subiectului de breton etc. și ca aceștia să fie întredeschiși
- Aveți grijă ca fața subiectului să nu fie întunecată de o pălărie, o mască, ochelari de soare etc.
- Încercați să orientați camera spre fața vizată și, pe cât posibil, să nu o înclinați.
- Aveți grijă ca zâmbetul subiectului să fie clar, cu gura ușor deschisă. Zâmbetul este mai simplu de detectat dacă sunt vizibili dinții.
- Dacă apăsați butonul declanșator în timp ce funcția Zâmbet declanșator este activată, camera înregistrează imaginea, după care revine la funcția Zâmbet declanșator.

Note :

- Funcția de Detecție a zâmbetelor nu poate fi utilizată când este ales pentru modul expunere una dintre variantele Desfășurare panoramică.
- Pentru modul drive este aleasă automat varianta [Single-shot adv.] (*O singură imagine avans*) sau [Remote Cdr.] (*Telecomandă*).
- Sursa luminoasă AF nu funcționează împreună cu funcția Declanșator zâmbet.
- Dacă aparatul nu detectează nici un zâmbet, modificați nivelul stabilit pentru Sensibilitatea la detecția zâmbetelor.
- În funcție de condițiile de înregistrare, este posibil ca zâmbetele să nu fie corect detectate.

Folosirea blițului

În spații întunecate, folosirea blițului vă permite să înregistrați în mod luminos un subiect și totodată să evitați mișcările nedorite ale camerei. Când înregistrați la lumina soarelui, puteți utiliza blițul pentru a înregistra o imagine luminoasă a unui subiect poziționat contra luminii.

1 Buton Fn → (Modul bliț) → Selectați varianta dorită.

2 Apăsați butonul .

Blițul se deplasează în sus.

- În modul AUTO sau Selecția scenei, blițul se ridică pe verticală dacă în spațiul din jur cantitatea de lumină este insuficientă sau dacă subiectul este poziționat contra luminii. Blițul încorporat nu se va deplasa în sus chiar dacă apăsați butonul .

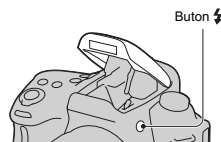

3 Fotografați după ce se încheie încărcarea blițului.

- clipește : Blițul este în curs de încărcare.

Când indicatorul clipește, nu puteți elibera obturatorul.

- aprins : Blițul a fost încărcat și este gata să emită lumină.

- Când apăsați pe jumătate butonul declanșator, în condiții de iluminare slabă, în modul autofocalizare, este posibil ca blițul să se declanșeze pentru a facilita focalizarea asupra unui subiect (Sursa luminoasă AF).

- Simbolul ● este indicat numai în interfața cu informații legate de înregistrare (pag. 43).

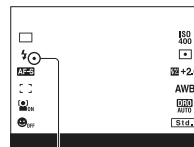

Indicator ●
(încărcare bliț)

ⓧ (Flash Off - Bliț dezactivat)	Blițul nu emite lumină chiar dacă se deplasează în sus pe verticală.
⚡ AUTO (Autoflash - Bliț automat)	Blițul emite lumină dacă este întuneric sau dacă se fotografiază subiecte plasate contra luminii.
⚡ (Fill-flash - Lumină de umplere)	Blițul emite lumină ori de câte ori este eliberat obturatorul. Când pentru Modul expunere este aleasă una dintre variantele P, A, S sau M, apăsați butonul ⚡ pentru ca blițul să iasă din aparat, înainte de înregistrare.
⚡ SLOW (Slow sync. - Sincronizare lentă)	Blițul emite lumină ori de câte ori este eliberat obturatorul. Sincronizarea lentă vă permite să înregistrați o imagine clară a subiectului și a fundalului reducând viteza obturatorului (mărind timpul de expunere).
⚡ REAR (Rear sync. - Sincronizare spate)	Blițul emite lumină imediat înainte de încheierea expunerii, de fiecare dată când apăsați butonul declanșator.
⚡ WL (Wireless - Fără fir)	Emite lumină un bliț extern (comercializat separat) aflat în exteriorul camerei și la distanță de aceasta (fotografiere cu blițul wireless).

Tehnici de fotografiere

- Parasolarul (comercializat separat) poate împiedica lumina emisă de bliț. Demontați parasolarul când folosiți blițul.
- Înregistrați, folosind blițul, subiecte aflate la 1 m distanță sau mai departe.
- Când fotografiați în interior sau când înregistrați peisaje nocturne, puteți folosi sincronizarea lentă pentru ca persoanele sau fundalul să apară mai luminoase în imagini.
- Puteți utiliza sincronizarea spate pentru a înregistra imagini naturale ale traiectelor luminoase lăsate de subiectele aflate în mișcare, cum ar fi o bicicletă sau o persoană care merge.
- Când folosiți un bliț tip HVL-F58AM / HVL-F42AM (comercializat separat), puteți înregistra folosind facilitatea sincronizare de mare viteză, indiferent de timpul de expunere ales. Pentru detalii, consultați manualul de instrucțiuni al blițului.

Note :



- Nu apucați camera de bliț.
- Condițiile de înregistrare necesare pentru a se evita apariția de umbre în imagini, diferă în funcție de obiectiv.
- Când modul de expunere este AUTO sau Selecția scenei, nu pot fi selectate variantele [Sincronizare lentă], [Sincronizare spate] și [Wireless] (*fără fir*).
- Când pentru modul expunere este aleasă una dintre variantele P, A, S, M nu pot fi selectate elementele [Bliț dezactivat] sau [Bliț automat]. Dacă nu doriți să folosiți blițul, apăsați-l în jos.
- Dacă doriți să folosiți blițul cu un microfon stereo sau cu un dispozitiv similar montat la Suportul cu fixare automată pentru accesorii, este posibil ca blițul să nu fie scos în afară în poziția corectă și ca imaginile să prezinte umbre pe la colțuri. Deconectați orice dispozitiv conectat la Suportul cu fixare automată pentru accesorii.

Raza de acțiune a blițului

Raza de acțiune a blițului încorporat depinde de sensibilitatea ISO și de valoarea diafragmei. Consultați tabelul de mai jos.

Diafragmă	F2.8	F4.0	F5.6	
Reglajul ISO	100	1 – 4,3 m	1 – 3 m	1 – 2,1 m
	200	1 – 6 m	1 – 4,3 m	1 – 3 m
	400	1,4 – 8,6 m	1 – 6 m	1 – 4,3 m
	800	2 – 12 m	1,4 – 8,6 m	1 – 6 m

Sursa luminoasă AF

- Asistența AF nu acționează când pentru [Autofocus mode] (*Mod autofocalizare*) se alege varianta **AF-C** (Continuous AF – *Autofocalizare continuă*) sau dacă subiectul se mișcă în modul **AF-A** (Automatic AF – *Autofocalizare automată*). (Indicatorul  sau cel  devine luminos.)
- Este posibil ca sursa luminoasă AF să nu acționeze pentru distanțe focale de 300 mm sau mai mari.
- Dacă este montat un bliț extern (comercializat separat), este folosită asistența AF a respectivului bliț extern.
- Sursa luminoasă AF nu funcționează dacă este activată funcția [Declanșator zâmbet].

Pentru a dezactiva iluminarea de asistență AF

Buton MENU →  2 → [Sursa luminoasă AF] → [Dezactivat]

Pentru a reduce efectul de ochi roșii

Operația de reducere a efectului de ochi roșii conduce la diminuarea acestui fenomen prin acționarea blițului de preiluminare care emite o lumină slabă de câteva ori, anterior fotografierii cu ajutorul blițului.



Buton MENU →  1 → [Reducere ochi roșii] → [Activat]

Înregistrarea folosind blițul wireless (fără fir)

În cazul unui bliț extern wireless (comercializat separat), puteți înregistra folosind blițul fără a apela la un cablu, chiar dacă blițul extern nu este atașat la camera foto. Modificați poziția blițului pentru a fotografia creând senzația de spațialitate (tridimensional) prin accentuarea contrastului dintre zonele luminoase și cele întunecate ale subiectului.

Pentru a afla etapele de urmat efectiv pentru fotografiere, consultați manualul de instrucțiuni al blițului.

1 Montați blițul wireless la suportul pentru accesorii și porniți atât camera, cât și blițul.

2 Buton Fn →  (Modul bliț) →  (Wireless - fără fir).

3 Demontați blițul wireless de la suportul pentru accesorii și deplasați în sus, pe verticală, blițul încorporat.

- Dacă efectuați un test de declanșare a blițului, apăsați butonul AEL.

Note :

- Camera nu poate realiza comanda raportului de iluminare în cazul unui bliț fără fir (wireless).
- Opriți modul wireless pentru bliț după ce ați înregistrat cu acesta. Dacă este utilizat blițul încorporat câtă vreme cel fără fir este încă activ, vor fi obținute expuneri alterate la fotografierea cu bliț.
- Schimbați canalul blițului extern când un alt fotograf utilizează un bliț wireless în apropiere iar blițul încorporat al camerei sale declanșează blițul dvs. Pentru schimbarea canalului pentru blițul extern, consultați manualul de instrucțiuni care însoțește respectivul accesoriu.

Configurarea butonului AEL

Când folosiți un bliț wireless, se recomandă să stabiliți pentru [Buton AEL] varianta [AEL fixat] în Meniul  Particularizat (pag. 149).

Ajustarea luminozit tii imaginii (Expunere, Compensarea bli ului, Mod de m surare)

Fotografierea cu luminozitatea fixat  (AE lock)

C nd fotografiati la soare sau  n apropierea unei ferestre, este posibil ca expunerea s  nu fie adecvat  pentru subiect din cauza diferen ei mari dintre iluminarea subiectului  i cea a fundalului.  n astfel de cazuri, folosi i un exponometru dac  subiectul este suficient de luminos  i fixa i expunerea  nainte de a fotografia. Pentru a reduce luminozitatea subiectului,  ndrepta i camera spre un punct care este mai luminos dec t subiectul  i folosi i exponometrul pentru a fixa expunerea pentru  ntreaga imagine. Pentru ca subiectul s  fie mai luminos,  ndrepta i camera spre un punct cu luminozitate mai redus  dec t subiectul  i folosi i exponometrul pentru a fixa expunerea pentru  ntregul cadru. Aceast  sec iune descrie modul de fotografiere a unui subiect cu luminozitate mare folosind varianta (Spot - *Punctual*).



1 Buton Fn → (Modul m surare) → (Punctual).

2 Ajusta i focalizarea pentru zona corespunz tor c reia dori i s  fie fixat  expunerea.

Expunerea este stabil t  c nd este realizat  focalizarea.

3 Apăsați buton AEL pentru a fixa expunerea.

Apare marcajul * (AEL fixat).

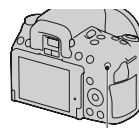

Buton AEL

• 1/500 F4.5

4 În timp ce apăsați butonul AEL, focalizați asupra subiectului și înregistrați-l.

• Pentru a continua să fotografiați cu aceeași valoare a expunerii, apăsați și mențineți apăsat butonul AEL după înregistrare. Reglajul este anulat când butonul este eliberat.

Notă :

• În modul de verificare a focalizării Live View (Vizualizare directă), pag. 91, alegeți pentru [Func. of AEL button] varianta [AEL] în meniul  Personalizat.

Utilizarea compensării luminozității pentru întreaga imagine (Compensarea expunerii)

Cu excepția modului de înregistrare M, expunerea este stabilită în mod automat (reglarea automată a expunerii).

Pe baza expunerii stabilite automat, puteți realiza compensarea acestui element de reglaj prin spre + sau spre -, în funcție de preferințe. Întreaga imagine poate fi mai luminoasă prin deplasarea spre valori pozitive, respectiv poate fi mai întunecată prin deplasarea spre valori negative.



1 Apăsați butonul .

- Interfața de compensare a expunerii este afișată în vizor.

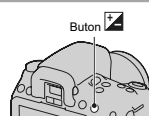

2 Ajustați expunerea cu discul de reglaj.

- Spre + (supraexpunere) : imaginea este mai luminoasă.
- Spre - (subexpunere) : imaginea este mai întunecată.

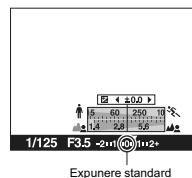

3 Ajustați focalizarea și înregistrați subiectul.

Tehnici de fotografiere

- Ajustați nivelul de compensare verificând imaginea înregistrată.
- Folosind valori adiacente ale expunerii, puteți înregistra mai multe imagini folosind valori mai mici sau mai mari ale expunerii (pag. 120).

Notă :

- Acest element nu poate fi ajustat când pentru modul de expunere este aleasă varianta AUTO sau Selecția scenei.

Pentru a fotografia în timp ce verificați ecranul cu ajutorul histogrammei

O histogramă prezintă distribuția luminanței care indică numărul de pixeli, de o anumită luminositate, existenți într-o imagine.

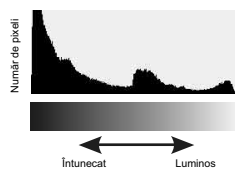

Buton MENU → ⚙️ 2 → [Histogramă] → [Activat]

- În loc de Interfața grafică, este afișată histograma după ce apăsați de câteva ori DISP de la butonul de comandă (pag. 42).

Compensarea expunerii va modifica în mod corespunzător histograma. În imaginile alăturate, este prezentat un exemplu. Înregistrând folosind compensarea expunerii în partea pozitivă, întreaga imagine este luminată, iar histograma se deplasează spre partea luminoasă (dreaptă). Dacă expunerea este compensată spre partea negativă, valorile graficului se vor deplasa spre cealaltă parte.

Ambele capete ale histogramei corespund unor zone cu un grad mare de negru, respectiv cu un grad mare de alb. Este imposibil să fie recuperate aceste zone ulterior, folosind un calculator. Ajustați expunerea dacă este necesar, apoi fotografiați din nou.



Note :

- Histograma afișată în modul Vizualizare directă nu indică imaginea înregistrată în final. Sunt indicate condițiile imaginii în curs de monitorizare. Histograma va fi diferită în funcție de reglajul aperturii etc.
- Histograma diferă în modul înregistrare de cea în modul redare în următoarele situații :
 - când este utilizat blițul,
 - când subiectul este de slabă intensitate, cum ar fi scenele nocturne.

**Reglarea cantității de lumină emisă de bliț
(Compensarea blițului)**

Când înregistrați folosind blițul, puteți regla separat cantitatea de lumină, fără a modifica gradul de compensare a expunerii. Puteți modifica expunerea numai pentru subiectul principal, care se află în raza de acțiune a blițului.

Buton Fn →  (Flash compens.) (Compensarea blițului) → Selectați reglajul dorit

- Spre + : cantitatea de lumină emisă de bliț este mai mare (nivelul blițului crește).
- Spre - : cantitatea de lumină emisă de bliț este mai mică (nivelul blițului scade).

Note :

- Acest element nu poate fi ajustat când pentru modul de expunere este aleasă varianta AUTO, Desfășurare panoramică sau Selecția scenei.
- Dacă ați reglat nivelul blițului, în vizor apare simbolul  când blițul încorporat este tras în afară. Când îl reglați, aveți grijă să nu uitați să inițializați valoarea sa.
- Efectul pozitiv este posibil să nu fie vizibil datorită cantității limitate de lumină a blițului, în cazul în care subiectul este situat în afara razei de acțiune (maxime) a blițului. Dacă subiectul este foarte apropiat, este posibil ca efectul negativ să nu fie vizibil.

Compensarea expunerii și compensarea blițului

Compensarea expunerii modifică timpul de expunere, diafragma și sensibilitatea ISO (când este selectată varianta [AUTO]) pentru a realiza compensarea.

Compensarea blițului modifică însă numai cantitatea de lumină emisă de bliț.

Selectarea modului de comandă a blițului pentru stabilirea cantității de lumină emisă de acesta (Comanda blițului)

Buton MENU →  2 → [Flash control] (Comanda blițului) → Selectați reglajul dorit

ADI flash (ADI bliț)	Această metodă comandă cantitatea de lumină care să fie emisă de bliț, pe baza informațiilor legate de distanța de focalizare și a datelor privind iluminarea rezultate în urma preiluminării cu blițul. Metoda asigură compensarea cu acuratețe a blițului fără a exista practic efecte secundare cauzate de reflexiile pe subiect.
Pre-flash TTL (Evaluare cu preiluminare)	Această metodă comandă cantitatea de lumină care să fie emisă de bliț doar în funcție de datele rezultate în urma preiluminării cu blițul. Această metodă poate fi afectată de reflexiile nedorite pe subiect.

ADI : Advanced Distance Integration - *Integrare avansată a distanței*

TTL : Through the lens - *Prin lentile*



- Când este selectat [ADI flash], folosind un obiectiv care beneficiază de facilitatea de codare a distanței, se poate realiza cu mai multă acuratețe compensarea blițului utilizând informațiile exacte legate de distanță.

Note :

- Când distanța dintre subiect și blițul extern (comercializat separat) nu poate fi determinată (la fotografierea cu bliț wireless folosind un bliț extern comercializat separat), la înregistrarea cu un bliț separat de cameră cuplat printr-un cablu sau la utilizarea unui bliț macro geamăn etc.), camera selectează automat modul Pre-flash TTL.
- Selectați [Pre-flash TTL] în următoarele cazuri, deoarece aparatul nu poate realiza compensarea blițului prin metoda ADI flash.
 - dacă un panou panoramic este atașat la blițul HVL-F36AM,
 - dacă este utilizat un sistem de obținere a luminii difuze pentru înregistrarea cu blițul.
 - dacă este utilizat un filtru cu factor de expunere, spre exemplu un filtru ND,
 - dacă este utilizat un obiectiv pentru prim planuri.
- Varianta ADI flash este disponibilă numai în combinație cu un obiectiv dotat cu codor de distanță. Pentru a afla dacă obiectivul pe care îl folosiți beneficiază de această facilități, consultați manualul de instrucțiuni furnizat împreună cu acesta.

**Selectarea modului de măsurare a luminozității subiectului
(Modul de măsurare)**

Buton Fn →  [Mod de măsurare] → **Selectați reglajul dorit**

 (Multi segment - Multisegment)	Acest mod măsoară cantitatea de lumină din fiecare zonă după împărțirea ariei totale în mai multe zone și determină expunerea adecvată pentru întregul ecran.
 (Center weighted - Bazată pe centru)	În timp ce accentuează zona centrală a ecranului, acest mod măsoară luminozitatea medie a întregului ecran.
 (Spot - Punctual)	Acest mod măsoară lumina numai în cercul de măsurare punctuală din mijlocul cadrului.

Tehnici de fotografiere

- Pentru fotografierea obișnuită utilizați metoda de măsurare [Multisegment].
- Când în zona de autofocalizare există un subiect cu contrast puternic, măsurați luminozitatea subiectului vizat cu ajutorul expondometrului optimal folosind funcția de măsurare punctuală și beneficiind de avantajul înregistrării cu autoexpunerea fixată (pag. 102).

Notă :

- Când pentru modul de expunere este aleasă varianta AUTO sau Selecția scenei, pentru [Mod de măsurare] este aleasă varianta [Multisegment] și nu puteți selecta alte moduri.

Reglaje ISO (Sensibilitate)

Sensibilitatea la lumină este exprimată prin numărul ISO (indexul recomandat pentru expunere). Cu cât numărul este mai mare, cu atât sensibilitatea este mai ridicată.

1 Apăsați secțiunea ISO de la butonul de comandă pentru a fi afișată interfața ISO.

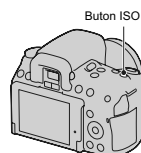

2 Selectați valoarea dorită cu ▲/▼ de la butonul de comandă.

- Cu cât numărul este mai mare, cu atât nivelul de zgomot este mai ridicat
- Dacă selectați [RZ multicastru], selectați valoarea dorită cu ◀/▶.

Note :

- Când pentru modul de expunere este aleasă varianta AUTO, Desfășurare panoramică sau Selecția scenei, pentru ISO este fixată varianta AUTO și nu puteți selecta altă valoare ISO.
- Când pentru modul expunere este aleasă una dintre valorile P/A/S și pentru ISO este fixată varianta [AUTO], valoarea ISO va fi automat stabilită între ISO 100 și ISO 1600 (DSLR-A580)/ISO 200 and ISO 1600 (DSLR-A560).
- Reglajul [AUTO] nu este disponibil în modul de înregistrare M. Dacă schimbați modul de expunere trecând la cel M cu reglajul [AUTO], este aleasă automat varianta de sensibilitate minimă. Efectuați reglajul ISO în funcție de condițiile de înregistrare.

Reducerea zgomotului multicastru (RZ multicastru)

Camera fotografiază automat, în mod continuu, mai multe imagini, le combină, reduce zgomotul și înregistrează în memorie o singură fotografie. În modul Reducerea zgomotului multicastru, puteți selecta numere ISO până la valori de ISO 25600. Imaginea înregistrată este una combinată.

Note :

- Apăsați și mențineți apăsat butonul declanșator până ce înregistrarea continuă încetează.
- Această funcție nu poate fi folosită când pentru [Imagine : Calitate] este aleasă una dintre variantele [RAW] sau [RAW & JPEG].
- Nu pot fi folosite blițul, optimizatorul domeniului D și facilitatea [Auto HDR].

Compensarea automată a luminozității și a contrastului (Optimizatorul domeniului D)

Buton D-RANGE → Selectați reglajul dorit

Buton D-RANGE

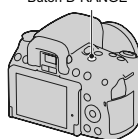

DRO OFF (Off - oprit)	Nu sunt utilizate funcțiile DRO / Auto HDR.
DRO (DRO - Optimizatorul domeniului D)	Împărțind imaginea în zone mai mici, camera analizează contrastul lumină - întuneric pentru subiect și fundal, conducând la obținerea unei fotografii cu luminozitate și degradeuri optime.
HDR (Auto HDR)	Sunt înregistrate trei imagini cu expuneri diferite, apoi o suprapune pe cea cu expunerea corectă, zonele luminoase ale unei fotografii subexpuse și cele întunecate ale uneia supraexpuse pentru a crea o imagine bogată în degradeuri. Sunt înregistrate două imagini : una cu expunere corectă și o alta cu imagini suprapuse.

Corecția luminozității imaginii (Optimizatorul domeniului D)

1 Buton D-RANGE → **DRO** (Optimizatorul domeniului D).

2 Selectați nivelul optim cu ◀/▶ de la butonul de comandă.

DRO AUTO (Auto)	Luminozitatea este corectată automat.
DRO (Level - nivel)*	Optimizează gradarea în fiecare zonă a imaginii înregistrate. Alegeți nivelul optim, între Lv1 (slab) și Lv5 (puternic).

* Lv_ afișat împreună cu **DRO** reprezintă varianta curent selectată.

Note :

- Varianta stabilită este [Dezactivat] când este aleasă una dintre variantele [Apus de soare], [Portret în noapte], [Vedere nocturnă] sau [Amurg-camera în mână] la Selecția scenei. Dacă la Selecția scenei este ales un alt mod, este stabilită varianta [Auto].
- Când fotografiați folosind optimizatorul D-Range, este posibil ca imaginea să prezinte zgomot. Selectați nivelul adecvat verificând imaginea înregistrată, mai ales când efectul este intensificat.

**Compensarea automată cu o gamă largă de degradeuri
(Auto High dynamic range – Auto HDR)**

1 Buton D-RANGE → **[HDR]** (Auto HDR).

2 Selectați nivelul optim cu **◀/▶** de la butonul de comandă.

[HDR] (Auto Exposure Diff. - Auto diferență expunere)	Diferența de expunere este corectată automat.
[HDR] (Exposure Difference Level - Nivel diferență expunere)*	Stabilește diferența de expunere, pe baza contrastului subiectului. Selectați nivelul optim, între 1,0 Ev (slab) și 6,0 Ev (puternic). De exemplu : când este selectată varianta 2,0Ev, sunt suprapuse trei imagini : una cu - 1,0Ev, alta cu expunere corectă și o alta cu + 1,0 Ev.

* _Ev afișat împreună cu **[HDR]** reprezintă varianta curent selectată.

Tehnici de fotografiere

- Deoarece obturatorul este eliberat de trei ori pentru o singură înregistrare, aveți grijă de următoarele:
 - utilizați această funcție când subiectul nu se mișcă și nu clipește,
 - nu recompuneți scena,
 - când fotografiați persoane, vă recomandăm să folosiți modul Live View (*Vizualizare directă*).

Note :

- Când pentru [Image: Quality] este aleasă una dintre variantele [RAW] sau [RAW & JPEG], nu puteți utiliza această funcție.
- Când pentru expunere este ales modul AUTO, Desfășurare panoramică sau Selecția Scenei, nu puteți selecta [Auto HDR].
- Nu puteți selecta [Auto HDR] în timpul folosirii funcției Declanșator zâmbet. Dacă porniți funcția Declanșator zâmbet când este selectat [Auto HDR], camera va folosi temporar reglajul DRO.
- Nu puteți începe următoarea înregistrare până ce procesul de captură nu a fost definitivat pentru fotografierea precedentă.
- Este posibil să nu obțineți efectul dorit în funcție de diferența de luminanță pentru subiect și de condițiile de înregistrare.
- Când este utilizat blițul, efectul acestei funcții este redus.
- Când contrastul unei scene este scăzut sau când survin mișcări nedorite ale camerei ori apare un subiect neclar, este posibil ca imaginile HDR să nu fie de bună calitate. În astfel de cazuri, pe imaginea înregistrată apare indicația **HDR** pentru a vă informa asupra acestei situații. Fotografați din nou, dacă este necesar, fiind atenți la contrast și la neclaritate.

Procesarea imaginilor

Selectarea modului dorit de procesare a imaginilor (Stilul creativ)

Pe lângă procesarea de imagine dorită, puteți ajusta expunerea (timpul de expunere și diafragma) după cum doriți la folosirea opțiunii [Stil creativ], spre deosebire de cazul în care apălați la Selecția scenei, când camera ajustează expunerea.

1 Buton Fn → **[Std.]** (Stil creativ) → **Selectați varianta dorită.**

2 Când doriți să ajustați **(Contrast)**, **(Saturație)** sau **(Claritate)**, selectați elementul dorit cu **◀/▶**, apoi ajustați valoarea cu **▲/▼**.

[Std.] (Standard)	Pentru a înregistra diverse scene bogate în degradeuri și în culori minunate.
[Vivid] (Vivid - Intens)	Saturația și contrastul sunt accentuate pentru ca să redea cu acuratețe culorile scenelor înregistrate și subiecte cum ar fi flori, verdele primăverii, albastrul cerului sau cel al oceanului.
[Port.] (Portrait - Portret)	Pentru înregistrarea tenurilor persoanelor fotografiate în tonuri delicate ; modalitatea ideală pentru realizarea de portrete.
[Land.] (Landscape - Peisaj)	Saturația, contrastul și claritatea sunt accentuate pentru înregistrarea unor scene pline de viață și de claritate. Devin foarte pregnante și vederile peisajelor aflate la mare distanță.
[Sunset] (Sunset - Apus de soare)	Pentru fotografierea minunatelor tonuri de roșu ce însoțesc apusul de soare.
[B/W] (Black & White - Alb - Negru)	Pentru fotografierea de imagini monocrome, alb-negru.

Elementele de reglaj **(Contrast)**, **(Saturație)** sau **(Claritate)** pot fi ajustate pentru fiecare dintre opțiunile de Stil creativ.

(Contrast)	Cu cât valoarea selectată este mai mare, cu atât diferența dintre zonele luminoase și cele umbrite este mai accentuată, având un impact mai puternic asupra imaginii.
(Saturation - Saturație)	Cu cât valoarea selectată este mai mare, cu atât culorile sunt mai intense. Cu cât valoarea selectată este mai redusă, culorile imaginii sunt mai reduse și mai pale.
(Sharpness - Claritate)	Este ajustată claritatea. Cu cât valoarea selectată este mai mare, cu atât sunt accentuate mai mult contururile, iar cu cât valoarea selectată este mai redusă, cu atât contururile devin mai estomate.

Note :

- Când pentru modul expunere este aleasă varianta AUTO sau Selecția scenei, pentru [Creative Style] (*Stilul creativ*) este fixată varianta [Standard] și nu puteți alege o alta.
- Când este selectată varianta [Alb / Negru], nu puteți ajusta saturația.

Schimbarea domeniului de reproducere a culorilor (Spațiul de culoare)

Modul în care sunt reprezentate culorile sub formă de combinații de numere sau domeniul de reproducere a culorilor este denumit "spațiu de culoare". Puteți modifica spațiul de culoare, în funcție de scopul dvs.

Buton **MENIU** →  **3** → [Spațiu de culoare] → **Selectați reglajul dorit**





sRGB	Acesta este spațiul de culoare standard al camerei digitale. Utilizați sRGB pentru înregistrarea obișnuită, spre exemplu în cazul care doriți să imprimați imaginile fără nici o modificare.
Adobe RGB	Această variantă are un grad mare de reproducere a culorii. Când o mare parte a subiectului este verde sau roșu intens, varianta Adobe RGB este eficientă. <ul style="list-style-type: none">• Denumirea fișierului de imagine începe cu “_DSC”.

Note :

- Varianta Adobe RGB este destinată aplicațiilor sau imprimantelor care acceptă gestionarea culorilor și opțiunea DCF2.0 pentru spațiul de culoare. Utilizarea unor aplicații sau unor imprimante care nu sunt compatibile cu acestea, poate conduce la obținerea sau imprimarea de imagini care nu reproduc cu fidelitate culorile.
- La afișarea de imagini care au fost înregistrate folosind Adobe RGB cu camera sau cu dispozitive care nu sunt compatibile cu Adobe RGB, imaginile sunt afișate cu saturație redusă.

Ajustarea tonurilor de culoare (Balans de alb)

Tonurile de culoare ale subiectului se modifică în funcție de caracteristicile sursei de lumină. Tabelul de mai jos prezintă felul în care se modifică tonurile de culoare în cazul diverselor surse de lumină, pentru un subiect care este de culoare albă la lumina soarelui.

Starea vremii / iluminare	Daylight (lumina zilei) 	Cloudy (înnorat) 	Fluorescent 	Incandescent 
Caracteristicile luminii	Alb	Albăstrui	Verzui	Roșiatic

Balansul de alb este o facilitate care adaptează tonurile de culoare în mod aproximativ la ceea ce vedeți dvs. Folosiți această facilitate când tonurile de culoare ale imaginii nu au fost obținute așa cum vă așteptați sau când doriți să modificați tonurile de culoare cu scopul de a rezulta anumite expresii fotografice.







Notă :

- Când pentru modul de expunere este aleasă varianta AUTO sau Selecția scenei, pentru [Balans de alb] este fixată varianta [Auto WB] (Balans de alb automat) și nu puteți selecta altă variantă.
- Dacă este disponibilă o singură sursă de lumină care este fie o lampă cu mercur, fie una cu sodiu, camera nu va putea stabili cu acuratețe balansul de alb din cauza caracteristicilor sursei de lumină. În aceste cazuri folosiți blițul.

Ajustarea balansului de alb pentru a se potrivi unei anumite surse de lumină (Auto / Balans de alb prestabilit)

Buton Fn → AWB (Balans de alb) → Selectați reglajul dorit

- Dacă nu este selectată varianta [AWB], puteți ajusta fin tonurile de culoare cu secțiunile ◀/▶ de la butonul de comandă. Ajustarea spre + conduce la obținerea de imagini cu o tentă roșiatică, iar ajustarea spre – duce la obținerea tentelor albastrii.

AWB (Auto WB)	Camera detectează automat o sursă de lumină și ajustează tonurile de culoare.
 (Lumina zilei)	Dacă selectați o opțiune adecvată pentru o anumită sursă de lumină, tonurile de culoare vor fi ajustate pentru respectiva sursă (balans de alb prestabilit).
 (Umbră)	
 (Înnorat)	
 (Incandescent)	
 (Fluorescent)	
 (Bliț)	

Tehnici de fotografiere

- Folosiți funcția Variație balans de alb dacă nu obțineți culorile dorite în varianta selectată (pag. 122).
- Când selectați [5500K] (Temperatura de culoare) sau [0] (Filtru de culoare), puteți ajusta valoarea până ce o obțineți pe cea dorită.
- Când selectați [Particularizat], reglajul efectuat poate fi reținut (pag. 116).

Stabilirea temperaturii de culoare și a unui efect de filtru (Temperatura de culoare / Efect filtru)

Buton Fn → AWB (Balans de alb) → [5500K] (Temperatură de culoare) sau [0] (Efect filtru)

- Pentru a stabili temperatura de culoare, alegeți valoarea cu ◀/▶.
- Pentru a stabili filtrul de culoare, selectați direcția de compensare cu ◀/▶.

Notă :

- Deoarece colorimetrele sunt destinate camerelor cu film, valorile diferă în condiții de iluminare cu lămpi cu fluorescență / lămpi cu sodiu / lămpi cu mercur. Vă recomandăm să folosiți balansul de alb personalizat sau să efectuați un test de fotografiere.

5500* ¹ (Temperatura de culoare)	Stabilește balansul de alb în funcție de temperatura de culoare. Cu cât valoarea este mai mare, cu atât culoarea este mai roșie, iar cu cât valoarea este mai scăzută, cu atât imaginea este mai albastruie.
0 ² (Filtru de culoare)	Este obținut efectul filtrelor CC (Compensare a culorii) pentru fotografii. Bazat pe utilizarea temperaturii de culoare standard, culoarea poate fi compensată la G (verde) sau la M (magenta).

*¹ Valoarea reprezintă temperatura de culoare curent selectată.

*² Valoarea reprezintă filtrul de culoare curent selectat.

Înregistrarea tonurilor de culoare (Balans de alb personalizat)

Într-o scenă unde lumina mediului ambiant provine de la mai multe tipuri de surse de lumină, se recomandă utilizarea echilibrului de alb particularizat pentru a se reproduce cu acuratețe zonele de culoare albă.

1 WB (Balans de alb) la butonul de comandă → [Personalizat].

2 Selectați [SET] cu ajutorul secțiunilor ◀/▶ de la butonul de comandă, apoi apăsați centrul acestui buton.

3 Țineți camera astfel încât zona albă să acopere complet zona de autofocalizare aflată în centru, apoi apăsați butonul declanșator.

Butonul declanșator face clic și valorile calibrate sunt afișate (Temperatura de culoare și Filtrul de culoare).

4 Apăsați centrul butonului de comandă.

Ecranul revine la interfața cu informații privind înregistrarea, valoarea balansului de alb particularizat fiind memorată.

- Balansul de alb particularizat reținut la această operație va fi valabil până la efectuarea unui nou reglaj.

Notă :

- Mesajul "Custom WB error" (*Eroare legată de balansul de alb personalizat*) indică faptul că valoarea aleasă nu se încadrează în intervalul recomandat. (Când este utilizat blițul pentru un subiect aflat în apropiere sau pentru unul în culori strălucitoare, aflat în cadru.) Dacă înregistrați această valoare, indicatorul  devine de culoare galbenă în interfața cu informații legate de înregistrare care apare pe ecranul LCD. Puteți fotografia în acest moment, însă se recomandă să reglați din nou balansul de alb pentru a obține o valoare mai corectă a acestuia.

Pentru a apela la reglajul stabilit pentru balansul de alb personalizat

Butonul Fn → AWB (Balans de alb) →  (Personalizat)

Notă :



- Dacă este utilizat blițul când este apăsat butonul declanșator, este înregistrată o fotografie cu balansul de alb personalizat, care ține cont și de lumina emisă de bliț. Înregistrați imaginile următoare folosind blițul.

Selectarea modului drive /

Această cameră beneficiază de șase moduri drive, cum ar fi modul avansat de înregistrare a unei singure imagini sau înregistrarea continuă avansată. Utilizați-le în funcție de scopul vizat.

Înregistrarea unei singure imagini

Acest mod este adecvat pentru înregistrarea obișnuită.



 /  de la butonul de comandă →  (Single-shot adv. – *O singură imagine avansată*).

Note :

- Când pentru modul expunere este aleasă varianta  (Sports Action) (*Activități sportive*) de la Selecția Scenei, nu puteți înregistra un singur cadru.

Înregistrarea continuă

Camera înregistrează imagini în mod continuu, la următoarele viteze*.

	 Hi	 Lo
Modul Live View (Vizualizare directă)	–	maximum 3 imagini pe secundă
Modul Viewfinder (Vizor)	maximum 5 imagini pe secundă	maximum 3 imagini pe secundă
Verificarea focalizării prin vizualizare directă	maximum 5 imagini pe secundă	–

* În condițiile noastre de măsurare. Viteza de înregistrare continuă este mai lentă, în funcție de condițiile de fotografiere.

1 Butonul  /  →  (Continuous adv. – *Continuu avansat*) → **Selectați viteza dorită.**

2 Ajustați focalizarea și înregistrați subiectul.

- Când apăsați și mențineți apăsat butonul declanșator, înregistrarea continuă.

Numărul maxim de înregistrări continue



Numărul de imagini care pot fi înregistrate în mod continuu este limitat superior.

	DSLR-A580	DSLR-A560
Fin	44 imagini	27 imagini
Standard	45 imagini	47 imagini
RAW & JPEG	20 imagini	7 imagini
RAW	22 imagini	7 imagini

Pentru a înregistra în mod continuu la viteze mari

Camera fotografiază continuu la viteza maximă de 7 cadre pe secundă.

Expunerea și focalizarea sunt fixate la valorile stabilite pentru prima dintre imaginile înregistrate.



Butonul  /  →  (Speed Priority Cont.)

Note :

- Nu puteți înregistra imagini în mod continuu când indicația "0" clipește în vizor. Așteptați până ce indicatorul dispare.
- Când pentru modul expunere este aleasă o altă variantă la Selecția scenei în afară de (Activități sportive), nu puteți înregistra în mod continuu.
- Viteza de înregistrare continuă poate scădea când pentru [Detecția fețelor] este aleasă varianta [Activat].

Utilizarea temporizatorului

Intervalul de 10 secunde al temporizatorului este convenabil când fotograful vrea să apară în fotografie, iar cel de 2 secunde este util pentru a reduce mișcările nedorite ale camerei.



1  /  de la butonul de comandă →  (Temporizator) → **Selecționați varianta dorită.**

- Numărul ce apare alături de simbolul , indică numărul de secunde selectat.

2 Ajustați focalizarea și înregistrați subiectul.

- Când este activat temporizatorul, semnalele audio și indicatorul luminos al acestuia vor semnala condițiile. Indicatorul luminos al temporizatorului va lumina intermitent, iar semnalele audio vor fi emise exact înainte de înregistrare.

Pentru a renunța la temporizator

Apăsăți butonul  / .

Note :

- Când înregistrați imagini folosind vizorul, utilizați capacul ocularului (pag. 34).
- Nu îndreptați obiectivul spre soare pe perioada de 2 secunde măsurată de temporizator. Căldura excesivă produsă de energia solară poate arde obturatorul deteriorându-l definitiv.

Fotografierea de imagini cu expunerea modificată (Variația expunerii)



Înregistrarea folosind valori adiacente ale expunerii vă permite să obțineți mai multe variante de imagini, fiecare cu grade diferite de expunere. Această cameră este dotată cu o funcție automată de folosire a valorilor adiacente. Stabiliți valoarea variației (diferența) față de expunerea de bază și camera va înregistra automat trei imagini la valori diferite ale expunerii. Apăsați și mențineți apăsat butonul declanșator până ce fotografierea s-a încheiat.

Când blițul este activat, valorile adiacente asociate blițului sunt utilizate pentru a varia cantitatea de lumină emisă de bliț. Pentru a fotografia, apăsați butonul declanșator pentru fiecare cadru în parte.

1  /  de la butonul de comandă → **BRK C (Bracket : Cont.)** → **Selecți variația expunerii.**

2 Ajustați focalizarea și înregistrați subiectul.





Expunerea de bază este stabilită la prima înregistrare din serie.

- Apăsați și mențineți apăsat butonul declanșator până ce se oprește înregistrarea. La înregistrarea cu variația luminii blițului, apăsați butonul declanșator de trei ori.

Note :

- Când selectorul rotativ de mod este pus în poziția M, expunerea este modificată prin ajustarea vitezei obturatorului.
- Când ajustați expunerea, aceasta este variată pe baza valorii compensate.
- Valorile adiacente nu pot fi utilizate dacă pentru modul expunere este aleasă varianta AUTO sau Selecția Scenei.

Scala EV la înregistrarea folosind valori adiacente

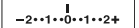

	3 imagini înregistrate folosind valori adiacente ale expunerii corespunzătoare unor variații ale luminii din mediul ambiant* cu 0,3 trepte. Compensarea expunerii 0	3 imagini înregistrate folosind valori adiacente ale luminii blițului corespunzătoare unor variații de 0,7 trepte. Compensarea blițului de -1,0
Ecran LCD (Live View – Mod Vizualizare directă)		
Ecran LCD (Mod Vizor – Interfața standard)	 Apare pe rândul de sus.	 Apare pe rândul de jos.
Vizor		

* Lumină din mediul ambiant : orice altă sursă de iluminare, în afară de bliț, care emite lumină în cadrul scenei vizate, o perioadă lungă de timp, cum ar fi lumina naturală, becurile cu incandescență sau surse de lumină fluorescentă.

- La înregistrarea cu valori adiacente, pe scala EV apare același număr de indici ca numărul de imagini ce pot fi înregistrate. La înregistrarea cu valori adiacente ale blițului, indicii nu apar în vizor.
- Când începe înregistrarea cu expuneri adiacente, indicii asociați imaginilor deja înregistrate încep să dispară unul câte unul.

Fotografierea cu balansul de alb modificat (Variația balansului de alb)

Pe baza balansului de alb și a temperaturii de culoare / filtrului de culoare selectate, sunt înregistrate trei imagini având balansul de alb modificat.

1 Butonul  /  → **WB** (WB bracket) → **Selectați valoarea dorită.**



- Când este selectată varianta Lo, modificarea este de 10 mired*, iar dacă este aleasă varianta Hi, modificarea este de 20 mired.

2 Ajustați focalizarea și înregistrați subiectul.

** Mired : unitatea de măsură pentru calitatea conversiei de culoare a filtrelor pentru temperatura de culoare.*

Fotografierea folosind telecomanda wireless

Puteți fotografia folosind butoanele SHUTTER (declanșator) sau 2SEC (care va elibera obturatorul după 2 secunde de la apăsare) de la telecomanda wireless tip RMT-DSLR1 (comercializată separat). Consultați și manualul de instrucțiuni ce însoțește telecomanda.

1  /  de la butonul de comandă →  (Telecomandă).

2 Focalizați pe subiect, îndreptați emițătorul de semnal al telecomenzii wireless spre senzorul destinat acesteia și fotografiați.

Notă :

- Când înregistrați imagini folosind vizorul, montați capacul de protecție al ocularului (pag. 34).

Redarea imaginilor

Ultima imagine înregistrată este afișată pe ecranul LCD.

1 Apăsați butonul .

Buton DISP

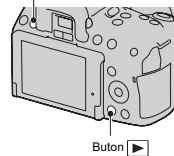

2 Selectați o imagine cu secțiunile ale butonului de comandă.

Pentru a reveni la modul înregistrare

Apăsați din nou butonul .

Pentru a trece la interfața cu datele legate de înregistrare

Apăsați butonul DISP.

La fiecare apăsare a butonului DISP, interfețele se succed așa cum este prezentat mai jos :

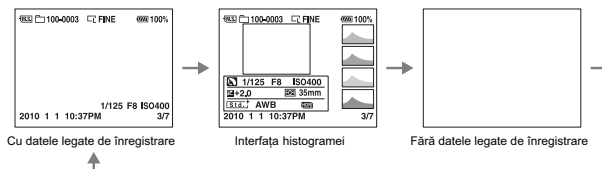

Pentru a selecta directorul de redat

Buton MENU →  2 → [Selectare director] → Selectați directorul dorit

Pentru a selecta orientarea când este redată o imagine ce a fost înregistrată în poziția portret

Buton MENU →  2 → [Interfața de redare] → Selectați reglajul dorit

Notă :

- Când imaginea este redată la un televizor sau la calculator, aceasta este afișată în poziția portret, chiar dacă este selectată varianta [Rotire manuală].

Pentru a derula imagini panoramice

Selectați o imagine panoramică, apoi apăsați partea centrală a butonului de comandă. Când apăsați încă o dată, redarea face o pauză.

Imaginile de tipul Desfășurare panoramică 3D nu pot fi derulate. Redarea prin derulare nu este disponibilă pentru imaginile înregistrate folosind facilitatea [Pan. 3D : Dimensiunea imaginii] în format [16:9].

Redarea filmelor

1 Buton MENU →  1 → [Selectare Fotografii / Film] → [Film]

2 Selectați filmul dorit cu secțiunile ◀/▶ ale butonului de comandă, apoi apăsați zona centrală a respectivului buton.

La redarea de filme	Acționare cu butonul de comandă / discul de reglaj
Pentru a fi făcută o pauză / a fi reluată redarea	●
Pentru rularea rapidă înainte	▶
Pentru derularea rapidă	◀
Pentru rularea înainte cu încetinitorul	Rotiți discul de reglaj spre dreapta, în timpul pauzei.
Pentru derularea cu încetinitorul	Rotiți discul de reglaj spre stânga, în timpul pauzei.
Pentru ajustarea volumului sonor	▲/▼

Pentru ajustarea volumului

Buton MENU →  1 → [Reglaje volum] → Selectați varianta dorită

Pentru a selecta data corespunzător căreia să fie redade filmele

Filmele sunt stocate în memorie după dată.

Buton MENU →  2 → [Selecție dată] → Selectați data dorită

Notă :

- Filmele înregistrate cu alte echipamente este posibil să nu fie redade de această cameră.

Rotirea unei imagini

1 Afișați imaginea pe care doriți să o rotiți, apoi apăsați butonul .

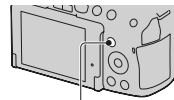

Buton 

2 Apăsați zona centrală a butonului de comandă.

Imaginea este rotită în sens antiorar. Dacă doriți să efectuați o nouă rotire repetați pasul 2.

- Odată ce ați rotit imaginea, aceasta va fi redată în noua poziție (rotită), chiar dacă întrerupeți alimentarea.

Pentru a reveni la interfața obișnuită de redare

Apăsați butonul .

Note :

- Nu pot fi rotite imaginile de film.
- Când copiați imagini rotite cu ajutorul calculatorului, aplicația "PMB" conținută de discul CD-ROM (furnizat) poate afișa corect imagini rotite. În funcție de software, este posibil însă ca imaginea să nu fie rotită.

Mărirea imaginilor

O imagine poate fi mărită pentru a fi examinată în detaliu. Această operație este utilă pentru a verifica focalizarea pentru imaginea înregistrată.

1 Afișați imaginea care vreți să fie mărită, apoi apăsați butonul .

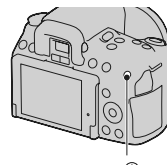

Buton 

2 Măriți sau micșorați imaginea cu butonul , respectiv pe cel .

- Rotirea discului de reglaj comută între imagini menținând același grad de mărire pe ecran. Când înregistrați mai multe imagini ale aceleiași compoziții, veți putea face comparația între condițiile de focalizare ce le corespund.

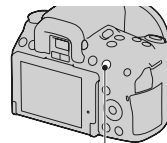

Buton 

3 Selectați zona care vreți să fie mărită cu ajutorul // de la butonul de comandă.

Pentru a renunța la redarea mărită

Apăsați butonul  pentru ca imaginea să revină la dimensiunea normală.

Scala de mărire

Scalele de mărire sunt cele prezentate în tabelul de mai jos.

Dimensiunea imaginii	Domeniul scalei	
	DSLR-A580	DSLR-A560
L	Aproximativ $\times 1,1 - \times 11,8$	Aproximativ $\times 1,1 - \times 11,8$
M	Aproximativ $\times 1,1 - \times 8,8$	Aproximativ $\times 1,1 - \times 8,0$
S	Aproximativ $\times 1,1 - \times 6,0$	Aproximativ $\times 1,1 - \times 5,5$

Trecerea la interfața cu lista de imagini

1 Apăsați butonul .

Se trece la afișarea interfeței index.

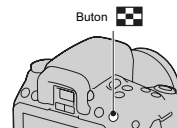

2 Apăsați în mod repetat butonul DISP pentru a selecta formatul de ecran dorit.

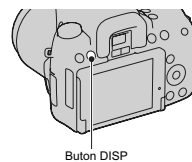

- Interfața se modifică după cum urmează :
9 imagini → 4 imagini.



Pentru a reveni la interfața obișnuită de redare a unei singure imagini

Apăsați butonul  sau zona centrală a butonului de comandă când selectați imaginea dorită.

Pentru a reveni la interfața index pentru filme

Pentru a fi afișate filme în interfața index, selectați clapeta  (film) cu  /  de la butonul de comandă, apoi apăsați zona centrală a acestui buton.



Clapeta de comutare între afișarea de fotografii / de filme

Redarea automată a imaginilor (Prezentarea de imagini)

Buton MENU →  1 → [Prezentare de imagini] → [Accesare]

Sunt redate imaginile înregistrate, în ordine cronologică (Prezentare de imagini). Prezentarea de imagini încetează automat după prezentarea tuturor imaginilor.

- Puteți vizualiza imaginea precedentă / următoare cu ◀/▶ de la butonul de comandă.
- Prezentarea de imagini nu poate face pauză.

Pentru a se încheia prezentarea de imagini în curs de desfășurare

Apăsăți zona centrală a butonului de comandă.

Pentru a stabili intervalul de timp dintre două imagini ale prezentării de imagini

Buton MENU →  1 → [Prezentare de imagini] → [Interval] → Alegeți numărul dorit de secunde dintre două imagini succesive.

Pentru repetarea prezentării de imagini

Buton MENU →  1 → [Prezentare de imagini] → [Repetare] → [Activat].

Pentru redarea filmelor

Nu puteți reda filme și fotografii în cadrul aceleiași prezentări de imagini. Comutați pe redarea unui film cu ajutorul [Selectare fotografii / film], apoi selectați tipul de film dorit.

Buton MENU →  1 → [Prezentare de imagini] → [Tip de film] → Alegeți tipul de film dorit

Pentru redarea de imagini 3D

Dacă veți conecta camera la un televizor compatibil 3D prin intermediul unui cablu HDMI (comercializat separat), veți putea reda imaginile 3D înregistrate în modul Desfășurare panoramică 3D. Pentru detalii legate de înregistrarea 3D, consultați pag. 194. Consultați totodată manualul de instrucțiuni furnizat împreună cu televizorul.

Buton MENU →  1 → [Prezentare de imagini] → [Tip de imagine] → [Numai afișare 3D].

Verificarea informațiilor legate de imaginile înregistrate

De fiecare dată când apăsați butonul DISP, interfața de prezentare a informațiilor se modifică (pag. 123).

Interfața cu informațiile de bază

Fotografii

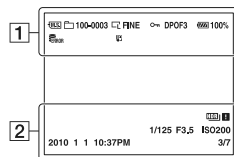

Film

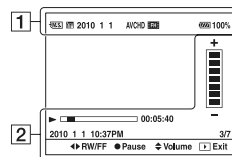

1

Indicator	Semnificație
	Card de memorie (27)
	Fotografie / Film
100-0003	Număr director-fișier (165)
2010 1 1	Data înregistrării
	Dimensiunea fotografiilor (140) / Formatul fotografiilor (142) / Dimensiunea imaginilor panoramice (141)
WIDE	
STD	
16:9	
STD	
WIDE	
RAW	
RAW+J	
FINE	
STD	Calitatea fotografiilor (142)
	Protecție (133)

Indicator	Semnificație
DPOF3	Reglajul DPOF (171)
	Avertizare privind energia rămasă a acumulatorului (23)
100%	Energia rămasă a acumulatorului (23)
	Fișier cu baza de date complet ocupat (188) / Eroare privind fișierul cu baza de date (188)
	Avertizare de supraîncălzire (188)
AVCHD	
MP4	Format fișier de film (82)
1080i	
AVGAR	Dimensiunea imaginilor de film (141)

2

Indicator	Semnificație
2010 1 1 10:37AM	Data și ora înregistrării
	Avertizare de imagine Auto HDR (110)
1/125	Timp de expunere (75)
F3.5	Diafragmă (72)
ISO200	Sensibilitate ISO (108)
3/7	Numărul fișierului / Numărul total de imagini
	Redare
	Scală de redare
00:05:40	Contor
	Volum

130

Interfața histogramei

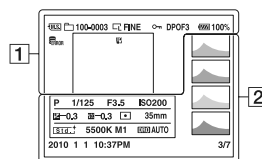

1

Indicator	Semnificație
	Card de memorie (27)
	Fotografie
100-0003	Număr director-fișier (165)
	Dimensiunea fotografiilor (140) / Formatul fotografiilor (142) / Dimensiunea imaginilor panoramice (141)
WIDE	
STD	
3D 16:9	
3D STD	
3D WIDE	
RAW	
RAW+J	
FINE	
STD	
	Protecție (133)
DPOF3	Reglajul DPOF (171)
	Avertizare privind energia rămasă a acumulatorului (23)
100%	Energia rămasă a acumulatorului (23)
	Fișier cu baza de date complet ocupat (188) / Eroare privind fișierul cu baza de date (188)
	Avertizare de supraîncălzire (188)

2

Indicator	Semnificație
	Histogramă* (104)
	Mod de expunere (61 - 80)
1/125	Timp de expunere (75)
F3.5	Diafragmă (72)
ISO200	Sensibilitate ISO (108)
- 0,3	Compensarea expunerii (103)
- 0,3	Compensarea blițului (105)
	Mod de măsurare (107)
35mm	Distanța focală (176)
	Stil creativ (112)
AWB 5500K M1	Balans de alb (Automat, Prestabilire, Temperatura de culoare, Filtrul de culoare, Personalizare) (114)
D-R OFF DRO HDR	Optimizatorul domeniului D (D-Range Optimizer) (109) / Auto HDR / Avertizare de imagine Auto HDR (110)

Indicator	Semnificație
2010 1 1 10:37AM	Data și ora înregistrării
3/7	Numărul fișierului / Numărul total de imagini

** Când imaginea are o porțiune foarte luminoasă sau una foarte întunecată, aceasta este evidențiată în interfața histogramei (avertizare de atingere a limitei de luminanță).*

Protejarea imaginilor (Protect)

Puteți proteja imaginile împotriva ștergerii accidentale.

Protejarea imaginilor selectate / anularea protecției imaginilor selectate

1 Buton MENU →  1 → [Protejare] → [Imagini multiple].

2 Selectați, cu ◀/▶ de la butonul de comandă, imaginea pe care vreți să o protejați, apoi apăsați zona centrală a acestui buton.

Pe imaginea selectată apare marcajul .

- Pentru a anula selecția, apăsați din nou zona centrală a butonului.

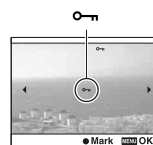

3 Pentru protejarea altor imagini, repetați pasul 2.

4 Apăsați butonul MENU.

5 Selectați [Accesare] cu secțiunea ▲ al butonului de comandă, apoi apăsați zona centrală a acestui buton.

Pentru a anula protecția tuturor imaginilor sau filmelor

Puteți anula protecția pentru toate imaginile din directorul curent selectat sau a tuturor filmelor cu aceeași dată.

Buton MENU →  1 → [Protejare] → [Anularea tuturor imag.] sau [Anulare toate filmele]

Ștergerea imaginilor (Delete)

Odată ștersă o imagine, nu o mai puteți recupera. Verificați în prealabil dacă doriți să ștergeți sau nu imaginea.

Notă :

- Imaginile protejate nu pot fi șterse.

Ștergerea imaginii curent afișată pe ecran

- 1 Afișați imaginea care vreți să fie ștersă și apăsați butonul .

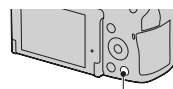

Buton 

- 2 Selectați [Ștergere] cu ▲, apoi apăsați zona centrală a butonului de comandă.

Ștergerea imaginilor selectate

- 1 Buton MENU →  1 → [Ștergere] → [Imagini multiple].

- 2 Selectați cu butonul de comandă imaginea care vreți să fie ștersă, apoi apăsați zona centrală a acestuia.

Pe imaginea selectată apare marcajul .

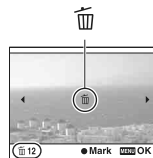

Numărul total

- 3 Pentru a șterge alte imagini, repetați pasul 2.

4 Apăsați butonul MENU.

5 Selectați [Ștergere] cu ▲ de la butonul de comandă, apoi apăsați zona centrală a acestui buton.

Ștergerea tuturor imaginilor dintr-un director

Sunt șterse toate fotografiile din director. Aceasta apare numai în timpul redării de fotografii.

1 Buton MENU →  1 → [Ștergere] → [Toate din director].

2 Selectați [Ștergere] cu ▲, apoi apăsați zona centrală a butonului de comandă.

Ștergerea simultană a tuturor filmelor

Sunt șterse toate filmele cu anumită dată. Aceasta apare numai în timpul redării de filme.

1 Buton MENU →  1 → [Ștergere] → [Toate cu această dată].

2 Selectați [Ștergere] cu ▲, apoi apăsați zona centrală a butonului de comandă.

Vizualizarea imaginilor pe ecranul unui televizor

Pentru a vizualiza la televizor imagini înregistrate cu camera, sunt necesare un cablu HDMI (comercializat separat) și un televizor HD TV dotat cu conector HDMI.

1 Opriți atât camera foto, cât și televizorul și realizați conexiunea între cele două aparate.

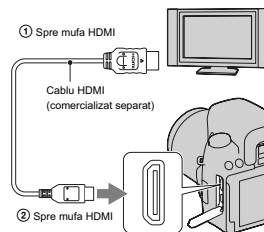

2 Porniți televizorul și comutați pe intrarea de semnal.

- Consultați și manualul de instrucțiuni furnizat împreună cu televizorul.

3 Porniți camera foto.

Imaginile luate cu camera dvs. vor apărea pe ecranul televizorului.

Apăsăți ◀▶ la butonul de comandă pentru a selecta imaginea dorită.

- Ecranul LCD din partea din spate a camerei nu este pornit.

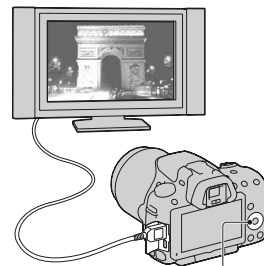

Note

- Utilizați un cablu HDMI care are marcată sigla HDMI pe el.
- Utilizați un cablu care are un miniconector HDMI la unul dintre capete (pentru camera foto) și unul adecvat pentru conectarea la televizor la celălalt capăt.
- Este posibil ca anumite echipamente să nu funcționeze în mod corespunzător.
- Nu cuplați conectorul de ieșire al echipamentului la mufa HDMI a camerei deoarece pot apărea disfuncționalități.

Relativ la standardul "PhotoTV HD"

Această cameră este compatibilă cu standardul "PhotoTV HD".

Conectând echipamente compatibile cu standardul "PhotoTV HD" al firmei Sony folosind un cablu HDMI, veți intra într-o lume complet nouă și uimitoare, în care veți putea admira fotografiile cu adevărat la înaltă definiție (Full HD - *HD integral*).

"PhotoTV HD" pune în evidență expresiile cu textură și culori subtile și cu detalii fine, ca de fotografie.

Pentru a vizualiza imagini 3D cu un televizor compatibil 3D

La redarea de imagini înregistrate în modul Desfășurare panoramică 3D, apăsați ▼ la butonul de comandă pentru a aceasta să fie efectuată apelându-se la efecte 3D pe ecranul TV.

Pentru a vizualiza numai imagini 3D

Puteți reda numai imagini înregistrate în modul Desfășurare panoramică 3D.

Buton MENU →  1 → **[Vizualizare 3D]**

Utilizarea "BRAVIA" Sync

Conectând camera la un televizor care acceptă "BRAVIA" Sync prin intermediul unui cablu HDMI, puteți acționa camera cu ajutorul telecomenzii TV.

1 Conectați un televizor care acceptă "BRAVIA" Sync la camera dvs. (pag. 136).

Intrarea este comutată automat și imaginea înregistrată cu camera apare pe ecranul televizorului.

2 Apăsați butonul SYNC MENU al telecomenzii TV.

3 Acționați camera cu butoanele telecomenzii TV.

Elementele meniului SYNC MENU

Slide show (Prezentare de imagini)	Imaginile sunt redate automat (pag. 127).
Single-image playback (Redare imagine unică)	Se revine la afișarea unei singure imagini pe ecran.
Still/Movie Select (Selectare fotografie/ film)	Se selectează dacă să fie redate fotografii sau filme.
Image Index (Index imagini)	Se trece la interfața cu indexul imaginilor.
3D Viewing (Vizualizare 3D)	Sunt redate imagini 3D când este conectat un televizor compatibil 3D.
Select Folder (Selectare director)	Este selectat directorul din care să fie redate imaginile.
Select Date (Selectare dată)	Este selectată data corespunzătoare căreia să fie redate filme.
Delete (Ștergere)	Sunt șterse imagini.

Note

- Operațiile disponibile sunt restricționate când camera este conectată la un televizor prin cablul HDMI.
- Aceste operații sunt disponibile numai pentru televizoarele care acceptă "BRAVIA" Sync. Operațiile ce pot fi efectuate din Meniul SYNC diferă în funcție de televizorul conectat. Pentru detalii, consultați manualul de instrucțiuni al televizorului.
- Dacă această cameră efectuează operații care nu sunt necesare, ca răspuns la acționarea telecomenzii TV, în cazul în care aparatul este cuplat prin intermediul unei conexiuni HDMI la un televizor fabricat de un alt producător, alegeți pentru [CTRL FOR HDMI] (Comandă pentru HDMI) varianta [Off] (Dezactivat) în meniul  Configurare.

Pentru a utiliza camera în străinătate

Când vizualizați imagini pe ecranul televizorului, camera și televizorul trebuie să folosească același sistem de culoare TV.

Sistem NTSC (1080 60i)

Insulele Bahamas, Bolivia, Canada, America Centrală, Chile, Columbia, Ecuador, Filipine, Jamaica, Japonia, Korea, Mexic, Peru, S.U.A., Surinam, Taiwan, Venezuela etc.

Sistem PAL (1080 50i)

Australia, Austria, Belgia, Republica Cehia, China, Croația, Danemarca, Elveția, Finlanda, Germania, Hong Kong, Indonezia, Italia, Kuwait, Malaysia, Marea Britanie, Norvegia, Noua Zeelandă, Olanda, Polonia, Portugalia, Singapore, Republica Slovacia, România, Spania, Suedia, Tailanda, Turcia, Ungaria, Vietnam etc.

Sistem PAL-M (1080 50i)

Brazilia

Sistem PAL-N (1080 50i)

Argentina, Paraguay, Uruguay

Sistem SECAM (1080 50i)

Bulgaria, Franța, Grecia, Guiana, Iran, Irak, Monaco, Rusia, Ucraina etc.

Stabilirea dimensiunii imaginilor și a calității acestora

Dimensiunea imaginilor

Buton MENU →  1 → [Imagine: Dimensiune] → Selectați dimensiunea dorită.

[Aspect ratio] (*Formatul imaginilor*) : [3:2]

DSLR-A580

Dimensiunea imaginii		Indicații de utilizare
L:16M	4912 × 3264 pixeli	Pentru imprimare până la dimensiune A3+
M:8.4M	3568 × 2368 pixeli	Pentru imprimare până la dimensiune A4
S:4.0M	2448 × 1624 pixeli	Pentru imprimare la dimensiune L/2L

DSLR-A560

Dimensiunea imaginii		Indicații de utilizare
L:14M	4592 × 3056 pixeli	Pentru imprimare până la dimensiune A3+
M:7.4M	3344 × 2224 pixeli	Pentru imprimare până la dimensiune A4
S:3.5M	2288 × 1520 pixeli	Pentru imprimare la dimensiune L/2L

[Aspect ratio] (*Formatul imaginilor*) : [16:9]

DSLR-A580

Dimensiunea imaginii		Indicații de utilizare
L:14M	4912 × 2760 pixeli	Pentru vizionarea la un televizor de înaltă definiție
M:7.1M	3568 × 2000 pixeli	
S:3.4M	2448 × 1376 pixeli	

DSLR-A560

Dimensiunea imaginii		Indicații de utilizare
L:12M	4592 × 2576 pixeli	Pentru vizionarea la un televizor de înaltă definiție
M:6.3M	3344 × 1872 pixeli	
S:2.9M	2288 × 1280 pixeli	

Notă :



- Când selectați un fișier RAW cu [Imagine : Calitate], dimensiunea imaginii fișierului RAW este L. Această dimensiune nu este afișată pe monitorul LCD.

Stabilirea dimensiunii imaginilor panoramice



Puteți stabili dimensiunea imaginilor panoramice. Dimensiunea imaginii variază în funcție de reglajele privind direcția de fotografiere (pag. 68).

Buton MENU →  2 → [Panoramă : Dimensiune] sau [3D Pan. : Dimensiune imagine] → **Selectați dimensiunea dorită.**

[Panoramă : Dimensiune]

 STD (Standard)	Vertical : 3872 × 2160 Orizontală : 8192 × 1856
 WIDE (Lat)	Vertical : 5536 × 2160 Orizontală : 12416 × 1856

[3D Pan. : Dimensiune imagine]

 16:9 (16:9)	Orizontală : 1920 × 1080
 STD (Standard)	Orizontală : 4912 × 1080
 WIDE (Lat)	Orizontală : 7152 × 1080

Film : Dimensiune



Cu cât dimensiunea imaginii este mai mare, cu atât calitatea acesteia este mai bună.

Buton MENU →  1 → [Film : Dimensiune] → **Selectați dimensiunea dorită.**

Mod [AVCHD]

 FHD (1920 × 1080)	17 Mbps : imaginile sunt înregistrate la cea mai bună calitate, pentru a fi urmărite la un televizor de înaltă definiție.
---	---

Mod [MP4]

 1080i (1440 × 1080)	12 Mbps : imaginile sunt înregistrate la cea mai bună calitate, pentru a fi urmărite la un televizor de înaltă definiție.
 VGA (VGA) (640 × 480)	3 Mbps : imaginile sunt înregistrate la o dimensiune ce permite transmiterea lor prin internet.

Notă :

- Este obținută o imagine la distanță, cu excepția cazului când pentru dimensiunea imaginii este aleasă varianta [VGA], în cazul filmelor (numai la modelul DSLR-A560).

Imagine : Format

Buton MENU →  1 → [Imagine : Format] → **Selectați dimensiunea dorită.**

3:2	Raport obișnuit al laturilor.
16:9	Raport HDTV al laturilor.

Notă :

- Acest element nu poate fi reglat când este ales modul de expunere Desfășurare panoramică.

Imagine : Calitate

Buton MENU →  1 → [Imagine : Calitate] → **Selectați dimensiunea dorită.**

RAW (date brute)	Formatul de fișier : RAW (Se înregistrează în formatul de compresie RAW.) Acest format nu este obținut prin procesare digitală. Selectați această variantă pentru a procesa imaginile pe calculator în scopuri profesionale. <ul style="list-style-type: none">• Pentru dimensiunea imaginii este stabilită valoarea maximă. Dimensiunea imaginii nu este afișată pe ecranul LCD.
RAW+J (RAW și JPEG)	Formatul fișierului : RAW (Se înregistrează în formatul de compresie RAW.) + JPEG. Sunt create simultan atât o imagine în format RAW, cât și una în format JPEG. Acest mod este adecvat când vă sunt necesare două fișiere de imagine, unul JPEG pentru vizualizare și unul RAW pentru realizarea de montaje. <ul style="list-style-type: none">• Pentru calitatea imaginii este aleasă varianta [Fine], iar pentru dimensiunea imaginii este fixată opțiunea [L].
FINE (fin)	Formatul fișierului : JPEG. Imaginea este comprimată în format JPEG când este înregistrată. Cum raportul de compresie în varianta STD (Standard) este mai mare decât în cazul FINE (Fin), dimensiunea fișierului STD este mai redusă decât cea FINE . Aceasta va permite înregistrarea mai multor fișiere pe un card de memorie, însă calitatea imaginilor va fi mai slabă.
STD (standard)	

Note :

- Acest element nu poate fi reglat când este ales modul de expunere Desfășurare panoramică.
- Pentru detalii privind numărul de imagini care pot fi înregistrate când este modificată calitatea acestora, consultați pagina 35.

Despre fișierele RAW

Aveți nevoie de aplicația software "Image Data Converter SR" furnizată pe CD-ROM pentru a deschide fișierele înregistrate în format RAW cu această cameră foto. Cu acest software, un fișier RAW poate fi deschis și convertit la un format obișnuit, cum ar fi JPEG sau TIFF, și îi pot fi reajustate echilibrul de alb, saturația de culoare, contrastul etc.

- Fișierul RAW nu poate fi tipărit folosind o imprimantă pentru DPOF.
- Nu puteți alege [Auto HDR] pentru imagini în format RAW.

Stabilirea metodei de înregistrare pe un card de memorie

Selectarea metodei de atribuire a numerelor fișierelor pentru imagini

Buton MENU →  1 → [Numărul fișierului] → Selectarea reglajului dorit

Series (serie)	Camera nu inițializează număratoarea fișierelor, atribuind numere succesive fișierelor până ce se ajunge la "9999".
Reset (inițializare)	Camera reia numerotarea fișierelor și atribuie numere începând de la "0001". Când directorul de înregistrare conține deja fișiere, noului fișier îi va fi atribuit un număr mai mare cu o unitate decât cel mai mare existent. <ul style="list-style-type: none">– de fiecare dată când este schimbat formatul directorului,– când sunt șterse toate imaginile din director,– când este înlocuită memoria,– când cardul de memorie este formatat.

Selectarea formatului dorit pentru denumirea directorului

Imaginile înregistrate sunt stocate în directorul creat în mod automat în directorul DCIM de pe cardul de memorie.

Buton MENU →  1 → [Denumirea fișierului] → Selectarea reglajului dorit

Standard form (format standard)	Pentru denumirea unui director este selectată forma : număr director + MSDCF. Exemplu : 100MSDCF
Date form (format de tip dată)	Pentru denumirea unui director este selectată forma : număr director + Y / MM / DD (An (ultima cifră) / Lună / Zi). Exemplu : 10090405 (Denumirea directorului : 100, data : 2010/04/05)

Notă :

- Forma directorului de film este stabilită a fi : "număr director + ANV01"

Crearea unui nou director

Este creat un director nou pe cardul de memorie pentru înregistrarea imaginilor.

Este creat un nou director căruia îi este atribuit un număr mai mare cu o unitate decât cel mai mare număr existent și acesta devine directorul curent de înregistrare. Sunt create simultan un director pentru fotografii și unul pentru filme.

Buton MENU →  1 → [Director nou]

Note :

- Când introduceți în această cameră un card de memorie care a fost utilizat împreună cu un alt echipament, și înregistrați imagini, este creat în mod automat un nou director.
- Într-un director pot fi stocate până la 4000 de imagini. Când capacitatea directorului este depășită, este creat în mod automat un nou director.

Selectarea directorului de înregistrare

Când este selectată forma standard de denumire a unui director și există două sau mai multe directoare, puteți selecta directorul de înregistrare care să fie utilizat pentru înregistrarea imaginilor.

Buton MENU →  1 → [Selectare director înreg.] → **Selectarea directorului dorit**

Notă :

- Nu puteți selecta directorul în cazul în care denumirea acestuia este de tipul [Format dată].
- Fișierele de film (MP4) sunt stocate în directorul cu același număr ca și cel selectat pentru fotografii.

Formatarea cardului de memorie

Țineți seama că operația de formatare va șterge definitiv toate datele de pe cardul de memorie, inclusiv imaginile protejate.

Buton MENU →  1 → [Format] → [Accesare]

Note :

- În cursul formatării, indicatorul de acces devine luminos. Nu scoateți cardul de memorie cât timp este aprins acest indicator.
- Formatați cardul de memorie cu ajutorul camerei digitale. Dacă îl veți formata cu ajutorul calculatorului, este posibil să nu poată fi utilizat pentru camera foto, în funcție de tipul de format aplicat.
- Formatarea poate dura câteva minute, în funcție de cardul de memorie.

Recuperarea bazei de date cu imagini

Când sunt depistate inadvertențe în baza de date cu fișiere de film, apărute în urma procesării filmelor pe calculator etc. filmele de pe cardul de memorie nu pot fi redare sub această formă. Într-un astfel de caz, camera va repara fișierul defect.

Buton MENU →  1 → [Recuperare BD imagini] → [Accesare]

Notă :

- Folosiți pentru această operație un acumulator suficient încărcat. Scăderea energiei acumulatorului în cursul operației de reparație poate conduce la deteriorarea datelor.

Afișarea spațiului liber rămas pe cardul de memorie

Este afișată durata de înregistrare rămasă pentru filme și numărul de fotografii ce mai pot fi stocate pe un card de memorie.





Buton MENU →  1 → [Afișare spațiu card]

Setarea funcției de transmitere pentru un card Eye-Fi



Stabilește dacă folosiți sau nu funcția de transmitere când este utilizat un card Eye-Fi (disponibil în comerț). Acest element apare când cardul Eye-fi este inserat în cameră.

Buton MENU →  2 → [Reglaje transmitere] → Selectarea reglajului dorit

Starea asociată indicatorilor în timpul comunicației

	Standby. Nu sunt imagini de transmis.
	Standby de transmitere.
	Conectare.
	Transmitere.
	Eroare

Note :

- Înainte de a folosi un card Eye-Fi, configurați punctul de acces LAN wireless (fără fir) și destinația de transmitere. Pentru detalii, consultați manualul de instrucțiuni furnizat pentru cardul Eye-Fi.
- Cardurile Eye-Fi sunt comercializate în S.U.A., Canada, Japonia și în unele dintre țările din Uniunea Europeană (corespunzător martie 2010).
- Pentru mai multe informații, vă rugăm să contactați producătorul sau vânzătorul direct.
- Cardurile Eye-Fi pot fi utilizate numai în țările/ regiunile de unde au fost achiziționate. Folosiți cardurile Eye-Fi în concordanță cu legile din țările/ regiunile de unde le-ați achiziționat.
- Cardurile Eye-Fi includ o funcție LAN wireless. Nu introduceți nici un card Eye-Fi în cameră dacă este interzis să o faceți, spre exemplu atunci când vă aflați la bordul unui avion. Dacă există un card Eye-Fi inserat în cameră, alegeți pentru [Reglaje transmitere] varianta [Dezactivat]. În cazul în care pentru [Reglaje transmitere] este aleasă varianta [Dezactivat], este afișat simbolul  OFF.
- Când folosiți pentru prima dată un card Eye-Fi nou, copiați pe calculatorul dvs. fișierul de instalare pentru gestionarea Eye-Fi (Eye-Fi manager), înregistrat pe card, înainte să formatați cardul.
- Folosiți un card Eye-Fi după ce actualizați cea mai recentă versiune de firmware. Pentru detalii, consultați manualul de instrucțiuni ce însoțește cardul Eye-Fi.
- Funcția camerei de economisire a energiei nu este disponibilă când sunt transmise imagini.
- Dacă este afișat simbolul de eroare , scoateți cardul din aparat și reintroduceți-l sau opriți și apoi reporniți alimentarea. Dacă apare din nou simbolul de eroare , este posibil să fie deteriorat cardul Eye-Fi.
- Comunicația în rețeaua Wi-Fi poate fi influențată de alte echipamente de comunicație. Dacă starea comunicației este deficitară, deplasați-vă mai aproape de punctul de acces la rețeaua Wi-Fi.
- Pentru detalii legate de tipurile de fișiere ce pot fi transmise, consultați documentația furnizată împreună cu cardul Eye-Fi.
- Acest produs nu este compatibil cu funcția "Mod memorie fără final" Eye-Fi (Eye-Fi "Endless Memory Mode"). Aveți grijă să introduceți în acest aparat carduri Eye-Fi cu funcția "Mod memorie fără final" (Eye-Fi "Endless Memory Mode") dezactivată.

Modificarea reglajului de reducere a zgomotului

Dezactivarea reducerii zgomotului pe durata înregistrării cu expunere prelungită

Dacă stabiliți timpul de expunere de o secundă sau mai mult (Long exposure shooting – *Înregistrare cu expunere prelungită*), procesul de reducere a zgomotului are loc cât timp este deschis obturatorul. Astfel este redus zgomotul sub formă de granule, asociat în mod obișnuit expunerii prelungite. Când operația de reducere a zgomotului este în curs de desfășurare, este afișat un mesaj și nu puteți înregistra o altă imagine. Selectați [On] (*Activat*) pentru a da prioritate calității imaginilor. Selectați [Off] (*Dezactivat*) pentru a fi acordată prioritate momentului înregistrării.

Buton MENU →  3 → [Long exposure NR] (*Reducerea zgomotului datorat expunerii prelungite*) → [Off]

Notă :

- Reducerea zgomotului nu este realizată chiar dacă este aleasă varianta [Activat], când pentru modul de expunere aleasă varianta Desfășurare panoramică, în timpul înregistrării continue, a celei continue cu valori adiacente, dacă la Selecția scenei este aleasă una dintre variantele [Amurg - cameră ținută în mână] sau dacă pentru ISO este aleasă opțiunea [Multi Frame NR] (*RZ multicaдру*).
- Când pentru modul expunere este aleasă varianta AUTO sau Selecția scenei, nu puteți dezactiva reducerea zgomotului.

Stabilirea reducerii zgomotului la înregistrarea folosind o sensibilitate ISO ridicată

Camera reduce zgomotul care devine mai evident dacă sensibilitatea camerei este ridicată.

Selectați [Auto] pentru a acorda prioritate calității imaginii. Selectați varianta [Slab] pentru a fi acordată prioritate momentului înregistrării.

Buton MENU →  3 → [High ISO NR] (*Reducerea zgomotului cauzat de sensibilitatea înaltă*) → **Selectarea reglajului dorit**

Notă :

- La înregistrarea continuă sau la cea continuă cu valori adiacente, este selectată automat varianta [Slab], chiar dacă este aleasă varianta [Auto].
- Când pentru modul expunere este aleasă varianta AUTO, Desfășurare panoramică sau Selecția scenei, nu puteți selecta varianta [Slab].
- Reducerea zgomotului nu este aplicată imaginilor RAW.

Schimbarea funcțiilor butoanelor

Schimbarea modului de acționare a butonului AEL

Ca funcție a butonului AEL poate fi aleasă una dintre următoarele :

- menținerea valorii expunerii fixate prin apăsarea butonului AEL în timp ce butonul este menținut apăsat ([AEL hold]),
- menținerea valorii expunerii fixate prin apăsarea butonului AEL înainte ca butonul să fie apăsat din nou ([AEL toggle]).

Buton MENU → ⚙️ 1 → [AEL] → Selectarea reglajului dorit

Note :

- În timp ce valoarea expunerii este fixată, indicația * apare pe ecranul LCD și în vizor. Aveți grijă să nu resetați reglajul.
- Aplicarea [AEL hold] (*Menținere AEL*) și [AEL toggle] (*comutare AEL*) afectează comutarea manuală (pag. 78) în modul de expunere manuală.
- Când este selectată varianta [AEL toggle] (*comutare AEL*), aveți grijă să apăsați din nou butonul AEL pentru a elimina blocajul.

Schimbarea funcției butonului AEL

Ca funcție a butonului AEL în modul de verificare a focalizării în modul Vizualizare directă poate fi aleasă dintre opțiunile [Focus Magnifier] (*Mărire pentru focalizare*) (variantă implicită) and [AEL].

Buton MENU → ⚙️ 1 → [Buton Funcție AEL] → Selectarea variantei dorite

Schimbarea funcției butonului de menținere a focalizării cu cea de previzualizare

Dacă folosiți un obiectiv dotat cu buton de menținere a focalizării, puteți schimba funcția acestuia cu cea de previzualizare a imaginii de înregistrat.

Buton MENU → ⚙️ 1 → [Buton menținere focalizare] → [Previzualizare D.O.F.]

Modificarea altor reglaje

Activarea / dezactivarea sonorului

Este stabilit dacă să fie sau nu emis sunet când obturatorul este blocat, în timpul numărării inverse asociate temporizatorului etc.

Buton MENU →  2 → [Semnale audio] → Selectarea reglajului dorit

Renunțarea la Ghidul de asistență afișat pe ecran

Puteți opri afișarea Ghidului de asistență în timpul acționării camerei. Această opțiune este utilă când doriți să efectuați rapid următoarea operație.

Buton MENU →  1 → [Afișare ghid de asistență] → [Dezactivat]

Stabilirea perioadei după care camera trece în modul economic

Puteți stabili diferite intervale de timp după care aparatul să treacă în modul economic de funcționare (Power save), corespunzător modurilor Vizualizare directă (LV – Live View), respectiv vizor (OVF). Dacă este pe jumătate apăsat butonul declanșator, camera revine în modul înregistrare.

Buton MENU →  1 → [Power save (LV)] sau [Power save (OVF)] → Selectarea momentului dorit

Notă :

- Indiferent de acest reglaj, camera trece în modul economic de funcționare după 30 de minute, când aceasta este conectată la televizor sau când modul drive este trecut în modul [Remote Cdr.] (*Telecomandă*).

Eliberarea obturatorului când nu este atașat obiectivul



Puteți elibera obturatorul când nu este montat nici un obiectiv. Alegeți această variantă când montați camera la un telescop astronomic etc.

Buton MENU →  1 → [Release w/oLens] (*Eliberare fără obiectiv*) → [Activat]

Notă :

- Nu poate fi realizate măsurători corecte când folosiți obiective care nu asigură un contact cu lentile, cum ar fi cel al unui telescop astronomic. În astfel de cazuri, ajustați manual expunerea verificând-o pe imaginile înregistrate.

Alegerea limbii

Buton MENU →  1 →  Language] (Limbă) → Selectarea limbii

Stabilirea redării demonstrative a unui film

Puteți regla camera astfel încât să înceapă redarea demonstrativă a unui film dacă aparatul nu este acționat circa un minut.

Buton MENU →  2 → [Mod demo] → [Activat].

Reglarea ecranului LCD

Reglarea luminozității ecranului LCD

Luminozitatea ecranului LCD este adaptată automat la condițiile de iluminare din mediul înconjurător, datorită senzorului de lumină (pag. 15).

Puteți să ajustați manual luminozitatea ecranului LCD.

Buton MENU →  1 → [Luminozitate LCD] → Selectarea reglajului dorit

Note :

- Când este aleasă varianta [Auto], nu acoperiți senzorul de lumină cu mâna sau cu alt obiect.
- Când folosiți pentru camera dvs. un adaptor de c.a. AC-PW10AM (comercializat separat), pentru luminozitatea ecranului LCD este aleasă întotdeauna varianta cea mai puternică chiar dacă dvs. alegeți varianta [Auto].

Stabilirea perioadei de afișare a unei imagini imediat după înregistrare (Revizualizare automată)

Puteți verifica fotografia realizată, afișând-o pe ecranul LCD, imediat după ce a fost înregistrată. Puteți modifica durata de afișare.

Buton MENU →  2 → [Revizualizare automată] → Selectarea reglajului dorit

Notă :

- În modul revizualizare automată, imaginea nu va fi afișată în poziție verticală chiar dacă pentru [Interfața de redare] este aleasă varianta [Rotire automată] (pag. 123).

Menținerea ecranului LCD pornit în timp ce priviți prin vizor

Când comutatorul LIVE VIEW / OVF este în poziția "OVF", când priviți prin vizor, ecranul LCD va fi oprit.

În varianta implicită, câtă vreme priviți prin vizor, ecranul LCD este oprit pentru a se evita consumarea inutilă a energiei acumulatorului.

Dacă doriți ca ecranul LCD să rămână pornit când priviți prin vizor, selectați [Off].

Buton MENU → ⚙️ 1 → [Auto off w/VF] (*Oprire automată w/VF*) → [Off]

Activarea / dezactivarea caroiajului

Caroiajul reprezintă un set de linii auxiliare care vă ajută în realizarea compoziției de înregistrat. Puteți alege dacă să fie sau nu afișat caroiajul și tipul de linii care să fie folosit. Este de asemenea afișat domeniul de înregistrare disponibil pentru filme.

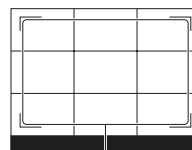

Aria disponibilă la înregistrarea filmelor

Buton MENU → ⚙️ 2 → [Grid Line] (*Caroiaj*) → **Selectați varianta dorită**

Notă :

- Caroiajul este afișat numai când camera este în modul Revizualizare automată (pag. 152) sau în cel de verificare a focalizării prin vizualizare directă.

Aflarea versiunii de cameră foto

Este afișată versiunea de cameră foto. Verificați versiunea când este lansată o variantă actualizată de firmware.

Buton **MENIU** →  2 → **[Versiune]**

Note :

- Actualizarea poate fi realizată numai când nivelul energiei acumulatorului este de cel puțin 50%. Vă recomandăm să folosiți acumulatorul suficient încărcat sau să utilizați un adaptor de c.a. tip AC-PW10AM (comercializat separat).

Revenirea la configurația implicită

Puteți readuce principalele funcții la variantele implicite (inițializare).

Buton MENU →  2 → **[Resetare la valori implicite]** → **[Accesare]**

Elementele ce pot fi inițializate sunt prezentate în continuare.

Element	Se revine la
Exposure compensation (<i>Compensarea expunerii</i>) (103)	± 0.0
Recording information display (<i>Interfața cu informații legate de înregistrare</i>) (42)	Graphic Display (<i>Interfața grafică</i>)
Playback display (<i>Interfața de redare</i>) (123)	Single-image screen (<i>Interfața cu o singură imagine</i>) – cu informații legate de înregistrare
Drive mode (<i>Modul drive</i>) (118)	Single-shot adv. (<i>O singură imagine</i>)
Flash mode (<i>Modul bliț</i>) (98)	Fill-flash (diferă în funcție de faptul că blițul încorporat este activat sau nu)
Autofocus mode (<i>Modul autofocalizare</i>) (88)	AF-A
AF area (<i>Zonă de autofocalizare</i>) (89)	Wide (<i>largă</i>)
Face Detection (<i>Detecția fețelor</i>) (95)	On (<i>activat</i>)
Smile Shutter (<i>Declanșator zâmbet</i>) (96)	Off (<i>dezactivat</i>)
ISO (108)	AUTO
Metering mode (<i>Modul de măsurare</i>) (107)	Multisegment
Flash compens. (<i>Compensarea blițului</i>) (105)	± 0.0
White balance (<i>Balans de alb</i>) (114)	AWB (<i>Balans de alb stabilit automat</i>)
Color Temperature (<i>Temperatura de culoare</i>) / Color filter (<i>Filtru de culoare</i>) (115)	5500K, Filtru de culoare 0
Custom white balance (<i>Balans de alb particularizat</i>) (116)	5500K
DRO (<i>Optimizatorul domeniului D</i>) / Auto HDR (109)	D-Range Optimizer : Auto
Creative Style (<i>Stilul creativ</i>) (112)	Standard
Scene Selection (<i>Selecția scenei</i>) (63)	Portret
Sweep Shooting (<i>Înregistrare panoramică</i>) (66)	Sweep Panorama (<i>Desfășurare panoramică</i>)

Meniul de înregistrare

Element	Se revine la
Image : Size (<i>Imagine : Dimensiune</i>) (140)	L:16M (DSLR-A580)/ L:14M (DSLR-A560)
Image : Aspect ratio (<i>Imagine : Format</i>) (142)	3:2
Image : Quality (<i>Imagine : Calitate</i>) (142)	Fine (<i>Fin</i>)
Movie: Size (<i>Film : Dimensiune</i>) (141)	1920 × 1080

Meniul de înregistrare

Element	Se revine la
Movie: File Format (<i>Film : Format fișier</i>) (82)	AVCHD
Movie: Audio Rec. (<i>Film : Înreg. audio</i>) (83)	On (<i>activat</i>)
SteadyShot (<i>Stabilizator de imagine</i>) (59)	On (<i>activat</i>)
Panorama: Size (<i>Panoramă : Dimensiune</i>) (141)	Standard
Panorama: Direction (<i>Panoramă : Direcție</i>) (68)	Right (<i>dreapta</i>)
3D Pan.: Image Size (<i>Pan. 3D : Dimensiune imagine</i>) (141)	Standard
3D Pan.: Direction (<i>Pan. 3D : Direcție</i>) (69)	Right (<i>dreapta</i>)
Flash control (<i>Comanda blițului</i>) (106)	ADI flash
AF illuminator (<i>Sursa luminoasă AF</i>) (100)	Auto
AF method (<i>Metodă AF</i>) (91)	Contrast AF
Color Space (<i>Spațiu de culoare</i>) (113)	sRGB
Long Exposure. NR (<i>Reducerea zgomotului datorat expunerii prelungite</i>) (148)	On (<i>activat</i>)
High ISO NR (<i>Reducerea zgomotului cauzat de sensibilitatea înaltă</i>) (148)	Auto

Meniul personalizat (Custom)

Element	Se revine la
Eye-Start AF (<i>Autofocalizare declanșată de privire</i>) (41)	Off (<i>dezactivat</i>)
Func. of AEL button (<i>Buton funcție AEL</i>) (149)	Focus Magnifier (<i>Mărire pentru focalizare</i>)
AEL (<i>AEL</i>) (150)	HOLD (<i>menține apăsat AEL</i>)
Focus Hold Button (<i>Buton menținere focalizare</i>) (149)	Focus Hold (<i>menținere focalizare</i>)
Red eye reduction (<i>Reducerea efectului de ochi roșii</i>) (100)	Off (<i>dezactivat</i>)
Release w/oLens (<i>Eliberare fără obiectiv</i>) (150)	Disable (<i>dezactivat</i>)
Auto off w/ VF (<i>Oprire automată w/VF</i>) (153)	On (<i>activat</i>)
Grid Line (<i>Caroiaj</i>) (153)	Off (<i>dezactivat</i>)
Histogram (<i>Histogramă</i>) (104)	Off (<i>dezactivat</i>)
Auto Review (<i>Revizualizare automată</i>) (152)	Off (<i>dezactivat</i>)

Meniul de redare

Element	Se revine la
Slide show – Repeat (<i>Prezentare de imagini - Repetare</i>) (127)	Off (<i>dezactivat</i>)
Slide show – Interval (<i>Prezentare de imagini - Interval</i>) (127)	3 sec
Slide show – Interval Type (<i>Prezentare de imagini - Tip interval</i>) (127)	Toate
Specify Printing – Date imprint (<i>Specificare imprimare - Imprimarea datei</i>) (172)	Off (<i>dezactivat</i>)
Volume Settings (<i>Reglaje de volum</i>) (124)	2
PlaybackDisplay (<i>Interfață de redare</i>) (123)	Auto rotate (<i>Rotire automată</i>)

Meniul instrumentului pentru cardul de memorie

Element	Se revine la
File number (<i>Număr fișier</i>) (144)	Series (<i>Serie</i>)
Folder name (<i>Denumire director</i>) (144)	Standard form (<i>Format standard</i>)

Meniul de configurare

Element	Se revine la
LCD brightness (<i>Luminozitate LCD</i>) (152)	Auto
Power save (LV) (<i>Economisire energie în modul Vizualizare directă</i>) (150)	1 min.
Power save (OVF) (<i>Economisire energie în modul vizor</i>) (150)	10 sec.
CTRL FOR HDMI (<i>Comandă pentru HDMI</i>) (137)	On (<i>activat</i>)
Help Guide Display (<i>Afișare ghid de asistență</i>) (150)	On (<i>activat</i>)
USB connection (<i>Conexiune USB</i>) (164)	Mass Storage
Upload Settings (<i>Reglaje transmiere</i>) (146)	On (<i>activat</i>)
Audio signals (<i>Semnale audio</i>) (150)	On (<i>activat</i>)
Demo mode (<i>Mod demo</i>) (151)	Off (<i>dezactivat</i>)

Utilizarea camerei împreună cu calculatorul

Pe discul CD-ROM (furnizat) se află următoarele aplicații, care vă permit o utilizare mai largă a imaginilor înregistrate cu ajutorul camerei dvs.

- Sony Image Data Suite
 - “Image Data Converter SR”
 - “Image Data Lightbox SR”
- “PMB” (Picture Motion Browser)

Notă

- Aplicația “PMB” nu este compatibilă cu calculatoarele Macintosh.

Configurația recomandată a calculatorului (Windows)

Pentru calculatorul conectat la cameră este recomandată următoarea configurație când folosiți software-ul furnizat și importați imagini prin intermediul conexiunii USB.

Sistem de operare (preinstalat)	Microsoft Windows XP* ¹ SP3 / Windows Vista* ² SP2 / Windows 7
“PMB”	Procesor : Intel Pentium III 800 MHz sau mai rapid (Pentru redarea/editarea de filme la înaltă definiție se recomandă : Intel Core Duo 1,66 GHz sau mai rapid / Intel Core 2 Duo 1,66 GHz sau mai rapid) Memorie : 512 MB sau mai mult (Pentru redarea/editarea de filme la înaltă definiție se recomandă : 1 GB sau mai mult) Hard disk : Spațiul liber pe disc necesar pentru instalare este de aproximativ 500 MB Monitor : rezoluție de ecran 1024 × 768 sau mai mult.
“Image Data Converter SR Ver.3” “Image Data Lightbox SR”	Procesor / Memorie : Pentium 4 sau mai rapid / 1 GB sau mai mult Monitor : 1024 × 768 puncte sau mai mult.

*¹ Nu sunt acceptate edițiile pe 64 de biți și cea Starter. Pentru a crea un disc, este necesar Windows Image Mastering API (IMAPI) Ver. 2.0 sau variante mai recente.

*² Nu este acceptată ediția Starter.

Configurația recomandată a calculatorului (Macintosh)

Pentru calculatorul conectat la cameră este recomandată următoarea configurație când folosiți software-ul furnizat și importați imagini prin intermediul conexiunii USB.

Sistem de operare (preinstalat)	Conexiune USB : Mac OS X (v10.3, 10.4, 10.5, 10.6) "Image Data Converter SR Ver.3"/"Image Data Lightbox SR" : Mac OS X (v10.4, 10.5, 10.6 (Snow Leopard))
"Image Data Converter SR Ver.3" "Image Data Lightbox SR"	Procesor : Power PC seriile G4/ G5 (se recomandă 1.0 GHz sau mai rapid)/ Intel Core Solo/ Core Duo/ Core 2 Duo sau mai rapid Memorie : se recomandă 1 GB sau mai mult Monitor : 1024 × 768 puncte sau mai mult.

Note

- Nu este asigurată funcționarea într-un mediu cu sistem de operare actualizat la varianta descrisă mai sus sau într-un mediu multi-boot.
- Dacă doriți să conectați simultan două sau mai multe dispozitive USB la un singur calculator, este posibil ca unele dispozitive -inclusiv camera foto- să nu funcționeze, în funcție de tipurile de dispozitive USB folosite.
- Conectați camera folosind o interfață USB compatibilă cu transferul USB de viteză mare (USB 2.0) care vă va permite un transfer superior (viteză de transfer mare). Această cameră este compatibilă cu Hi-Speed USB (USB 2.0).
- La revenirea calculatorului din starea Suspend sau Sleep se poate întâmpla să nu se reactiveze în același timp și comunicarea dintre calculator și camera digitală.

Utilizarea software-ului

Instalarea aplicațiilor software (Windows)

Înregistrați-vă ca administrator.

1 Porniți calculatorul și introduceți discul CD-ROM (furnizat) în drive-ul de disc.

Este afișată interfața cu meniul de instalare.

- Dacă aceasta nu apare, faceți clic dublu pe [Computer] (Pentru Windows XP : [My Computer]) →  (SONYPMB) → [Install.exe].
- Dacă apare interfața AutoPlay, selectați "Run Install.exe" și urmați instrucțiunile care apar pe ecran pentru a continua instalarea.

2 Faceți clic pe [Install].

Verificați dacă sunt bifate atât "Sony Image Data Suite", cât și "PMB" și urmați instrucțiunile afișate pe ecran.

- Conectați camera la calculator în timpul procedurii urmând instrucțiunile afișate pe ecran (pag. 164).
- Când este afișat un mesaj de confirmare a repornirii, restrarțați calculatorul urmând instrucțiunile afișate pe ecran.
- În funcție de mediul de operare al calculatorului, este posibil să fie instalat DirectX.

3 Scoateți discul CD-ROM după ce se încheie instalarea.

Sunt instalate următoarele aplicații software, iar pe desktop apar simbolurile de trecere directă (shortcut).

"Image Data Converter SR"
"Image Data Lightbox SR"
"PMB – Picture Motion Browser"
"PMB Launcher"
"PMB Help"

Note :

- Dacă aplicația "PMB" a fost deja instalată pe calculator, iar numărul versiunii instalate este inferior celui al versiunii de pe CD-ROM-ul (furnizat), instalați aplicația "PMB" de pe discul furnizat.
- Dacă aplicația "PMB" a fost deja instalată pe calculator și versiunea deja instalată este mai recentă (numărul acesteia este mai mare decât al celei de pe discul CD-ROM furnizat), nu este necesar să mai instalați "PMB". Funcțiile ce pot fi utilizate sunt activate când camera este conectată la calculator prin cablul USB.
- Dacă versiunea de "PMB" instalată pe calculator este anterioară celei 5.0.00, este posibil să nu puteți utiliza anumite funcții ale "PMB" când instalați "PMB" de pe CD-ROM (furnizat). De asemenea, este instalat și "PMB Launcher" de pe CD-ROM-ul furnizat și puteți lansa "PMB" sau alt software cu ajutorul aplicației "PMB Launcher". Faceți dublu clic pe simbolul de trecere directă al "PMB Launcher", de pe ecranul calculatorului pentru a lansa "PMB Launcher".

Instalarea aplicațiilor software (Macintosh)

Înregistrați-vă ca administrator.

1 Porniți calculatorul dvs. Macintosh și introduceți discul CD-ROM (furnizat) în drive-ul de disc.

2 Faceți dublu clic pe simbolul de CD-ROM.

3 Copiați fișierul [IDS_INST.pkg] din directorul [MAC] peste simbolul de hard disk.

4 Faceți dublu clic pe fișierul [IDS_INST.pkg] din directorul țintă pentru copiere.
Urmați instrucțiunile afișate pe ecran pentru a definitiva instalarea.

Utilizarea "Image Data Converter SR"

Cu "Image Data Converter SR" puteți :

- să realizați montaje ale imaginilor înregistrate în modul RAW cu diverse corecții, cum ar fi curba tonurilor și claritatea,
- să ajustați la imagini echilibrul de alb, expunerea, stilul creativ etc.,
- să stocați imagini afișate și cu care s-au efectuat montaje cu ajutorul unui calculator.
- să stocați imaginile fie ca date RAW, fie în formatul obișnuit de fișier.

Pentru detalii legate de "Image Data Converter SR", consultați documentația "Help".

Faceți clic pe [Start] → [All Programs] → [Sony Image Data Suite] → [Help] → [Image Data Converter SR Ver.3].

Pagina de asistență pentru "Image Data Converter SR" (numai în limba engleză) este la adresa :
<http://www.sony.co.jp/ids-se/>

Utilizarea "Image Data Lightbox SR"

Cu "Image Data Lightbox SR" puteți :

- să afișați și să comparați imagini RAW / JPEG înregistrate cu această cameră,
- să evaluați imagini pe o scală de la 1 la 5,
- să stabiliți etichete colorate etc.
- să afișați o imagine din "Image Data Converter SR" și să efectuați ajustări ale acesteia,

Pentru detalii legate de "Image Data Lightbox SR", consultați documentația "Help".

Faceți clic pe [Start] → [All Programs] → [Sony Image Data Suite] → [Help] → [Image Data Lightbox SR].

Pagina de asistență pentru "Image Data Lightbox SR" (numai în limba engleză) este la adresa :

<http://www.sony.co.jp/ids-se/>

Utilizarea aplicației "PMB"

Cu "PMB" puteți face următoarele :

- să importați imaginile înregistrate cu camera foto și să le afișați la calculator ;
- să organizați imaginile pe calculator în ordine cronologică, după data la care au fost înregistrate ;
- să retușați (Corecție ochi roșii etc.), să tipăriți și să transmiteți fotografiile sub formă de documente atașate prin poșta electronică, să modificați data înregistrării și altele ;
- să imprimați și să stocați fotografiile cu dată ;
- să creați un disc cu date folosind un dispozitiv de inscripționare a CD-urilor sau a DVD-urilor ;
- să creați discuri Blu-ray, discuri în format AVCHD sau DVD cu date pornind de la filme în format AVCHD importate la un calculator (la crearea pentru prima dată a unui disc Blu-ray / DVD, este necesară conectarea la internet).

Note

- Aplicația "PMB" nu este compatibilă cu calculatoarele Macintosh.
- Mesajul de confirmare pentru Information tool apare pe ecran atunci când este pornit "PMB" pentru prima dată. Selectați [Start]. Această funcție vă pune la dispoziție informații despre noutăți, cum ar fi ultimele actualizări software. Acest reglaj poate fi modificat ulterior.

Pentru a folosi "PMB" consultați "PMB Help".

Faceți dublu clic pe simbolul de trimitere directă  (PMB Guide) de pe desktop sau faceți clic pe [Start] → [All Programs] → [PMB] → [PMB Help].

Pagina de asistență pentru "PMB" (numai în limba engleză) :
<http://www.sony.co.jp/pmb-se/>

Conectarea camerei la calculator

1 Introduceți în camera foto acumulator suficient încărcat sau cuplați aparatul la o priză de perete prin intermediul adaptorului de c.a. tip AC-PW10AM (comercializat separat).

2 Porniți calculatorul și apăsați butonul  (Redare).

3 Verificați dacă pentru conexiunea [USB connection] corespunzător  1, este aleasă varianta [Mass Storage].

4 Conectați camera la calculator.

- Când este stabilită pentru prima dată o conexiune USB, calculatorul dvs. rulează automat un program de recunoaștere a camerei. Vă rugăm așteptați.

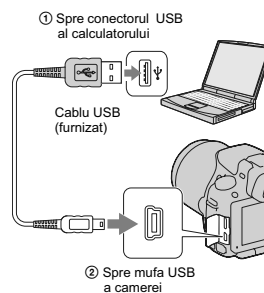

Importul imaginilor pe calculator (Windows)

Aplicația software "PMB" vă permite să importați cu ușurință imaginile. Pentru detalii legate de funcțiile "PMB", consultați "PMB Help".

Importul imaginilor pe calculator fără a folosi "PMB"

Când apare interfața de asistență AutoPlay Wizard după realizarea unei conexiuni USB între cameră și calculator, faceți clic pe [Open folder to view files] → [OK] → [DCIM] sau [MP_ROOT] → copiați imaginile dorite pe calculator.

Denumirea fișierului

Director	Tipul de fișier	Denumirea fișierului
Director DCIM	Fișier JPEG file	DSC0 □□□□ .JPG
	Fișier JPEG (Adobe RGB)	_DSC □□□□ .JPG
	Fișier RAW	DSC0 □□□□ .ARW
	Fișier RAW (Adobe RGB)	_DSC □□□□ .ARW
Director MP_ROOT	Fișier MP4 (1440 × 1080)	MAH0 □□□□ .MP4
	Fișier MP4 (VGA)	MAQ0 □□□□ .MP4

- □□□□ (numărul fișierului) reprezintă un număr cuprins între 0001 și 9999.
- Când pentru [Imagine: Calitate] este aleasă varianta [RAW & JPEG], porțiunile numerice ale denumirii unui fișier de date RAW și cele ale fișierului JPEG coincid.

Note

- Pentru operații cum ar fi importul de filme AVCHD la calculator, folosiți "PMB".
- Când camera este conectată la calculator, dacă acționați filme în format AVCHD sau directoare de la calculatorul conectat, imaginile pot fi deteriorate sau este posibil să nu poată fi redată. Nu ștergeți și nu copiați filme în format AVCHD pe un card de memorie de la calculator. Firma Sony nu poate fi făcută responsabilă pentru consecințele efectuării unei astfel de operații prin intermediul calculatorului.

Importul imaginilor la calculator (Macintosh)

1 Conectați mai întâi camera la calculatorul dvs. Macintosh. Faceți dublu-clic pe simbolul recent recunoscut de pe desktop → directorul unde sunt stocate imaginile pe care vreți să le importați.

2 Marcați și deplasați fișierele de imagine peste simbolul hard diskului.
Fișierele de imagini sunt copiate pe hard disk.

3 Faceți dublu-clic pe simbolul de hard disk → pe fișierul de imagine din directorul ce conține fișierele copiate.
Imaginea este afișată.

Notă

- Folosiți "iMovie" comercializat cu un calculator Macintosh pentru a importa sau a acționa asupra unor filme în format AVCHD.

Ștergerea conexiunii USB

Efectuați, mai întâi, procedura următoare înainte de :

- A deconecta cablul USB,
- A scoate cardul de memorie,
- A opri camera digitală.

1 Faceți dublu-clic pe simbolul de deconectare de pe bara cu simbolurile programelor rezidente.

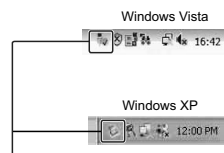

2 Faceți clic pe  (USB Mass Storage Device) → [Stop].

3 Bifați dispozitivul în fereastra de confirmare, apoi faceți clic pe [OK].

Notă

- Dacă folosiți un calculator Macintosh, marcați și deplasați simbolul drive-ului sau pe cel al cardului de memorie peste cel de pubeză (Trash). Camera va fi deconectată de la calculator.



Crearea unui disc de film

Puteți crea un disc pornind de la filmele înregistrate în format AVCHD, cu camera foto.

Selectarea metodei de creare a unui disc

Alegeți metoda cea mai potrivită pentru player-ul dvs. de disc.



Consultați "PMB Help" pentru a afla detalii legate de modul de creare a unui disc, folosind "PMB".
Pentru importul filmelor, consultați pag. 164.

Player	Metodă	Tip de disc
Echipamente de redare a discurilor Blu-ray (Player de disc Blu-ray, PlayStation®3 etc.)	Se crează un disc Blu-ray care să conțină filmele și fotografiile importate la un calculator folosind aplicația "PMB".	 Blu-ray
Echipamente de redare a formatului AVCHD (Player de disc Blu-ray marca Sony, PlayStation®3 etc.)	Se crează un disc în format AVCHD, cu filmele și fotografiile importate la un calculator folosind aplicația "PMB".	 AVCHD
	Se crează un disc în format AVCHD, cu un alt dispozitiv de inscripționare/ înregistrare decât DVDirect Express.	
Echipamente obișnuite de redare a DVD-urilor (Player DVD, calculator ce poate reda DVD-uri etc.)	Se crează un disc cu imagini la calitatea corespunzătoare definiției standard (STD), cu filmele și fotografiile importate la calculator folosind "PMB".	 STD

Note

- Dacă folosiți un dispozitiv Sony DVDirect (dispozitiv de inscripționare DVD), puteți transfera date inserând un card de memorie în slotul destinat acestuia la dispozitivul de inscripționare sau conectând camera dvs. la acesta printr-un cablu USB.
- Când folosiți un dispozitiv Sony DVDirect (dispozitiv de inscripționare DVD), aveți grijă ca versiunea firmware-ului dispozitivului de inscripționare DVD să fie cea mai recentă.
Pentru detalii, consultați următoarea adresă de internet :
<http://sony.storagesupport.com/>

Caracteristicile fiecărui tip de disc

Un disc Blu-ray vă permite să înregistrați filme cu imagini la calitatea corespunzătoare înaltei definiții (HD), cu durata mai mare decât în cazul DVD-urilor.	
Filmele cu imagini la calitatea corespunzătoare înaltei definiții (HD) pot fi înregistrate pe suporturi media DVD, cum ar fi discuri DVD-R și este creat un disc cu imagini de înaltă definiție (HD). • Puteți reda un disc cu imagini de înaltă definiție (HD) cu ajutorul unui echipament de redare a formatului AVCHD, cum ar fi un player de disc Blu-ray marca Sony, PlayStation®3 etc. Nu puteți reda discul cu un player DVD obișnuit.	
Filmele cu imagini la calitatea corespunzătoare definiției standard (SDT) convertite din filme cu imagini la înaltă definiție (HD) pot fi înregistrate pe suporturi media DVD, cum ar fi discurile DVD-R și este creat un disc cu imagini la calitate standard (SDT).	

Discuri ce pot fi utilizate cu "PMB"

Pentru "PMB", puteți folosi discuri cu diametrul de 12 cm, de următoarele tipuri.

Pentru discuri Blu-ray, consultați pagina 169.

Tipul de disc	Facilități
DVD-R/DVD+R/DVD+R DL	Nereinscriptibile
DVD-RW/DVD+RW	Reinscriptibile

- Aveți grijă ca echipamentul dvs. PlayStation®3 să folosească întotdeauna cea mai recentă versiune de software de sistem PlayStation®3.
- Este posibil ca echipamentele PlayStation®3 să nu fie disponibile în anumite țări/ regiuni.

Crearea unui disc în format AVCHD

Cu ajutorul aplicației software "PMB" furnizată, puteți să creați un disc în format AVCHD cu imagini de înaltă definiție (HD), folosind filmele în format AVCHD importate la calculator, ,

1 Selectați filmele în format AVCHD pe care doriți să le inscripționați cu "PMB".

2 Faceți clic pe  (Create Discs) (Creare discuri) pentru a selecta [Create AVCHD Format Discs (HD)].

Este afișată interfața utilizată pentru crearea unui disc.

- Pentru detalii, consultați "PMB Help".

Note

- Instalați mai întâi aplicația "PMB".
- Fotografii și fișierele de film MP4 nu pot fi înregistrate pe un disc în format AVCHD.
- Crearea unui disc poate dura mai mult timp.

Redarea unui disc în format AVCHD cu ajutorul unui calculator

Puteți reda discuri în format AVCHD folosind "Player for AVCHD" care este instalat împreună cu "PMB".

Pentru a lansa aplicația software, faceți clic pe [Start] → [All Programs] → [PMB] → [PMB Launcher] → [View] → [Player for AVCHD].

Pentru detalii legate de funcționare, consultați documentația Help a "Player for AVCHD".

Notă

- În funcție de mediul de operare de la calculator, este posibil ca filmele să nu fie redare cursiv.

Crearea unui disc Blu-ray

Puteți crea un disc Blu-ray cu filme AVCHD anterior importate la calculator. Calculatorul trebuie să permită crearea de discuri Blu-ray.

Pentru crearea de discuri Blu-ray, pot fi utilizate următoarele suporturi media: BD-R (nereinscribibil) and BD-RE (reinscribibil). Nu puteți adăuga conținut pe nici unul dintre aceste discuri, după ce au fost create.

Faceți clic pe [BD Add-on Software] în interfața de instalare a "PMB" și instalați această facilitată urmând instrucțiunile afișate pe ecran.

Conectați calculatorul la Internet când instalați [BD Add-on Software].

Pentru detalii, consultați "PMB Help".

Crearea unui disc cu imagini la calitatea corespunzătoare definiției standard (SDT)

Puteți crea un disc cu imagini cu definiție standard (STD) pornind de la filmele în format AVCHD importate la calculator folosind aplicația software “PMB” furnizată.

1 Selectați filmele în format AVCHD pe care doriți să le inscripționați cu “PMB”.

2 Faceți clic pe (Create Discs) (Creare discuri) pentru a selecta [Create DVD-Video Format Discs (STD)].

Este afișată interfața utilizată pentru crearea unui disc.

- Pentru detalii, consultați “PMB Help”.

Note

- Instalați mai întâi aplicația “PMB”.
- Fișierele de film MP4 nu pot fi înregistrate pe un disc.
- Crearea unui disc poate dura mai mult timp deoarece filmele în format AVCHD sunt convertite în filme cu imagini la definiție standard (SDT).
- Pentru crearea pentru prima dată a unui disc DVD-video (SDT) este necesară conectarea la Internet.

Specificarea DPOF

Cu ajutorul camerei dvs., puteți specifica imaginile și numărul de exemplare de imprimat, înainte de a vă deplasa la un magazin specializat pentru transpunerea pe hârtie a fotografiilor sau de a începe tipărirea acestora cu imprimanta proprie. Urmați instrucțiunile prezentate în continuare. Specificațiile DPOF rămân asociate imaginilor după imprimare. Se recomandă să le anulați după ce ați tipărit fotografiile.

Specificarea / renunțarea la specificarea DPOF pentru imaginile selectate

1 Buton MENU →  1 → [Specificare pentru imprimare] → [Configurare DPOF] → [Imagini multiple].

2 Selectați imaginea cu  /  de la butonul de comandă.

3 Selectați numărul de coli cu ajutorul secțiunii centrale a butonului de comandă.

- Pentru a renunța la specificația DPOF, alegeți ca număr "0".

4 Apăsați butonul MENU.

5 Selectați [OK] cu  de la butonul de comandă, apoi apăsați secțiunea centrală a acestuia.

Note

- Nu puteți specifica DPOF fișiere de date RAW.
- Puteți stabili orice număr mai mic sau egal cu 9.



Datarea imaginilor

Puteți data imaginile când le imprimați. Poziția datei (în interiorul sau exteriorul imaginii), dimensiunea caracterelor etc. depind de imprimanta folosită.

Buton MENU →  1 → **[Specificare pentru imprimare]** → **[Imprimare dată]** → **[Activat]**

Notă

- În funcție de imprimantă, această funcție este posibil să nu fie disponibilă.

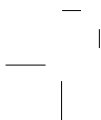

Specificații

■ Camera

[Sistem]

Tip de cameră

Cameră digitală cu obiective interschimbabile

Obiectiv

Obiectiv tip A-mount

[Senzor de imagine]

Formatul imaginii

- **DSLR-A580**
23,5×15,6 mm (format APS-C) senzor de imagine CMOS "Exmor"
- **DSLR-A560**
23,4×15,6 mm (format APS-C) senzor de imagine CMOS "Exmor"

Numărul total de pixeli ai camerei

- **DSLR-A580**
cca. 16 700 000 pixeli
- **DSLR-A560**
cca. 14.600.000 pixeli

Numărul de pixeli eficace ai camerei

- **DSLR-A580**
cca. 16 200 000 pixeli
- **DSLR-A560**
cca. 14.200.000 pixeli

[SteadyShot]

Sistem

Mecanism de comutare a senzorului de imagine

Efect

cca. 2,5 ÷ 4 EV din timpul de expunere (în funcție de condițiile de înregistrare și de obiectivul montat)

[Anti-Dust] (anti-praf)

Sistem

Acoperire de protecție împotriva încălcării de pe filtrul trece-jos și de pe mecanismul de comutare a senzorului de imagine

[Sistem de Autofocalizare]

Sistem

Sistem de detecție a fazei tip TTL (metoda Contrast AF poate fi selectată în modul de verificare a focalizării prin vizualizare directă),

Puncte de măsură

15 puncte (3 puncte tip marcaj în cruce)
11 puncte în modul vizor

Domeniul de sensibilitate

De la -1 EV la 18 EV
(echivalent ISO 100)

Sursă de lumină AF

aproximativ de la 1 la 5 m

[Live View] (Vizualizare directă)

Tip

Mecanism cu pentaoglină rabatabilă)

Format de imagine

Exclusiv senzorul de imagine pentru Vizualizare directă

Acoperirea cadrului

90 %

[Vizor]

Tip Penta-oglină tip Dach, cu nivelul pentru ochi stabilit

Acoperirea cadrului

95 %

Mărire

0,8 × cu obiectiv de 50 mm la infinit,
-1m⁻¹ (dioptru)

Declanșare cu privirea

aproximativ 19 mm de la ocular,
15 mm de la cadrul ocularului la -1m⁻¹

Ajustarea dioptrelor

între -2,5 și + 1,0 m⁻¹

[Verificarea focalizării prin vizualizare directă]

Format de imagine

Senzor de imagine pentru fotografiere

Acoperirea cadrului

100 %

[Ecran LCD]

Panou LCD

7,5 cm (tip 3,0) drive TFT

Număr total de puncte

921 600 (640 × 3 (RGB) × 480) puncte

[Comanda expunerii]

Celule în care se efectuează măsurarea

- **Vizualizare directă**
Exclusiv senzorul de imagine pentru vizualizarea directă
- **Vizor**
Tip SPC cu 40 de segmente în formă de făgure.
- **Verificarea focalizării prin vizualizare directă**
Senzor CMOS "Exmor"

Metoda de măsurare

- **Vizualizare directă / Verificarea focalizării prin vizualizare directă**
1200 zone de măsurătoare pentru evaluare
- **Vizor**
Măsurătoare obturator TTL deschis

Domeniul de măsurare

- **Vizualizare directă**
de la 1 EV la + 17 EV în modurile de măsurare (pentru ISO 100 cu obiectiv de F1,4)
- **Vizor**
de la 2 EV la + 20 EV (respectiv de la 4 EV la + 20 EV în modul Măsurare punctuală), (pentru ISO 100 cu obiectiv de F1,4)

- **Verificarea focalizării prin vizualizare directă**

DSLR-A580

de la -2 EV la + 17 EV în toate modurile de măsurare (pentru ISO 100 cu obiectiv de F1,4)

DSLR-A560

de la -2 EV la + 16 EV în toate modurile de măsurare (pentru ISO 100 cu obiectiv de F1,4)

Sensibilitatea ISO (Index de expunere recomandat)

AUTO, ISO între 100 și 12800

Compensarea expunerii

± 2,0 EV (pas de 1/3 EV)

[Obturator]

Tip Controlat electronic, transversal-vertical, tip plan focal

Domeniul vitezelor

între 1/4000 secunde și 30 secunde, bulb (pas de 1/3 EV)

Viteza de sincronizare a blițului

1/160 secunde

[Bliț încorporat]

Număr de reper pentru bliț

GN 12 (în metri la ISO 100)

Durata ciclului

Aprox. 4 secunde

Acoperirea blițului

Acoperire obiectiv de 18 mm (distanța focală indicată de obiectiv)

Compensarea blițului

± 2,0 EV (pas de 1/3 EV)

[Format de înregistrare]

Formatul fișierului

JPEG (DCF Ver. 2.0, Exif Ver. 2.3, compatibil MPF Baseline), compatibil DPOF)

Film (format AVCHD)

compatibil AVCHD Ver. 1.0
Video: MPEG-4 AVC/ H.264
Audio: Dolby Digital 2canale, dotat cu Dolby Digital Stereo Creator
• Produs sub licență de la Dolby Laboratories.

Film (format MP4)

Video: MPEG-4 AVC/ H.264
Audio: MPEG-4 AAC-LC 2canale

[Suport de înregistrare]

- Card "Memory Stick PRO Duo",
- Card de memorie SD,

[Conectori de intrare / ieșire]

USB : miniB

HDMI : minimufă HDMI tip C

Terminal de microfon :
Φ 3,5 mm minimufă Stereo

Terminal telecomandă

[Alimentare, cerințe generale]

Acumulator utilizat

Acumulator reîncărcabil tip NP-M500H

[Altele]

Exif Print

Compatibil

PRINT Image Matching III

Compatibil

Dimensiuni (aprox.)

137 × 104 × 84 mm (L/Î/A,
exclusiv părțile proeminente)

Masă

aprox. 679 g (cu acumulator și card de memorie "Memory Stick PRO Duo")
aprox. 599 g (numai corpul)

Intervalul de temperaturi la funcționare :

0°C ÷ +40°C

Comunicație USB

USB de mare viteză (compatibil USB 2.0)

■ Încărcător pentru acumulator tip BC-VM10

Parametrii la intrare :

100 - 240V curent alternativ ;
50/60 Hz ;
9 W

Parametrii la ieșire :

8,4 V curent continuu ; 0,75 A

Intervalul de temperaturi la funcționare :

0°C ÷ +40°C

Intervalul de temperaturi la depozitare :

-20°C ÷ +60°C

Dimensiuni maxime :

aprox. : 70 × 25 × 95 mm (L/Î/A)

Masa : cca. 90 g

■ **Acumulator reîncărcabil tip
NP-FW50**

Acumulator folosit :

Acumulator cu ioni de litiu

Tensiune maximă :

8,4 V curent continuu

Tensiune nominală :

7,2 V curent continuu

Tensiune maximă la încărcare :

8,4 V curent continuu

**Intensitatea maximă a curentului la
încărcare**

2,0 A

Capacitate :

- obișnuită : 11,8 Wh (1650 mAh)
- minimă : 11,5 Wh (1600 mAh)

Dimensiuni maxime

38,2 × 20,5 × 55,6 mm (L / Î / A)

Masa

aprox. 78 g

*Design-ul și specificațiile pot fi modificate fără
să fii avizați.*

Despre distanța focală

- Unghiul de imagine al acestei camere este mai îngust decât al unui aparat foto cu film, în format 35 mm. Puteți să aflați echivalența aproximativă a distanței focale cu cea a unui aparat foto cu film, în format 35 mm și să fotografiați la același unghi al imaginii, mărind cu jumătate distanța focală a obiectivului dvs.
Spre exemplu : utilizând un obiectiv de 50 mm, puteți obține echivalentul aproximativ al unuia de 75 mm folosit de un aparat foto cu film, în format 35 mm.

**Despre compatibilitatea datelor de
imagine**

- Această cameră este compatibilă cu standardul universal DCF (Design rule for Camera File system) stabilit de JEITA (Japan Electronics and Information Technology Industries Association).
- Nu este garantată redarea cu alt echipament a imaginilor înregistrate cu camera dvs. și nici redarea cu această cameră a imaginilor înregistrate sau editate cu alte echipamente.

Mărci înregistrate

- **α** este marcă înregistrată a Sony Corporation.
- “Memory Stick”, , “Memory Stick PRO”, **MEMORY STICK PRO**, “Memory Stick Duo”, **MEMORY STICK DUO**, “Memory Stick PRO Duo”, **MEMORY STICK PRO DUO**, “Memory Stick PRO-HG Duo”, **MEMORY STICK PRO-HG DUO**, “Memory Stick Micro”, “MagicGate” și **MAGIC GATE** sunt mărci înregistrate ale Sony Corporation.
- “InfoLITHIUM” este marcă de comerț a Sony Corporation.
- “Photo TV HD” este marcă de comerț a Sony Corporation.
- “AVCHD” și sigla “AVCHD” sunt mărci comerciale ale Panasonic Corporation și Sony Corporation.
- “Blu-ray Disc” și sigla asociată sunt mărci comerciale.
- “Dolby” și simbolul dublu-D sunt mărci comerciale ale Dolby Laboratories.
- Microsoft, Windows, DirectX și Windows Vista sunt mărci înregistrate sau mărci comerciale ale Microsoft Corporation din Statele Unite și/sau din alte țări.
- HDMI, sigla HDMI și High-Definition Multimedia Interface sunt mărci de comerț sau mărci comerciale înregistrate ale HDMI Licensing LLC.
- Macintosh și MacOS sunt mărci comerciale sau mărci înregistrate ale Apple Inc.
- PowerPC este marcă de comerț înregistrată a IBM Corporation în Statele Unite.
- Intel, Intel Core, MMX și Pentium sunt mărci comerciale sau mărci înregistrate ale Intel Corporation.
- SDXC, sigla SDHC sunt mărci înregistrate ale SD-3C, LLC.
- Eye-Fi este marcă de comerț a Eye-Fi Inc.
- MultiMediaCard este marcă înregistrată a MultiMediaCard Association.
- “PlayStation” este marcă de comerț a Sony Computer Entertainment Inc.
- Adobe este marcă de comerț înregistrată sau marcă înregistrată a Adobe Systems Incorporated în Statele Unite și / sau în alte țări.
- În plus, denumirile produselor și sistemelor folosite în acest manual sunt, în general, mărci înregistrate sau mărci comerciale ale dezvoltatorilor și producătorilor respectivi. În continuare în acest manual nu vor apărea, însă în fiecare caz marcatele TM sau ®.



Soluționarea problemelor

Dacă întâlniți vreuna dintre următoarele probleme legate de camera dvs., încercați soluțiile prezentate în continuare. Verificați elementele prezentate de la pagina 178 la pagina 186. Consultați dealer-ul dvs. Sony sau un service autorizat local Sony.

❶ Verificați elementele prezentate în continuare.

❷ Scoateți acumulatorul și introduceți-l din nou după circa un minut, apoi porniți alimentarea.

❸ Inițializați reglajele (paginile 155).

❹ Consultați dealer-ul dvs. Sony sau un service autorizat local Sony.

Acumulator și alimentare

Acumulatorul nu poate fi montat.

- Montați acumulatorul împingând părghia de scoatere a acestuia cu muchia acumulatorului (pag. 22).
- Puteți utiliza numai un acumulator tip NP-FM500H. Verificați dacă numărul de model al acumulatorului este cel indicat.

Indicatorul perioadei de autonomie rămasă este incorect sau, deși este afișat un indicator care arată că perioada de autonomie este suficientă, alimentarea încetează prea curând.

- Aceste fenomene apar dacă utilizați camera într-un loc cu temperatură foarte ridicată sau foarte scăzută (pag. 190).
- Acumulatorul este descărcat. Înlocuiți-l cu altul încărcat (pag. 18).
- Acumulatorul este uzat (pag. 24). Înlocuiți-l cu altul nou.

Nu puteți porni camera.

- Montați corect acumulatorul (pag. 22).
- Acumulatorul este descărcat. Montați un acumulator încărcat (pag. 18).
- Acumulatorul este definitiv uzat (pag. 24). Înlocuiți-l cu altul nou.

Alimentarea se oprește brusc.

- Dacă nu folosiți camera o anumită perioadă de timp, aceasta va trece în modul economic de funcționare, oprindu-se aproape complet. Pentru a reporni camera, acționați-o, spre exemplu apăsând pe jumătate butonul declanșator (pag. 150).

Indicatorul luminos ÎNCĂRCARE clipește când se încarcă acumulatorul.

- Puteți utiliza numai un acumulator tip NP-FM500H. Verificați dacă numărul de model al acumulatorului este cel indicat.
 - Dacă încărcați un acumulator care nu a fost utilizat o perioadă lungă de timp, indicatorul ÎNCĂRCARE poate să clipească.
 - Indicatorul ÎNCĂRCARE clipește în două moduri : des (la intervale de aprox. 0,15 secunde) și rar (la intervale de aprox. 1,5 secunde). Dacă indicatorul clipește des, scoateți acumulatorul și remontați-l corect la cameră. Dacă indicatorul ÎNCĂRCARE clipește în continuare des, acesta semnalează că există o problemă legată de acumulator. În cazul în care indicatorul clipește rar, înseamnă că încărcarea a fost întreruptă deoarece temperatura mediului ambiant este în afara domeniului de temperaturi acceptate pentru operația de încărcare. Încărcarea va fi reluată și indicatorul ÎNCĂRCARE se va aprinde din nou când temperatura mediului ambiant revine în intervalul adecvat.
- Încărcați acumulatorul în condiții adecvate, când temperatura este cuprinsă între 10°C și 30°C.

Înregistrarea imaginilor**Pe ecranul LCD nu este nimic afișat în modul vizor, când este pornită alimentarea**

- Dacă nu este efectuată nici o operație o anumită perioadă de timp, camera trece în modul economic de funcționare și se oprește aproape complet. Pentru a părăsi modul economic, acționați camera, spre exemplu apăsând pe jumătate butonul declanșator (pag. 150).

Imaginea nu este clară în vizor.

- Reglați scala dioptrului corespunzător, cu ajutorul butonului rotativ de reglare a dioptrului (pag. 40).

Nu apare nici o imagine în vizor.

- Comutatorul LIVE VIEW/OVF este în poziția "LIVE VIEW". Treceți-l în poziția "OVF" (pag. 40).

Ecranul vizorului este complet întunecat.

- Acumulatorul este descărcat. Montați un alt acumulator încărcat (pag. 18).

În partea dreaptă a vizorului este reflectată o lumină de culoare roșie.

- Când apăsați pe jumătate butonul declanșator pentru a focaliza asupra unui subiect întunecat, zonele de autofocalizare pot fi luminate automat în culoare roșie. Într-un astfel de caz, lumina roșie este reflectată în partea dreaptă a vizorului. Aceasta nu reprezintă o disfuncționalitate.

Obturatorul nu este eliberat.

- Folosiți un card de memorie cu comutator de protecție la scriere, iar acesta este în poziția LOCK (*blocat*). Treceți comutatorul în poziția ce permite înregistrarea.
- Verificați capacitatea liberă de pe cardul de memorie (pag. 35).
- Nu puteți înregistra imagini în timp ce este încărcat blițul (pag. 98).
- Obturatorul nu este eliberat dacă nu s-a realizat focalizarea subiectului
- Nu este corect montat obiectivul. Montați-l corect (pag. 25).
- Dacă la cameră este montat un telescop astronomic etc., alegeți pentru [Release w/oLens] (*Eliberare fără obiectiv*) varianta [Activat] (pag. 150).
- Subiectul poate solicita o focalizare specială (pag. 86). Folosiți funcția de blocare a focalizării sau pe cea de focalizare manuală (pag. 87, 90).

Înregistrarea durează mult timp.

- Este activată funcția de reducere a zgomotului (pag. 148). Aceasta nu reprezintă o disfuncționalitate.
- Înregistrați în modul RAW (pag. 142). Deoarece fișierul de date RAW este unul mare, înregistrarea în acest mod poate dura mai mult timp.
- Auto HDR procesează o imagine (pag. 109).

Este înregistrată aceeași imagine de mai multe ori.

- Pentru modul drive este aleasă una dintre variantele [Continuous adv.] (*Avans continuu*) sau [Bracket Cont.] (*Variație: Continuă*). Alegeți varianta [Single-shot adv.] (*O singură imagine avansat*) (pag. 118).

Imaginea nu este focalizată.

- Subiectul este prea apropiat. Verificați distanța focală minimă pentru obiectivul folosit.
- Înregistrați în modul manual de focalizare. Alegeți modul de focalizare automată (pag. 85).
- Când obiectivul este dotat cu comutator pentru modul de focalizare, puneți-l în poziția AF.
- Nu este suficientă lumină în mediul ambiant.

Înregistrarea declanșată de privire nu funcționează.

- Alegeți pentru [Eye-Start AF] (Autofocalizare declanșată de privire) varianta [Activat] (pag. 41).
- Apăsăți pe jumătate butonul declanșator.

Blițul nu funcționează.

- Modul de funcționare a blițului este [Autoflash]. Dacă doriți ca blițul să se declanșeze fără greșală, alegeți pentru modul bliț varianta [Fill-flash], pag. 98.

Reîncărcarea blițului durează prea mult.

- Blițul s-a declanșat succesiv la intervale scurte de timp. În asemenea cazuri, procesul de reîncărcare va dura mai mult decât în mod obișnuit, pentru a se evita încălzirea excesivă a camerei foto.

Imaginea înregistrată cu blițul este prea întunecată.

- Dacă subiectul este în afara razei de acțiune a blițului (distanța până la care poate ajunge lumina acestuia), imaginile vor fi întunecate deoarece subiectul nu este luminat de bliț. Dacă modificați sensibilitatea ISO, se va modifica și raza de acțiune a blițului (pag. 100).

Data și ora sunt înregistrate incorect.

- Reglați corect data și ora (pag. 31).
- Regiunea selectată cu opțiunea [Stabilire zonă] diferă de cea în care vă aflați. Alegeți varianta corectă pentru opțiunea [Stabilire zonă] (pag. 31).

Valoarea diafragmei și / sau viteza obturatorului clipește când apăsați pe jumătate butonul declanșator.

- Subiectul este prea luminos sau prea întunecat, fiind în afara domeniului de înregistrare disponibil. Efectuați din nou reglajul corect.

Imaginea conține mult alb (este prea luminoasă).**Apar zone luminoase neclare în imagine (Imagini "fantomă").**

- Imaginea a fost înregistrată în condiții de iluminare cu o sursă puternică de lumină și prin obiectiv a pătruns prea multă lumină. Montați un parasolar (comercializat separat).

Colțurile imaginii sunt prea întunecate.

- Dacă este folosit un filtru sau parasolarul, demontați-le și încercați să fotografiați din nou. În funcție de grosimea filtrului și de montarea improprie a acestuia, filtrul sau parasolarul pot să apară parțial în imaginea înregistrată. Proprietățile optice ale unor obiective pot face ca părțile periferice ale imaginii să apară prea întunecate (lumina fiind insuficientă).

Ochii subiectului înregistrat apar de culoare roșie.

- Activați funcția de reducere a efectului de ochi roșii (Red Eye Reduction) (pag. 100).
- Apropiți-vă de subiect și fotografiați de la o distanță care să se încadreze în raza de acțiune a blițului, când acesta este utilizat (pag. 100).

Pe ecranul LCD apar și rămân puncte.

- Aceasta nu este o disfuncționalitate. Aceste puncte nu vor fi însă înregistrate (pag. 7).
- Puteți reduce efectul acestora folosind funcția de “Cartografiere a pixelilor”.
 - ① Puneți comutatorul LIVE VIEW/OVF în poziția “LIVE VIEW”.
 - ② Montați capacul obiectivului.
 - ③ Buton MENU →  2 → [Cartografiere pixeli] → [OK].

Imaginea este neclară.

- Imaginea a fost înregistrată într-un spațiu întunecos, fără bliț, și au intervenit mișcări nedorite ale aparatului. Se recomandă utilizarea unui trepied sau a blițului (pag. 60, 98).

Scala EV ◀ ▶ apare intermitent pe ecranul LCD sau în vizor.

- Subiectul este prea luminos sau prea întunecat pentru domeniul de măsură al camerei.

Culorile unei imagini înregistrate în modul Vizualizare directă sunt stranii

- În modul Vizualizare directă, verificați cu atenție imaginea afișată pe ecranul LCD înainte de înregistrare. Este posibil ca aparatul să nu recunoască în mod corect culorile după trecerea în modul Vizualizare directă. În astfel de cazuri, este posibil să nu fie obținut rezultatul dorit.

Vizualizarea imaginilor**Camera foto nu poate reda imagini**

- Ați modificat denumirea fișierului/directorului cu ajutorul unui calculator (pag. 164).
- Nu este garantată redarea unei imagini cu această cameră foto dacă a fost modificată cu ajutorul calculatorului sau dacă a fost înregistrată cu alt model de cameră decât al dvs.
- Folosiți “PMB” pentru a reda imaginile stocate la un calculator cu această cameră.
- Camera foto este în modul USB. Renunțați la comunicarea USB (pag. 166).

Ștergerea imaginilor / Realizarea de montaje

Camera foto nu poate șterge o imagine.

- Renunțați la protecția imaginii (pag. 133).

Ați șters imaginea din greșeală.

- Odată ce ați șters o imagine, nu o mai puteți recupera. Vă recomandăm să protejați imaginile care nu doriți să fie șterse (pag. 133).

Nu puteți atașa un marcaj de imprimare DPOF.

- Marcajele de imprimare DPOF nu pot fi atașate fișierelor cu date RAW.

Calculator

Nu știți dacă sistemul de operare al calculatorului este compatibil cu camera.

- Consultați secțiunea "Utilizarea camerei împreună cu calculatorul" (pag. 158).

Calculatorul folosit nu recunoaște camera foto.

- Verificați dacă este pornită camera.
- Când nivelul de energie al acumulatorului este scăzut, montați un acumulator încărcat (pag. 18) sau utilizați adaptorul de rețea (comercializat separat).
- Folosiți cablul USB (furnizat) (pag. 164).
- Deconectați cablul USB și reconectați-l mai bine.
- Alegeți pentru [USB connection] varianta [Mass Storage] (pag. 164).
- Decuplați toate echipamentele în afară de cameră, de tastatură și de mouse de la conectorii USB ai calculatorului.
- Conectați direct camera la calculator fără a utiliza un hub USB sau alte dispozitive intermediare (pag. 164).

Nu puteți copia imagini.

- Conectați corect camera cu calculatorul realizând o conexiune USB (pag. 164).
- Urmați procedura de copiere adecvată pentru sistemul de operare al calculatorului (pag. 164).
- Dacă fotografiați imagini folosind un suport de înregistrare formatat pe calculator, este posibil să nu le puteți copia la calculator. Utilizați un suport de înregistrare formatat cu camera dvs. foto (pag. 145).

Imaginea nu poate fi redată pe calculator.

- Dacă utilizați aplicația software "PMB", consultați documentația "PMB Help" a acesteia.
- Consultați producătorul calculatorului sau pe cel al aplicației software.

După realizarea unei conexiuni USB, aplicația "PMB" nu pornește automat.

- Realizați conexiunea USB când calculatorul este pornit (pag. 164).

Card de memorie**Nu puteți introduce un card de memorie în aparat.**

- Poziția în care este introdus cardul de memorie în aparat este greșită. Introduceți corect memoria în camera foto (pag. 27).

Nu puteți înregistra pe un card de memorie.

- Cardul de memorie este complet ocupat. Ștergeți imaginile ce nu vă interesează (pag. 134).
- Ați introdus în aparat un card de memorie care nu poate fi utilizat (pag. 28).

Ați formatat din greșeală cardul de memorie.

- Prin formatare sunt șterse toate informațiile de pe cardul de memorie. Nu le mai puteți recupera.

Imprimare**Nu puteți imprima imaginile.**

- Imaginile RAW nu pot fi imprimate. Pentru a imprima astfel de imagini, trebuie, mai întâi, să le convertiți în imagini JPEG cu ajutorul aplicației "Image Data Converter SR" de pe discul CD-ROM furnizat.

Culorile care apar în imagine sunt inadecvate.

- Când imprimați imagini înregistrate în modul Adobe RGB folosind o imprimantă sRGB care nu este compatibilă cu Adobe RGB (DCF2.0 / Exif2.21), fotografiile sunt tipărite la o intensitate de culoare mai scăzută (pag. 113).

Imaginile sunt imprimate cu ambele margini tăiate.

- În funcție de imprimantă, marginile din stânga, din dreapta, de sus și de jos ale imaginii pot fi eliminate. Mai ales în cazul imprimării unei imagini înregistrate în modul [16:9], marginile laterale ale acesteia pot fi tăiate.

- Când imprimați imagini folosind propria imprimantă, anulați reglajele trimming (*păstrare zonă mărită*) sau borderless (*fără margini*). Consultați producătorul imprimantei pentru a afla dacă aceasta beneficiază sau nu de aceste funcții.
- Când imprimați imaginile la un magazin specializat, întrebați personalul acestuia dacă poate imprima fotografiile fără a elimina ambele margini.

Nu puteți imprima imaginile cu dată.

- Folosind "PMB", puteți imprima imaginile cu dată (pag. 162).
- Când imprimați imagini la un magazin specializat, fotografiile pot fi imprimate cu dată dacă solicitați aceasta.
- Această cameră foto nu beneficiază de facilitatea de suprapunere a datei peste imagini. Totuși, deoarece imaginile înregistrate cu dată includ informații temporale între celelalte date, aveți posibilitatea de a suprapune data pe fotografiile în cazul în care imprimanta sau aplicația software pot recunoaște informații Exif. Pentru compatibilitatea cu informațiile Exif, consultați producătorul imprimantei sau pe cel al software-ului.

Altele

Lentilele sunt aburite.

- A condensat umezeală pe lentile. Opriti camera foto și lăsați-o circa o oră înainte de a încerca să o mai folosiți (pag. 190).

Când porniți camera este afișat mesajul "Set Area/ Date/ Time" (Stabilire zonă/ dată/ oră).

- Camera nu a fost utilizată o perioadă de timp, fiind lăsată cu un acumulator slab încărcat sau fără acumulator. Schimbați acumulatorul și potriviți din nou data și ora (pag. 31, 190). Dacă reglajul pentru dată se pierde de fiecare dată când este schimbat acumulatorul, consultați dealer-ul dumneavoastră Sony sau un service Sony local, autorizat.

Numărul de imagini care pot fi înregistrate nu descrește sau descrește din doi în doi.

- Aceasta se datorează faptului că raportul de compresie și dimensiunea imaginii după comprimare se modifică în funcție de imagine când înregistrați imagini JPEG (pag. 142).

Reglajul este inițializat fără să fi efectuat o operație de inițializare.

- Acumulatorul a fost demontat când comutatorul POWER este în poziția ON. Când demontați acumulatorul, verificați mai întâi dacă acest comutator POWER este pus în poziția OFF și dacă nu este aprins indicatorul luminos de acces (pag. 15, 22).

Camera nu funcționează corespunzător.

- Opriți camera. Demontați și apoi remontați acumulatorul. Dacă este utilizat un adaptor de c.a. (comercializat separat), decuplați cablul de alimentare. Dacă se încălzește camera, lăsați-o să se răcească înainte de a aplica procedura de corectare.
- Dacă este utilizat un adaptor de c.a. (comercializat separat), decuplați conectorul de alimentare. Recuplați-l apoi și porniți din nou camera. Dacă, în continuare, camera nu funcționează, consultați dealer-ul dvs. Sony sau un centru de service Sony autorizat.

Pe scala SteadyShot apar intermitent cinci bare.

- Funcția SteadyShot nu acționează. Puteți continua să înregistrați, însă această funcție nu va fi activă. Opriți și reporniți camera. Dacă scala SteadyShot continuă să apară intermitent, consultați dealer-ul dumneavoastră Sony sau un service Sony local, autorizat.

Pe ecranul LCD apare indicația "--E--".

- Scoateți cardul de memorie, apoi reintroduceți-l. Dacă această procedură nu face ca indicația să dispară de pe ecran, formatați cardul de memorie.

Mesaje de avertizare

Dacă este afișat vreunul dintre următoarele mesaje, urmați instrucțiunile de mai jos :

Incompatible battery. Use correct model.
(Acumulator incompatibil. Folosiți modelul corect.)

- Este utilizat un model de acumulator incompatibil.

Set Area/ Date/ Time” (Stabilire zonă/ dată/ oră)

- Stabiliți zona, data și ora. Dacă nu ați utilizat camera o perioadă lungă de timp, încărcați acumulatorul (pag. 31, 190).

Power insufficient. (Insuficientă energie.)

- Ați încercat să efectuați operația [Cleaning mode] când acumulatorul nu era suficient încărcat. Încărcați acumulatorul sau utilizați un adaptor de rețea (comercializat separat).

Unable to use Memory Stick. Format?
(Cardul Memory Stick nu poate fi utilizat. Formatați?)

Unable to use SD memory card. Format?
(Cardul de memorie SD nu poate fi utilizat. Formatați?)

- Cardul de memorie a fost formatat pe calculator și formatul fișierul a fost modificat.
Selectați [Accesare], apoi formatați cardul de memorie. Puteți utiliza din nou cardul de memorie, însă toate datele conținute anterior de acesta vor fi șterse. Operația de formatare poate dura o vreme.
Dacă mesajul va continua să fie afișat, schimbați cardul de memorie.

Card error. (Eroare legată de card)

- Cardul de memorie introdus în camera foto nu este compatibil cu aceasta sau operația de formatare a eșuat.

Unable to read “Memory Stick” properly. Reinsert the “Memory Stick”.

(Cardul “Memory Stick” nu poate fi citit în mod corespunzător. Reintroduceți-l în aparat.)

Unable to read SD memory card properly. Reinsert SD memory card.

(Cardul de memorie SD nu poate fi citit în mod corespunzător. Reintroduceți-l în aparat.)

- Cardul de memorie introdus nu poate fi utilizat pentru această cameră foto.
- Cardul de memorie este deteriorat.
- Secțiunea cu conectori a cardului de memorie este murdară.

“Memory Stick” locked.

SD memory card locked.

(Cardul de memorie SD este blocat.)

- Folosiți un card de memorie dotat cu comutator de protecție la scriere, iar acesta este pus în poziția LOCK (blocat). Puneți comutatorul în poziția ce permite înregistrarea.

The “Memory Stick” may not be capable of recording and playing normally. (Este posibil ca acest “Memory Stick” să nu poată fi redat și înregistrat în mod obișnuit.)

- Cardul introdus în cameră nu poate fi folosit împreună cu aceasta.

Processing...
(Procesare)

- Apare când este realizată reducerea zgomotului datorat expunerii prelungite care durează o perioadă de timp egală cu cea cât obturatorul a fost deschis. Nu puteți continua să înregistrați în timpul acestei operații de reducere a zgomotului.

Unable to display. (Nu se poate afișa)

- Este posibil ca imaginile înregistrate cu alte camere digitale sau cele modificate cu un calculator să nu poată fi afișate.

Check the lens attachment. If the lens is not supported, you can permit use of the lens in the custom menu. (Verificați montarea obiectivului. Dacă obiectivul nu este compatibil, puteți permite utilizarea acestuia din meniul Particularizat.)

- Obiectivul nu este corect montat sau nu este montat nici un obiectiv la camera foto.
- Când atașați camera digitală la un telescop astronomic sau la un alt dispozitiv similar, alegeți pentru [Release w/oLens] (Eliberare fără obiectiv) varianta [Activat].

Contains no still images. (Nu conține nici o fotografie.)

Contains no movies. (Nu conține nici un film.)

- Pe cardul de memorie nu există nici o imagine.

Image protected. (Imagine protejată.)

- Ați încercat să ștergeți imagini protejate.

Unable to print. (Nu se poate imprima.)

- Ați încercat să aplicați marcajul DPOF unor imagini RAW.

Camera overheating. Allow it to cool. (Supraîncălzirea camerei. Lăsați-o să se răcească.)

- Camera s-a încălzit deoarece ați înregistrat în mod continuu. Opriiți alimentarea. Așteptați până ce camera se răcește și poate din nou să înregistreze.

[!]

- Deoarece ați înregistrat o perioadă îndelungată de timp, temperatura din interiorul camerei a crescut până la un nivel inacceptabil. Opriiți înregistrarea.

Recording is unavailable in this movie format... (Nu este posibilă înregistrarea în acest format de film...)

- Alegeți pentru [Film : Format fișier] varianta [MP4].

FILE

- Numărul de imagini este mai mare decât cel acceptat de sistemul de gestionare a datelor al camerei, în fișierul cu baza de date.

MEMORY

- Nu se poate înregistra în fișierul cu baza de date. Importați toate imaginile la calculator folosind "PMB" și recuperați cardul de memorie.

Camera error. *(Eroare legată de cameră)*

System error. *(Eroare legată de sistem)*

- Oprii alimentarea, scoateți acumulatorul, apoi reintroduceți-l. Dacă mesajul apare frecvent, consultați dealer-ul dvs. Sony sau un centru local de service, autorizat.

Image Database File error. Reboot.

(Eroare legată de fișierul cu baza de date a imaginilor. Repornire.)

- A apărut o problemă legată de fișierul cu baza de date a imaginilor. Executați operația [Recuperare BD imagini] (pag. 146).

Image Database File error. Recover?

(Eroare legată de fișierul cu baza de date a imaginilor. Recuperare?)

- Nu puteți înregistra sau reda filme în format AVCHD deoarece fișierul cu baza de date a imaginilor este deteriorat. Urmați instrucțiunile afișate pe ecran pentru a recupera datele.

Unable to magnify. *(Nu poate fi mărită imaginea)*

Unable to rotate image. *(Nu poate fi rotită imaginea)*

- Imaginile înregistrate cu alte camere foto este posibil să nu poată fi mărite sau rotite.

No images changed. *(Nici o imagine modificată.)*

- Ați încercat să modificați imagini specificate DPOF fără a schimba specificația acestora.

Cannot create more folders. *(Nu pot fi create directoare suplimentare.)*

- Directorul a cărei denumire începe cu "999" există deja pe cardul de memorie. Nu puteți crea alte directoare în acest caz.

Măsurii de precauție

Nu folosiți / nu depozitați aparatul în următoarele locuri

- În locuri cu temperatură foarte mare, extrem de uscate sau de umede.
În astfel de locuri cum ar fi într-o mașină parcată la soare, este posibil să se deformeze corpul camerei sau pot apărea disfuncționalități.
- Sub razele directe ale soarelui sau în apropierea surselor de încălzire.
Este posibil să se deformeze sau să se decoloreze corpul camerei sau pot apărea disfuncționalități.
- În locuri supuse vibrațiilor.
- În zone plasate în câmpuri magnetice puternice.
- În locuri cu mult praf sau nisip
Aveți grijă să nu lăsați praful sau nisipul să pătrundă în camera dvs. foto. Acestea pot genera disfuncționalități care, uneori, nu mai pot fi remediate.

La depozitare

- Aveți grijă să montați capacul obiectivului sau pe cel de protecție a corpului camerei când nu folosiți aparatul. La atașarea capacului de protecție a corpului camerei, aveți grijă să eliminați tot praful de pe el înainte de a-l monta la aparat. Când achiziționați setul pentru obiectiv DT 18 – 55 mm F3,5 – 5,6 SAM, cumpărați și capacul pentru spatele obiectivului ALC-R55.

În legătură cu temperaturile de funcționare

Camera este proiectată pentru a fi folosită la temperaturi cuprinse între 0°C și 40°C. Nu este recomandată fotografierea în locuri cu temperaturi extrem de ridicate sau de scăzute, care nu se încadrează în intervalele indicate mai sus.

În legătură cu condensarea umezelii

Când camera este adusă direct dintr-un loc cu temperatură scăzută într-unul cu temperatură ridicată, este posibil ca umezeala să condenseze în interiorul sau pe exteriorul acesteia. Condensarea umezelii poate cauza disfuncționalități aparatului.

Pentru a preveni condensarea umezelii

Când deplasați camera foto dintr-un loc cu temperatură scăzută într-unul cu temperatură ridicată, izolați aparatul într-o pungă de plastic și lăsați-l în noile condiții, pentru adaptare, circa o oră.

Dacă a condensat umezeala

Oprii camera foto și așteptați aproximativ o oră să se evapore umezeala. Țineți seama că dacă încercați să fotografiați cât timp există umezeală condensată pe lentile, imaginile nu vor fi clare.

Bateria reîncărcabilă din interiorul aparatului

Această cameră are în interior o baterie reîncărcabilă cu ajutorul căreia sunt reținute data, ora și alte reglaje, indiferent dacă aparatul este pornit sau oprit.

Această baterie reîncărcabilă se încarcă în mod continuu atât timp cât folosiți camera. Dacă însă veți utiliza camera foto numai pe perioade scurte de timp, bateria se va descărca treptat, iar dacă nu folosiți deloc aparatul aproximativ 3 luni, aceasta se va descărca în totalitate.

În acest caz, aveți grijă să încărcați bateria reîncărcabilă înainte de a utiliza camera foto.

Puteți folosi camera digitală cu toate că respectiva baterie este descărcată, atât timp cât nu înregistrați data și ora.

Dacă aparatul foto revine la reglajele implicite implicite de fiecare dată când încărcați bateria reîncărcabilă, este posibil ca aceasta să se uzeze definitiv. Consultați dealer-ul Sony sau un service Sony autorizat.

**Metoda de încărcare a bateriei
reîncărcabile din interiorul aparatului**

Introduceți un acumulator încărcat în aparat sau conectați camera la o priză de perete cu ajutorul adaptorului de rețea (nu este furnizat) și lăsați camera timp de 24 de ore sau mai mult cu alimentarea oprită.

Note privind cardurile de memorie

- Nu atașați o etichetă etc. la un card de memorie sau la adaptorul de card deoarece aceasta poate cauza disfuncționalități.

Note privind înregistrarea/redarea

- Când folosiți un card de memorie pentru prima dată cu această cameră foto, se recomandă formatarea acestuia cu ajutorul camerei, înainte de a înregistra, pentru a se obține performanțe mai stabile ale cardului. Țineți însă seama că în urma operației de formatare, toate datele conținute de cardul de memorie vor fi șterse, fără a mai putea fi recuperate ulterior. De aceea, aveți grijă să salvați datele care vă interesează pe hard diskul unui calculator, înainte de a formata cardul de memorie.
- Dacă efectuați operații repetate de înregistrare/ștergere, este posibil să apară o fragmentare a datelor aflate pe cardul de memorie. Ca urmare, este posibil ca să nu mai poată fi stocate sau înregistrate filme pe cardul de memorie. Într-un astfel de caz, stocați imaginile conținute de cardul de memorie pe hard diskul unui calculator sau pe alt dispozitiv de stocare a datelor, apoi formatați cardul de memorie (pag. 145).
- Înainte de a înregistra evenimente unice, efectuați o înregistrare de probă pentru a vă asigura că aparatul funcționează corect.
- Acest aparat nu rezistă la praf, stropire sau udare.
- Nu îndreptați camera spre soare sau spre alte surse de lumină puternică deoarece vă poate fi afectată ireversibil vederea sau poate fi deteriorată camera foto.
- Nu folosiți camera în apropierea surselor de unde radio puternice sau a emițătoarelor de radiații. Redarea sau înregistrarea corectă a imaginilor poate fi imposibilă.
- Folosirea camerei în locuri cu mult praf sau nisip poate conduce la apariția de disfuncționalități.
- În cazul în care condensează umezeala în interiorul camerei foto aveți grijă ca aceasta să se evapore înainte să mai utilizați aparatul (pag. 190).

- Nu agitați și nu loviți camera. Pe lângă disfuncționalități și imposibilitatea de a înregistra imagini, aceasta poate face inutilizabil suportul de memorie sau poate conduce la deteriorarea sau la pierderea datelor de imagine.
- Curățați suprafața blițului înainte de utilizare. Datorită căldurii, impuritățile de pe suprafața blițului se pot decolora sau se pot lipi de acesta, conducând la o emisie insuficientă de lumină.
- Aveți grijă să nu lăsați camera sau accesoriile acesteia la îndemâna copiilor. Cardul de memorie etc. poate fi înghițit de aceștia. Dacă totuși se produce un astfel de eveniment nedorit, consultați imediat un doctor.

Formatul AVCHD

Formatul AVCHD este un format de înaltă definiție pentru camerele video digitale utilizat pentru înregistrarea la înaltă definiție (HD) a semnalelor fie cu specificația 1080i*¹, fie cu cea 720p*² pe DVD, folosind o tehnologie de codare eficientă pentru comprimarea datelor. Pentru comprimarea datelor video este adoptat formatul MPEG-4 AVC/H.264, iar pentru cea a datelor audio este folosit formatul Dolby Digital sau cel PCM liniar.

Formatul MPEG-4 AVC/H.264 este capabil să comprime imagini cu o eficiență superioară formatului de compresie a imaginii obișnuit. Formatul MPEG-4 AVC/H.264 permite stocarea semnalului video de înaltă definiție (HD) înregistrat cu o cameră video digitală pe DVD-uri cu diametrul de 8 cm, pe hard disk, pe o memorie flash, pe un card de memorie etc.

Înregistrarea și redarea cu camera dvs. digitală

Camera dvs. va realiza înregistrări la înaltă definiție (HD), pe baza formatului AVCHD, așa cum este menționat mai jos :

Semnal video* ³ :	Dispozitiv compatibil 1080 60i MPEG-4 AVC/H.264 1920 × 1080/60i
	Dispozitiv compatibil 1080 50i MPEG-4 AVC/H.264 1920 × 1080/50i
Semnal audio :	Dolby Digital 2ch
Suport media de înregistrare :	card de memorie

*1 Specificație 1080i

O specificație de înaltă definiție care utilizează 1080 de linii de baleiere efectivă și formatul intercalat.

*2 Specificație 720p

O specificație de înaltă definiție care utilizează 720 de linii de baleiere efectivă și formatul progresiv.

*3 Datele înregistrate în alt format AVCHD decât cel mai sus menționat nu vor putea fi redare cu această cameră.

Înregistrări 3D

Note privind înregistrarea 3D

- Modul [Panoramă 3D] nu este adecvat în următoarele cazuri :
 - când subiectul se deplasează,
 - când subiectul se află prea aproape de cameră,
 - când subiectul înregistrat conține un model repetitiv, cum ar fi gresie sau faianță, sau când acesta prezintă un contrast slab, cum este cazul cerului, a unei plaje cu nisip sau a unei pajști.
- Înregistrarea în modul [Panorama 3D] poate prezenta discontinuități în următoarele situații :
 - când rabatați sau înclinați camera prea repede sau prea încet,
 - când există prea multe mișcări nedorite ale camerei.
- Dacă nu puteți roti sau rabata camera de-a lungul întregului subiect, în intervalul de timp disponibil, în poziția imaginii va apărea o zonă de culoare neagră. În acest caz, reluați înregistrarea deplasând mai repede camera astfel încât să fie înregistrată o imagine panoramică integrală.
- Deoarece sunt, de fapt, mai multe imagini alăturate, este posibil ca zonele în care acestea sunt lipite să nu prezinte cursivitate.
- În condiții de iluminare slabă, imaginea poate fi neclară.
- În condițiile iluminării cu surse intermitente, cum este cazul lămpilor cu fluorescență, este posibil ca imaginile să nu fie bine înregistrate.
- Când există o mare diferență de luminozitate, culoare sau focalizare între unghiul de înregistrare panoramică 3D și cel pentru care ați stabilit focalizarea și expunerea cu ajutorul facilității AE/AF blocat, înregistrarea nu va fi realizată cu succes. În acest caz, modificați unghiul stabilit și înregistrați din nou.
- Direcția de înregistrare disponibilă este numai cea orizontală.
- Pentru detalii legate de procedura folosită la înregistrarea de imagini 3D, consultați pag. 68.

Note cu privire la imaginile 3D

- La redarea imaginilor 3D pe monitorul LCD al camerei sau pe un televizor care nu este compatibil 3D, imaginile afișate nu vor beneficia de efectul 3D.

Note cu privire la fișierele de imagine 3D

- Pentru crearea unei imagini 3D, este combinat un fișier JPEG și unul MPO. Dacă ștergeți unul dintre aceste două fișiere de pe calculator, imaginea 3D nu va mai putea fi redată în mod corespunzător.
- Pentru detalii legate de procedura folosită pentru vizualizarea de imagini 3D, consultați pag. 128 și 137.

Index

Valori numerice

3D..... 69, 194

A

Activități sportive..... 63
Acumulator..... 18, 20
 Încărcare..... 18
Adâncime de câmp..... 70
Adobe RGB..... 113
AE blocat..... 102
AF, zonă ~..... 89
AF continuă..... 88
AF declanșată de privire..... 40
AF, sursă luminoasă..... 100
Ajustarea dioptrelor..... 40
Ambient, lumină..... 121
Amurg - cameră în mână..... 63
Antipraf, funcție..... 38
Apăsare pe jumătate..... 62
Autofocalizare..... 85
Apus de soare..... 63
Autofocalizare, mod..... 88
Auto HDR..... 110
AVCHD..... 193
Avertizare, mesaje..... 187

B

Balans de alb..... 114
Balans de alb, variație..... 122
Balans de alb personalizat..... 116
Balans de alb prestabilit..... 114
Bliț, comandă~..... 106
Bliț, compensare~..... 105
Bliț, fără fir (wireless)..... 101
Bliț, mod..... 98
Bliț oprit..... 61, 98
Bliț umplere..... 98
"BRAVIA" Sync..... 137
BULB, înregistrare..... 79
Buton AEL..... 149
Buton de comandă..... 49
Buton Fn..... 49

C

Calitatea..... 142
Calitatea imaginilor..... 142
Cantitate expunere..... 70
Caroiaj..... 153
Card de memorie..... 27
Ceas, setare..... 31
Claritate..... 112
Compensarea blițului..... 105
Compensarea expunerii..... 103
Conexiune USB..... 164
Condensarea umezelii..... 190
Conector DC IN..... 17
Contrast..... 112
Contrast AF..... 78
CTRL FOR HDMI..... 137
Culoare
 Filtru..... 115
 Spațiu..... 113
 Temperatură..... 115
Curățare, mod..... 38
Curea de umăr..... 33

D

Data / Ora, stabilire..... 31
Dată, imprimare..... 172
Declanșator zâmbet..... 96
Denumire director..... 144
Detectia fețelor..... 95
Desfășurare panoramică..... 66
Diafragmă..... 70, 72
Dimensiunea imaginii..... 140
Director
 nou..... 145
Disc de reglaj..... 73
Disc, creare ~..... 167
Dispozitiv digital de măsurare a nivelului..... 93
Distanța focală..... 176
D, Optimizator domeniu~..... 109
DOPF, reglaj..... 171
Drive, mode~..... 118

E	
Economisire energie.....	150
EV, scală.....	78, 103, 121
Expunere.....	70
Expunere, mod.....	70
Expunere, Compensare.....	103
Expunere manuală.....	77
Eye-Start AF.....	41
Eye-Fi.....	146

F	
Fișier, număr.....	144
Filtru de culoare.....	115
Focalizare.....	85
Focalizare blocată.....	87
Focalizare manuală.....	90
Focalizare, mod.....	88
FOCUS CHECK LV.....	91
Format de imagine.....	142
Formatare.....	145
Format fișier film.....	82

H	
High ISO NR.....	148
High-Speed Sync.....	99
Histogramă.....	104

I	
Imagine panoramică.....	66, 141
Imagine mărită.....	126
Imprimare.....	171
Datei.....	172
Index imagine.....	127
Indicator de focalizare.....	86
Interfață	
de redare.....	123
ghid de asistență.....	150
ISO, sensibilitate.....	108

I	
Înregistrare.....	61
audio film.....	83
BULB.....	79
continuă.....	118
Filme.....	81
Încărcare acumulator.....	18

J	
JPEG.....	142

L	
Limbă.....	151
Live View (<i>Vizualizare directă</i>).....	7, 77
Long exp NR.....	148
Luminozitatea LCD.....	153
LCD	
ecran.....	42, 129
Luminozitate.....	152

M	
Macro.....	63
Mărire pentru focalizare.....	93
Măsurătoare bazată pe centru.....	107
Meniu.....	52
Mesaje de avertizare.....	187
Mod autofocalizare.....	88
Mod de măsurare.....	107
Memory Stick PRO Duo.....	27
Modificare manuală.....	78
Multisegment.....	107

N	
Numărul de imagini ce pot fi	
înregistrate.....	35, 36
Numărul fișierului.....	144

O	
Obiectiv	25
Optimizatorul domeniului D	109

P, Q	
Peisaj	63
PMB	162
PMB Launcher	161
Portret	63
Portret în noapte	63
Previzualizare	74
Program automat	71
Prezentare de imagini	127
Prioritate timp de expunere	75
Prioritate diafragmă	72
Protejare	133
Punct flexibil	84
Punctual	107

R	
Raport de compresie	142
RAW	143
Rear sync	98
Recuperare BD imagini	146
Reducere mișcări nedorite ale camerei	58
Reducere ochi roșii	100
Reducerea zgomotului	148
Reducerea zgomotului	
cauzat de sensibilitatea ridicată	149
datorat de expunerii prelungite	148
multicadru	108
Resetare	155
Revizualizare automată	152
Rotirea imaginilor	125

S, Ș	
Saturație	112
Scala EV	78, 103, 121
Selectare director	123
Selecția scenei	63
Semnale audio	150
Sensibilitate ISO	108
Sincronizare	98
Single-shot AF	88
Soluționarea problemelor	178
Spațiu de culoare	113
Specificații	173
Spot (punctual)	107
Stil creativ	112
Stabilire dată / oră	31
Slow Sync (Sincronizare lentă)	98
SteadyShot, funcție~	59
Ștergere	134

T, Ț	
Telecomandă	17, 122
Telecomandă wireless	122
Temperatură de culoare	115
Temporizator	119
Timp de expunere	70, 75

U	
Umezeală, condensare	190
USB, conexiune	164

V	
Valori adiacente	120
Valori diafragmă	72
Vedere nocturnă	63
Versiune	154
Vizionarea imaginilor la televizor	136
Vizualizarea imaginilor	123
Vizualizare directă	7

W

Windows, calculator.....	158
Wireless (fără fir), bliț.....	101
Wireless (fără fir), telecomandă.....	122
WB (balans de alb).....	114

Z

Zgomot, reducere.....	148
cauzat de sensibilitatea ridicată.....	149
datorat de expunerii prelungite.....	148
multicadru.....	108
Zonă de AF.....	89

Informații suplimentare legate de acest produs, precum și răspunsuri la cele mai frecvente întrebări puteți găsi pe Site-ul nostru de Internet dedicat clienților.

Note privind licențele

Aplicațiile software "C Library", "Expat", "zlib", "dtoa", "pcre" și "libjpeg" sunt furnizate împreună cu această cameră. Vă furnizăm acest software în baza unei convenții de licență încheiate cu deținătorii drepturilor de autor respectivi. Conform solicitării acestora, avem obligația de a vă informa asupra următoarelor aspecte. Vă rugăm să citiți următoarele : "license1.pdf" din directorul "License" de pe discul CD-ROM. Acolo veți găsi licențele (în limba engleză) pentru aplicațiile software "C Library", "Expat", "zlib", "dtoa", "pcre" și "libjpeg".

ACEST PRODUS ESTE LICENȚIAT SUB PORTOFOLIUL DE PATENTE AVC, ACORDAT PENTRU UZUL PERSONAL ȘI NECOMERCIAL AL CLIEŢILOR ÎN SCOPUL :

(I) CODAREA VIDEO COMPATIBILĂ CU STANDARDUL AVC ("AVC VIDEO") ȘI SAU

(II) DECODAREA AVC VIDEO CARE A FOST CODATĂ DE UN CLIENT ANGAJAT ÎNTR-O ACTIVITATE PERSONALĂ ȘI NON-COMERCIALĂ ȘI/SAU CARE A FOST OBTINUTĂ DE LA UN PROVIDER VIDEO LICENȚIAT PENTRU A FURNIZA AVC VIDEO.

NU ESTE ACORDATĂ NICI O LICENȚĂ ȘI NU POATE FI PRESUPUSĂ IMPLICITĂ NICI O LICENȚĂ PENTRU NICI O ALTĂ UTILIZARE.

P U T E Ț I O B Ț I N E I N F O R M A Ț I I
SUPLIMENTARE DE LA MPEG LA, LLC.,
LA ADRESA:

[HTTP://WWW.MPEGLA.COM](http://www.mpegla.com)

Cu privire la aplicațiile software compatibile GNU GPL / LGPL

În această cameră digitală sunt încorporate aplicații software care sunt compatibile cu Licența publică generală GNU (în continuare denumită "GPL" - *LPG*) sau Licența publică generală restrânsă GNU (în continuare denumită "LGPL" - *LPGR*). Sunteți informați că aveți dreptul de a accesa, de a modifica și de a redistribui codul sursă al acestor aplicații software în concordanță cu licențele LPG și LPGR furnizate.

Codul sursă este furnizat pe pagina web. Folosiți adresa următoare pentru a-l prelua :

<http://www.sony.net/Products/Linux/>

Preferăm să nu fim contactați în legătură cu conținutul codului sursă.

Citiți "license2.pdf" din directorul "License" de pe discul CD-ROM. Acolo veți găsi (în limba engleză) licențele "GPL" și "LGPL" pentru aplicațiile software.

Pentru vizualizarea documentelor PDF, este necesară aplicația Adobe Reader. În cazul în care aceasta nu este instalată pe calculatorul dvs., o puteți prelua de pe pagina de internet a firmei Adobe Systems :

<http://www.adobe.com/>

SONY®

<http://www.sony.ro>

RO



Dezafectarea echipamentelor electrice și electronice vechi (Valabil în Uniunea Europeană și în celelalte state europene cu sisteme de colectare separate)

— Acest simbol marcat pe un produs sau pe ambalajul acestuia indică faptul că respectivul produs nu trebuie considerat reziduu menajer în momentul în care doriți să îl dezafectați. El trebuie dus la punctele de colectare destinate reciclării echipamentelor electrice și electronice. Dezafectând în mod corect acest produs veți ajuta la prevenirea posibilelor consecințe negative asupra mediului înconjurător și sănătății oamenilor care pot fi cauzate de tratarea inadecvată a acestor reziduuri. Reciclarea materialelor va ajuta totodată la conservarea resurselor naturale. Pentru mai multe detalii legate de reciclarea acestui produs, vă rugăm să consultați biroul local, serviciul de preluare a deșeurilor sau magazinul de unde ați achiziționat produsul.