

# Asmeninė garso sistema

## Naudojimo instrukcija

Darbo pradžia

Apie „SongPal“

Kaip klausytis muzikos naudojant BLUETOOTH ryšį

Muzikos klausymasis per „Wi-Fi“ tinklą

Kaip klausytis muzikos naudojant prijungtus komponentus

Papildoma informacija



Norėdami sužinoti, kaip per „Wi-Fi“ tinklą klausytis muzikos, esančios kompiuteryje ar kitame įrenginyje, žr. „Wi-Fi“ paleidimo vadovą (atskiras dokumentas).

Prieš naudodami sistemą atidžiai perskaitykite šį vadovą ir išsaugokite jį ateičiai.

Kad nesukeltumėte gaisro, neuždenkite prietaiso ventiliacijos angos laikraščiais, staltiesėmis, užuolaidomis ir pan.

Saugokite įrenginį nuo atviros liepsnos šaltinių (pvz., uždegtų žvakių).

Norėdami sumažinti gaisro arba elektros smūgio pavojų, saugokite įrenginį nuo skysčio lašų ar pūslų, nedėkite ant jo daiktų su skysčiu, pvz., vazų.

Įrenginio negalima statyti mažoje erdvėje, pvz., ant knygų lentynos arba uždaroje spintelėje. Saugokite maitinimo elementus arba įrenginį, į kurį įdėti maitinimo elementai, nuo labai aukštos temperatūros, pvz., tiesioginių saulės spindulių, ugnies ir pan.

Įrenginys nuo elektros tinklo atjungiamas maitinimo kištuku, todėl įrenginį įjunkite į lengvai pasiekiamą kintamosios srovės elektros lizdą.

Sutrikus įrenginio veikimui nedelsdami ištraukite maitinimo kištuką iš kintamosios srovės elektros lizdo.

Net ir išjungta sistema nėra atjungta nuo elektros tinklo, jei ji prijungta prie kintamosios elektros srovės lizdo.

## DĖMESIO

Kai naudojate LAN kabelį, naudokite ekranuotojo tipo kabelį.

## Klientų dėmesiui: toliau nurodyta informacija taikoma tik įrangai, parduodamai šalyse, kuriose taikomos ES direktyvos.

Šį įrenginį pagamino „Sony Corporation“, (adresas: 1-7-1 Konan Minato-ku Tokyo, 108-0075 Japonija), arba jos vardu veikianti kita bendrovė. Užklauskas, ar gaminytis atitinka Europos Sąjungos teisės aktu nuostatas, siųskite įgaliotajam atstovui „Sony Deutschland GmbH“, Hedelfinger Strasse 61, 70327 Stuttgart, Vokietija. Jei turite klausimų dėl remonto arba garantijos, kreipkitės atskiruose remonto arba garantijos dokumentuose nurodytais adresais.

CE ženklai galioja tik tose šalyse, kuriose jie teisėtai taikomi, daugiausia EEE (Europos ekonominės erdvės) šalyse.



Šis gaminytis skirtas naudoti toliau išvardytose šalyse:

AL, AM, AT, BE, BA, BG, HR, CY, CZ, DK, EE, FI, FR, DE, GR, HU, IS, IE, IT, Kosove, LI, LV, LT, LU, MK, MT, MD, ME, NL, NO, PL, PT, RO, RS, SM, SK, SI, ES, SE, CH, GB, VA

Pranešimas, skirtas klientams Europoje  
Šiuo dokumentu „Sony Corp.“ pareiškia, kad šis įranga atitinka esminius Direktyvos 1999/5/EB reikalavimus ir kitas taikytinas nuostatas. Daugiau informacijos žr. pateiktu URL adresu: <http://www.compliance.sony.de/>

5150–5350 MHz diapazonas galimas tik naudojant patalpoje.



## Panaudotų maitinimo elementų ir nebereikalingos elektros bei elektroninės įrangos išmetimas (taikoma Europos Sąjungoje ir kitose

## Europos šalyse, kuriose yra atskiros surinkimo sistemos)

Šis ant gaminio, maitinimo elemento arba jo pakuotės esantis simbolis reiškia, kad gaminio ir maitinimo elemento negalima išmesti kaip buitinių atliekų. Ant kai kurių maitinimo elementų kartu su šiuo simboliu gali būti nurodytas ir cheminio elemento simbolis. Gyvsidabrio (Hg) arba švino (Pb) cheminių elementų simboliai nurodomi, kai maitinimo elemente yra daugiau nei 0,0005 % gyvsidabrio arba daugiau nei 0,004 % švino. Tinkamai išmesdami gaminius ir maitinimo elementus saugote aplinką ir žmonių sveikatą. Perdirbant medžiagas tausojami gamtiniai išteklių.

Jei dėl saugumo, veikimo ar duomenų vientisumo priežasčių gaminiams reikalingas nuolatinis ryšys su integruotu maitinimo elementu, maitinimo elementą gali pakeisti tik kvalifikuotas techninės priežiūros specialistas. Kad maitinimo elementas ir elektros bei elektrotechnikos įranga būtų tinkamai utilizuoti, panaudotus gaminius pristatykite į elektros ir elektroninės įrangos surinkimo punktą, kad vėliau jie būtų perdirbti. Informacijos dėl kitų maitinimo elementų rasite skyriuje, kuriame aprašoma, kaip saugiai iš gaminio išimti maitinimo elementą. Maitinimo elementus atiduokite į panaudotų baterijų surinkimo punktą, kad vėliau jie būtų perdirbti. Jei reikia išsamesnės informacijos apie šio gaminio arba maitinimo elemento perdirbimą, kreipkitės į vietos valdžios instituciją, buitinių atliekų šalinimo tarnybą arba į parduotuvės, kurioje įsigijote šį gaminį arba maitinimo elementą, darbuotoją.



Ant kintamosios srovės adapterio yra perspėjimo ženklas.



Šis simbolis skirtas vartotojui perspėti apie neizoliuotą pavojingą įtampą gaminio viduje, kuri gali būti pakankamo stiprumo, kad asmenims kiltų elektros smūgio pavojus.



Šis simbolis skirtas vartotojui įspėti, kad kartu su prietaisu pateikiamuose dokumentuose yra svarbių naudojimo ir techninės priežiūros instrukcijų.

## Atsargumo priemonės

### Sauga

Etiketė, kurioje yra „Sony“ prekės ženklas, modelio numeris ir vardinė elektros energijos galia, yra pritvirtinta šio įrenginio apatinėje dalyje.

MAC adresą nurodytas šio įrenginio apatinėje dalyje.

MAC1: laidinio tinklo MAC adresą

MAC2: „Wi-Fi“ tinklo MAC adresą

- Prieš naudodami įrenginį įsitinkite, kad darbinė įrenginio įtampa atitinka vietinio maitinimo šaltinio įtampą.

Kur įsigyta	Naudojimo įtampa
Visos šalys / regionai	100–240 V kintamoji srovė, 50 / 60 Hz

### Pastabos dėl kintamosios srovės adapterio

- Prieš prijungdami arba atjungdami kintamosios srovės adapterį, išjunkite įrenginį. Kitaip gali įvykti gedimas.
- Naudokite tik pridėtą kintamosios srovės adapterį. Kad nepakenktumėte įrenginiui, nenaudokite jokio kito kintamosios srovės adapterio.



Kištuko poliškumas

- Prijunkite kintamosios srovės adapterį prie arti esančio sieninio elektros lizdo. Jei kiltų problemų, nedelsdami atjunkite jį nuo sieninio elektros lizdo.
- Kintamosios srovės adapterio negalima statyti mažoje erdvėje, pvz., knygų lentynoje arba uždaroje spintelėje.
- Kad sumažintumėte gaisro ar elektros smūgio pavojų, saugokite kintamosios srovės adapterį nuo skysčio lašų ar pusrslų, ant kintamosios srovės adapterio nedėkite skysčių pripiltų daiktų, pvz., vazų.

## Vieta

- Nestatykite įrenginio nuožulniai.
- Nepalikite įrenginio arti karščio šaltinių arba tokioje vietoje, kuri veikiama tiesioginės saulės šviesos, kurioje daug dulkių, drėgmės, galimas lietaus arba mechaninis poveikis.

## Naudojimas

- Į įrenginio užpakalinėje dalyje esančius lizdus arba vėdinimo angą neikiškite jokių mažų daiktų ir pan. Įrenginyje gali įvykti trumpasis jungimas arba jis gali sugesti.

## Valymas

- Korpuso nevalykite alkoholiu, benzinu ar skiedikliu.

## Kita

- Jei kilo su šiuo įrenginiu susijusių klausimų ar problemų, neaptartų šiame vadove, kreipkitės į artimiausią „Sony“ pardavėją.
- Prieš išmesdami arba atiduodami šį įrenginį būtinai jį inicijuokite, kad atkurtumėte visus numatytuosius gamyklinius nustatymus (22 psl.).

## Įrenginio išmetimas

Aplinkosaugos sumetimais išimkite įmontuotą įkraunamų ličio jonų maitinimo elementų pakuotę iš įrenginio. Prieš išimdami maitinimo elementą, išiekvokite jį atjungę kintamosios srovės adapterį ir naudodami įrenginį tik su maitinimo elementu.

**Išimkite ličio jonų maitinimo elementą ir atiduokite perdirbti.**

**Korpusą atidarykite tik išmesdami įrenginį; kitais atvejais korpuso neatidarykite.**

- 1 Išjunkite įrenginį ir atjunkite kintamosios srovės adapterį.**
- 2 Atidarykite dangtį įrenginio apatinėje dalyje, kad galėtumėte išimti maitinimo elementų pakuotę.**
  - 1 Nuimkite 6 guminius dangtelius nuo įrenginio apatinės dalies.
  - 2 Atsukite 6 varžtus.
  - 3 Nuimkite dangtį.
  - 4 Atjunkite kištuką nuo įrenginio.
  - 5 Išimkite maitinimo elementą.

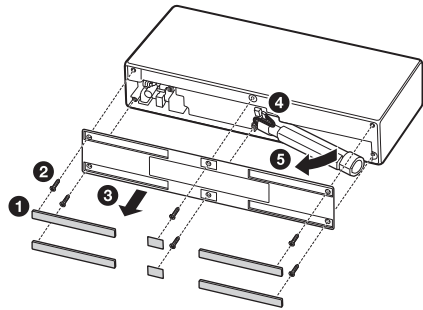

### Pastaba

- Būkite atsargūs, kad nesugadintumėte laidų dangtelio metaliniu pincetu ar pan., kai išimate maitinimo elementų pakuotę iš įrenginio.
- **Nemeskite maitinimo elemento į ugnį. Be to, nekaitinkite maitinimo elemento ir jo nespauskite.**

## Pateikiami dokumentai

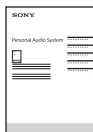

### Naudojimo instrukcija (šis dokumentas)

Paiškinama svarbi saugos informacija, BLUETOOTH prijungimo būdas, trikčių šalinimas ir kt.



### „Wi-Fi“ paleidimo vadovas (atskiras dokumentas)

Paiškinama, kaip per „Wi-Fi“ tinklą klausyti muzikos, esančios kompiuteryje ar kitame įrenginyje.



### Žinynas (internetinis dokumentas, skirtas asmeniniam kompiuteriui / išmaniajam telefonui)

Pateikiama išsami informacija apie įrenginį, tinklą, BLUETOOTH ryšio naudojimą įvairiuose įrenginiuose, didelės raiškos garso atkūrimo būdą ir kt.

[http://rd1.sony.net/help/speaker/srs-x77/h\\_zz/](http://rd1.sony.net/help/speaker/srs-x77/h_zz/)



## Informacija apie autorių teises

- „Windows“, „Windows“ logotipas ir „Windows Media“ yra „Microsoft Corporation“ registruotieji prekių ženklai arba prekių ženklai Jungtinėse Valstijose ir (arba) kitose šalyse.
- Šį gaminį saugo tam tikros „Microsoft Corporation“ intelektinės nuosavybės teisės. Be „Microsoft“ arba įgaliotosios „Microsoft“ dukterinės bendrovės licencijos draudžiama naudoti technologiją ne šiame gaminyje arba ją platinti.
- „Apple“, „Apple“ logotipas, „AirPlay“, „iPad“, „iPhone“, „iPod nano“, „iPod touch“, „iTunes“, „Mac“ ir OS X yra „Apple Inc.“ prekių ženklai, registruoti JAV ir kitose šalyse. „iPad Air“ ir „iPad mini“ yra „Apple Inc.“ prekių ženklai. „App Store“ yra „Apple Inc.“ paslaugos ženklas.
- „Made for iPod“, „Made for iPhone“ ir „Made for iPad“ reiškia, kad elektroninis priedas skirtas konkrečiai „iPod“, „iPhone“ arba „iPad“ ir kad gamintojas patvirtino, jog priedas atitinka „Apple“ standartus. „Apple“ neatsako už šio įrenginio veikimą ar jo atitiktį saugos ir reguliavimo standartams. Atkreipkite dėmesį, kad naudojant šį priedą kartu su „iPod“, „iPhone“ arba „iPad“, gali suprastėti belaidžio ryšio veikimas.
- „Wi-Fi CERTIFIED“ yra „Wi-Fi Alliance“ ženklas.
- „Wi-Fi“, „Wi-Fi Protected Access“ ir „Wi-Fi Alliance“ yra „Wi-Fi Alliance“ registruotieji prekių ženklai.
- „Wi-Fi CERTIFIED™“, WPA™, WPA2™ ir „Wi-Fi Protected Setup™“ yra „Wi-Fi Alliance“ ženklai.
- „S-Master“ yra „Sony Corporation“ prekės ženklas.
- „ClearAudio+“ ir ClearAudio+ yra registruotieji „Sony Corporation“ prekių ženklai.
- DSEE ir DSEE yra „Sony Corporation“ prekių ženklai.
- „MPEG Layer-3“ garso kodavimo technologijos ir patentų licenciją suteikė „Fraunhofer IIS“ ir „Thomson“.

- BLUETOOTH® žodinis ženklas ir logotipai priklauso „Bluetooth SIG, Inc.“ ir „Sony Corporation“ naudoja šiuos ženklus pagal licenciją. Kiti prekių ženklai ir prekių pavadinimai priklauso atitinkamiems savininkams.
- N žyma yra „NFC Forum, Inc.“ registruotasis prekės ženklas arba prekės ženklas Jungtinėse Valstijose ir kitose šalyse.
- „Google Play“ ir „Android“ yra „Google Inc.“ prekių ženklai.
- „Google Cast™ Ready“ ir „Google Cast Ready Badge“ yra „Google Inc.“ prekių ženklai.
- „Xperia“ ir „Xperia Tablet“ yra „Sony Mobile Communications AB“ prekių ženklai.
- WALKMAN® ir WALKMAN® logotipas yra registruotieji „Sony Corporation“ prekių ženklai.
- LDAC™ ir LDAC logotipas yra „Sony Corporation“ prekių ženklai.
- DLNA™, DLNA logotipas ir DLNA CERTIFIED™ yra „Digital Living Network Alliance“ prekių, paslaugų arba sertifikavimo ženklai.
- AOSS yra BUFFALO INC. prekės ženklas.
- Šiame vadove pateikti sistemų ir gaminių pavadinimai paprastai yra atitinkamų gamintojų prekių ženklai arba registruotieji prekių ženklai.  
™ ir ® ženklai šiame vadove nenaudojami.

## Pastabos apie licenciją

Šiame gaminyje yra programinė įranga, kurią „Sony“ naudoja pagal licencijavimo sutartį su tos programinės įrangos autoriaus teisių savininku. Mes esame įpareigoti sutartis turinį paskelbti klientams, jei to reikalauja programinės įrangos autoriaus teisių savininkas. Perskaitykite licencijos turinį, pateiktą pridėtame atskirame dokumente.

## Pranešimas apie programinę įrangą, kuriai taikoma GPL / LGPL licencija

Šiame gaminyje yra programinė įranga, kuriai taikoma toliau pateikta GPL arba LGPL licencija. Remiantis šiomis licencijomis, klientai turi teisę gauti, keisti ir platinti pirminį nurodytos programinės įrangos programos tekstą, laikydamiesi pateiktos GPL arba LGPL licencijos sąlygų. Pirminį pirmiau nurodytos programinės įrangos programos tekstą galima rasti žiniatinklyje.

Norėdami jį atsisiųsti naudokite toliau nurodytą URL, tada pasirinkite modelio pavadinimą SRS-X77.

URL: [## Pastabos apie naujinimą](http://oss.sony.net/Products/Linux/Atminkite, kad „Sony“ negali atsakyti į jokią užklausą dėl pirminio programinės įrangos programos teksto turinio.</a></p>
</div>
<div data-bbox=)

Jei šį įrenginį naudojate prijungę jį prie interneto per laidinį arba „Wi-Fi“ tinklą, įrenginys gali automatiškai atnaujinti programinę įrangą į naujausią versiją.

Atnaujinus programinę įrangą įtraukiama naujų funkcijų, kad įrenginys veiktų stabiliau ir juo būtų patogiau naudotis.

Jei nenorite, kad programinė įranga būtų naujinama automatiškai, šią funkciją galite išjungti naudodami išmaniajame telefone / „iPhone“ įdiegtą „SongPal“ programą.

Tačiau net ir išjungus šią funkciją, programinė įranga gali būti atnaujinama automatiškai, siekiant užtikrinti stabilų veikimą ir pan. Be to, išjungę šią funkciją programinę įrangą galite atnaujinti patys.

Išsamios informacijos apie nustatymą ir valdymą rasite žinyne.

Diegiant naujinimus įrenginys gali neveikti.

## Atsakomybės ribojimas dėl trečiųjų šalių siūlomų paslaugų

Trečiųjų šalių siūlomos paslaugos gali būti pakeistos, sustabdytos arba nutrauktos iš anksto neįspėjus. Tokiais atvejais „Sony“ neprisiima jokios atsakomybės.

# Turinys

Atsargumo priemonės .....	3
Įrenginio išmetimas .....	4
Pateikiami dokumentai.....	5
Informacija apie autorių teises .....	5

---

## Darbo pradžia

Valdiklių vieta ir funkcijos .....	8
------------------------------------	---

---

## Apie „SongPal“

Ką galite daryti naudodami „SongPal“ .....	11
---	----

---

## Kaip klausytis muzikos naudojant BLUETOOTH ryšį

Kaip susieti įrenginį su BLUETOOTH įrenginiu ir klausytis muzikos .....	12
Kaip klausytis muzikos naudojant prijungimo vienu palietimu funkciją (NFC).....	14

---

## Muzikos klausymasis per „Wi-Fi“ tinklą

Kaip pasirinkti prisijungimo prie tinklo būdą .....	15
Kaip prijungti prie kompiuterio.....	15
Tos pačios muzikos klausymasis naudojant keletą garsiakalbių („SongPal Link“ funkcija) .....	17
Naudojimasis įvairiomis internetinėmis muzikos paslaugomis.....	18

---

## Kaip klausytis muzikos naudojant prijungtus komponentus

Kaip klausytis muzikos, esančios išoriniame įrenginyje (AUDIO IN) .....	19
---	----

---

## Papildoma informacija

Trikčių šalinimas.....	20
Kas yra BLUETOOTH belaidė technologija? .....	23
Specifikacijos .....	24

## Valdiklių vieta ir funkcijos

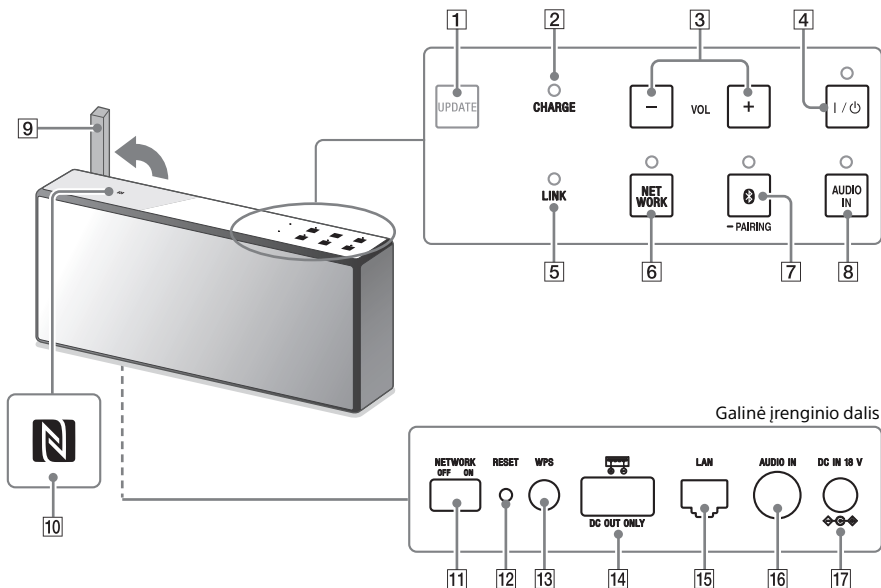

### 1 Mygtukas UPDATE

Nurodo įrenginio programinės įrangos naujinimo būseną.

### 2 Indikatorius CHARGE

Šviečia ir mirksi, taip nuroydamas įmontuoto ličio jonų maitinimo elemento krovimo būseną.

### 3 Mygtukai VOL (garsumas) -/+

Bakstelėkite norėdami sureguliuoti garsumą.

Indikatorius I/⏻ (įjungti / budėjimo režimas) mirksi pagal garsumą, kai jis reguliuojamas bakstelėjant.

### 9 Mygtukas / indikatorius I/⏻ (įjungti / budėjimo režimas)

Bakstelėkite norėdami įjungti arba išjungti įrenginio maitinimą.

### 5 Indikatorius LINK

Nurodo įrenginio tinklo ryšio būseną.

### 6 Mygtukas / indikatorius NETWORK

Bakstelėdami įjunkite įrenginio režimą NETWORK.

Bakstelėkite norėdami naudotis įvairiomis muzikos paslaugomis arba klausytis muzikos, esančios prie pagrindinio tinklo prijungtame įrenginyje.

### 7 Mygtukas / indikatorius (BLUETOOTH) - PAIRING

Bakstelėkite norėdami susieti įrenginius, prisijungti prie BLUETOOTH įrenginio arba klausytis muzikos naudodami BLUETOOTH įrenginį.

Bakstelėkite vieną kartą norėdami įjungti įrenginio režimą BLUETOOTH. Bakstelėkite ir palaikykite nuspaudę norėdami įjungti įrenginio susiejimo režimą.



- 8 Mygtukas / indikatorius AUDIO IN**  
Bakstelėkite norėdami klausytis muzikos, esančios prie lizdo AUDIO IN prijungtame įrenginyje. Bakstelėjus pradeda šviesti indikatorius AUDIO IN.

- 9 „Wi-Fi“ antena**  
Kai naudojate „Wi-Fi“ ryšiu, nukreipkite ją aukštyn, kaip parodyta žemiau.

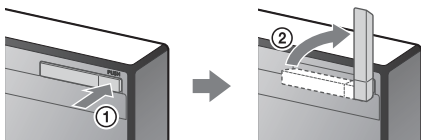

- ① Paspausdami dešiniąją antenos pusę išstumkite ją iš laikymo padėties.  
④ Nukreipkite anteną aukštyn.

- 11 N žyma**  
Jei jūsų išmanusis telefonas palaiko NFC funkciją, priglauskite išmanųjį telefoną prie N žymos. Įrenginys bus įjungtas automatiškai, tada bus galima užregistruoti įrenginį (susieti) ir užmegzti BLUETOOTH ryšį.

- 11 Jungiklis NETWORK OFF/ON**  
Įjungia ir išjungia tinklo funkciją. Nustatykite šį jungiklį kaip ON, kai jungiatės prie tinklo.

- 12 Mygtukas RESET**  
Paspauskite, kad iš naujo nustatytumėte įrenginį.

- 13 Mygtukas WPS**  
Paspauskite ir nuspaudę palaikykite, kai norite prisijungti prie „Wi-Fi“ tinklo. Paspaudus ir 2 sekundes palaikius mygtuką WPS pasigirs pyptelėjimai. Tai reiškia, kad įrenginį galima prijungti prie belaidžio ryšio maršruto parinktuvo. Jei belaidžio ryšio maršruto parinktuve yra mygtukas WPS, naudodami šį mygtuką galite prisijungti prie tinklo.

- 14 Prievadas DC OUT ONLY (USB)**  
Prijunkite USB įrenginį, pvz., išmanųjį telefoną, naudodami USB kabelį (nepridėtas), kad įkrautumėte iš įrenginio. Jei leidžiate muziką prijungtame USB įrenginyje, garsas nebus atkuriamas per įrenginį.

- 15 LAN prievadas**  
LAN kabeliu (nepridėtas) galima prijungti kompiuterį arba belaidžio ryšio maršruto parinktuvą.  
Kai naudojate LAN kabelį, naudokite ekranuotojo tipo kabelį.

- 16 Lizdas AUDIO IN**  
Garso kabeliu (nepridėtas) prijunkite prie nešiojamojo garso įrenginio ar kito įrenginio ausinių lizdo.

- 17 Lizdas DC IN 18 V**  
Prijunkite kintamosios srovės adapterį (pridėtas).

## Kai indikatorius šviečia arba mirksi

### Indikatorius I/⏻ (įjungti / budėjimo režimas)

Indikatoriaus būseną (spalva)	Įrenginio būseną
Šviečia (žaliai)	Įrenginys įjungtas.
Šviečia (oranžinė spalva)	Įrenginys veikia BLUETOOTH / tinklo budėjimo režimu. BLUETOOTH / tinklo budėjimo funkciją galima nustatyti tik kai įrenginys prijungtas prie kintamosios srovės elektros lizdo (maitinimo tinklo) per kintamosios srovės adapterį. Kai įrenginys maitinamas tik įmontuotu maitinimo elementu, BLUETOOTH / tinklo budėjimo funkcijos naudoti negalima.
Išsijungia	Įrenginys veikia budėjimo režimu.
Mirksi (žalia spalva)	<ul style="list-style-type: none"> <li>Jei norėdami išjungti įrenginį bakstelėsite mygtuką I/⏻ (įjungti / budėjimo režimas), indikatorius lėtai mirksi žaliai, tada pradeda šviesti oranžine spalva arba išsijungia. Kol indikatorius mirksi, įrenginio naudoti negalima.</li> <li>Bakstelėjus mygtuką VOL (garsumas) -/+ indikatorius sumirksi vieną arba tris kartus pagal garsumo reguliavimą.</li> </ul>
Mirksi (raudonai)	Įrenginys veikia apsaugos režimu. Išsamios informacijos žr. „Indikatorius I/⏻ (įjungti / budėjimo režimas) mirksi raudona spalva“ (21 psl.).

## Indikatorius CHARGE

Indikatoriaus būseną (spalva)	Įrenginio būseną
Išsijungia	Įrenginys įkrautas.
Šviečia (oranžinė spalva)	Įrenginys kraunamas.
Lėtai mirksi (oranžinė spalva)	Įmontuotas maitinimo elementas senka ir jį reikia įkrauti. Tokiu atveju įrenginys negali tiekti energijos kitiems įrenginiams.
Tris kartus sumirksi ir išsijungia (oranžinė spalva)	Jei indikatorius CHARGE tris kartus sumirksi oranžine spalva ir užgessta, kai įjungiate įrenginį, maitinimo elementas yra išsekęs ir jį būtina įkrauti.

## Indikatorius LINK

Indikatoriaus būseną (spalva)	Įrenginio būseną
Šviečia (oranžinė spalva)	Įrenginys prijungtas prie „Wi-Fi“ tinklo.
Šviečia (rausvai)	Įrenginys prijungtas prie laidinio tinklo.
Mirksi (oranžinė spalva)	Įrenginys jungiamas prie „Wi-Fi“ tinklo.
Mirksi (rausvai)	Įrenginys jungiamas prie laidinio tinklo.
Mirksi (raudonai)	Prijungti prie tinklo nepavyko.
Šviečia (raudonai)	Prijungti prie tinklo nepavyko arba užmegzti ryšio nepavyko, nors tinklas sukonfigūruotas.

Šviečiančio / mirksinčio indikatorius spalva kinta, atsižvelgiant į prijungtą muzikos paslaugą.

► Išsamios informacijos ieškokite žinyne.  
[http://rd1.sony.net/help/speaker/srs-x77/h\\_zz/](http://rd1.sony.net/help/speaker/srs-x77/h_zz/)



## Indikatorius (BLUETOOTH) – PAIRING

Indikatoriaus būseną (spalva)	Įrenginio būseną
Šviečia (baltai)	Įrenginys prijungtas prie BLUETOOTH įrenginio.
Greitai mirksi (baltai)	Įrenginys siejamas su BLUETOOTH įrenginiu.
Mirksi (baltai)	Įrenginys ieško BLUETOOTH įrenginio, prie kurio galima prisijungti.

## Indikatorius NETWORK

Indikatoriaus būseną (spalva)	Įrenginio būseną
Šviečia (baltai)	Įrenginys veikia režimu NETWORK.
Mirksi (baltai)	Įrenginys per tinklą gauna garso failą.

## Mygtukas UPDATE

Indikatoriaus būseną (spalva)	Įrenginio būseną
Šviečia (oranžinė spalva)	Kai prijungtas prie interneto įrenginys aptinka naujausią programinę įrangą, mygtukas šviečia oranžine spalva. Bakstelėjus ir palaikius nuspaudus šviečiantį mygtuką pradedama naujinti įrenginio programinę įrangą.
Mirksi (oranžinė spalva)	<ul style="list-style-type: none"><li>• Naujinama įrenginio programinė įranga. Diegiant naujinimus įrenginio naudoti negalima.</li><li>• Kai atnaujinus programinę įrangą įrenginys įjungiamas pirmąjį kartą, mygtukas UPDATE sumirksi tris kartus, informuodamas, kad naujinimas baigtas.</li></ul>

## Apie „SongPal“

# Ką galite daryti naudodami „SongPal“

„SongPal“ yra programa, suteikianti galimybę valdyti „Sony“ garso įrenginius, suderinamus su „SongPal“, naudojant išmanųjį telefoną / „iPhone“.

Suraskite „SongPal“ „Google Play™“ arba „App Store“ ir atsisiųskite ją.



Atsiuntę šią programą į išmanųjį telefoną / „iPhone“ galėsite naudotis toliau nurodytomis galimybėmis.

### SRS-X77 garso nustatymai

Galite paprastai savo poreikiams pritaikyti garsą arba naudoti Sony rekomenduojamus nustatymus „ClearAudio+“.

### Muzikos paslauga\*

Galite sukonfigūruoti pradinį nustatymus, kad galėtumėte naudotis muzikos paslaugomis. Norint naudotis muzikos paslaugomis reikia trečiosios šalies programos.

### Prie pagrindinio tinklo prijungtų įrenginių valdymas

Per tinklą galite leisti kompiuteryje arba pagrindinio tinklo serveryje esančią muziką.

► Išsamios informacijos apie valdymą ieškokite žinyne.

[http://rd1.sony.net/help/speaker/srs-x77/h\\_zz/](http://rd1.sony.net/help/speaker/srs-x77/h_zz/)



\* Skirtingose šalyse ir regionuose siūlomos muzikos paslaugos ir jų teikimo trukmė gali skirtis.

Prie kai kurių paslaugų gali tekti specialiai prisiregistruoti. Gali tekti atnaujinti įrenginio versiją.

Trečiųjų šalių teikiamos paslaugos gali būti keičiamos, sustabdytos ar nutrauktos neįspėjus. Tokiais atvejais „Sony“ neprisiima jokios atsakomybės.

Kokias funkcijas galite valdyti naudodami „SongPal“, priklauso nuo prijungto įrenginio. Programos specifikacijos ir dizainas gali būti be įspėjimo pakeisti.

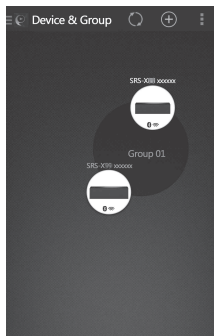

Rodoma pagrindiniame tinkle esančių įrenginių apžvalga.

Galite pasirinkti garso įrenginį, kad paleistumėte arba sugrupuotumėte garso įrenginius naudodami „SongPal Link“ (kelių patalpų funkcija).

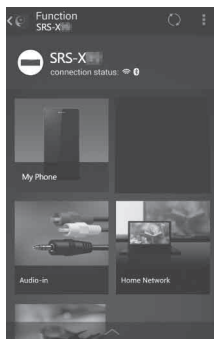

Iš pasirinkamų garso šaltinių galite pasirinkti atkūrimo garso šaltinius. Be to, galite nustatyti įvairius garso įrenginio garso / tinklo nustatymus.

► Išsamios informacijos ieškokite „SongPal“ žinyne.

<http://info.songpal.sony.net/help/>



## Kaip klausytis muzikos naudojant BLUETOOTH ryšį

# Kaip susieti įrenginį su BLUETOOTH įrenginiu ir klausytis muzikos

Belaidžiu ryšiu galite klausytis BLUETOOTH įrenginyje esančios muzikos. Prieš naudodamiesi BLUETOOTH funkcija susiekite įrenginius, kad užregistruotumėte BLUETOOTH įrenginį.

### Pastaba

- Norėdami susieti įrenginį su BLUETOOTH įrenginiu padėkite BLUETOOTH įrenginį vieno metro atstumu nuo įrenginio.
- Kai susiejate įrenginį su BLUETOOTH įrenginiu, prijunkite įrenginį prie kintamosios srovės elektros lizdo (maitinimo tinklo) arba pakankamai įkraukite maitinimo elementą.
- Jei jūsų BLUETOOTH įrenginys palaiko prijungimo vienu palietimu funkciją (NFC), toliau nurodytus veiksmus praleiskite. Žr. „Kaip klausytis muzikos naudojant prijungimo vienu palietimu funkciją (NFC)“ (14 psl.).



## 1 Jjunkite įrenginį.

Indikatorius  (įjungti) / budėjimo režimas) pradeda šviesti žaliai.

## 2 Bakstelėkite mygtuką (BLUETOOTH) – PAIRING.

Indikatorius  (BLUETOOTH) pradeda mirksėti baltai.

### Patarimas

- Pagal gamyklinius nustatymus susiejimo informacija įrenginyje nesaugoma. Bakstelėjus mygtuką  (BLUETOOTH) – PAIRING indikatorius  (BLUETOOTH) pradeda greitai mirksėti baltai ir automatiškai įjungiamas įrenginio susiejimo režimas. Tokiu atveju pereikite prie 4 veiksmo.
- Bakstelėjus mygtuką  (BLUETOOTH) – PAIRING įrenginys bando užmegzti BLUETOOTH ryšį su paskutinį kartą prijungtu BLUETOOTH įrenginiu. Jei įrenginys yra netoli, BLUETOOTH ryšys

užmezgamas automatiškai ir indikatorius  (BLUETOOTH) toliau šviečia. Kai norite prijungti kitą BLUETOOTH įrenginį, nutraukite dabartinį BLUETOOTH ryšį naudodami šiuo metu prijungtą BLUETOOTH įrenginį.

## 3 Bakstelėkite ir nuspaudę palaikykite mygtuką (BLUETOOTH) – PAIRING, kol pasigirs pyptelėjimai.

Indikatorius  (BLUETOOTH) pradeda greitai mirksėti baltai ir įjungiamas įrenginio susiejimo režimas.

## 4 Norėdami aptikti įrenginį BLUETOOTH įrenginyje atlikite susiejimo veiksmus.

Kai BLUETOOTH įrenginio ekrane rodomas aptiktų įrenginių sąrašas, pasirinkite SRS-X77.

Jei BLUETOOTH įrenginio ekrane reikalaujama įvesti prieigos kodą, įveskite 0000.

### Pastaba

Prieš atlikdami susiejimo veiksmus BLUETOOTH įrenginyje sustabdykite atkūrimą. Užmezgus BLUETOOTH ryšį gali pasigirsti didelis garsas. Be to, didelis garsas gali pasigirsti ir tada, kai užmezgus ryšį pirmą kartą atliekamas atkūrimas. Prieš pradėdant atkūrimą rekomenduojama sumažinti garsumą.

## 5 BLUETOOTH įrenginyje užmezgkite BLUETOOTH ryšį.

Užmezgus BLUETOOTH ryšį indikatorius  (BLUETOOTH) toliau šviečia. Jei BLUETOOTH ryšio užmezgti nepavyko, pakartokite procedūrą nuo 3 veiksmo.

## 6 Sureguliuokite garsumą BLUETOOTH įrenginyje arba bakstelėdami mygtuką VOL (garsumas) –/+.

## 7 Pradėkite atkūrimą BLUETOOTH įrenginyje.

### Patarimas

- Galite bandyti susieti įrenginius arba užmegzti BLUETOOTH ryšį su kitu BLUETOOTH įrenginiu, kai BLUETOOTH ryšys jau yra užmegztas su vienu BLUETOOTH įrenginiu. Sėkmingai užmezgus BLUETOOTH ryšį su kitu įrenginiu, esamas BLUETOOTH ryšys nutraukiamas.
- „SongPal“ programoje nėra muzikos atkūrimo naudojant BLUETOOTH ryšį funkcijos. Leiskite muziką naudodami BLUETOOTH įrenginio (pvz., išmaniojo telefono, kompiuterio ir pan.) muzikos atkūrimo programinę įrangą.

### Pastaba

- Naudojant kai kuriuos BLUETOOTH įrenginius gali nepavykti atlikti pirmiau aprašytų veiksmų. Be to, atsižvelgiant į prijungtą BLUETOOTH įrenginį, veiksmai gali skirtis.
- Po maždaug 5 minučių įrenginio susiejimo režimas išjungiamas ir lėtai mirksi indikatorius (BLUETOOTH). Tačiau kai susiejimo informacija įrenginyje nesaugoma, pvz., pagal gamyklinius nustatymus, susiejimo režimas neišjungiamas. Jei susiejimo režimas išjungiamas nebaigus proceso, pakartokite procedūrą nuo 3 veiksmo.
- Kai norima susieti su BLUETOOTH įrenginiu, kuriame negalima parodyti aptiktų įrenginių sąrašo arba kuriame nėra ekrano, įrenginį galima susieti nustatant ir įrenginio, ir BLUETOOTH įrenginio susiejimo režimus. Jei BLUETOOTH įrenginyje nustatytas prieigos kodas yra ne 0000, susieti su įrenginiu negalima.
- Susiejimo operaciją reikia atlikti tik kartą. Tačiau toliau nurodytais atvejais porinio sujungimo veiksmą reikia atlikti dar kartą.
  - Susiejimo informacija buvo ištrinta atlikus BLUETOOTH įrenginio remontą.
  - Įrenginį bandote susieti su daugiau nei 9 BLUETOOTH įrenginiais.  
Šį įrenginį galima susieti su ne daugiau nei 9 BLUETOOTH įrenginiais. Jei susieję įrenginį su 9 įrenginiais susiesite dar vieną BLUETOOTH įrenginį, pirmojo prie įrenginio prijungto įrenginio susiejimo informacija bus perrašyta naujojo įrenginio informacija.
  - Iš prijungto įrenginio ištrinama šio įrenginio susiejimo registravimo informacija.
  - Jei įrenginys inicijuojamas, visa susiejimo informacija ištrinama.
- Įrenginį galima susieti su keliais įrenginiais, bet vienu metu galima leisti muziką tik iš vieno susieto įrenginio.
- Prieigos kodas gali būti vadinamas PIN kodu, PIN numeriu, slaptažodžiu ar kt.

## Kaip nutraukti ryšį su BLUETOOTH įrenginiu

BLUETOOTH įrenginyje nutraukite BLUETOOTH ryšį.

### Patarimas

Nustojus leisti muziką BLUETOOTH ryšys gali būti nutrauktas automatiškai; tai priklauso nuo BLUETOOTH įrenginio.

## Kaip leisti muziką iš užregistruoto įrenginio

Atlikę skyriuje „Kaip susieti įrenginį su BLUETOOTH įrenginiu ir klausytis muzikos“ (12 psl.) nurodytą 2 veiksmą, naudodami BLUETOOTH įrenginį prijunkite jį prie šio įrenginio. Sureguliuavę garsumą BLUETOOTH įrenginyje, pradėkite atkūrimą naudodami BLUETOOTH įrenginį.

### Patarimas

Prieš prijungdami įrenginį prie BLUETOOTH įrenginio sustabdykite atkūrimą BLUETOOTH įrenginyje.

---

# Kaip klausytis muzikos naudojant prijungimo vienu palietimu funkciją (NFC)

NFC yra technologija, leidžianti užmegzti belaidį artimojo nuotolio ryšį tarp įvairių įrenginių, pvz., mobiliojo telefono ir IC lusto. Tiesiog priglauskite išmanųjį telefoną prie įrenginio. Įrenginys įjungiamas automatiškai, atliekamas susiejimas ir užmezgamas BLUETOOTH ryšys. Iš anksto įjunkite NFC funkciją ir atrakinkite išmaniojo telefono ekraną.

## Patarimas

Jei prie įrenginio priglaudžiate NFC funkciją palaikantį išmanųjį telefoną, kai prie to įrenginio prijungtas kitas BLUETOOTH įrenginys, BLUETOOTH įrenginys atjungiamas, o įrenginys prijungiamas prie išmaniojo telefono.

---

## 1 Išmaniuoju telefonu palieskite ant įrenginio esančią N žymą.

Priglauskite išmanųjį telefoną prie įrenginio ir palaukite, kol išmanusis telefonas sureaguos.

Norėdami sužinoti, kurią išmaniojo telefono dalį reikia priglausti prie sistemos, žr. išmaniojo telefono vartotojo vadovą.

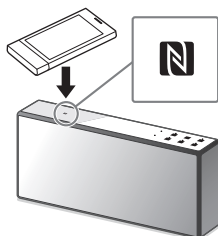

Vadovaudamiesi ekrane pateiktomis instrukcijomis užmegzkite ryšį. Užmezgus BLUETOOTH ryšį indikatorius  (BLUETOOTH) nustoja mirksėti ir lieka šviesti.

---

## 2 Užmezgę ryšį pradėkite atkūrimą išmaniuoju telefonu.

Jei užmezgtą ryšį norite nutraukti, išmaniuoju telefonu palieskite įrenginio N žymą.

Muzikos klausymasis  
per „Wi-Fi“ tinklą

## Kaip pasirinkti prisijungimo prie tinklo būdą

Prijungę šį įrenginį prie tinklo juo galite atlikti įvairius veiksmus. Atsižvelgiant į tinklo aplinką, konfigūravimo būdai skiriasi. Pasirinkite iš esančių toliau atitinkamą tinklo aplinkos ryšio metodą.

### Patarimas

Fiksuotą IP adresą nustatykite atlikdami skyriuje „Kaip prijungti prie kompiuterio“ (15 psl.) nurodytą 6 veiksmą atidaromame ekrane.

### Pastaba

Prijungti tuo pačiu metu ir prie „Wi-Fi“, ir prie laidinio tinklų neįmanoma. Kai jungiatės prie „Wi-Fi“ tinklo, nepamirškite nuo įrenginio atjungti LAN kabelio.

## Išmaniajo telefono / „iPhone“ naudojimas

Įdiekite išmaniajam telefonui / „iPhone“ skirtą programą „SongPal“. Išsamesnės informacijos žr. „Wi-Fi“ paleidimo vadove (atskiras dokumentas).

## Belaidžio ryšio maršruto parinktuvo su mygtuku WPS naudojimas

Prijunkite naudodami mygtuką WPS. Išsamesnės informacijos žr. „Wi-Fi“ paleidimo vadove (atskiras dokumentas).

## Asmeninio kompiuterio naudojimas

Žr. „Kaip prijungti prie kompiuterio“ (15 psl.).

## Laidinio tinklo naudojimas

► Išsamosios informacijos ieškokite žinyne.  
[http://rd1.sony.net/help/speaker/srs-x77/h\\_zz/](http://rd1.sony.net/help/speaker/srs-x77/h_zz/)



## Kaip prijungti prie kompiuterio

Jei belaidžio ryšio maršruto parinktuve nėra mygtuko WPS (AOSS), sukonfigūruokite „Wi-Fi“ nustatymus įrenginį prijungę prie kompiuterio LAN kabeliu. Prieš tai pasiruoškite atskirai įsigyjamą LAN kabelį.

### Patarimas

Konfigūruojant „Wi-Fi“ tinklą gali reikėti SSID („Wi-Fi“ tinklo pavadinimo) ir saugos rakto (WEP arba WPA rakto). Naudojant saugos (arba tinklo) raktą taikomas šifravimas, kad būtų sumažintas prisijungiančių įrenginių skaičius. Jis naudojamas siekiant užtikrinti didesnį įrenginių, palaikančių ryšį per belaidžio ryšio maršruto parinktuvą / priegigos tašką, saugumą.

## 1 Užsirašykite maršruto parinktuvo SSID ir slaptažodį.

Išsamosios informacijos žr. maršruto parinktuvo naudojimo instrukcijoje.

SSID („Wi-Fi“ tinklo pavadinimas)

Slaptažodis (saugos raktas)

## 2 Įrenginį LAN kabeliu prijunkite tiesiogiai prie kompiuterio.

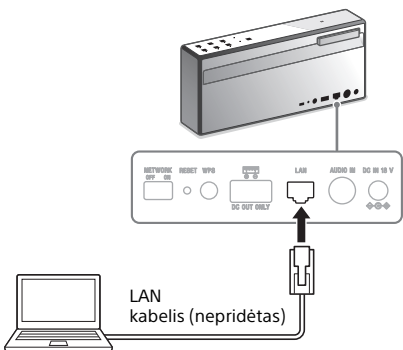

Prijunkite atskirai įsigyjamu LAN kabeliu.

### 3 Nustatykite jungiklį NETWORK OFF/ON kaip ON, tada įjunkite įrenginį.

Palaukite, kol indikatorius LINK nustos mirksėti ir pradės šviesti rausva spalva. Tai trunka apie 1 minutę.

### 4 Kompiuteryje atidarykite [Sony Network Device Settings].

- ① Paleiskite naršyklę.
- ② Adreso juostoje įveskite toliau nurodytą URL.

**http://169.254.1.1**

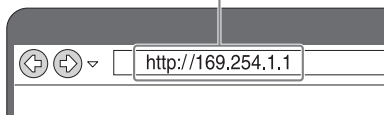

Pirmiau nurodytą URL naudokite tik tada, jei kompiuteris ir įrenginys sujungti LAN kabeliu.

### 5 Meniu pasirinkite [Network Settings].

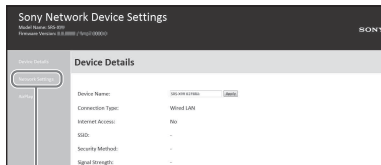

Network Settings

### 6 Pasirinkite belaidžio ryšio maršruto parinktuvo SSID ir įveskite slaptažodį.

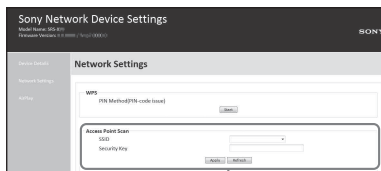

SSID

Žr. atliekant 1 veiksmą užsirašytą slaptažodį (15 psl.).

### 7 Pasirinkite [Apply].

### 8 Paraginti atjunkite LAN kabelį nuo įrenginio.

### 9 Patikrinkite, ar indikatorius LINK šviečia oranžine spalva. Nustatykite „Wi-Fi“ anteną (9 psl.). Užmezgus „Wi-Fi“ ryšį indikatorius LINK pradeda šviesti oranžine spalva. Gali praėti daugiau nei 1 minutė, kol indikatorius pradės šviesti.

Norėdami sužinoti, kaip naudojant šį įrenginį klausytis muzikos, žr. „Wi-Fi“ paleidimo vadovą (atskiras dokumentas).



# Tos pačios muzikos klausymasis naudojant keletą garsiakalbių („SongPal Link“ funkcija)

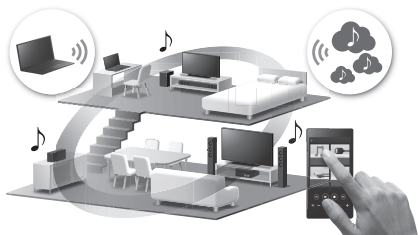

Klauskitės muzikos bet kuriame kambaryje naudodami „Wi-Fi“. Galite klausytis savo mėgstamos muzikos, esančios kompiuteryje, mobiliajame telefone ar kitame įrenginyje, arba naudojantis muzikos paslaugomis transliuojamos muzikos bet kuriame kambaryje mėgaudamiesi puikia garso kokybe.

**1** Įrenginį ir išmanųjį telefoną / „iPhone“ prijunkite prie „Wi-Fi“ tinklo.

Įrenginį ir išmanųjį telefoną / „iPhone“ prijunkite prie to paties maršruto parinktuvo SSID.

**2** Išmaniajame telefone / „iPhone“ įdiekite nemokamą programą „SongPal“.

**3** Jei prijungiate keletą įrenginių, „SongPal Link“ funkciją palaikančius įrenginius prijunkite prie „Wi-Fi“ tinklo.

► Išsamios informacijos apie valdymą ieškokite žinyne.

[http://rd1.sony.net/help/speaker/srs-x77/h\\_zz/](http://rd1.sony.net/help/speaker/srs-x77/h_zz/)



---

# Naudojimasis įvairiomis internetinėmis muzikos paslaugomis

---

**1** Įrenginį ir išmanųjį telefoną / „iPhone“ prijunkite prie „Wi-Fi“ tinklo.

Įrenginį ir išmanųjį telefoną / „iPhone“ prijunkite prie to paties maršruto parinktuvo SSID.

---

**2** Išmaniajame telefone / „iPhone“ įdiekite nemokamą programą „SongPal“.

---

**3** Leiskite pageidaujamos muzikos paslaugos muziką išmaniajame telefone / „iPhone“.

► Išsamios informacijos apie valdymą ieškokite žinyne.

[http://rd1.sony.net/help/speaker/srs-x77/h\\_zz/](http://rd1.sony.net/help/speaker/srs-x77/h_zz/)



Kaip klausytis muzikos naudojant prijungtus komponentus

## Kaip klausytis muzikos, esančios išoriniame įrenginyje (AUDIO IN)

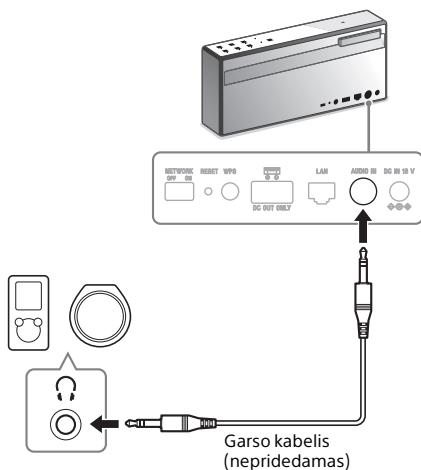

- 1 Prijunkite įrenginį prie AUDIO IN lizdo naudodami garso kabelį (nepridėtas).
- 2 Bakstelėkite mygtuką AUDIO IN, tada pradėkite atkūrimą naudodami prijungtą įrenginį.

► Išsamios informacijos apie valdymą ieškokite žinyne.

[http://rd1.sony.net/help/speaker/srs-x77/h\\_z/](http://rd1.sony.net/help/speaker/srs-x77/h_z/)



## Papildoma informacija

# Trikčių šalinimas

Jei naudojant įrenginį kilo problema, prieš kreipdamiesi į artimiausią „Sony“ pardavėją pabandykite išspręsti problemą vadovaudamiesi toliau pateikta informacija.

- Patikrinkite, ar problema nurodyta šiame skyriuje „Trikčių šalinimas“.
  - Ieškokite informacijos žinyne.
    - ▶ Išsamios informacijos ieškokite žinyne skyriuose „Kaip naudoti“ ir „Trikčių šalinimas“.
- [http://rd1.sony.net/help/speaker/srs-x77/h\\_zz/](http://rd1.sony.net/help/speaker/srs-x77/h_zz/)





- Patikrinkite, ar informacijos apie problemą yra pagalbos klientams svetainėje.  
<http://www.sony.eu/support>
- Prijunkite įrenginį prie kintamosios srovės elektros lizdo (maitinimo tinklo) per kintamosios srovės adapterį, kad įkrautumėte maitinimo elementą. Kai kurias problemas galima išspręsti įkrovus maitinimo elementą.
- Smailiu įrankiu, pvz., smeigtuku, paspauskite galinėje įrenginio dalyje esantį mygtuką RESET. Tada įjunkite įrenginį.

Jei atlikus visus pirmiau nurodytus veiksmus problemos išspręsti nepavyksta, kreipkitės į artimiausią „Sony“ pardavėją.

## BLUETOOTH

Nepavyksta susieti įrenginio su BLUETOOTH įrenginiu / nepavyksta užmegzti BLUETOOTH ryšio tarp įrenginio ir išmaniojo telefono / „iPhone“ naudojant „SongPal“ programą

- ➔ Įrenginį ir BLUETOOTH įrenginį pastatykite ne daugiau kaip 1 metro (3 pėd.) atstumu vienas nuo kito.
- ➔ Jei indikatorius  (BLUETOOTH) greitai nemirksi baltai, bakstelėkite ir laikykite nuspaudę mygtuką  (BLUETOOTH)

– PAIRING, kol iš įrenginio pasigirs pytelėjimas, o indikatorius  (BLUETOOTH) pradės greitai mirksėti baltai.

- ➔ Prijunkite įrenginį prie kintamosios srovės elektros lizdo (maitinimo tinklo) arba pakankamai įkraukite įrenginio maitinimo elementą.
- ➔ Inicijavus įrenginį jis gali nebeprisijungti prie „iPhone“ / „iPad“ / „iPod“. Tokiu atveju ištrinkite susiejimo informaciją „iPhone“ / „iPad“ / „iPod“ ir tada vėl atlikite susiejimo procedūrą.

Nepavyksta prijungti įrenginio prie BLUETOOTH įrenginio naudojant prisijungimo vienu palietimu funkciją (NFC)

- ➔ Laikykite priglaudę išmanųjį telefoną prie įrenginio, kol išmanusis telefonas sureaguos. Jei įrenginio prijungti nepavyksta, lėtai pajudinkite išmanųjį telefoną prie įrenginio N žymos. Kai išmanusis telefonas sureaguoja, vykdydami ekrane pateiktas instrukcijas užmezgkite ryšį.
- ➔ Patikrinkite, ar įjungta išmaniojo telefono NFC funkcija.
- ➔ Jei išmanusis telefonas yra dėkle, išimkite jį iš dėklo.
- ➔ NFC priėmimo jautrumas priklauso nuo įrenginio. Jei kelis kartus nepavyksta sujungti įrenginio ir išmaniojo telefono naudojant prisijungimo vienu palietimu funkciją, sujunkite juos naudodami ekrano parinktis.
- ➔ Patikrinkite, ar išmanusis telefonas suderinamas su NFC funkcija. Ieškokite informacijos apie problemą pagalbos klientams svetainėje.

Nėra jokie garso

- ➔ Jei prie įrenginio prijungiate kompiuterį, patikrinkite, ar kompiuteryje nustatyta garso išvestis per BLUETOOTH įrenginį.
- ➔ Patikrinkite, ar įrenginys užmezgė BLUETOOTH ryšį su BLUETOOTH įrenginiu.
- ➔ Dar kartą susiekite įrenginį ir BLUETOOTH įrenginį.

Iš garsiakalbio girdimas iškraipytas garso / ūžimas arba triukšmas

- ➔ Įrenginį ir BLUETOOTH įrenginį pastatykite arčiau vienas kito. Pašalinkite tarp įrenginio ir BLUETOOTH įrenginio esančias kliūtis.
- ➔ Pasirinkite BLUETOOTH garso transliavimo atkūrimo kokybės nuostatą „Priority on stable connection“.

## Tinklas

### Nepavyksta užmegzti „Wi-Fi“ ryšio tarp įrenginio ir pagrindinio tinklo

- ➔ Įrenginys nepalaiko IEEE 802.11ac. Naudokite „Wi-Fi“ tinklo 2,4 GHz dažnio diapazoną (IEEE 802.11 b/g/n) arba 5 GHz dažnio diapazoną (IEEE 802.11 a/n).
- ➔ Kai „Wi-Fi“ tinklą konfigūruojate naudodami išmaniojo telefono / „iPhone“ programą „SongPal“, pirmiausia prijunkite išmanųjį telefoną / „iPhone“ prie norimo naudoti „Wi-Fi“ tinklo.
- ➔ Jei prie įrenginio prijungtas LAN kabelis, atjunkite jį ir paleiskite įrenginį iš naujo. Kai prie įrenginio prijungtas LAN kabelis, įrenginys automatiškai bando prisijungti prie pagrindinio tinklo per laidinį tinklą, todėl belaidžio tinklo naudoti negalima.
- ➔ Patikrinkite, ar įjungtas belaidžio ryšio maršruto parinktuvas.
- ➔ Įrenginį ir belaidžio ryšio maršruto parinktuvą pastatykite arčiau vienas kito. Įrenginiai, kurie naudoja 2,4 GHz dažnio juostą, pvz., mikrobangų krosnelė, BLUETOOTH arba skaitmeninis belaidis įrenginys ir kt., gali trukdyti „Wi-Fi“ ryšiui. Padėkite įrenginį toliau nuo tokių įrenginių arba juos išjunkite.
- ➔ Nustatykite „Wi-Fi“ anteną.
- ➔ Jei prisijungti prie „Wi-Fi“ tinklo nepavyksta net tinkamai jį sukonfigūravus, pabandykite atlikti toliau nurodytus veiksmus.
  - Išjunkite belaidžio ryšio maršruto parinktuvą / prieigos tašką, šiek tiek palaukite ir vėl įjunkite maitinimą.
  - Išjunkite įrenginį, šiek tiek palaukite ir vėl įjunkite maitinimą.

### Iš įrenginio girdimas iškraipytas garsas / ūžimas arba triukšmas

- ➔ Sumažinkite prijungto įrenginio garsumą.
- ➔ Jei prijungtame įrenginyje veikia glodintuvo funkcija, išjunkite ją.
- ➔ Laikykitės įrenginį toliau nuo mikrobangų krosnelės, kitų belaidžių įrenginių ir pan.
- ➔ Laikykitės įrenginį toliau nuo metalinių daiktų.
- ➔ Prijunkite įrenginį prie belaidžio ryšio maršruto parinktuvo / kompiuterio naudodami ne „Wi-Fi“ tinklą, o LAN kabelį.

### Nėra garso / garsas labai tylus

- ➔ Patikrinkite, ar įrenginys ir prijungtas įrenginys yra įjungti.
- ➔ Padidinkite įrenginio ir prijungto įrenginio garsumą.
- ➔ Patikrinkite, ar prijungtame įrenginyje atkuriamas turinys.

### „iTunes“ nepavyksta rasti įrenginio naudojant „AirPlay“

- ➔ Patikrinkite, ar kompiuteris, kuriame įdiegta „iTunes“, ir įrenginys yra prijungti prie to paties pagrindinio tinklo.
- ➔ Atnaujinkite „iTunes“ programinę įrangą į naujausią versiją.

## Bendroji informacija

### Indikatorius I/☺ (įjungti / budėjimo režimas) mirksi raudona spalva

- ➔ Smailiu įrankiu, pvz., smeigtuku, paspauskite galinėje įrenginio dalyje esantį mygtuką RESET. Tada įjunkite įrenginį. Jei indikatorius I/☺ (įjungti / budėjimo režimas) vis tiek mirksi, kreipkitės į artimiausią „Sony“ pardavėją arba parduotuvę, kurioje pirkote šį įrenginį.

### Įrenginys netikėtai pradėjo veikti budėjimo arba BLUETOOTH / tinklo budėjimo režimu

- ➔ Tai nėra gedimas. Jei maždaug 15 minučių neatliekama jokių veiksmų ir nėra garso įvesties, įrenginys automatiškai pradeda veikti budėjimo arba BLUETOOTH / tinklo budėjimo režimu dėl automatinio budėjimo režimo funkcijos. Išsamios informacijos apie automatinio budėjimo režimo funkciją rasite žinyne.

## Kaip patikrinti „Wi-Fi“ signalo stiprumą (priėmimo jautrumą)

Prijungę įrenginį prie „Wi-Fi“ tinklo bakstelėkite ir palaikykite nuspaudę mygtuką NETWORK, kol išgarsite pyptelėjimą.

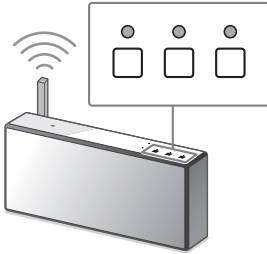

	3 .....	●	●	●
	2 .....	●	●	○
	1 .....	●	○	○
	0 .....	○	○	○
Signalas stiprumas	Mirksinčių funkcijos indikatorių skaičius			

Bakstelėjus bet kurį mygtuką mirksėjimas sustabdomas.

Norėdami gauti stipresnį signalą pabandykite atlikti toliau nurodytus veiksmus.

- Pakeiskite „Wi-Fi“ antenos kryptį.
- Išjunkite kitus belaidžius įrenginius.

## Kaip naudoti BLUETOOTH / tinklo budėjimo režimo funkciją

Jei BLUETOOTH / tinklo budėjimo režimo funkcija įjungta, įrenginys įjungiamas automatiškai naudojant BLUETOOTH arba tinklo įrenginį, net jei įrenginys išjungtas. Įrenginys bus paleistas greičiau nei įprastai.

- 1 Patikrinkite, ar tinkamai prijungtas kintamosios srovės adapteris, tada įjunkite įrenginį.**
- 2 Paspauskite ir palaikykite mygtuką I/O (įjungti / budėjimo režimas), kol jis pradės šviesti oranžine spalva.**

Įrenginys išjungiamas ir pradeda veikti BLUETOOTH / tinklo budėjimo režimu. Jei naudojate BLUETOOTH arba tinklo įrenginį, įrenginys automatiškai įjungiamas ir pradamas prisijungimo procesas.

## Kaip inicijuoti įrenginį

Inicijuokite įrenginį, jei šios priemonės nepadeda išspręsti problemos arba nepavyksta sukonfigūruoti nustatymų.

- 1 Įsitikinkite, kad įrenginys įjungtas. Vienu metu bakstelėkite (paspauskite) ir ilgiau nei 5 sekundes palaikykite nuspaudę mygtukus VOL (garsumas) – ir I/O (įjungti / budėjimo režimas).**

Įrenginys bus išjungtas. Bus atkurti numatytieji gamykliniai nustatymai ir visa BLUETOOTH susiejimo informacija bei tinklo nustatymai bus nustatyti iš naujo.

### Pastaba

Inicijavus įrenginį jis gali nebeprisijungti prie „iPhone“ / „iPad“ / „iPod“. Tokiu atveju ištrinkite susiejimo informaciją „iPhone“ / „iPad“ / „iPod“ ir tada vėl atlikite susiejimo procedūrą.

► Jei kilo čia nenurodytų problemų, žr. žinyną. [http://rd1.sony.net/help/speaker/srs-x77/h\\_zz/](http://rd1.sony.net/help/speaker/srs-x77/h_zz/)



# Kas yra BLUETOOTH belaidė technologija?

BLUETOOTH belaidė technologija yra mažo nuotolio belaidė technologija, suteikianti galimybę be laidų perduoti duomenis iš vieno skaitmeninio įrenginio į kitą, pvz., iš kompiuterio į skaitmeninį fotoaparata ir atvirkščiai. BLUETOOTH belaidė technologija veikia maždaug 10 metrų atstumu.

Paprastai sujungiami du įrenginiai, bet kai kurie įrenginiai tuo pat metu gali būti prijungti prie kelių įrenginių.

Ryšys užmezgamas nenaudojant kabelio, be to, įrenginių nebūtina pastatyti vieno priešais kitą, kaip daroma naudojant infraraudonųjų spindulių technologiją. Pavyzdžiui, toks įrenginys veikia ir tada, kai yra krepšyje arba kišenėje.

BLUETOOTH standartas – tai tarptautinis standartas, kurį palaiko ir taiko daugybė įvairių įmonių visame pasaulyje.

## Didžiausias ryšio diapazonas

Didžiausias ryšio diapazonas gali sumažėti esant toliau nurodytoms sąlygoms.

- Kai tarp sistemos ir BLUETOOTH įrenginio yra tam tikra kliūtis, pvz., žmogus, metalinis objektas ar siena.
- Šalia sistemos naudojamas belaidžio LAN įrenginys.
- Šalia sistemos naudojama mikrobangų krosnelė.
- Šalia sistemos naudojamas elektromagnetinę spinduliuotę sklaidžiantis įrenginys.

## Kitų įrenginių sukeliama trikdžiai

Kadangi BLUETOOTH įrenginiai ir belaidis LAN (IEEE802.11b/g/n) naudoja tą patį dažnį, gali būti mikrobangų trikdžių, dėl kurių gali suprastėti ryšio sparta, atsirasti triukšmas arba ryšys gali būti netinkamas, jeigu sistema naudojama šalia belaidžio LAN įrenginio. Tokiu atveju atlikite toliau nurodytus veiksmus.

- Naudokite sistemą bent 10 metrų atstumu nuo belaidžio LAN įrenginio.
- Jeigu sistemą naudojate 10 m nuo belaidžio LAN įrenginio atstumu, išjunkite belaidį LAN įrenginį.

## Kitiems įrenginiams sukeliama trikdžiai

BLUETOOTH įrenginio sklaidžiamos mikrobangos gali paveikti elektroninių medicinių įrenginių veikimą. Norėdami išvengti nelaimingų atsitikimų toliau nurodytose vietose išjunkite sistemą ir kitus BLUETOOTH įrenginius.

- Vietose, kur yra degių dujų, lignoninėse, traukiniuose, lėktuvuose ir degalinėse.
- Prie automatinį durų arba gaisro signalizacijos.
- Norint naudoti BLUETOOTH funkciją prijungiamo BLUETOOTH įrenginio profilis turi būti toks pat kaip ir sistemos. Be to, net jei profilis toks pats, įrenginių funkcijos gali skirtis, atsižvelgiant į jų specifikacijas.
- Kalbant telefonu arba klausantis muzikos garso atkūrimas sistemoje iš BLUETOOTH įrenginio šiek tiek vėluoja dėl BLUETOOTH belaidės technologijos charakteristikų.
- Ši sistema palaiko saugos funkcijas, atitinkančias BLUETOOTH standartą, kad būtų užtikrinamas saugus ryšys naudojant BLUETOOTH belaidę technologiją, tačiau, atsižvelgiant į nustatymus, sauga gali būti nepakankama. Užmezgę ryšį, naudodamiesi BLUETOOTH belaidės technologija, būkite atsargūs.
- Mes neprešimame jokios atsakomybės dėl naudojantis BLUETOOTH ryšiu nutekėjusios informacijos.
- BLUETOOTH funkciją turintis įrenginys turi atitikti „Bluetooth SIG“ nurodytą BLUETOOTH standartą ir turi būti patvirtintas jo autentiškumas. Net jeigu prijungtas įrenginys atitinka minėtą BLUETOOTH standartą, kai kurių įrenginių gali nepavykti tinkamai prijungti arba jie gali veikti netinkamai, atsižvelgiant į įrenginio funkcijas arba specifikacijas.
- Triukšmas gali kilti arba garsas gali trūkinėti dėl prie sistemos prijungto BLUETOOTH įrenginio, ryšio aplinkos arba naudojimo aplinkos.

---

# Specifikacijos

---

## Garsiakalbis

### Garsiakalbiai

Viso diapazono garsiakalbis: apie 46 mm skersmens × 2 vnt. / Žemųjų dažnių garsiakalbis: maždaug 62 mm skersmens, 1 vnt.

---

## Stiprintuvas

### IŠVESTIES GALIA IR VISUMINIS NETIESINIŲ IŠKREIPIŲ FAKTORIUS

#### Išvesties galia (rekomenduojama)

#### Naudojant kintamosios srovės adapterį

Viso diapazono garsiakalbis: 10 W + 10 W (esant 1 % harmoniniam iškreipymui, 1 kHz, 8 Ω)

Žemųjų dažnių garsiakalbis: 20 W (esant 1 % harmoniniam iškreipymui, 100 Hz, 4 Ω)

#### Naudojant maitinimo elementą

Viso diapazono garsiakalbis: 6 W + 6 W (esant 1 % harmoniniam iškreipymui, 1 kHz, 8 Ω)

Žemųjų dažnių garsiakalbis: 12 W (esant 1 % harmoniniam iškreipymui, 100 Hz, 4 Ω)

---

## Tinklas

### Suderinami standartai

IEEE 802.11 a/b/g/n (WEP 64 bitų, WEP 128 bitų, WPA / WPA2-PSK (AES), WPA / WPA2-PSK (TKIP))

### Radijo dažnis

2,4 / 5 GHz diapazonas

---

## BLUETOOTH

### Išvestis

BLUETOOTH specifikacijos 2 maitinimo klasė

### Didžiausias ryšio diapazonas

Tiesiaieigis bangos sklidimas – maždaug 10 m<sup>\*1</sup>

### Radijo dažnis

2,4 GHz diapazonas (2,4000–2,4835 GHz)

### Ryšio sistema

BLUETOOTH specifikacijos 3.0 versija

## Suderinami BLUETOOTH profiliai<sup>\*2</sup>

A2DP („Advanced Audio Distribution Profile“) / AVRCP („Audio Video Remote Control Profile“)

## Palaikomas kodekas<sup>\*3</sup>

SBC<sup>\*4</sup> / AAC<sup>\*5</sup> / LDAC<sup>\*6</sup>

## Perdavimo dažnių juosta (A2DP)

20–20 000 Hz (44,1 kHz diskretizavimo dažnis)

<sup>\*1</sup> Faktinis veikimo atstumas gali skirtis dėl įvairių veiksnių, pvz., dėl kliūčių tarp įrenginių, magnetinių laukų aplink mikrobangų krosnelę, statinės elektros, priėmimo jautrumo, antenos charakteristikos, operacinės sistemos, programos ir kt.

<sup>\*2</sup> BLUETOOTH standartiniai profiliai nurodo BLUETOOTH ryšio tarp įrenginių paskirtį.

<sup>\*3</sup> Kodekas: garso signalo glaudinimo ir konvertavimo formatas

<sup>\*4</sup> Pajuosčio kodekas

<sup>\*5</sup> Išplėstinis garso kodavimas

<sup>\*6</sup> LDAC – tai „Sony“ sukurta garso kodavimo technologija, leidžianti perduoti didelės raiškos garso turinį net BLUETOOTH ryšiu. Kitaip nei kitos su BLUETOOTH suderinamos kodavimo technologijos, pvz., SBC, ji nekonvertuoja didelės raiškos garso turinio<sup>\*7</sup> į žemesnės kokybės formatą, be to, palyginti su kitomis technologijomis, belaidžiu BLUETOOTH tinklu leidžia perduoti maždaug triskart daugiau duomenų<sup>\*8</sup>, o garso kokybė išlieka nepriekaištinga dėl efektyvaus kodavimo ir optimalaus suglaudinimo.

<sup>\*7</sup> Išskyrus DSD formato turinį

<sup>\*8</sup> Lyginant su SBC („Subband Coding“), kai pasirinktas dažnis bitais – 990 kbps (96/48 kHz) arba 909 kbps (88,2/44,1 kHz)

---

## Bendroji informacija

### AUDIO IN

ANALOG Φ 3,5 mm erdvinio garso mini lizdas

### Tinklo prievadas

10BASE-T / 100BASE-TX (automatinis poliškumas)

### DC OUT

USB A tipo lizdas (skirtas prijungto įrenginio maitinimo elementui įkrauti) (5 V, maks. 1,5 A: pažymėta sistemos apačioje)



## Maitinimas

18 V nuolatinė srovė (naudojant pridėtą kintamosios srovės adapterį, prijungtą prie 100–240 V, 50 / 60 Hz kintamosios srovės maitinimo tinklo) arba naudojant įmontuotą ličio jonų maitinimo elementą

## Ličio jonų maitinimo elemento naudojimo trukmė (kai jungiklis NETWORK OFF/ON yra padėtyje OFF)

Maždaug 10 val.

## Ličio jonų maitinimo elemento naudojimo trukmė (kai jungiklis NETWORK OFF/ON yra padėtyje ON)

Maždaug 3 val.

## Eksploatacinė temperatūra

5–35 °C

## Energijos sąnaudos

30 W

## Energijos sąnaudos (veikiant budėjimo režimu)

0,3 W

## Energijos sąnaudos (BLUETOOTH / tinklo budėjimo režimu)

5 W

## Matmenys (P / A / G) (įskaitant išsikišusias dalis ir valdiklius)

Maždaug 300 mm × 132 mm × 60 mm

## Svoris

Maždaug 1,9 kg

## Komplekte esantys priedai:

Kintamosios srovės maitinimo laidas (maitinimo tinklo laidas) (2)

Kintamosios srovės adapteris (AC-E1826L) (1)

„Wi-Fi“ paleidimo vadovas

Naudojimo instrukcija (šis dokumentas)

Garantijos kortelė

JK, Airijos, Maltos ir Kipro klientams:

naudokite kintamosios srovės maitinimo laidą (A).

Saugos sumetimais kintamosios srovės maitinimo laido (B) naudojimas nenumatytas toliau nurodytose šalyse / regionuose, todėl ten jo naudoti negalima.

Klientams kitose šalyse / regionuose:

naudokite kintamosios srovės maitinimo laidą (B).

(A)

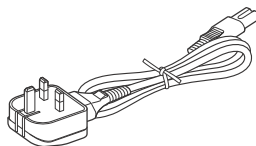

(B)

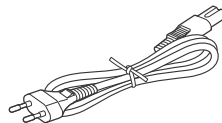

Gamintojas pasilieka teisę iš anksto

neperspėjęs keisti dizainą ir specifikacijas.

## Suderinami „iPhone“ / „iPad“ / „iPod“ modeliai

Suderinami modeliai	„AirPlay“	BLUETOOTH
„iPhone 6 Plus“	✓	✓
iPhone 6	✓	✓
iPhone 5s	✓	✓
iPhone 5c	✓	✓
iPhone 5	✓	✓
iPhone 4s	✓	✓
iPhone 4	✓	✓
iPhone 3GS	✓	✓
„iPad Air 2“*	✓	✓
„iPad mini 3“*	✓	✓
iPad Air*	✓	✓
„iPad mini 2“*	✓	✓
„iPad“ (4-osios kartos)*	✓	✓
iPad mini*	✓	✓
„iPad“ (3-iosios kartos)*	✓	✓
iPad 2*	✓	✓
iPad*	✓	✓
„iPod touch“ (5-osios kartos)	✓	✓
„iPod touch“ (4-osios kartos)	✓	✓
„iPod touch“ (3-iosios kartos)*	✓	✓
„iPod nano“ (7-osios kartos)*		✓

\* „SongPal“ nepalaiko „iPod touch“ (3-iosios kartos) ir „iPod nano“. Nuo 2015 m. sausio mėn. „SongPal“ nepalaiko „iPad“ ekranui pritaikyto rodinio.

„AirPlay“ galima naudoti „iPhone“, „iPad“ ir „iPod touch“, kuriuose įdiegta 4.3.3 arba naujesnės versijos „iOS“, taip pat „Mac“ kompiuteriuose, kuriuose įdiegta „OS X Mountain Lion“ arba naujesnė sistemos versija ir „Mac“ bei „Windows“ kompiuteriuose, kuriuose įdiegta 10.2.2 arba naujesnės versijos „iTunes“.

### Pastaba

„Sony“ neprisiima atsakomybės, jei į „iPhone“ / „iPad“ / „iPod“ įrašyti duomenys prarandami arba sugadinami naudojant prie šio įrenginio prijungtą „iPhone“ / „iPad“ / „iPod“.





\* 4 5 7 0 6 1 7 2 1 \* (1)