

## SISTEMA DE ÁUDIO PESSOAL

### Instruções de funcionamento

---

Introdução

---

Reprodução USB

---

*Bluetooth*

---

Sintonizador

---

Ajuste do som

---

Outras operações

---

Informações adicionais

---

## AVISO

### **Para reduzir o risco de incêndio ou choque elétrico, não exponha o aparelho à chuva ou humidade.**

Para reduzir o risco de incêndio, não tape a abertura de ventilação do aparelho com jornais, toalhas de mesa, cortinas, etc. Também não deve expor o aparelho a fontes de fogo desprotegidas (por exemplo, velas acesas).

Para reduzir o risco de incêndio ou choque elétrico, não exponha o aparelho a pingos ou salpicos e não coloque objetos com líquidos, como jarras, em cima do aparelho.

Uma vez que a ficha principal é utilizada para desligar a unidade da corrente elétrica, ligue a unidade a uma tomada de CA de fácil acesso. Se notar alguma anomalia no aparelho, desligue imediatamente a ficha da tomada CA.

Não instale o aparelho num espaço fechado, como numa estante ou num armário.

Não exponha as pilhas ou aparelhos com pilhas instaladas a calor excessivo, como luz solar direta e fogo.

A unidade continua ligada à corrente elétrica enquanto não a desligar da tomada CA, mesmo que desligue a unidade.

Este equipamento foi testado e está em conformidade com os limites definidos na Diretiva CEM, utilizando um cabo de ligação de comprimento inferior a 3 metros.

## Para os clientes na Europa



### **Eliminação de pilhas/baterias e de equipamentos elétricos e eletrônicos usados (aplicável na União Europeia e noutros países europeus com sistemas de recolha seletiva de resíduos)**

Este símbolo, colocado no produto, nas pilhas/baterias ou na sua embalagem, indica que o produto e as pilhas/baterias não devem ser tratados como resíduos urbanos indiferenciados. Em determinadas pilhas/baterias, este símbolo pode ser usado em combinação com um símbolo químico. Os símbolos químicos do mercúrio (Hg) ou chumbo (Pb) são adicionados se a pilha/bateria contiver mais de 0,0005% de mercúrio ou 0,004% de chumbo. Ao garantir que estes produtos e as pilhas/baterias são eliminados de forma correta, irá prevenir potenciais consequências negativas para o ambiente e para a saúde humana, que de outra forma poderiam ocorrer pelo manuseamento inadequado destes resíduos. A reciclagem dos materiais ajudará a contribuir para a conservação dos recursos naturais. Se, por motivos de segurança, desempenho ou proteção de dados, os produtos necessitarem de uma ligação permanente a uma pilha/bateria integrada, esta só deve ser substituída por profissionais qualificados. Acabado o período de vida útil destes aparelhos, coloque-os no ponto de recolha de produtos elétricos/eletrônicos de forma a garantir o tratamento adequado das pilhas/baterias e do equipamento elétrico e eletrónico. Para as restantes pilhas/baterias, consulte a secção sobre a remoção segura das pilhas/baterias do produto. Coloque a pilha/bateria num ponto de recolha destinado à reciclagem de pilhas/baterias usadas. Para obter informações mais detalhadas sobre a reciclagem deste produto ou das pilhas/

baterias, contacte o município onde reside, os serviços de recolha de resíduos da sua área ou a loja onde adquiriu o produto ou as pilhas/baterias.

**Aviso aos clientes: as informações seguintes aplicam-se apenas a equipamento comercializado em países que aplicam as diretivas da UE.**

Este produto foi fabricado por ou em nome da Sony Corporation, 1-7-1 Konan Minato-ku Tokyo, 108-0075 Japão. Quaisquer consultas relacionadas com a conformidade do produto baseada na legislação da União Europeia deverão ser dirigidas ao representante autorizado, Sony Deutschland GmbH, Hedelfinger Strasse 61, 70327 Stuttgart, Alemanha. Para qualquer assunto relacionado com assistência técnica ou garantia, contacte as moradas indicadas nos documentos sobre assistência técnica ou garantia.

Pela presente, a Sony Corp. declara que este equipamento está em conformidade com os requisitos essenciais e outras provisões relevantes da Diretiva 1999/5/CE. Para mais informações, aceda ao URL seguinte:

<http://www.compliance.sony.de/>



**Aviso de licenças e marcas comerciais**

- iPhone e iPod touch são marcas comerciais da Apple Inc., registadas nos EUA e noutros países. App Store é uma marca de serviço da Apple Inc.
- “Made for iPod” e “Made for iPhone” significa que um acessório eletrónico foi concebido para ser ligado especificamente ao iPod ou ao iPhone, respetivamente, e que foi certificado pelo fabricante como estando em conformidade com os padrões de desempenho da Apple. A Apple não é responsável pela utilização deste dispositivo ou pela conformidade do

mesmo com as normas de segurança e regulamentares. Note que a utilização deste acessório com um iPod ou iPhone pode afetar o desempenho da rede sem fios.

- A marca e os logótipos *Bluetooth*<sup>®</sup> são marcas registadas da Bluetooth SIG, Inc. e qualquer utilização destas marcas pela Sony Corporation é efetuada sob licença. Outras marcas comerciais e nomes comerciais são propriedade dos respetivos detentores.
- A Marca N é uma marca comercial ou uma marca registada da NFC Forum, Inc. nos Estados Unidos e noutros países.
- © 2013 CSR plc e respetivas empresas do grupo. A marca aptX<sup>®</sup> e o logótipo aptX são marcas comerciais da CSR plc ou de uma das empresas do grupo e poderão estar registadas numa ou mais jurisdições.
- Android<sup>™</sup> é uma marca comercial da Google Inc.
- Google Play<sup>™</sup> é uma marca comercial da Google Inc.
- A tecnologia de codificação de áudio MPEG Layer-3 e as respetivas patentes são licenciadas pela Fraunhofer IIS e pela Thomson.
- Windows Media é uma marca comercial ou uma marca registada da Microsoft Corporation nos Estados Unidos e/ou noutros países.
- Este produto está protegido por determinados direitos de propriedade intelectual da Microsoft Corporation. A utilização ou distribuição desta tecnologia fora deste produto é proibida sem uma licença da Microsoft ou de uma subsidiária autorizada da Microsoft.
- Todas as outras marcas comerciais e marcas registadas são propriedade dos respetivos detentores. Neste manual, as marcas <sup>™</sup> e <sup>®</sup> não são especificadas.

---

# Índice

Guia de peças e controlos ..... 5

---

## Introdução

Ligar o sistema corretamente ..... 8

Configurar o relógio ..... 9

Alterar o modo de  
visualização ..... 10

---

## Reprodução USB

Reproduzir um dispositivo  
USB ..... 10

---

## Bluetooth

Acerca da tecnologia sem  
fios *Bluetooth* ..... 12

Configurar os codecs de  
áudio *Bluetooth* ..... 12

Ligar um smartphone com  
um toque (NFC) ..... 13

Ouvir música sem fios num  
dispositivo *Bluetooth* ..... 14

Definir o modo standby  
*Bluetooth* ..... 16

Definir o sinal *Bluetooth* ..... 16

Utilizar a aplicação “SongPal”  
através de *Bluetooth* ..... 16

---

## Sintonizador

Ouvir rádio ..... 17

---

## Ajuste do som

Ajustar o som ..... 18

Criar um ambiente de festa  
(DJ EFFECT) ..... 18

Definir o efeito sonoro  
vertical ..... 18

---

## Outras operações

Utilizar a função Party Chain ..... 19

Definir o tipo de iluminação ..... 21

Utilizar os temporizadores ..... 21

Utilizar equipamento  
opcional ..... 22

Desativar os botões da unidade  
(Bloqueio infantil) ..... 22

Definir a função de standby  
automático ..... 22

---

## Informações adicionais

Websites com informações  
sobre dispositivos  
compatíveis ..... 23

Resolução de problemas ..... 23

Mensagens ..... 26

Precauções ..... 27

Características técnicas ..... 28

## Guia de peças e controlos

Este manual explica principalmente as operações através do telecomando, mas também pode executar as mesmas operações utilizando os botões da unidade que têm nomes iguais ou semelhantes.

### Unidade

#### – Vista da parte superior

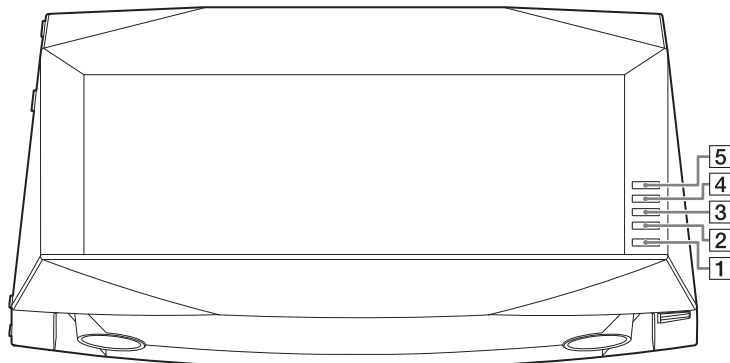

#### – Vista da parte frontal

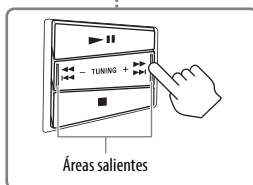
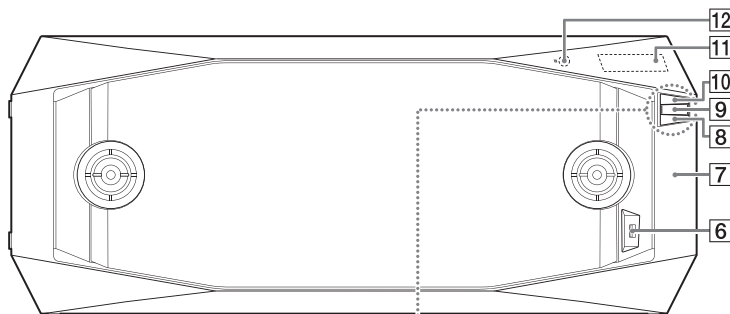

## – Vista do lado direito (quando instalada na horizontal)

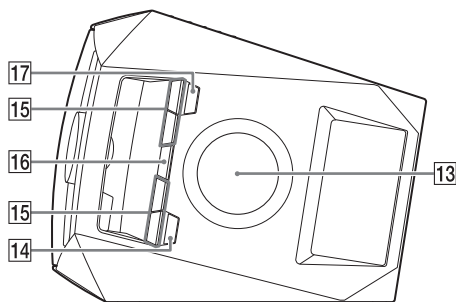

### Nota

Quando premir os botões da unidade, prima as zonas impressas dos botões para selecionar. No entanto, no caso do botão **9**, prima as áreas salientes conforme ilustrado (página 5).

### Telecomando RM-AMU166

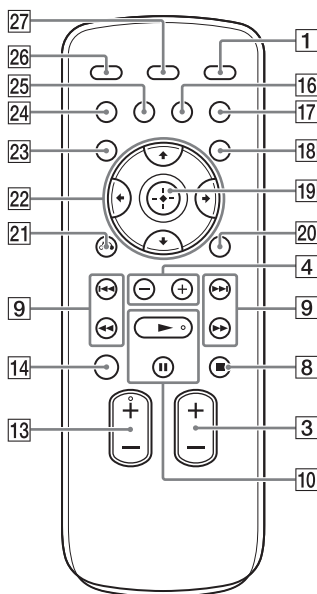

#### **1** I/⏻ (ligado/standby)

Ligue o sistema ou coloque-o no modo standby.

#### **2** BLUETOOTH (página 12, 14, 15)

Prima para selecionar a função *Bluetooth*.  
Mantenha premido para ativar o emparelhamento *Bluetooth* quando está a utilizar a função *Bluetooth*.

#### **3** Unidade: FUNCTION Telecomando: FUNCTION +/-

Selecione uma função.

#### **4** 📁 +/- (selecionar pasta)

Selecione uma pasta num dispositivo USB.

#### **5** PARTY CHAIN (página 20)

Ative ou desative a função Party Chain.

#### **6** Porta ↔ (USB) (página 10, 11)

Ligue um dispositivo USB.

#### **7** (Marca N) (página 13)

Indicação de ponto de contacto de Near Field Communication (NFC).

#### **8** ■ (parar)

Pare a reprodução.  
Prima duas vezes para cancelar a retomada da reprodução no dispositivo USB.

**9** **◀◀/▶▶** (recuar rapidamente/  
avançar rapidamente)

Mantenha premido para encontrar um ponto numa faixa ou ficheiro durante a reprodução.

**◀◀/▶▶** (recuar/avançar)

Selecione uma faixa ou ficheiro.

**Unidade:** TUNING +/-

**Telecomando:** +/- (sintonizar)

Sintonize a estação que pretende quando está a utilizar a função TUNER.

**10** **Unidade: ▶||** (reproduzir/  
pausar)

**Telecomando:** ▶\* (reproduzir),  
|| (pausar)

Inicie ou pause a reprodução. Para retomar a reprodução no dispositivo USB, prima ▶|| ou ▶.

**11** **Painel de visualização**

**12** **Sensor do telecomando**

**13** **Unidade: VOLUME/  
DJ CONTROL +/-**

Ajuste o volume.  
Ajuste o nível de DJ EFFECT (página 18).  
Não pode utilizar este botão para ajustar o volume quando DJ EFFECT está ativado.

**Telecomando:** VOLUME +/-

Ajuste o volume.

**14** **LED SPEAKER (página 21)**

Altere o tipo de iluminação.

**15** **FLANGER, ISOLATOR, PHASER,  
PAN (página 18)**

Selecione o tipo de DJ EFFECT.

**16** **BASS BAZUCA (página 18)**

Selecione o efeito de BASS BAZUCA.

**17** **EQ (página 18)**

Selecione o efeito sonoro predefinido.

**18** **TIMER MENU (página 9, 21)**

Ajuste as definições do relógio e dos temporizadores.

**19** **⊕**

Introduza as definições.

**20** **OPTIONS**

Entre ou saia do menu de opções.

**21** **RETURN ↶**

Regresse à seleção anterior.

**22** **↑/↓/←/→**

Selecione itens no menu de opções ou no menu do temporizador.

**23** **TUNER MEMORY (página 17)**

Selecione a estação de rádio pré-programada.

**24** **PLAY MODE/TUNING MODE**

Selecione o modo de reprodução de um dispositivo USB (página 10).  
Selecione o modo de sintonização (página 17).

**25** **REPEAT/FM MODE**

Ouçã repetidamente um dispositivo USB, uma faixa ou um ficheiro (página 11).  
Selecione o modo de receção FM (mono ou estéreo) (página 17).

**26** **SLEEP (página 21)**

Defina o Temporizador para desligar.

**27** **DISPLAY (página 10)**

Altere as informações apresentadas no painel de visualização.

\* Os botões VOLUME + e ▶ têm um ponto em relevo. Utilize o ponto em relevo como referência quando utilizar o sistema.

### Ligar o sistema corretamente

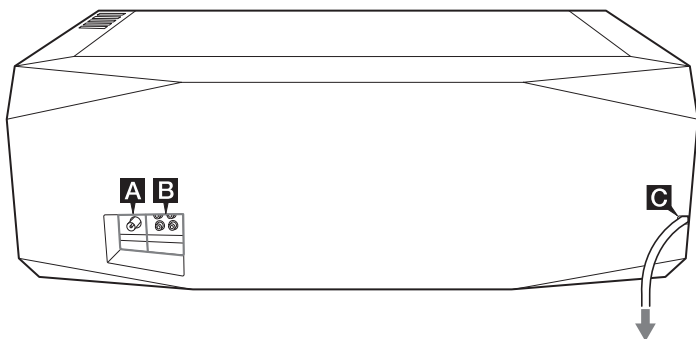

Ligar à tomada de parede

#### **A** Entrada FM ANTENNA

Encontre uma localização e uma orientação que proporcionem uma recepção adequada ao instalar a antena. Mantenha a antena afastada do cabo de alimentação e do cabo USB para evitar a captação de ruído.

#### **Exemplo:**



\* A forma do conector varia consoante o país/região.

#### **B** Áudio

Utilize um cabo de áudio (não fornecido) para efetuar uma das ligações seguintes:

##### – Entradas **AUDIO OUT L/R**

Ligue as tomadas de entrada áudio de um equipamento opcional.

##### – Entradas **AUDIO IN L/R**

Ligue as tomadas de saída áudio de um equipamento opcional. O som é emitido através deste sistema.

##### – Entradas **PARTY CHAIN IN/OUT L/R**

Ligue a outro sistema de áudio para utilizar a função Party Chain (página 19).

#### **Exemplo:**

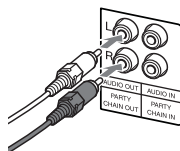

#### **C** Alimentação

Ligue o cabo de alimentação a uma tomada de parede. É apresentada a demonstração no painel de visualização. Prima I/⏻ para ligar o sistema e a demonstração termina automaticamente.

Se o adaptador fornecido com a ficha não entrar na sua tomada de parede, retire o adaptador da ficha (apenas para modelos equipados com um adaptador).



## Introduzir as pilhas

Introduza as duas pilhas R6 fornecidas (tamanho AA), certificando-se de que as polaridades correspondem à ilustração seguinte.

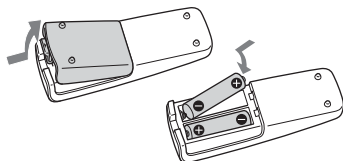

### Notas

- Não misture uma pilha antiga com uma nova, nem misture tipos diferentes de pilhas.
- Se não pretender utilizar o telecomando durante um longo período de tempo, retire as pilhas para evitar possíveis danos causados por derrame e corrosão.

## Instalar o sistema

Pode instalar o sistema na horizontal ou na vertical. Selecione o tipo de instalação que preferir.

### – Instalação horizontal

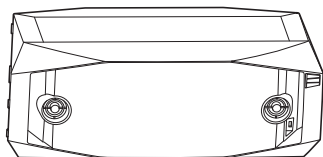

### – Instalação vertical



### Cuidado

Não se sente no sistema, nem o empurre. Se o fizer, o sistema pode cair e provocar danos físicos. Certifique-se de que coloca o sistema numa superfície plana e de que toma as medidas necessárias, em especial no que diz respeito a crianças.

## Configurar o relógio

Não pode configurar o relógio quando está no Modo de poupança de energia.

**1** Prima **I/⏻** para ligar o sistema.

**2** Prima **TIMER MENU**.

Se “PLAY SET” for apresentado no painel de visualização, prima **↑/↓** repetidamente até selecionar “CLOCK” e, em seguida, prima **⊕**.

**3** Prima **↑/↓** repetidamente para definir a hora e, em seguida, prima **⊕**.

**4** Prima **↑/↓** repetidamente para definir os minutos e, em seguida, prima **⊕**.

---

## Alterar o modo de visualização

A demonstração é apresentada no painel de visualização assim que ligar o cabo de alimentação a uma tomada de parede.

### Prima **DISPLAY** repetidamente enquanto o sistema está desligado.

---

#### Demonstração

A visualização muda e o indicador pisca mesmo quando o sistema está desligado.

---

#### Sem visualização (Modo de poupança de energia)

A visualização é desligada para poupar energia. O temporizador e o relógio continuam a funcionar internamente.

---

#### Relógio

A visualização do relógio entra automaticamente no Modo de poupança de energia após alguns segundos.

---

## Reprodução USB

### Reproduzir um dispositivo USB

Este sistema pode reproduzir os seguintes formatos de áudio:

- MP3: extensão de ficheiro “.mp3”
- WMA: extensão de ficheiro “.wma”
- AAC: extensão de ficheiro “.m4a”, “.mp4” ou “.3gp”
- WAV: extensão de ficheiro “.wav”

Se os ficheiros de áudio tiverem uma das extensões de ficheiro indicadas acima, mas não estiverem no formato correspondente, o sistema poderá produzir ruído ou funcionar incorretamente.

Verifique as informações no website sobre dispositivos USB compatíveis (página 23).

#### 1 Ligue um dispositivo USB à porta .

##### Notas

- Só pode utilizar o seu iPhone/iPod com este sistema se estabelecer uma ligação *Bluetooth*.
- Pode utilizar um adaptador USB (não fornecido) para ligar o dispositivo USB à unidade se não for possível ligar o dispositivo USB à porta .

#### 2 Prima **FUNCTION +/-** repetidamente até selecionar a função **USB**.

#### 3 Prima para iniciar a reprodução.

#### Alterar o modo de reprodução



Prima **PLAY MODE** repetidamente.

- Reprodução normal (em branco): reproduzir todos os ficheiros de áudio de um dispositivo USB
- Reprodução de pasta (“FLDR”<sup>1</sup>): reproduzir todos os ficheiros de áudio na pasta especificada de um dispositivo USB
- Reprodução aleatória (“SHUF”<sup>2</sup><sup>3</sup>): reproduzir aleatoriamente todos os ficheiros de áudio de um dispositivo USB

- 1) Não é possível selecionar Reprodução de pasta e “↶ 1” simultaneamente.
- 2) Não é possível selecionar Reprodução aleatória e Reprodução repetitiva simultaneamente.
- 3) Quando desligar o sistema, a Reprodução aleatória selecionada é limpa e o modo de reprodução volta a ser Reprodução normal.

### Selecionar a Reprodução repetitiva

Prima REPEAT repetidamente.

-  : repetir todos os ficheiros de áudio num dispositivo USB ou numa pasta
-  1: repetir um ficheiro de áudio

### Notas sobre a utilização de dispositivos USB

- A ordem de reprodução do sistema pode ser diferente da ordem de reprodução do leitor de música digital ligado.
- Certifique-se de que desliga o sistema antes de remover o dispositivo USB. A remoção do dispositivo USB enquanto o sistema estiver ligado poderá danificar os dados existentes no dispositivo USB.
- Não é possível garantir a compatibilidade com todo o software de codificação/gravação. Se os ficheiros de áudio do dispositivo USB tiverem sido codificados originalmente com software não compatível, esses ficheiros podem produzir ruído ou som ininterrupto, ou poderá não ser possível reproduzi-los.
- Este sistema pode reconhecer até
  - 256 pastas num dispositivo USB.
  - 65.536 ficheiros de áudio num dispositivo USB.
  - 256 ficheiros de áudio numa pasta.

### Utilizar o sistema como carregador de bateria

Pode utilizar o sistema como carregador de bateria de dispositivos USB que tenham uma função recarregável quando o sistema está ligado.

Prima FUNCTION +/- repetidamente até selecionar a função USB.

O carregamento começa quando o dispositivo USB for ligado à porta  . O estado do carregamento é apresentado no painel de visualização do dispositivo USB. Para mais informações, consulte as instruções de funcionamento do dispositivo USB.

### Visualizar as informações no painel de visualização

#### Prima DISPLAY repetidamente enquanto o sistema está ligado.

Pode visualizar as informações do seguinte modo:

- Tempo de reprodução decorrido, nome do ficheiro e nome da pasta.
- Título, artista e informações do álbum.

#### Notas

- O tempo de reprodução total de um dispositivo USB não é apresentado.
- As informações seguintes não são apresentadas corretamente:
  - tempo de reprodução decorrido de um ficheiro MP3 codificado com VBR (taxa de bits variável).
  - nomes de pastas e ficheiros que não respeitem o ISO9660 Nível 1, Nível 2 ou Joliet no formato de expansão.
- As informações de etiquetas ID3 de ficheiros MP3 são apresentadas quando forem utilizadas etiquetas ID3 de versão 1 e versão 2 (a visualização de informações de etiquetas ID3 de versão 2 tem prioridade quando forem utilizadas etiquetas ID3 de versão 1 e versão 2 num mesmo ficheiro MP3).

## Acerca da tecnologia sem fios *Bluetooth*

A tecnologia sem fios *Bluetooth* é uma tecnologia sem fios de curto alcance que permite a comunicação de dados sem fios entre dispositivos digitais. A tecnologia sem fios *Bluetooth* tem um raio de alcance de cerca de 10 metros.

### Versão, perfis e codecs *Bluetooth* suportados

Versão *Bluetooth* suportada:

- Versão normal *Bluetooth* 3.0

Perfis *Bluetooth* suportados:

- A2DP (Perfil de distribuição de áudio avançada)
- AVRCP 1.3 (Perfil de controlo remoto de áudio e vídeo)

Codecs *Bluetooth* suportados:

- SBC (Codec de banda secundária)
- AAC (Advanced Audio Coding)
- aptX (Codec aptX)

### Acerca do indicador BLUETOOTH

O indicador BLUETOOTH acende-se ou pisca a azul para indicar o estado do *Bluetooth*.

Estado do sistema	Estado do indicador
Standby <i>Bluetooth</i>	Pisca lentamente
Emparelhamento <i>Bluetooth</i>	Pisca rapidamente
Ligação <i>Bluetooth</i> estabelecida	Aceso

## Configurar os codecs de áudio *Bluetooth*

Pode receber dados no formato de codec AAC ou aptX a partir de um dispositivo *Bluetooth*.

### 1 Prima **BLUETOOTH** na unidade para selecionar a função *Bluetooth*.

“BT AUDIO” é apresentado no painel de visualização.

### 2 Prima **OPTIONS**.

### 3 Prima **↑/↓** repetidamente até selecionar “**BT AAC**” ou “**BT APTX**” e, em seguida, prima **⊕**.

### 4 Prima **↑/↓** repetidamente até selecionar “**ON**” ou “**OFF**” e, em seguida, prima **⊕**.

- ON: Permite a receção no formato de codec AAC ou aptX se “BT AAC” ou “BT APTX” for selecionado no passo 3, respetivamente.
- OFF: Receber no formato de codec SBC.

Para sair do menu de opções, prima **OPTIONS**.

### Notas

- Pode desfrutar de som de alta qualidade se selecionar o codec AAC ou aptX. Se não conseguir ouvir som AAC ou aptX através do dispositivo, seleccione “OFF”.
- Se alterar esta definição enquanto o sistema estiver ligado a um dispositivo *Bluetooth*, o dispositivo *Bluetooth* será desligado. Para ligar o dispositivo *Bluetooth*, estabeleça a ligação *Bluetooth* novamente.
- Se o som for interrompido no formato de codec AAC, seleccione “OFF” para cancelar a definição. Neste caso, o sistema recebe o codec SBC.

## Ligar um smartphone com um toque (NFC)

### O que é o "NFC"?

O NFC (Near Field Communication) é uma tecnologia que permite a comunicação sem fios de curto alcance entre vários dispositivos, como telemóveis e etiquetas IC. Graças à função NFC é possível estabelecer a comunicação de dados facilmente tocando simplesmente no ponto de contacto designado dos dispositivos compatíveis com NFC.

Quando tocar no sistema com um smartphone compatível com NFC, o sistema automaticamente:

- liga-se com a função *Bluetooth* ativada.
- efetua o emparelhamento.
- estabelece a ligação *Bluetooth*.

### 1 Transferir e instalar a aplicação "Conexão Fácil NFC".

Transfira a aplicação gratuita para Android a partir da Google Play procurando "Conexão Fácil NFC" ou acedendo a esta através do código bidimensional apresentado abaixo. Poderá ter de pagar para efetuar a comunicação de dados.

#### Código bidimensional\* para acesso direto

\* Utilize uma aplicação de leitura de códigos bidimensionais.



#### Notas

- A aplicação pode não estar disponível em alguns países/regiões.

- Consoante o smartphone, pode ser possível utilizar a função NFC sem ter de instalar a aplicação. Neste caso, o funcionamento e as especificações podem ser diferentes. Para mais informações, consulte as instruções de funcionamento do smartphone.

#### Smartphones compatíveis

Smartphones com uma função NFC incorporada (SO: Android 2.3.3 ou posterior, excluindo o Android 3.x)

### 2 Inicie a aplicação "Conexão Fácil NFC" no smartphone.

Certifique-se de que o ecrã da aplicação é apresentado.

### 3 Toque com o smartphone na Marca N do sistema até que o smartphone vibre.

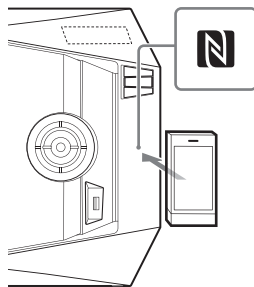

Estabeleça a ligação seguindo as instruções apresentadas no smartphone.

Quando a ligação *Bluetooth* tiver sido estabelecida, o indicador BLUETOOTH deixa de piscar e fica aceso. O nome do dispositivo *Bluetooth* é apresentado no painel de visualização.

Podem mudar a fonte de som do smartphone para outro dispositivo *Bluetooth* compatível com NFC. Para mais informações, consulte as instruções de funcionamento do dispositivo *Bluetooth*.

## Sugestão

Se o emparelhamento e a ligação *Bluetooth* falharem, efetue o seguinte procedimento.

- Reinicie a aplicação “Conexão Fácil NFC” e mova lentamente o smartphone sobre a Marca N.
- Se estiver a utilizar uma capa comprada para o smartphone, remova-a.

## Reproduzir música a partir do smartphone

Inicie a reprodução de uma fonte de áudio no smartphone. Para mais informações sobre a reprodução, consulte as instruções de funcionamento do smartphone.

## Desligar o smartphone

Toque novamente com o smartphone na Marca N do sistema.

---

## Ouvir música sem fios num dispositivo *Bluetooth*

Pode ouvir música a partir do seu dispositivo *Bluetooth* através de uma ligação sem fios.

Verifique as informações no website sobre dispositivos *Bluetooth* compatíveis (página 23).

### Emparelhar este sistema com um dispositivo *Bluetooth*

O emparelhamento é uma operação durante a qual os dispositivos *Bluetooth* se registam antecipadamente entre si. Após efetuar uma operação de emparelhamento, não tem de efetuar novamente. Se o dispositivo for um smartphone compatível com NFC, não é necessário efetuar o procedimento de emparelhamento manual.

## 1 Coloque o dispositivo *Bluetooth* a 1 metro do sistema.

## 2 Prima *BLUETOOTH* na unidade para selecionar a função *Bluetooth*. “BT AUDIO” é apresentado no painel de visualização.

### Nota

Se o sistema estiver ligado a um dispositivo *Bluetooth*, prima *BLUETOOTH* para desligar o dispositivo *Bluetooth*.

## 3 Mantenha premido *BLUETOOTH* na unidade durante mais de 2 segundos.

“PAIRING” pisca no painel de visualização.

## 4 Efetue o procedimento de emparelhamento no dispositivo *Bluetooth*.

Para mais informações, consulte as instruções de funcionamento do dispositivo *Bluetooth*.

## 5 Selecione “SONY:GTK-X1BT” no ecrã do dispositivo *Bluetooth*.

Se lhe for pedida uma chave de acesso no dispositivo *Bluetooth*, introduza “0000”.

## 6 Estabeleça a ligação *Bluetooth* no dispositivo *Bluetooth*.

Quando o emparelhamento estiver concluído e a ligação *Bluetooth* estabelecida, o nome do dispositivo *Bluetooth* é apresentado no painel de visualização.

Consoante o dispositivo *Bluetooth*, a ligação pode ser estabelecida automaticamente após a conclusão do emparelhamento.

Pode verificar o endereço do dispositivo *Bluetooth* premindo DISPLAY repetidamente.

### Notas

- É possível emparelhar até 9 dispositivos *Bluetooth*. Se for emparelhado um 10.º dispositivo *Bluetooth*, o dispositivo que foi emparelhado há mais tempo será eliminado.
- A “chave de acesso” pode chamar-se “código de acesso”, “código PIN”, “número PIN”, “palavra-passe”, etc. consoante o dispositivo.
- O estado standby de emparelhamento do sistema é cancelado após cerca de 5 minutos. Se o emparelhamento não tiver êxito, repita a partir do passo 1.

- Se pretende emparelhá-lo com outro dispositivo *Bluetooth*, repita os passos 1 a 6.

## Cancelar a operação de emparelhamento

Mantenha premido **BLUETOOTH** na unidade durante mais de 2 segundos até “BT AUDIO” ser apresentado no painel de visualização.

## Reproduzir música a partir de um dispositivo *Bluetooth*

Pode controlar um dispositivo *Bluetooth* ligando o sistema e um dispositivo *Bluetooth* por AVRCP.

Verifique o seguinte antes de reproduzir música:

- A função *Bluetooth* do dispositivo *Bluetooth* está ativada.
- O emparelhamento foi concluído.

### 1 Prima **BLUETOOTH** na unidade para selecionar a função *Bluetooth*.

“BT AUDIO” é apresentado no painel de visualização.

### 2 Estabeleça a ligação com o dispositivo *Bluetooth*.

A ligação é estabelecida automaticamente com o último dispositivo *Bluetooth* ligado.

Estabeleça a ligação *Bluetooth* a partir do dispositivo *Bluetooth* se o dispositivo não estiver ligado. Após a ligação estar estabelecida, o nome do dispositivo *Bluetooth* é apresentado no painel de visualização.

### 3 Prima ► para iniciar a reprodução.

Consoante o dispositivo *Bluetooth*,

- pode ter de premir ► duas vezes.
- pode ter de iniciar a reprodução de uma fonte de áudio no dispositivo *Bluetooth*.

## Notas

- Quando o sistema não estiver ligado a nenhum dispositivo *Bluetooth*, o sistema liga-se automaticamente ao último dispositivo *Bluetooth* ligado quando premir ►.
- Se tentar ligar outro dispositivo *Bluetooth* ao sistema, o dispositivo *Bluetooth* que está ligado atualmente será desligado.

## Desligar o dispositivo *Bluetooth*

Prima **BLUETOOTH** na unidade.

“BT AUDIO” é apresentado no painel de visualização.

Consoante o dispositivo *Bluetooth*, a ligação *Bluetooth* pode ser cancelada automaticamente quando parar a reprodução.

## Apagar todas as informações de registo de emparelhamento

Utilize os botões da unidade para efetuar esta operação.

### 1 Prima **BLUETOOTH** para selecionar a função *Bluetooth*.

“BT AUDIO” é apresentado no painel de visualização.

Se o sistema estiver ligado a um dispositivo *Bluetooth*, o nome do dispositivo *Bluetooth* é apresentado no painel de visualização.

Prima **BLUETOOTH** para desligar o dispositivo *Bluetooth*.

### 2 Enquanto mantém premido ■, prima **LED SPEAKER** durante cerca de 3 segundos.

“BT HIST” e “CLEAR” são apresentados no painel de visualização e todas as informações de emparelhamento são apagadas.

---

## Definir o modo standby Bluetooth

O modo standby Bluetooth permite ao sistema ligar-se automaticamente quando estabelecer a ligação Bluetooth a partir de um dispositivo Bluetooth.

**1** Prima **OPTIONS**.

**2** Prima **↑/↓** repetidamente até selecionar **"BT STBY"** e, em seguida, prima **⊕**.

**3** Prima **↑/↓** repetidamente para selecionar **"ON"** ou **"OFF"**.

**4** Prima **I/⏻** para desligar o sistema.

Quando o modo standby Bluetooth está ativado, o sistema aguarda por uma ligação Bluetooth mesmo quando estiver desligado. Quando for estabelecida uma ligação Bluetooth, o sistema liga-se automaticamente.

### Nota

O sistema não pode entrar no modo standby Bluetooth se as informações de registo de emparelhamento tiverem sido apagadas.

---

## Definir o sinal Bluetooth

Pode ligar ao sistema a partir de um dispositivo Bluetooth emparelhado em todas as funções quando o sinal Bluetooth estiver ativado. O sinal Bluetooth está ativado por predefinição.

Utilize os botões da unidade para efetuar esta operação.

**Enquanto mantém premido ■, prima BLUETOOTH durante cerca de 3 segundos.**

"BT ON" ou "BT OFF" é apresentado no painel de visualização.

### Notas

- Não pode efetuar as operações seguintes quando o sinal Bluetooth está desativado:
  - Emparelhar com um dispositivo Bluetooth
  - Apagar as informações de registo
  - Utilizar a aplicação "SongPal" através de Bluetooth
- Quando o sinal Bluetooth está desativado, este sistema não pode ser detetado e não é possível estabelecer uma ligação a partir de um dispositivo Bluetooth.
- Se tocar no sistema com um smartphone compatível com NFC ou ativar o modo standby Bluetooth, os sinais Bluetooth são ativados automaticamente.

---

## Utilizar a aplicação "SongPal" através de Bluetooth

### Acerca da aplicação

Está disponível uma aplicação especializada para este modelo na Google Play e também na App Store. Procure a "SongPal" e transfira a aplicação gratuita para obter mais informações sobre as suas funcionalidades práticas.

A tecnologia Bluetooth funciona com iPhone 5s, iPhone 5c, iPhone 5, iPhone 4s, iPhone 4, iPhone 3GS, iPod touch (5.ª geração), iPod touch (4.ª geração).



### Ouvir rádio

**1** Prima **FUNCTION +/-** repetidamente para selecionar a banda FM.

**2** **Sintonização automática:**

Prima **TUNING MODE** repetidamente até “**AUTO**” se acender no painel de visualização. Em seguida, prima +/-.

A sintonização para automaticamente quando uma estação é sintonizada.

“**TUNED**” e “**ST**” (apenas para programas estéreo FM) acendem-se no painel de visualização.

Se “**TUNED**” não se acender e a sintonização automática não parar, prima **■** para parar a sintonização automática. Em seguida, efetue a sintonização manual (descrita abaixo).

**Sintonização manual:**

Prima **TUNING MODE** repetidamente até “**AUTO**” e “**PRESET**” desaparecerem do painel de visualização.

Em seguida, prima +/- repetidamente para sintonizar a estação que pretende.

#### Nota

Quando sintonizar uma estação FM que ofereça serviços RDS, informações como o nome do serviço ou o nome da estação são apresentadas nas transmissões.

Pode verificar as informações de RDS premindo **DISPLAY** repetidamente.

#### Sugestão

Para reduzir o ruído de estática numa estação estéreo FM com um sinal fraco, prima **FM MODE** repetidamente até “**MONO**” se acender no painel de visualização.

### Pré-programar estações de rádio

Pode armazenar até 20 estações FM como estações favoritas.

**1** Sintonize a estação pretendida.

**2** Prima **TUNER MEMORY**.

Número pré-programado



**3** Prima +/- repetidamente para selecionar o número pré-programado pretendido e, em seguida, prima **⊕**.

“**COMPLETE**” é apresentado no painel de visualização. A estação foi armazenada.

**Sintonizar uma estação pré-programada**

Prima **TUNING MODE** repetidamente até “**PRESET**” se acender no painel de visualização. Em seguida, prima +/- repetidamente para selecionar o número pré-programado pretendido.

## Ajuste do som

### Ajustar o som

Para	Efetue esta ação
Reforçar os graves e criar um som mais poderoso	Prima BASS BAZUCA.
Selecionar um efeito sonoro predefinido	Prima EQ repetidamente. Para cancelar o efeito sonoro predefinido, prima EQ repetidamente até selecionar "FLAT".

### Criar um ambiente de festa

(DJ EFFECT)

Utilize os botões da unidade para efetuar esta operação.

#### 1 Prima FLANGER, ISOLATOR, PHASER ou PAN.

O botão selecionado acende-se e o efeito é ativado.

- FLANGER: Crie um efeito de ressonância profundo semelhante ao som de um avião a jato.
- ISOLATOR: Isole uma banda de frequências específica ajustando as outras bandas de frequências. Por exemplo, quando pretende destacar a voz.
- PHASER: Crie uma série de picos e baixas no espectro de frequências semelhante a um efeito de varrimento.
- PAN: Crie uma série de picos e baixas no espectro de frequências, semelhante a um efeito de varrimento.

#### 2 Utilize DJ CONTROL +/- para ajustar o nível do efeito.

### Desativar o efeito

Prima o botão do efeito selecionado novamente.

### Notas

- O DJ EFFECT é desativado automaticamente quando desliga o sistema ou altera a função ou a banda de sintonização.
- Não pode utilizar VOLUME/DJ CONTROL +/- para ajustar o volume quando DJ EFFECT está ativado. Prima VOLUME +/- no telecomando para ajustar o volume.

### Definir o efeito sonoro vertical

Podemos definir o efeito sonoro para se alterar automaticamente em função do tipo de instalação do sistema.

Quando instalar o sistema na horizontal, o sistema emite o efeito sonoro de estéreo. Quando o instalar na vertical, o altifalante superior reforça a frequência da gama intermédia e o altifalante inferior reforça a frequência da gama de graves.

#### 1 Prima OPTIONS.

#### 2 Prima ↑/↓ repetidamente até selecionar "VERTICAL SOUND" e, em seguida, prima ⊕.

#### 3 Prima ↑/↓ repetidamente até selecionar "AUTO" ou "OFF" e, em seguida, prima ⊕.

Para sair do menu de opções, prima OPTIONS.

## Outras operações

### Utilizar a função Party Chain

Pode ligar vários sistemas de áudio em cadeia para criar um ambiente de festa mais interessante e para emitir um som mais alto.

Ative um sistema na cadeia definindo-o como "Party Host" e partilhe a música. Os outros sistemas serão definidos como "Party Guest" e irão reproduzir a mesma música do "Party Host".

### Configurar a Party Chain

Pode configurar uma Party Chain ligando todos os sistemas com cabos de áudio (não fornecidos).

Antes de ligar os cabos, certifique-se de que desliga o cabo de alimentação.

#### **A** Se todos os sistemas estiverem equipados com a função Party Chain

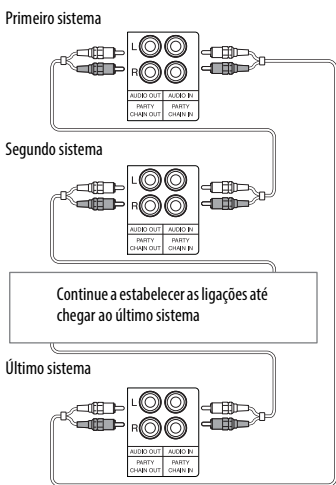

#### **Quando efetuar a ligação A**

- Qualquer sistema pode ser o Party Host se os ligar desta forma.
- Pode selecionar um novo Party Host quando ativar a função Party Chain. Para mais informações, consulte "Selecionar um novo Party Host" (página 20).
- Nesta ligação, o último sistema deve ser ligado ao primeiro sistema.

#### **B** Se um dos sistemas não estiver equipado com a função Party Chain

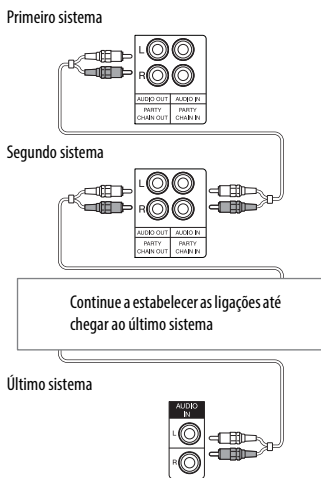

#### **Quando efetuar a ligação B**

- Pode ligar o sistema que não estiver equipado com a função Party Chain ao último sistema. Certifique-se de que seleciona a função que corresponde às entradas "AUDIO IN" do último sistema.
- Tem de definir o primeiro sistema como Party Host para que todo os sistemas reproduzam a mesma música quando ativar a função Party Chain.
- Nesta ligação, o último sistema não é ligado ao primeiro sistema.

## Desfrutar de Party Chain

Efetue o seguinte procedimento para ativar a função Party Chain.

- 1 Ligue o cabo de alimentação e ligue todos os sistemas.**
- 2 Ajuste o volume em cada sistema.**
- 3 Ative a função Party Chain no sistema que pretende definir como Party Host.**

Prima FUNCTION +/- repetidamente até selecionar a função que pretende (exceto AUDIO IN) e, em seguida, inicie a reprodução.

Prima PARTY CHAIN na unidade. "PARTY" e "CHAIN" são apresentados duas vezes no painel de visualização. Todos os sistemas reproduzem a mesma música do Party Host.

### Notas

- Consoante o número total de sistemas que ligou, o Party Guest pode demorar algum tempo até começar a reproduzir a música.
- A alteração do nível de volume e do efeito sonoro no Party Host não afetará o som emitido por cada Party Guest.
- O Party Guest continua a reproduzir a fonte de música do Party Host mesmo se alterar a função no Party Guest. No entanto, pode ajustar o volume e alterar o efeito sonoro do Party Guest.
- O sistema que não estiver equipado com a função Party Chain não pode ser definido como Party Host.
- Para mais informações sobre o funcionamento do outro sistema, consulte as instruções de funcionamento desse sistema.

### Selecionar um novo Party Host

Quando estabelecer a ligação **A**, pode selecionar outro sistema como novo Party Host. Repita o passo 3 de "Desfrutar de Party Chain" no sistema que pretende definir como novo Party Host.

O Party Host atual transforma-se automaticamente em Party Guest. Todos os sistemas reproduzem a mesma música do novo Party Host.

### Notas

- Só pode selecionar outro sistema como novo Party Host após todos os sistemas terem concluído a função Party Chain.
- Repita o passo descrito acima se o sistema selecionado não se transformar no novo Party Host após alguns segundos.

### Desativar a Party Chain

Prima PARTY CHAIN na unidade do Party Host.

### Nota

Repita o passo descrito acima se o sistema não desativar a Party Chain após alguns segundos.

## Definir o modo de som da Party Chain

Pode definir o modo de som quando ativar a função Party Chain.

Para obter um efeito sonoro ideal num ambiente de festa, defina todos os sistemas no lado esquerdo da sala para emitirem apenas o som do canal da esquerda e todos os sistemas no lado direito para emitirem apenas o som do canal da direita.

- 1 Prima OPTIONS.**
- 2 Prima  $\uparrow/\downarrow$  repetidamente até selecionar "P.CHAIN MODE" e, em seguida, prima  $\oplus$ .**
- 3 Prima  $\uparrow/\downarrow$  repetidamente até selecionar "STEREO", "RIGHT CH" ou "LEFT CH" e, em seguida, prima  $\oplus$ .**
  - STEREO: Saída de som estéreo.
  - RIGHT CH: Saída de som mono no canal direito.
  - LEFT CH: Saída de som mono no canal esquerdo.

Para sair do menu de opções, prima OPTIONS.

## Definir o tipo de iluminação

Pode definir o tipo de iluminação escolhendo diversos padrões de iluminação. A iluminação irá criar efeitos de luz com base na fonte de música.

### Prima LED SPEAKER repetidamente.

Sempre que premir o botão, o padrão é alterado.

### Desativar a iluminação

Prima LED SPEAKER repetidamente até selecionar "LED OFF".

#### Nota

Se a iluminação for demasiado brilhante, acenda as luzes da sala ou desative a iluminação.

## Utilizar os temporizadores

O sistema tem 2 funções de temporização. Se utilizar os dois temporizadores, o Temporizador para desligar tem prioridade.

### Temporizador para desligar

Pode adormecer enquanto ouve música. O sistema desliga-se a seguir à hora predefinida.

### Prima SLEEP repetidamente.

Para cancelar o Temporizador para desligar, prima SLEEP repetidamente até selecionar "OFF".

#### Sugestão

Para verificar o tempo restante antes de o sistema se desligar, prima SLEEP.

### Temporizador de reprodução

Pode acordar a ouvir rádio ou um dispositivo USB a uma hora predefinida. Certifique-se de que configurou o relógio.

- 1 Prepare a fonte de som e prima VOLUME +/- para ajustar o volume.**
- 2 Prima TIMER MENU.**
- 3 Prima  $\uparrow/\downarrow$  repetidamente até selecionar "PLAY SET" e, em seguida, prima  $\oplus$ .**
- 4 Defina a hora de início da reprodução.**  
Prima  $\uparrow/\downarrow$  repetidamente para definir a hora/minuto e prima  $\oplus$ .
- 5 Utilize o mesmo procedimento descrito no passo 4 para definir a hora de fim da reprodução.**
- 6 Prima  $\uparrow/\downarrow$  repetidamente para selecionar a fonte de som e, em seguida, prima  $\oplus$ .**
- 7 Prima  $1/\text{power}$  para desligar o sistema.**

### Verificar a definição do temporizador ou ativar o temporizador novamente

- 1 Prima TIMER MENU.**  
"TIMERSEL" pisca no painel de visualização.
- 2 Prima  $\oplus$ .**
- 3 Prima  $\uparrow/\downarrow$  repetidamente até selecionar "PLAY SEL" e, em seguida, prima  $\oplus$ .**

### Cancelar o temporizador

Repita o mesmo procedimento descrito acima, seleccione "OFF" no passo 3 e prima  $\oplus$ .

#### Notas

- O sistema liga-se antes da hora predefinida. Se o sistema for ligado à hora predefinida ou se "STANDBY" piscar no painel de visualização, o Temporizador de reprodução não irá funcionar.
- Não utilize o sistema entre a hora a que o sistema se liga e o início da reprodução.

---

## Utilizar equipamento opcional

- 1** Prima **VOLUME** – repetidamente até “VOL MIN” ser apresentado no painel de visualização.
- 2** Ligue um equipamento opcional (página 8).
- 3** Prima **FUNCTION +/-** repetidamente até selecionar a função **AUDIO IN**.
- 4** Inicie a reprodução no equipamento ligado.
- 5** Prima **VOLUME +** repetidamente para ajustar o volume.

### Nota

O sistema pode entrar automaticamente no modo standby se o nível de volume do equipamento ligado for demasiado baixo. Ajuste o nível de volume do equipamento. Para desativar a função de standby automático, consulte “Definir a função de standby automático” (página 22).

---

## Desativar os botões da unidade (Bloqueio infantil)

Pode desativar os botões da unidade (à exceção de I/⏮) para evitar a utilização acidental, como uma brincadeira de criança.

### Mantenha premido ■ na unidade durante mais de 5 segundos.

“CHILD” e “LOCK ON” são apresentados no painel de visualização.

Só pode controlar o sistema utilizando os botões do telecomando.

Para cancelar, mantenha premido ■ durante mais de 5 segundos, até “CHILD” e “LOCK OFF” serem apresentados no painel de visualização.

### Nota

A função Bloqueio infantil será cancelada quando desligar o cabo de alimentação.

---

## Definir a função de standby automático

Este sistema está equipado com uma função de standby automático. Esta função permite ao sistema entrar automaticamente no modo standby após cerca de 15 minutos quando não existir nenhuma atividade ou não for emitido nenhum sinal áudio.

A função de standby automático está ativada por predefinição.

- 1** Prima **OPTIONS**.
- 2** Prima **↑/↓** repetidamente até selecionar “AutoSTBY” e, em seguida, prima **⊕**.
- 3** Prima **↑/↓** repetidamente para selecionar “ON” ou “OFF”.

Para sair do menu de opções, prima **OPTIONS**.

### Notas

- A mensagem “AutoSTBY” pisca no visor durante cerca de 2 minutos antes deste entrar no modo standby.
- A função de standby automático não funciona quando está a utilizar a função de sintonização.
- O sistema pode não entrar automaticamente no modo standby nos casos seguintes:
  - quando for detetado um sinal áudio.
  - durante a reprodução de ficheiros áudio.
  - quando o Temporizador de reprodução ou o Temporizador para desligar predefinido estiver em utilização.

### Websites com informações sobre dispositivos compatíveis

Visite os websites indicados abaixo para obter as informações mais recentes sobre os dispositivos USB e os dispositivos *Bluetooth* compatíveis.

Para os clientes da América Latina:

<<http://esupport.sony.com/LA>>

Para os clientes dos Estados Unidos da América:

<<http://esupport.sony.com/>>

Para os clientes da Europa e da Rússia:

<<http://support.sony-europe.com/>>

Para os clientes de outros países/regiões:

<<http://www.sony-asia.com/support>>

### Resolução de problemas

Se o sistema estiver com algum problema, procure esse problema na lista de resolução de problemas apresentada abaixo e tente resolvê-lo conforme indicado.

Se o problema persistir, contacte o agente Sony da sua zona.

Note que, se o pessoal da assistência técnica substituir alguma peça durante a reparação, essa peça poderá ficar em posse da assistência técnica.

### Se “PROTECT” e “EXX” (X é um número) forem apresentados no painel de visualização

Desligue imediatamente o cabo de alimentação.

- Verifique se existe alguma coisa a bloquear os orifícios de ventilação da unidade.
- Remova o dispositivo USB ligado. Certifique-se de que não há qualquer problema com o dispositivo USB.

Depois de verificar os itens acima e de resolver quaisquer problemas, ligue o cabo de alimentação novamente e ligue o sistema. Se o problema persistir, contacte o agente Sony da sua zona.

### Geral

#### O sistema entrou automaticamente no modo standby.

- Isto não é uma avaria. O sistema entra automaticamente no modo standby após cerca de 15 minutos quando não existir nenhuma atividade ou não for emitido nenhum sinal áudio (página 22).

#### A definição do relógio ou do temporizador foi cancelada.

- O cabo de alimentação foi desligado ou ocorreu uma falha de corrente. Defina novamente o relógio (página 9) e o temporizador (página 21).

#### Não se ouve som.

- Ajuste o volume.
- Verifique a ligação do equipamento opcional, se existir (página 8).
- Ligue o equipamento ligado.

#### É emitido um zumbido ou ruído intenso.

- Afaste o sistema de outras fontes de ruído.
- Ligue o sistema a outra tomada de parede.
- Instale um filtro de ruído (comercialmente disponível) no cabo de alimentação.
- Desligue o equipamento elétrico circundante.

### **O temporizador não funciona.**

- Verifique a definição do temporizador e defina a hora correta (página 21).
- Cancele a função de Temporizador para desligar (página 21).

### **O telecomando não funciona.**

- Remova quaisquer obstáculos existentes no percurso entre o telecomando e a unidade.
- Aproxime o telecomando da unidade.
- Aponte o telecomando ao sensor da unidade.
- Substitua as pilhas (R6/tamanho AA).
- Afaste a unidade da luz fluorescente.

### **“CHILD” e “LOCK” são apresentados quando prime qualquer botão da unidade.**

- Desative a função de Bloqueio infantil (página 22).

## **Dispositivo USB**

---

### **Não se ouve som.**

- O dispositivo USB não está corretamente ligado. Desligue o sistema, ligue novamente o dispositivo USB e ligue o sistema.

### **O som tem ruído, salta ou está distorcido.**

- Está a utilizar um dispositivo USB não suportado. Verifique as informações no website sobre dispositivos USB compatíveis (página 23).
- Desligue o sistema, ligue novamente o dispositivo USB e ligue o sistema.
- Os dados de música propriamente ditos contêm ruído ou o som está distorcido. O ruído pode ter sido introduzido ao criar os dados de música devido às condições do computador. Crie os dados de música novamente.
- A taxa de bits utilizada para a codificação dos ficheiros áudio era baixa. Envie os ficheiros áudio com uma taxa de bits mais alta para o dispositivo USB.

### **“READING” é apresentado durante muito tempo ou demora muito tempo até a reprodução começar.**

- O processo de leitura poderá demorar algum tempo nos casos seguintes.
  - Existem muitas pastas ou ficheiros no dispositivo USB.
  - A estrutura de ficheiros é extremamente complexa.
  - A capacidade de memória é excessiva.
  - A memória interna está fragmentada.

### **“OVER CURRENT” é apresentado.**

- Foi detetado um problema com o nível de corrente elétrica da porta . Desligue o sistema e remova o dispositivo USB da porta. Certifique-se de que não há qualquer problema com o dispositivo USB. Se este padrão de apresentação persistir, contacte o agente Sony da sua zona.

### **Apresentação incorreta.**

- Os dados armazenados no dispositivo USB podem estar danificados. Envie novamente os dados de música para o dispositivo USB.
- Este sistema só pode apresentar os códigos de carácter seguintes: números e letras do alfabeto. Os restantes caracteres que não podem ser apresentados são visualizados como “\_”.

### **O dispositivo USB não é reconhecido.**

- Desligue o sistema, ligue novamente o dispositivo USB e ligue o sistema.
- Verifique as informações no website sobre dispositivos USB compatíveis (página 23).
- O dispositivo USB não funciona corretamente. Consulte as instruções de funcionamento do dispositivo USB para obter informações sobre a resolução deste problema.

### **A reprodução não é iniciada.**

- Desligue o sistema, ligue novamente o dispositivo USB e ligue o sistema.
- Verifique as informações no website sobre dispositivos USB compatíveis (página 23).



### **A reprodução não é iniciada a partir do primeiro ficheiro.**

- Defina o modo de reprodução como Reprodução normal (página 10).

### **Não é possível reproduzir um ficheiro de áudio.**

- Não é possível reproduzir ficheiros MP3 no formato MP3 PRO.
- Alguns ficheiros AAC não podem ser reproduzidos corretamente.
- Não é possível reproduzir um ficheiro AAC que tenha transmissão de vídeo.
- Não é possível reproduzir ficheiros WMA nos formatos Windows Media Audio Lossless e Professional.
- Não são suportados dispositivos USB com sistemas de ficheiros que não sejam FAT16 ou FAT32.\*
- Se utilizar um dispositivo USB com partições, só será possível reproduzir os ficheiros localizados na primeira partição.
- O sistema apenas pode reproduzir até ao limite de 8 pastas.
- Não é possível reproduzir ficheiros encriptados ou protegidos por palavra-passe.
- Não é possível reproduzir ficheiros com a proteção de direitos de autor DRM (Gestão de direitos digitais) neste sistema.

\* Este sistema suporta FAT16 e FAT32, mas alguns dispositivos USB poderão não suportar ambas as versões do FAT. Para obter mais informações, consulte as instruções de funcionamento de cada dispositivo USB ou contacte o respetivo fabricante.

### **Dispositivo Bluetooth**

---

#### **Não é possível efetuar o emparelhamento.**

- Coloque o dispositivo *Bluetooth* mais perto do sistema.
- O emparelhamento poderá não ser possível se existirem outros dispositivos *Bluetooth* nas imediações do sistema. Neste caso, desligue os outros dispositivos *Bluetooth*.

- Certifique-se de que introduziu a chave de acesso correta no dispositivo *Bluetooth*.

#### **O dispositivo Bluetooth não consegue detetar esta unidade ou “BT OFF” é apresentado no painel de visualização.**

- Defina o sinal *Bluetooth* como “BT ON” (página 16).

#### **Não é possível estabelecer a ligação.**

- O dispositivo *Bluetooth* que tentou ligar não suporta o perfil A2DP e não pode ser ligado ao sistema.
- Ative a função *Bluetooth* no dispositivo *Bluetooth*.
- Estabeleça uma ligação a partir do dispositivo *Bluetooth*.
- As informações de registo de emparelhamento foram apagadas. Efetue o emparelhamento novamente.
- Apague as informações de registo de emparelhamento do dispositivo *Bluetooth* e efetue novamente o emparelhamento.

#### **O som salta ou flutua, ou a ligação é perdida.**

- O sistema e o dispositivo *Bluetooth* estão demasiado afastados.
- Se existirem obstáculos entre o sistema e o dispositivo *Bluetooth*, remova-os.
- Se existir equipamento que gere radiação eletromagnética, como uma rede LAN sem fios, outro dispositivo *Bluetooth* ou um forno de micro-ondas nas imediações, afaste-os.

#### **Não é possível ouvir o som do dispositivo Bluetooth neste sistema.**

- Aumente o volume no dispositivo *Bluetooth* primeiro e, em seguida, ajuste o volume através de VOLUME +/-.

#### **Existe um zumbido ou ruído intenso, ou o som está distorcido.**

- Se existirem obstáculos entre o sistema e o dispositivo *Bluetooth*, remova-os.
- Se existir equipamento que gere radiação eletromagnética, como uma rede LAN sem fios, outro dispositivo

*Bluetooth* ou um forno de micro-ondas nas imediações, afaste-os.

- Reduza o volume do dispositivo *Bluetooth* ligado.

## Sintonizador

---

**Existe um zumbido ou ruído intenso, ou não é possível receber estações.**

**(“TUNED” ou “ST” pisca no painel de visualização).**

- Ligue a antena corretamente.
- Altere a localização e a orientação da antena para obter uma recepção adequada.
- Ligue uma antena externa comercialmente disponível.
- Desligue o equipamento elétrico circundante.

## Party Chain

---

**Não é possível ativar a função Party Chain.**

- Verifique a ligação (página 19).
- Certifique-se de que os cabos de áudio estão ligados corretamente.

**“PARTY” e “CHAIN” estão a piscar no painel de visualização.**

- A função AUDIO IN foi selecionada durante a função Party Chain. Prima FUNCTION +/- repetidamente até selecionar outra função.
- Desligue e volte a ligar o sistema.

**A função Party Chain não funciona corretamente.**

- Desligue o sistema. Em seguida, ligue o sistema e ative a função Party Chain.

## Repor o sistema

Se o sistema ainda não funcionar corretamente, reponha as predefinições de fábrica do sistema.

Utilize os botões da unidade para efetuar esta operação.

- 1 Desligue e volte a ligar o cabo de alimentação.

- 2 Prima I/⏻ para ligar o sistema.

- 3 ENQUANTO mantém premido ■, prima FUNCTION durante cerca de 3 segundos.

“RESET” é apresentado no painel de visualização.

Todas as definições configuradas pelo utilizador, como as estações de rádio pré-programadas, os temporizadores e o relógio são repostas para as predefinições de fábrica.

---

## Mensagens

Uma das mensagens seguintes pode aparecer ou piscar no painel de visualização durante o funcionamento.

### CHILD LOCK

A função de bloqueio infantil foi ativada.

### CONNECT

O sistema está a estabelecer a ligação ao último dispositivo ligado durante a função *Bluetooth*.

### ERROR

O dispositivo USB não foi reconhecido ou ligou um dispositivo desconhecido.

### GUEST

O sistema transforma-se em Party Guest quando ativar a função Party Chain.

### HOST

O sistema transforma-se em Party Host quando ativar a função Party Chain.

### NoDEVICE

Não está ligado nenhum dispositivo USB.

### NO TRACK

Não existe nenhum ficheiro que possa ser reproduzido no sistema.

### NOT SUPPORT

Está ligado um dispositivo USB não suportado ou o dispositivo USB está ligado através de um concentrador USB.

### PAIRING

O sistema está em modo de emparelhamento.

## READING

O sistema está a ler informações do dispositivo USB. Algumas operações não estão disponíveis.

## TIME NG

O Temporizador de reprodução tem a mesma hora de início e de fim.

# Precauções

## Segurança

- Desligue completamente o cabo de alimentação da tomada de parede se não tencionar utilizá-lo durante um período de tempo prolongado. Ao desligar a unidade, segure sempre na ficha. Nunca puxe pelo próprio cabo.
- Se deixar cair qualquer objeto sólido ou líquido dentro do sistema, desligue-o da corrente e mande-o verificar por um técnico qualificado antes de voltar a utilizá-lo.
- (Para os clientes nos EUA)  
Um pino da ficha é mais largo do que o outro por motivos de segurança, encaixando na tomada de parede de uma só forma. Se não conseguir introduzir a ficha completamente na tomada, contacte o seu revendedor.
- O cabo de alimentação CA só deve ser substituído num local de assistência qualificado.

## Instalação

- Não instale o sistema numa posição inclinada ou em localizações que sejam extremamente quentes, frias, poeirentas, sujas ou húmidas, que não possuam a ventilação adequada ou estejam sujeitas a vibrações, incidência direta dos raios solares ou iluminação forte.
- Tenha cuidado ao colocar o sistema sobre superfícies com um tratamento especial (por exemplo, enceradas, oleadas ou polidas), pois podem ficar manchadas ou perder a cor.
- Se o sistema for transportado diretamente de um local frio para um local quente ou se for colocado numa sala muito húmida, pode ocorrer condensação de humidade nas lentes que se encontram no interior da unidade e isso poderá provocar uma avaria no sistema. Se tal acontecer, deixe o sistema desligado até que a humidade se evapore.

## Sobreaquecimento

- O aquecimento da unidade durante o funcionamento é normal e não representa um motivo de preocupação.
- Não toque na caixa se tiver sido utilizada continuamente a um volume alto, uma vez que a caixa pode estar quente.
- Não bloqueie os orifícios de ventilação.

## Sistema de altifalantes

O sistema de altifalantes incorporado não tem blindagem magnética e a imagem dos televisores próximos pode sofrer distorções magnéticas. Se tal acontecer, desligue o televisor e volte a ligá-lo passados 15 a 30 minutos. Se não existir qualquer melhoria, afaste mais o sistema do televisor.

## Limpar a caixa

Limpe o sistema com um pano macio ligeiramente embebido numa solução de detergente suave. Não utilize nenhum tipo de esfregão abrasivo, pó de limpeza ou solvente, como diluente, benzina ou álcool.

## Comunicação Bluetooth

- Os dispositivos *Bluetooth* devem ser utilizados a uma distância aproximada (sem obstáculos) de 10 metros entre si. A distância de comunicação efetiva poderá ser menor nas condições seguintes.
  - Quando uma pessoa, objeto metálico, parede ou outro obstáculo está presente entre os dispositivos com uma ligação *Bluetooth*
  - Locais onde existe uma LAN sem fios instalada
  - Perto de fornos de micro-ondas em utilização
  - Em locais onde estejam presentes outras ondas eletromagnéticas
- Os dispositivos *Bluetooth* e os dispositivos LAN sem fios (IEEE 802.11b/g) utilizam a mesma banda de frequências (2,4 GHz). Quando utilizar o seu dispositivo *Bluetooth* perto de um dispositivo com capacidades de LAN sem fios, poderá ocorrer interferência eletromagnética. Isto poderá originar taxas de transferência de dados mais reduzidas, ruído ou impossibilidade de ligação. Se isto acontecer, tente as soluções seguintes:
  - Tente ligar este sistema e o dispositivo *Bluetooth* quando estiver a mais de 10 metros do equipamento LAN sem fios.

- Desligue o equipamento LAN sem fios quando utilizar o dispositivo *Bluetooth* a menos de 10 metros.
- As ondas de rádio difundidas por este sistema poderão interferir com o funcionamento de alguns dispositivos médicos. Visto que esta interferência poderá originar anomalias de funcionamento, desligue este sistema e o dispositivo *Bluetooth* nos locais seguintes:
  - Em hospitais, comboios, aviões, postos de combustível e qualquer local onde possam estar presentes gases inflamáveis
  - Perto de portas automáticas ou alarmes de incêndio
- Este sistema suporta funções de segurança compatíveis com a especificação *Bluetooth* para assegurar a segurança durante a comunicação efetuada através da tecnologia *Bluetooth*. No entanto, esta segurança poderá ser insuficiente, consoante a definição dos conteúdos e outros fatores; por este motivo, tome os devidos cuidados quando comunicar através da tecnologia *Bluetooth*.
- A Sony não é responsável por quaisquer danos ou outras perdas resultantes da divulgação de informações durante a comunicação efetuada através da tecnologia *Bluetooth*.
- A comunicação *Bluetooth* não é necessariamente garantida com todos os dispositivos *Bluetooth* que possuam o mesmo perfil que este sistema.
- Os dispositivos *Bluetooth* ligados a este sistema têm de estar em conformidade com a especificação *Bluetooth* prescrita pela Bluetooth SIG, Inc., tendo de possuir uma certificação de compatibilidade. No entanto, mesmo quando um dispositivo é compatível com a especificação *Bluetooth*, poderão existir casos em que as características ou especificações do dispositivo *Bluetooth* impossibilitam a comunicação ou originam métodos de controlo, apresentação ou funcionamento diferentes.
- Poderá ocorrer ruído ou interrupção de áudio, consoante o dispositivo *Bluetooth* ligado a este sistema, o ambiente de comunicação e as condições circundantes.

---

## Características técnicas

### ESPECIFICAÇÕES DE POTÊNCIA DE ÁUDIO

#### POTÊNCIA DE SAÍDA E DISTORÇÃO HARMÓNICA TOTAL:

##### (apenas para o modelo dos EUA)

Com cargas de 6 ohms, ambos os canais alimentados, de 120 – 10.000 Hz; potência RMS nominal mínima de 75 watts por canal, com um máximo de 0,7% de distorção harmónica total entre 250 miliwatts e a saída nominal.

#### Secção do amplificador

Os valores seguintes são medidos no

Modelo dos EUA:

120 V CA, 60 Hz

Modelo do México:

127 V CA, 60 Hz

Modelos da Europa e Rússia:

220 V – 240 V CA, 50/60 Hz

Modelos do Chile e da Bolívia:

220 V – 240 V CA, 50 Hz

Outros modelos:

120 V – 240 V CA, 50/60 Hz

Potência de saída (nominal)

150 W + 150 W (a 6 ohms, 1 kHz, 1% THD)

Potência de saída RMS (referência)

250 W + 250 W (por canal a 6 ohms, 1 kHz)

#### Entradas

AUDIO IN/PARTY CHAIN IN L/R

Tensão 2 V, impedância 47 kilohms

#### Saídas

AUDIO OUT/PARTY CHAIN OUT L/R

Tensão 2 V, impedância 1 kilohm

**Secção USB**

Formato suportado

MP3 (MPEG 1 Audio Layer-3):

32 kbps – 320 kbps, VBR

WMA: 48 kbps – 192 kbps

AAC: 48 kbps – 320 kbps

WAV: 16 bits PCM

Frequências de amostragem

MP3 (MPEG 1 Audio Layer-3):

32 kHz/44,1 kHz/48 kHz

WMA: 32 kHz/44,1 kHz/48 kHz

AAC: 32 kHz/44,1 kHz/48 kHz

WAV: 8 kHz – 48 kHz

Dispositivo USB suportado

Classe de Armazenamento em Massa

Corrente máxima

1 A

Porta  (USB)

Tipo A

**Secção Bluetooth**

Sistema de comunicação

Versão normal *Bluetooth* 3.0

Saída

*Bluetooth* Classe de potência padrão 2

Distância de comunicação máxima

Linha de visão aprox. 10 m<sup>1)</sup>

Banda de frequência

Banda de 2,4 GHz

(2,4000 GHz – 2,4835 GHz)

Método de modulação

FHSS (Freq Hopping Spread

Spectrum)

Perfis *Bluetooth* compatíveis<sup>2)</sup>

A2DP (Perfil de distribuição de áudio avançada)

AVRCP 1.3 (Perfil de controlo remoto de áudio e vídeo)

Codecs suportados

SBC (Codec de banda secundária)

AAC (Advanced Audio Coding)

aptX (Codec aptX)

<sup>1)</sup> A distância real varia consoante fatores como os obstáculos existentes entre os dispositivos, os campos magnéticos em redor de um forno de micro-ondas, eletricidade estática, sensibilidade de receção, desempenho da antena, sistema operativo, aplicação de software, etc.

<sup>2)</sup> Os perfis *Bluetooth* padrão indicam a finalidade da comunicação *Bluetooth* entre os dispositivos.

**Secção de sintonizador FM**

Estéreo FM, sintonizador super-heteródino FM

Antena

Antena de cabo FM

Gama de sintonização

Modelo dos EUA:

87,5 MHz – 108,0 MHz (passo de 100 kHz)

Outros modelos:

87,5 MHz – 108,0 MHz (passo de 50 kHz)

**Secção dos altifalantes**

Sistema de altifalantes

2 vias, Bass Reflex

Altifalante

Woofers: 200 mm, tipo cone

Tweeters: 66 mm, tipo cone

Impedância nominal

6 ohms

**Geral**

Requisitos de energia

Modelo dos EUA:

120 V CA, 60 Hz

Modelo do México:

127 V CA, 60 Hz

Modelos da Europa e Rússia:

220 V – 240 V CA, 50/60 Hz

Modelos do Chile e da Bolívia:

220 V – 240 V CA, 50 Hz

Outros modelos:

120 V – 240 V CA, 50/60 Hz

Consumo de energia

110 W

Consumo de energia (no modo de poupança de energia)

Modelos da Europa e Rússia:

0,5 W (quando “BT STBY” está definido como “OFF”)

6 W (quando “BT STBY” está definido como “ON”)

Dimensões (l/a/p) (aprox.)

757 mm × 303 mm × 363 mm

Peso (aprox.)

13,8 kg

Acessórios fornecidos

Telecomando (1)

Pilhas R6 (tamanho AA) (2)

Antena de cabo FM (1)

O design e as especificações estão sujeitos a alterações sem aviso prévio.



<http://www.sony.net/>



©2014 Sony Corporation

\* 4 4 8 5 7 9 0 1 3 \* (2)