

## Bluetooth® Audio System

Betjeningsvejledning

DA

Käyttöohjeet

FI

Bruksanvisning

SV

### Owner's Record

The model and serial numbers are located on the bottom of the unit.

Record the serial number in the space provided below.

Refer to these numbers whenever you call upon your Sony dealer regarding this product.

Model No. MEX-M70BT

Serial No. \_\_\_\_\_

For at skifte FM/AM-tuningtrin, se side 8.

For at annullere demonstrations (DEMO) -displayet, se side 19.

FM/AM-viritysportaan vaihtamiseksi katso s. 8.

Esittelytilan (DEMO) peruuttaminen: katso s. 19.

Information om hur man ändrar FM/AM-frekvenssteget finns på sida 8.

Anvisningar om hur man avbryter demonstrationsvisningen (DEMO) finns på sida 19.



Made for

iPod iPhone

WORKS WITH

PANDORA



Af sikkerhedsmæssige grunde skal denne enhed installeres i bådens instrumentbræt.  
For montering og tilslutning henvises til den medfølgende vejledning Montering/Tilslutning.

## Advarsel

### TIL KUNDER I USA. GÆLDER IKKE I CANADA, HERUNDER I PROVINSEN QUEBEC.

Dette udstyr er blevet afprøvet, og det er i overensstemmelse med grænserne for et digitalt apparat af Klasse B ifølge Del 15 i FCC-reglerne. Disse grænseværdier skal yde brugeren rimelig beskyttelse mod skadelig interferens i forbindelse med installation i private hjem. Udstyret udvikler, bruger og kan udstråle radiofrekvensenergi, og kan, hvis det ikke installeres og bruges i overensstemmelse med vejledningen, forårsage skadelig interferens på radiotrafik.

Der er dog ingen garanti for, at der ikke vil forekomme interferens i en bestemt installation. Hvis udstyret forårsager skadelig interferens med radio- eller TV-modtagelse, hvilket kan afgøres ved at slukke og tænde for udstyret, opfordres brugeren til at forsøge at korrigere interferensen at gøre et eller flere af følgende:

- Drej eller flyt antennemodtageren.
- Forøg afstanden mellem udstyret og modtageren.
- Tilslut udstyret til en stikkontakt på et andet kredsløb end det, modtageren er tilsluttet.
- Henvend dig til forhandleren eller en erfaren radio/tv-tekniker for hjælp.

Du advares om, at ændringer eller modifikationer af en hvilken som helst art, der ikke udtrykkeligt er godkendt i denne vejledning, kan gøre din godkendelse til at betjene dette udstyr ugyldig.

Denne enhed overholder Del 15 i FCC-reglerne og Industry Canadas tilladelsesfri RSS-standard(er). Betjening er underlagt følgende to betingelser: (1) denne enhed må ikke forårsage skadelig interferens, og (2) denne enhed skal acceptere modtaget interferens, herunder interferens, der kan forårsage, at enheden ikke kan betjenes som ønsket.

Denne sender må ikke placeres sammen med eller bruges sammen med nogen anden antenne eller sender.

Ifølge Industry Canadas regler må denne radiosender kun drives ved hjælp af en antenne af en type og maksimal (eller mindre) forstærkning, der er godkendt for senderen af Industry Canada. For at mindske radiointerferens for andre brugere skal antennetyper og dens forstærkning vælges således, at den gennemsnitlige eirp (ækvivalent isotropisk udstrålet effekt) ikke er mere end det nødvendige for en vellykket kommunikation.

Dette udstyr overholder FCC/IC-grænserne for stråling fra ukontrolleret udstyr, og overholder FCC-direktiverne for stråleeksponering for radiofrekvensenergi (FCC radio frequency Exposure Guidelines) og RSS-102 i IC's regler for eksponering for radiobølger. Dette udstyr har så lave niveauer af radiofrekvensenergi, at det anses for at overholde grænserne uden vurdering af den maksimale eksponering. Men det er hensigtsmæssigt, at det monteres og betjenes, så varmelegemet er mindst 20 cm væk fra en persons krop.

### FORSIGTIG

Brug af optiske instrumenter sammen med dette produkt forøger risiko for øjenskade.

Egenskaber for laserdiode

- Emissionsvarighed: Kontinuerlig
- Laserudgang: Mindre end 53,3  $\mu$ W

(Denne udgang er værdien målt ved en afstand på 200 mm fra objektivlinsens overflade på den optiske pickup-blok med 7 mm åbning.)

### Kun for staten Californien, USA

Perchloratmateriale – der kan gælde særlige regler for håndtering. Se [www.dtsc.ca.gov/hazardouswaste/perchlorate](http://www.dtsc.ca.gov/hazardouswaste/perchlorate)  
Perchloratmateriale: Litiumbatteriet indeholder perchlorat

Made in Thailand

Navnepladen med oplysninger om driftsspænding o.lign. findes på undersiden af kabinettet.



Sony Corp. erklærer hermed, at denne MEX-M70BT er i overensstemmelse med de væsentlige krav og andre relevante bestemmelser i Direktiv 1999/5/EF. Nærmere oplysninger kan findes på følgende webadresse:  
<http://www.compliance.sony.de/>

**Bemærkning til kunder: følgende information gælder kun for udstyr solgt i lande, hvor EU-direktiver er gældende**

Producent: Sony Corporation, 1-7-1 Konan Minato-ku Tokyo, 108-0075 Japan  
For produktoverensstemmelse i EU: Sony Deutschland GmbH, Hedelfinger Strasse 61, 70327 Stuttgart, Tyskland



**Bortskaffelse af udtjente batterier og gammelt elektrisk og elektronisk udstyr (gældende i EU og andre europæiske lande med separate indsamlingssystemer).**

Dette symbol på produktet eller på dets emballage angiver, at produktet ikke må behandles som husholdningsaffald. På nogle batterier anvendes dette symbol i kombination med et kemisk symbol. De kemiske symboler for kviksølv (Hg) og bly (Pb) tilføjes, hvis batteriet indeholder mere end 0,0005 % kviksølv eller 0,004 % bly. Ved at sikre, at disse produkter og batterier bortskaffes korrekt, hindres eventuelle negative følger for miljø og mennesker, som ellers kunne forårsages af forkert affaldsbehandling. Genbrug af materialerne bidrager til bevaring af naturens ressourcer.

For produkter, der af hensyn til sikkerhed, ydelse eller dataintegritet kræver en permanent tilslutning med et indbygget batteri, må dette batteri kun udskiftes af en kvalificeret reparatør. For at sikre, at batteriet bliver behandlet korrekt, skal du ved afslutningen af produktets levetid indlevere det til et indsamlingssted for genbrug af elektrisk og elektronisk udstyr. For alle andre batterier henvises til afsnittet om, hvordan batteriet fjernes sikkert fra produktet. Indlever batteriet til et indsamlingssted for genbrug af udtjente batterier. For nærmere oplysninger om genbrug af dette produkt eller batteri kan du henvende dig til dine lokale myndigheder, husholdningsaffaldsservice eller den butik, hvor du købte produktet.

**Bemærkning om litumbatteriet**

Udsæt ikke batteriet for kraftig varme som f.eks. direkte sollys, åben ild el. lign.

**Bemærkning om enhedens vandtætte dæksel**

I omgivelser, hvor enheden kan blive udsat for vandsprøjt, anbefaler Sony stærkt at beskytte enheden med Vandtæt dæksel til bil-stereoanlæg (medfølger ikke).

Mens en iPod eller USB-enhed er tilsluttet, kan Vandtæt dæksel til bil-stereoanlæg ikke lukkes helt. Undgå vandsprøjt på enheden.

**Advarsel hvis tændingen på din båd ikke har en ACC-position (tilbehør)**

Sørg for at indstille AUTO OFF-funktionen (side 19). Enheden slukkes helt og automatisk efter den indstillede tid, når enheden er slået fra. Det forhindrer, at batteriet tømmes. Hvis du ikke indstiller AUTO OFF-funktionen, skal du trykke på OFF og holde, indtil visningen forsvinder, hver gang du slår tændingen fra.

## Bemærkninger om BLUETOOTH-funktion

### Advarsel

SONY KAN UNDER INGEN OMSTÆNDIGHEDER HOLDES ANSVARLIG FOR FORBUNDNE, INDIREKTE ELLER FØLGESKADER ELLER ANDRE SKADER AF NOGEN ART I FORBINDELSE MED ELLER I ANLEDNING AF DETTE PRODUKT, DETS HARDWARE OG/ELLER DETS SOFTWARE, HERUNDER UDEN BEGRÆNSNINGER: DRIFTSTAB, INDTJENINGSTAB, TAB AF DATA, TAB AF BRUG AF PRODUKTET ELLER TILKNYTTET Udstyr, SPILDTID, OG KØBERS TID.

### VIGTIG MEDDELELSE!

#### Sikker og effektiv brug

Ændringer eller omdannelser af enheden, der ikke udtrykkeligt er godkendt af Sony, kan gøre brugerens tilladelse til at betjene udstyret ugyldig. Før dette produkt tages i brug bør du kontrollere undtagelser for brug af BLUETOOTH-udstyr, der skyldes nationale krav eller begrænsninger.

#### Kørsel

Kontroller lovgivning og regler om brug af mobiltelefoner og håndfri udstyr i de områder, hvor du kører.

Koncentrer dig altid fuldt ud om sejladsen. Hvis sejladsforholdene kræver det, skal du standse båden på et sikkert sted, før du foretager eller besvarer et opkald.

#### Tilslutning til andre enheder

Når der tilsluttes til en anden enhed, skal du læse dens brugervejledning for nærmere sikkerhedsinstruktioner.

#### Udsættelse for radiofrekvens

Radiofrekvenssignaler kan påvirke fejlagtigt monterede eller utilstrækkeligt afskærmede elektroniske systemer i både, f.eks. elektroniske brændstof-indsprøjtningssystemer, elektroniske skridfaste (blokeringsfri) bremsesystemer, elektroniske hastighedsreguleringssystemer eller airbagsystemer. Rådfør dig med producenten af din båd, eller dennes repræsentant, vedrørende installation eller service af denne enhed. Mangelfuld installation eller service kan være farlig og kan gøre enhver garanti, der gælder for denne enhed, ugyldig.

Rådfør dig med producenten af din båd for at sikre, at brugen af din mobiltelefon i båden ikke påvirker dens elektroniske system.

Kontroller regelmæssigt, at alt trådløst udstyr i båden er monteret og virker korrekt.

#### Nødopkald

Denne BLUETOOTH håndfri bådenhed og den elektroniske enhed, der er tilsluttet til den håndfri enhed, virker med radiosignaler, mobile netværk og netværk på jorden såvel som brugerprogrammeret funktion. Tilslutning garanteres ikke under alle forhold.

Undgå derfor at være afhængig af udelukkende én elektronisk enhed til livsvigtig kommunikation (f.eks. medicinske nødsituationer).

Husk: For at kunne foretage eller modtage opkald skal den håndfri enhed og den elektroniske enhed, der er tilsluttet til den håndfri enhed, være slået til i et serviceområde med et tilstrækkeligt stærkt mobiltelefonssignal.

Nødopkald er ikke altid muligt på alle mobiltelefonnetværker, eller når visse netværksserviceydelser og/eller telefonfunktioner er i brug.

Tjek med din lokale serviceudbyder.

---

## Indholdsfortegnelse

Advarsel .....	2
Oversigt over dele og knapper .....	6

---

### Klargøring

Tage frontpanelet af .....	8
Skifte FM/AM-tuningtrin .....	8
Indstilling af uret .....	8
Forberedelse af en BLUETOOTH-enhed .....	8
Tilslutning af en iPod/USB-enhed .....	10
Tilslutte en anden bærbar lydenhed .....	10

---

### Lytte til radioen/SiriusXM

Lytte til radioen .....	11
Brug af Radio Data System (RDS) .....	11
Lytte til SiriusXM Radio (kun USA/Canada) .....	12

---

### Afspilning

Afspilning af en disk .....	13
Afspille en iPod/USB-enhed .....	13
Afspille en BLUETOOTH-enhed .....	13
Søge efter og afspille spor .....	14

---

### Lytte til Pandora®

Forberedelse til Pandora® .....	15
Streaming af Pandora® .....	15
Tilgængelige funktioner på Pandora® .....	15

---

### Håndfri opkald

Modtage et opkald .....	16
Foretage et opkald .....	16
Tilgængelig betjening under opkald .....	17

---

### Nyttige funktioner

App Remote med iPhone/Android-telefon .....	17
---	----

---

### Indstillinger

Annullere DEMO-indstillingen .....	19
Grundlæggende indstilling .....	19
GENERAL-opsætning .....	19
SOUND-opsætning .....	19
EQ10 PRESET .....	20
EQ10 SETTING .....	20
POSITION (lytteposition) .....	20
RB ENH (Rear Bass Enhancer) .....	20
SW DIREC (direkte tilslutning af subwoofer) .....	20
DISPLAY-opsætning .....	21
BT (BLUETOOTH) -opsætning .....	21
BT INIT (Initialiser BLUETOOTH) .....	21

APP REM (App Remote) -opsætning .....	21
---------------------------------------	----

---

### Yderligere oplysninger

Forsigtighedsregler .....	22
Vedligeholdelse .....	24
Specifikationer .....	24
Fejlfinding .....	26

# Oversigt over dele og knapper

## Hovedenhed

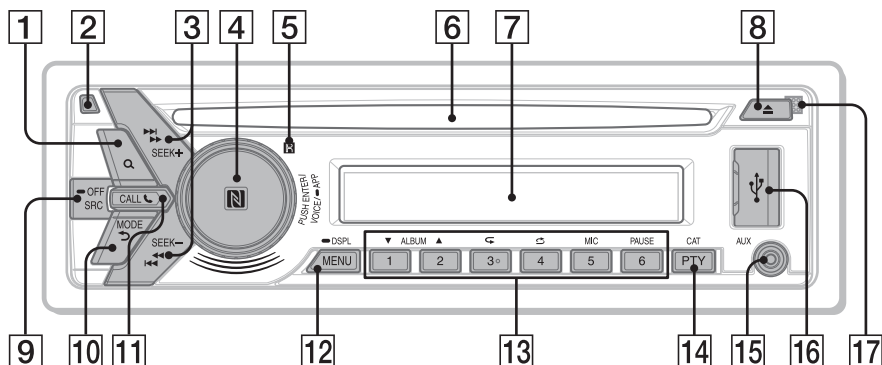

Talknap 3/↶ (gentag) -knappen har en berøringsspræk.

### 1 Q (bladre) (side 14, 15)

Aktiver bladeindstilling under afspilning.

### 2 Frontpanel-udløserknapp

### 3 SEEK +/-

Stil ind på radiostationer automatisk. Tryk og hold for at stille ind manuelt.

◀◀/▶▶ (forrige/næste),  
◀◀/▶▶ (spole tilbage/frem)

### 4 Kontrolknapp

Drej for at justere lydstyrken.

#### ENTER

Indtast det valgte punkt.

Tryk på SRC, drej, og tryk derefter for at ændre kilden.

#### VOICE (side 17)

Aktiver stemmeopkald.

Når App Remote-funktionen er slået til, aktiveres stemmegenkendelse (kun Android™-telefon).

#### -APP

Tryk og hold i mindst to sekunder for at for at etablere App Remote-funktionen (forbindelse).

#### N-Mark

Hold en Android-telefon mod kontrolknappen for at oprette BLUETOOTH-forbindelse.

### 5 Modtager til fjernbetjeningen

### 6 Disk-åbning

### 7 Displayvindue

### 8 ▲ (skubbe disk ud)

### 9 SRC (kilde)

Slå strømmen til.  
Skift kilde.

#### -OFF

Tryk og hold i ét sekund for at slå strømmen fra. Tryk og hold i mindst to sekunder for at slå strømmen fra og slukke displayet. Hvis enheden slås fra, og visningen forsvinder, kan enheden ikke betjenes med fjernbetjeningen.

### 10 ↶ (tilbage)

Vend tilbage til det forrige display.

#### MODE (side 11, 13, 15, 17)

### 11 CALL ☎

Aktiver opkald-menuen. Modtag/afslut et opkald.

Tryk og hold i mindst to sekunder for at skifte BLUETOOTH-signalet.

### 12 MENU

Åbn menuen Opsætning.

#### -DSPL (display)

Tryk og hold, og tryk derefter for at skifte punkter på displayet.

### 13 Talknapper (1 til 6)

Modtag gemte radiostationer. Tryk og hold for at gemme stationer.

Ring til et gemt telefonnummer. Tryk og hold for at gemme et telefonnummer.

#### ALBUM ▼/▲

Spring et album over på lydenheden. Tryk og hold for at springe album over uafbrudt.

Tryk på ▲ for tommelfinger op, eller på ▼ for tommelfinger ned i Pandora® (side 15).

#### ↶ (gentag)

#### ↷ (bland)

#### MIC (side 17)

## PAUSE

### 14 PTY (programtype)

Vælg PTY i RDS.

### CAT (kategori)

Vælg radiokanaler i SiriusXM.

### 15 AUX-indgangsstik (ekstra lydenhed)

### 16 USB-port

### 17 Mikrofon (på det indvendige panel)

For at den håndfri funktion skal virke korrekt, må mikrofonen ikke være dækket med tape el. lign.

## RM-X231 Fjernbetjening

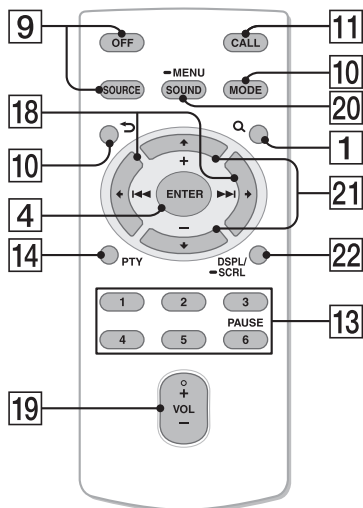

VOL (lydstyrke) + knappen har en berøringsprik.

Fjern isolerfilmen før brug.

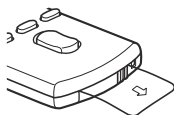

### 18 ← (I-◀)/→ (▶I)

### 19 VOL (lydstyrke) +/-

### 20 LYD

Åbn menuen SOUND direkte.

### -MENU

Tryk og hold for at åbne menuen Opsætning.

### 21 ↑ (+)/↓ (-)

### 22 DSPL (display)/-SCRL (rul)

Skift punkter på displayet. Tryk og hold for at rulle et punkt på displayet.

## RM-X11M Vandafvisende fjernbetjening (medfølger ikke)

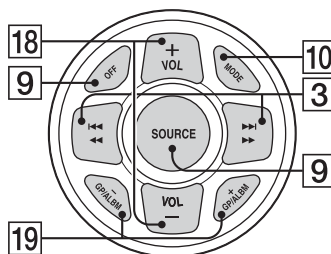

### 18 VOL (lydstyrke) +/-

### 19 GP (gruppe)/ALBM (album) +/-

Modtage gemte stationer.

## Klargøring

### Tage frontpanelet af

Du kan tage enhedens frontpanel af for at forhindre tyveri.

- 1 Tryk på OFF og hold ①.  
Enheden slås fra.
- 2 Tryk på frontpanel-udløserknappen ②, og fjern derefter panelet ved at trække det udad.

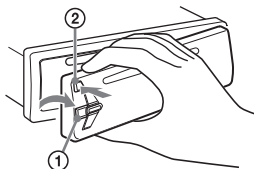

### Advarselsalarm

Hvis du drejer tændingskontakten til OFF-positionen uden at fjerne frontpanelet, bipper advarselsalarmen i nogle sekunder. Alarmen bipper kun, hvis den indbyggede forstærker bruges.

### Serienumre

Kontroller, at serienumrene på enhedens underside og frontpanelets bagside stemmer overens. Ellers kan du ikke udføre BLUETOOTH-parring, forbindelse og afbrydelse af forbindelse med NFC.

### Sætte frontpanelet på

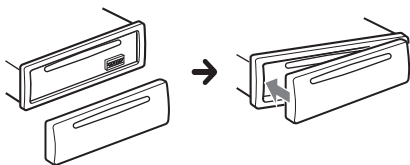

### Skifte FM/AM-tuningtrin

Indstil FM/AM-tuningtrin for dit land. Denne indstilling vises, når enheden er slukket.

- 1 Tryk på SELECT og hold.  
Opsætningsdisplayet vises.
- 2 Drej kontrolknappen for at vælge [TUNER-STP], og tryk derefter på den.
- 3 Drej kontrolknappen for at vælge blandt [50K/9K], [100K/10K] eller [200K/10K], og tryk derefter på den.

### Indstilling af uret

- 1 Tryk på MENU, drej kontrolknappen for at vælge [GENERAL], og tryk derefter på den.
- 2 Drej kontrolknappen for at vælge [CLOCK-ADJ], og tryk derefter på den.  
Time-indikationen blinker.
- 3 Drej kontrolknappen for at indstille time og minut.  
For at flytte den digitale indikation skal du trykke på SEEK +/-.
- 4 Efter indstilling af minuttet skal du trykke på MENU.  
Opsætning er afsluttet, og uret går i gang.

For at vise uret skal du trykke på DSPL.

### Forberedelse af en BLUETOOTH-enhed

Du kan høre musik eller foretage håndfri opkald ved at tilslutte en egnet BLUETOOTH-enhed. For nærmere oplysninger om tilslutning henvises til betjeningsvejledningen til enheden.

Før du tilslutter enheden, skal du skru ned for lydstyrken på denne enhed. Ellers kan der komme en stærk støj.

### Parring og tilslutning med en BLUETOOTH-enhed

Når en BLUETOOTH-enhed (mobiltelefon, lydenhed el. lign.) tilsluttes for første gang, er gensidig registrering (kaldet "parring") nødvendig. Parring gør, at denne enhed og andre enheder kan genkende hinanden.



- 1 Placer BLUETOOTH-enhed inden for 1 m (3 ft) fra denne enhed.
- 2 Tryk på CALL, drej kontrolknappen for at vælge [PAIRING], og tryk derefter på den.  
📶 blinker.  
Enheden aktiverer standby for parring.
- 3 Udfør parring på BLUETOOTH-enheden, så den finder denne enhed.



- 4** Vælg [Sony Car Audio], der vises på displayet på BLUETOOTH-enheden. Hvis [Sony Car Audio] ikke vises, skal du gentage fra trin 2.



- 5** Hvis indføring af adgangsnøgle\* er påkrævet på BLUETOOTH-enheden, skal du indføre [0000].

\* Adgangsnøgle kan kaldes "adgangskode", "pinkode", "pinnummer", "adgangsort" el.lign., afhængigt af enheden.

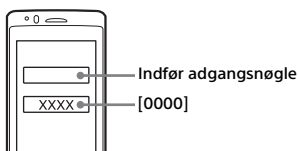

Når parringen er foretaget, forbliver tændt.

- 6** Vælg denne enhed på BLUETOOTH-enheden for at oprette BLUETOOTH-forbindelsen. eller lyser, når tilslutningen er foretaget.

**Bemærk**

Mens der tilsluttes til den anden BLUETOOTH-enhed, kan denne enhed ikke findes fra en anden enhed. For at muliggøre dette skal du aktivere parring-indstilling og søge efter denne enhed fra en anden enhed.

**Sådan annulleres parring**

Udfør trin 2 for at annullere parring-indstilling, efter denne enhed og BLUETOOTH-enheden er parret.

**Tilslutning med en parret BLUETOOTH-enhed**

For at bruge en parret enhed er forbindelse med denne enhed påkrævet. Nogle parrede enheder forbinder automatisk.



- 1** Tryk på CALL, drej kontrolknappen for at vælge [BT SIGNAL], og tryk derefter på den.

Kontroller, at lyser.

- 2** Aktiver BLUETOOTH-funktionen på BLUETOOTH-enheden.

- 3** Betjen BLUETOOTH-enheden for at forbinde til denne enhed.

eller lyser.

Ikoner på displayet:

	Lyser, når en mobiltelefon er tilsluttet til enheden.
	Lyser, når en lydenhed er tilsluttet til enheden.
	Angiver status for signalstyrke for den tilsluttede mobiltelefon.

**Sådan tilsluttes den sidst tilsluttede enhed fra denne enhed**

Aktiver BLUETOOTH-funktionen på BLUETOOTH-enheden.

Tryk på SRC.

Vælg [BT PHONE] eller [BT AUDIO].

Tryk på ENTER for at forbinde med mobiltelefonen, eller på PAUSE for at forbinde med lydenheden.

**Bemærk**

Mens du streamer BLUETOOTH-lyd, kan du ikke tilslutte fra denne enhed til mobiltelefonen. Tilslut i stedet fra mobiltelefonen til enheden.

**Tip**

Med BLUETOOTH-signalet tændt: Når tændingen er slået til, tilslutter denne enhed automatisk igen til den sidst tilsluttede mobiltelefon.

**Sådan installeres mikrofonen**

Se den medfølgende "Montering/tilslutning"

-vejledning for nærmere oplysninger om, hvordan mikrofonen tilsluttes.

**Forbinde med en smartphone med et enkelt tryk (NFC)**

Ved at holde kontrolknappen på enheden mod en NFC\*-kompatibel smartphone parres enheden og forbindes automatisk med smartphonen.

\* NFC (Near Field Communication) er en teknologi der muliggør trådløs kommunikation på kort afstand mellem forskellige enheder, f.eks. mobiltelefoner og IC-tags. NFC-funktionen gør det nemt at opnå datakommunikation ved bare at holde mod det pågældende symbol eller det angivne sted på NFC-kompatible enheder.

På en smartphone, hvor Android OS 4.0 eller tidligere er installeret, er det nødvendigt at hente appen "NFC Easy Connect", som fås på Google Play™. Appen kan muligvis ikke hentes i visse lande/områder.

- 1** Aktiver NFC-funktionen på smartphonen.

For nærmere oplysninger, se betjeningsvejledningen til smartphonen.

- Hold N-Mark på smartphonen mod N-Mark på enheden.

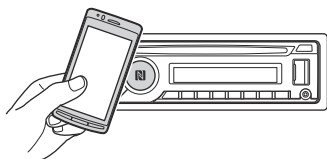

Kontroller, at  lyser på enhedens display.

### Sådan afbrydes forbindelsen med et enkelt tryk

Hold N-Mark på smartphonen mod N-Mark på enheden igen.

#### Bemærkninger

- Når du opretter forbindelse, skal du håndtere smartphonen forsigtigt for at undgå ridser.
- Forbindelse med et enkelt tryk er ikke muligt, når enheden allerede er forbundet til en anden NFC-kompatibel enhed. I så fald skal du afbryde den anden enhed, og oprette forbindelse med smartphonen igen.

### Forbinde med en iPhone/iPod (automatisk parring via BLUETOOTH)

Når en iPhone/iPod med iOS5 eller nyere installeret er forbundet til USB-porten, parres og forbindes enheden automatisk med iPhonen/iPod'en. For at aktivere automatisk parring via BLUETOOTH skal du kontrollere, at [AUTO PAIRING] i opsætningen af BT er indstillet til [ON] (side 21).

- Aktiver BLUETOOTH-funktionen på iPhonen/iPod'en.
- Forbind en iPhone/iPod til USB-porten.

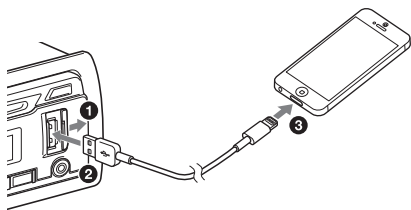

Kontroller, at  lyser på enhedens display.

#### Bemærk

Automatisk parring via BLUETOOTH er ikke mulig, hvis enheden allerede er forbundet til en anden BLUETOOTH-enhed. I så fald skal du afbryde den anden enhed, og oprette forbindelse med iPhonen/iPod'en igen.

## Tilslutning af en iPod/USB-enhed

- Skru ned for lydstyrken på enheden.
- Tilslut iPod'en/USB-enheden til enheden.

Brug et USB-kabel til iPod (medfølger ikke) til at forbinde en iPod/iPhone.

USB-porten på bagsiden kan også bruges.

Ved tilslutning af iPhone 5

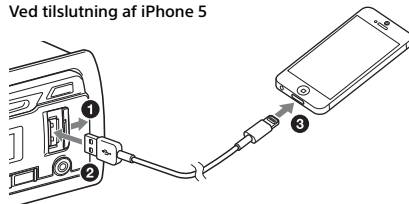

## Tilslutte en anden bærbar lydenhed

- Slå den bærbare lydenhed fra.
- Skru ned for lydstyrken på enheden.
- Forbind den bærbare lydenhed til AUX-indgangsstikket (stereo-ministik) på enheden med et tilslutningskabel (medfølger ikke)\*.

\* Sørg for at bruge en lige stiktype.

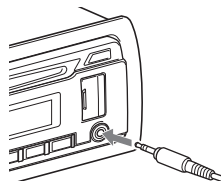

- Tryk på SRC for at vælge [AUX].

### Sådan tilpasses lydstyrkeniveauet på den tilsluttede enhed til andre kilder

Start afspilning på den bærbare lydenhed ved en moderat lydstyrke, og indstil din sædvanlige lydstyrke på enheden.

Tryk på MENU, og drej kontrolknappen. Vælg [SOUND] → [AUX VOL] (side 21).

## Lytte til radioen/SiriusXM

### Lytte til radioen

Indstilling af tuningtrin er påkrævet (side 8).  
For at lytte til radioen skal du trykke på SRC for at vælge [TUNER].

#### Gemme automatisk (BTM)

- 1 Tryk på MODE for at skifte båndet (FM1, FM2, FM3, AM1 eller AM2).
- 2 Tryk på MENU, drej kontrolknappen for at vælge [GENERAL], og tryk derefter på den.
- 3 Drej kontrolknappen for at vælge [BTM], og tryk derefter på den.  
Enheden gemmer stationer på talknapperne i rækkefølge efter frekvens.

#### Stille ind

- 1 Tryk på MODE for at skifte båndet (FM1, FM2, FM3, AM1 eller AM2).
- 2 Udfør tuning.  
Sådan stilles ind manuelt  
Tryk på SEEK +/- og hold for at finde den omtrentlige frekvens, og tryk derefter gentagne gange på SEEK +/- for at finjustere til den ønskede frekvens.  
Sådan stilles automatisk ind  
Tryk på SEEK +/-.  
Søgningen standser, når enheden modtager en station. Gentag denne procedure, indtil den ønskede station modtages.

#### Gemme manuelt

- 1 Mens den station, du vil gemme, modtages, skal du trykke på en talknap (1 til 6) og holde, indtil [MEM] vises.

#### Modtage de gemte stationer

- 1 Vælg båndet, og tryk derefter på en talknap (1 til 6).

## Brug af Radio Data System (RDS)

### Vælg programtyper (PTY)

Brug PTY til at vise eller søge efter en ønsket programtype.

- 1 Tryk på PTY ved FM-modtagelse.
- 2 Drej kontrolknappen, indtil den ønskede programtype vises, og tryk derefter på den.  
Enheden begynder at søge efter en station, der udsender den valgte programtype.

**Type programmer** (tuner-trin: 200 kHz/10 kHz)

**NEWS** (Nyheder), **INFORM** (Oplysning), **SPORTS** (Sport), **TALK** (Diskussion), **ROCK** (Rock), **CLS ROCK** (Klassisk rock), **ADLT HIT** (Middle of the road), **SOFT RCK** (Blød rock), **TOP 40** (Top 40), **COUNTRY** (Country), **OLDIES** (Evergreens), **SOFT** (Let), **NOSTALGA** (Nostalgi), **JAZZ** (Jazz), **CLASSICL** (Klassisk), **R AND B** (Rhythm and blues), **SOFT R B** (Let rhythm and blues), **LANGUAGE** (Fremmedsprog), **REL MUSC** (Religiøs musik), **REL TALK** (Religiøs diskussion), **PERSONLTY** (Personlighed), **PUBLIC** (Offentlig), **COLLEGE** (Universitet), **WEATHER** (Vejret)

**Type programmer** (tuner-trin: 100 kHz/10 kHz, 50 kHz/9 kHz)

**NEWS** (Nyheder), **AFFAIRS** (Aktuelt), **INFO** (Oplysning), **SPORT** (Sport), **EDUCATE** (Undervisning), **DRAMA** (Drama), **CULTURE** (Kultur), **SCIENCE** (Videnskab), **VARIED** (Blandet), **POP M** (Popmusik), **ROCK M** (Rockmusik), **EASY M** (Let underholdning), **LIGHT M** (Let klassisk), **CLASSICS** (Klassisk), **OTHER M** (Andre musiktyper), **WEATHER** (Vejret), **FINANCE** (Finansinformation), **CHILDREN** (Børneprogrammer), **SOCIAL A** (Sociale forhold), **RELIGION** (Religion), **PHONE IN** ("Ring ind"-programmer), **TRAVEL** (Rejser), **LEISURE** (Fritid), **JAZZ** (Jazzmusik), **COUNTRY** (Countrymusik), **NATION M** (Nationalmusik), **OLDIES** (Evergreens), **FOLK M** (Folkemusik), **DOCUMENT** (Dokumentarprogrammer)

### Indstilling af ur-klokkeslæt (CT)

CT-data fra RDS-transmissionen indstiller uret.

- 1 Indstil [CT-ON] i GENERAL-opsætning (side 19).

# Lytte til SiriusXM Radio (kun USA/Canada)

For at lytte til SiriusXM skal du trykke på SRC for at vælge [SIRIUSXM].

## Forberedelse til SiriusXM Vehicle Tuner

Du kan finde alt, hvad der er værd at lytte til, på SiriusXM. Du får mere end 130 kanaler, både de fleste reklamefri musikkkanaler og de bedste sports-, nyheds-, debat- og underholdningskanaler. En SiriusXM Vehicle Tuner (sælges separat) og abonnement er påkrævet. For mere information, besøg [www.siriusxm.com](http://www.siriusxm.com)

Det er nødvendigt at have et abonnement for at kunne lytte til SiriusXM Satellite Radio. Aktiver SiriusXM Vehicle Tuner på en af de to måder nedenfor:

- Online: Gå til [www.siriusxm.com/activatenow](http://www.siriusxm.com/activatenow)
- Telefon: Ring til 1-866-635-2349

Radio ID er nødvendigt til aktivering af SiriusXM.

## Sådan vises SiriusXM Radio ID

- 1 Under afspilning skal du trykke på  (bladre) for at aktivere bladreindstilling.
- 2 Drej kontrolknappen for at vælge kanalen [0], og tryk derefter på den.

## Valg af kanaler for SiriusXM

- 1 Tryk på  (bladre)
- 2 Drej kontrolknappen for at vælge den ønskede kanal, og tryk derefter på den.

## Sådan vælges kanaler fra kategorier

- 1 Tryk på CAT.
- 2 Drej kontrolknappen for at vælge den ønskede kategori, og tryk derefter på den.

## Sådan gemmes kanaler

- 1 Mens den kanal, du vil gemme, modtages, skal du trykke på en talknap (1 til 6) og holde, indtil [MEM] vises.

For at modtage den gemte kanal skal du trykke på MODE for at vælge [SX1], [SX2] eller [SX3], og derefter trykke på en talknap (1 til 6).

## Sådan indstilles forældrekontrol

Nogle SiriusXM-kanaler har indhold, der ikke er egnet for børn. Du kan aktivere en adgangskode for forældrekontrol over disse kanaler.

- 1 Tryk på MENU, og drej kontrolknappen.
- 2 Vælg [GENERAL] → [PARENTAL] → [LOCK SEL] → [LOCK-ON].

- 3 Indtast adgangskoden, og tryk derefter på ENTER. Den oprindelige adgangskode er [0000].

For at låse kanalerne op skal du vælge [OFF].

## Sådan ændres adgangskoden

- 1 Tryk på MENU, og drej kontrolknappen.
- 2 Vælg [GENERAL] → [PARENTAL] → [CODE EDIT].
- 3 Indtast den aktuelle adgangskode på skærmen til indføring af den aktuelle adgangskode, og tryk derefter på ENTER. Den oprindelige adgangskode er [0000].
- 4 Indtast din nye firecifrede adgangskode på skærmen til indføring af den nye adgangskode, og tryk derefter på ENTER.

## Sådan skiftes punkter på displayet

Tryk og hold, og tryk derefter på DSPL for at ændre som følger:

Kanalnummer (Default) → Kanalnavn → Kunstnernavn → Sangtitel → Oplysninger om indhold → Kategorinavn → Ur

## Afspilning

### Afspilning af en disk

#### 1 Indsæt disken (etiketsiden opad).

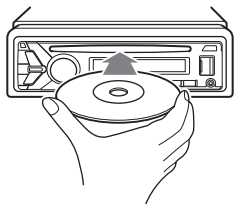

Afspilning starter automatisk.

### Afspille en iPod/USB-enhed

I denne betjeningsvejledning bruges "iPod" som en generel betegnelse for iPod-funktionerne på iPod og iPhone, med mindre andet er angivet i teksten eller på illustrationerne.

For nærmere oplysninger om kompatibilitet for din iPod, se "Om iPod" (sida 22) eller gå ind på support-websiten, der er angivet på bagsiden.

USB-enheder af MSC-typen (Mass Storage Class) (f.eks. et USB-flashdrev, digital medieafspiller, Android-telefon), der overholder USB-standarden, kan bruges.

Afhængigt af den digitale medieafspiller eller Android-telefon, kan indstilling af USB-forbindelsestilstand til MSC være nødvendig.

#### Bemærkninger

- For nærmere oplysninger om din USB-enheds kompatibilitet kan du gå ind på support-websiten, der er angivet på bagsiden.
- Afspilning af følgende MP3/WMA/WAV-filer er ikke understøttet.
  - tabsfri komprimering-filer
  - ophavsretsbeskyttede filer
  - DRM (Digital Rights Management) -filer
  - Flerkanals-lydfiler

#### 1 Tilslut en iPod/USB-enhed til USB-porten (side 10).

Afspilning starter.

Hvis en enhed allerede er forbundet, skal du for at starte afspilningen trykke på SRC for at vælge [USB1] for USB-porten på forsiden, eller [USB2] for USB-porten på bagsiden. ([IPD] vises på displayet, når en iPod er genkendt.)

#### 2 Juster lydstyrken på denne enhed.

#### Sådan standses afspilning

Tryk på OFF og hold i ét sekund.

#### Sådan fjernes enheden

Standse afspilning, og fjern derefter enheden.

#### Forsigtig med iPhone

Når du tilslutter en iPhone via USB, styres telefonopkaldets lydstyrke af iPhone, ikke af enheden. Undgå at øge lydstyrken på enheden under et opkald, da lyden pludselig kan blive meget høj, når opkaldet afsluttes.

### Betjene en iPod direkte (Passagerbetjening)

Tryk på MODE under afspilning, indtil [MODE IPOD] vises, for at aktivere direkte betjening med iPod. Bemærk, at lydstyrken kun kan justeres med enheden.

#### Sådan afsluttes passagerbetjening

Tryk på MODE og hold, indtil [MODE AUDIO] vises.

### Afspille en BLUETOOTH-enhed

Du kan afspille indholdet på en tilsluttet enhed, der understøtter BLUETOOTH A2DP (Advanced Audio Distribution Profile).



#### 1 Opret BLUETOOTH-forbindelse med lydenheden (side 8).

#### 2 Tryk på SRC for at vælge [BT AUDIO].

#### 3 Betjen lydenheden for at starte afspilning.

#### 4 Juster lydstyrken på denne enhed.

#### Bemærkninger

- Afhængigt af lydenheden bliver information som f.eks. titel, spornummer/tid og afspilningsstatus ikke altid vist på denne enhed.
- Selv om kilden ændres på denne enhed, standser afspilning på lydenheden ikke.
- [BT AUDIO] vises ikke på displayet, mens "App Remote"-programmet kører via BLUETOOTH-funktionen.

#### Sådan tilpasses lydstyrkeniveauet på BLUETOOTH-enheden til andre kilder





Start afspilning på BLUETOOTH-lydenheden ved en moderat lydstyrke, og indstil din sædvanlige lydstyrke på enheden.

Tryk på MENU, og drej kontrolknappen.

Vælg [SOUND] → [BTA VOL] (side 21).



## Søge efter og afspille spor

### Gentaget afspilning og blandet afspilning

- 1 Under afspilning skal du trykke på  (gentag) for gentaget afspilning, eller  (bland) for blandet afspilning.
- 2 Tryk gentagne gange på  (gentag) eller  (bland) for at vælge den ønskede afspilningsindstilling.  
Det kan tage lidt tid, før afspilning i den valgte afspilningsindstilling starter.

De tilgængelige afspilningsindstillinger er forskellige, afhængigt af den valgte lydkilde.

### Søge efter et spor efter navn (Quick-BrowZer™)

- 1 Under afspilning af CD, USB eller BT-lydenhed\*1 skal du trykke på  (bladre)\*2 for at vise listen over søgekategorier.  
Når sporlisten vises, skal du trykke gentagne gange på  (tilbage) for at vise den ønskede søgekategori.  
  
\*1 Kun tilgængelig for lydenheder, der understøtter AVRCP (Audio Video Remote Control Profile) 1.4 eller derover.  
\*2 Under USB-afspilning skal du trykke på  (bladre) i mindst to sekunder, for at vende direkte tilbage til begyndelsen af kategorilisten.
- 2 Drej kontrolknappen for at vælge den ønskede søgekategori, og tryk derefter på den for at bekræfte.
- 3 Gentag trin 2 for at søge efter det ønskede spor.  
Afspilning starter.

#### Sådan afsluttes Quick-BrowZer-indstilling

Tryk på  (bladre).

### Søge ved at springe punkter over (Jump-indstilling)

- 1 Tryk på  (bladre).
- 2 Tryk på SEEK +.
- 3 Drej kontrolknappen for at vælge det ønskede punkt.  
Der springes på listen i trin på 10 % af det samlede antal punkter.
- 4 Tryk på ENTER for at vende tilbage til Quick-BrowZer-indstilling.  
Det valgte punkt vises.

- 5 Drej kontrolknappen for at vælge det ønskede punkt, og tryk derefter på den.  
Afspilning starter.

## Lytte til Pandora®

Pandora® kan anvendes til at streame musik via iPhone, Android™- og BlackBerry®-telefoner. Du kan betjene Pandora® på en USB-forbundet iPhone eller BLUETOOTH-forbundet Android/BlackBerry-telefon fra denne enhed. Pandora®-tjenesten er ikke tilgængelig i visse lande/områder.

## Forberedelse til Pandora®

- 1 For at få oplysninger om kompatible enheder kan du gå ind på support-websiten, der er angivet på bagsiden.
- 2 Hent den nyeste version af Pandora®-programmet fra din smartphones App Store. En liste over kompatible enheder kan findes på [www.pandora.com/everywhere/mobile](http://www.pandora.com/everywhere/mobile)

### Kun for Android-telefon

Du kan ikke betjene Pandora® via BLUETOOTH-funktionen, mens du kører "App Remote"-programmet via BLUETOOTH.

## Streaming af Pandora®

- 1 Forbind denne enhed med mobilenheden.
  - iPhone via USB (side 10)
  - Android/BlackBerry-telefon via BLUETOOTH-funktion (side 8)
- 2 Tryk på SRC for at vælge [PANDORA USB] eller [BT PANDORA].
- 3 Start Pandora®-programmet på mobilenheden.
- 4 Tryk på PAUSE for at starte afspilning.

### Hvis enhedens nummer vises

Kontroller, at de samme tal vises (f.eks. 123456) på denne enhed og på mobilenheden, og tryk derefter på ENTER på denne enhed, og vælg [Yes] på mobilenheden.

### Ved aktivering af BLUETOOTH-funktionen

Du kan justere lydstyrkeniveauet. Tryk på MENU, og drej kontrolknappen. Vælg [SOUND] → [BTA VOL] (side 21).

## Tilgængelige funktioner på Pandora®

### "Thumbs"-feedback

"Thumbs Up"- eller "Thumbs Down"-feedback giver dig mulighed for at tilpasse stationer personligt.

#### Thumbs Up

Tryk på ▲ under afspilning.

#### Thumbs Down

Tryk på ▼ under afspilning.

### Brug listen over stationer

Listen over stationer giver dig mulighed for nemt at vælge den ønskede station.

- 1 Tryk på Q (bladre) under afspilning.
- 2 Tryk på SEEK + for at vælge sorteringsrækkefølgen [BY DATE] eller [A TO Z].
- 3 Drej kontrolknappen for at vælge den ønskede station, og tryk derefter på den. Afspilning starter.

### Bogmærkning

Det spor eller den kunstner, der afspilles i øjeblikket, kan bogmærkes og gemmes i din Pandora®-konto.

- 1 Under afspilning skal du trykke på MODE og holde, indtil [BOOKMARK] vises.
- 2 Drej kontrolknappen for at vælge [TRK] (spor) eller [ART] (kunstner), og tryk derefter på den.

## Håndfri opkald

For at bruge en mobiltelefon skal den forbindes med denne enhed. Se "Forberedelse af en BLUETOOTH-enhed" (sida 8) for nærmere oplysninger.



## Modtage et opkald

- 1 Tryk på CALL, når der modtages et opkald med en ringtone. Telefonopkaldet starter.

### Bemærk

Ringetonen og den talendes stemme udsendes kun fra de forreste højtalere.

### Sådan afvises opkaldet

Tryk på OFF og hold i ét sekund.

### Sådan afsluttes opkaldet

Tryk på CALL igen.

## Foretage et opkald

Du kan foretage et opkald fra telefonbogen eller opkaldshistorikken, når en mobiltelefon, der understøtter PBAP (Phone Book Access Profile), er tilsluttet.

### Opkald fra telefonbogen

- 1 Tryk på CAL L, drej kontrolknappen for at vælge [PHONEBOOK], og tryk derefter på den.
- 2 Drej kontrolknappen for at vælge et startbogstav fra listen over startbogstaver, og tryk derefter på den.
- 3 Drej kontrolknappen for at vælge et navn fra listen over navne, og tryk derefter på den.
- 4 Drej kontrolknappen for at vælge et nummer fra listen over numre, og tryk derefter på den. Telefonopkaldet starter.

### Opkald fra opkaldshistorikken

- 1 Tryk på CALL, drej kontrolknappen for at vælge [RECENT CALL], og tryk derefter på den. En liste over opkaldshistorikken vises.

- 2 Drej kontrolknappen for at vælge et navn eller et telefonnummer fra opkaldshistorikken, og tryk derefter på den. Telefonopkaldet starter.

### Opkald med indtastning af telefonnummer

- 1 Tryk på CALL, drej kontrolknappen for at vælge [DIAL NUMBER], og tryk derefter på den.
- 2 Drej kontrolknappen for at indtaste telefonnummeret, og vælg [ ] (mellemrum) til sidst. Tryk derefter på ENTER\*. Telefonopkaldet starter.  
\* For at flytte den digitale indikation skal du trykke på SEEK +/-.

### Bemærk

[ ] vises i stedet for [#] på displayet.

### Opkald med genopkald

- 1 Tryk på CALL, drej kontrolknappen for at vælge [REDIAL], og tryk derefter på den. Telefonopkaldet starter.

### Forudindstilling af telefonnumre

Du kan gemme op til seks kontakter på forvalgsknappen.

- 1 Vælg et telefonnummer, som du vil gemme på forvalgsknappen, fra telefonbogen, opkaldshistorikken eller ved at indtaste telefonnummeret direkte. Telefonnummeret vises på displayet på denne enhed.
- 2 Tryk på en talknap (1 til 6) og hold, indtil [MEM] vises. Kontakten er gemt i det valgte forudindstillede nummer.

### Opkald med forudindstillet nummer

- 1 Tryk på SRC, drej kontrolknappen for at vælge [BT PHONE], og tryk derefter på den.
- 2 Tryk på en talknap (1 til 6) for at vælge den kontakt, du vil ringe til.
- 3 Tryk på ENTER. Telefonopkaldet starter.



## Opkald med stemmekommandoer

Du kan foretage et opkald ved at sige den stemmekommando, der er gemt i en tilsluttet mobiltelefon, som har funktion til stemmeopkald.

**1** Tryk på CALL, drej kontrolknappen for at vælge [VOICE DIAL], og tryk derefter på den.

Alternativt kan du trykke på ENTER, mens App Remote-funktionen er slået fra.

**2** Sig den stemmekommando, der er gemt på mobiltelefonen.

Din stemme genkendes, og opkaldet foretages.

### Sådan annulleres stemmeopkald

Tryk på ENTER.

## Tilgængelig betjening under opkald

### Sådan forudindstilles lydstyrken for ringetonen og den talendes stemme

Du kan forvælge lydstyrkeniveauet for ringetonen og den talendes stemme.

#### Regulere lydstyrken for ringetonen:

Drej kontrolknappen, mens du modtager et opkald.

#### Justerung af lydstyrken for den talendes stemme:

Drej kontrolknappen under et opkald.

### Sådan justeres lydstyrken for den anden part (justering af mikrofonforstærkning)

Tryk på MIC.

Justerbare lydstyrkeniveauer: [MIC-LOW], [MIC-MID], [MIC-HI].

### Sådan reduceres ekko og støj (Ekkodæmper/Støjdæmper-indstilling)

Tryk på MIC og hold.

Kan indstilles på: [EC/NC-1], [EC/NC-2].

### Sådan viderestiles et opkald

For at aktivere/deaktivere den passende enhed (denne enhed/mobiltelefon) skal du trykke på MODE eller bruge din mobiltelefon.

#### Bemærk

Afhængigt af mobiltelefonen kan håndfri tilslutning blive afbrudt, når der gøres forsøg på at viderestille opkald.

### Sådan kontrolleres status for SMS/e-mail\*

✉ blinker, når en ny SMS/e-mail er modtaget, og lyser, når der er ulæste beskeder.

\* Kun tilgængelig for en mobiltelefon, der understøtter MAP (Message Access Profile).

## Nyttige funktioner

## App Remote med iPhone/Android-telefon

Det er nødvendigt at hente "App Remote"-programmet fra App Store for iPhone eller fra Google Play for Android-telefoner. Med brug af "App Remote"-programmet er følgende funktioner tilgængelige:



- Betjening af enheden for at starte og styre kompatible programmer på iPhone/Android-telefon.
- Betjening af iPhone/Android-telefon med enkle fingerbevægelser for at styre kilden på enheden.
- Starte et program/lydkilde eller søge på søgeord i programmet ved at sige et ord eller en sætning i mikrofonen (kun Android-telefon).
- Oplæse indgående tekstbeskeder, SMS, e-mail, Twitter, Facebook, kalender osv. automatisk. Tekstbeskeder, SMS og e-mail kan besvares (kun Android-telefon).
- Juster lydindstillinger (EQ10, Balance/Fader, Lytteposition) for enheden via iPhone/Android-telefon.

#### Bemærkninger

- Af sikkerhedshensyn skal du følge de lokale færdselsregler og love. Undgå at betjene programmet under kørsel.
- De tilgængelige funktioner varierer, afhængigt af programmerne. For nærmere oplysninger om tilgængelige applikationer kan du gå ind på support-websiten, der er angivet på bagsiden.
- App Remote ver. 2.0 via USB er kompatibel med iPhones med iOS 5/iOS 6 installeret.
- App Remote ver. 2.0 via BLUETOOTH er kompatibel med Android-enheder med Android 2.2, 2.3, 3.\*, 4.0, 4.1 eller 4.2 installeret.
- Funktionen Stemmegenkendelse virker ikke, afhængigt af din smartphone. I så fald skal du gå til [Settings] – vælg [Voice Recognition].
- Læsning af SMS/e-mail/meddelelse er tilgængelig for Android-enheder med TTS-motor installeret.
- "Smart Connect"-programmet, der leveres af Sony Mobile Communications, er nødvendigt til oplæsning af meddelelser fra Twitter/Facebook/kalender osv.

## Etablere App Remote-forbindelsen

- 1 Forbind iPhone til USB-porten eller Android-telefonen med BLUETOOTH-funktionen.
- 2 Start "App Remote"-programmet.
- 3 Tryk på APP på enheden og hold i mindst 2 sekunder.  
Etablering af forbindelse til iPhone/Android-telefon starter.  
For nærmere oplysninger om betjening på iPhone/Android-telefon, se Hjælp i programmet.

### Hvis enhedens nummer vises

Kontroller, at de samme tal vises (f.eks. 123456) på denne enhed og på mobilenheden, og tryk derefter på ENTER på denne enhed, og vælg [Yes] på mobilenheden.

### Sådan afsluttes forbindelsen

Tryk på APP og hold.

## Valg af kilden eller programmet

Du kan betjene enheden for at vælge den ønskede kilde eller program på din smartphone.

- 1 Drej kontrolknappen for at vælge den ønskede kilde eller program, og tryk derefter på den.



For at vælge en anden kilde eller program skal du trykke på SRC, og derefter dreje kontrolknappen for at vælge den ønskede kilde eller program.

## Meddelelse af forskellige oplysninger med stemmevejledning (kun Android-telefon)

Når SMS/e-mail, meddelelser fra Twitter/Facebook/kalender osv. modtages, meddeles de automatisk via bådens højttalere.

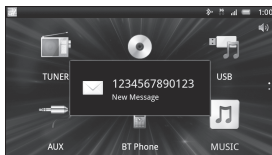

For nærmere oplysninger om indstillinger, se Hjælp i programmet.

## Aktivering af stemmegenkendelse (kun Android-telefon)

Ved at registrere programmer kan du styre et program ved hjælp af stemmekommandoer. For nærmere oplysninger, se Hjælp i programmet.

### Sådan aktiveres stemmegenkendelse

- 1 Tryk på ENTER for at aktivere stemmegenkendelse.
- 2 Sig den ønskede stemmekommando ind i mikrofonen, når [Say Source or App] vises på Android-telefonen.

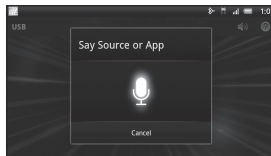

### Bemærkninger

- Stemmegenkendelse er muligvis ikke tilgængelig i nogle tilfælde.
- Stemmegenkendelse fungerer muligvis ikke korrekt, afhængigt af den tilsluttede Android-telefons ydeevne.
- Ved brug af stemmegenkendelse skal enheden anvendes under forhold, hvor støj som f.eks. motorlyd er mindst mulig.
- Brug af ekstern mikrofon vil forbedre stemmegenkendelse.

### Når et musik- eller videoprogram er valgt\*

Tryk på 1 eller 2 for at aktivere HID-indstilling, tryk på SEEK +/- for at vælge et afspilningspunkt, og tryk derefter på ENTER for at starte afspilning.

\* Kun tilgængelig for en Android-telefon, der understøtter HID (Human Interface Device Profile).

## Foretage lydindstillinger

Du kan justere indstillingerne for EQ, BAL/FAD/SW Level og Position via din smartphone.



For nærmere oplysninger om indstillinger, se Hjælp i programmet.

## Indstillinger

### Annullere DEMO-indstillingen

Du kan annullere demonstrationsdisplayet, som vises, mens enheden er slået fra.

- 1 Tryk på MENU, drej kontrolknappen for at vælge [DISPLAY], og tryk derefter på den.
- 2 Drej kontrolknappen for at vælge [DEMO], og tryk derefter på den.
- 3 Drej kontrolknappen for at vælge [DEMO-OFF], og tryk derefter på den. Indstillingen er udført.
- 4 Tryk to gange på ↵ (tilbage). Displayet vender tilbage til normal modtage/afspilningsindstilling.

### Grundlæggende indstilling

Du kan indstille punkter i menuen som følger. Følgende punkter kan indstilles, afhængigt af kilde og indstilling:

- 1 Tryk på MENU.
- 2 Drej kontrolknappen for at vælge den ønskede opsætningskategori, og tryk derefter på den.  
Der er følgende opsætningskategorier:
  - GENERAL-opsætning (generel) (side 19)
  - SOUND-opsætning (lyd) (side 19)
  - DISPLAY-opsætning (side 21)
  - BT (BLUETOOTH) -opsætning (side 21)
  - APP REM (App Remote) -opsætning (side 21)
- 3 Drej kontrolknappen for at vælge mulighederne, og tryk derefter på den.

#### Vende tilbage til det forrige display

Tryk på ↵ (tilbage).

## Backup af hukommelsen

Generelle indstillinger (undtagen ur, børnebeskyttelse og adgangskode), lydindstillinger (undtagen lydstyrke), displayindstillinger og forudindstillede radiostationer gemmes automatisk i enhedens interne hukommelse:

- 10 sekunder efter at tændingen er slukket fra ACC-positionen.
- 10 sekunder efter at enheden er slukket ved at trykke på OFF og holde.

## GENERAL-opsætning

**CLOCK-ADJ** (justere uret) (side 8)

**TUNER-STP** (tuner-trin) (side 8)

**CAUT ALM** (advarselsalarm)

Aktiverer advarselsalarmen: [ON], [OFF] (side 8). (Kun tilgængelig, når enheden er slået fra.)

**BEEP**

Aktiverer biplyden: [ON], [OFF].

**AUTO OFF**

Slukkes automatisk efter et ønsket tidsrum, når enheden slås fra: [NO], [30S] (30 sekunder), [30M] (30 minutter), [60M] (60 minutter).

**AUX-A** (Ekstra lydenhed)

Aktiverer AUX-kildedisplayet: [ON], [OFF]. (Kun tilgængelig, når enheden er slået fra.)

**CT** (ur-klokkeslæt)

Aktiverer CT-funktionen: [ON], [OFF] (side 11).

**BTM** (side 11)

**PARENTAL**

Indstiller børnebeskyttelsen til [ON], [OFF] og redigerer adgangskoden (side 12). (Kun tilgængelig, når SiriusXM Vehicle Tuner er forbundet.)

**SXM RESET** (nulstil SiriusXM)

Nulstiller indstillingerne af SiriusXM Connect Tuner (forudindstillede kanaler/ børnebeskyttelse): [ON], [OFF]. (Kun tilgængelig, når SiriusXM Vehicle Tuner er forbundet.)

## SOUND-opsætning

**C.AUDIO+** (tydelig lyd+)

Gengiver lyd ved at optimere det digitale signal med de lydindstillinger, som Sony anbefaler: [ON], [OFF]. (Indstiller automatisk til [OFF], når [EQ10 PRESET] bliver ændret.)

---

## EQ10 PRESET

Vælger en equalizerkurve blandt 10 equalizerkurver, eller slår fra: [R AND B], [ROCK], [POP], [DANCE], [HIP-HOP], [ELECTRONICA], [JAZZ], [SOUL], [COUNTRY], [CUSTOM], [OFF]. Indstillingen af equalizerkurve kan lagres for hver kilde.

---

## EQ10 SETTING

Indstiller [CUSTOM] i EQ10.

### BASE

Vælger en forudindstillet equalizerkurve som basis for yderligere tilpasning: [BAND1] 32 Hz, [BAND2] 63 Hz, [BAND3] 125 Hz, [BAND4] 250 Hz, [BAND5] 500 Hz, [BAND6] 1 kHz, [BAND7] 2 kHz, [BAND8] 4 kHz, [BAND9] 8 kHz, [BAND10] 16 kHz. Lydstyrkeniveauet kan justeres i trin på 1 dB fra -6 dB til +6 dB.

---

## POSITION (lyttestilling)

### SET F/R POS (sæt front/bagposition)

Simulerer et naturligt lydfelt ved at forsinke lyden fra front/baghøjtaleren, så den passer til din position.

**FRONT L:** Front venstre

**FRONT R:** Front højre

**FRONT:** Center front

**ALL:** Midt i din båd

**CUSTOM:** Position indstillet af App Remote

**OFF:** Ingen position indstillet

**ADJ POSITION\*** (juster position)

Finjusterer indstillingen af lyttestilling.

Justerbart område: [+3] – [CENTER] – [-3].

**SET SW POS\*** (sæt subwooferposition)

**NEAR:** Tæt på

**NORMAL:** Normal

**FAR:** Langt væk

---

## BALANCE

Justerer lydbalancen: [RIGHT-15] – [CENTER] – [LEFT-15].

---

## FADER

Justerer det relative niveau: [FRONT-15] – [CENTER] – [REAR-15].

---

## DSEE (Digital Sound Enhancement Engine)

Forbedrer digitalt komprimeret lyd ved at genskabe høje frekvenser, der går tabt under komprimeringen.

Denne indstilling kan gemmes for alle kilder undtagen tuneren.

Vælger DSEE-indstillingen: [ON], [OFF].

---

## LOUDNESS

Forstærker bas og diskant for at få klar lyd ved lave lydstyrkeniveauer: [ON], [OFF].

---

## AAV (Advanced Auto Volume)

Juster afspilningslydstyrken for alle afspilningskilder til det optimale niveau: [ON], [OFF].

---

## RB ENH (Rear Bass Enhancer)

Rear Bass Enhancer forstærker baslyden ved at anvende en indstilling af lavpasfilter på baghøjtalerne. Med denne funktion kan baghøjtalerne fungere som subwoofer, selv om der ikke er tilsluttet en sådan. (Kun tilgængelig, når [SW DIREC] er indstillet til [OFF].)

**RBE MODE** (Rear Bass Enhancer-indstilling)

Vælger Rear Bass Enhancer-indstilling: [1], [2], [3], [OFF].

**LPF FREQ** (lavpasfilter-frekvens)

Vælger afskæringsfrekvens for subwooferen: [50Hz], [60Hz], [80Hz], [100Hz], [120Hz].

**LPF SLOP** (lavpasfilter-hældning)

Vælger LPF-hældningen: [1], [2], [3].

---

## SW DIREC (direkte tilslutning af subwoofer)

Du kan bruge subwooferen uden en effektforstærker, når den er forbundet til baghøjtalerkablet. (Kun tilgængelig, når [RBE MODE] er indstillet til [OFF].)

Sørg for at tilslutte en 4 - 8 ohm subwoofer til et af de to baghøjtalerkabler. Tilslut ikke en højtaler til det andet baghøjtalerkabel.

**SW MODE** (subwoofer-indstilling)

Vælger subwoofer-indstillingen: [1], [2], [3], [OFF].

**SW PHASE** (subwoofer-fase)

Vælger subwooferfasen: [NORM], [REV].

**SW POS\*** (subwooferposition)

Vælger subwooferpositionen: [NEAR], [NORMAL], [FAR].

**LPF FREQ** (lavpasfilter-frekvens)

Vælger afskæringsfrekvens for subwooferen: [50Hz], [60Hz], [80Hz], [100Hz], [120Hz].

**LPF SLOP** (lavpasfilter-hældning)

Vælger LPF-hældningen: [1], [2], [3].

---

## S.WOOFFER (subwoofer)

**SW LEVEL** (subwooferniveau)

Justerer subwooferens lydstyrkeniveau: [+10 dB] – [0 dB] – [-10 dB].

([ATT] vises ved den laveste indstilling.)

**SW PHASE** (subwoofer-fase)

Vælger subwooferfasen: [NORM], [REV].

**SW POS\*** (subwooferposition)

Vælger subwooferpositionen: [NEAR], [NORMAL], [FAR].

**LPF FREQ** (lavpasfilter-frekvens)

Vælger afskæringsfrekvens for subwooferen: [50Hz], [60Hz], [80Hz], [100Hz], [120Hz].

**LPF SLOP** (lavpasfilter-hældning)

Vælger LPF-hældningen: [1], [2], [3].

---

## HPF (højpasfilter)

**HPF FREQ** (højpasfilter-frekvens)

Vælger afskæringsfrekvens for front/baghøjtaleren: [OFF], [50Hz], [60Hz], [80Hz], [100Hz], [120Hz].

**HPF SLOP** (højpasfilter-hældning)

Vælger HPF-hældningen (virker kun, når [HPF FREQ] er indstillet til andet end [OFF]): [1], [2], [3].

---

**AUX VOL** (AUX-lydstyrkeniveau)

Justerer lydstyrken for hver tilsluttet ekstraenhed: [+18 dB] – [0 dB] – [-8 dB]. Denne indstilling gør det unødvendigt at justere lydstyrkeniveauet mellem kilder.

---

**BTA VOL** (Lydstyrkeniveau for BLUETOOTH-lyd)

Justerer lydstyrken for hver tilsluttet BLUETOOTH-enhed: [+6 dB] – [0 dB] – [-6 dB]. Denne indstilling gør det unødvendigt at justere lydstyrkeniveauet mellem kilder.

---

\* Vises ikke, når [SET F/R POS] er indstillet på [OFF].

---

## DISPLAY-opsætning

---

**DEMO** (demonstration)

Aktiverer demonstrationen: [ON], [OFF].

---

**DIMMER**

Ændrer displayets lysstyrke.

**AT** (auto)

Dæmper displayet automatisk, når du tænder lys. (Kun tilgængelig, når belysningskontrolledningen er tilsluttet.)

**ON**

Dæmper displayet.

**OFF**

Deaktiverer lysdæmperen.

---

**ILLUM** (Belysning)

Ændrer belysningsfarven: [1], [2].

---

**AUTO SCR** (automatisk rulning)

Ruller lange punkter automatisk: [ON], [OFF].

---

---

## BT (BLUETOOTH) -opsætning

---

Denne menu til opsætning kan også åbnes ved at trykke på CALL.

---

**PAIRING** (side 8)

---

**PHONEBOOK** (side 16)

---

**REDIAL** (side 16)

---

**RECENT CALL** (side 16)

---

**VOICE DIAL** (side 17)

---

**DIAL NUMBER** (side 16)

---

**RINGTONE**

Vælger, om denne enhed, eller den tilsluttede mobiltelefon udsender ringetonen: [1] (denne enhed), [2] (mobiltelefon).

---

**AUTO ANS** (autosvar)

Indstiller denne enhed til at besvare et indgående opkald automatisk: [OFF], [1] (ca. 3 sekunder), [2] (ca. 10 sekunder).

---

**AUTO PAIRING**

Start BLUETOOTH-parring automatisk, når en iOS-enhed af version 5.0 eller senere er tilsluttet via USB: [ON], [OFF]. (Kun menuen Opsætning)

---

**BT SIGNAL** (BLUETOOTH-signal) (side 9)

Aktiverer BLUETOOTH-funktionen: [ON], [OFF].

---

**BT INIT** (Initialiser BLUETOOTH)

Initialiserer alle BLUETOOTH-relaterede indstillinger (oplysninger om parring, forudindstillet nummer, oplysninger om enheden osv.).

Ved bortskaffelse af enheden skal alle indstillinger initialiseres. (Kun tilgængelig, når enheden er slået fra.) (Kun menuen Opsætning)

---

---

## APP REM (App Remote) -opsætning

---

Etabler og afslut App Remote-funktion (forbindelse).

## Yderligere oplysninger

### Forsigtighedsregler

- Lad enheden afkøle forinden, hvis din båd har ligget til kaj direkte i solen.
- Efterlad ikke frontpanelet eller medbragte lydenheder inde i båden, da det kan forårsage funktionsfejl på grund af høje temperaturer i direkte sollys.
- Motorantennen slås automatisk ud.

### Dannelse af kondensvand

Hvis der dannes kondensvand inden i enheden, skal du tage disken ud og vente i ca. en time, indtil den er tør. Ellers fungerer enheden ikke korrekt.

### Sådan opretholdes en høj lyd kvalitet

Pas på ikke at spilde væske på enheden eller diskene.

### Bemærkninger om diske

- Udsæt ikke diske for direkte sollys eller varmekilder som f.eks. varmluftkanaler. Lad dem ikke ligge i en båd, der ligger til kaj direkte i solen.
- Rens diskene med en almindelig rensklud inden afspilning. Tør disken af fra midten og udad. Brug ikke opløsningsmidler, f.eks. rensbenzin, fortynder eller almindelige rengøringsmidler.
- Denne enhed er designet til at afspille diske, der opfylder CD-standarden (Compact Disc). DualDiscs og nogle musikdiske kodet med teknologi til beskyttelse af afhavsrret opfylder ikke CD-standarden (Compact Disc), og disse diske kan derfor ikke afspilles med denne enhed.
- Diske som enheden IKKE KAN afspille
  - Diske med etiketter, mærkater eller påklisteret tape eller papir. Det kan forårsage funktionsfejl eller ødelægge disken.
  - Diske der ikke er af standardform (f.eks. hjerte- firkantet eller stjerneform). Det kan beskadige enheden, hvis du forsøger at afspille dem.
  - 8 cm diske.



### Bemærkninger om CD-R/CD-RW-diske

- Det maksimale antal: (kun CD-R/CD-RW)
  - mapper (album): 150 (inkl. rødmappe)
  - filer (spor) og mapper: 300 (kan være mindre end 300, hvis mappe/filnavne indeholder mange tegn)
  - tegn, der kan vises for et mappe/filnavn: 32 (Joliet)/64 (Romeo)

- Hvis en multisession-disk begynder med en CD-DA-session, genkendes den som en CD-DA-disk, og andre sessioner afspilles ikke.
- Diske som enheden IKKE KAN afspille
  - CD-R/CD-RW med dårlig optagekvalitet.
  - CD-R/CD-RW der er optaget med en inkompatibel optageenhed.
  - CD-R/CD-RW der ikke er afsluttet korrekt.
  - Andre CD-R/CD-RW end dem, der er optaget i musik-CD-format eller MP3-format, som opfylder ISO9660 Level 1/Level 2, Joliet/Romeo eller multisession.

### Afspilningsrækkefølge for MP3/WMA-filer

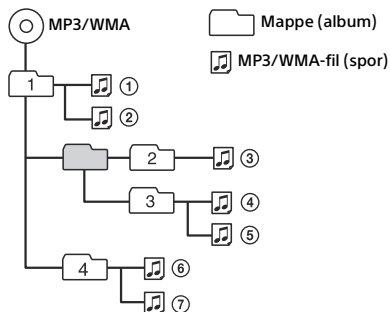

### Om iPod

- Du kan tilslutte til følgende iPod-modeller. Opdater dine iPods med den nyeste software, inden du bruger dem.

#### Kompatible iPhone/iPod-modeller

Kompatibel model	USB
iPhone 5	○
iPhone 4S	○
iPhone 4	○
iPhone 3GS	○
iPhone 3G	○
iPod touch (5. generation)	○
iPod touch (4. generation)	○
iPod touch (3. generation)	○
iPod touch (2. generation)	○
iPod classic	○
iPod nano (7. generation)	○
iPod nano (6. generation)	○
iPod nano (5. generation)	○
iPod nano (4. generation)	○
iPod nano (3. generation)	○

- "Made for iPod" og "Made for iPhone" betyder, at et elektronisk tilbehør er specifikt udformet til tilslutning med henholdsvis iPod eller iPhone, og at udvikleren har certificeret, at det opfylder Apples normer. Apple er ikke ansvarlig for, at denne enhed virker, eller at den opfylder sikkerheds- og lovgivningsmæssige standarder. Bemærk, at brug af dette tilbehør med iPod eller iPhone kan påvirke den trådløse ydeevne.
- Mikrobølger, der udsendes fra en BLUETOOTH-enhed, kan påvirke betjeningen af elektroniske medicinske enheder. Slå denne enhed og andre BLUETOOTH-enheder fra på følgende steder, da det kan forårsage en ulykke.
  - Hvor der er brændbar gas, på et hospital, et tog, et fly eller en benzinstation.
  - Nær automatiske døre eller en brandalarm.

## Om BLUETOOTH-funktion

### Hvad er BLUETOOTH-teknologi?

- BLUETOOTH trådløs teknologi er en trådløs teknologi med kort rækkevidde, der muliggør trådløs datakommunikation mellem digitale enheder, f.eks. en mobiltelefon og et headset. BLUETOOTH trådløs teknologi virker inden for et område på ca. 10 m (33 ft). Det er mest almindeligt at tilslutte to enheder, men nogle enheder kan tilsluttes til flere enheder på samme tid.
- Da BLUETOOTH-teknologi er en trådløs teknologi, er det ikke nødvendigt at bruge et kabel, og det er heller ikke nødvendigt, at enheder vender mod hinanden, som det f.eks. er tilfældet med infrarød teknologi. Du kan f.eks. bruge en sådan enhed i en taske eller lomme.
- BLUETOOTH-teknologi er en international standard, der understøttes af millioner af virksomheder over hele verden, og som anvendes af mange virksomheder rundt om i verden.

### Om BLUETOOTH-kommunikation

- BLUETOOTH trådløs teknologi virker inden for et område på ca. 10 m (33 ft). Det maksimale kommunikationsområde kan variere, afhængigt af forhindringer (personer, metal, vægge og lign.) eller elektromagnetisme i omgivelserne.
- Følgende forhold kan påvirke BLUETOOTH-kommunikationens følsomhed.
  - Der er en forhindring, f.eks. en person, metal eller en væg, mellem denne enhed og BLUETOOTH-enheden.
  - Der er en enhed, som anvender 2,4 GHz-frekvens, f.eks. en trådløs LAN-enhed, ledningsfri telefon eller mikrobølgeovn, i brug nær denne enhed.
- Da BLUETOOTH-enheder og trådløs LAN (IEEE802.11b/g) bruger den samme frekvens, kan der forekomme mikrobølgeinterferens og lavere kommunikationshastighed, støj eller ugyldig tilslutning, hvis denne enhed bruges nær en trådløs LAN-enhed. Gør i så fald som følger.
  - Brug denne enhed i en afstand på mindst 10 m (33 ft) fra den trådløse LAN-enhed.
  - Hvis denne enhed bruges inden for 10 m (33 ft) fra en trådløs LAN-enhed, skal den trådløse LAN-enhed slås fra.
  - Monter denne enhed og BLUETOOTH-enheden så tæt på hinanden som muligt.

- Denne enhed understøtter sikkerhedsforanstaltninger, som overholder BLUETOOTH-standarden, så tilslutningen bliver sikker, når der bruges BLUETOOTH trådløs teknologi. Sikkerhedsforanstaltningerne kan dog være utilstrækkelige, afhængigt af indstillingen. Vær forsigtig, når der kommunikeres med BLUETOOTH trådløs teknologi.
- Vi påtager os intet ansvar for databærelse ved BLUETOOTH-kommunikation.
- Tilslutning med alle BLUETOOTH-enheder garanteres ikke.
  - Der kræves en enhed med BLUETOOTH-funktion for at følge BLUETOOTH-standardens specificeret af BLUETOOTH SIG. Den skal være attesteret.
  - Selv om den tilsluttede enhed følger den ovennævnte BLUETOOTH-standard, kan alle enheder muligvis ikke tilsluttes eller virke korrekt, afhængigt af enhedens funktioner eller specifikationer.
  - Mens du taler håndfrit i telefonen, kan der forekomme støj, afhængigt af enheden eller de omgivelser, der kommunikeres i.
- Afhængigt af den enhed, der skal tilsluttes, kan det tage nogen tid at starte kommunikation.

### Andet

- Brug af BLUETOOTH-enheden virker ikke altid på mobiltelefoner, afhængigt af radiobølgeforhold og det sted, hvor udstyret bruges.
- Hvis du oplever gener efter brug af BLUETOOTH-enheden, skal du straks standse brug af BLUETOOTH-enheden. Rådfør dig med den nærmeste Sony-forhandler, hvis et problem ikke kan løses.

Henvend dig til nærmeste Sony-forhandler, hvis du har nogen spørgsmål eller problemer vedrørende enheden, der ikke er dækket i denne vejledning.

## Vedligeholdelse

### Udskiftning af fjernbetjenings litiumbatteri

Når batteriet bliver svagt, formindskes fjernbetjenings rækkevidde. Udskift batteriet med et nyt CR2025-litiumbatteri. Der opstår brand- eller eksplosionsfare, hvis du bruger en anden type batteri.

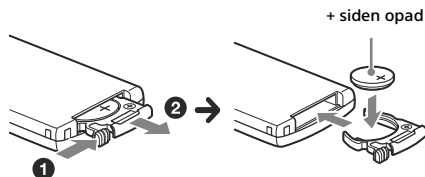

#### Bemærkninger om litiumbatteriet

- Hold litiumbatteriet uden for børns rækkevidde. Søg omgående læge, hvis batteriet sluges.
- Aftør batteriet med en tør klud, så kontakten bliver god.
- Sørg for at batteriets poler vender rigtigt, når det sættes i.
- Batteriet må ikke holdes med en metalpincet, da der kan opstå kortslutning.

#### ADVARSEL

Batteriet kan eksplodere, hvis det håndteres forkert.

Det må ikke genoplades, skilles ad eller bortkastes i åben ild.

### Rensning af stikkene

Enheden virker ikke altid korrekt, hvis stikkene mellem enheden og frontpanelet ikke er rene. For at forhindre dette skal du tage frontpanelet af (side 8) og rense stikkene med en vatpind. Brug ikke for meget kraft, da stikkene kan beskadiges.

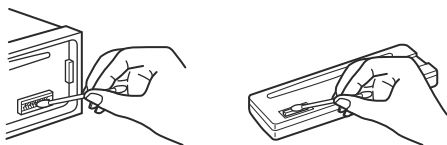

#### Bemærkninger

- Af sikkerhedsmæssige grunde bør du slå tændingen fra og fjerne nøglen fra tændingskontakten, inden du renser stikkene.
- Berør aldrig stikkene direkte med fingrene eller en metalgenstand.

## Specifikationer

TIL KUNDER I USA. GÆLDER IKKE I CANADA, HERUNDER I PROVINSEN QUEBEC.

### SPECIFIKATIONER FOR LYDEFFEKT



CEA2006-standard

Udgangseffekt: 17 watt RMS  $\times$  4 ved 4 ohm  $<$  1 % total harmonisk forvrængning+støj  
Signal/støj-forhold: 80 dBA  
(reference: 1 watt i 4 Ohm)

### Tuner

#### FM

Indstillingsområde:

87,5 - 108,0 MHz (i trin på 50 kHz)

87,5 - 108,0 MHz (i trin på 100 kHz)

87,5 - 107,9 MHz (i trin på 200 kHz)

Antennestik:

Ekstern antennestik

Mellemfrekvens: 25 kHz

Brugbar følsomhed: 8 dBf

Selektivitet: 75 dB ved 400 kHz

Signal/støjforhold: 80 dB (stereo)

Separation: 50 dB ved 1 kHz

Frekvensreaktion: 20 - 15.000 Hz

#### AM

Indstillingsområde:

531 - 1.602 kHz (i trin på 9 kHz)

530 - 1.710 kHz (i trin på 10 kHz)

AM-tuningtrin:

Kan skiftes mellem 9 kHz/10 kHz

Antennestik:

Ekstern antennestik

Mellemfrekvens:

9.124,5 kHz eller 9.115,5 kHz/4,5 kHz (i trin på 9 kHz)

9.115 kHz eller 9.125 kHz/5 kHz (i trin på 10 kHz)

Følsomhed: 26  $\mu$ V

### CD-afspiller

Signal/støjforhold: 120 dB

Frekvensreaktion: 10 - 20.000 Hz

Wow og flutter: Ikke målelig

Tilsvarende codec: MP3 (.mp3) og WMA (.wma)

### USB-afspillerdel

Interface: USB (High Speed)

Maksimal strømstyrke: 1 A (for), 2,1 A (bag)

Det maksimale antal genkendelige spor: 10.000

Tilsvarende codec:

MP3 (.mp3), WMA (.wma) og WAV (.wav)



## Trådløs kommunikation

Kommunikationssystem:

BLUETOOTH-standard version 3.1

Udgang:

BLUETOOTH-standard strømklasse 2  
(Maks. +4 dBm)

Maksimalt kommunikationsområde:

Synsvidde ca. 10 m (33 ft)\*1

Frekvensbånd:

2,4 GHz-bånd (2,4000 - 2,4835 GHz)

Modulationsmetode: FHSS

Kompatible BLUETOOTH-profiler\*2:

A2DP (Advanced Audio Distribution Profile) 1.3  
AVRCP (Audio Video Remote Control Profile) 1.5  
HFP (Handsfree Profile) 1.6  
PBAP (Phone Book Access Profile)  
SPP (Serial Port Profile)  
MAP (Message Access Profile)  
HID (Human Interface Device Profile)

\*1 Det faktiske område varierer afhængigt af faktorer som f.eks. forhindringer mellem enheder, magnetfelter omkring en mikrobløjeovn, statisk elektricitet, modtagefølsomhed, antennens ydelse, operativsystem, softwareprogram og lign.

\*2 BLUETOOTH-standardprofilerne angiver formålet med BLUETOOTH-kommunikation mellem enheder.

## Effektforstærker

Udgang: Højtalerudgange

Højtalerimpedans: 4 - 8 ohm

Maksimal udgangseffekt: 55 W x 4 (ved 4 ohm)

## Generelt

Udgang:

Tilslutningsklemme for lydudgang (FRONT, REAR/SUB)

Stik for motorantenne/effektforstærker-kontrol (REM OUT)

Indgange:

Indgangsstik for SiriusXM (kun USA/Canada)

Stik for fjernbetjening-indgang

Indgangsstik for antenne

MIC-indgangsstik (mikrofon)

AUX-indgangsstik (stereo-ministik)

USB-port: for, bag

Strømkrav:

12 V jævnstrøm båd batteri (negativ jordforbindelse)

Mål:

Ca. 178 mm x 50 mm x 177 mm  
(7 1/8 in x 2 in x 7 in) (b/h/d)

Monteringsmål:

Ca. 182 mm x 53 mm x 160 mm  
(7 1/4 in x 2 1/8 in x 6 5/16 in) (b/h/d)

Vægt: Ca. 1,2 kg (2 lb 11 oz)

Pakkens indhold:

Hovedenhed (1)

Fjernbetjening (1): RM-X231

Mikrofon (1)

Dele til montering og tilslutning (1 sæt)

Tilbehør/ekstraudstyr\*:

SiriusXM Vehicle Tuner: SXV100

Marine remote commander (vandafvisende fjernbetjening): RM-X11M

\* Andet tilbehør/udstyr end vandafvisende fjernbetjening RM-X11M er ikke vandtæt. Det må ikke udsættes for vand.

Din forhandler har muligvis ikke alt det ovennævnte tilbehør i sit sortiment. Bed forhandleren om nærmere oplysninger.

Design og specifikationer kan ændres uden forudgående varsel.

## Ophavsret



SiriusXM Connect Vehicle Tuner og abonnement sælges separat.

[www.siriusxm.com](http://www.siriusxm.com)

Sirius, XM og alle relaterede mærker og logoer er varemærker tilhørende Sirius XM Radio Inc. Alle rettigheder forbeholdt.

Bluetooth®-firmamærket og -logoerne er registrerede varemærker tilhørende Bluetooth SIG, Inc., og Sony Corporations brug af disse mærker sker på licens. Andre varemærker og handelsnavne tilhører deres respektive ejere.

N-Mark er et varemærke eller registreret varemærke tilhørende NFC Forum, Inc. i USA og i andre lande.

Windows Media er enten et registreret varemærke eller et varemærke tilhørende Microsoft Corporation i USA og/eller andre lande.

Dette produkt er beskyttet af visse intellektuelle ejendomsrettigheder tilhørende Microsoft Corporation. Brug eller distribution af sådan teknologi uden for dette produkt er forbudt uden en licens fra Microsoft eller et autoriseret Microsoft-datterselskab.

iPhone, iPod, iPod classic, iPod nano og iPod touch er varemærker tilhørende Apple Inc., registreret i USA og andre lande. App Store er et servicemærke tilhørende Apple Inc.

MPEG Layer-3 lydkodeknings-teknologi og patenter på licens fra Fraunhofer IIS og Thomson.

Pandora, Pandora-logoet og Pandoras handelsmæssige beklædning er varemærker eller registrerede varemærker tilhørende Pandora Media, Inc., brugt med tilladelse.

Google, Google Play og Android er varemærker tilhørende Google Inc.

BlackBerry® er ejet af Research In Motion Limited og er registreret og/eller bruges i USA og lande i hele verden. Bruges under licens fra Research In Motion Limited.

## Fejlfinding

Med den følgende kontrolliste kan du afhjælpe problemer, du kan få med enheden.

Inden du går igennem nedenstående kontrolliste, bør du kontrollere fremgangsmåden for tilslutning og betjening.

For nærmere oplysninger om brug af sikringen og at fjerne enheden fra instrumentbrættet henvises til den medfølgende vejledning Montering/Tilslutning.

Hvis problemet ikke løses, kan du gå ind på support-websiten, der er angivet på bagsiden.

### Generelt

**Der er ingen strømtilførsel til enheden.**

- Hvis enheden slås fra, og visningen forsvinder, kan enheden ikke betjenes med fjernbetjeningen.
  - Tænd enheden.

**Ingen lyd.**

- Faderkontrollen [FADER] er ikke indstillet på positionen for et 2-højttalersystem.

**Ingen biplyd.**

- Der tilsluttes en ekstra effektforstærker, og du bruger ikke den indbyggede forstærker.

**Hukommelsens indhold er blevet slettet.**

- Strømledningen eller batteriet er blevet afbrudt eller er ikke tilsluttet korrekt.

**Gemte stationer og korrekt klokkeslæt er slettet. Sikringen er sprunget.**

**Der kommer støj, når tændingens position skiftes.**

- Ledningerne er ikke tilpasset korrekt til bådens strømstik til tilbehør.

**Under afspilning eller modtagelse starter demonstrationen.**

- Hvis der ikke udføres nogen betjening i fem minutter med [DEMO-ON] indstillet, starter demonstrationen.
  - Indstil [DEMO-OFF] (side 21).

**Visningen forsvinder fra/vises ikke på displayvinduet.**

- Lysdæmperen er indstillet på [DIM-ON] (side 21).
- Visningen forsvinder, hvis du trykker på OFF og holder.
  - Tryk på OFF på enheden, indtil visningen ses.
- Stikkene er beskadiget (side 24).

**Betjeningsknapperne fungerer ikke.**

**Diskon skubbes ikke ud.**

- Tryk på PTY/CAT og  (tilbage)/MODE i mindst to sekunder for at nulstille enheden. Indholdet i hukommelsen slettes. Af hensyn til din sikkerhed må du ikke nulstille enheden, mens du kører.

## Radiomodtagelse

**Stationerne kan ikke modtages.**

**Lyden generes af støj.**

- Tilslutningen er ikke korrekt.
  - Hvis din båd har en indbygget radioantenne i bag- eller sideruden, skal REM OUT-ledningen (blå/hvid-stribet) eller strømledningen til tilbehør (rød) forbindes til strømledningen på bådens antenneforstærker.
  - Kontrollér tilslutningen af bådantennen.
  - Hvis den automatiske antenne ikke slås ud, skal tilslutningen af motorantenne-kontrolleringen kontrolleres.
- Indstillingen af tuningtrin er blevet slettet.
  - Indstil tuningtrin igen (side 8).

**Det er ikke muligt at stille ind på forudindstillede stationer.**

- Radiosignalet er for svagt.

## RDS

**PTY viser [- - - - -].**

- Den aktuelle station er ikke en RDS-station.
- Der er ikke blevet modtaget RDS-data.
- Stationen specificerer ikke programtypen.

## CD-afspilning

**Diskon afspilles ikke.**

- Defekt eller snavset disk.
- CD-R'en/CD-RW'en er ikke til lydbrug (side 22).

**MP3/WMA-filer kan ikke afspilles.**

- Disken er ikke kompatibel med MP3/WMA/AAC-formatet og -versionen. Du kan finde nærmere oplysninger om diske og formater, der kan afspilles, på support-websiten.

**Det tager længere tid at afspille MP3/WMA-filer end andre filer.**

- Det tager længere tid for følgende diske at starte afspilning.
  - En disk, der er optaget med en kompliceret træstruktur.
  - En disk, der er optaget i multisession.
  - En disk, som kan tilføjes data.

**Lyden springer.**

- Defekt eller snavset disk.

## USB-afspilning

**Du kan ikke afspille elementer via en USB HUB.**

- Denne enhed kan ikke genkende USB-enheder via en USB-hub.

**Det tager længere tid at afspille en USB-enhed.**

- USB-enheden indeholder filer med en kompliceret træstruktur.

---

### Lyden falder kortvarigt bort.

- Lyden kan falde bort kortvarigt ved en høj bithastighed på mere end 320 kbps.

---

### Pandora®-forbindelse er ikke mulig.

- Luk Pandora®-programmet på mobilenheden ned, og start det derefter igen.

---

### Programmets navn er uoverensstemmende med det faktiske program i App Remote.

- Start programmet igen fra "App Remote"-programmet.

---

## NFC-funktion

### Forbindelse med et enkelt tryk (NFC) er ikke mulig.

- Hvis smartphonen ikke reagerer, når den holdes mod et punkt.
  - Kontroller, at NFC-funktionen på smartphonen er slået til.
  - Hold N-Mark på smartphonen tættere mod N-Mark på denne enhed.
  - Hvis smartphonen ligger i et etui, skal det fjernes.
- NFC-mottagefølsomheden afhænger af enheden.
  - Hvis forbindelse med et enkelt tryk via smartphonen mislykkes flere gange, skal BLUETOOTH-forbindelsen oprettes manuelt.

---

## BLUETOOTH-funktion

### Den enhed, der tilsluttes, kan ikke finde denne enhed.

- Inden der foretages parring, skal denne enhed indstilles på standby for parring.
- Mens den er tilsluttet til en BLUETOOTH-enhed, kan denne enhed ikke findes fra en anden enhed.
  - Afbryd den aktuelle tilslutning, og søg efter denne enhed fra en anden enhed.
- Når parring for enhederne er foretaget, skal BLUETOOTH-signaludgangen slås til (side 9).

---

### Tilslutning er ikke mulig.

- Forbindelsen styres fra den ene side (denne enhed eller BLUETOOTH-enhed), men ikke begge.
  - Tilslut til denne enhed fra en BLUETOOTH-enhed eller omvendt.

---

### Navnet på den fundne enhed vises ikke.

- Afhængigt af status for den anden enhed, er det ikke altid muligt at få navnet.

---

### Ingen ringetone.

- Juster lydstyrken ved at dreje på kontrolknappen, mens et opkald modtages.
- Afhængigt af den enhed, der tilsluttes, sendes ringetonen muligvis ikke korrekt.
  - Indstil [RINGTONE] til [1] (side 21).
- Fronthøjtalerne er ikke tilsluttet til enheden.
  - Tilslut fronthøjtalerne til enheden. Ringetonen udsendes kun fra fronthøjtalerne.

---

### Den talendes stemme kan ikke høres.

- Fronthøjtalerne er ikke tilsluttet til enheden.
  - Tilslut fronthøjtalerne til enheden. Den talendes stemme udsendes kun fra fronthøjtalerne.

---

### En samtalepartner siger, at lydstyrken er for lav eller høj.

- Juster lydstyrken vha. justering af mikrofonforstærkning (side 17).

---

### Der er ekko eller støj på telefonsamtaler.

- Sænk lydstyrken.
- Indstil EC/NC Mode til [EC/NC-1] eller [EC/NC-2] (side 17).
- Hvis der er anden stærk støj i omgivelserne end telefonopkaldslyden, skal du forsøge at mindske denne støj.
  - Eksempler: Hvis en rude står åben, og der er kraftig støj el. lign., kan du lukke ruden. Hvis et airconditionlæg larm, kan du skrue ned for det.

---

### Telefonen er ikke tilsluttet.

- Når BLUETOOTH-lyd afspilles, er telefonen ikke tilsluttet, selv om du trykker på CALL.
  - Tilslut fra telefonen.

---

### Telefonlydkvaliteten er dårlig.

- Telefonens lyd kvalitet afhænger af mobiltelefonens mottageforhold.
  - Flyt din båd til et sted, hvor du kan forbedre mobiltelefonens signal, hvis mottagelsen er dårlig.

---

### Lydstyrken på den tilsluttede lydenhed er lav (høj).

- Lydstyrkeniveauet vil være forskelligt, afhængigt af lydenheden.
  - Juster lydstyrken på den tilsluttede lydenhed eller denne enhed.

---

### Lyden springer ved afspilning på en BLUETOOTH-lydenhed.

- Formidsk afstanden mellem enheden og BLUETOOTH-lydenheden.
- Hvis BLUETOOTH-lydenheden opbevares i et etui, der afbryder signalet, kan du tage lydenheden ud af etuiet under brug.
- Der bruges flere BLUETOOTH-enheder eller andre enheder, der udsender radiobølger, er i brug i nærheden.
  - Slå de andre enheder fra.
  - Forøg afstanden fra de andre enheder.
- Afspilningslyden standser midlertidigt, når der foretages tilslutning mellem denne enhed og mobiltelefonen. Det er ikke en funktionsfejl.

---

### Den tilsluttede BLUETOOTH-lydenhed kan ikke betjenes.

- Kontroller, at den tilsluttede BLUETOOTH-lydenhed understøtter AVRCP.

---

### Nogle funktioner virker ikke.

- Kontroller, om den enhed, der tilsluttes, understøtter de pågældende funktioner.

---

### Et opkald besvares utilsigtet.

- Den telefon, der tilsluttes, er indstillet til at besvare et opkald automatisk.

---

### Parring mislykkedes, fordi tidsfristen udløb.

- Afhængigt af den enhed, der tilsluttes, kan tidsgrænsen for parring være kort.
  - Forsøg at gennemføre parring inden for tiden.

---

### BLUETOOTH-funktionen virker ikke.

- Slå enheden fra ved at trykke på OFF i mindst to sekunder, og slå derefter enheden til igen.

---

### Der kommer ingen lyd fra båndhøjtalerne under håndfri opkald.

- Hvis der ikke kommer lyd fra mobiltelefonen, skal du indstille mobiltelefonen, så lyden kommer fra båndhøjtalerne.

---

### Pandora®-forbindelse er ikke mulig.

- Luk Pandora®-programmet på mobilenheden ned, og start derefter igen.

---

### Programmets navn er uoverensstemmende med det faktiske program i App Remote.

- Start programmet igen fra "App Remote"-programmet.

---

### Mens "App Remote"-programmet kører via BLUETOOTH, skifter displayet automatisk til [BT AUDIO].

- Der er funktionsfejl i "App Remote"-programmet eller BLUETOOTH-funktionen.
  - Kør programmet igen.

---

## Fejldisplay/meddelelser

### ERROR

- Disken er beskidt eller sat omvendt i.
  - Rens disken eller sæt den korrekt i.
- Der er sat en tom disk i.
- Disken kan ikke afspilles pga. et problem.
  - Sæt en anden disk i.
- USB-enheden blev ikke automatisk genkendt.
  - Tilslut den igen.
- Tryk på  for at tage disken ud.

---

### HUB NO SUPRT (hubs ikke understøttet)

- USB-hub er ikke understøttet på denne enhed.

---

### IPD STOP (iPod stop)

- Når gentaget afspilning ikke er indstillet, er afspilning af det sidste spor på albummet slut. Musikappen i iPod/iPhone er afsluttet.
  - Tryk på PAUSE for at starte afspilning igen.

---

### NO DEV (ingen enhed)

- [USB] er valgt som kilde uden en USB-enhed tilsluttet. En USB-enhed eller et USB-kabel er blevet afbrudt under afspilning.
  - Sørg for at tilslutte en USB-enhed og et USB-kabel.

---

### NO MUSIC

- Disken eller USB-enheden indeholder ikke en musikfil.
  - Indsæt en musik-CD.
  - Tilslut en USB-enhed, der indeholder en musikfil.

---

### OVERLOAD

- USB-enheden er overbelastet.
  - Afbryd USB-enheden, og skift derefter kilde ved at trykke på SRC.
  - Der er en fejl på USB-enheden, eller der er tilsluttet en enhed, som ikke er understøttet.

---

### PUSH EJT (tryk for at skubbe ud)

- Disken kan ikke skubbes ud.
  - Tryk på  (skub ud).

---

### READ

- Enheden læser alle spor- og albumoplysninger på disken.
  - Vent, indtil læsningen er udført, og afspilning begynder automatisk. Afhængigt af diskstrukturen kan det tage mere end et minut.

---

### USB NO SUPRT (USB ikke understøttet)

- Den tilsluttede USB-enhed er ikke understøttet.
  - For nærmere oplysninger om din USB-enheds kompatibilitet kan du gå ind på support-websiten.

---

### [ ] eller [ ]

- Under tilbage/fremrykning er du nået til begyndelsen eller slutningen af disken, og kan ikke komme længere.

---

### [ ]

- Tegnet kan ikke vises.

---

## For BLUETOOTH-funktion

---

### BT BUSY (BLUETOOTH optaget)

- Mobiltelefonens telefonbog og opkaldshistorik er ikke tilgængelig fra denne enhed.
  - Vent et øjeblik, og prøv derefter igen.

---

### ERROR

- BT Initialize (Initialisering af Bluetooth) mislykkedes.
- Adgang til telefonbogen mislykkedes.
- Telefonbogens indhold blev ændret, mens mobiltelefonen blev tilgået.
  - Tilgå telefonbogen i mobiltelefonen igen.

---

**MEM FAILURE** (hukommelse - fejl)

- Det lykkedes ikke for denne enhed at gemme kontakten på forvalgsknappen.
  - Kontroller, at det nummer, du vil gemme, er korrekt (side 16).

---

**MEMORY BUSY**

- Enheden er ved at gemme data.
  - Vent indtil lagringen er færdig.

---

**NO DEV** (ingen enhed)

- BLUETOOTH-lydkilden er valgt uden en BLUETOOTH-lydenhed tilsluttet. En BLUETOOTH-lydenhed er blevet afbrudt under et opkald.
  - Sørg for at tilslutte en BLUETOOTH-lydenhed.
- En BLUETOOTH-telefonkilde er valgt, uden at en mobiltelefon er tilsluttet. En mobiltelefon er blevet afbrudt under et opkald.
  - Sørg for at tilslutte en mobiltelefon.

---

**P EMPTY** (forudindstillet nummer tomt)

- Forvalgsknappen er tom.

---

**UNKNOWN**

- Navn eller telefonnummer kan ikke vises, når du bladrer i telefonbogen eller opkaldshistorikken.

---

**WITHHELD**

- Telefonnummeret er skjult af opkalderen.

---

**For App Remote-betjening:**

---

**APP -----** (program)

- Der er ikke forbindelse med programmet.
  - Etabler iPhone-forbindelsen igen.

---

**APP DISCNCT** (program afbrudt)

- Der er ikke etableret App Remote-forbindelse.
  - Etabler App Remote-forbindelsen (side 18).

---

**APP MENU** (program-menu)

- Der kan ikke udføres knapbetjening, mens en menu på iPhonen/Android-telefonen er åben.
  - Afslut menuen på iPhonen/Android-telefonen.

---

**APP NO DEV** (program ingen enhed)

- Enheden med det installerede program er ikke tilsluttet.
  - Tilslut enheden, og etabler derefter iPhone-forbindelse.

---

**APP SOUND** (programlyd)

- Der kan ikke udføres knapbetjening, mens en lydmenu på iPhonen/Android-telefonen er åben.
  - Afslut lydmenuen på iPhonen/Android-telefonen.

---

**OPEN APP** (åbn program)

- "App Remote"-programmet kører ikke.
  - Start iPhone's program.

---

**For Pandora®-betjening:**

---

**CANNOT SKIP**

- Det er ikke tilladt at springe spor over på Pandora®.
  - Vent, indtil reklamen slutter.
  - Pandora® begrænser antallet af overspringninger, der er tilladt på deres tjeneste. Vent, indtil næste spor begynder, eller vælg en anden station på listen.

---

**ERROR**

- "Thumbs"-feedback mislykkedes.
  - Prøv "Thumbs Up/Down" igen.
- Bogmærkning mislykkedes.
  - Prøv at bogmærke igen.

---

**NO STATION**

- Der er ingen station på din Pandora®-konto.
  - Opret stationen på mobilenheden.

---

**NOT ALLOWED**

- "Thumbs"-feedback er ikke tilladt.
  - Vent, indtil reklamen slutter.
  - Nogle funktioner, f.eks. Shared Station, tillader ikke feedback. Vent, indtil det næste spor begynder, eller vælg en anden station på listen.
- Bogmærkning er ikke tilladt.
  - Vent, indtil reklamen slutter.
  - Vælg et andet spor eller station, og prøv igen.

---

**OPEN APP** (åbn program)

- Ved forbindelse via USB-porten.
- Pandora® starter ikke.
  - Start Pandora®-programmet på iPhonen.

---

**OPEN APP** (åbn program), **PRESS PAUSE**

- Ved forbindelse via BLUETOOTH-funktionen.
- Pandora® starter ikke.
  - Start Pandora®-programmet på mobilenheden, og tryk derefter på PAUSE.

---

**PAN NO SUPRT** (Pandora® ikke understøttet)

- Den tilsluttede enhed er ikke understøttet.
  - For nærmere oplysninger om kompatible enheder kan du besøge support-websiten.

---

**PAN RESTRICT** (Pandora® licensbegrænsninger)

- Pandora® er ikke tilgængelig uden for dit land.

---

**PLEASE LOGIN, PANDORA APP**

- (Pandora®-program)
- Ikke logget ind på din Pandora®-konto.
  - Afbryd enheden, log ind på din Pandora®-konto, og forbind derefter enheden igen.

---

--:--

- Netværksforbindelsen er ustabil eller gået tabt.
  - Foretag netværksforbindelsen på enheden igen.
  - Vent, indtil netværksforbindelsen er etableret.

## For SiriusXM-betjening:

---

### **CH LOCKED** (kanal låst)

- Den valgte kanal er låst af forældrekontrol-funktionen. Indtast adgangskoden for at låse kanalen op.

### **CH UNAVAIL** (kanal ikke tilgængelig)

- Den valgte kanal er ikke tilgængelig.
- Den aktive kanal er blevet utilgængelig.

### **CHAN UNSUB** (abonnement på kanal opsagt)

- Der er ikke noget abonnement på den valgte kanal.
- Abonnementet på den aktive kanal er blevet ophævet.

### **CHK ANT** (kontroller antenne)

- Antennen bruges ikke korrekt.
  - Kontroller, at antennen er tilsluttet og bruges korrekt.

### **CHECK TUNER** (kontroller tuner)

- SiriusXM Vehicle Tuner fungerer ikke korrekt.
  - Afbryd SiriusXM Vehicle Tuner, og forbind den igen.

### **MEM FAILURE** (hukommelse - fejl)

- Det lykkedes ikke for denne enhed at gemme kanalen på forvalgsknappen.
  - Kontroller, at den kanal, du vil gemme, er korrekt.

### **SUBSCRIPTION UPDATED - ENTER TO CONTINUE**

- Dit abonnement er blevet opdateret.
  - Tryk på ENTER.

Henvend dig til nærmeste Sony-forhandler, hvis disse løsninger ikke hjælper.

Hvis du bringer enheden til reparation pga. problemer med CD-afspilning, skal du tage den disk med, der blev brugt på det tidspunkt, da problemet begyndte.



Asenna tämä laite veneen kojelautaan turvallisuuden varmistamiseksi. Katso asennusta ja liitäntöjä varten toimitettu asennus-/liitäntäkäsikirja.

## Varoitus

### YHDYSVALLOISSA ASUVILLA ASIAKKAILLE. EI KOSKE KANADAA LUKUUN OTTAMATTA QUEBECIN PROVINSSIA.

Tämä laite on testattu ja sen on todettu noudattavan FCC:n sääntöjen osan 15 mukaisten, Luokka B:n digitaalisille laitteille asetettujen vaatimusten rajoja.

Nämä rajat on suunniteltu kohtuullisen suojan saamiseksi haitallisilta häiriöiltä asuinhuoneistossa suorittavalle käytölle. Tämä laite synnyttää, käyttää ja saattaa säteillä radiotaajuusenergiaa, ja ellei sitä asenneta ja käytetä ohjeiden mukaisesti, se saattaa aiheuttaa haitallisia häiriöitä radioaaltoja käyttäviin viestimiin.

Mutta ei ole myöskään täysiä takeita sille, ettei häiriöitä esiintyisi missä tahansa asennuksessa. Jos tämä laite aiheuttaa haitallisia häiriöitä radio- tai TV-vastaanottoon, mikä voidaan todeta kytkemällä tämä laite päälle ja pois päältä häirityn vastaanottimen ollessa päällä, laitteen omistajaa suositellaan yrittämään häiriöiden poistamista yhdellä tai useammalla seuraavista toimenpiteistä:

- Suuntaa vastaanottoantenni uudelleen tai siirrä sitä.
- Siirrä laitetta kauemmaksi vastaanottimesta.
- Kytke laite pistorasiaan, joka on eri virtapiirissä kuin se pistorasia, johon vastaanotin on kytketty.
- Kysy neuvoa laitteen myyneestä liikkeestä tai kokeneelta radio- ja TV-tekniikalta.

Laitteen omistajaa muistutetaan siitä, että kaikki laitteeseen itse tehdyt muutokset tai korjaukset, joita ei nimenomaisesti mainita näissä käyttöohjeissa, saattavat mitätöidä laitteen omistajan oikeuden käyttää tätä laitetta.

Tämä laite on FCC:n sääntöjen osan 15 ja Industry Canadian lupavapaiden RSS-standardien mukainen. Sen käyttö on kahden seuraavan ehdon alaiasta: (1) Tämä laite ei saa aiheuttaa haitallisia häiriöitä, ja (2) sen tulee sietää mitä tahansa vastaanotettuja häiriöitä, myös sellaisia, jotka voivat aiheuttaa laitteen toimintavian.

Lähetin ei saa olla samassa paikassa eikä sitä saa käyttää yhdessä muiden antennien tai lähettimien kanssa.

Industry Canadian määräysten mukaisesti tämä radiolähetin voi toimia ainoastaan antennilla, joka on Industry Canadian lähettimille hyväksymää tyyppiä ja jonka vahvistus on enintään hyväksytyntason mukainen (tai sitä pienempi). Mahdollisten toisille käyttäjille aiheutuvien radiohäiriöiden vähentämiseksi antennin tyyppi ja vahvistus tulee valita siten, että vastaava suuntaamaton säteilyteho (e.i.r.p) ei ole suurempi kuin mitä tarvitaan yhteyttä varten.

Tämä laite täyttää FCC/IC:n säteilyrajat säätelemättömässä ympäristössä, ja se täyttää FCC:n radiotaajuuksisen (RFI) altistuksen rajat ja IC:n RSS-102-normin radiotaajuuksisen (RF) altistuksen rajat. Tämä laite päästää erittäin pieniä määriä RF-energiaa, ja sen katsotaan täyttävän normit ilman sallitun enimmäisaltistuksen arviointia (MPE). On kuitenkin suositeltavaa, että sen asennuksen ja käytön yhteydessä säteilylähde pidetään vähintään 20 cm:n etäisyydellä ihmisistä.

### MUISTUTUS

Muiden optisten laitteiden käyttö tämän tuotteen kanssa lisää silmävammojen vaaraa.

Laserdiodin ominaisuudet

- Emission kesto: Jatkuva
- Laserteho: Alle 53,3  $\mu$ W

(Tämä teho on mitattu 200 mm:n etäisyydellä 7 mm:n aukolla varustetun optisen anturilohkon linssin pinnasta.)

### Koskee vain USA:n Kalifornian osavaltiota

Perkloraattimateriaali — erikoiskäsittely voi olla aiheellinen. Lue [www.dtsc.ca.gov/hazardouswaste/perchlorate](http://www.dtsc.ca.gov/hazardouswaste/perchlorate) Perkloraattimateriaali: litiumparisto sisältää perkloraattia

Valmistettu Thaimaassa

Käyttöjännitteen yms. tiedot sisältävä nimikilpi sijaitsee laitteen pohjassa.



Sony Corp. ilmoittaa täten, että MEX-M70BT on yhteensopiva direktiivin 1999/5/EY tärkeimpien vaatimusten ja muiden asiakuuluvien ehtojen kanssa.

Lisätietoja on verkkosivulla:  
<http://www.compliance.sony.de/>



**Huomautus asiakkaille: Seuraavat tiedot koskevat ainoastaan laitteita, jotka on myyty EU-direktiivejä soveltavissa maissa**

Valmistaja: Sony Corporation, 1-7-1 Konan Minato-ku Tokyo, 108-0075 Japani  
EU-tuotevaatimusten mukaisuus: Sony Deutschland GmbH, Hedelfinger Strasse 61, 70327 Stuttgart, Saksa



**Sähkö- ja elektroniikkaromun hävittäminen (koskee Euroopan unionia ja muita Euroopan maita, joissa on erilliset keräysjärjestelmät)**

Tämä tuotteessa, akussa tai pakkauksessa oleva merkki kertoo, ettei tuotetta ja akkua saa hävittää sekajätteen mukana. Joissakin akuissa tätä symbolia voidaan käyttää yhdessä kemikaalitunnuksen kanssa. Elohopean (Hg) tai lyiyn (Pb) kemikaalitunnus lisätään, jos akku sisältää yli 0,0005 % elohopeaa tai 0,004 % lyijyä. Huolehtimalla tällaisten tuotteiden ja akkujen asianmukaisesta hävittämisestä estät mahdollisia ympäristölle ja ihmisten terveydelle aiheutuvia haitallisia vaikutuksia, joita epäasianmukainen jätteen käsittely voisi aiheuttaa. Materiaalien kierrätys säästää myös luonnonvaroja. Sellaisten tuotteiden kohdalla, joiden on oltava jatkuvasti yhteydessä sisäänrakennettuun akkuun turvallisuus-, suorituskyky- tai tiedon eheyden takaamisesta johtuvista syistä, akun saa vaihtaa vain koulutettu huoltohenkilöstö. Varmistaaksesi akun ja sähkö- ja elektroniikkalaitteiden asianmukaisen kierrätyksen toimita nämä tuotteet niiden käyttöiän lopussa sähkö- ja elektroniikkaromun keräyspisteeseen. Kaikkien muiden akkujen osalta katso akun turvallisen tuotteesta irrottamisen ohjeet sitä koskevasta luvusta. Toimita akku asianmukaiseen akku- ja paristojätteen keräyspisteeseen. Lisätietoja tämän tuotteen tai akun kierrätyksestä saat kunnalta, jätehuoltoyritykseltä tai kaupasta, josta ostit tuotteen tai akun.

**Litiumparistoa koskeva huomautus**

Älä altista paristoa liian suurelle kuumuudelle, kuten suoralle auringonpaisteelle, tulelle tai vastaavalle.

**Laitteen vedenkestävää suojusta koskeva huomautus**

Sony suosittelee, että laite suojataan Waterproof Car Stereo Cover -suojuksella (ei sisälly toimitukseen) ympäristössä, jossa on vesiroiskeiden riski.

Waterproof Car Stereo Cover -suojusta ei pysty sulkemaan kokonaan, kun laitteeseen on liitetty iPod tai USB-laite. Vältä veden roiskuttamista laitteelle.

**Varoitus, joka koskee veneitä, joiden virtalukossa ei ole ACC-asentoa.**

Määritä AUTO OFF -toiminto (s. 19). Laite sammuu kokonaan automaattisesti määritetyn ajan kuluttua laitteen virran katkaisemisesta akun tyhjenemisen estämiseksi. Jos et määritä AUTO OFF -toimintoa, paina OFF-painiketta niin pitkään, että näyttö pimenee, joka kerta kun sammutat sytytysvirran.

## BLUETOOTH-toimintoa koskevia huomautuksia

### Muistutus

SONY EI OLE MISSÄÄN TAPAUKSESSA VASTUUSSA MISTÄÄN SUORISTA, EPÄSUORISTA TAI VÄLILLISISTÄ VAHINGOISTA TAI MUISTA VAHINGOISTA, KUTEN VOITTOJEN, TULOJEN TAI TIETOJEN MENETYKSESTÄ, TUOTTEEN TAI SIIHEN LIITTYVÄN LAITTEEN KÄYTÖN ESTYMISESTÄ, KÄYTTÄMÄTTÖMYYSAJASTA JA OSTARJAN AJANMENETYKSESTÄ, JOKA LIITTYY TÄMÄN TUOTTEEN, LAITTEEN JA/TAI OHJELMISTON KÄYTTÖÖN TAI JOHTUU SIITÄ.

### TÄRKEÄ TIEDOTE!

#### Turvallinen ja tehokas käyttö

Tähän laitteeseen tehdyt muutoksen tai muunnokset, joita Sony ei ole nimenomaisesti hyväksynyt saattavat mitätöidä käyttäjän oikeuden käyttää tätä laitetta.

Tarkista ennen tämän laitteen käyttöä, onko omassa maassasi voimassa poikkeuksia, jotka aiheuttavat BLUETOOTH-laitteen käyttöä koskevia vaatimuksia tai rajoituksia.

#### Käyttö ajettaessa

Tarkista ajomaassa kännyköitä ja handsfree-laitteita koskevat lait ja asetukset

Kohdista täysi huomio ajamiseen ja pysäytä vene turvalliseen paikkaan ennen puhelun soittamista tai siihen vastaamista, mikäli olosuhteet sitä edellyttävät.

#### Yhteyden luominen toisiin laitteisiin

Yhteys toisiin laitteisiin luotaessa lue aina sen turvallisuutta koskevat yksityiskohtaiset käyttöohjeet.

#### Radiotaajuuksien käytön aiheuttamat vaarat

RF-signaalit saattavat vaikuttaa häiritsevästi laitteen toimintaan, jos laite on asennettu virheellisesti tai ellei veneen eri sähköjärjestelmiä, kuten elektroninen ruiskutusjärjestelmä, elektroniset, lukkiutumattomat jarrujärjestelmät, elektroniset nopeudenvalvontajärjestelmät tai turvatyynyjärjestelmät, ole suojattu riittävästi. Kysy lisäohjeita tämän laitteen asentamisesta sen valmistajalta tai veneen jälleenmyyjältä. Sen virheellinen asentaminen tai huolto saattaa olla vaarallista ja mitätöidä kaikki tätä laitetta koskevat takuut.

Kysy neuvoa veneen valmistajalta saadaksesi varmuuden siitä, ettei kännykän käyttö veneessä aiheuta häiriöitä veneesi sähköjärjestelmille. Tarkista säännöllisin väliajoin, että kaikki veneessä olevat langattomat järjestelmät on asennettu kunnolla ja että ne toimivat oikein.

#### Hätäpuhelut

Tämä veneen BLUETOOTH-handsfree-laite sekä siihen yhteydessä oleva laite toimivat radiotaajuussignaaleilla, kännykkä- ja lankaverkoissa sekä käyttäjän ohjelmoimalla toiminnolla, minkä vuoksi yhteyden toimimista ei voida taata kaikissa olosuhteissa.

Älä sen vuoksi perusta tärkeiden yhteydenottojen (kuten lääketieteelliset hätätapaukset) käyttöä ainoastaan sähkölaitteiden toimimiseen.

Älä unohda, että puheluiden soittamiseksi ja vastaanottamiseksi handsfree-laite sekä siihen yhteydessä oleva laite tulee kytkeä päälle palvelualueella, jossa signaalin voimakkuus on riittävä.

Hätäpuheluita ei voi välttämättä suorittaa kännykkäverkoissa tai silloin kun tietyt verkkopalvelut ja/tai puhelintoinnot ovat käytössä.

Tarkista toimivuus paikalliselta teleoperaattoriltasi.

---

## Sisältö

Varoitus	2
Osat ja säätimet	6

---

## Aloittaminen

Etupaneelin irrottaminen	8
FM/AM-viritysportaan vaihtaminen	8
Kellonajan asettaminen	8
BLUETOOTH-laitteen valmistelu	8
iPodin/USB-laitteen liittäminen	10
Muiden knnettävien audiolaitteiden kytkeminen laitteistoon	10

---

## Radion/SiriusXM:n kuuntelu

Radion kuuntelu	11
Radio Data System (RDS) -toiminnon käyttäminen	11
SiriusXM-radion kuuntelu (vain Yhdysvallat/ Kanada)	12

---

## Toisto

Levyn soittaminen	13
iPodin/USB-laitteen toistaminen	13
BLUETOOTH-laitteen toistaminen	13
Raitojen haku ja toisto	14

---

## Pandoran® kuuntelu

Valmistautumienn Pandoran® käyttöön	15
Pandoran® virtaustoisto	15
Pandoran® käytettävissä olevat toiminnot	15

---

## Handsfree-puhelu

Puheluun vastaaminen	16
Puhelun soittaminen	16
Puhelun aikana käytettävissä olevat toiminnot	17

---

## Hyödyllisiä toimintoja

App Remote ja iPhone/Android-puhelin	17
--------------------------------------	----

---

## Asetus

DEMO-tilan peruuttaminen	19
Perusasetusten käyttö	19
GENERAL-asetukset	19
SOUND-asetukset	19
EQ10 PRESET	20
EQ10 SETTING	20
POSITION (kuuntelupaikka)	20
RB ENH (takabasson vahvistus)	20
SW DIREC (subwooferin suorakytkentä)	20
DISPLAY-asetukset	21
BT (BLUETOOTH) -asetus	21
BT INIT (BLUETOOTHin käynnistys)	21

APP REM (App Remote) -asetus	21
------------------------------	----

---

## Lisätietoja

Yleisiä käyttö-ohjeita	22
Kunnossapito	24
Tekniset tiedot	24
Vianetsintä	26

# Osat ja säätimet

## Pääyksikkö

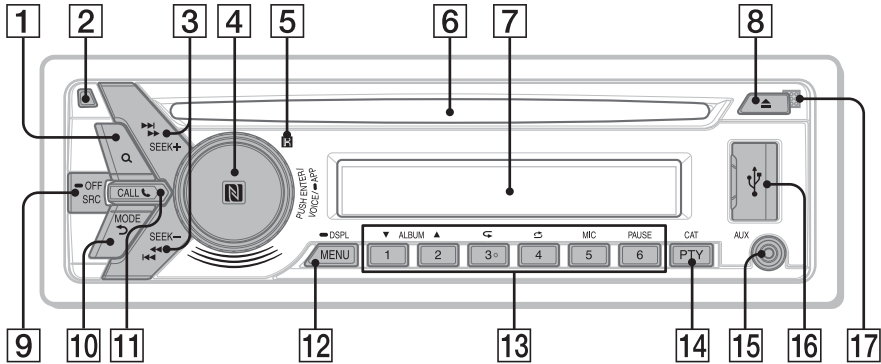

Numero 3/↶ (uudelleensoitto) -painikkeessa on tunnistusnäppylä.

### 1 Q (selaa) (s. 14, 15)

Siirry selaustilaan toiston aikana.

### 2 Etupaneelin irrotuspainike

### 3 SEEK +/-

Viritä radioasemat automaattisesti. Paina pitkään manuaalista viritystä varten.

◀◀/▶▶ (edellinen/seuraava)

◀◀/▶▶ (pikakelaus taakse-/eteenpäin)

### 4 Säätöpyörä

Kierrä äänenvoimakkuuden säätämiseksi.

#### ENTER

Hyväksy valittu kohde.

Paina SRC, kierrä ja sitten paina lähteen vaihtamiseksi.

#### VOICE (s. 17)

Aktivoi puheohjaintoiminto.

Kun App Remote -toiminto on käytössä, puheentunnistus aktivoituu (vain Android™ -puhelin).

#### -APP

Paina ja pidä painettuna vähintään 2 sekunnin ajan App Remote -toiminnon (yhteyden) muodostamiseksi.

#### N-merkki

Kosketa säätöpyörää Android-puhelimella BLUETOOTH-yhteyden muodostamiseksi.

### 5 Kauko-ohjaimen anturi

### 6 Levyaukko

### 7 Näyttöikkuna

### 8 (levyn poisto)

### 9 SRC (lähde)

Kytke virta päälle.  
Vaihda lähde.

#### -OFF

Paina 1 sekunnin ajan virran sammuttamiseksi. Paina yli 2 sekunnin ajan virran ja näytön sammuttamiseksi.

Jos laite sammutetaan ja näyttö pimenee, et voi ohjata sitä kauko-ohjaimella.

### 10 ↶ (takaisin)

Palaa edelliseen näyttöön

#### MODE (s. 11, 13, 15, 17)

### 11 CALL ☎

Siirry puheluvalikkoon. Vastaa/lopetaa puhelu. Paina yli 2 sekunnin ajan BLUETOOTH-signaalin vaihtamiseksi.

### 12 MENU

Avaa asetusvalikon.

#### -DSPL (näyttö)

Paina ja pidä painettuna ja paina sitten näyttöyksiköiden vaihtamiseksi.

### 13 Numeropainikkeet (1 - 6)

Vastaanota tallennettuja radioasemia. Paina pitkään asemien tallentamiseksi.

Soita tallennettuun puhelinnumeroon. Paina pitkään puhelinnumeron tallentamiseksi.

#### ALBUM ▼/▲

Ohita audiolaitteen albumi. Paina pitkään albumien ohittamiseksi toistuvasti.

Paina ▲ antaaksesi "peukku ylös" -palautteen tai ▼ "peukku alas" -palautteen Pandora® (s. 15).

#### ↶ (uudelleensoitto)

#### ↷ (satunnaissoitto)

#### MIC (s. 17)

## PAUSE

### 14 PTY (ohjelmatyyppi)

Valitse RDS-toiminnon PTY

### CAT (luokka)

Valitse radiokanavat SiriusXM:stä.

### 15 AUX-tuloliitäntä

### 16 USB-liitäntä

### 17 Mikrofoni (sisäpaneelissa)

Jotta handsfree-toiminto toimisi oikein, älä peitä mikrofonia teipillä tms.

## RM-X231 Kauko-ohjain

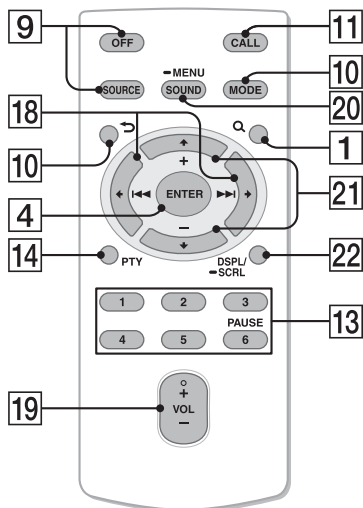

VOL (äänenvoimakkuus) + -painikkeessa on tunnustusnäppylä.

Irrota eristyskalvo ennen käyttöä.

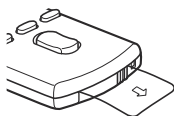

### 18 ← (I-◀)/→ (▶I)

### 19 VOL (äänenvoimakkuus) +/-

### 20 ÄÄNI

Avaa SOUND-valikon suoraan.

### -MENU

Paina pitkään asetusvalikon avaamiseksi.

### 21 ↑ (+)/↓ (-)

### 22 DSPL (näyttö)/SCRL (vieritys)

Vaihtaa näyttöyksiköt. Paina ja pidä painettuna näyttöyksikön vierittämiseksi.

## RM-X11M-venekauko-ohjain (ei sisälly toimitukseen)

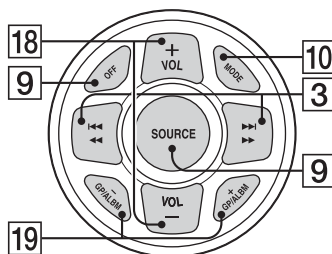

### 18 VOL (äänenvoimakkuus) +/-

### 19 GP (ryhmä)/ALBM (albumi) +/-

Vastaanottaa tallennettuja asemia.

## Aloittaminen

### Etupaneelin irrottaminen

Voit irrottaa tämän laitteen etupaneelin varkauksien estämiseksi.

- 1 Paina pitkään OFF ①.  
Laitteen virta sammuu.
- 2 Paina etupaneelin irrotuspainiketta ② ja irrota sitten paneeli vetämällä sitä itseäsi kohti.

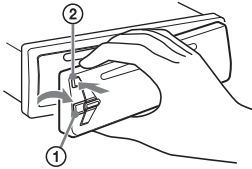

### Varoitushälytys

Jos käännät virtalukon OFF-asentoon irrottamatta etupaneelia, varoitushälytys kuuluu muutaman sekunnin ajan. Hälytys kuuluu vain sisäänrakennettua vahvistinta käytettäessä.

### Sarjanumerot

Tarkista, että laitteen pohjassa ja etupaneelin takana olevat sarjanumerot vastaavat toisiaan. Muuten et voi tehdä BLUETOOTH-pariliitosta, yhteyden muodostusta ja yhteyden katkaisua NFC-toiminnolla.

### Etupaneelin kiinnitys

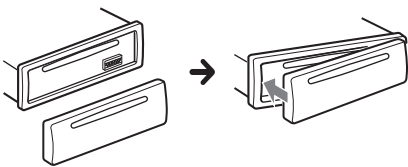

### FM/AM-viritysportaan vaihtaminen

Aseta maassasi käytössä oleva FM/AM-viritysportas. Tämä asetus tulee näkyviin, kun virta on sammutettu laitteesta.

- 1 Paina pitkään SELECT.  
Asetusnäyttö tulee esiin.
- 2 Valitse säätöpyörää kiertämällä [TUNER STP] ja paina sitten sitä.

- 3 Kierrä säätöpyörää valitaksesi [50K/9K], [100K/10K] tai [200K/10K] ja paina sitä sitten.

### Kellonajan asettaminen

- 1 Paina MENU, valitse [GENERAL] säätöpyörää kiertämällä ja paina sitten sitä.
- 2 Valitse säätöpyörää kiertämällä [CLOCK-ADJ] ja paina sitten sitä.  
Tunti-ilmaisinvilkkuu.
- 3 Aseta tunnit ja minuutit säätöpyörää kiertämällä.  
Siirrä digitaali-ilmaisinta painamalla SEEK +/-.
- 4 Minuuttien asettamisen jälkeen paina MENU.  
Asetus on valmis ja kello alkaa käydä.

Näytä kello painamalla DSPL.

### BLUETOOTH-laitteen valmistelu

Voit nauttia musiikista tai soittaa handsfree-puhelua liittämällä sopivan BLUETOOTH-laitteen. Lisätietoja yhdistämisestä on laitteen mukana toimitetuissa käyttöohjeissa.

Ennen laitteen yhdistämistä säädä tämän laitteen äänenvoimakkuus pieneksi; muuten seurauksena voi olla kova ääni.

### Paritus ja yhdistäminen BLUETOOTH-laitteella

Kun yhdistät BLUETOOTH-laitteen (matkapuhelimen, audiolaitteen tms.) ensimmäisen kerran, tarvitaan molempipuolinen rekisteröinti ("paritus"). Parituksen avulla tämä laite ja toiset laitteet voivat tunnistaa toisensa.



- 1 Laita BLUETOOTH-laite 1 metrin (3 ft) sisälle tästä laitteesta.
- 2 Paina CALL, valitse [PAIRING] säätöpyörää kiertämällä ja paina sitten sitä.  
● vilkkuu.  
Laite siirtyy parituksen valmiustilaan.
- 3 Tee paritus BLUETOOTH-laitteella niin, että se tunnistaa tämän laitteen.

- 4 Valitse [Sony Car Audio], joka näkyy BLUETOOTH-laitteen näytössä.**  
Jos [Sony Car Audio] ei tule näkyviin, toista vaiheesta 2 alkaen.

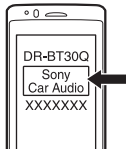

- 5 Jos salasana\* on tarpeen syöttää BLUETOOTH-laitteessa, syötä [0000].**

\* Salasanaa voidaan toisessa laitteessa kutsua myös nimillä "Passcode", "PIN code", "PIN number" tai "Password" tms.

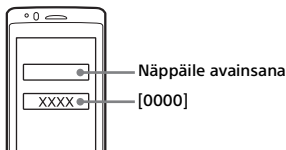

Kun paritus on tehty, palaa edelleen.

- 6 Valitse tämä laite BLUETOOTH-laitteesta BLUETOOTH-yhteyden muodostamiseksi.**

tai syytty, kun yhteys on muodostettu.

#### Huomautus

Yhteyttä BLUETOOTH-laitteeseen luotaessa ei tätä laitetta voi tunnistaa toisesta laitteesta. Tunnistuksen mahdollistamiseksi siirry paritustilaan ja hae tätä laitetta toisesta laitteesta.

#### Parituksen peruuttaminen

Tee vaihe 2 paritustilan peruuttamiseksi sen jälkeen, kun tämä laite ja BLUETOOTH-laite on paritettu.

### Yhteyden muodostaminen pariliitetyn BLUETOOTH-laitteen kanssa

Paritetun laitteen käyttö edellyttää yhteyttä tämän laitteen kanssa. Jotkin paritetut laitteet muodostavat yhteyden automaattisesti.



- 1 Paina CALL, valitse [BT SIGNL] säätöpyörää kiertämällä ja paina sitten sitä.**

Varmista, että syytty.

- 2 Aktivoi BLUETOOTH-toiminto BLUETOOTH-laitteessa.**

- 3 Aseta BLUETOOTH-laite muodostamaan yhteys tähän laitteeseen.**

tai syytty.

Näytön kuvakkeet:

	Syytty, kun matkapuhelin on yhdistettynä laitteeseen.
	Syytty, kun audiolaite on yhdistettynä laitteeseen.
	Ilmoittaa kytketyn kännykän signaalivoimakkuuden.

### Luodaksesi yhteyden tältä laitteelta viimeksi yhteydessä olleeseen laitteeseen.

Aktivoi BLUETOOTH-toiminto

BLUETOOTH-laitteessa.

Paina SRC.

Valitse [BT PHONE] tai [BT AUDIO].

Paina ENTER muodostaaksesi yhteyden matkapuhelimeen tai PAUSE yhdistääksesi audiolaitteen.

#### Huomautus

Kun virtaustoistat BLUETOOTH-audiota, et voi muodostaa yhteyttä tästä laitteesta matkapuhelimeen. Muodosta sen sijaan yhteys matkapuhelimesta tähän laitteeseen.

#### Vihje

Kun BLUETOOTH-signaali on käytössä: kun auton virta on päällä, tämä laite muodostaa automaattisesti uudelleen yhteyden viimeksi yhdistettyyn matkapuhelimeen.

#### Mikrofonin asentaminen

Lisätietoja mikrofonin kytkemisestä on toimitetussa Asennus/liitännät-oppaassa.

### Yhteyden muodostaminen älypuhelimien yhdellä kosketuksella (NFC)

Kun kosketat laitteen säätöpyörää NFC\* -yhteensopivalla älypuhelimella, laite muodostaa pariliitoksen ja yhteyden älypuhelimien kanssa automaattisesti.

\* NFC (Near Field Communication, lähikenttätietoliikenne) on tekniikka, joka mahdollistaa lyhyen kantaman langattoman tiedonsiirron erilaisten laitteiden, kuten matkapuhelinten ja mikrosirulappujen välillä. NFC-toiminnon ansiosta tietoliikenne voidaan toteuttaa helposti koskettamalla NFC-yhteensopivien laitteiden vastaavaan symbolia tai määritettyä kohtaa.

Älypuhelimille, joihin on asennettu Android OS 4.0 tai sitä vanhempi, on ladattava Google Play™ -kaupasta saatava "NFC Easy Connect" -sovellus. Sovellusta ei välttämättä voi ladata kaikissa maissa/kaikilla alueilla.

- 1 Aktivoi älypuhelimien NFC-toiminto.**

Lisätietoja on älypuhelimien mukana toimitetuissa käyttöohjeissa.

- 2 Kosketa laitteen N-merkkiä älypuhelimien N-merkillä.

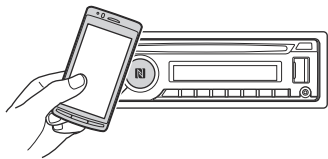

Tarkista, että  syttyy laitteen näytölle.

### Yhteyden katkaiseminen yhdellä kosketuksella

Kosketa laitteen N-merkkiä älypuhelimien N-merkillä uudelleen.

#### Huomautuksia

- Kun muodostat yhteyden, käsittele älypuheliinta varovasti naarmuuntumisen estämiseksi.
- Yhden kosketuksen yhteydenmuodostus ei ole mahdollista, kun laite on jo yhteydessä toiseen NFC-yhteensopivaan laitteeseen. Tällöin katkaise yhteys toiseen laitteeseen ja muodosta yhteys älypuheliimeen uudelleen.

## Yhteyden muodostaminen iPhone/iPodin kanssa (automaattinen BLUETOOTH-pariliitos)

Kun iPhone/iPod, jossa on iOS 5 tai uudempi asennettuna, liitetään USB-porttiin, laitteen pariliitos ja yhteys iPhone/iPodin kanssa muodostetaan automaattisesti.

Automaattisen BLUETOOTH-pariliitoksen ottamiseksi käyttöön tarkista, että BT-asetusten [AUTO PAIRING] -asetuksena on [ON] (s. 21).

- 1 Aktivoi BLUETOOTH-toiminto iPhoneissa/iPodissa.
- 2 Liitä iPhone/iPod USB-porttiin.

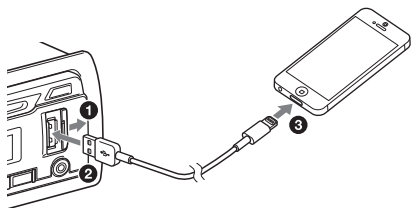

Tarkista, että  syttyy laitteen näytölle.

#### Huomautus

Automaattinen BLUETOOTH-pariliitoksen muodostaminen ei ole mahdollista, jos laite on jo yhdistetty toiseen BLUETOOTH-laitteeseen. Katkaise tässä tapauksessa yhteys toiseen laitteeseen ja liitä iPhone/iPod sitten uudelleen.

## iPodin/USB-laitteen liittäminen

- 1 Säädä laitteen äänenvoimakkuus pieneksi.
- 2 Liitä iPod/USB-laite tähän laitteeseen. iPodin/iPhonen yhdistämiseksi käytä iPodin USB-liitäntäkaapelia (ei sisälly toimitukseen). Myös takaosan USB-liitäntä on käytettävissä.

Kytettäessä iPhone 5

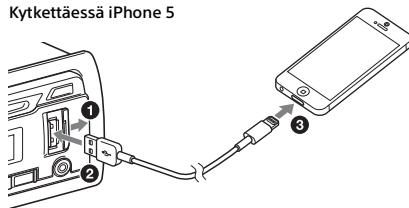

## Muiden knnettävien audiolaitteiden kytkeminen laitteistoon

- 1 Sammuta virta kannettavasta audiolaitteesta.
- 2 Säädä laitteen äänenvoimakkuus pieneksi.
- 3 Kytke kannettava audiolaitte tämän laitteen AUX-tulolitintään (stereominipistoke) liitäntäjohdolla (ei sisälly toimitukseen)\*.

\* Käytä suoraa pistoketta.

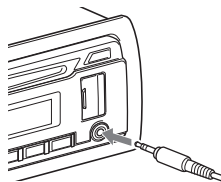

- 4 Valitse SRC-painiketta painamalla [AUX].

### Liitetyn laitteen äänenvoimakkuuden tasaaminen muiden lähteiden kanssa

Aloita kannettavan audiolaitteen toisto kohtalaisella äänenvoimakkuudella ja aseta tavanomainen kuunteluäänenvoimakkuutesi tälle laitteelle.

Paina MENU ja käännä säätöpyörää. Valitse [SOUND] → [AUX VOL] (s. 21).



## Radion/SiriusXM:n kuuntelu

### Radion kuuntelu

Viritysportaan asetus on pakollinen (s. 8).  
Radion kuuntelemiseksi valitse SRC-painiketta painamalla [TUNER].

#### Automaattinen tallennus (BTM)

- 1 Vaihda taajuusalue (FM1, FM2, FM3, AM1 tai AM2) painamalla MODE.
- 2 Paina MENU, valitse [GENERAL] säätöpyörää kiertämällä ja paina sitten sitä.
- 3 Valitse säätöpyörää kiertämällä [BTM] ja paina sitten sitä.  
Laitte tallentaa asemat taajuusjärjestyksessä numeropainikkeille.

#### Viritys

- 1 Vaihda taajuusalue (FM1, FM2, FM3, AM1 tai AM2) painamalla MODE.
- 2 Viritä radioasemat.  
Radion viritys käsin.  
Etsi likimääräinen taajuus painamalla pitkään SEEK +/- ja paina sitten SEEK +/- toistuvasti hienosäätääksesi halutun taajuuden.  
Asemien automaattinen viritys  
Paina SEEK +/-.  
Haku keskeytyy laitteen löytäessä aseman. Jatka haku, kunnes haluttu asema on löytynyt.

#### Radioasemien manuaalinen tallennus

- 1 Kun vastaanotat asemaa, jonka haluat tallentaa, paina numeropainiketta (1 - 6) niin pitkään, että [MEM] tulee näytölle.

#### Pikavalintapaikoille tallennettujen asemien kuuntelu

- 1 Valitse taajuusalue ja paina sitten numeropainiketta (1 - 6).

## Radio Data System (RDS) -toiminnon käyttäminen

### Ohjelmatyyppien valinta (PTY)

Käytä PTY-toimintoa halutun ohjelmatyyppin näyttämiseksi tai etsimiseksi.

- 1 Paina ULA-ohjelman aikana PTY -painiketta.
- 2 Kierrä säätöpyörää, kunnes haluttu ohjelmatyyppi tulee näkyviin, ja paina sitten sitä.  
Laitte alkaa hakea valittua ohjelmatyyppiä lähettävää radioasemaa.

**Ohjelmatyypit** (viritysporras: 200 kHz/10 kHz)

**NEWS** (Uutiset), **INFORM** (Yleistieto), **SPORTS** (Urheilu), **TALK** (Puhe), **ROCK** (Rock), **CLS ROCK** (Klassinen rock), **ADLT HIT** (Aikuishitit), **SOFT ROCK** (Pehmeä rock), **TOP 40** (Top 40), **COUNTRY** (Country), **OLDIES** (Vanha populaarimusiikki), **SOFT** (Pehmeä musiikki), **NOSTALGA** (Nostalgia), **JAZZ** (Jazz), **CLASSICAL** (Klassinen), **R AND B** (Rhythm & blues), **SOFT R B** (Pehmeä rhythm & blues), **LANGUAGE** (Vieraat kielet), **REL MUSC** (Hengellinen musiikki), **REL TALK** (Hengellinen puhe) **PERSNLTY** (Henkilöt), **PUBLIC** (Julkinen), **COLLEGE** (College), **WEATHER** (Sää)

**Ohjelmatyypit** (viritysporras: 100 kHz/10 kHz, 50 kHz/9 kHz)

**NEWS** (uutiset), **AFFAIRS** (ajankohtaiset aiheet), **INFO** (info), **SPORT** (urheilu), **EDUCATE** (koulutus), **DRAMA** (draama), **CULTURE** (kulttuuri), **SCIENCE** (tiede), **VARIED** (sekalainen), **POP M** (popmusiikki), **ROCK M** (rockmusiikki), **EASY M** (kevyt musiikki), **LIGHT M** (kevyt klassinen), **CLASSICS** (klassinen musiikki), **OTHER M** (muu musiikki), **WEATHER** (sää), **FINANCE** (talous), **CHILDREN** (lasten ohjelma), **SOCIAL A** (yhteiskunnallinen keskustelu), **RELIGION** (hengellinen ohjelma), **PHONE IN** (Phone In "sana on vapaa"), **TRAVEL** (matkailu), **LEISURE** (vapaa-aika), **JAZZ** (Jazz-musiikki), **COUNTRY** (Country-musiikki), **NATION M** (Kotimainen musiikki), **OLDIES** (Oldies-musiikki), **FOLK M** (Folk-musiikki), **DOCUMENT** (dokumentti)

### Kellonajan asettaminen (CT)

RDS-lähetysten mukana tuleva CT-data (kellonaikatiedot) asettaa kellon oikeaan aikaan.

- 1 Aseta [CT-ON] GENERAL-asetuksista (s. 19).

# SiriusXM-radion kuuntelu (vain Yhdysvallat/Kanada)

SiriusXM:n kuuntelemiseksi valitse SRC-painiketta painamalla [SIRIUSXM].

## SiriusXM-ajoneuvovirittimen valmistelu

SiriusXM:llä on kaikki kuuntelemisen arvoinen, yli 130 kanavaa, mukaan luettuina eniten mainosvapaata musiikkia sekä parhaat urheilu-, uutis-, puhe- ja viihdeohjelmat. SiriusXM-ajoneuvovirittin (myydään erikseen) ja -tilaus tarvitaan. Lisätietoja on osoitteessa [www.siriusxm.com](http://www.siriusxm.com)

SiriusXM-satelliittiradion kuuntelu edellyttää tuesta. Aktivoi SiriusXM-ajoneuvovirittin jommallakummalla seuraavista tavoista:

- Verkossa: Mene osoitteeseen [www.siriusxm.com/activatenow](http://www.siriusxm.com/activatenow)
- Puhelimella: Soita numeroon 1-866-635-2349

SiriusXM-aktivointiin tarvitaan radion ID-tunnus.

## SiriusXM-radiotunnuksen näyttäminen

- 1 Paina toiston aikana **Q** (selaa) selauttilaan siirtymiseksi.
- 2 Valitse säätöpyörää kiertämällä kanava [0] ja paina sitten sitä.

## SiriusXM:n kanavien valitseminen

- 1 Paina **Q** (selaa).
- 2 Valitse säätöpyörää kiertämällä haluttu kanava ja paina sitten sitä.

## Kanavien valitseminen luokista

- 1 Paina CAT.
- 2 Valitse säätöpyörää kiertämällä haluttu luokka ja paina sitten sitä.

## Kanavien tallentaminen

- 1 Kun vastaanotat kanavaa, jonka haluat tallentaa, paina numeropainiketta (1 - 6) niin pitkään, että [MEM] tulee näytölle.

Tallennettujen kanavien vastaanottamiseksi paina MODE-painiketta valitaksesi [SX1], [SX2] tai [SX3] ja paina sitten numeropainiketta (1 - 6).

## Käytönvalvonnan asetus

Osalla SiriusXM-kanavista on sisältöä, joka ei ole sopivaa lapsille. Voit ottaa käytönvalvonnan salasanan käyttöön näitä kanavia varten.

- 1 Paina MENU ja käänä säätöpyörää.
- 2 Valitse [GENERAL] → [PARENTAL] → [LOCK SEL] → [LOCK-ON].

- 3 Anna salasana ja paina sitten ENTER. Alustava salasana on [0000].

Kanavien lukituksen avaamiseksi valitse [OFF].

## Halutessasi vaihtaa salasan

- 1 Paina MENU ja käänä säätöpyörää.
- 2 Valitse [GENERAL] → [PARENTAL] → [CODE EDIT].
- 3 Syötä nykyinen salasana nykyisen salasan syöttönäytössä ja paina sitten ENTER. Alustava salasana on [0000].
- 4 Anna uusi 4-numeroinen salasana uuden salasan syöttönäytöllä ja paina sitten ENTER.

## Näyttöyksiköiden vaihtaminen

Paina ja pidä painettuna ja paina sitten DSPL vaihtaaksesi seuraavasti:

Kanavan numero (oletus) → Kanavan nimi → Esittäjän nimi → Kappaleen nimi → Sisältötiedot → Luokan nimi → Kello

## Toisto

### Levyn soittaminen

- 1 Aseta levy paikalleen (etikettipuoli ylöspäin).



Levyn toisto käynnistyy automaattisesti.

### iPodin/USB-laitteen toistaminen

Näissä käyttöohjeissa "iPodia" käytetään yleisnimityksenä viittaamaan iPod- ja iPhone-laitteiden iPod-toimintoihin, ellei tekstissä tai kuvituksessa viitata muuhun.

Lisätietoja iPod-laitteesi yhteensopivuudesta on "Tietoja iPodista" (s. 22) tai takakannen tukisivulla.

USB-standardin kanssa yhteensopivaa MSC (massamuistiluokka)-tyypin USB-laitteita (esim. USB-muistikortti, digitaalinen mediasoitin, Android-puhelin) voi käyttää. Digitaalisesta mediasoitimesta tai Android-puhelimesta riippuen USB-liitännän tilaksi voi olla tarpeen asettaa MSC.

#### Huomautuksia

- Lisätietoja USB-laitteesi yhteensopivuudesta on takakannen tukisivulla.
- Seuraavien MP3/WMA/WAV-tiedostojen toistolle ei ole tukea.
  - häviöttömän pakkauksen tiedostot
  - tekijänoikeussuojatut tiedostot
  - DRM (digitaalinen oikeuksien hallinta) -tiedostot
  - Monikanavaiset audiotiedostot

- 1 Kytke iPod/USB-laite USB-porttiin (s. 10).

Toisto käynnistyy

Jos laite on jo liitetty, paina toiston aloittamiseksi SRC valitaksesi [USB1] etupuolen USB-liitäntää varten tai [USB2] takaosan USB-liitäntää varten. ([IPD] näkyy näytöllä, kun iPod tunnistetaan.)

- 2 Säädä äänenvoimakkuus tällä laitteella.

#### Toiston keskeyttämiseksi

Paina OFF-painiketta 1 sekunnin ajan.

#### Laitteen irrottamiseksi

Pysäytä toisto ja irrota sitten laite.

#### iPhonea koskeva huomautus

Kun liität iPhone:n USB:n kautta, iPhone ohjaa puhelun äänenvoimakkuutta, ei laite. Älä vahingossa suurennat laitteen äänenvoimakkuutta puhelun aikana, sillä seurauksena voi olla äkillinen kova ääni puhelun päättyessä.

### iPod-laitteen suorakäyttö (Matkustajaohjaus)

Paina MODE-painiketta ja pidä se painettuna toiston aikana, kunnes [MODE IPOD] tulee näkyviin iPodin suoran käytön mahdollistamiseksi. Huomaa, että äänenvoimakkuutta voi säätää ainoastaan tästä laitteesta.

#### Matkustajan ohjauksesta poistuminen

Paina MODE-painiketta niin pitkään, että [MODE AUDIO] tulee näkyviin.

### BLUETOOTH-laitteen toistaminen

Voit toistaa sisältöä yhdistetyltä laitteelta, joka tukee BLUETOOTH A2DP:tä (Advanced Audio Distribution Profile).



- 1 Muodosta BLUETOOTH-yhteys audiolaitteella (s. 8).
- 2 Paina SRC valitaksesi [BT AUDIO].
- 3 Käynnistä toisto audiolaitteesta.
- 4 Säädä äänenvoimakkuus tällä laitteella.

#### Huomautuksia

- Audiolaitteesta riippuen esimerkiksi nimikettä, raidan numeroa/aikaa ja toistotilaa ei välttämättä näy tässä laitteessa.
- Vaikka lähettä vaihdettaisiin tästä laitteesta, audiolaitteen toisto ei pysähdy.
- [BT AUDIO] ei tule näytölle, kun "App Remote" -sovellusta käytetään BLUETOOTH-toiminnon kautta.

#### BLUETOOTH-laitteen äänenvoimakkuuden tasaaminen muiden lähteiden kanssa





Aloita BLUETOOTH-audiolaitteen toisto kohtalaisella äänenvoimakkuudella ja aseta tavanomainen kuunteluäänenvoimakkuutes tälle laitteelle.

Paina MENU ja käännä säätöpyörää. Valitse [SOUND] → [BTA VOL] (s. 21).

## Raitojen haku ja toisto



- 5 Valitse haluttu kohde säätöpyörää kiertämällä ja paina sitten sitä. Toisto käynnistyy

### Jatkuva toisto ja satunnaisoitto

- 1 Paina toiston aikana  (uudelleensoitto) uudelleensoittoa varten tai  satunnaisoittoa varten.
- 2 Paina  (uudelleensoitto) tai  (satunnaisoitto) useaan kertaan halutun toistotilan valitsemiseksi.  
Toiston alkaminen valitussa toistotilassa voi kestää jonkin aikaa.

Käytettävissä olevat toistotilat vaihtelevat valitun äänilähteen mukaan.

### Raidan hakeminen nimen avulla (Quick-BrowZer™)

- 1 Paina CD-, USB- tai BT-audiolaitteen\*1 toiston aikana  (selaa)\*2 hakuluokkien luettelon näyttämiseksi.  
Kun raitaluettelo tulee näkyviin, paina  (takaisin) tarpeeksi monta kertaa halutun hakuluokan näyttämiseksi.  
  
\*1 Käytettävissä vain audiolaitteilla, jotka tukevat AVRCP (Audio Video Remote Control Profile) 1.4 tai sitä uudempaa profiilia.  
\*2 Paina USB-toiston aikana  (selaa) -painiketta yli 2 sekunnin ajan palataksesi suoraan luokkaluettelon alkuun.
- 2 Valitse haluttu hakuluokka säätöpyörää kiertämällä ja vahvasta painamalla sitä.
- 3 Toista kohta 2 halutun raidan etsimiseksi.  
Toisto käynnistyy

#### Quick-BrowZer-tilasta poistuminen

Paina  (selaa).

### Haku kohteita ohittamalla (Hyppytila)

- 1 Paina  (selaa).
- 2 Paina SEEK +.
- 3 Valitse kohde säätöpyörää kiertämällä.  
Luettelossa hypitään 10 %:n askelin kohteiden kokonaismäärästä.
- 4 Paina ENTER palataksesi Quick-Browzer-tilaan.  
Valittu kohde tulee näytölle.

## Pandoran® kuuntelu

Pandora® on käytettävissä musiikin virtaustoistoon iPhone-, Android™- ja BlackBerry®-puhelimien kautta. Voit ohjata Pandoraa® USB-liitännän kautta yhdistetyllä iPhoneella tai BLUETOOTH-liitännällä yhdistetyllä Android/BlackBerry-puhelimella tästä laitteesta.

Pandora®-palvelu ei ole käytettävissä kaikissa maissa/kaikilla alueilla.

## Valmistautumienn Pandoran® käyttöön

- 1 Tarkasta yhteensopivat laitteet takakannen tukisivustolta.
- 2 Lataa Pandora®-sovelluksen uusin versio älypuhelimesi sovelluskaupasta. Luettelo yhteensopivista laitteista on osoitteessa [www.pandora.com/everywhere/mobile](http://www.pandora.com/everywhere/mobile)

### Vain Android-puhelin

Et voi ohjata Pandoraa® BLUETOOTH-toiminnon kautta, kun "App Remote" -sovellus on käynnissä BLUETOOTH-yhteyden kautta.

## Pandoran® virtaustoisto

- 1 Liitä tämä laite mobiililaitteeseen.
  - iPhone USB-liitännän kautta (s. 10)
  - Android/BlackBerry-puhelin BLUETOOTH-toiminnon kautta (s. 8)
- 2 Paina SRC valitaksesi [PANDORA USB] tai [BT PANDORA].
- 3 Käynnistä Pandora®-sovellus mobiililaitteesta.
- 4 Paina PAUSE aloittaaksesi toiston.

### Jos laitteen numero tulee näkyviin

Tarkista, että samat numerot näkyvät (esim. 123456) sekä tässä laitteessa että mobiililaitteessa, ja paina sitten ENTER tästä laitteesta ja valitse [Yes] (Kyllä) mobiililaitteesta.

### BLUETOOTH-toimintoa aktivoitaessa

Et voi säätää äänenvoimakkuuden tasoa. Paina MENU ja kierrä säätöpyörää. Valitse [SOUND] → [BTA VOL.] (s. 21).

## Pandoran® käytettävissä olevat toiminnot

### "Peukku"-palaute

"Peukku ylös"- tai "peukku alas" -palauteella voit räätälöidä asemia.

### Peukku ylös

Paina toiston aikana ▲-painiketta.

### Peukku alas

Paina toiston aikana ▼-painiketta.

### Asemaluettelon käyttäminen

Asemaluettelon avulla voit helposti valita halutun aseman.

- 1 Paina toiston aikana Q (selaa) -painiketta.
- 2 Paina SEEK + valitaksesi lajittelujärjestykseksi [BY DATE] (päivämäärän mukaan) tai [A TO Z] (aakkosjärjestys).
- 3 Valitse säätöpyörää kiertämällä haluttu asema ja paina sitten sitä. Toisto käynnistyy

### Kirjanmerkkien asettaminen

Parhaillaan toistettavaan raitaan tai esittäjään voi asettaa kirjanmerkin ja tallentaa Pandora®-tilille.

- 1 Paina toiston aikana MODE-painiketta niin pitkään, että [BOOKMARK] tulee näkyviin.
- 2 Valitse säätöpyörää kiertämällä [TRK] (rait) tai [ART] (esittäjä) ja paina sitten sitä.

## Handsfree-puhelu

Matkapuhelimen käyttämiseksi yhdistä se tähän laitteeseen. Lisätietoja: katso "BLUETOOTH-laitteen valmistelu" (s. 8).



## Puheluun vastaaminen

- 1 Paina CALL, kun puhelu saapuu ja kuulet soittoäänien. Puhelu alkaa.

### Huomautus

Soittoääni ja puhujan ääni toistetaan vain etukäyttimistä.

### Puhelun hylkääminen

Paina OFF-painiketta 1 sekunnin ajan.

### Puhelun lopettaminen

Paina CALL uudelleen.

## Puhelun soittaminen

Voit soittaa puhelun puhelinmuistiosta tai puheluhistoriasta, kun yhdistettynä on PBAP:tä (Phone Book Access Profile) tukeva matkapuhelin.

### Soittaminen puhelinluettelosta

- 1 Paina CALL, valitse [PHONEBOOK] säätöpyörää kiertämällä ja paina sitten sitä.
- 2 Valitse alkukirjain alkukirjainluettelosta säätöpyörää kiertämällä ja paina sitten sitä.
- 3 Valitse nimi nimiluettelosta säätöpyörää kiertämällä ja paina sitten sitä.
- 4 Valitse numero numeroluettelosta säätöpyörää kiertämällä ja paina sitten sitä. Puhelu alkaa.

### Soittaminen puheluhistoriasta

- 1 Paina CALL, valitse [RECENT CALL] säätöpyörää kiertämällä ja paina sitten sitä. Puheluhistorian luettelo tulee näkyviin.

- 2 Valitse nimi tai puhelinnumero puheluhistoriasta säätöpyörää kiertämällä ja paina sitten sitä. Puhelu alkaa.

### Soittaminen näppäilemällä puhelinnumero

- 1 Paina CALL, valitse [DIAL NUMBER] säätöpyörää kiertämällä ja paina sitten sitä.
- 2 Syötä puhelinnumero hakupyörää kiertämällä ja valitse viimeiseksi [ ] (väilyönti) ja paina sitten ENTER\* -painiketta. Puhelu alkaa.  
\* Siirrä digitaali-ilmaisinta painamalla SEEK +/-.

### Huomautus

[ ] näkyy merkin [#] sijaan näytössä

### Soittaminen samaan numeroon uudelleen

- 1 Paina CALL, valitse [REDIAL] säätöpyörää kiertämällä ja paina sitten sitä. Puhelu alkaa.

### Puhelinnumeroiden esivalinta

Voit tallentaa esivalintanumeroihin jopa 6 yhteystietoa.

- 1 Valitse puhelinnumero, jonka haluat tallentaa esivalintanumeroon, puhelinluettelosta, puheluhistoriasta tai syöttämällä puhelinnumero suoraan. Puhelinnumero näkyy tämän laitteen näytössä.
- 2 Paina numeropainiketta (1 - 6) niin pitkään, että [MEM] tulee näytölle. Yhteystiedot tallennetaan valittuun pikavalintanumeroon.

### Soittaminen esivalintanumerolla

- 1 Paina SRC, valitse [PHONE] säätöpyörää kiertämällä ja paina sitten sitä.
- 2 Paina numeropainiketta (1 - 6) valitaksesi yhteystiedon, jolle haluat soittaa.
- 3 Paina ENTER-painiketta. Puhelu alkaa.

## Soittaminen äänitunnisteilla

Voit soittaa sanomalla äänitunnisteen, joka on tallennettu yhdistettyyn matkapuhelimeen, jossa on puheosoitotoiminto.

**1** Paina CALL, valitse [VOICE DIAL] säätöpyörää kiertämällä ja paina sitten sitä.

Vaihtoehtoisesti paina ENTER, kun App Remote -toiminto ei ole käytössä.

**2** Sano kännykkään tallennettu äänitagi. Äänesi tunnistetaan ja puhelu käynnistyy.

### Puheosion peruuttaminen

Paina ENTER-painiketta.

## Puhelun aikana käytettävissä olevat toiminnot

### Soittoäänien ja soittajan puheen äänenvoimakkuuden esivalinta

Voit esiasettaa soittoäänien ja puhujan äänen voimakkuuden.

**Soittoäänien äänenvoimakkuuden säätäminen:**  
Kierrä äänenvoimakkuussäädintä soiton vastaanoton aikana.

**Soittajan puheen äänenvoimakkuuden säätäminen:**

Kierrä äänenvoimakkuussäädintä soiton aikana.

### Toisen osapuolen äänenvoimakkuuden säätö (mikrofonin vahvistuksen säätö)

Paina MIC.

Säädettävät äänenvoimakkuustasot: [MIC-LOW], [MIC-MID], [MIC-HI].

### Kaiun ja kohinan vähentäminen (Echo Canceled/Noise Canceled Mode)

Paina pitkään MIC.

Asetettavissa oleva tila: [EC/NC-1], [EC/NC-2].

### Puhelunsiirto

Asianmukaisen laitteen (tämä laite/matkapuhelin) ottamiseksi käyttöön/pois käytöstä paina MODE tai käytä matkapuhelintasi.

### Huomautus

Kännykästä riippuen handsfree-yhteys voi katketa yritettäessä puhelun siirtoa.

### Tekstiviestin/sähköpostin\* tilan tarkistaminen

✉ vilkkuu, kun uusi tekstiviesti/sähköposti on vastaanotettu ja palaa niin kauan kuin lukemattomia viestejä on.

\* Käytettävissä vain matkapuhelimilla, jotka tukevat MAP-profiilia (Message Access Profile).

## Hyödyllisiä toimintoja

### App Remote ja iPhone/Android-puhelin

"App Remote" -sovellus on ladattava iPhoneen kohdalla App Store -kaupasta tai Android-puhelimen kohdalla Google Play -kaupasta.

"App Remote" -sovellusta käytettäessä seuraavat

ominaisuudet ovat käytettävissä:

- Käytä yksikköä iPhoneen/Android-puhelimen yhteensopivien sovellusten käynnistämiseen ja ohjaamiseen.
- Käytä iPhonea/Android-puhelinta yksinkertaisilla sormieleillä yksikön lähteen ohjaamiseksi.
- Käynnistä sovellus/audiolähde tai etsi hakusanaa sovelluksesta sanomalla sana tai fraasi mikrofoniin (vain Android-puhelin).
- Lue saapuneet tekstiviestit, sähköpostit, Twitter- ja Facebook-päivitykset, kalenteritapahtumat yms. automaattisesti ääneen, ja tekstiviesteihin sekä sähköpostiin voi vastata (vain Android-puhelin).
- Säädä laitteen ääniasetuksia (EQ10, kanavatasapaino/etu-taka-tasapaino, kuuntelupaikka) iPhoneen/Android-puhelimen kautta.

### Huomautuksia

- Oman turvallisuutesi vuoksi noudata paikallisia liikennelakeja ja -määräyksiä äläkä käytä sovellusta ajaessasi.
- Käytettävissä olevat toiminnot vaihtelevat sovellusten mukaan. Lisätietoja käytettävissä olevista sovelluksista on takakannen tukisivustolla.
- App remote ver. 2.0 USB-liitännän kautta on yhteensopiva iPhone-puhelinten kanssa, joissa on asennettuna iOS 5/iOS 6.
- App Remote ver. 2.0 BLUETOOTH-yhteyden kautta on yhteensopiva Android-laitteiden kanssa, joissa on asennettuna Android 2.2, 2.3, 3.\*, 4.0, 4.1 tai 4.2.
- Puheentunnistustoiminto ei toimi älypuhelimesta riippuen. Jos näin käy, mene kohtaan [Settings] - valitse [Voice Recognition].
- Tekstiviestin/sähköpostin/ilmoituksen lukeminen on käytettävissä Android-laitteilla, joihin on asennettu TTS-ohjelma.
- Sony Mobile Communicationsin "Smart Connect" -sovellus tarvitaan Twitter-/Facebook-/kalenteri- yms. ilmoitusten lukemiseen.



## App Remote -yhteyden muodostaminen

- 1 Liitä iPhone USB-liitäntään tai Android-puhelin BLUETOOTH-toiminnolla.
- 2 Käynnistä "App Remote" -sovellus.
- 3 Paina yksikön APP ja pidä se painettuna yli 2 sekunnin ajan.  
Yhteys iPhoneen/Android-puhelimeen alkaa.  
Katso lisätietoja iPhoneen/Androidin toiminnoista sovelluksen ohjeesta.

### Jos laitteen numero tulee näkyviin

Tarkista, että samat numerot näkyvät (esim. 123456) sekä tässä laitteessa että mobiililaitteessa, ja paina sitten ENTER tästä laitteesta ja valitse [Yes] (Kyllä) mobiililaitteesta.

### Yhteyden sulkeminen

Paina pitkään APP.

## Lähteen tai sovelluksen valinta

Voit käyttää laitetta halutun lähteen tai sovelluksen valitsemiseen älypuhelimella.

- 1 Valitse säätöpyörää kiertämällä haluttu lähde tai sovellus ja paina sitten sitä.

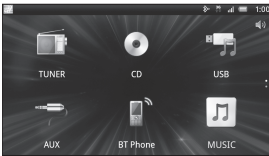

Toisen lähteen tai sovelluksen valitsemiseksi paina SRC ja kierrä sitten säätöpyörää halutun lähteen tai sovelluksen valitsemiseksi.

## Eri tietojen ilmoittaminen puheohjeella (vain Android-puhelin)

Kun tekstiviesti/sähköposti, Twitter-/Facebook-/kalenteri-ilmoituksia tms. vastaanotetaan, ne toistetaan automaattisesti veneen kaiuttimista.

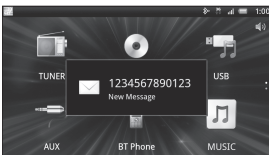

Katso lisätietoja asetuksista sovelluksen ohjeesta.

## Puheentunnistuksen aktivointi (vain Android-puhelin)

Rekisteröimällä sovellukset voit ohjata sovellusta puhekomennoinnolla. Katso lisätietoja sovelluksen ohjeesta.

### Puheentunnistuksen aktivoiminen

- 1 Paina ENTER puheentunnistuksen aktivoimiseksi.
- 2 Sano haluttu puhekomento mikrofonin, kun teksti [Say Source or App] tulee näkyviin Android-puhelimeen.

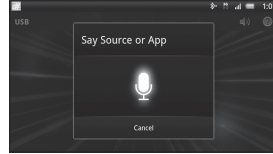

### Huomautuksia

- Puheentunnistus ei välttämättä ole käytettävissä joissakin tapauksissa.
- Puheentunnistus ei välttämättä toimi oikein liitetyn Android-puhelimen toiminnasta riippuen.
- Käytä tilanteissa, joissa melu, kuten moottorin ääni, on mahdollisimman pientä puheentunnistuksen aikana.
- Ulkoisen mikrofonin käyttö parantaa puheentunnistuksen toimintaa.

### Kun musiikki- tai videosovellus on valittu\*

Paina 1 tai 2 HID-tilaan siirtymiseksi ja paina SEEK +/- toistokohteen valitsemiseksi ja paina sitten ENTER toiston aloittamiseksi.

\* Käytettävissä vain Android-puhelimella, joka tukee HID-profiilia (Human Interface Device Profile).

## Ääniasetusten tekeminen

Voit säätää EQ-, BAL/FAD/SW Level- ja Position-asetuksia älypuhelimellasi.



Katso lisätietoja asetuksista sovelluksen ohjeesta.



## Asetus

### DEMO-tilan peruuttaminen

Voit peruuttaa esittelynäytön, joka tulee näkyviin kun tämän laitteen virta katkaistaan.

- 1** Paina **MENU**, valitse **[DISPLAY]** säätöpyörää kiertämällä ja paina sitten sitä.
- 2** Valitse säätöpyörää kiertämällä **[DEMO]** ja paina sitten sitä.
- 3** Valitse säätöpyörää kiertämällä **[DEMO-OFF]** ja paina sitten sitä. Asetukset on nyt tehty valmiiksi.
- 4** Paina **↶** (takaisin) kaksi kertaa. Näyttö palaa normaaliin vastaanotto-/toistotilaan.

### Perusasetusten käyttö

Voit asettaa valikon yksiköt seuraavien ohjeiden mukaan.  
Seuraavat yksiköt voi asettaa lähteen ja asetuksen mukaan.

- 1** Paina **MENU**.
- 2** Valitse haluttu asetusluokka säätöpyörää kiertämällä ja paina sitten sitä.  
Asetusluokat ovat seuraavat:
  - GENERAL-asetukset (s. 19)
  - SOUND-asetukset (s. 19)
  - DISPLAY-asetukset (s. 21)
  - BT (BLUETOOTH) -asetus (s. 21)
  - APP REM (App Remote) -asetus (s. 21)
- 3** Valitse halutut asetukset säätöpyörää kiertämällä ja paina sitten sitä.

#### Edelliseen näyttöön palaaminen

Paina **↶** (takaisin).

## Muistin varmistus

Yleiset asetukset (lukuun ottamatta kellonaikaa, käytönvalvontaa ja salasanaa), ääniasetukset (lukuun ottamatta äänenvoimakkuutta), näytön asetukset ja virittimen esivalinnat tallennetaan automaattisesti laitteen sisäiseen muistiin:

- 10 sekuntia sen jälkeen, kun sytytysvirta on sammutettu ACC-asennosta.
- 10 sekuntia sen jälkeen, kun laite on sammutettu painamalla OFF-painiketta pitkään.

## GENERAL-asetukset

**CLOCK-ADJ** (kellonajan asetus) (s. 8)

**TUNER-STP** (viritysporras) (s. 8)

**CAUT ALM** (varoitushälytys)

Aktivoi varoitushälytyksen: [ON], [OFF] (s. 8).  
(Käytettävissä vain, kun laitteen virta on sammutettu.)

**BEEP**

Aktivoi merkkiäänän: [ON], [OFF].

**AUTO OFF**

Laite sammuu automaattisesti halutun ajan jälkeen, kun laitteen virta katkaistaan: [NO], [30S] (30 sekuntia), [30M] (30 minuuttia), [60M] (60 minuuttia).

**AUX-A** (AUX-audio)

Aktivoi AUX-lähteen näytön: [ON], [OFF].  
(Käytettävissä vain, kun laitteen virta on sammutettu.)

**CT** (kellonaika)

Aktivoi CT-toiminnon: [ON], [OFF] (s. 11).

**BTM** (s. 11)

**PARENTAL**

Asettaa käytönvalvonnan lukituksen asetukseksi [ON] tai [OFF] ja muokkaa salasanaa (s. 12).  
(Käytettävissä vain, kun SiriusM-ajoneuvovirittin on liitettyinä.)

**SXM RESET** (SiriusXM-nollaus)

Alustaa SiriusXM Connect Tuner -asetukset (esivalitut kanavat/käytönvalvonta): [ON], [OFF].  
(Käytettävissä vain, kun SiriusXM-ajoneuvovirittin on liitettyinä.)

## SOUND-asetukset

**C.AUDIO+** (clear audio+)

Toistaa äänen optimoimalla digitaalisen signaalin Sonyn suositeltujen ääniasetusten mukaan: [ON], [OFF]. (Asetukseksi tulee automaattisesti [OFF], kun [EQ10 PRESET] -asetusta muutetaan).

---

## EQ10 PRESET

Valitsee taajuuskorjaimen käyrän 10 taajuuskorjauskäyrästä tai poistaa sen käytöstä: [R AND B], [ROCK], [POP], [DANCE], [HIP-HOP], [ELECTRONICA], [JAZZ], [SOUL], [COUNTRY], [CUSTOM], [OFF].  
Taajuuskorjainkäyrän asetuksen voi tallentaa muistiin kullekin lähteelle.

---

## EQ10 SETTING

Asettaa EQ10-asetuksen [CUSTOM].

### BASE

Valitsee esivalitun taajuuskorjaimen käyrän lisämukautusta varten: [BAND1] 32 Hz, [BAND2] 63 Hz, [BAND3] 125 Hz, [BAND4] 250 Hz, [BAND5] 500 Hz, [BAND6] 1 kHz, [BAND7] 2 kHz, [BAND8] 4 kHz, [BAND9] 8 kHz, [BAND10] 16 kHz.

Äänenvoimakkuutta voi säätää 1 dB:n askelin välillä -6 – +6 dB.

---

## POSITION (kuuntelupaikka)

SET F/R POS (Aseta etu-/takasijainti)

Simuloi luonnollista äänikenttää viivästyttämällä etu-/takakaiuttimesta toistettavaa ääntä kuuntelupaikan mukaisesti.

**FRONT L:** Vasen etu

**FRONT R:** Oikea etu

**FRONT:** Keski etu

**ALL:** Veneen keskikohta

**CUSTOM:** App Remoten asettama sijainti

**OFF:** Sijaintia ei ole asetettu.

**ADJ POSITION\*** (säädä sijaintia)

Hienosäätää kuuntelupaikan asetusta.

Säätöalue: [+3] – [CENTER] – [-3].

**SET SW POS\*** (asetta subwooferin sijainti)

**NEAR:** Lähellä

**NORMAL:** Normaali

**FAR:** Kaukana

---

## TASAPAINO

Säätää äänen tasapainoa: [RIGHT-15] – [CENTER] – [LEFT-15].

---

## FADER

Säätää suhteellista tasoa: [FRONT-15] – [CENTER] – [REAR-15].

---

## DSEE (digitaalinen äänenparannusohjelma)

Parantaa digitaalisesti pakatun äänen laatua palauttamalla pakkausprosessissa menetettyjä korkeita taajuuksia.

Tämän asetuksen voi tallentaa muistiin kaikille muille lähteille paitsi virittimelle.

Valitsee DSEE-tilan: [ON], [OFF].

---

## LOUDNESS

Vahvistaa bassoa ja diskanttia äänen selkeyttämiseksi pienillä äänenvoimakkuuksilla: [ON], [OFF].

---

## AAV (kehittynyt automaattinen äänenvoimakkuus)

Säätää kaikkien toistolähteiden äänenvoimakkuuden tason optimaaliseksi: [ON], [OFF].

---

## RB ENH (takabasson vahvistus)

Takabasson vahvistin (Rear Bass Enhancer) vahvistaa bassoääniä soveltamalla alipäästösuodinasetusta takakaiuttimiin. Tämä toiminto mahdollistaa takakaiuttinten toimimisen subwoofereina, vaikka subwooferia ei olisikaan kytketty laitteistoon. (Käytettävissä vain, kun [SW DIREC] -asetuksena on [OFF].)

**RBE MODE** (takabasson vahvistustila)

Valitsee takabasson vahvistustilan: [1], [2], [3], [OFF].

**LPF FREQ** (alipäästösuodattimen taajuus)

Valitsee subwooferin rajataajuuden: [50Hz], [60Hz], [80Hz], [100Hz], [120Hz].

**LPF SLOP** (alipäästösuodattimen käyrä)

Valitsee LPF-käyrän: [1], [2], [3].

---

## SW DIREC (subwooferin suorakytkentä)

Voit käyttää subwooferia ilman päätevahvistinta, kun se on liitetty takakaiuttimen johtoon. (Käytettävissä vain, kun [RBE MODE] -asetuksena on [OFF].)

Kytke 4 - 8 ohmin subwoofer kumpaan tahansa takakaiuttinjohtoista. Älä kytke kaiutinta toiseen takakaiuttinjohtoon.

**SW MODE** (subwoofer-tila)

Valitsee subwoofer-tilan: [1], [2], [3], [OFF].

**SW PHASE** (subwooferin vaihe)

Valitsee subwooferin vaiheen: [NORM], [REV].

**SW POS\*** (subwooferin sijainti)

Valitsee subwooferin sijainnin: [NEAR], [NORMAL], [FAR].

**LPF FREQ** (alipäästösuodattimen taajuus)

Valitsee subwooferin rajataajuuden: [50Hz], [60Hz], [80Hz], [100Hz], [120Hz].

**LPF SLOP** (alipäästösuodattimen käyrä)

Valitsee LPF-käyrän: [1], [2], [3].

---

## S.WOOFER (subwoofer)

**SW LEVEL** (subwooferin voimakkuus)

Säätää subwooferin äänenvoimakkuutta: [+10 dB] – [0 dB] – [-10 dB].

([ATT] näkyy pienimmässä asetuksessa.)

**SW PHASE** (subwooferin vaihe)

Valitsee subwooferin vaiheen: [NORM], [REV].

**SW POS\*** (subwooferin sijainti)

Valitsee subwooferin sijainnin: [NEAR], [NORMAL], [FAR].

**LPF FREQ** (alipäästösuodattimen taajuus)

Valitsee subwooferin rajataajuuden: [50Hz], [60Hz], [80Hz], [100Hz], [120Hz].

**LPF SLOP** (alipäästösuodattimen käyrä)

Valitsee LPF-käyrän: [1], [2], [3].

---

## HPF (ylipäästösuodin)

**HPF FREQ** (ylipäästösuodattimen taajuus)

Valitsee etu/takakaiuttimien rajataajuuden: [OFF], [50Hz], [60Hz], [80Hz], [100Hz], [120Hz].

**HPF SLOP** (ylipäästösuodattimen käyrä)

Valitsee HPF-käyrän (toimii ainoastaan, kun [HPF FREQ] -asetukseksi on valittu muu kuin [OFF]): [1], [2], [3].

---

### AUX VOL (AUX-äänenvoimakkuustaso)

Säätää kunkin liitetyn lisälaitteen äänenvoimakkuutta: [+18 dB] – [0 dB] – [-8 dB]. Tämä asetus poistaa tarpeen säätää äänenvoimakkuutta lähteiden vaihtamisen yhteydessä.

---

### BTA VOL (BLUETOOTH Audio -äänenvoimakkuustaso)

Säätää kunkin liitetyn BLUETOOTH-laitteen äänenvoimakkuutta: [+6 dB] – [0 dB] – [-6 dB]. Tämä asetus poistaa tarpeen säätää äänenvoimakkuutta lähteiden vaihtamisen yhteydessä.

---

\* Ei näy, kun [SET F/R POS] -asetuksena on [OFF].

---

## DISPLAY-asetukset

---

### DEMO (esittely)

Aktivoi esittelyn: [ON], [OFF].

---

### DIMMER (HIMMENNIN)

Vaihtaa näytön kirkkaustasoa.

AT (auto)

Himmittää näytön automaattisesti, kun kytket valot. (Käytettävissä vain, kun valaistusoheutusjohto on kytketty.)

ON

Himmittää näytön

OFF

Poistaa himmentimen käytöstä.

---

### ILLUM (Valaistus)

Vaihtaa valaistuksen väriä: [1], [2].

---

### AUTO SCR (automaattinen vieritys)

Vierittää pitkät kohteet automaattisesti: [ON], [OFF].

---

---

## BT (BLUETOOTH) -asetus

Tämän asetusvalikon voi avata myös painamalla CALL-painiketta.

---

### PAIRING (s. 8)

---

### PUHELINMUISTIO (PHONEBOOK) (s. 16)

---

### REDIAL (s. 16)

---

### ÄSKETTÄINEN PUHELU (RECENT CALL) (s. 16)

---

### ÄÄNIPUHELU (VOICE DIAL) (s. 17)

---

### SOITA NUMEROON (DIAL NUMBER) (s. 16)

---

### RINGTONE

Valitsee, soittaako tämä laite vai liitetty matkapuhelin soittoaänen: [1] (tämä laite), [2] (matkapuhelin).

---

### AUTO ANS (automaattinen vastaaminen)

Asettaa tämän laitteen vastaamaan saapuvaan puheluun automaattisesti: [OFF], [1] (noin 3 sekuntia), [2] (noin 10 sekuntia).

---

### AUTO PAIRING

BLUETOOTH-pariliitoksen muodostamisen käynnistäminen automaattisesti, kun iOS-laitteen versio 5.0 tai uudempi liitetään USB-liitännän kautta: [ON], [OFF]. (Vain asetusvalikko)

---

### BT SIGNAL (BLUETOOTH-signaali) (s. 9)

Aktivoi BLUETOOTH-toiminnon: [ON], [OFF].

---

### BT INIT (BLUETOOTHin käynnistyminen)

Alustaa kaikki BLUETOOTH-yhteyteen liittyvät asetukset (paritustiedot, esivalintanumero, laitetiedot jne.).

Kun hävität laitteen, alusta kaikki asetukset. (Käytettävissä vain, kun laitteen virta on sammutettu.) (Vain asetusvalikko)

---

---

## APP REM (App Remote) -asetus

App Remote -toiminnon (yhteyden) muodostaminen ja katkaiseminen.

## Lisätietoja

### Yleisiä käyttö-ohjeita

- Anna laitteen jäähtyä ennen käyttöä, jos veneesi on ollut ankkuroituna suoraan auringonpaisteeseen.
- Älä jätä etupaneelia tai tuotuja audiolaitteita veneen sisään, tai seurauksena voi olla suoran auringonvalon korkean lämpötilan aiheuttama toimintahäiriö.
- Moottoriantenni ojentautuu automaattisesti esiin.

### Kosteuden tiivistyminen

Jos laitteen sisällä oleva kosteus pääsee tiivistymään nesteeksi, ota levy pois soittimesta ja odota noin tunti nesteen haihtumista, muussa tapauksessa laite ei ehkä toimi kunnolla.

### Korkean äänenlaadun säilyttämiseksi

Älä roiskuta nestettä laitteeseen tai levyille.

### Huomautuksia levyistä

- Älä altista levyjä suoralle auringonpaisteelle tai lämmönlähteille, kuten keuhkaimakanavat, tai jätä niitä suoraan auringonpaisteeseen ankkuroituun veneeseen.
- Pyyhi ennen levyjen soittamista ne puhtaiksi puhdistusliinalla levyn keskiosasta laitoihin edeten. Älä käytä liuottimia kuten bentseeniä, tinneriä tai kuluttajakäyttöön myytäviä puhdistussarjoja.
- Tämä laite on suunniteltu toistamaan levyjä, jotka ovat yhteensopivia Compact Disc (CD) -standardin kanssa. DualDisc-levyt ja jotkin muut musiikkilevyt, jotka on koodattu kopiosuojatekniikalla, eivät ole yhteensopivia Compact Disc (CD) -standardin kanssa, sen vuoksi niitä ei voi toistaa tällä laitteella.
- Levyt, joita tällä laitteella EI VOI toistaa
  - Tarroilla, etiketeillä tai tahmealla teipillä tai itse kiinnitettyllä paperiliuskoilla varustetut levyt. Jos käytät niitä, voi seurauksena olla toimintahäiriö tai levyn rikkoutuminen.
  - Normaalisti poikkeavalla muodolla varustetut levyt (esim. sydämen-, nelion- tai tähdenmuotoiset levyt) saattavat vahingoittaa tätä laitetta.
  - 8 cm:n levyt.



### CD-R-/CD-RW-levyjä koskevia huomautuksia

- Enimmäismäärä: (vain CD-R/CD-RW)
  - kansiot (albumit): 150 (mukaan luettuna juurikansio)
  - tiedostot (raidat) ja kansiot: 300 (voi olla alle 300, jos kansioidenn/tiedostojen nimissä on paljon merkkejä)

– kansion/tiedoston nimessä näytettävä kirjainmerkkien määrä on 32 (Joliet)/64 (Romeo)

- Jos moni-istuntolevy alkaa CD-DA-istunnolla, se tunnustetaan CD-DA-levyksi, eikä muita istuntoja toisteta.
- Levyt, joita tällä laitteella EI VOI toistaa
  - Tallennuslaadultaan heikko CD-R/CD-RW.
  - Yhteensopimattomalla tallennuslaitteella tallennettu CD-R/CD-RW.
  - CD-R/CD-RW, joka on viimeistelty väärin.
  - CD-R/CD-RW, joka on tallennettu jossakin muussa kuin musiikki-CD-formaatissa tai MP3-formaatissa, joka on ISO9660 Level 1/Level 2-, Joliet/Romeo- tai multisessiolevy.

### MP3/WMA-tiedostojen toistojärjestys

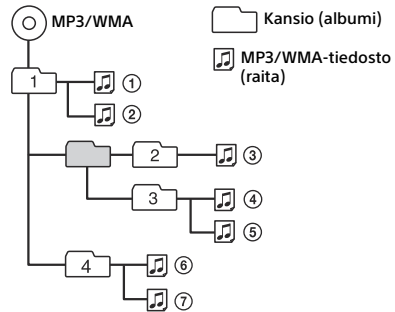

### Tietoja iPodista

- Voit kytkeä laitteistoon seuraavat iPod-mallit. Päivitä iPod-laitteesi viimeisimmällä ohjelmistolla ennen sen käyttöä.

Yhteensopivat iPhone-/iPod-mallit

Yhteensopiva malli	USB
iPhone 5	○
iPhone 4S	○
iPhone 4	○
iPhone 3GS	○
iPhone 3G	○
iPod touch (5th generation)	○
iPod touch (4th generation)	○
iPod touch (3rd generation)	○
iPod touch (2nd generation)	○
iPod classic	○
iPod nano (7th generation)	○
iPod nano (6th generation)	○
iPod nano (5th generation)	○
iPod nano (4th generation)	○
iPod nano (3rd generation)	○

- "Made for iPod" ja "Made for iPhone" merkitsevät, että elektroniikkalaitteita on suunniteltu kytkettäväksi erityisesti iPodiin tai vastaavasti iPhoneen, ja se on tuotekehittäjän sertifioima vastaamaan Applen suorituskykyvaatimuksia. Apple ei ole vastuussa tämän laitteen toimimisesta eikä sen yhteensopivuudesta turva- tai säännösstandardien kanssa. Huomaa, että tämän lisävarusteen käyttö iPodin tai iPhoneen kanssa saattaa vaikuttaa langattomien toimintojen suorituskykyyn.
- BLUETOOTH-laitteen lähettämät mikroaallot saattavat aiheuttaa häiriöitä lääketieteellisiin elektroniikkalaitteisiin. Kytke päältä tämä laite ja muut BLUETOOTH-laitteet seuraavissa paikoissa, koska ne voivat aiheuttaa onnettomuuksia.
  - lähellä helposti syttyviä kaasuja sairaalassa, junassa, lentokoneessa ja huoltoasemalla.
  - lähellä automaattisia ovia tai palohälytintä
- Tämä laite tukee BLUETOOTH-standardin mukaisia turvatoimintoja, millä taataan varma yhteys langatonta BLUETOOTH-tekniikkaa käytettäessä, mutta turvallisuus ei välttämättä ole riittävä asetuksesta riippuen. Käytä siis BLUETOOTH-tekniikkaa hyväksesi huolellisuutta noudattaen.

## BLUETOOTH-toiminnosta

### Mitä BLUETOOTH-tekniikka on?

- Langaton BLUETOOTH-tekniikka on lyhyen kantaman langaton tekniikka, joka mahdollistaa langattoman tiedonsiirron digitaalisten laitteiden, esimerkiksi kännykän ja kuuloke-mikrofoniyhdistelmän, välillä. Langattoman BLUETOOTH-tekniikan kantama on noin 10 m (33 jalkaa). Kahden laitteen yhdistäminen on yleistä, mutta joitakin laitteita voi yhdistää useisiin laitteisiin samaan aikaan.
- Kytkemiseen ei tarvita johtoja, koska BLUETOOTH-tekniikka on langaton, eikä laitteiden tarvitse olla vastakkain, kuten infrapunatekniikkaa käytettäessä. Voit käyttää tällaista laitetta esimerkiksi laukussa tai taskussa.
- BLUETOOTH-tekniikka on miljoonien ympäri maailmaa toimivien yritysten tukema kansainvälinen standardi, ja monet yritykset käyttävät sitä maailmanlaajuisesti.

### BLUETOOTH-tietoliikenteestä

- Langaton BLUETOOTH-tekniikka toimii noin korkeintaan 10 m:n (33 jalan) etäisyydellä. Maksimi toimintaetäisyys saattaa vaihdella esteistä (ihmiset, metallia, seinät tms.) tai elektromagneettisesta ympäristöstä riippuen.
- Seuraavat olosuhteet saattavat vaikuttaa BLUETOOTH-yhteyden toimimiseen.
  - Tämän laitteen ja BLUETOOTH-laitteen välissä on este, kuten ihminen, metallia tai seinä.
  - 2,4 GHz:n taajuutta käyttävä laite, kuten langaton LAN-laite, langaton puhelin tai mikrouuni, on tämän laitteen läheisyydessä.
- Koska BLUETOOTH-laitteet ja langattomat LAN-laitteet (IEEE802.11b/g) käyttävät samaa taajuutta, mikroaallojen aiheuttamia häiriöitä saattaa esiintyä, jolloin tuloksena on yhteysnopeuden hidastuminen, kohinaa tai yhteyden toiminnan lakkaaminen silloin kun tätä laitetta käytetään lähellä langatonta LAN-laitetta. Suorita siinä tapauksessa seuraavat toimenpiteet.
  - Käytä tätä laitetta vähintään 10 m:n (33 jalan) etäisyydellä langattomasta LAN-laitteesta.
  - Jos tätä laitetta käytetään 10 m:n (33 jalan) sisällä LAN-laitteesta, kytke päältä langaton LAN-laite.
  - Sijoita tämä laite ja BLUETOOTH-laite niin lähelle toisiaan kuin mahdollista.

### Muut

- BLUETOOTH-laitteen käyttö ei välttämättä onnistu kännyköiden kanssa, riippuen radioaaltojen käyttöolosuhteista ja laitteen käyttöympäristöstä.
- Jos olosi tuntuu epämuukavalta sen jälkeen kun olet käyttänyt BLUETOOTH-laitetta, lopeta BLUETOOTH-laitteen käyttö välittömästi. Mikäli ongelma toistuu, ota yhteys lähimpään Sonyyn jälleenmyyjään.

Jos laitteen käytöstä on jotakin kysyttävää tai siinä ilmaantuu ongelmia, joita ei ratkaistuksi tämän käsikirjan avulla, ota yhteys lähimpään Sonya myyvään liikkeeseen.

## Kunnossapito

### Kauko-ohjaimen litiumpariston vaihto

Pariston varauksen heikentyessä kauko-ohjaimen toiminta-alue supistuu. Vaihda paristo uuteen CR2025-litiumparistoon. Minkä tahansa muun pariston käyttö merkitsee räjähdyssäaraa.

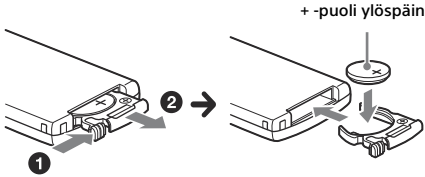

### Litiumparistoa koskevia huomautuksia

- Pidä litiumparisto lasten ulottumattomissa. Jos joku sattuisi näläisemaan sen, ota välittömästi yhteys lääkäriin.
- Pyyhi paristo puhtaaksi kuivalla liinalla hyvien kosketuspintojen varmistamiseksi.
- Tarkista paristoa paristotilaan asettaessasi, että sen navat tulevat oikein päin.
- Älä tartu paristoon metallisilla pihdeillä, koska seurauksena voi olla oikosulku.

### VAROITUS

Paristo voi räjähtää, jos sitä käytetään väärin. Älä lataa, pura tai hävitä tulessa.

### Liittinten puhdistaminen

Laitte ei välttämättä toimi oikein, jos laitteen ja etupaneelin väliset liittimet eivät ole puhtaat. Tämän estämiseksi irrota etupaneeli (s. 8) ja puhdista liittimet vanupuikolla. Älä käytä liikaa voimaa. Muuten liittimet voivat vahingoittua.

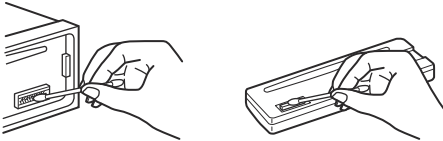

### Huomautuksia

- Turvallisuussyistä sammuta sytytysvirta ennen liittimien puhdistamista ja ota avain pois virtalukosta.
- Älä koskaan koske liittimiin sormillasi tai millään metalliesineellä.

## Tekniset tiedot

**YHDYSVALLOISSA ASUVILLA ASIAKKAILLE. EI KOSKE KANADAA LUKUUN OTTAMATTA QUEBECIN PROVINSSIA.**

### AUDIOTEHON TEKNISET TIEDOT



CEA2006-standardi

Lähtöteho: 17 W RMS x 4, 4

ohmia < 1 % THD+N

Häiriöetäisyys: 80 dBA

(Nimellisteho: 1 W 4 ohmin kuormaan)

### Viritin

#### FM

Viritysalue:

87,5 – 108,0 MHz (50 kHz:n portain)

87,5 – 108,0 MHz (100 kHz:n portain)

87,5 – 107,9 MHz (200 kHz:n portain)

Antenniliitin:

Ulkoinen antennin liitin

Välitaajuuskaista: 25 kHz

Herkkyys: 8 dBf

Valintatarkkuus: 75 dB taajuudella 400 kHz

Häiriöetäisyys: 80 dB (stereo)

Kanavaero: 50 dB taajuudella 1 kHz

Taajuusvaste: 20 – 15 000 Hz

#### AM

Viritysalue:

531 – 1 602 kHz (9 kHz:n portain)

530 – 1 710 kHz (10 kHz:n portain)

AM-viritysporras:

9 kHz/10 kHz vaihdettava

Antenniliitin:

Ulkoinen antennin liitin

Välitaajuus:

9 124,5 kHz tai 9 115,5 kHz/4,5 kHz

(9 kHz:n portain)

9 115 kHz tai 9 125 kHz/5 kHz (10 kHz:n portain)

Herkkyys: 26 µV

### CD-soitin

Häiriöetäisyys: 120 dB

Taajuusvaste: 10 – 20 000 Hz

Huojuunta ja värinä: Alle mitattavan tason.

Vastaava koodekki: MP3 (.mp3) ja WMA (.wma)

### USB-soitin

Liitäntä: USB (Nopea)

Enimmäisvirta: 1 A (etu), 2,1 A (taka)

Tunnistettavissa olevien raitojen enimmäismäärä:  
10 000

Vastaava koodekki:

MP3 (.mp3), WMA (.wma) ja WAV (.wav)

## Langaton yhteys

Tietoliikennejärjestelmä:

BLUETOOTH Standard, versio 3.1

Teho:

BLUETOOTH Standard Power Class 2  
(Maks. +4 dBm)

Maksimi kantama:

Näkyvä alue, noin 10 m\* (33 jalkaa)\*1

Taajuuskaista:

2,4 GHz:n taajuuskaista (2,4000 – 2,4835 GHz)

Modulointimenetelmä: FHSS

Yhteensopivat BLUETOOTH-profiilit\*2:

A2DP (Advanced Audio Distribution Profile) 1.3  
AVRCP (Audio Video Remote Control Profile) 1.5  
HFP (Handsfree Profile) 1.6  
PBAP (Phone Book Access Profile)  
SPP (sarjaportin profiili)  
MAP (Message Access Profile)  
HID (Human Interface Device Profile)

\*1 Todellinen kantama vaihtelee riippuen sellaisista tekijöistä, kuten esineiden väliset esteet, magneettikentät mikrouunin ympärillä, staattinen sähköisyys, vastaanottoherkkyys, antennin suorituskyky, käyttöjärjestelmä, sovellusohjelma, yms.

\*2 BLUETOOTH-standardiprofiilit ilmaiseksi  
BLUETOOTH-yhteyden tarkoitettua käyttöä laitteiden välillä.

## Tehovahvistin

Lähtöliitäntä: Kaiutinliitäntä

Kaiutinten impedanssi: 4–8 ohmia

Maksimiteho: 55 W × 4 (4 ohmiin)

## Yleistä

Lähtöliitäntät:

Äänen lähtöliitäntät (etu, taka/sub)  
Moottoriantennin / päätevahvistimen  
ohjausliitäntä (REM OUT)

Tuloliitäntät:

SiriusXM-tuloliitin (vain Yhdysvallat/Kanada)  
Kauko-ohjaimen tuloliitäntä  
Antenniliitäntä  
MIC-tuloliitäntä  
AUX-tuloliitäntä (stereominipistoke)  
USB-liitäntä: etu, taka

Käyttöjännite:

12 V:n tasavirta, veneen akku (miinusmaa)

Mitat:

N. 178 mm × 50 mm × 177 mm  
(7 1/8 tuumaa × 2 tuumaa × 7 tuumaa) (l/k/s)

Asennusmitat:

N. 182 mm × 53 mm × 160 mm  
(7 1/4 tuumaa × 2 1/8 tuumaa × 6 5/16 tuumaa)  
(l/k/s)

Paino: Noin 1,2 kg (2 lb 11 oz)

Pakkauksen sisältö:

Pääyksikkö (1)  
Kauko-ohjain (1): RM-X231  
Mikrofoni (1)  
Asennus- ja liitäntäosast (1 sarja)

Valinnaiset lisätarvikkeet/varusteet\*:

SiriusXM-ajoneuvoviritin: SXV100

Merikauko-ohjain RM-X11M

\* Muut lisätarvikkeet/laitteet kuin merikauko-ohjain RM-X11M eivät ole vesiitiiviitä. Älä altista niitä vedelle.

Kaikkia radioliikkeitä ei ole edellä lueteltuja lisätarvikkeita. Kysy radioliikkeestä yksityiskohtaisia tietoja.

Ulkonäköä ja teknisiä yksityiskohtia voidaan muuttaa ilman ennakkoilmoitusta.

## Tekijänoikeudet

**(SiriusXM)**  
READY

SiriusXM Connect -ajoneuvoviritin ja -tilaus myydään erikseen.  
[www.siriusxm.com](http://www.siriusxm.com)

Sirius, XM ja kaikki niihin liittyvät merkit ja logot ovat Sirius XM Radio Inc:n tavaramerkkejä. Kaikki oikeudet pidätetään.

Bluetooth®-sanamerkki ja -logot ovat Bluetooth SIG, Inc:n rekisteröityjä tavaramerkkejä ja kaikki Sony Corporationin suorittama niiden käyttö on lisensoitu. Muut tavara- ja kauppamerkit ovat niiden vastaavien haltijoiden omaisuutta.

N-merkki on NFC Forum, Inc:n tavaramerkki tai rekisteröity tavaramerkki Yhdysvalloissa ja muissa maissa.

Windows Media on Microsoft Corporationin rekisteröity tavaramerkki tai tavaramerkki Yhdysvalloissa ja/tai muissa maissa.

Tämä tuote on suojattu tietyillä Microsoft Corporationin immateriaalioikeuksilla. Teknologian käyttö tai jakelu tämän tuotteen ulkopuolella on kielletty ilman Microsoftin tai valtuutetun Microsoftin tytäryhtiön lupaa.

iPhone, iPod, iPod classic, iPod nano ja iPod touch ovat Apple Inc:n Yhdysvalloissa ja muissa maissa rekisteröityjä tavaramerkkejä. App Store on Apple Inc:n palvelumerkki.

MPEG Layer-3 -audiokoodausteknologia ja patentit on lisensoitu Fraunhofer IIS:ltä ja Thomsonilta.

Pandora, Pandora-logo ja Pandora-mallisuoja ovat Pandora Media, Inc:n tavaramerkkejä tai rekisteröityjä tavaramerkkejä, joiden käyttöön on lupa.

Google, Google Play ja Android ovat Google Inc:n tavaramerkkejä.

BlackBerry® on Research In Motion Limitedin omaisuutta, ja se on rekisteröity ja/tai käytössä Yhdysvalloissa ja maissa eri puolilla maailmaa. Käytetään Research In Motion Limitedin myöntämällä lisenssillä.

## Vianetsintä

Seuraava viantarkistusluettelo auttaa sinua selvittämään käytön yhteydessä mahdollisesti ilmenevät ongelmat.

Tarkista ennen seuraavan tarkistuslistan läpikäymistä liitännät ja käyttömenettelyt. Lisätietoja sulakkeen käytöstä ja laitteen irrottamisesta kojelaudasta on tämän laitteen mukana toimitetussa asennus-/liitäntäkäsikirjassa. Jos ongelma ei ratkea, käy takakannen tukisivustolla.

### Ileistä

#### Laitteeseen ei tule virtaa.

- Jos laite on kytketty päältä ja näyttö sammuu, laitetta ei voi käyttää kauko-ohjaimella.
  - Kytke laite päälle.

#### Ei ääntä.

- Etu/takatasapainon säädintä [FADER] ei ole asetettu 2-kaiutinjärjestelmän mukaiseksi.

#### Ei piippausääntä.

- Olet kytkenyt laitteeseen lisävarusteena saatavan tehovahvistimen, etkä käytä sisäänrakennettua vahvistinta.

#### Muistin sisältö on tyhjentynyt.

- Virransyöttöjohto tai akku on irrotettu tai sitä ei ole kytketty kiinni kunnolla.

#### Tallennetut asemat ja oikea kellonaika ovat poistuneet muistista.

#### Sulake on palanut.

#### Virtalukkoa käännettäessä kuuluu ääni.

- Johtoja ei ole kytketty oikein veneen ylimääräiseen virtaliitäntään.

#### Toiston tai vastaanoton aikana esittelytila alkaa.

- Jos mitään toimintoa ei tehdä 5 minuuttia ja [DEMO-ON]-asetus on käytössä, esittelytila alkaa.
  - Valitse asetukseksi [DEMO-OFF] (s. 21).

#### Näyttö häviää/ei syty näyttöikkunaan.

- Himmennin on asetettu asetukseen [DIM-ON] (s. 21).
- Näyttö häviää, jos OFF-painiketta pidetään painettuna hetken ajan.
  - Paina laitteen OFF-painiketta niin kauan, että näyttö katoaa.
- Liittimet ovat likaiset (s. 24).

#### Toimintopainikkeet eivät toimi.

#### Levy ei tule ulos.

- Paina PTY/CAT ja ↶ (takaisin)/MODE yli 2 sekunnin ajan laitteen nollaamiseksi. Muistin sisältö poistetaan.
  - Älä nollaa laitetta ajaessasi oman turvallisuutesi vuoksi.

## Radiovastaanotto

### Asemia ei voi vastaanottaa.

#### Kohina häiritsee ääntä.

- Liitäntä on tehty väärin.
  - Jos veneessäsi on sisäänrakennettu radioantenni taka-/sivulasissa, liitä REM OUT -johto (sinivalkoraitainen) tai lisävarusteiden virransyöttöjohto (punainen) veneen antennivahvistimen virransyöttöjohtoon.
  - Tarkista veneantennin liitäntä.
  - Jos auton antenni ei ojentaudu ulos, tarkista moottoriantennin liitännän ohjausjohto.
- Viritysportaan asetus on poistettu.
  - Aseta viritysporras uudelleen (s. 8).

### Asemien esiviritys ei ole mahdollista.

- Aseman lähettämä signaali on liian heikko.

## RDS

### PTY-näyttönä on [- - - - -].

- Parhailaan vastaanotettava asema ei ole RDS-asema.
- RDS-dattaa ei ole vastaanotettu.
- Asema ei näytä ohjelmatyyppiä.

## CD:n toisto

### Levyä ei voi toistaa.

- Viallinen tai likainen levy.
- CD-R/CD-RW ei ole audiokäyttöön (s. 22).

### MP3/WMA-tiedostoja ei voi toistaa.

- Levy ei ole yhteensopiva MP3/WMA-formaatin ja version kanssa. Lisätietoja toistettavissa olevista levyistä ja formaateista on tukisivustolla.

### MP3/WMA-tiedostojen toisto kestää kauemmin kuin muiden.

- Seuraavien levyjen toiston käynnistyminen kestää kauemmin.
  - Levy, jonka tiedostot on tallennettu monimutkaisella puurakenteella.
  - Monitallennuksella (Multi Session) tallennettu levy.
  - Levy, jolle voi lisätä dataa.

### Ääni hyyppi.

- Viallinen tai likainen levy.

## USB-toisto

### Et voi toistaa kohteita USB-keskittimen kautta.

- Laite ei tunnista USB-keskittimen (hub) kautta kytkettyjä USB-laitteita.

### USB-laitteen toisto kestää kauan.

- USB-laite sisältää tiedostoja, joilla on monimutkainen puurakenne.



---

### **Ääni on katkonainen.**

- Ääni voi olla katkonainen suurempaa bittinopeutta kuin 320 kbps käytettäessä.

---

### **Pandora®-yhteyttä ei voida luoda.**

- Sulje Pandora®-sovellus mobiililaitteesta ja käynnistä se sitten uudelleen.

---

### **Sovelluksen nimi ei vastaa todellista sovellusta App Remotessa.**

- Käynnistä sovellus uudelleen "App Remote"-sovelluksesta.

---

## **NFC-toiminto**

### **Yhden kosketuksen yhteydenmuodostus (NFC) ei ole mahdollinen.**

- Jos älypuhelin ei reagoi kosketukseen.
  - Tarkista, että älypuhelimien NFC-toiminto on käytössä.
  - Vie älypuhelimien N-merkkiosia lähemmäs tämän laitteen N-merkkiosaa.
  - Jos älypuhelin on kotelossa, ota se pois siitä.
- NFC-vastaanoton herkkyyys vaihtelee laitekohtaisesti.  
Jos yhden kosketuksen yhteydenmuodostus älypuhelimella epäonnistuu useita kertoja, muodosta BLUETOOTH-yhteys manuaalisesti.

---

## **BLUETOOTH-toiminto**

### **Toinen yhdistävä laite ei pysty tunnistamaan tätä laitetta.**

- Aseta tämä laite parituksen valmiustilaan ennen paritusta.
- Kun BLUETOOTH-laite on yhdistetty, tätä laitetta ei voi havaita toisesta laitteesta.
  - Katkaise nykyinen yhteys ja etsi tätä laitetta toiselta laitteelta.
- Kun laitteen paritusta tehdään, aseta BLUETOOTH-signaalin lähetyks käyttöön (s. 9).

---

### **Yhteyttä ei voida luoda.**

- Yhteyttä ohjataan vain yhdeltä puolelta (tämä laite tai BLUETOOTH-laite), muttei molemmilta.
  - Muodosta yhteys tähän laitteeseen BLUETOOTH-laitteesta tai toisin päin.

---

### **Tunnistetun laitteen nimi ei tule esin.**

- Toisen laitteen tilasta riippuen ei nimeä välttämättä saada esiin.

---

### **Ei soittoääntä.**

- Säädä äänenvoimakkuutta kiertämällä säätöpyörää puhelun vastaanoton aikana.
- Yhteyttä luovasta laitteesta riippuen soittoääntä ei välttämättä voida lähettää kunnolla.
  - Aseta [RINGTONE]-asetukseksi [1] (s. 21).
- Etukaiuttimia ei ole liitetty laitteeseen.
  - Liitä etukaiuttimet laitteeseen. Soittoääni kuuluu vain etukaiuttimista.

---

### **Puhujan ntä ei kuule.**

- Etukaiuttimia ei ole liitetty laitteeseen.
  - Kytke etukaiuttimet yksikköön. Puhujan ääni toistetaan vain etukaiuttimista.

---

### **Puhekumppani sanoo, että äänenvoimakkuus on joko liian matala tai korkea.**

- Säädä äänenvoimakkuutta mikrofonin vahvistusta säätämällä (s. 17).

---

### **Kaikua ja kohinaa kuuluu puhelinkeskusteluissa.**

- Pienennä äänenvoimakkuuta.
- Aseta EC/NC-tilaksi [EC/NC-1] tai [EC/NC-2] (s. 17).
- Jos muu ympäristön meteli kuin puhelun ääni on kova, yritä vähentää tätä meteliä.  
Esim: jos ikkuna on auki ja äänet tms. ovat kovat, sulje ikkuna. Jos ilmastointilaitte käy kovaäänisesti, pienennä sen tehoa.

---

### **Puhelinta ei ole liitetty.**

- BLUETOOTH-audiota toistettaessa puhelin ei ole yhteydessä, vaikka painaisit CALL.
  - Muodosta yhteys puhelimesta.

---

### **Puhelimen äänenlaatu on huono.**

- Puhelimen äänenlaatu riippuu matkapuhelimen vastaanotto-olosuhteista.
  - Siirrä veneesi paikkaan, jossa kännykän signaalitaso paranee, mikäli vastaanotto toimii huonosti.

---

### **Laitteistoon kytketyn audiolaitteen äänenvoimakkuus on matala (korkea).**

- Äänenvoimakkuus vaihtelee riippuen audiolaitteesta.
  - Säädä kytketyn audiolaitteen tai tämän laitteen äänenvoimakkuutta.

---

### **Ääni pätkii BLUETOOTH-audiolaitteen toiston aikana.**

- Lyhennä tämän laitteen ja BLUETOOTH-audiolaitteen välistä etäisyyttä.
- Jos BLUETOOTH-audiolaitetta säilytetään kotelossa, joka häiritsee signaalia, ota audiolaitte pois kotelosta käytön ajaksi.
- Useat BLUETOOTH- tai muut lähellä käytetyt laitteet lähettävät radioaaltoja.
  - Kytke päältä muut laitteet.
  - Lisää etäisyyttä muihin laitteisiin.
- Toistoääni pysähtyy hetkeksi, kun tämän laitteen ja matkapuhelimen väliin muodostetaan yhteyttä. Tämä ei ole toimintahäiriö.

---

### **Liitettyä BLUETOOTH-audiolaitetta ei voi ohjata.**

- Tarkista, että liitetty BLUETOOTH-audiolaitte tukee AVRCP:tä.

---

### **Jotkin toiminnot eivät toimi.**

- Tarkista, tukeeko yhteyden luonut laite kyseistä toimintoa.

---

### Puheluun vastataan vahingossa.

- Soittava puhelin on asetettu vastaamaan puhelun automaattisesti.

---

### Parittaminen epäonnistui aikakatkaisu toiminnon johdosta.

- Liitetystä laitteesta riippuen parituksen aikarajoitus voi olla lyhyt.
  - Yritä tehdä paritus kyseisen ajan sisällä.

---

### BLUETOOTH-toiminto ei toimi.

- Sammuta laite painamalla OFF yli 2 sekunnin ajan ja kytke sitten virta takaisin.

---

### Veneen kaiuttimista ei kuulu mitään toistoääntä handsfree-puhelun aikana.

- Mikäli ääni toistuu kännykästä, aseta kännykkä toistamaan ääni veneen kaiuttimista.

---

### Pandora®-yhteyttä ei voida luoda.

- Sulje Pandora®-sovellus mobiililaitteesta ja käynnistä se sitten uudelleen.

---

### Sovelluksen nimi ei vastaa todellista sovellusta App Remotessa.

- Käynnistä sovellus uudelleen "App Remote" -sovelluksesta.

---

### Kun "App Remote" -sovellusta käytetään BLUETOOTH-yhteyden kautta, näyttö vaihtaa automaattisesti [BT AUDIO] -tilaan.

- "App Remote" -sovellus tai BLUETOOTH-toiminto on epäonnistunut.
  - Käynnistä sovellus uudelleen.

---

## Vikanäytöt /-viestit

### ERROR

- Levy on likainen tai asetettu ylösalaisin soittimeen.
  - Puhdista levy tai aseta se oikein soittimeen.
- Tyhjä levy on asetettu soittimeen.
- CD-levyä ei voi jostakin syystä toistaa.
  - Lataa soittimeen toinen levy.
- USB-laitetta ei tunnistettu automaattisesti.
  - Tee liitäntä uudelleen.
- Ota levy ulos painamalla ▲ -painiketta.

---

### HUB NO SUPRT (keskittimiä ei tueta)

- Tämä laite ei tue USB-keskittäjä (hubia).

---

### IPD STOP (iPod-pysäytys)

- Kun jatkuva toisto ei ole asetettuna, albumin viimeisen raidan toisto loppui.
  - iPodin/iPhonen musiikkisovellus on suljettu.
  - Paina PAUSE aloittaaksesi toiston uudelleen.

---

### NO DEV (ei laitetta)

- [USB] on valittu lähteeksi ilman, että USB-laite olisi ollut kytkettynä laitteistoon. USB-laite tai -johto on irrotettu toiston aikana.
  - Kytke kunnolla USB-laite tai -johto.

---

### NO MUSIC

- Levy tai USB-laite ei sisällä musiikkitiedostoa.
  - Laita musiikki-CD soittimeen.
  - Liitä USB-laite, jolla on musiikkitiedosto.

---

### OVERLOAD

- USB-laite on ylikuormitettu.
  - Irrota USB-laite ja vaihda sen jälkeen toistolaitetta SRC-painikkeella.
  - USB-laitteessa on toimintahäiriö tai liitettyä laitetta ei tueta.

---

### PUSH EJT (poisto painamalla)

- Levyä ei voida poistaa soittimesta.
  - Paina ▲ (levyn poisto).

---

### READ

- Laite lukee kaikkia levyn raita- ja albumitietoja.
  - Odota, kunnes lukutoiminto on suoritettu loppuun, jolloin toisto käynnistyy automaattisesti. Levyn rakenteesta riippuen tämä saattaa kestää minuutin tai pitempään.

---

### USB NO SUPRT (USB ei tuettu)

- Liitetty USB-laite ei ole tuettu.
  - Lisätietoja USB-laitteesi yhteensopivuudesta on tukisivulla.

---

### [ L L L L ] tai [ R R R R ]

- Levyn alku tai loppu on saavutettu pikasiirrolla, etkä voi enää jatkaa toimintoa tästä.

---

### [ \_ ]

- Merkkiä ei voi näyttää.

---

## BLUETOOTH-toiminto:

---

### BT BUSY (BLUETOOTH varattu)

- Matkapuhelimen puhelinmuistiot ja puheluhistoriaa ei voi käyttää tältä laitteelta.
  - Odota hetki ja yritä sitten uudelleen.

---

### ERROR

- BT-alustus epäonnistui.
- Puhelinmuistion käyttö epäonnistui.
- Puhelinmuistion sisältöä muutettiin matkapuhelinta käytettäessä.
  - Mene matkapuhelimen puhelinmuistioon uudelleen.

---

**MEM FAILURE** (muistivirhe)

- Tämä laite ei onnistunut tallentamaan yhteystietoa esivalintanumeroon.
  - Varmista, että tallennettava numero on oikea (s. 16).

---

**MEMORY BUSY**

- Laite on tallentamassa tietoja.
  - Odota, kunnes tallennus on valmis.

---

**NO DEV** (ei laitetta)

- BLUETOOTH-audiolaite on valittu ilman että BLUETOOTH-audiolaitetta on liitetty. BLUETOOTH-audiolaitteen yhteys on katkaistu puhelun aikana.
  - Liitä BLUETOOTH-audiolaite.
- BLUETOOTH-puhelinlähde valittiin ilman, että matkapuhelinta on liitetty. Matkapuhelimen yhteys on katkaistu puhelun aikana.
  - Liitä matkapuhelin.

---

**P EMPTY** (esivalintanumero tyhjä)

- Pikavalintanumeron on tyhjä.

---

**UNKNOWN**

- Nimeä tai puhelinnumeroa ei voi näyttää puhelinmuistia tai puheluhistoriaa selattaessa.

---

**WITHHELD**

- Soittaja on salannut puhelinnumeron.

---

**App Remote -käyttö:**

---

**APP -----** (sovellus)

- Yhteyttä sovellukseen ei ole muodostettu.
  - Muodosta iPhone-yhteys uudelleen.

---

**APP DISCNCT** (sovelluksen yhteys katkaistu)

- App Remote -yhteyttä ei ole muodostettu.
  - Muodosta App Remote -yhteys (s. 18).

---

**APP MENU** (sovellusvalikko)

- Painikkeen toimintaa ei voida tehdä, kun valikko on auki iPhone/Android-puhelimessa.
  - Sulje iPhone/Android-puhelimen valikko.

---

**APP NO DEV** (sovellus ei laitetta)

- Laitetta, jossa sovellus on asennettuna, ei ole liitetty.
  - Liitä laite ja muodosta sitten iPhone-yhteys.

---

**APP SOUND** (sovelluksen ääni)

- Painikkeen toimintaa ei voida tehdä, kun äänivalikko on auki iPhone/Android-puhelimessa.
  - Sulje iPhone/Android-puhelimen äänivalikko.

---

**OPEN APP** (avaa sovellus)

- "App Remote" -sovellus ei ole käynnissä.
  - Käynnistä iPhone sovellus.

---

**Pandoran® käyttö:**

---

**CANNOT SKIP**

- Raitojen ohittaminen Pandorassa® ei ole sallittua.
  - Odota, kunnes mainos loppuu.
  - Pandora® rajoittaa ohitettavissa olevien raitojen määrää palvelussaan. Odota, kunnes seuraava raita alkaa, tai valitse toinen asema luettelosta.

---

**ERROR**

- "Peukku"-palaute epäonnistui.
  - Kokeile "Peukku ylös/alas" -valintaa uudelleen.
- Kirjanmerkin asettaminen epäonnistui.
  - Yritä asettaa kirjanmerkki uudelleen.

---

**NO STATION**

- Pandora®-tililläsi ei ole asemaa.
  - Luo asema mobiililaitteesta.

---

**NOT ALLOWED**

- "Peukku"-palautetta ei ole sallittu.
  - Odota, kunnes mainos loppuu.
  - Jotkin toiminnot, kuten jaettu asema, eivät salli palautetta. Odota, kunnes seuraava raita alkaa, tai valitse toinen asema luettelosta.
- Kirjanmerkkiä ei ole sallittu.
  - Odota, kunnes mainos loppuu.
  - Valitse toinen raita tai asema ja yritä sitten uudelleen.

---

**OPEN APP** (avaa sovellus)

- Kun yhteys muodostetaan USB-liitännän kautta.
- Pandora® ei käynnisty.
  - Käynnistä Pandora®-sovellus iPhone:sta.

---

**OPEN APP** (avaa sovellus), **PRESS PAUSE**

- Kun yhteys muodostetaan BLUETOOTH-toiminnon kautta.
- Pandora® ei käynnisty.
  - Käynnistä Pandora®-sovellus mobiililaitteesta ja paina sitten PAUSE

---

**PAN NO SUPRT** (Pandora® ei ole tuettu)

- Liitetty laite ei ole tuettu.
  - Yksityiskohtaisia tietoja yhteensopivista laitteista on tukisivulla.

---

**PAN RESTRICT** (Pandora®-käyttöoikeusrajoitus)

- Pandora® ei ole käytettävissä oman maasi ulkopuolella.

---

**PLEASE LOGIN, PANDORA APP** (Pandora® -sovellus)

- Et ole kirjautunut Pandora®-tilillesi.
  - Irrota laite ja kirjaudu Pandora®-tilillesi ja liitä laite sitten uudelleen.

---

--:--

- Verkkoyhteys on epävaka tai katkennut.
  - Muodosta verkkoyhteys uudelleen laitteesta.
  - Odota, kunnes verkkoyhteys on muodostettu.

## SiriusXM:n käyttö:

---

### **CH LOCKED** (kanava lukittu)

- Käytönvalvontatoiminto on lukinnut valitun kanavan. Anna salasana kanavan lukituksen avaamiseksi.

### **CH UNAVAIL** (kanava ei ole käytettävissä)

- Valittu kanava ei ole käytettävissä.
- Aktiivinen kanava ei enää ole käytettävissä.

### **CHAN UNSUB** (kanavan tilaus peruutettu)

- Valittua kanavaa ei ole tilattu.
- Aktiivisen kanavan tilaus on lopetettu.

### **CHK ANT** (tarkista antenni)

- Antennia ei käytetä oikein.
  - Tarkista, että antenni on liitetty ja että sitä käytetään oikein.

### **CHECK TUNER** (tarkista viritin)

- SiriusXM-ajoneuvoviritin ei toimi oikein.
  - Irrota SiriusXM-ajoneuvoviritin ja liitä se sitten uudelleen.

### **MEM FAILURE** (muistivirhe)

- Tämä laite ei onnistunut tallentamaan kanavaa esivalintanumeroon.
  - Varmista, että tallennettava kanava on oikea.

### **SUBSCRIPTION UPDATED - ENTER TO CONTINUE**

- Tilauksesi on päivitetty.
  - Paina ENTER-painiketta.

Elleivät nämä korjaustoimenpiteet ratkaista ongelmaa, kysy neuvoa lähimmästä Sonya myyvästä liikkeestä.

Jos viet laitteen korjattavaksi CD:n toisto-ongelmien vuoksi, ota mukaan myös levy, jonka toiston aikana ongelma syntyi.



Denna enhet ska av säkerhetsskäl installeras i båtens instrumentpanel.  
Anvisningar för installation och anslutningar finns i de medföljande installations-/anslutningsanvisningarna.

## Varning!

### FÖR KUNDER I USA. GÄLLER INTE I KANADA INKLUSIVE PROVINSEN QUEBEC.

Utrustningen har testats och motsvarar gränserna för en digital enhet av klass B, i överensstämmelse med del 15 i FCC:s regler. Dessa gränsvärden är avsedda att ge rimligt skydd mot skadliga störningar vid installation i bostad. Utrustningen genererar, använder och kan utstråla radiofrekvensenergi. Den kan också orsaka skadliga störningar av radiokommunikation om den inte installeras och används i enlighet med dessa anvisningar. Det går dock inte att garantera att störningar inte kommer att uppstå i en särskild installation. Slå på och av utrustningen för att kontrollera om den orsakar skadliga störningar av radio- eller TV-mottagning. Om så är fallet uppmanas användaren försöka åtgärda störningen genom att vidta en eller flera av följande åtgärder:

- Rikta om eller flytta mottagarantennen.
- Öka avståndet mellan utrustningen och mottagaren.
- Anslut utrustningen till ett uttag på en annan krets än den som mottagaren är ansluten till.
- Rådfråga återförsäljaren eller en erfaren radio-/TV-tekniker för hjälp.

Du ska vara medveten om att eventuella ändringar eller modifieringar som inte uttryckligen godkänts i denna bruksanvisning kan upphäva din rätt att använda utrustningen.

Denna enhet uppfyller kraven i del 15 av FCC-reglerna och Industry Canada licensbefriade och RSS-standarder.

Användning förutsätter två villkor: (1) enheten får inte orsaka skadliga störningar och (2) den måste klara av alla typer av störningar, även sådana som kan orsaka oönskade funktionsstörningar på enheten.

Denna sändare får inte placeras vid eller användas tillsammans med någon annan antenn eller sändare.

Enligt Industry Canadas regler får denna radiosändare endast användas med en antenntyp och maximal (eller lägre) förstärkning som godkänts för sändaren av Industry Canada. För att minska potentiella radiostörningar för andra användare bör antenntypen och dess förstärkning väljas så att den ekvivalenta isotropiskt utstrålad effekten (EIRP) inte är högre än vad som krävs för fungerande kommunikation.

Denna utrustning följer FCC:s/IC:s strålningsgränsvärden som fastställts för en okontrollerad miljö och uppfyller FCC:s riktlinjer för radiofrekvensexponering (RF) och RSS-102 av IC:s exponeringsregler för radiofrekvens (RF). Denna utrustning avger mycket låga nivåer RF-energi som anses uppfylla riktlinjerna utan MPE-utvärdering (maximum permissive exposure). Men det är önskvärt att den installeras och används med den sändande delen minst 20 cm eller mer från personens kropp.

### VAR FÖRSIKTIG!

Använd inga optiska instrument i närheten av den här produkten: det kan förorsaka ögonskador.

Laserdiodegenskaper

- Emission: Kontinuerlig
  - Laseruteffekt: Mindre än 53,3  $\mu$ W
- (Denna effekt är värdet uppmätt på ett avstånd av 200 mm från objektivet linsyta på det optiska pick-up-blocket med 7 mm bländare.)

### För staten Kalifornien, endast USA

Perkloratmaterial – speciella regler för hantering kan gälla, se [www.dtsc.ca.gov/hazardouswaste/perchlorate](http://www.dtsc.ca.gov/hazardouswaste/perchlorate)  
Perkloratmaterial: Litiumbatteri innehåller perklorat

Tillverkad i Thailand

Märkningen som visar driftspänning etc., finns på höljetts undersida.



Sony Corp. betygar härmed att denna MEX-M70BT följer huvudsakliga krav och relevanta bestämmelser i 1999/5/EC-direktivet. Besök följande webbadress för mer information: <http://www.compliance.sony.de/>

**Information för kunder: följande information gäller endast utrustning som säljs i länder som tillämpar EU-direktiv**

Tillverkare: Sony Corporation, 1-7-1 Konan

Minato-ku Tokyo, 108-0075 Japan

För produktens överensstämmelse med

EU-föreskrifter: Sony Deutschland GmbH,

Hedelfinger Strasse 61, 70327 Stuttgart, Tyskland



**Bortskaffande av kasserade batterier samt elektrisk och elektronisk utrustning (gäller inom europeiska unionen och andra europeiska länder med separata insamlingssystem)**

Denna symbol på produkten, batteriet eller på förpackningen anger att produkten och batteriet inte skall behandlas som vanligt hushållsavfall. På vissa batterier kan denna symbol användas i kombination med en kemisk symbol. Den kemiska symbolen för kvicksilver (Hg) eller bly (Pb) läggs till om batteriet innehåller mer än 0,0005 % kvicksilver eller 0,004 % bly. Genom att säkerställa att dessa produkter och batterier avyttras på rätt sätt bidrar du till att förhindra möjliga negativa konsekvenser för miljön och människors hälsa som annars kan orsakas av felaktig avfallshantering. Återvinning av material bidrar till att bevara naturresurser.

När det gäller produkter som av säkerhets-, prestanda- eller dataintegritetsskäl kräver permanent anslutning av ett inbyggt batteri, bör detta batteri endast bytas av en auktoriserad servicetekniker. För att säkerställa att batterier och elektriska och elektroniska produkter kommer att behandlas på rätt sätt, ska dessa produkter vid slutet av deras livslängd lämnas in på en lämplig uppsamlingsplats för återvinning av elektrisk och elektronisk utrustning. För alla andra batterier, vänligen se avsnittet om hur man tar bort batteriet från produkten på ett säkert sätt. Överlämna batteriet till lämpligt uppsamlingsställe för återvinning av batterier. För mer detaljerad information om återvinning av denna produkt eller dess batterier, vänligen kontakta ditt lokala miljökontor, en återvinningsstation eller affären där du köpte produkten eller batteriet.

**Om litiumbatteriet**

Utsätt inte batteriet för kraftig värme såsom direkt solljus, brand eller liknande.

**Att observera om enhetens vattentäta skydd**

I miljöer där enhetens kan utsättas för vattenstänk, rekommenderar Sony starkt att du skyddar enheten med ett vattentätt bilstereoskydd (medföljer ej).

Medan en iPod eller USB-enhet är ansluten kan det vattentäta bilstereoskyddet inte stängas helt.

Undvik att det kommer vattenstänk på enheten.

**Varning om båtens tändning inte har något tillbehörläge (ACC)**

Aktivera AUTO OFF-funktionen (sida 19). För att förhindra att batteriet laddas ur stängs enheten automatiskt av helt en förinställd tid efter att enheten stängts av. Om du inte har aktiverat AUTO OFF-funktionen ska du trycka på och hålla OFF tills visningen släcks varje gång tändningen stängs av.

## Anmärkningar om BLUETOOTH-funktionen

### Viktigt

SONY ÄR UNDER INGA OMSTÄNDIGHETER ANSVARIG FÖR OAVSIKTLIG SKADA, INDIREKT SKADA ELLER FÖLJDSKADA ELLER ANNAN SKADA INKLUSIVE OCH UTAN BEGRÄNSNING, UTEBLIVNA VINSTER, UTEBLIVNA INTÄKTER, FÖRLUST AV DATA, FÖRLUST AV PRODUKTEN ELLER TILLHÖRANDE UTRUSTNING, DRIFTAVBROTT OCH KÖPARENS TID SOM UPPSTÅTT EFTER ANVÄNDNING AV DENNA PRODUKT, DESS HÅRDVARA OCH/ELLER DESS PROGRAMVARA.

### VIKTIGT MEDDELANDE!

#### Säkerhet och effektiv användning

Förändringar eller modifieringar av enheten som inte uttryckligen godkänts av Sony kan leda till att användaren inte längre har rätt att använda utrustningen.

Kontrollera om det finns undantag, på grund av nationella krav eller begränsningar, vad gäller användning av BLUETOOTH-utrustning innan du använder denna produkt.

#### Köra

Kontrollera lagar och förordningar gällande användning av mobiltelefoner och handsfree-utrustning i områden där du kör. Se alltid till att ha full uppmärksamhet på körningen och stoppa båten på en säker plats innan du ringer eller svarar på ett samtal om förhållandena så kräver.

#### Ansluta till andra enheter

Om du ansluter till någon annan enhet ber vi dig läsa den enhetens användarhandbok för detaljerade säkerhetsanvisningar.

#### Radiofrekvensstrålning

RF-signaler kan påverka felaktigt installerade eller otillräckligt skärmade elektroniska system i båtar, till exempel elektroniska bränsleinsprutningssystem, elektroniska halkfria (läsningsfria) bromssystem, elektroniska farthållare eller system för krockuddar. För installation eller service av denna enhet kontaktar du båtens tillverkare eller dess representant. Felaktig installation eller service kan vara riskfull och kan upphäva alla garantier som kan gälla för denna enhet.

Kontakta båtens tillverkare för att säkerställa att användningen av din mobiltelefon i båten inte påverkar dess elektriska system. Kontrollera regelbundet att alla trådlösa enheter i båten är monterade och fungerar på rätt sätt.

#### Nödsamtal

Denna BLUETOOTH-handsfree för båt och den elektroniska enheten som är ansluten till handsfree använder radiosignaler, mobilnät och landkabelnät samt användarprogrammerade funktioner som inte kan garantera anslutning under alla förhållanden.

Du ska därför inte förlita dig helt på någon elektronisk enhet för viktig kommunikation (till exempel vid medicinska nödfall). Kom ihåg att, för att ringa eller ta emot samtal måste handsfree och den elektroniska enheten som är ansluten till handsfree vara påslagna i ett serviceområde med tillräcklig mobilsignalstyrka. Nödsamtal fungerar eventuellt inte på alla mobila telenät eller om vissa nättjänster och/eller telefonfunktioner används. Kontrollera med din lokala leverantör.



---

## Innehållsförteckning

Varning!	2
Delar och kontroller	6

---

### Komma igång

Ta bort frontpanelen	8
Växla FM/AM-frekvenssteg	8
Ställa klockan	8
Förbereda en BLUETOOTH-enhet	8
Ansluta en iPod/USB-enhet	10
Ansluta andra bärbara ljudenheter	10

---

### Lyssna på radion/SiriusXM

Lyssna på radion	11
Använda RDS (Radio Data System)	11
Lyssna på SiriusXM-radio (endast USA och Kanada)	12

---

### Uppspelning

Spela en skiva	13
Spela en iPod/USB-enhet	13
Spela en BLUETOOTH-enhet	13
Söka och spela upp spår	14

---

### Lyssna på Pandora®

Förbereda för Pandora®	15
Strömmad Pandora®	15
Tillgängliga funktioner i Pandora®	15

---

### Ringa med handsfree

Ta emot ett samtal	16
Ringa ett samtal	16
Tillgängliga funktioner under samtal	17

---

### Användbara funktioner

App Remote med iPhone eller Android-telefon	17
---	----

---

### Inställningar

Avbryta DEMO-läget	19
Grundläggande inställningar	19
GENERAL-inställning	19
SOUND-inställning	19
EQ10 PRESET	20
EQ10 SETTING	20
POSITION (avlyssningsplats)	20
BR ENH (förstärkning av bakre bas)	20
SW DIREC (direktanslutning för subwoofer)	20
DISPLAY-inställning	21
BT (BLUETOOTH)-inställning	21
BT INIT (BLUETOOTH-initialisering)	21

APP REM (App Remote) -inställning	21
-----------------------------------	----

---

### Övrig information

Säkerhetsanvisningar	22
Underhåll	24
Tekniska specifikationer	24
Felsökning	26

# Delar och kontroller

## Huvudenhet

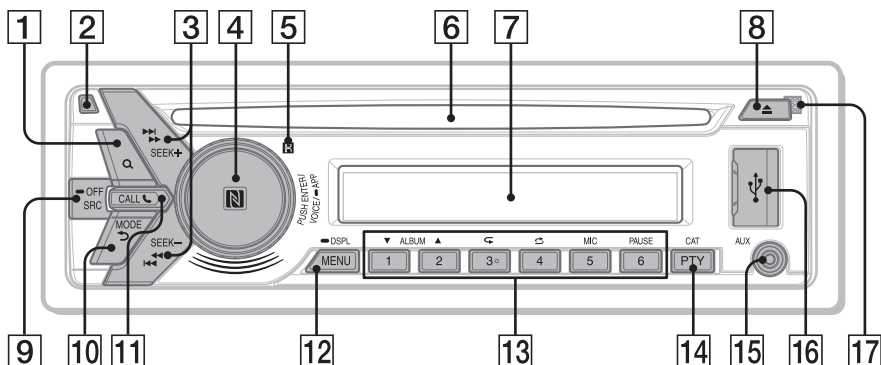

Sifferknappen 3/↶ (upprepa) har en taktill punkt.

### 1 Q (sök) (sida 14, 15)

Aktivera bläddringsläget under uppspelning.

### 2 Frontpanelens frigöringsknapp

### 3 SEEK +/-

Ställ in radiostationer automatiskt. Tryck och håll för att ställa in manuellt.

⏪/⏩ (föregående/nästa)

⏮/⏭ (snabbspolning bakåt/framåt)

### 4 Kontrollratt

Vrid för att justera volymen.

#### ENTER

Bekräfta den valda alternativet.

Tryck på SRC, vrid på knappen och tryck därefter på den för att ändra källan.

#### VOICE (sida 17)

Aktivera röstratten.

När App Remote-funktionen aktiveras, aktiveras röstigenkänningen (endast Android™-telefon).

#### -APP

Tryck och håll i mer än 2 sekunder för att upprätta förbindelse med App Remote-funktionen (anslutning).

#### N-markering

Håll Android-telefon mot kontrollratten för att upprätta BLUETOOTH-anslutning.

### 5 Sensor för fjärrkontrollen

### 6 Skivplats

### 7 Display

### 8 ▲ (mata ut skiva)

### 9 SRC (källa)

Slå på strömmen.

Växla källan.

#### -OFF

Tryck och håll under 1 sekund för att stänga av strömmen.

Tryck och håll under mer än 2 sekunder för att stänga av strömmen och visningen.

Om enheten stängs av och visningen försvinner, kan den inte styras av fjärrkontrollen.

### 10 ↶ (tillbaka)

Återgå till föregående visning.

### MODE (sida 11, 13, 15, 17)

### 11 CALL ☎

Öppna samtalsmenyn. Ta emot/avsluta ett samtal.

Tryck och håll mer än 2 sekunder för att växla BLUETOOTH-signalen.

### 12 MENU

Öppna inställningsmenyn.

#### -DSPL (display)

Tryck och håll, och tryck därefter för att ändra visade alternativ.

### 13 Sifferknappar (1 till 6)

Ställa in lagrade radiostationer. Tryck och håll för att lagra stationer.

Ring ett lagrat telefonnummer. Tryck och håll för att lagra ett telefonnummer.

#### ALBUM ▼/▲

Hoppa över ett album på en ljudenhet. Tryck och håll för att hoppa över album kontinuerligt. Tryck på ▲ för tumme upp eller ▼ för tumme ner i Pandora® (sida 15).

#### ↶ (upprepa)

#### ↻ (blanda)

#### MIC (sida 17)

## PAUSE

### 14 **PTY (programtyp)**

Välj PTY i RDS.

### CAT (kategori)

Välj radiokanaler i SiriusXM.

### 15 **AUX-ingång**

### 16 **USB-port**

### 17 **Mikrofon (på innerpanelen)**

För att få handsfree-funktionen att fungera som den ska, ska du inte täcka mikrofonen med tejp etc.

## Fjärrkontrollen RM-X231

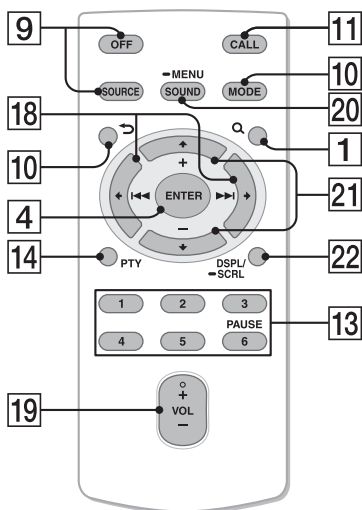

Volymknappen (VOL +) har en taktil punkt.

Ta bort isoleringsfilmen innan du använder fjärrkontrollen.

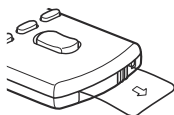

### 18 ← (←←)/→ (→→)

### 19 **VOL (volym) +/-**

### 20 **LJUD**

Öppna SOUND-menyen direkt.

### -MENU

Tryck och håll för att öppna inställningsmenyn.

### 21 ↑ (+)/↓ (-)

### 22 **DSPL (visning)/SCRL (rulla)-knapp**

Ändra alternativ som visas. Tryck och håll för att rulla ett visat alternativ.

## RM-X11M Marin fjärrkontroll (medföljer inte)

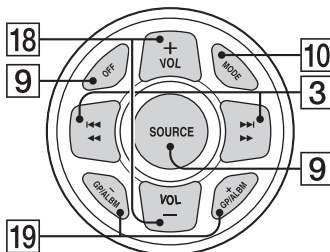

### 18 **Volymknapp, VOL +/-**

### 19 **GP (grupp)/ALBM (album) +/-** Ta emot lagrade stationer.

## Komma igång

### Ta bort frontpanelen

Du kan ta bort frontpanelen från denna enhet för att förhindra stöld.

- 1 Tryck och håll in OFF ①.  
Enheten stängs av.
- 2 Tryck på frontpanelens frigöringsknapp ② och ta därefter bort panelen genom att dra den mot dig.

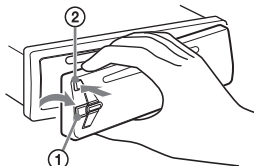

### Varningslarm

Om du stänger av tändningen (tändningsnyckeln i OFF-läge) utan att ta bort frontpanelen hörs varningslarmet under några sekunder. Larmet hörs bara om den inbyggda förstärkaren används.

### Serienummer

Kontrollera att serienumret på enhetens undersida samt baksida och frontpanel är samma. I annat fall kan du inte para ihop med BLUETOOTH, ansluta eller koppla bort med NFC.

### Fästa frontpanelen

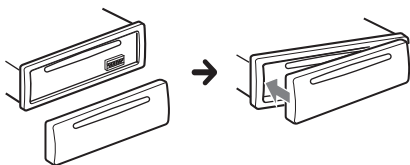

### Växla FM/AM-frekvenssteg

Ställ in FM/AM-frekvenssteget för landet. Denna inställning visas när enheten stängs av.

- 1 Tryck och håll SELECT.  
Inställningsfunktionen visas.
- 2 Vrid kontrollratten för att välja [TUNER-STP] och tryck därefter på den.

- 3 Vrid kontrollratten för att välja mellan [50K/9K], [100K/10K] och [200K/10K], tryck därefter på den.

### Ställa klockan

- 1 Tryck på MENU, vrid kontrollratten för att välja [GENERAL] och tryck därefter på den.
- 2 Vrid kontrollratten för att välja [CLOCK-ADJ] och tryck därefter på den. Timindikeringen blinkar.
- 3 Vrid kontrollratten för att ställa in timmar och minuter.  
Tryck på SEEK +/- för att flytta den digitala indikeringen.
- 4 Tryck på MENU när du har ställt in minuter.  
Inställningen är klar och klockan startar.

Tryck på DSPL för att visa klockan.

### Förbereda en BLUETOOTH-enhet

Du kan njuta av musik eller ringa handsfree genom att ansluta en lämplig BLUETOOTH-enhet. Mer uppgifter om anslutning finns i bruksanvisningen som medföljer enheten.

Innan du ansluter enheten ska du vrida ner volymen på denna enhet, eftersom det annars kan höras höga ljud.

### Ihoppning och anslutning med en BLUETOOTH-enhet

När du ansluter en BLUETOOTH-enhet (mobiltelefon, ljudenhet, etc.) första gången, krävs ömsesidig registrering (kallad "ihoppning"). Ihoppning gör det möjligt för denna enhet eller andra enheter att känna igen varandra.



- 1 Placera BLUETOOTH-enheten inom 1 m från denna enhet.
- 2 Tryck på CALL, vrid kontrollratten för att välja [PAIRING] och tryck därefter på den.  blinkar.  
Enheten ställs i standbyläge för ihoppning.
- 3 Utför ihoppning på BLUETOOTH-enheten så den detekterar denna enhet.

- 4** Välj [Sony Car Audio] som visas på BLUETOOTH-enhetens display. Upprepa från steg 2 om [Sony Car Audio] inte visas.

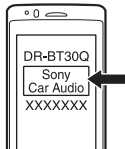

- 5** Mata in [0000] om det krävs inmatning av lösenord\* på BLUETOOTH-enheten.

\* Lösenord kan kallas "passcode", "PIN-kod", "PIN-nummer" eller "passkey" etc. beroende på enheten.

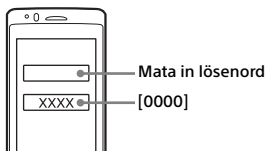

Vid ihopparning förblir 🔒 tänd.

- 6** Välj denna enhet på BLUETOOTH-enheten för att upprätta BLUETOOTH-anslutningen.

📶 eller 🔒 tänds när anslutningen har upprättats.

**Observera!**

Under anslutning till en BLUETOOTH-enhet kan den här enheten inte kännas av från någon annan enhet. Om du vill göra det möjligt att känna igen enheten går du till ihopparningsläget och söker efter den här enheten från en annan enhet.

**Avbryta ihopparning**

Utför steg 2 för att avbryta ihopparningsläget efter att denna enhet och BLUETOOTH-enheten är ihopparade.

**Ansluta med en ihopparad BLUETOOTH-enhet**

För att använda en ihopparad enhet krävs en anslutning till denna enhet. Vissa ihopparade enheter ansluter automatiskt.



- 1** Tryck på CALL, vrid kontrollratten för att välja [BT SIGNAL] och tryck därefter på den.

Kontrollera att 🔒 tänds.

- 2** Aktivera BLUETOOTH-funktionen på BLUETOOTH-enheten.

- 3** Manövrera BLUETOOTH-enheten så den ansluter till den här enheten.

📶 eller 🔒 tänds.

Ikoner i displayen:

	Tänds när en mobiltelefon är ansluten till enheten.
	Tänds när en ljudenhet är ansluten till enheten.
	Indikerar signalstyrkan för ansluten mobiltelefon.

**Ansluta till den senast anslutna enheten från den här enheten**

Aktivera BLUETOOTH-funktionen på BLUETOOTH-enheten.

Tryck på SRC.

Välj [BT PHONE] eller [BT AUDIO].

Tryck på ENTER för att ansluta med mobiltelefonen eller på PAUSE för att ansluta med ljudenheten.

**Observera!**

Medan BLUETOOTH-ljud streamas kan du inte ansluta från denna enhet till mobiltelefonen. Anslut från mobiltelefonen till denna enhet istället.

**Tips**

Med BLUETOOTH-signalen på: när tändningen är påslagen, återansluter denna enhet automatiskt till den senast anslutna mobiltelefonen.

**Installera mikrofonen**

Mer information om hur mikrofonen ansluts finns i den medföljande "Installations-/anslutningshandboken".

**Ansluta till en smartphone med one-touch-funktionen (NFC)**

Genom att hålla en NFC\*-kompatibel smartphone mot enhetens kontrollratt, paras enheten automatiskt ihop med den smartphone-telefonen.

\* NFC (Near Field Communication) är en teknik som gör trådlös, kortdistanskommunikation möjlig mellan flera olika enheter såsom mobiltelefoner och IC-taggar. Tack vare NFC-funktionen kan du enkelt upprätta datakommunikation genom att hålla den relevanta symbolen eller den markerade platsen på NFC-kompatibla enheter mot varandra.

För en smartphone med Android OS 4.0 eller tidigare måste du ladda ner appen "NFC Easy Connect" från Google Play™. Appen kan eventuellt inte laddas ner i vissa länder/regioner.

- 1** Aktivera NFC-funktionen på din smartphone.

Mer information finns i bruksanvisningen som medföljde din smartphone.

- 2 Håll N-markeringen på din smartphone mot N-markeringen på enheten.

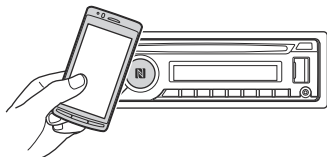

Kontrollera att  tänds på enhetens display.

### Koppla bort med one-touch-funktionen

Håll en gång till N-markeringen på din smartphone mot N-markeringen på enheten.

#### Observera!

- Hantera din smartphone varsamt vid anslutning för att undvika repor.
- One-touch-anslutningen kan inte utföras om enheten redan är ansluten till en annan NFC-kompatibel enhet. I detta fall kopplar du bort den andra enheten och ansluter med din smartphone igen.

### Ansluta till en iPhone eller iPod (automatisk ihopparring med BLUETOOTH)

När en iPhone eller iPod med iOS5 eller senare ansluts till USB-porten paras enheten ihop med och ansluter automatiskt till iPhone eller iPod. Om du vill aktivera automatisk ihopparring för BLUETOOTH ska du se till att [AUTO PAIRING] i BT-inställningen ställt in på [ON] (sida 21).

- 1 Aktivera BLUETOOTH-funktionen på din iPhone eller iPod.
- 2 Anslut en iPhone eller iPod till USB-porten.

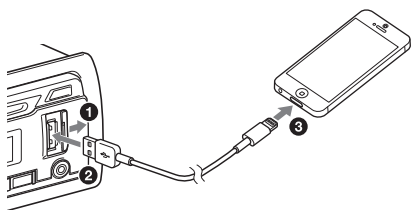

Kontrollera att  tänds på enhetens display.

#### Observera!

Automatisk ihopparring kan inte utföras med BLUETOOTH om enheten redan är ansluten till en annan BLUETOOTH-enhet. I detta fall kopplar du bort den andra enheten och ansluter din iPhone eller iPod igen.

## Ansluta en iPod/USB-enhet

- 1 Vrid ner volymen på enheten.
- 2 Anslut iPod/USB-enheten till enheten. Om du vill ansluta en iPhone eller iPod ska du använda USB-kabeln för iPod (medföljer ej). Även den bakre USB-porten kan användas.

Anslutning av iPhone 5

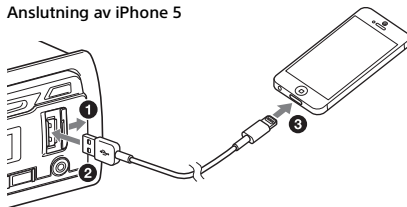

## Ansluta andra bärbara ljudenheter

- 1 Stäng av den bärbara ljudenheten.
- 2 Vrid ner volymen på enheten.
- 3 Anslut den bärbara ljudenheten till AUX-ingången (stereo miniuttag) på enheten med en anslutningskabel (medföljer inte)\*.

\* Se till att du använder en kontakttyp som är rak.

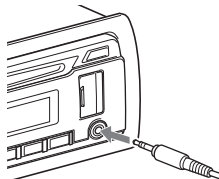

- 4 Tryck på SRC för att välja [AUX].

### Matcha volymnivån från den anslutna enheten med andra ljudkällor

Starta uppspelningen på den bärbara ljudenheten med måttlig volym och ställ in din vanliga lyssningsvolym på enheten.

Tryck på MENU och vrid kontrollratten. Välj [SOUND] → [AUX VOL] (sida 21).

## Lyssna på radion/SiriusXM

### Lyssna på radion

Inställning av frekvenssteg krävs (sida 8).  
Tryck på SRC för att välja [TUNER] om du vill lyssna på radio.

#### Lagra automatiskt - (BTM)

- 1 Tryck på MODE för att ändra band (FM1, FM2, FM3, AM1 eller AM2).
- 2 Tryck på MENU, vrid kontrollratten för att välja [GENERAL] och tryck därefter på den.
- 3 Vrid kontrollratten för att välja [BTM] och tryck därefter på den.  
Enheten lagrar stationer i frekvensordning på sifferknapparna.

#### Ställa in

- 1 Tryck på MODE för att ändra band (FM1, FM2, FM3, AM1 eller AM2).
- 2 Ställa in kanaler.  
Ställa in kanaler manuellt  
Tryck och håll SEEK +/- för att lokalisera den ungefärliga frekvensen, och tryck därefter upprepade gånger på SEEK +/- för att finjustera frekvensen.  
Ställa in kanaler automatiskt  
Tryck på SEEK +/-.  
Sökningen avbryts när enheten tar emot en stationen. Upprepa detta tills den önskade stationen tas emot.

#### Lagra manuellt

- 1 Medan stationen du vill lagra tas emot, tryck och håll (1 till 6) tills [MEM] visas.

#### Ta emot lagrade stationer

- 1 Välj bandet och tryck därefter på en sifferknapp (1 till 6).

## Använda RDS (Radio Data System)

### Välja programtyper (PTY)

Använd PTY för att visa eller söka efter önskad programtyp.

- 1 Tryck på PTY under FM-mottagning.
- 2 Vrid kontrollratten tills önskad programtyp visas och tryck därefter på den.  
Enheten börjar söka efter en station som sänder vald programtyp.

**Programtyp** (frekvenssteg: 200 kHz/10 kHz)

**NEWS** (Nyheter), **INFORM** (Information), **SPORTS** (Sport), **TALK** (Pratshow), **ROCK** (Rockmusik), **CLS ROCK** (Klassisk rockmusik), **ADLT HIT** (Blandade favoriter), **SOFT RCK** (Mjukrock), **TOP 40** (Topp 40), **COUNTRY** (Countrymusik), **OLDIES** (Gamla godingar), **SOFT** (Lättlyssnat), **NOSTALGA** (Nostalgisk musik), **JAZZ** (Jazzmusik), **CLASSICL** (Klassisk musik), **R AND B** (Rhythm and blues), **SOFT R B** (Soft rhythm and blues), **LANGUAGE** (Främmande språk), **REL MUSC** (Religiös musik), **REL TALK** (Andliga frågor), **PERSNLTY** (Personligt), **PUBLIC** (Public service), **COLLEGE** (College), **WEATHER** (Väder)

**Programtyp** (frekvenssteg: 100 kHz/10 kHz, 50 kHz/9 kHz)

**NEWS** (Nyheter), **AFFAIRS** (Aktuellt), **INFO** (Information), **SPORT** (Sport), **EDUCATE** (Utbildning), **DRAMA** (Drama), **CULTURE** (Kultur), **SCIENCE** (Vetenskap), **VARIED** (Blandat), **POP M** (Popmusik), **ROCK M** (Rockmusik), **EASY M** (Lättlyssnat), **LIGHT M** (Lätt klassisk), **CLASSICS** (Klassisk musik), **OTHER M** (Övrig musik), **WEATHER** (Väder), **FINANCE** (Ekonomi), **CHILDREN** (För barn), **SOCIAL A** (Sociala frågor), **RELIGION** (Andliga frågor), **PHONE IN** (Telefonväkteri), **TRAVEL** (Resor), **LEISURE** (Fritid & hobby), **JAZZ** (Jazzmusik), **COUNTRY** (Countrymusik), **NATION M** (Nationell musik), **OLDIES** (Gamla godingar), **FOLK M** (Folkmusik), **DOCUMENT** (Documentärer)

### Ställa in klocktid (CT)

Klockan ställs med CT-data (Clock Time) från RDS-överföringen.

- 1 Ställ in [CT-ON] i GENERAL-inställningen (sida 19).

## Lyssna på SiriusXM-radio (endast USA och Kanada)

Tryck på SRC för att välja [SIRIUSXM] om du vill lyssna på SiriusXM.

### Föbereda för SiriusXM Vehicle Tuner

Allt som är värt att lyssna på finns på SiriusXM, få mer än 130 kanaler, inklusive de flesta reklamfria musikkanalerna, samt de bästa kanalerna med sport, nyheter, samtalsprogram och underhållning. En SiriusXM Vehicle Tuner (säljs separat) och abonnemang erfordras. För mer information, besök [www.siriusxm.com](http://www.siriusxm.com)

Om du vill lyssna på SiriusXM-satellitradio krävs ett abonnemang. Aktivera SiriusXM Vehicle Tuner på en av de två sätt som anges nedan:

- Online: gå till [www.siriusxm.com/activatenow](http://www.siriusxm.com/activatenow)
- Telefon: ring 1-866-635-2349

För att aktivera SiriusXM krävs radio-ID.

### Så här visar du SiriusXM radio-ID

- 1 Tryck på Q (sök) under uppspelning för att gå till sökläge.
- 2 Vrid kontrollratten för att välja kanalen [0] och tryck därefter på den.

### Välja kanaler för SiriusXM

- 1 Tryck på Q (bläddra).
- 2 Vrid kontrollratten för att välja önskad kanal och tryck därefter på den.

### Så här väljer du kanaler med hjälp av kategorier

- 1 Tryck på CAT.
- 2 Vrid kontrollratten för att välja önskad kategori och tryck därefter på den.

### Så här lagrar du kanaler

- 1 Medan kanalen du vill lagra tas emot trycker du på och håller in en sifferknapp (1 till 6) tills [MEM] visas.

Om du vill ta emot en kanal som är lagrad trycker du på MODE för att välja [SX1], [SX2] eller [SX3] och därefter trycker du på en sifferknapp (1 till 6).

### Så här ställer du in föräldrakontroll

Vissa SiriusXM-kanaler har innehåll som inte är lämpligt för barn. För dessa kanaler kan du aktivera ett lösenord för föräldrakontroll.

- 1 Tryck på MENU och vrid kontrollratten.
- 2 Välj [GENERAL] → [PARENTAL] → [LOCK SEL] → [LOCK-ON].

- 3 Ange lösenordet och tryck på ENTER. Lösenordet som ställts in på fabriken är [0000].

Välj [OFF] för att låsa upp kanalerna.

### Så här ändrar du lösenordet

- 1 Tryck på MENU och vrid kontrollratten.
- 2 Välj [GENERAL] → [PARENTAL] → [CODE EDIT].
- 3 Ange det aktuella lösenordet på displayen för det aktuella lösenordet och tryck på ENTER. Lösenordet som ställts in på fabriken är [0000].
- 4 Ange ditt nya fyrsiffriga lösenord på displayen för inmatning av nytt lösenord och tryck på ENTER.

### För att ändra visningsalternativ

Tryck på och håll, tryck därefter på DSPL för att ändra som följande:

Kanalnummer (standard) → Kanalnamn → Artistnamn → Låttitel → Innehållsinformation → Kategorinamn → Klocka



## Uppspelning

### Spela en skiva

- 1 Sätt i en skiva (med etiketten vänd uppåt).

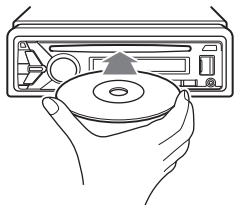

Uppspelningen startar automatiskt.

### Spela en iPod/USB-enhet

I denna bruksanvisning används "iPod" som en allmän benämning för iPod-funktioner på en iPod eller iPhone, om inte något annat anges i texten eller bilderna.

Mer information om kompatibiliteten för din iPod, se "Om iPod" (sida 22) eller besök supportwebbplatsen som anges på det bakre omslaget.

Det går att använda USB-enheter av MSC-typ (Mass Storage Class) (t.ex. en USB-enhet, en digital mediaspelare, Android-telefon) som är kompatibel med USB-standarden.

Beroende på den digitala mediaspelaren eller Android-telefonen, måste USB-anslutningsläget ställas in på MSC.

#### Observera!

- Mer information om kompatibiliteten för din USB-enhet, finns på supportwebbplatsen som anges på det bakre omslaget.
- Uppspelning av följande MP3/WMA/WAV-filer stöds inte.
  - filer med förlustfri komprimering
  - copyright-skyddade filer
  - DRM-filer (Digital Rights Management)
  - Flerkanals ljudfiler

- 1 Anslut en iPod/USB-enhet till USB-porten (sida 10).

Uppspelningen startar.

Om en enhet redan är ansluten ska du för att starta uppspelning trycka på SRC för att välja [USB1] för USB-porten på framsidan eller [USB2] för USB-porten på baksidan. ([IPD] visas på displayen om enheten känner av en iPod.)

- 2 Ställ in ljudvolymen på den här enheten.

#### Stoppa uppspelning

Tryck på och håll OFF i 1 sekund.

#### Ta bort enheten

Stoppa uppspelningen och ta därefter bort enheten.

#### Varning beträffande iPhone

När du ansluter en iPhone via USB styrs volymen för telefonsamtalen av din iPhone, inte enheten. Var försiktig så du inte av misstag ökar volymen på enheten under ett samtal, eftersom ett plötsligt högt ljud kan uppstå när samtalet avbryts.

#### Styra en iPod direkt

##### – (Passagerarstyrning)

Tryck och håll in MODE under uppspelning tills [MODE IPOD] visas för att aktivera direkt styrning med iPod.

Observera att volymen endast kan justeras med den här enheten.

#### Avsluta passagerarkontroll

Tryck på och håll MODE tills [MODE AUDIO] visas.

### Spela en BLUETOOTH-enhet

Du kan spela upp innehåll på en ansluten enhet som stödjer BLUETOOTH A2DP (Advanced Audio Distribution Profile).



- 1 Upprätta BLUETOOTH-anslutning med ljudenheten (sida 8).
- 2 Tryck på SRC för att välja [BT AUDIO].
- 3 Manövrera ljudenheten för att starta uppspelningen.
- 4 Ställ in ljudvolymen på den här enheten.

#### Observera!

- Beroende på ljudenheten visas eventuellt inte information som titel, spårnummer/tid och uppspellingsstatus på denna enhet.
- Även om källan ändras på denna enhet avbryts inte uppspelningen på ljudenheten.
- [BT AUDIO] visas inte på displayen medan du använder "App Remote"-applikationen via BLUETOOTH-funktionen.

#### Matcha volymnivån från BLUETOOTH-enheten med andra källor

Starta uppspelningen på BLUETOOTH-ljudenheten med måttlig volym, och ställ in din vanliga lyssningsvolym på enheten.

Tryck på MENU och vrid kontrollratten.

Välj [SOUND] → [BTA VOL] (sida 21).

## Söka och spela upp spår

### Upprepad uppspelning och blandad uppspelning

- 1 Under uppspelning trycker du på ↶ (upprepa) för upprepad uppspelning eller ↷ (blanda) för blandad uppspelning.
- 2 Tryck flera gånger på ↶ (upprepa) eller ↷ (blanda) för att välja önskat uppspelningsläge.  
Det kan ta tid att starta uppspelning i det valda uppspelningsläget.

Vilka uppspelningslägen som är tillgängliga kan variera beroende på den valda ljudkällan.

### Söka efter ett spår enligt namn – (Quick-BrowZer™)

- 1 Under uppspelning av CD, USB eller BT-ljudenheter\*1 trycker du på Q (sök)\*2 för att visa listan med sökkategorier.  
När en spårlista visas, tryck på ↶ (tillbaka) upprepade gånger för att visa önskad sökkategori.  
  
\*1 Endast tillgängligt för ljudenheter som stöder AVRCP (Audio Video Remote Control Profile) 1.4 eller senare.  
\*2 Tryck på Q (sök) i mer än 2 sekunder under uppspelning av USB för att direkt återgå till början av kategorilistan.
- 2 Vrid kontrollratten för att välja önskad sökkategori och tryck därefter för att bekräfta.
- 3 Upprepa steg 2 för att välja önskat spår.  
Uppspelningen startar.

#### Avsluta Quick-BrowZer-läge

Tryck på Q (bläddra).

### Söka genom att hoppa över objekt (överhoppningsläge)

- 1 Tryck på Q (bläddra).
- 2 Tryck på SEEK +.
- 3 Vrid kontrollratten för att välja objektet.  
Enheten hoppar i listan med steg om 10 % av det totala antalet objekt.
- 4 Tryck på ENTER för att återgå till Quick-BrowZer-läget.  
Det valda objektet visas.

- 5 Vrid kontrollratten för att välja önskat objekt och tryck därefter på den.  
Uppspelningen startar.

## Lyssna på Pandora®

Med Pandora® går det att strömma musik via din iPhone, Android™- och BlackBerry®-telefon. Du kan styra Pandora® från den här enheten via en USB-ansluten iPhone eller BLUETOOTH-ansluten Android- eller BlackBerry-telefon. Pandora®-tjänsten är inte tillgänglig i vissa länder eller regioner.

## Förbereda för Pandora®

- 1 För att kontrollera kompatibla enheter besöker du supportwebbplatsen som anges på det bakre omslaget.
- 2 Ladda ner den senaste versionen av Pandora®-applikationen från din smartphones app-butik. En lista med kompatibla enheter finns på [www.pandora.com/everywhere/mobile](http://www.pandora.com/everywhere/mobile)

### Endast för Android-telefoner

Det går inte att styra Pandora® via BLUETOOTH-funktionen medan "App Remote"-applikationen körs via BLUETOOTH.

## Strömmad Pandora®

- 1 Anslut denna enhet med mobiltelefonen.
  - iPhone via USB (sida 10)
  - Android- eller BlackBerry-telefon via BLUETOOTH-funktion (sida 8)
- 2 Tryck på SRC för att välja [PANDORA USB] eller [BT PANDORA].
- 3 Starta Pandora®-applikationen på mobiltelefonen.
- 4 Tryck på PAUSE för att starta uppspelningen.

### Om enhetsnumret visas

Kontrollera att samma nummer visas (t.ex. 123456) på denna enhet och på mobiltelefonen, tryck därefter på ENTER på den här enheten och välj [Yes] på mobiltelefonen.

### Vid aktivering av BLUETOOTH-funktionen

Du kan ställa in volymnivån. Tryck på MENU och vrid kontrollratten. Välj [SOUND] → [BTA VOL.] (sida 21).

## Tillgängliga funktioner i Pandora®

### "Tumme"-feedback

Med "tumme upp" eller "tumme ner" kan du anpassa stationer.

#### Tumme upp

Under uppspelning, tryck på ▲.

#### Tumme ner

Under uppspelning, tryck på ▼.

### Använda stationslistan

Med stationslistan kan du lätt välja önskad station.

- 1 Tryck på Q (sök) under uppspelning
- 2 Tryck på SEEK + för att välja sorteringsordning, [BY DATE] eller [A TO Z].
- 3 Vrid kontrollratten för att välja önskad station och tryck därefter på den. Uppspelningen startar.

### Bokmärken

Spåret eller artisten som spelas upp kan markeras med ett bokmärke och sparas i ditt Pandora®-konto.

- 1 Tryck och håll MODE under uppspelning tills [BOOKMARK] visas.
- 2 Vrid kontrollratten för att välja [TRK] (spår) eller [ART] (artist) och tryck därefter på den.

## Ringa med handsfree

Om du vill använda en mobiltelefon ska du ansluta den till denna enhet. Mer information finns i "Förbereda en BLUETOOTH-enhet" (sida 8).



## Ta emot ett samtal

- 1 Tryck på **CALL** när ett samtal tas emot med en rington.

Telefonsamtalet startar.

### Observera!

Ringtonen och rösterna för den andra parten avges endast från de främre högtalarna.

### Avvisa samtalet

Tryck på och håll **OFF** i 1 sekund.

### Avsluta samtalet

Tryck en gång till på **CALL**.

## Ringa ett samtal

Du kan ringa från telefonboken eller samtalshistoriken när en mobiltelefon som stödjer PBAP (Phone Book Access Profile) är ansluten.

### Ringa från telefonboken

- 1 Tryck på **CALL**, vrid kontrollratten för att välja [**PHONEBOOK**] och tryck därefter på den.
- 2 Vrid kontrollratten för att välja en initial från initiallistan och tryck därefter på den.
- 3 Vrid kontrollratten för att välja ett namn från namnlistan och tryck därefter på den.
- 4 Vrid kontrollratten för att välja ett nummer från nummerlistan och tryck därefter på den.  
Telefonsamtalet startar.

### Ringa från samtalshistoriken

- 1 Tryck på **CALL**, vrid kontrollratten för att välja [**RECENT CALL**] och tryck därefter på den.  
En lista av samtalshistorik visas.

- 2 Vrid kontrollratten för att välja ett namn eller telefonnummer från samtalshistoriken, och tryck därefter på den.

Telefonsamtalet startar.

### Ringa genom inmatning av telefonnummer

- 1 Tryck på **CALL**, vrid kontrollratten för att välja [**DIAL NUMBER**] och tryck därefter på den.
- 2 Vrid kontrollratten för att ange telefonnumret och välj sist [ ] (mellanslag), tryck därefter på **ENTER\***.  
Telefonsamtalet startar.

\* Tryck på **SEEK +/-** för att flytta den digitala indikeringen.

### Observera!

[ ] visas istället för [#] på displayen.

### Ringa genom återuppringning

- 1 Tryck på **CALL**, vrid kontrollratten för att välja [**REDIAL**] och tryck därefter på den.  
Telefonsamtalet startar.

### Förinställa telefonnummer

Du kan lagra upp till 6 kontakter som snabbval.

- 1 Välj ett telefonnummer som du vill lagra som snabbval, från telefonboken, samtalshistoriken eller genom att mata in telefonnumret direkt.  
Telefonnumret visas i enhetens display.
- 2 Tryck på och håll en sifferknapp (1 till 6) tills [**MEM**] visas.  
Kontakten lagras på det valda snabbvalsnumret.

### Ringa med snabbvalsnummer

- 1 Tryck på **SRC**, vrid kontrollratten för att välja [**BT PHONE**] och tryck därefter på den.
- 2 Tryck på en sifferknapp (1 till 6) för att välja kontakten som du vill ringa.
- 3 Tryck på **ENTER**.  
Telefonsamtalet startar.

## Ringa med röstetiketter

Du kan ringa ett samtal genom att säga röstetiketten som är lagrad i en ansluten mobiltelefon som har en röstuppringningsfunktion.

**1** Tryck på CALL, vrid kontrollratten för att välja [VOICE DIAL] och tryck därefter på den.

Du kan även trycka på ENTER medan App Remote-funktionen är avstängd.

**2** Säg rösttaggen som är lagrad på mobiltelefonen.

Din röst känns igen och därefter kopplas samtalet upp.

## Avbryta röstuppringning

Tryck på ENTER.

## Tillgängliga funktioner under samtal

### För att förinställa volymen för ringsignalen och samtalspartens röst

Du kan förinställa volymnivån för ringtonen och för den andra partens röst.

#### Justera ringtonsvolymen:

Vrid kontrollratten under tiden som ett samtal tas emot.

#### Justera samtalspartens röstvolym:

Vrid kontrollratten under ett samtal.

### För att justera volymen för den andra parten (justering av mikrofonförstärkning)

Tryck på MIC.

Justeringsbara volymnivåer: [MIC-LOW], [MIC-MID], [MIC-HI].

### Minska eko och brus (läge för att upphäva eko/brus)

Tryck och håll MIC.

Inställningsbart läge: [EC/NC-1], [EC/NC-2].

### Flytta över ett samtal

För att aktivera/inaktivera den lämpliga enheten (denna enhet/mobiltelefon), tryck på MODE eller använd din mobiltelefon.

#### Observera!

Med vissa mobiltelefoner kan handsfreeanslutningen avbrytas när man försöker flytta över samtalet.

### Kontrollera status för SMS eller e-post\*

✉ blinkar när ett nytt SMS eller e-postmeddelande tas emot och lyser när det finns meddelanden som inte ännu har lästs.

\* Endast tillgängligt för mobiltelefoner som stöder MAP (Message Access Profile).

## Användbara funktioner

## App Remote med iPhone eller Android-telefon

Du måste hämta "App Remote"-applikationen från App Store för iPhone eller från Google Play för Android-telefon.

Följande funktioner är tillgängliga med "App Remote"-applikationen:



- Använda enheten till att starta och styra kompatibla applikationer på en iPhone eller Android-telefon.
- Använda iPhone eller Android-telefon med enkla handgester för att styra enhetens källa.
- Starta en applikationer eller ljudkälla eller använda söka med sökord i applikationen genom att tala in ett ord eller en frasen i mikrofonen (endast Android-telefon).
- Läs automatiskt upp inkommande textmeddelanden, SMS, e-post, Twitter, Facebook, Kalender etc., och textmeddelanden, SMS och e-post kan besvaras (endast Android-telefon).
- Justera ljudinställningarna (EQ10, balans/fader, avlyssningsplats) för enheten via iPhone eller Android-telefonen.

#### Observera!

- Av säkerhetsskäl ska du följa lokala trafiklagar och -regler och använd inte applikationen medan du kör.
- Tillgängliga funktioner skiljer sig beroende på applikationerna. Mer information om tillgängliga applikationer hittar du om du besöker supportwebbplatsen som anges på det bakre omslaget.
- App Remote ver. 2.0 via USB är kompatibel med iPhones med iOS 5/iOS 6.
- App Remote ver. 2.0 via BLUETOOTH är kompatibel med Android-enheter som har Android 2.2, 2.3, 3.\*, 4.0, 4.1 eller 4.2.
- Röstigenkänningsfunktionen fungerar inte beroende på din smartphone. I så fall går du till [Settings] – välj [Voice Recognition].
- Det går att läsa upp SMS, e-post eller meddelanden för Android-enheter med TTS-motor.
- Du behöver "Smart Connect"-applikationen från Sony Mobile Communications för att kunna läsa upp meddelanden från Twitter, Facebook eller kalendern etc.

## Upprätta App Remote-anslutningen

- 1 Anslut iPhone till USB-porten eller Android-telefonen med BLUETOOTH-funktionen.
- 2 Starta "App Remote"-applikationen.
- 3 Tryck på och håll APP på enheten i mer än 2 sekunder.  
Anslutningen till iPhone eller Android-telefonen startar.  
Mer information om funktioner på iPhone eller Android-telefonen finns i applikationens hjälpfiler.

### Om enhetsnumret visas

Kontrollera att samma nummer visas (t.ex. 123456) på denna enhet och på mobiltelefonen, tryck därefter på ENTER på den här enheten och välj [Yes] på mobiltelefonen.

### Avbryta en anslutning

Tryck och håll in APP.

## Välja källan eller applikationen

Du kan använda enheten för att välja önskad källa eller applikation på din smartphone.

- 1 Vrid kontrollratten för att välja önskad källa eller applikation och tryck därefter på den.



Om du vill välja en annan källa eller applikation trycker du på SRC och vrid därefter på kontrollratten för att välja önskad källa eller applikation.

## Tillkännagivanden av diverse information med röstvägledning (endast Android-telefon)

När SMS/e-post, Twitter/Facebook/ kalender-meddelanden etc. tas emot tillkännages de automatiskt via båtens högtalare.

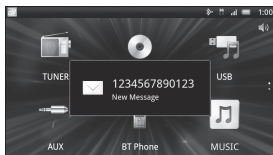

Information om inställningar finns i applikationens hjälpfiler.

## Aktivera röstigenkänning (endast Android-telefon)

Genom att registrera applikationer kan du styra en applikation med röstkommandon. Mer information finns i applikationens hjälpfiler.

### Så här aktiverar du röstigenkänning

- 1 Tryck på ENTER för att aktivera röstigenkänning
- 2 Tala in önskat röstkommando i mikrofonen när [Say Source or App] visas på Android-telefonen.

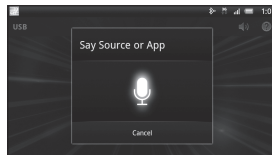

### Observera!

- Röstigenkänning är kanske inte tillgänglig i vissa fall.
- Röstigenkänning fungerar kanske inte på rätt sätt beroende på den anslutna Android-telefonens prestanda.
- Använd funktionen under förhållanden där störande ljud som t.ex. motorljud är minimerat under röstigenkänning.
- Genom att använda den externa mikrofonen förbättras röstigenkänning.

### När en musik- eller videoapplikation väljs\*

Tryck på 1 eller 2 för att gå till HID-läge och tryck på SEEK +/- för att välja ett uppspelningsalternativ och tryck på ENTER för att starta uppspelning.

\* Endast tillgängligt för en Android-telefon som stöder HID (Human Interface Device Profile).

## Göra ljudinställningar

Du kan justera inställningarna för nivå och position för EQ, BAL/FAD/SW via din smartphone.



Information om inställningar finns i applikationens hjälpfiler.

## Inställningar

### Avbryta DEMO-läget

Du kan avbryta demonstrationsvisningen som visas medan enheten är avstängd.

- 1 Tryck på MENU, vrid kontrollratten för att välja [DISPLAY] och tryck därefter på den.
- 2 Vrid kontrollratten för att välja [DEMO] och tryck därefter på den.
- 3 Vrid kontrollratten för att välja [DEMO-OFF] och tryck därefter på den. Inställningen är klar.
- 4 Tryck två gånger på  (tillbaka). Visningen återgår till normal mottagning/uppspelningsläge.

### Grundläggande inställningar

Du kan ställa in alternativ på menyn på följande sätt.

Följande alternativ kan ställas in beroende på källan och inställningen.

- 1 Tryck på MENU.
- 2 Vrid kontrollratten för att välja inställningskategori och tryck därefter på den. Inställningskategorier är som följande:
  - GENERAL-inställning (sida 19)
  - SOUND-inställning (sida 19)
  - DISPLAY-inställning (sida 21)
  - BT (BLUETOOTH)-inställning (sida 21)
  - APP REM (App Remote)-inställning (sida 21)
- 3 Vrid kontrollratten för att välja önskat alternativ och tryck därefter på den.

#### Återgå till föregående visning

Tryck på  (tillbaka).

## Minnesbackup

Allmänna inställningar (förutom klocka, föräldralås och lösenord), ljudinställningar (förutom volym), visningsinställningar och förinställningar för tuner lagras automatiskt i enhetens internminne.

- 10 sekunder efter att tändningen stängts av från ACC-läget.
- 10 sekunder efter att enheten stängs av genom att du trycker på och hållit OFF intryckt.

## GENERAL-inställning

**CLOCK-ADJ** (klockinställning) (sida 8)

**TUNER-STP** (frekvenssteg) (sida 8)

**CAUT ALM** (varningslarm)

Aktiverar varningslarmet: [ON], [OFF] (sida 8).  
(Endast tillgängligt när enheten stängs av.)

**BEEP**

Aktiverar tonsignalen: [ON], [OFF].

**AUTO OFF**

Stänger av automatiskt efter en önskad tid när enheten stängs av: [NO], [30S] (30 sekunder), [30M] (30 minuter), [60M] (60 minuter).

**AUX-A** (AUX-ljud)

Aktiverar visningen av AUX-källan: [ON], [OFF].  
(Endast tillgängligt när enheten stängs av.)

**CT** (klocktid)

Aktiverar CT-funktionen: [ON], [OFF] (sida 11).

**BTM** (sida 11)

**PARENTAL**

Ställer in föräldralåset på [ON], [OFF] och redigerar lösenordet (sida 12). (Endast tillgängligt när SiriusXM Vehicle Tuner är ansluten.)

**SXM RESET** (återställ SiriusXM)

Initierar inställningarna för SiriusXM Connect Tuner (förinställa kanaler/föräldralås): [ON], [OFF]. (Endast tillgängligt när SiriusXM Vehicle Tuner är ansluten).

## SOUND-inställning

**C.AUDIO+** (clear audio+)

Reproducerar ljudet genom att den digitala signalen optimeras med Sonys rekommenderade ljudinställningar: [ON], [OFF]. (Ställs automatiskt på [OFF] när [EQ10 PRESET] ändras.)

---

## EQ10 PRESET

Väljer en av 10 equalizerkurvor eller av: [R AND B], [ROCK], [POP], [DANCE], [HIP-HOP], [ELECTRONICA], [JAZZ], [SOUL], [COUNTRY], [CUSTOM], [OFF].

Inställningen av equalizerkurva kan sparas för varje källa.

---

## EQ10 SETTING

Ställer in [CUSTOM] för EQ10.

### BASE

Väljer en förinställd equalizerkurva som bas för ytterligare anpassning: [BAND1] 32 Hz, [BAND2] 63 Hz, [BAND3] 125 Hz, [BAND4] 250 Hz, [BAND5] 500 Hz, [BAND6] 1 kHz, [BAND7] 2 kHz, [BAND8] 4 kHz, [BAND9] 8 kHz, [BAND10] 16 kHz.

Volymnivån är justerbar i steg om 1 dB från -6 dB till +6 dB.

---

## POSITION (avlyssningsplats)

SET F/R POS (ställ in position fram/bak)

Simulerar ett naturligt ljudfält genom att fördröja ljudutmatningen från fram- och bakhögtalarna så att det passar din plats.

**FRONT L:** Vänster fram

**FRONT R:** Höger fram

**FRONT:** Mitt fram

**ALL:** I mitten av båten

**CUSTOM:** Placering inställd med App Remote.

**OFF:** Ingen position inställd

**ADJ POSITION\*** (justera positionen)

Finjustera inställningen för avlyssningsplats.

Inställningsintervall: [+3] - [CENTER] - [-3].

**SET SW POS\*** (ställ in subwooferposition)

**NEAR:** Nära

**NORMAL:** Normal

**FAR:** Långt bort

---

## BALANS

Justera ljudbalansen: [RIGHT-15] - [CENTER] - [LEFT-15].

---

## FADER

Justera den relativa nivån: [FRONT-15] - [CENTER] - [REAR-15].

---

## DSEE (digital sound enhancement engine)

Förbättrar digitalt komprimerat ljud genom att återställa höga frekvenser som förlorats i komprimeringsprocessen.

Denna inställning kan sparas för varje källa utom för radion.

Välj DSEE-läge: [ON], [OFF].

---

## LOUDNESS

Förstärker bas och diskant för tydligt ljud vid låga volymnivåer: [ON], [OFF].

---

## AAV (advanced auto volume)

Justerar volymnivån för uppspelning av alla uppspelningskällor för optimalnivån: [ON], [OFF].

---

## BR ENH (förstärkning av bakre bas)

Med förstärkning av bakre bas förbättras basljudet genom att en lågpasfilterinställning tillämpas på bakhögtalarna. Med denna funktion kan bakhögtalarna fungera som en subwoofer om en sådan inte är ansluten. (Endast tillgänglig när [SW DIREC] ställts in på [OFF].)

**RBE MODE** (förstärkning av bakre bas-läge)

Väljer förstärkning av bakre bas-läge: [1], [2], [3], [OFF].

**LPF FREQ** (frekvens för lågpasfilter)

Väljer brytfrekvensen för subwoofern: [50Hz], [60Hz], [80Hz], [100Hz], [120Hz].

**LPF SLOP** (lutning för lågpasfilter)

Väljer LPF-lutning: [1], [2], [3].

---

## SW DIREC (direktanslutning för subwoofer)

Du kan använda subwoofern utan en effektförstärkare när den är ansluten till den bakre högtalarens sladd. (Endast tillgänglig när [RBE MODE] ställts in på [OFF].)

Se till att ansluta en 4–8 ohm subwoofer till en av de bakre högtalarnas ledningar. Anslut inte en högtalare till den andra bakre högtalarledningen.

**SW MODE** (subwoofertiläge)

Väljer subwoofertiläget: [1], [2], [3], [OFF].

**SW PHASE** (subwoofertiläge)

Väljer subwoofertiläget: [NORM], [REV].

**SW POS\*** (subwooferposition)

Väljer subwooferpositionen: [NEAR], [NORMAL], [FAR].

**LPF FREQ** (frekvens för lågpasfilter)

Väljer brytfrekvensen för subwoofern: [50Hz], [60Hz], [80Hz], [100Hz], [120Hz].

**LPF SLOP** (lutning för lågpasfilter)

Väljer LPF-lutning: [1], [2], [3].

---

## S.WOOFER (subwoofer)

**SW LEVEL** (subwoofernivå)

Justerar subwoofers volymnivå:

[+10 dB] - [0 dB] - [-10 dB].

([ATT] visas vid den lägsta inställningen.)

**SW PHASE** (subwoofertiläge)

Väljer subwoofertiläget: [NORM], [REV].

**SW POS\*** (subwooferposition)

Väljer subwooferpositionen: [NEAR], [NORMAL], [FAR].

**LPF FREQ** (frekvens för lågpasfilter)

Väljer brytfrekvensen för subwoofern: [50Hz], [60Hz], [80Hz], [100Hz], [120Hz].

**LPF SLOP** (lutning för lågpasfilter)

Väljer LPF-lutning: [1], [2], [3].

---

## HPF (högpasfilter)

**HPF FREQ** (frekvens för högpasfilter)

Väljer brytfrekvensen för fram/bak-högtalare: [OFF], [50Hz], [60Hz], [80Hz], [100Hz], [120Hz].

**HPF SLOP** (lutning för högpasfilter)

Väljer HPF-lutningen (är endast aktiv när [HPF FREQ] ställts in på något annat än [OFF]): [1], [2], [3].

---



---

**AUX VOL** (AUX-volymnivå)

Justerar volymnivån för varje ansluten extraenhet: [+18 dB] – [0 dB] – [-8 dB]. Denna inställning upphäver behovet att justera volymnivån mellan källor.

---

**BTA VOL** (volymnivå för Bluetooth-ljud)

Justerar volymnivån för varje ansluten BLUETOOTH-enhet: [+6 dB] – [0 dB] – [-6 dB]. Denna inställning upphäver behovet att justera volymnivån mellan källor.

---

\* Visas inte när [OFF] ställts in för [SET F/R POS].

---

## DISPLAY-inställning

---

**DEMO** (demonstration)

Aktiverar demonstrationen: [ON], [OFF].

---

**DIMMER**

Ändrar displayens ljusstyrka.

**AT** (auto)

Dämpar displayens ljusstyrka när du tänder lampor. (Endast tillgängligt när kabeln för styrning av belysning är ansluten.)

**ON**

Dämpar displayen.

**OFF**

Inaktiverar dimmern.

---

**ILLUM** (belysning)

Ändrar belysningens färg: [1], [2].

---

**AUTO SCR** (automatisk rullning)

Rullar automatiskt långa texter: [ON], [OFF].

---

---

## BT (BLUETOOTH)-inställning

---

Denna inställningsmeny kan även öppnas genom att du trycker på CALL.

---

**PARNING** (sida 8)**PHONEBOOK** (sida 16)**REDIAL** (sida 16)**RECENT CALL** (sida 16)**VOICE DIAL** (sida 17)**DIAL NUMBER** (sida 16)**RINGTONE**

Väljer om denna enhet eller den anslutna mobiltelefonen matar ut ringtonen: [1] (denna enhet), [2] (mobiltelefon).

---

**AUTO ANS** (automatiskt svar)

Ställer in denna enhet för att besvara ett inkommande samtal automatiskt: [OFF], [1] (cirka 3 sekunder), [2] (cirka 10 sekunder).

---

**AUTO PAIRING**

Starta BLUETOOTH-ihopparring automatiskt när iOS-enheten version 5.0 eller senare är ansluten via USB: [ON], [OFF]. (Endast inställningsmeny)

---

**BT SIGNAL** (BLUETOOTH-signal) (sida 9)

Aktiverar BLUETOOTH-funktionen: [ON], [OFF].

---

**BT INIT** (BLUETOOTH-initialisering)

Initialiserar alla BLUETOOTH-relaterade inställningar (ihopparringsinformation, snabbvalsnummer, enhetsinformation etc.). Initialisera alla inställningarna när du avyttrar enheten. (Endast tillgängligt när enheten är avstängd.) (Endast inställningsmeny)

---

---

## APP REM (App Remote) -inställning

Upprätta och avsluta App Remote-funktionen (anslutning).

## Övrig information

## Säkerhetsanvisningar

- Låt enheten svalna innan du startar den, om båten har förtöjts i direkt solljus.
- Lämna inte frontpanelen eller ljudenheter inuti båten eftersom de kan skadas på grund av höga temperaturer i direkt solljus.
- Motorantennen matas ut automatiskt.

### Kondens

Om kondens uppstår inuti enheten, ska du ta ut skivan och vänta cirka en timme tills det torkar bort, annars kommer enheten inte att fungera som den ska.

### För att bibehålla en hög ljudkvalitet

Låt inte enheten eller skivorna komma i kontakt med vätskor.

## Om skivor

- Utsätt inte skivorna för direkt solljus eller värmekällor som t ex varmluftskanaler och lämna dem inte i en båt som har förtöjts i direkt solljus.
- Innan du spelar en skiva bör du rengöra den med en rengöringsduk. Torka av skivan från mitten och utåt. Använd inga lösningsmedel som bensin, thinner eller andra rengöringsmedel.
- Denna enhet är utformad för att spela upp skivor som följer CD-standarden (Compact Disc). DualDiscs och vissa musikskivor som kodats med tekniker för copyrightskydd stöder inte CD-standarden (Compact Disc) och därför kanske de inte kan spelas på denna enhet.
- Skivor som denna enhet INTE KAN spela
  - Skivor med etiketter, klistermärken eller tejp fäst på ytan. Om du spelar sådana skivor kan det orsaka fel eller förstöra skivan.
  - Skivor med annorlunda former (t ex. hjärta, fyrkant, stjärna). Sådana skivor kan orsaka skador på enheten.
  - 8 cm (3 1/4 tum) skivor.



### Om CD-R/CD-RW-skivor

- Maximalt antal: (endast CD-R/CD-RW)
  - mappar (album): 150 (inklusive rotmappen)
  - filer (spår) och mappar: 300 (kan vara lägre än 300 om mapp-/filnamn innehåller många tecken)
  - tecken som kan visas för ett mapp-/filnamn: 32 (Joliet)/64 (Romeo)

- Om en CD-DA-session är den första på en multisessionsskiva identifieras den som en CD-DA-skiva och övriga sessioner spelas inte upp.
- Skivor som denna enhet INTE KAN spela
  - CD-R/CD-RW-skivor med dålig inspelningskvalitet.
  - CD-R/CD-RW-skivor som spelats in med en inspelningsenhet som inte är kompatibel.
  - CD-R/CD-RW-skivor som slutförts på fel sätt.
  - Andra CD-R/CD-RW-skivor som spelats in i musik CD-format eller MP3-format som överensstämmer med ISO9660 Level1/Level 2, Juliet/Romeo eller multisession.

## Uppspelningsordning för MP3/WMA-filer

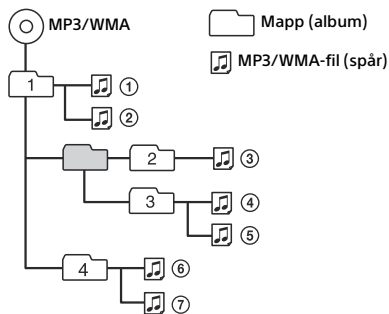

## Om iPod

- Du kan ansluta till följande iPod-modeller. Uppdatera din iPod med den senaste programvaran innan du använder den.

Kompatibla iPhone eller iPod-modeller

Kompatibel modell	USB
iPhone 5	○
iPhone 4S	○
iPhone 4	○
iPhone 3GS	○
iPhone 3G	○
iPod touch (5:e generationen)	○
iPod touch (4:e generationen)	○
iPod touch (3:e generationen)	○
iPod touch (2:a generationen)	○
iPod classic	○
iPod nano (7:e generationen)	○
iPod nano (6:e generationen)	○
iPod nano (5:e generationen)	○
iPod nano (4:e generationen)	○
iPod nano (3:e generationen)	○

- "Made for iPod" och "Made for iPhone" innebär att ett elektroniskt tillbehör har konstruerats specifikt för att anslutas till iPod respektive iPhone och att det har certifierats av utvecklaren att uppfylla Apples prestandastandarder. Apple är inte ansvarigt för den här enhetens funktion eller dess överensstämmelse med säkerhetsstandarder och reglerande standarder. Observera att användningen av detta tillbehör med iPod eller iPhone kan påverka trådlös prestanda.
- Mikrovågor som avges från en BLUETOOTH-enhet kan påverka användningen av elektroniska medicinska enheter. Stäng av den här enheten och andra BLUETOOTH-enheter på följande platser, eftersom det kan orsaka en olycka.
  - där det finns lättantändlig gas, på ett sjukhus, tåg, flygplan eller bensinstation
  - nära automatiska dörrar eller ett brandalarm
- Den här enheten stödjer säkerhetsegenskaper som följer BLUETOOTH-standarden för att ge en säker anslutning när trådlös BLUETOOTH-teknik används, men säkerheten är eventuellt inte tillräcklig beroende på inställningen. Var försiktig när du kommunicerar med trådlös BLUETOOTH-teknik.
- Vi tar inget ansvar för informationsläckage under BLUETOOTH-kommunikation.
- Det går inte att garantera anslutning med alla BLUETOOTH-enheter.
  - En enhet som har BLUETOOTH-funktion måste följa BLUETOOTH-standarden som angivits av BLUETOOTH SIG, och den måste vara autentiserad.
  - Även om den anslutna enheten följer den ovan nämnda BLUETOOTH-standarden kan vissa enheter eventuellt inte anslutas eller fungera på rätt sätt, beroende på enhetens egenskaper eller specifikationer.
  - När du talar i telefon med handsfree kan det uppstå brus, beroende på enheten eller kommunikationsmiljön.
- Beroende på enheten som ska anslutas kan det kräva viss tid för att starta kommunikationen.

## Om BLUETOOTH-funktionen

### Vad är BLUETOOTH-teknik?

- Trådlös BLUETOOTH-teknik är en teknik för trådlös överföring över korta avstånd som möjliggör kommunikation mellan digitala enheter, som t ex mobiltelefoner och headset. Trådlös BLUETOOTH-teknik fungerar inom en räckvidd på 10 meter. Det vanligaste är att man ansluter två enheter men vissa enheter kan anslutas till flera enheter samtidigt.
- Du behöver inte använda en kabel eftersom BLUETOOTH är en trådlös teknik och inte heller behöver enheterna vara vända mot varandra som i fallet med infraröd överföring. Du kan exempelvis ha enheten i en väska eller i fickan.
- BLUETOOTH-teknik är en internationell standard som stöds av miljontals företag över hela världen, och som används av olika typer av företag över hela världen.

### Om BLUETOOTH-kommunikation

- Trådlös BLUETOOTH-teknik används inom ett område på cirka 10 m. Maximalt kommunikationsområde kan variera beroende på hinder (personer, metall, väggar etc.) eller elektromagnetisk omgivning.
- Följande förhållanden kan påverka känsligheten för BLUETOOTH-kommunikation.
  - Det finns ett hinder, till exempel en person, metall eller vägg mellan den här enheten och BLUETOOTH-enheten.
  - En enhet som använder 2,4 GHz frekvens, till exempel en trådlös LAN-enhet, trådlös telefon eller mikrovågsugn används nära denna enhet.
- Eftersom BLUETOOTH-enheter och trådlösa LAN (IEEE802.11b/g) använder samma frekvens, kan mikrovågsstörningar inträffa och ge försämringar i kommunikationshastighet, brus eller ogiltig anslutning om den här enhet används nära en trådlös LAN-enhet. I detta fall gör du följande.
  - Använd den här enheten minst 10 m bort från den trådlösa LAN-enheten.
  - Om den här enheten används inom 10 m från en trådlös LAN-enhet stänger du av den trådlösa LAN-enheten.
  - Installera den här enheten och BLUETOOTH-enheten så nära varandra som möjligt.

### Övrigt

- Det går eventuellt inte att använda BLUETOOTH-enheten med mobiltelefoner, beroende på förhållandena för radiovågor och platsen där utrustningen används.
- Om du upplever obehag efter att du använt BLUETOOTH-enheten avbryter du omedelbart användningen av BLUETOOTH-enheten. Om du inte kan lösa problemet kontaktar du närmaste Sony-återförsäljare.

Om du har några frågor eller problem som rör enheten och som inte tas upp i bruksanvisning, kontaktar du närmaste Sony-återförsäljare.

## Underhåll

### Byta ut litiumbatteriet i fjärrkontrollen

Efter hand som batteriet laddas ur förkortas fjärrkontrollens räckvidd. Byt till ett nytt CR2025-litiumbatteri. Att använda en annan batterityp kan innebära risk för brand eller explosion.

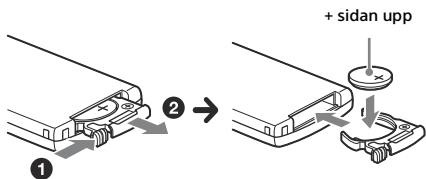

#### Om litiumbatteriet

- Håll litiumbatteriet utom räckhåll för barn. Kontakta omedelbart en läkare om batteriet sväljs.
- Torka av batteriet med en torr trasa för att öka kontaktförmågan.
- Kontrollera att polerna är vända åt rätt håll när du sätter i batteriet.
- Håll inte i batteriet med en pincett av metall, det kan orsaka kortslutning.

#### VARNING!

Batteriet kan explodera om det hanteras på fel sätt.  
Ladda inte om, plocka isär eller kasta i eld.

### Rengöra kontaktarna

Enheten kanske inte fungerar som den ska om kontaktarna mellan enheten och frontpanelen inte är rena. För att förhindra detta ska du ta bort frontpanelen (sida 8) och rengöra kontaktarna med en bomullstopps. Använd inte för mycket kraft. Om du inte följer detta kan kontaktarna skadas.

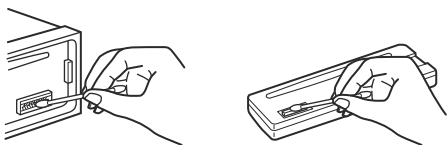

#### Observera!

- Av säkerhetsskäl bör du stänga av tändningen och ta nyckeln ur tändningslåset innan du rengör kontaktarna.
- Vidrör aldrig kontaktarna direkt med dina fingrar eller med något av metall.

## Tekniska specifikationer

FÖR KUNDER I USA. GÄLLER INTE I KANADA  
INKLUSIVE PROVINSEN QUEBEC.

### LJUDEFFEKTSPECIFIKATIONER



CEA2006 Standard  
Utteffekt: 17 Watt RMS × 4 vid 4 Ohm < 1 % THD+N  
Signal-brus-förhållande: 80 dBA  
(referens: 1 Watt till 4 Ohm)

### Radio

#### FM

Frekvensintervall:

- 87,5 – 108,0 MHz (med steg om 50 kHz)
- 87,5 – 108,0 MHz (med steg om 100 kHz)
- 87,5 – 107,9 MHz (med steg om 200 kHz)

Antennanslutning:

Kontakt för extern antenn

Mellanfrekvens: 25 kHz

Användbar känslighet: 8 dBf

Selektivitet: 75 dB vid 400 kHz

Signal/brus-förhållande: 80 dB (stereo)

Separation: 50 dB vid 1 kHz

Frekvensåtergivning: 20–15 000 Hz

#### AM

Frekvensintervall:

- 531 – 1 602 kHz (med steg om 9 kHz)
- 530 – 1 710 kHz (med steg om 10 kHz)

AM-frekvenssteg:

9 kHz/10 kHz, kan ställas in

Antennanslutning:

Kontakt för extern antenn

Mellanfrekvens:

- 9 124,5 kHz eller 9 115,5 kHz/4,5 kHz (med steg om 9 kHz)
- 9 115 kHz eller 9 125 kHz/5 kHz (med steg om 10 kHz)

Känslighet: 26 µV

### CD-spelardel

Signalbrusförhållande: 120 dB

Frekvensåtergivning: 10–20 000 Hz

Svaj och vibrationer: Under mätbara gränser

Motsvarande kodek: MP3 (.mp3) och WMA (.wma)

### USB-spelardel

Gränssnitt: USB (High-speed)

Max. ström: 1 A (fram), 2,1 A (bak)

Det maximala antalet spår som känns igen: 10 000

Motsvarande kodek:

MP3 (.mp3), WMA (.wma) och WAV (.wav)

## Trådlös kommunikation

Kommunikationssystem:

BLUETOOTH-standardversion 3.1

Utgång:

BLUETOOTH Standard Power Class 2  
(Max. +4 dBm)

Maximalt kommunikationsräckvidd:

Siktlinje cirka 10 m\*1

Frekvensband:

2,4 GHz-bandet (2,4000 – 2,4835 GHz)

Moduleringsmetod: FHSS

Kompatibla BLUETOOTH-profiler\*2:

A2DP (Advanced Audio Distribution Profile) 1.3  
AVRCP (Audio Video Remote Control Profile) 1.5  
HFP (Handsfree Profile) 1.6  
PBAP (Phone Book Access Profile)  
SPP (Serial Port Profile)  
MAP (Message Access Profile)  
HID (Human Interface Device Profile)

\*1 Den faktiska räckvidden varierar beroende på faktorer som hinder mellan enheterna, magnetfält runt en mikrovågsugn, statisk elektricitet, mottagningskänslighet, antennens prestanda, operativsystem, programvara etc.

\*2 BLUETOOTH-standardprofiler anger syftet för BLUETOOTH-kommunikation mellan enheter.

## Effektförstärkardel

Utgångar: Högtalarutgångar

Högtalarimpedans: 4–8 ohm

Maximal uteffekt: 55 W × 4 (vid 4 ohm)

## Allmänt

Utgångar:

Ljudutgångar (fram, bak, sub)

Anslutning för motorantenn/effektförstärkare  
(REM OUT)

Ingångar:

SiriusXM-ingång (endast USA eller Canada)

Ingång för fjärrkontroll

Antenningång

MIC-ingång

AUX-ingång (stereo miniuttag)

USB-port: fram, bak

Strömförsörjning:

12 V likström, båt batteri (negativ jordning)

Dimensioner:

cirka 178 mm × 50 mm × 177 mm  
(b/h/d)

Monteringsdimensioner:

Cirka 182 mm × 53 mm × 160 mm  
(b/h/d)

Vikt: cirka 1,2 kg

Förpackningens innehåll:

Huvudenhet (1)

Fjärrkontroll (1): RM-X231

Mikrofon (1)

Delar för installation och anslutningar  
(1 uppsättning)

Tillbehör/utrustning som kan köpas till\*:

SiriusXM Vehicle Tuner: SXV100

Marin fjärrkontroll RM-X11M

\* Andra tillbehör/utrustning än den marina fjärrkontrollen RM-X11M är inte vattentäta. Utsätt dem inte för vatten.

Din återförsäljare har eventuellt inte alla tillbehör som visas ovan. Begär detaljerad information från återförsäljaren.

Utformning och specifikationer kan komma att ändras utan föregående meddelanden.

## Copyright

**(((SiriusXM)))**  
READY

SiriusXM Connect Vehicle Tuner och abonnemang säljs separat.

[www.siriusxm.com](http://www.siriusxm.com)

Sirius, XM och alla relaterade markeringar och logotyper är varumärken som tillhör Sirius XM Radio Inc. Alla rättigheter förbehållna.

Bluetooth®-ordmärket och -logotyperna är registrerade varumärken som tillhör Bluetooth SIG, Inc. och används på licens av Sony Corporation. Övriga varumärken och handelsbeteckningar tillhör sina respektive ägare.

N-markeringen är ett varumärke eller registrerat varumärke som tillhör NFC Forum, Inc. i USA och i andra länder.

Windows Media är antingen ett registrerat varumärke eller ett varumärke som tillhör Microsoft Corporation i USA och/eller andra länder.

Den här produkten skyddas av vissa immateriella rättigheter som tillhör Microsoft Corporation. Användning eller distribution av sådan teknik utanför denna produkt är förbjuden utan licens från Microsoft eller ett auktoriserat dotterbolag till Microsoft.

iPhone, iPod, iPod classic, iPod nano och iPod touch är varumärken som tillhör Apple Inc., registrerat i USA och andra länder. App Store är ett servicemärke som tillhör Apple Inc.

Ljudkodningstekniken MPEG Layer-3 och patent licensierade från Fraunhofer IIS och Thomson.

Pandora, Pandora-logotypen och Pandora-varuklädsel är varumärken eller registrerade varumärken som tillhör Pandora Media, Inc., och används med tillstånd.

Google, Google Play och Android är varumärken som tillhör Google Inc.

BlackBerry® tillhör Research In Motion Limited och är registrerat och/eller används i USA och i länder världen runt. Används på licens från Research In Motion Limited.

## Felsökning

Följande checklista kan vara användbar för att åtgärda problem som kan uppstå med enheten. Innan du går igenom checklistan nedan, kontrollera rutinerna för hur man ansluter och använder enheten.

För mer anvisningar om användning av säkringen och att ta bort enheten från instrumentpanelen finns i installations-/anslutningsanvisningarna som medföljer denna enhet.

Om problemet inte löses, besök supportwebbplatsen som anges på det bakre omslaget.

### Allmänt

#### Enheten får ingen ström.

- Om enheten är avstängd och displayen är släckt kan enheten inte styras med fjärrkontrollen.
  - Slå på enheten.

#### Inget ljud.

- Läget för faderkontrollen [FADER] är inte inställt för ett system med två högtalare.

#### Ingen tonsignal.

- En extra effektförstärkare har kopplats in och du använder inte den inbyggda förstärkaren.

#### Innehållet i minnet har raderats.

- Strömförsörjningsledningen eller batteriet har kopplats ur eller är inte ordentligt anslutet.

#### Lagrade stationer och korrekt tid är raderade.

##### Säkringen har gått.

##### Ett oljud hörs när tändningsnyckelns läge ändras.

- Ledningarna har inte kopplats på rätt sätt till båtens kontakt för strömförsörjning av tillbehörsutrustning.

#### Demonstrationsläget startar under uppspelning eller mottagning.

- Demonstrationsläget aktiveras om ingen åtgärd utförs under 5 minuter med [DEMO-ON] inställt.
  - Ställ in [DEMO-OFF] (sida 21).

#### Visningen försvinner från/visas inte i displayen.

- Dimmerfunktionen är inställd på [DIM-ON] (sida 21).
- Displayen stängs av om du trycker och håller OFF.
  - Tryck på OFF på enheten tills displayen tänds.
- Kontakterna är smutsiga (sida 24).

#### Funktionsknapparna fungerar inte.

##### Skivan kan inte matas ut.

- Tryck på PTY/CAT och ⏪ (tillbaka)/MODE i mer än 2 sekunder för att återställa enheten. Innehåll som lagrats i minnet raderas. Av säkerhetsskäl ska du inte återställa enheten medan du kör.

## Radiomottagning

### Stationerna kan inte tas emot.

#### Ljudet hindras av brus.

- Anslutningen är inte korrekt.
  - Om båten har en radioantenn inbyggd i bak-/sidofönstren ska du ansluta en REM OUT-ledning (blå/vit-randig) eller en ledning för strömförsörjning av tillbehörsutrustning (röd) till strömförsörjningsledningen för båtens antennförstärkare.
  - Kontrollera båtantennens anslutning.
  - Om motorantennen inte matas upp, kontrollerar du anslutningen för motorantennens styrledning.
- Inställningen för frekvenssteg har raderats.
  - Ställ in frekvenssteget igen (sida 8).

### Det går inte att ställa in förinställda stationer.

- Den mottagna signalen är för svag.

## RDS

### PTY visar [ - - - - - ].

- Den inställda stationen är inte en RDS-station.
- RDS-data har inte tagits emot.
- Stationen specificerar inte programtyp.

## CD-uppspelning

### Skivan spelas inte upp.

- Skadad eller smutsig skiva.
- CD-R/CD-RW-skivan är inte en ljudskiva (sida 22).

### MP3/WMA-filer kan inte spelas upp.

- Skivan är inte kompatibel med MP3/WMA-formatet och -versionen. Mer information om skivor som kan spelas och format finns på supportwebbplatsen.

### Det tar längre tid att spela upp MP3/WMA-filer än andra filer.

- Följande skivtyper tar längre tid att starta uppspelning av.
  - En skiva inspelad med en komplicerad trädstruktur.
  - En skiva som spelats in i Multi Session.
  - En skiva där data kan läggas till.

### Ljudet hoppas över.

- Skadad eller smutsig skiva.

## USB-uppspelning

### Det går inte att spela upp via en USB-hubb.

- Denna enhet kan inte upptäcka USB-enheter via en USB-hubb.

### Det tar lång tid att spela upp från en USB-enhet.

- USB-enheten innehåller filer med en komplicerad trädstruktur.

---

### Ljudet avbryts ofta.

- Ljudet kan avbrytas ofta vid en bithastighet som är högre än 320 kbit/s.

---

### Det går inte att ansluta till Pandora®.

- Stäng ner Pandora®-applikationen på mobiltelefonen och starta den därefter igen.

---

### Applikationsnamnet överensstämmer inte med den faktiska applikationen i App Remote.

- Starta applikationen igen från "App Remote"-applikationen.

---

## NFC-funktion

### One-touch-anslutning (NFC) kan inte användas.

- Om din smartphone inte svarar på tryckningar.
  - Kontrollera att NFC-funktionen på din smartphone är aktiverad.
  - Flytta N-markeringen på din smartphone närmare N-markeringen på denna enhet.
  - Om din smartphone har ett fodral tar du bort det.
- NFC-mottagningskänslighet beror på enheten. Om one-touch-anslutningen med din smartphone misslyckas flera gånger ansluter du manuellt med BLUETOOTH.

---

## BLUETOOTH-funktion

### Den anslutande enheten kan inte känna av den här enheten.

- Innan ihopparningen görs, ställ denna enhet till standbyläge för ihopparning.
- Denna enhet kan inte detekteras från en annan enhet medan den är ansluten till en BLUETOOTH-enhet.
  - Avbryt den aktuella anslutningen och sök efter denna enhet från en annan enhet.
- Ställ in BLUETOOTH-signalutgången på (sida 9) när ihopparningen är klar.

---

### Det går inte att ansluta.

- Enheten styrs från en sida (denna enhet eller BLUETOOTH-enheten), men inte båda.
  - Anslut denna enhet från en BLUETOOTH-enhet eller vice versa.

---

### Namnet visas inte för den enhet som hittades.

- Beroende på den andra enhetens status går det eventuellt inte att få fram namnet.

---

### Ingen ringsignal.

- Justera volymen genom att vrida kontrollratten medan ett samtal tas emot.
- Beroende på den anslutna enheten sänds eventuellt inte ringsignalen på rätt sätt.
  - Ställ in [RINGTONE] till [1] (sida 21).
- De främre högtalarna är inte anslutna till denna enhet.
  - Anslut de främre högtalarna till enheten. Ringsignalen matas endast ut från de främre högtalarna.

---

### Den andra partens röst hörs inte.

- De främre högtalarna är inte anslutna till denna enhet.
  - Anslut de främre högtalarna till enheten. Den andra partens röst avges endast från de främre högtalarna.

---

### En samtalspart säger att volymen är för låg eller hög.

- Justera volymen i enlighet därmed med hjälp av mikrofonförstärkarjusteringen (sida 17).

---

### Eko eller brus uppstår under telefonsamtal.

- Sänk volymen.
- Ställ in EC/NC-läget på [EC/NC-1] eller [EC/NC-2] (sida 17).
- Om omgivningsbruset vid telefonsamtalet är för högt, försök att minska detta brus. Exempel: Om ett fönster är öppet och vägbrus etc. är högt, stäng fönstret. Om ljudet från luftkonditioneringen är högt, sänk effekten på luftkonditioneringen.

---

### Telefonen är inte ansluten.

- När BLUETOOTH-ljud spelas ansluts inte telefonen även om du trycker på CALL.
  - Anslut från telefonen.

---

### Telefonens ljudkvalitet är dålig.

- Telefonens ljudkvalitet beror på mottagningsförhållandena för mobiltelefonen.
  - Flytta båten till en plats där mobiltelefonen får bättre signaler om mottagningen är dålig.

---

### Volymen från den anslutna ljudenheten är låg (hög).

- Volymnivån skiljer sig beroende på ljudenheten.
  - Justera volymen på den anslutna ljudenheten eller denna enhet.

---

### Ljudet hoppar under uppspelning på en BLUETOOTH-ljudenhet.

- Minska avståndet mellan enheten och BLUETOOTH-ljudenheten.
- Om BLUETOOTH-ljudenheten lagras i ett fodral som avbryter signalen, ta ljudenheten ur fodralet under användningen.
- Flera BLUETOOTH-enheter eller andra enheter som avger radiovågor används i närheten.
  - Stäng av de andra enheterna.
  - Öka avståndet till andra enheter.
- Uppspelningsljudet avbryts momentant när anslutningen mellan enheten och mobiltelefonen upprättas. Detta är inte ett fel.

---

### Den anslutna BLUETOOTH-ljudenheten kan inte styras.

- Kontrollera att den anslutna BLUETOOTH-ljudenheten stödjer AVRCP.

---

### Vissa funktioner fungerar inte.

→ Kontrollera om den anslutna enheten stödjer funktionerna det gäller.

---

### Ett samtal besvaras oavsiktligt.

→ Den anslutna telefonen är inställd på att besvara ett samtal automatiskt.

---

### Ihoppning misslyckades på grund av tiden gått ut.

→ Beroende på den anslutna enheten kan tidsgränsen för ihoppningen vara kort.  
– Försök att slutföra ihoppningen inom tiden.

---

### BLUETOOTH-funktionen fungerar inte.

→ Stäng av enheten genom att trycka på OFF under mer än 2 sekunder och sätt därefter på enheten igen.

---

### Inget ljud avges från båtens högtalare under ett handsfreesamtal.

→ Om ljudet avges från mobiltelefonen ställer du in mobiltelefonen så den avger ljudet från båtens högtalare.

---

### Det går inte att ansluta till Pandora®.

→ Stäng ner Pandora®-applikationen på mobiltelefonen och starta den därefter igen.

---

### Applikationsnamnet överensstämmer inte med den faktiska applikationen i App Remote.

→ Starta applikationen igen från "App Remote"-applikationen.

---

### Medan "App Remote"-applikationen används via BLUETOOTH växlar visningen automatiskt till [BT AUDIO].

→ Fel har uppstått vid användning av "App Remote"-applikationen eller BLUETOOTH-funktionen.  
– Kör applikationen igen.

---

## Felmeddelanden

### ERROR

→ En felvänd eller smutsig CD-skiva.  
– Rengör CD-skivan eller sätt i den på rätt sätt.  
→ En tom skiva har förts in i enheten.  
→ Skivan kan inte spelas upp på grund av något fel.  
– Sätt i en annan skiva.  
→ Spelaren kände inte igen USB-enheten automatiskt.  
– Anslut den igen.  
→ Tryck på  för att ta bort skivan.

---

### HUBB NO SUPRT (hubbar stöds inte)

→ USB-hubb stöds inte på denna enhet.

---

### IPD STOP (iPod-stopp)

→ Om upprepad uppspelning inte är aktiverad avslutas uppspelningen av det senaste spåret på albumet.  
Musikappen på din iPod/iPhone avslutas.  
– Tryck på PAUSE för att starta uppspelningen igen.

---

### NO DEV (ingen enhet)

→ [USB] har valts som källa men ingen USB-enhet är ansluten. En USB-enhet eller en USB-kabel har kopplats bort under uppspelning.  
– Anslut en USB-enhet eller en USB-kabel.

---

### NO MUSIC

→ Skivan eller USB-enheten innehåller inte en musikfil.  
– Sätt i en musik-CD-skiva.  
– Anslut en USB-enhet som innehåller en musikfil.

---

### OVERLOAD

→ USB-enheten är överbelastad.  
– Koppla bort USB-enheten och ändra källan genom att trycka på SRC.  
– Det är fel på USB-enheten eller en enhet som inte stöds är ansluten.

---

### PUSH EJT (tryck på mata ut)

→ Skivan kan inte matas ut.  
– Tryck på  (mata ut)

---

### READ

→ Enheten läser all spår- och albuminformation på skivan.  
– Vänta tills den läst klart och uppspelningen startar automatiskt. Beroende på skivans struktur kan det ta längre än en minut.

---

### USB NO SUPRT (USB stöds inte)

→ Den anslutna USB-enheten stöds inte.  
– Mer information om kompatibiliteten för din USB-enhet finns på supportwebbplatsen.

---

### [L L L L] eller [R R R R]

→ Du har nått början eller slutet av skivan under snabbspolning framåt eller bakåt och kan inte komma längre.

---

### [—]

→ Tecknet kan inte visas.

---

## För BLUETOOTH-funktion:

---

### BT BUSY (BLUETOOTH upptagen)

→ Mobiltelefonens telefonbok och samtalshistorik kan inte läsas från denna enhet.  
– Vänta ett tag och prova därefter igen.

---

### ERROR

→ Fel vid BT-initialisering.  
→ Fel vid läsning av telefonboken.  
→ Telefonbokens innehåll ändrades medan telefonen lästes.  
– Läs från telefonboken i mobiltelefonen igen.



---

**MEM FAILURE** (minnesfel)

- Enheten kunde inte lagra kontakten som snabbval.
  - Kontrollera att numret som du vill lagra är korrekt (sida 16).

---

**MEMORY BUSY**

- Denna enhet lagrar data.
  - Vänta tills lagringen har avslutats.

---

**NO DEV** (ingen enhet)

- BLUETOOTH-ljudkällan är vald utan att en BLUETOOTH-ljudenhet är ansluten. En BLUETOOTH-ljudenhet har kopplats ner under ett samtal.
  - Anslut en BLUETOOTH-ljudenhet.
- BLUETOOTH-telefonkällan är vald utan en mobiltelefon ansluten. En mobiltelefon har kopplats ner under ett samtal.
  - Se till att ansluta en mobiltelefon.

---

**P EMPTY** (tomt snabbvalsnummer)

- Snabbvalet är tomt.

---

**UNKNOWN**

- Namn eller telefonnummer kan inte visas när man bläddrar telefonboken eller samtalshistoriken.

---

**WITHHELD**

- Den som ringer har dolt telefonnumret.

---

**För användning av App Remote:**

---

**APP -----** (applikation)

- Anslutningen med applikationen är inte gjord.
  - Upprättar iPhone-anslutning igen.

---

**APP DISCNCT** (applikation, bortkopplad)

- App Remote-anslutning är inte upprättad.
  - Upprätta App Remote-anslutningen (sida 18).

---

**APP MENU** (applikationsmeny)

- Knappfunktionen kan inte utföras medan en meny på iPhone/Android-telefonen är öppen.
  - Stäng menyen på iPhone/Android-telefonen.

---

**APP NO DEV** (ingen enhet för applikation)

- Enheten som har applikationen installerad är inte ansluten.
  - Anslut enheten och upprätta därefter iPhone-anslutning.

---

**APP SOUND** (applicationsljud)

- Knappfunktionen kan inte utföras medan en ljudmeny på iPhone/Android-telefonen är öppen.
  - Stäng ljudmenyn på iPhone/Android-telefonen.

---

**OPEN APP** (öppna applikation)

- "App Remote"-applikationen är inte igång.
  - Starta iPhone-applikationen.

---

**För Pandora®-funktionen:**

---

**CANNOT SKIP**

- Det är inte tillåtet att hoppa över spår på Pandora®.
  - Vänta tills reklamen avslutats.
  - Pandora® begränsar antalet överhoppanden som tillåts på deras tjänst. Vänta tills nästa spår börjar eller välj en annan station på listan.

---

**ERROR**

- "Tumme"-feedback misslyckades.
  - Försök igen med "tumme upp eller ner".
- Bokmärkning misslyckades.
  - Försök att bokmärka igen.

---

**NO STATION**

- Det finns ingen station på ditt Pandora®-konto.
  - Skapa stationen på mobiltelefonen.

---

**NOT ALLOWED**

- "Tumme"-feedback är inte tillåten.
  - Vänta tills reklamen avslutats.
  - Vissa funktioner som t.ex. Shared Station tillåter inte feedback. Vänta tills nästa spår börjar eller välj en annan station på listan.
- Det är inte tillåtet att använda bokmärken.
  - Vänta tills reklamen avslutats.
  - Välj ett annat spår eller station och försök därefter igen.

---

**OPEN APP** (öppna applikation)

Vid anslutning via USB-porten.

- Pandora® startar inte.
  - Starta Pandora®-applikationen på iPhone.

---

**OPEN APP** (öppna applikation), **PRESS PAUSE**

Vid anslutning via BLUETOOTH-funktionen.

- Pandora® startar inte.
  - Starta Pandora®-applikationen på den mobila enheten och tryck därefter på PAUSE.

---

**PAN NO SUPRT** (Pandora® stöds inte)

- Den anslutna enheten stöds inte.
  - Mer information om kompatibla enheter finns på följande supportwebbplats.

---

**PAN RESTRICT** (Pandora®-licensbegränsning)

- Pandora® är inte tillgängligt utanför ditt land.

---

**PLEASE LOGIN, PANDORA APP** (Pandora®-applikation)

- Inte inloggad på ditt Pandora®-konto.
  - Koppla bort enheten och logga in på ditt Pandora®-konto och anslut därefter enheten igen.

---

--:--

- Närverksanslutningen är instabil eller har förlorats.
  - Utför nätverksanslutningen igen på enheten.
  - Vänta tills nätverksanslutningen har upprättats.

## För SiriusXM-funktion:

---

### **CH LOCKED** (kanal är låst)

- Den valda kanalen har låsts av föräldrakontrollfunktionen. Ange lösenordet för att låsa upp kanalen.

### **CH UNAVAIL** (kanalen är inte tillgänglig)

- Den valda kanalen är inte tillgänglig.
- Den aktiva kanalen har blivit otillgänglig.

### **CHAN UNSUB** (kanalens abonnemang är avslutad)

- Det finns inget abonnemang för den valda kanalen.
- Abonnemanget för den aktiva kanalen har avslutats.

### **CHK ANT** (kontrollera antennen)

- Antennen används inte på rätt sätt.
  - Kontrollera att antennen är ansluten och används på rätt sätt.

### **CHECK TUNER** (kontrollera tunern)

- SiriusXM Vehicle Tuner fungerar inte på rätt sätt.
  - Koppla bort SiriusXM Vehicle Tuner och anslut den igen.

### **MEM FAILURE** (minnesfel)

- Enheten kunde inte lagra kanalen på en snabbvals knapp.
  - Kontrollera att kanalen som du vill lagra är korrekt.

### **ABONNEMANGET HAR UPPDATERATS – ÖPPNA FÖR ATT FORTSÄTTA**

- Ditt abonnemang har uppdaterats.
  - Tryck på ENTER.

Om dessa åtgärder inte löser problemet, bör du kontakta närmaste Sony-återförsäljare.

Om du lämnar in enheten för reparation på grund av problem vid uppspelning av en CD-skiva, bör du ta med skivan som användes vid tidpunkten då problemet började.





### Česky

Sony Corp. tímto prohlašuje, že MEX-M70BT splňuje základní požadavky a další příslušná ustanovení Směrnice 1999/5/CE.  
Podrobnosti lze získat na následující URL:  
<http://www.compliance.sony.de/>

### Dansk

Undertegnede, Sony Corp. erklærer herved, at følgende udstyr MEX-M70BT overholder de væsentlige krav og øvrige relevante krav i Direktiv 1999/5/EF.  
For yderligere information gå ind på følgende hjemmeside: <http://www.compliance.sony.de/>

### Deutsch

Hiermit erklärt Sony Corp., dass sich dieser MEX-M70BT in Übereinstimmung mit den grundlegenden Anforderungen und den anderen relevanten Vorschriften der Richtlinie 1999/5/EG befindet.  
Weitere Informationen erhältlich unter:  
<http://www.compliance.sony.de/>

### Eesti

Sony Corp. teatab käesolevaga, et MEX-M70BT on kooskõlas oluliste ja vastavate direktiivi 1999/5/EÜ nõuetega.  
Üksikasjalikumaks infoks vaadake URL:  
<http://www.compliance.sony.de/>

### English

Hereby, Sony Corp., declares that this MEX-M70BT is in compliance with the essential requirements and other relevant provisions of Directive 1999/5/EC.  
For details, please access the following URL:  
<http://www.compliance.sony.de/>

### Español

Por medio de la presente, Sony Corp. declara que el MEX-M70BT cumple con los requisitos esenciales y cualesquiera otras disposiciones aplicables o exigibles de la Directiva 1999/5/CE.  
Para mayor información, por favor consulte el siguiente URL:  
<http://www.compliance.sony.de/>

### Français

Par la présente, Sony Corp. déclare que l'appareil MEX-M70BT est conforme aux exigences essentielles et aux autres dispositions pertinentes de la directive 1999/5/CE.  
Pour toute information complémentaire, veuillez consulter l'URL suivante :  
<http://www.compliance.sony.de/>

### Italiano

Con la presente Sony Corp. dichiara che questo MEX-M70BT è conforme ai requisiti essenziali ed alle altre disposizioni pertinenti stabilite dalla direttiva 1999/5/CE.  
Per ulteriori dettagli, si prega di consultare il seguente URL:  
<http://www.compliance.sony.de/>

### Język polski

Niniejszym firma Sony Corp. deklaruje, że urządzenie MEX-M70BT jest zgodne z podstawowymi wymaganiami oraz z odpowiednimi postanowieniami Dyrektywy 1999/5/EC.  
Szczegółowe informacje można znaleźć pod następującym adresem URL:  
<http://www.compliance.sony.de/>

### Latviski

Ar šo Sony Corp. paziņo, ka MEX-M70BT atbilst Direktīvas 1999/5/EK būtiskajām prasībām un citiem ar to saistītajiem noteikumiem.  
Plašāka informācija ir pieejama šajā URL:  
<http://www.compliance.sony.de/>

### Lietuviškai

Sony Corp. pareiškia, kad šis MEX-M70BT atitinka esminius 1999/5/EB direktyvos reikalavimus ir kitas nuostatas.  
Susipažinti visu atitikties deklaracijos turiniu Jūs galite interneto tinklalapyje:  
<http://www.compliance.sony.de/>

### Magyarul

Ezennel a Sony Corp. kijelenti, hogy a MEX-M70BT megfelel a vonatkozó alapvető követelményeknek és az 1999/5/EC irányelv egyéb előírásainak. További információkat a következő weboldalon találhat:  
<http://www.compliance.sony.de/>

### Nederlands

Hierbij verklaart Sony Corp. dat het toestel MEX-M70BT in overeenstemming is met de essentiële eisen en de andere relevante bepalingen van richtlijn 1999/5/EG.  
Nadere informatie kunt u vinden op:  
<http://www.compliance.sony.de/>

### Norsk

Herved erklærer Sony Corp. at dette MEX-M70BT er i overensstemmelse med vesentlige krav og andre relevante bestemmelser som fremgår av direktiv 1999/5/EC.  
Gå til denne URL-en for mer informasjon:  
<http://www.compliance.sony.de/>

### Português

A Sony Corp. declara que este MEX-M70BT está conforme com os requisitos essenciais e outras provisões da Directiva 1999/5/CE.  
Para mais informações, por favor consulte a seguinte URL:  
<http://www.compliance.sony.de/>

### Slovensky

Sony Corp. potvrdzuje, že MEX-M70BT spĺňa základné požiadavky a ostatné nariadenia smernice 1999/5/EC.  
Podrobnosti získate nasledovnej webovej adrese:  
<http://www.compliance.sony.de/>

### Slovenščina

Sony izjavlja, da je MEX-M70BT v skladu z bistvenimi zahtevami in ostalimi zadevnimi ukrepi Direktive 1999/5/ES.  
Za podrobnosti glejte stran URL:  
<http://www.compliance.sony.de/>

### Suomi

Sony Corp. vakuuttaa täten että MEX-M70BT tyyppinen laite on direktiivin 1999/5/EY oleellisten vaatimusten ja sitä koskevien direktiivin muiden ehtojen mukainen.  
Halutessasi lisätietoja käy osoitteessa:  
<http://www.compliance.sony.de/>

### Svenska

Härmed intygar Sony Corp. att denna MEX-M70BT står i överensstämmelse med de väsentliga egenskapskrav och övriga relevanta bestämmelser som framgår av direktiv 1999/5/EG.  
För ytterligare information gå in på följande hemsida: <http://www.compliance.sony.de/>

### Türkçe

İşbu Belge ile Sony Corp. MEX-M70BT'ın 1999/5/EC Yönetmeliğinin temel gereklilikleri ve ilgili maddeleri ile uyumlu olduğunu belgeler.  
Detaylı bilgi için, lütfen belirtilen web sitesini ziyaret ediniz:  
<http://www.compliance.sony.de/>

### Ελληνικά

Με την παρούσα η Sony Corp. Δηλώνει ότι MEX-M70BT συμμορφώνεται προς της ουσιώδεις απαιτήσεις και της λοιπές σχετικές διατάξεις της οδηγίας 1999/5/ΕΚ.  
Για λεπτομέρειες παρακαλούμε όπως ελέγξετε την ακόλουθη σελίδα του διαδικτύου:  
<http://www.compliance.sony.de/>

### Български

С настоящото Sony Corp. декларира, че този апарат MEX-M70BT отговаря на съществените изисквания и останалите условия на директива 1999/5/ЕО.  
Подроbnости могат да бъдат намерени на следния URL:  
<http://www.compliance.sony.de/>

### Hrvatski

Ovime Sony Corp. izjavljuje da je MEX-M70BT u skladu s osnovnim zahtjevima i ostalim relevantnim odredbama direktive 1999/5/EZ.  
Dodatne informacije potražite na sljedećoj internet adresi:  
<http://www.compliance.sony.de/>

### Supportsite

Hvis du har nogen spørgsmål eller ønsker de nyeste supportinformationer til dette produkt, kan du besøge dette websted:

### Tukisivusto

Jos sinulla on kysyttävää tai etsit uusimpia tukitietoja tästä laitteesta, mene seuraavaan web-osoitteeseen:

### Supportwebbplats

Besök webbplatsen nedan om du har några frågor och för att få den senaste supportinformationen för produkten.

<http://esupport.sony.com>  
<http://www.sony.com/caraudio>

**If you have any questions/problems regarding this product, try the following:**

- 1 Read Troubleshooting in these Operating Instructions.**
- 2 Please contact (U.S.A. only);**  
Call **1-800-222-7669**  
URL **<http://www.SONY.com>**

