

SONY®

Cameră foto digitală

Manual de instrucțiuni

DSC-T90

Înainte de a utiliza acest aparat, vă rugăm să citiți cu atenție prezentul manual de instrucțiuni, după care să păstrați documentația pentru a o putea consulta ulterior.

Pornire

Înregistrarea / redarea imaginilor

Utilizarea funcțiilor de fotografiere

Utilizarea funcțiilor de vizionare

Ștergerea imaginilor

Conectarea la alte echipamente

Modificarea reglajelor camerei



© 2009 Sony Corporation

Cyber-shot

Înregistrarea proprietarului

Numărul serial și cel ce simbolizează modelul sunt notate în partea de jos a aparatului. Notați numărul serial în spațiul care-i este rezervat în continuare. Specificați aceste numere ori de câte ori apelați la dealer-ul dvs. Sony în legătură cu acest produs.

Număr model DSC-T90

Număr serial _____

ATENȚIE

Pentru a reduce pericolele de incendii sau electrocutări, nu expuneți aparatul la ploaie sau umezeală.

Pentru clienții din S.U.A.

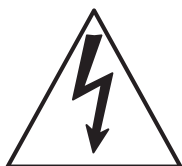
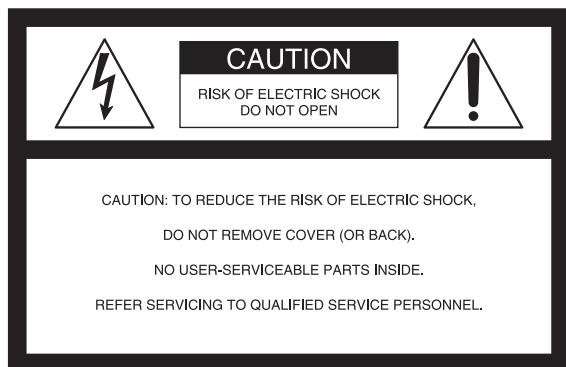

Acest simbol este marcat pentru a atenționa utilizatorul asupra prezenței, în interiorul aparatului, a unor zone neizolate în care există “tensiuni periculoase”, suficient de mari pentru a reprezenta un pericol de electrocutare pentru persoane.



Acest simbol este marcat pentru a atenționa utilizatorul asupra prezenței unor instrucțiuni importante de folosire sau de întreținere (de service) în documentația care însoțește aparatul.

Măsurile de siguranță

Pentru protecția dvs., vă rugăm să citiți cu atenție toate instrucțiunile privind siguranța, înainte de a acționa aparatul, după care să păstrați acest manual pentru a-l putea consulta ulterior.

Acordați atenție și respectați toate avertizările, măsurile de precauție și instrucțiunile de pe aparat precum și cele prezente în documentația de utilizare.

Utilizare

Surse de alimentare

Acest aparat trebuie acționat numai dacă este alimentat de una dintre sursele de alimentare indicate pe eticheta atașată acestuia. Dacă nu sunteți siguri de caracteristicile rețelei de alimentare de la dvs. de acasă, consultați dealer-ul dvs. sau compania de furnizare a energiei electrice. Pentru acele aparate care funcționează alimentate de baterii sau de alte surse, consultați manualul de instrucțiuni.

Polarizare

Acest aparat poate avea în dotare un cablu de alimentare cu un ștecăr de curent alternativ polarizat (ștecăr care are o lamă mai lată decât cealaltă).

Ștecărul se va potrivi la priză într-o singură poziție, această facilitate reprezentând o măsură de precauție. Dacă nu puteți introduce ștecărul în priză într-o anumită poziție, încercați în poziție inversă. Dacă nici așa nu reușiți să cuplați ștecărul la priză, contactați un electrician pentru a vă instala o priză corespunzătoare. Nu neglijați rolul de protecție al ștecărului polarizat introducându-l cu forța în priză.

Suprasarcină

Nu cuplați prea multe echipamente, cabluri de alimentare sau aparatură electrocasnică la o priză de perete, pentru a nu depăși valoarea capacității acestuia, deoarece pot fi generate incendii sau șocuri electrice.

Pătrunderea unor obiecte sau a unor lichide în interiorul aparatului

Nu introduceți nici un fel de obiecte prin fantele de aerisire ale aparatului, deoarece puteți atinge puncte cu tensiune periculoasă sau puteți scurt-circuita anumite piese din interiorul aparatului, ceea ce poate produce incendii sau șocuri electrice. Nu vărsați nici un fel de lichide deasupra camerei foto.

Elemente atașate

Nu folosiți elemente atașate care nu sunt recomandate de producător, deoarece pot fi periculoase.

Curățare

Decuplați aparatul de la priza de perete înainte de a-l curăța sau lustrui. Nu folosiți substanțe de curățare lichide și nici sub formă de aerosoli. Folosiți o bucată de pânză ușor umezită cu apă pentru a curăța exteriorul aparatului.

Instalare

Apă și umezeală

Nu utilizați aparatul alimentat la o priză aflată în apropierea apei, lângă cada sau chiuveta din baie, lângă chiuveta din bucătărie, lângă mașina de spălat, într-o pivniță umedă sau în vecinătatea unei piscine etc.

Protecția cablului de alimentare

Așezați cablul de alimentare în așa fel încât să nu fie prins sub sau între alte obiecte și fiind atenți în special la conectori, la ștecăr și la punctele în care cablul iese din aparat.

Accesorii

Nu așezați aparatul pe un suport, trepied, sisteme de prindere sau o masă instabilă deoarece acesta poate să cadă și să cauzeze grave accidente unui copil sau unui adult și deteriorări importante aparatului. Folosiți numai suporturi, trepiede, sisteme de prindere sau mese recomandate de producător pentru a așeza camera.

Ventilație

Fantele și orificiile din carcasa aparatului sunt necesare pentru a se asigura o ventilație corespunzătoare. Pentru a asigura o bună funcționare a camerei și pentru a o proteja de supraîncălzire, aceste fante și orificii nu trebuie niciodată acoperite sau blocate.

- Nu acoperiți niciodată fantele și orificiile de aerisire cu haine sau cu alte materiale.
- Nu blocați fantele și orificiile de aerisire prin așezarea aparatului pe pat, pe o canapea, pătură sau pe alte suprafețe similare.
- Nu așezați aparatul în stare de funcționare în spații înguste cum ar fi într-o bibliotecă sau într-un dulap închis pentru ca ventilația să fie adecvată.
- Nu lăsați aparatul în apropierea unor surse de încălzire, a unor contoare de căldură și nici nu îl expuneți la lumină solară directă.

Descărcări electrice

Pentru o protecție suplimentară a aparatului în timpul furtunilor cu descărcări electrice sau când acesta este lăsat nefolosit pentru o perioadă îndelungată de timp, decuplați-l de la priza de perete și decuplați antena sau cablul de alimentare.

Astfel va putea fi evitată deteriorarea camerei cauzată de descărcări electrice sau de scurgerile de energie din rețea.

Service

Deteriorări care necesită service

Decuplați aparatul de la rețea și apelați la un service pentru a beneficia de ajutorul unei persoane calificate în următoarele condiții :

- Dacă este deteriorat sau uzat cablul de alimentare sau ștecărul.
- Dacă a pătruns vreun lichid sau vreun obiect în interiorul carcasei.
- Dacă aparatul a fost supus la ploaie sau udat.
- Dacă aparatul a suferit un șoc puternic prin cădere sau dacă i s-a deteriorat carcasa.
- Dacă aparatul nu funcționează în mod normal când urmați instrucțiunile de utilizare. Reglați numai acele butoane care sunt specificate în instrucțiunile de folosire. Reglarea necorespunzătoare a altor butoane poate conduce la deteriorarea camerei foto. Pentru readucerea aparatului la o funcționare corespunzătoare va fi necesar ulterior un volum de muncă important din partea unei persoane calificate.
- Când aparatul suferă o modificare clară a performanțelor, ceea ce indică necesitatea de a se apela la service.

Service

Nu încercați să reparați singuri aparatul, deoarece demontarea sau îndepărtarea carcasei vă poate expune la tensiuni periculoase sau la alte riscuri.

Apelați pentru service numai la persoane calificate.

Înlocuirea părților componente

Dacă este necesară înlocuirea unei părți componente, aveți grijă ca persoana de la service să folosească piese de schimb specificate de producător, care au aceleași caracteristici ca și cele originale.

Înlocuirea neautorizată sau necorespunzătoare a pieselor poate conduce la incendii, șocuri electrice sau la apariția altor elemente de risc.

Verificări privind siguranța

După orice operație de service sau după orice reparație la care a fost supus aparatul, solicitați persoanei de la service să efectueze verificările de rutină legate de siguranță (așa cum sunt ele specificate de producător) pentru a vă asigura că aparatul poate fi folosit în condiții de siguranță.

Note privind utilizarea camerei digitale

ATENȚIE

Acumulator

Dacă acumulatorul este manevrat în mod necorespunzător, acesta poate exploda, cauzând incendii sau arsuri chimice.

Luați următoarele măsuri de precauție :

- Nu dezasamblați acumulatorul.
- Nu loviți și nu expuneți acumulatorul la nici un fel de șocuri sau forțe ; nu loviți cu ciocanul, nu scăpați pe jos și nu călcați pe acumulator.
- Nu scurtcircuitați și nu puneți bornele acumulatorului în contact cu obiecte metalice.
- Nu expuneți acumulatorul la temperaturi mai mari de 60°C, cum ar fi la radiații solare directe sau în mașina parcată la soare.
- Nu incinerați și nu aruncați acumulatorul în foc.
- Nu manevrați baterii cu litiu deteriorate sau din care se scurge lichidul coroziv.
- Aveți grijă să încărcați acumulatorul cu ajutorul unui încărcător original marca Sony sau a unui dispozitiv ce poate încărca acumulatorul.
- Nu lăsați acumulatorul la îndemâna copiilor mici.
- Mențineți acumulatorul uscat.
- Înlocuiți acumulatorul numai cu unul de același tip sau cu un altul echivalent, recomandat de Sony.
- Dezafectați neîntârziat acumulatorul uzat conform instrucțiunilor.

Înlocuiți acumulatorul numai cu unul de tipul specificat. În caz contrar, există pericol de incendiu și de accidentări.

Nu expuneți acumulatorul la temperaturi foarte ridicate cum ar fi la lumină solară directă, foc sau alte surse de căldură similare.

Pentru clienții din S.U.A. și din Canada

RECICLAREA ACUMULATOARELOR CU IONI DE LITIU

Acumulatorii cu Ioni de Litiu sunt reciclabili.

Puteți ajuta la conservarea mediului returnând acumulatorii la punctele de colectare și la locurile de reciclare cele mai apropiate de dvs.



Pentru mai multe informații privind reciclarea acumulatorilor, apălați la numărul gratuit :

1-800-822-8837, sau vizitați pagina de internet: <http://www.rbrc.org/>

Atenție : Nu manevrați bateriile cu ioni de litiu defecte sau din care curge lichid.

Încărcător pentru acumulator

Acest dispozitiv alimentat de la rețea trebuie orientat corect, fie în poziție verticală, fie montat pe podea.

Pentru clienții din S.U.A.

UL este o organizație recunoscută internațional, ce activează în domeniul siguranței.

Acestui produs i-a fost acordată Listarea UL.

Dacă aveți vreo întrebare în legătură cu acest produs, puteți suna la :

Centrul de Service cu Informații
pentru Clienții Sony.
1-800-222-SONY (7669)

Numărul de mai jos este alocat numai pentru chestiuni legate de FCC.

Informații de reglementare

Declarație de conformitate

Denumire producător : SONY
Numărul modelului : DSC-T90
Partea responsabilă : Sony Electronics Inc.
Adresa : 16530 Via Esprillo
San Diego, CA 92127 U.S.A.
Nr. telefon : 858-942-2230

Acest dispozitiv corespunde Părții a 15-a a Reglementărilor FCC. Funcționarea sa îndeplinește următoarele două condiții :
(1) Acest aparat nu cauzează interferențe dăunătoare, și (2) acest aparat trebuie să accepte orice interferență recepționată, inclusiv interferențe care pot determina acțiuni nedorite.

ATENȚIE

Sunteți atenționați că orice schimbări sau modificări ce nu sunt expres aprobate în acest manual pot conduce la imposibilitatea dvs. de a folosi acest aparat.

Notă :

Acest echipament a fost testat și s-a dovedit a se încadra în limitele Clasei B de dispozitive digitale, conform Părții 15 din Regulamentul FCC. Aceste limite sunt stabilite pentru asigurarea unei protecții rezonabile împotriva interferențelor dăunătoare din instalațiile casnice.

Acest echipament generează, folosește și poate radia energie cu frecvență radio, iar în cazul în care nu este instalat și folosit conform instrucțiunilor poate cauza interferențe dăunătoare pentru sistemul de radiocomunicații. Totuși, nu există nici o garanție că nu vor apărea interferențe cu unele instalații. Dacă acest aparat cauzează interferențe cu recepția radio sau TV care pot fi sesizate prin oprirea sau pornirea echipamentului, utilizatorul este sfătuit să încerce eliminarea acestor interferențe prin una dintre următoarele măsuri :

- Reorientarea sau re poziționarea antenei de recepție.
- Mărirea distanței dintre echipament și receptor.
- Conectarea echipamentului la o priză din alt circuit electric față de cel la care este cuplat receptorul.
- Consultarea dealer-ului sau a unui tehnician radio/TV experimentat pentru ajutor.

Cablul de legătură ce v-a fost furnizat trebuie utilizat cu echipamentul pentru a se încadra în limitele impuse dispozitivelor digitale prin Secțiunea B a Părții a 15-a a regulamentului FCC.

În atenția clienților din Europa

Notă pentru clienții din țările în care se aplică Directivele Uniunii Europene

Producătorul acestui aparat este Sony Corporation, 1-7-1 Konan Minato-ku Tokyo, 108-0075 Japonia. Reprezentantul autorizat pentru EMC și pentru siguranța produsului este Sony Deutschland GmbH, Hedelfinger Strasse 61, 70327 Stuttgart, Germania. Pentru orice servicii sau chestiuni legate de garanție, vă rugăm să apelați la adresa menționată în documentele separate pentru service sau garanție.

Acest produs a fost testat și s-a dovedit a se încadra în limitele stabilite de Directiva EMC pentru folosirea cablurilor de conectare mai scurte de 3 metri.

Atenție

Câmpurile electromagnetice cu anumite frecvențe pot influența imaginea și sonorul acestui aparat.

Notificare

Dacă încărcarea electrostatică sau electromagnetismul cauzează întreruperi ale transferului de date (eșuează transferul), reporniți aplicația sau deconectați și apoi conectați din nou cablul de comunicație (USB etc.).



Dezafectarea echipamentelor electrice și electronice vechi (Valabil în Uniunea Europeană și în celelalte state europene cu sisteme de colectare separate)

Acest simbol marcat pe un produs sau pe ambalajul acestuia indică faptul că respectivul produs nu trebuie considerat reziduu menajer în momentul în care doriți să îl dezafectați.

El trebuie dus la punctele de colectare destinate reciclării echipamentelor electrice și electronice. Dezafectând în mod corect acest produs veți ajuta la prevenirea posibilelor consecințe negative asupra mediului înconjurător și sănătății oamenilor care pot fi cauzate de tratarea inadecvată a acestor reziduuri.

Reciclarea materialelor va ajuta totodată la conservarea resurselor naturale. Pentru mai multe detalii legate de reciclarea acestui produs sau acumulatorului acestuia, vă rugăm consultați biroul local, serviciul de preluare a deșeurilor sau magazinul de unde le-ați achiziționat.



Dezafectarea bateriilor (acumulatorilor) uzate (Valabil în Uniunea Europeană și în celelalte state europene cu sisteme de colectare separate)

Acest simbol marcat pe baterie (acumulator) sau pe ambalajul acesteia indică faptul că respectivul produs nu trebuie considerat reziduu menajer în momentul în care doriți să îl dezafectați. Puteți ajuta la prevenirea posibilelor consecințe negative asupra mediului înconjurător și sănătății oamenilor care pot fi cauzate de tratarea inadecvată a acestor reziduuri dezafectând în mod corect acest produs. Reciclarea materialelor va ajuta totodată la conservarea resurselor naturale.

În cazul produselor care din motive de siguranță, de asigurare a performanțelor sau de integritate a datelor necesită conectarea permanentă a acumulatorului încorporat, acesta trebuie înlocuit numai de personalul calificat al unui service.

Pentru a fi siguri că acumulatorul va fi corect tratat, la încheierea duratei de viață a acestuia, duceți-l la punctele de colectare stabilite pentru reciclarea echipamentelor electrice și electronice.

Pentru orice alt fel de baterii, vă rugăm să citiți secțiunea referitoare la demontarea în siguranță a acumulatorului și să le duceți la punctele de colectare pentru reciclarea bateriilor uzate.

Pentru mai multe detalii legate de reciclarea acestui produs, vă rugăm să consultați biroul local, serviciul de preluare a deșeurilor sau magazinul de unde ați achiziționat produsul.

Notă pentru clienții din Marea Britanie

Pentru protecție, la acest echipament este adaptat un conector compatibil BS1363.

Dacă siguranța acestuia se arde ea trebuie înlocuită cu o alta care prezintă aceleași caracteristici și care este aprobată de ASTA sau BSI pentru BS 1362 (marcată cu semnele ⚡ sau ⚡).

Dacă siguranța prezintă un capac de protecție detașabil, nu uitați să-l puneți la loc după înlocuirea siguranței. Nu folosiți niciodată siguranța fără capac. În cazul în care pierdeți capacul, contactați cel mai apropiat service Sony.

Cuprins

MĂSURI DE SIGURANȚĂ.....	2
Note privind utilizarea camerei digitale	4

Pornire.....	11
Verificarea accesoriilor furnizate	11
Identificarea părților componente.....	12
Încărcarea acumulatorului	13
Introducerea acumulatorului / a unui “Memory Stick Duo” (comercializat separat) ...	15
Setarea ceasului	17
Înregistrarea / vizionarea imaginilor	18
Înregistrarea imaginilor	18
Vizionarea imaginilor.....	19

Utilizarea funcțiilor de fotografiere	20
Afișarea unui număr minim de indicatoare (Fotografiere facilă)	20
Deteția zâmbetelor și fotografierea declanșată de zâmbet (Declanșator zâmbet)...	21
Recunoașterea automată a condițiilor de fotografiere (Recunoașterea scenei)	22
Fotografierea prim-planurilor (Macro / Focalizare apropiată).....	24
Utilizarea temporizatorului	25
Alegerea modului de funcționare a blițului	25
Schimbarea ecranului de afișare	26
Focalizarea într-un anumit punct al cadrului	27
Focalizarea pe fața subiectului (Deteția Fețelor).....	27
Alegerea unei dimensiuni adecvate a imaginii.....	28
Utilizarea modului de fotografiere potrivit pentru spațiul în care se înregistrează (Seleția Scenei).....	30
Înregistrarea filmelor	31

Utilizarea funcțiilor de vizionare	33
Vizualizarea unei imagini mărite (Zoom la redare)	33
Afișarea imaginilor pe întreg ecranul (Zoom panoramic)	33
Rotirea unei imagini orientate pe verticală (Imagine rotită temporar)	34
Vizionarea imaginilor pe un fond muzical (Prezentare de imagini)	34
Căutarea unei imagini (Index imagini).....	35
Selectarea formatului de ecran (Modul vizualizare).....	35

Ștergerea imaginilor.....	37
Ștergerea imaginii curent afișate.....	37
Ștergerea mai multor imagini	37
Ștergerea tuturor imaginilor (Formatare).....	38

Conectarea la alte echipamente.....	39
Vizionarea imaginilor la televizor.....	39
Imprimarea fotografiilor	39
Utilizarea camerei împreună cu un calculator	41

Modificarea reglajelor camerei.....	45
Schimbarea semnalelor sonore de acționare.....	45
Utilizarea interfeței HOME.....	45
Utilizarea elementelor de meniu.....	48
Utilizarea funcțiilor în modul Programare Auto	50

Altele.....	51
Lista simbolurilor afișate pe ecran.....	51
Vizualizarea manualului “Cyber-shot Handbook“	53
Soluționarea problemelor	54
Măsuri de precauție.....	57
Specificații	58

Note privind utilizarea camerei digitale

Copii de siguranță pentru memoria internă și pentru cardul “Memory Stick Duo”

Nu opriți camera și nu scoateți bateriile sau cardul “Memory Stick Duo” câtă vreme indicatorul luminos de acces este aprins deoarece datele din memoria internă sau cele de pe “Memory Stick Duo” pot fi distruse. Protejați întotdeauna datele prin realizarea de copii de siguranță.

Cu privire la fișierele de gestionare

Când introduceți în camera foto un card “Memory Stick Duo” ce nu conține un fișier de gestionare și porniți alimentarea, o parte din capacitatea cardului de memorie este folosită automat pentru a crea un fișier de gestionare. Este necesară o anumită perioadă de timp până ce puteți efectua următoarea operație.

Note privind înregistrarea/redarea

- Înainte de a înregistra, vă recomandăm să realizați înregistrări de probă pentru a vă asigura că aparatul funcționează corect.
- Acest aparat nu este rezistent la praf, stropire sau la apă. Citiți cu atenție secțiunea “Măsuri de precauție” (pag. 57) înainte de a acționa camera foto.
- Aveți grijă să nu udați camera foto. Dacă pătrunde apă în interiorul aparatului pot apărea disfuncționalități care uneori sunt iremediabile.
- Nu îndreptați camera spre soare sau spre alte surse de lumină puternică deoarece poate fi deteriorată camera foto.
- Nu folosiți camera în apropierea surselor de unde radio puternice sau a emițătoarelor de radiații. Redarea sau înregistrarea corectă a imaginilor poate fi imposibilă.
- Folosirea camerei în locuri cu mult praf sau nisip poate conduce la apariția de disfuncționalități.
- În cazul în care condensează umezeala în interiorul camerei foto, aveți grijă ca aceasta să se evapore înainte să mai utilizați aparatul (pag. 57).

- Nu agitați și nu loviți camera. Pe lângă disfuncționalități și imposibilitatea de a înregistra imagini, aceasta poate face inutilizabil suportul de memorie sau poate conduce la deteriorarea ori la pierderea datelor de imagine.
- Curățați suprafața blițului înainte de utilizare. Datorită căldurii, impuritățile de pe suprafața blițului se pot decolora sau se pot lipi de acesta, conducând la o emisie insuficientă de lumină.

Note privind ecranul LCD

- Ecranul LCD este produs printr-o tehnologie de foarte mare precizie astfel încât 99,99% dintre pixeli să fie operaționali. Totuși, este posibil ca unele puncte minuscule negre și/sau luminoase (de culoare albă, roșie, albastră sau verde) să apară constant pe ecranul LCD. Apariția acestor puncte este normală în procesul de producție și nu afectează în nici un fel înregistrarea.
- Dacă ecranul este stropit cu apă sau cu alte lichide, ștergeți-l neîntârziat cu o bucată de pânză moale. Lăsând picături de lichide pe suprafața ecranului LCD calitatea acestuia se poate deteriora și pot apărea disfuncționalități.

Vă rugăm să folosiți accesorii originale, marca Sony

Dacă sunt utilizate accesorii produse de alte companii decât firma Sony, pot apărea dereglaje ale camerei.

- Folosirea de cutii cu magneți pentru camera foto, fabricate de alți producători, poate conduce la apariția de probleme legate de alimentare.

Despre temperatura camerei foto

Camera și acumulatorul se pot încălzi foarte tare din cauza utilizării continue, fără ca aceasta să reprezinte o disfuncționalitate.

Protecția împotriva supraîncălzirii

În funcție de temperatura camerei și a acumulatorului, este posibil să nu puteți înregistra filme sau ca alimentarea să se oprească automat pentru a proteja aparatul. Într-un astfel de caz, pe ecran apare un mesaj înainte de a se opri alimentarea sau de a înceta înregistrarea filmelor.

Compatibilitatea datelor de imagine

- Această cameră respectă standardul universal privind sistemul de Reguli de Proiectare pentru Fișierele Camerei (DCF) stabilit de JEITA (Japan Electronics and Information Technology Industries Association).
- Redarea cu alt echipament a imaginilor înregistrate cu camera dvs., precum și redarea sau realizarea de montaje cu alte echipamente a imaginilor înregistrate cu camera foto nu este garantată de către Sony.

Măsuri de precauție privind drepturile de autor

Programele de televiziune, filmele, casetele video și alte materiale pot fi protejate prin legea drepturilor de autor. Înregistrarea neautorizată a acestora poate să contravină prevederilor acestei legi.

Nu se acordă despăgubiri pentru deteriorarea conținutului sau pentru eșuarea înregistrării

Sony nu poate acorda despăgubiri în cazul în care înregistrarea eșuează sau când conținutul este pierdut, ori deteriorat din cauza unei disfuncționalități a camerei, a suportului de înregistrare etc.

Verificarea accesoriilor furnizate

- **Încărcător pentru acumulator BC-CSD (1)**

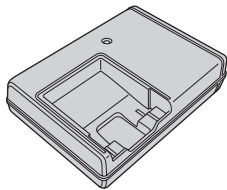

- **Cablu de alimentare (1)** (nu este furnizat pentru Statele Unite și Canada)

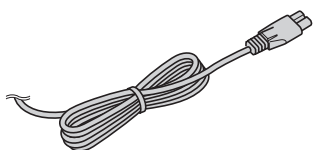

- **Acumulator NP-BD1 (1) / cutie pentru acumulator (1)**

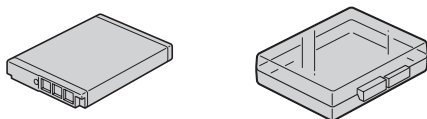

- **Instrument grafic (1)**

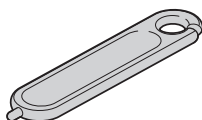

- **Cablu USB, A/V pentru conectorul multifuncțional (1)**

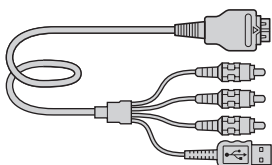

- **Curea de prindere a aparatului (1)**

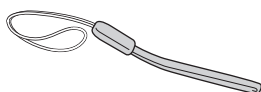

- **CD-ROM (1) care conține :**

- aplicația software Cyber-shot,
- manualul de instrucțiuni “Cyber-shot Handbook”,
- manualul de instrucțiuni “Ghidul Cyber-shot Step-up”

- **Manual de instrucțiuni (acest manual) (1)**

Folosirea curelei de prindere a camerei

Camera este furnizată cu o curea de prindere. Atașați această curea de brida camerei, după care treceți mâna prin bucla formată pentru a evita deteriorarea aparatului prin cădere.

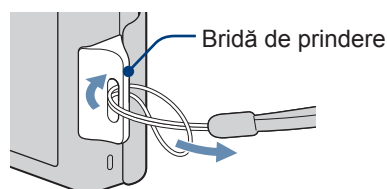

Folosirea instrumentului grafic

Instrumentul grafic se folosește pentru acționarea ecranului tactil. Acest instrument se atașează de cureaua de prindere a camerei.

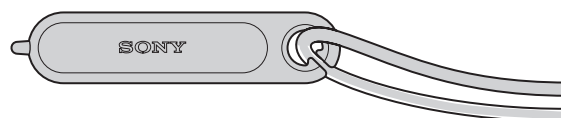

NOTĂ

- Nu țineți camera de acest accesoriu când vă deplasați deoarece aceasta poate să cadă.

Despre stația Cyber-shot

Camera nu este compatibilă cu stația Cyber-shot.

Identificarea părților componente

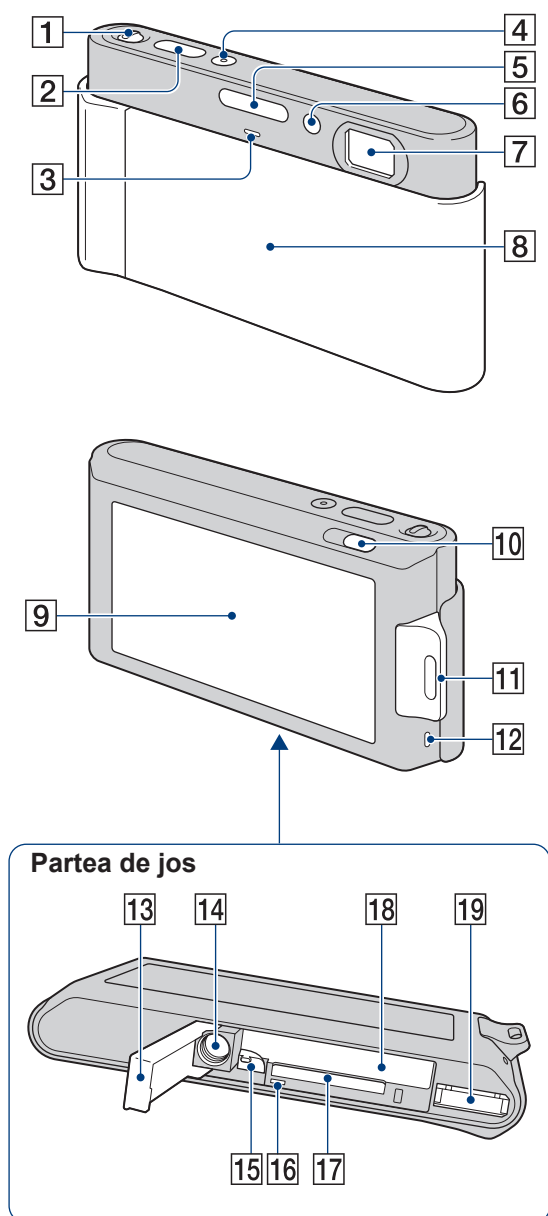

- 1 Cursor de zoom (W/T)
- 2 Buton declanșator
- 3 Microfon
- 4 Buton ON/OFF (pornire/oprire alimentare)
- 5 Bliț
- 6 Indicator luminos al temporizatorului/
Indicator luminos pentru declanșator zâmbet / Sursă luminoasă AF
- 7 Obiectiv
- 8 Capacul obiectivului
- 9 Ecran LCD / Ecran tactil
- 10 Buton ▶ (Redare)
- 11 Bridă de prindere a curelei / șnurului
- 12 Difuzor
- 13 Capacul compartimentului pentru acumulator / “Memory Stick Duo”
- 14 Sistem de prindere a trepidului
 - Folosiți un trepid al cărui șurub de prindere este mai mic de 5,5 mm. În caz contrar, nu veți putea prinde în siguranță camera de trepid și este posibil să deteriorați aparatul.
- 15 Pârghie de scoatere a acumulatorului
- 16 Indicator luminos de acces
- 17 Fantă pentru “Memory Stick Duo”
- 18 Fantă pentru acumulator
- 19 Multiconector

Încărcarea acumulatorului

1 Introduceți acumulatorul în încărcător.

- Puteți încărca acumulatorul chiar dacă acesta nu este complet descărcat.

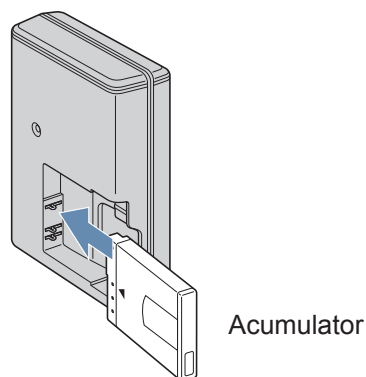

2 Conectați încărcătorul la o priză de perete.

Dacă încărcarea acumulatorului continuă încă o oră după ce indicatorul luminos ÎNCĂRCARE s-a stins, autonomia va fi puțin mai îndelungată (**complet încărcat**).

Indicatorul luminos ÎNCĂRCARE

Aprins : acumulatorul se încarcă.

Stins : Încărcarea s-a încheiat (Încărcare obișnuită).

Pentru clienții din S.U.A. și din Canada

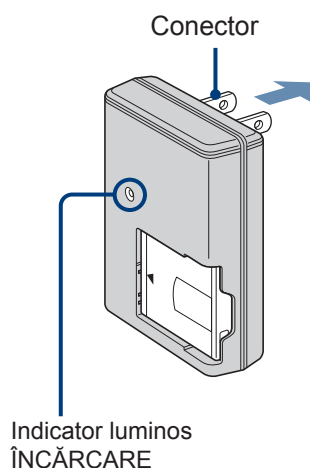

Pentru clienții din afara Statelor Unite și a Canadei

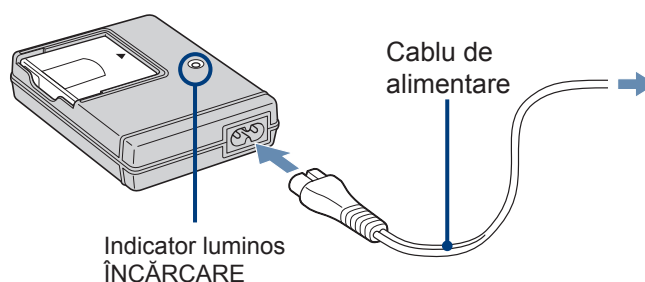

3 Când încărcarea s-a încheiat, deconectați încărcătorul .

Durata de încărcare

Durata de încărcare completă	Durata de încărcare obișnuită
Aprox. 220 min.	Aprox. 160 min.

NOTE

- În tabelul anterior, este indicată durata de timp necesară pentru încărcarea unui acumulator complet descărcat, la o temperatură a mediului ambiant de 25°C. În anumite condiții sau circumstanțe, încărcarea poate dura mai mult.
- Conectați încărcătorul la cea mai apropiată priză de perete.
- Încărcătorul nu este decuplat de la rețea cât timp este conectat la priză, chiar dacă indicatorul luminos ÎNCĂRCARE nu este aprins. Dacă apar probleme în timpul folosirii încărcătorului, întrerupeți imediat alimentarea, deconectând ștecherul de la priză.
- Când se încheie încărcarea, decuplați cablul de alimentare de la priza de perete și scoateți acumulatorul din încărcător.
- Proiectat pentru utilizarea cu baterii și încărcător pentru acumulator compatibile, marca Sony.

Durata de funcționare a acumulatorului și numărul de imagini care pot fi înregistrate / redate.

	Durata de funcționare (în minute)	Număr de imagini
Înregistrarea fotografiilor	Aprox. 110	Aprox. 220
Vizionarea fotografiilor	Aprox. 240	Aprox. 4800

Metoda de măsurare este bazată pe standardul CIPA (CIPA : Asociația pentru Camere și Produse de Imagine).

NOTĂ

- Durata de funcționare a acumulatorului și numărul de fotografii variază în funcție de reglajele camerei.



Utilizarea camerei digitale în străinătate

Puteți folosi camera foto, încărcătorul (furnizat) și adaptorul de rețea AC-LS5K (care nu este furnizat) în orice țară sau regiune unde tensiunea din rețeaua locală este alternativă și are valori cuprinse între 100 V și 240 V, iar frecvența este de 50/60 Hz.

Nu folosiți un transformator electronic (convertor portabil) deoarece pot apărea disfuncționalități.

Introducerea acumulatorului / a unui card “Memory Stick Duo” (comercializat separat)

1 Deschideți capacul compartimentului pentru acumulator.

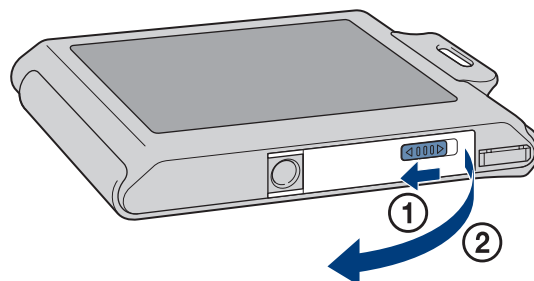

2 Introduceți cardul “Memory Stick Duo” (comercializat separat).

Introduceți cardul “Memory Stick Duo” în camera, cu partea cu borne îndreptată spre obiectiv, până ce ajunge în poziția corectă și se aude un clic.

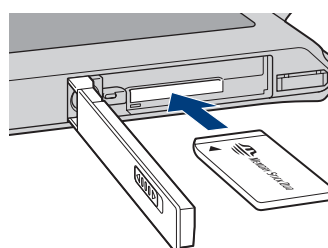

3 Introduceți acumulatorul.

Verificați orientarea acumulatorului și introduceți-l în compartiment până ce este fixat în poziția corectă.

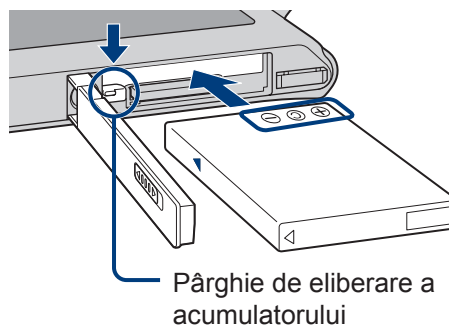

4 Închideți capacul compartimentului pentru acumulator.

• Dacă închideți capacul cu acumulatorul aflat în compartiment într-o poziție incorectă, se poate deteriora camera.

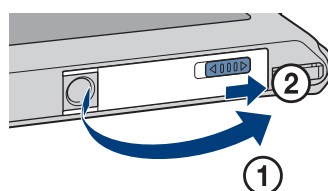

Suporturi media “Memory Stick” ce pot fi utilizate

Card “Memory Stick Duo”



Cu această cameră pot fi folosite și unități de memorie “Memory Stick PRO Duo” sau “Memory Stick PRO-HG Duo”.

Pentru detalii despre numărul de imagini / timpul de înregistrare, consultați paginile 29, 32. Alte tipuri de “Memory Stick” sau carduri de memorie nu sunt compatibile cu camera.

Card “Memory Stick”

Nu puteți folosi “Memory Stick” cu această cameră.



Pentru a scoate cardul “Memory Stick Duo”

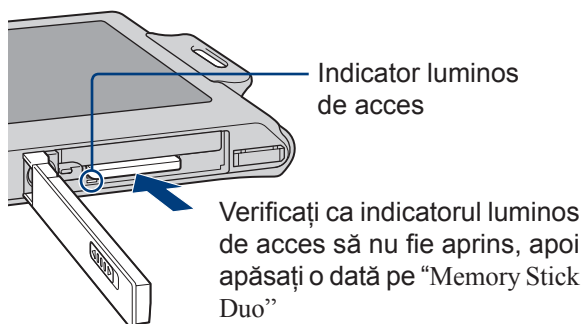

NOTĂ

- Nu scoateți cardul “Memory Stick Duo” / acumulatorul câtă vreme este aprins indicatorul luminos de acces deoarece pot fi distruse datele de pe “Memory Stick Duo” / din memoria internă.

Dacă nu este introdus nici un “Memory Stick Duo” în cameră

Imaginile sunt stocate în memoria internă (aprox. 11 MB). Pentru a copia imagini din memoria internă pe o unitate “Memory Stick Duo”, introduceți cardul în camera foto, atingeți **HOME** și selectați [Copiere] de la [Instrument memorie], corespunzător  (Gestionare Memorie).

Pentru a scoate acumulatorul

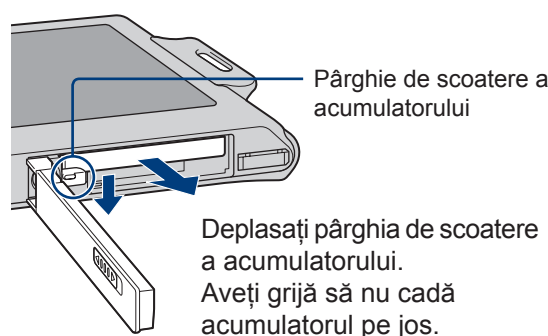

Pentru a afla autonomia rămasă

Indicatorul pentru perioada de autonomie rămasă apare în partea din stânga sus a ecranului LCD.

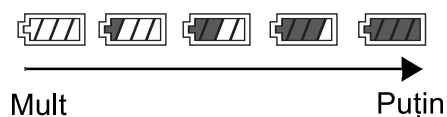

NOTE

- Poate dura circa un minut până ce este afișată corect autonomia rămasă.
- În anumite condiții, autonomia rămasă poate să nu fie corect afișată.
- Dacă este utilizat acumulatorul NP-FD1 (comercializat separat), după simbolul energiei rămase, apare și indicația minutelor.
- Capacitatea acumulatorului descrește cu timpul și în urma folosirilor repetate. Dacă timpul de funcționare pentru o încărcare a scăzut simțitor, acumulatorul trebuie înlocuit. Achiziționați un nou acumulator.
- Când camera foto este alimentată de acumulator și nu o acționați circa trei minute, se oprește în mod automat pentru a se evita uzarea inutilă a acumulatorului (Funcția de oprire automată a alimentării).

Setarea ceasului

1 Deplasați în jos capacul obiectivului.

Camera este pornită.

- Puteți porni camera și prin apăsarea butonului ON/OFF (alimentare).
- Poate fi necesară o perioadă de timp pentru ca alimentarea să pornească și să permită operarea.

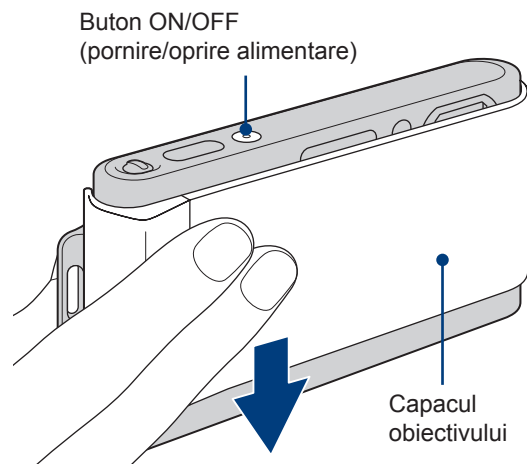

2 Atingeți formatul de afișare dorit pentru dată, apoi atingeți ➡.

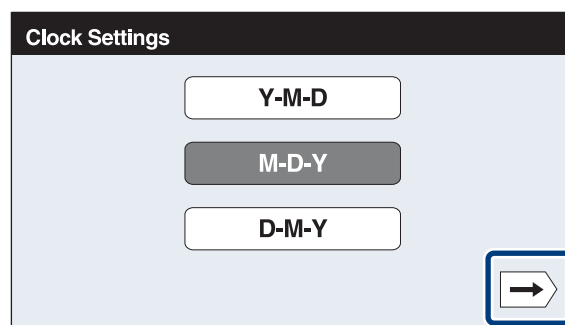

3 Atingeți fiecare element, apoi stabiliți valoarea numerică atingând ▲/▼.

- Miezul nopții este indicat ca 12:00 AM, iar prânzul apare ca 12:00PM.

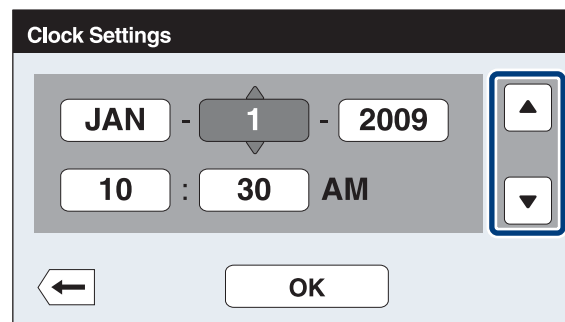

4 Atingeți [OK].

NOTE

- Camera nu dispune de facilitatea de supra-imprimare a datei peste imagine. Folosind "PMB" de pe CD-ROM-ul furnizat, puteți imprima sau salva imagini care conțin data.

Pentru a modifica data și ora

Apăsați **HOME** →  (Setări) → [Setări ceas] (pagina 47).

Înregistrarea imaginilor

- 1 Coborâți capacul obiectivului.**
Camera pornește.

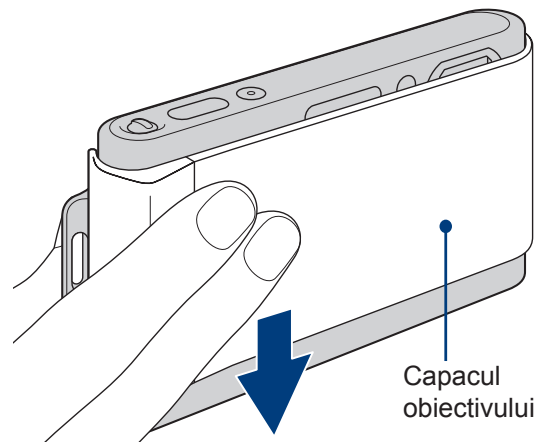

- 2 Mențineți camera în poziție fixă, după cum este arătat.**

Deplasați pârghia de mărire (W/T) spre partea T pentru a mări imaginea sau deplasați-o spre W pentru a reveni la mărimea anterioară.

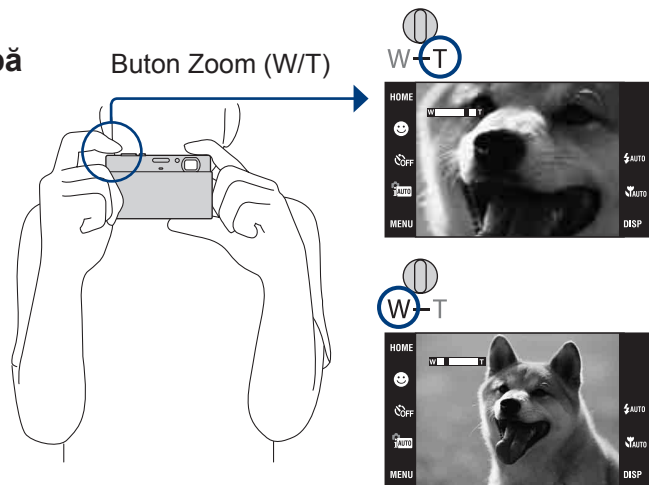

- 3 Apăsați butonul declanșator până la jumătate, pentru a realiza focalizarea.**

Este afișat marcajul (ON) care arată că funcția SteadyShot (de stabilizare a imaginii) este activă. Când focalizarea s-a realizat, se aude un semnal sonor și indicatorul ● se aprinde. Cea mai mică distanță de înregistrare este de circa 8 cm (W) / 50 cm (T) de la obiectiv.

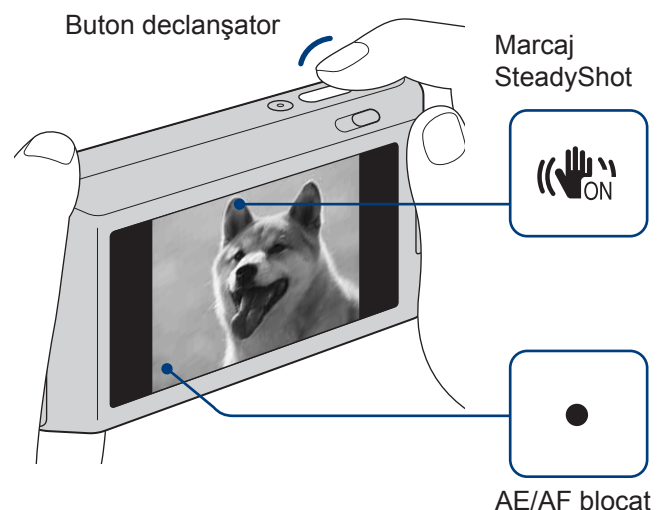

- 4 Apăsați complet butonul declanșator.**
Imaginea este înregistrată.

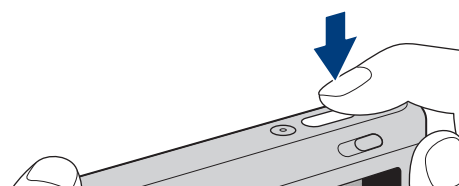

Redarea imaginilor

1 Apăsați butonul (redare).

Este afișată ultima imagine înregistrată.

- Când imaginile din “Memory Stick Duo” înregistrate cu alte camere nu pot fi redare cu această cameră, vor fi afișate imagini în modul [Vizualizare director] (pagina 35).

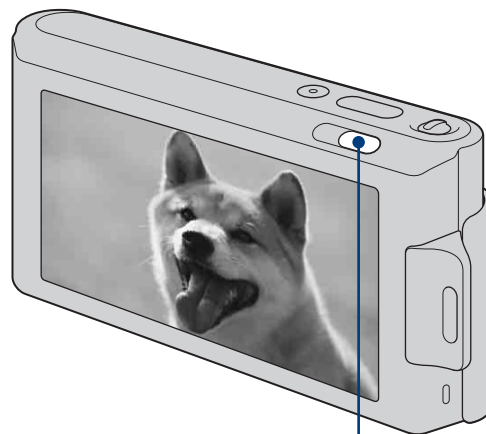

Butonul  (redare)

Selectarea imaginii următoare / precedente

Atingeți pe ecran  (următoarea) /  (precedenta).



Ștergerea unei imagini

Atingeți  (ștergere), apoi atingeți [OK].



Revenirea la fotografiere

Apăsați pe jumătate butonul declanșator.

Oprirea camerei

Închideți capacul obiectivului.

- Puteți opri camera și prin apăsarea butonului ON / OFF (alimentare).

Afișarea unui număr minim de indicatoare (Fotografiere facilă)

Acest mod reduce la minim numărul de setări și crește dimensiunea textului pentru o mai bună vizibilitate.

- 1 Atingeți **i**AUTO (Mod REC) → EASY (Fotografiere facilă) → **OK**.



A acțiune	Cum se schimbă
Temporizator	☹ _{OFF} (Temporizator) → Selectați ☹ _{OFF} (Temporizator oprit) sau ☹ _{ON} (Temporizator 10 sec.)
Dimensiunea imaginii	MENU → Selectați [Mare] sau [Mică] pentru [Dimensiunea imaginii]
Bliț	MENU → Selectați [Auto] sau [Off] pentru [Bliț]

Revenirea la afișarea obișnuită

Atingeți **e**EASY (Mod REC) → **i**AUTO (Reglare automată inteligentă) → **OK**.

Detecția zâmbetelor și fotografierea declanșată de zâmbet (Declanșator zâmbet)

1 Atingeți 😊 (Zâmbet).

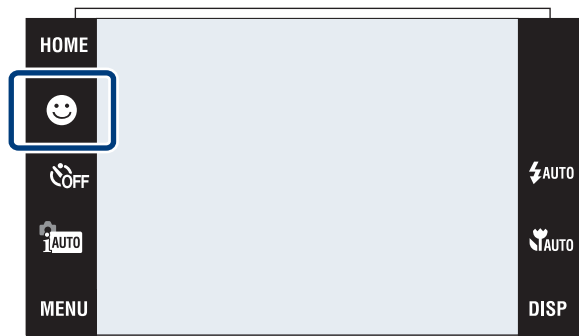

2 Așteptați detecția unui zâmbet.

De fiecare dată când nivelul de zâmbet depășește punctul ◀ al indicatorului, camera înregistrează în mod automat imagini. Când atingeți din nou simbolul 😊 (Zâmbet), acest mod de înregistrare este anulat.

- Dacă apăsați butonul declanșator în timpul modului de înregistrare Declanșator zâmbet camera înregistrează o imagine, după care revine în modul Declanșator zâmbet.

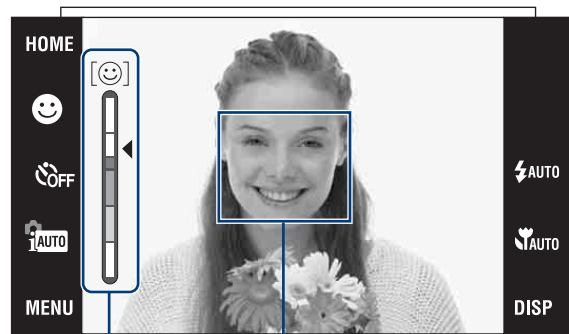

Chenar de Detecție a feței

Indicator de Sensibilitate la detecția zâmbetelor

💡 Sfaturi pentru a surprinde mai bine zâmbetul

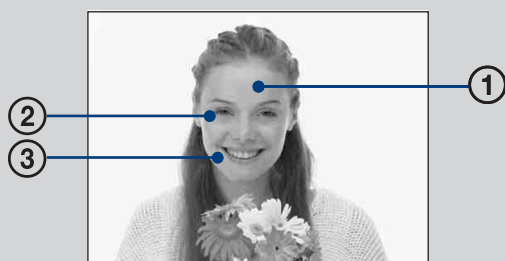

- ① Nu acoperiți ochii cu părul.
- ② Încercați să orientați fața spre partea frontală a camerei, pe cât posibil la același nivel. Rata de detecție este mai ridicată când ochii nu sunt complet deschiși.
- ③ Zâmbiți clar, permițând dinților să fie văzuți. Este mai simplu de detectat un zâmbet când aceștia se văd.

Recunoașterea automată a condițiilor de fotografiere (Recunoașterea Scenei)

- 1 Atingeți **AUTO** (Mod REC) → **iAUTO** (Reglare automată inteligentă) → **X** sau **OK**.

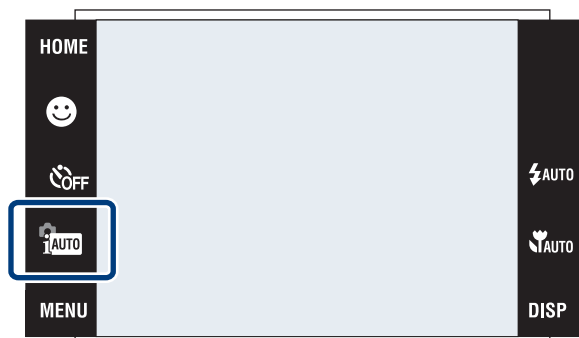

- 2 Îndreptați camera spre subiect.

Când camera recunoaște scena, se afișează ☾ (Amurg), 🌆 (Portret în amurg), 📵 (Trepied pentru înregistrarea în amurg), 🌅 (Contra luminii), 📷 (Portret contra luminii), 🏞️ (Peisaj), 🌸 (Macro) sau 🧑 (Portret). Dacă nu este recunoscută scena de către cameră, pe ecran apare simbolul 📷.













Simbol pentru Recunoașterea scenei

- 3 Apăsați pe jumătate butonul declanșator pentru a focaliza, apoi apăsați-l complet pentru ca imaginea să fie înregistrată.

Alegerea imaginii preferate după ce au fost înregistrate două fotografii cu reglaje diferite

Atingeți **MENU** → **iSCN** (Recunoașterea scenei) → **iSCN+** (Avansat).

Atunci când camera recunoaște scene cum ar fi :  (Amurg),  (Portret în amurg),  (Trepied pentru înregistrarea în amurg),  (Contra luminii),  (Portret contra luminii), care ridică probleme în a fi fotografiate clar, camera înregistrează automat încă o fotografie folosind un efect diferit, obținut prin schimbarea setărilor. Consultați pentru detalii tabelul de mai jos.

	Prima imagine	A doua imagine
	Fotografiere cu sincronizare lentă	Se înregistrează cu sensibilitate mărită și cu diminuarea mișcărilor involuntare.
	Fotografiere cu sincronizare lentă luându-se ca reper fața iluminată stroboscopic de bliț	Se înregistrează cu sensibilitate mărită, luându-se ca reper fața și cu diminuarea mișcărilor involuntare.
	Fotografiere cu sincronizare lentă	Se înregistrează cu o viteză a obturatorului și mai redusă, fără a fi mărită sensibilitatea.
	Fotografiere cu bliț	Se înregistrează reglându-se luminozitatea și contrastul fundalului (DROplus).
	Fotografiere luându-se ca reper fața iluminată stroboscopic de bliț	Se înregistrează ajustându-se luminozitatea și contrastul feței și ale fundalului (DROplus).

Când este aleasă varianta [Advanced], camera înregistrează automat două imagini consecutive atunci când recunoaște condițiile pentru  (Portret). Aparatul va selecta, va afișa și va înregistra fotografia automat imaginea în care persoana are ochii deschiși.

Fotografierea prim-planurilor (Macro / Focalizare apropiată)

Puteți înregistra fotografii frumoase, în plan apropiat, ale unor subiecte mici cum ar fi insectele sau florile.

1 Atingeți  **AUTO (Macro)** → modul dorit → **OK**.

AUTO : Auto

Camera ajustează automat focalizarea pentru ca subiectele aflate la distanță să apară în plan apropiat.

În mod obișnuit, alegeți acest mod pentru camera dvs.

Macro On :

Camera ajustează focalizarea acordând prioritate subiectelor aflate la distanță.

Alegeți această variantă pentru a înregistra subiecte aflate aproape de camera foto.



Focalizarea apropiată activată :

Utilizați acest mod de fotografiere pentru subiecte aflate la distanță și mai mică decât fotografierea Macro.

Blocat în partea W : aproximativ între 1 și 20 cm.





NOTE

- Nu puteți selecta  (Macro On) când camera este în modul Reglare automată inteligentă.
- Pentru modul Macro este aleasă varianta  **AUTO** (Auto) când camera este în Modul Film sau Declanșator zâmbet.

Utilizarea temporizatorului

1 Atingeți  OFF (Temporizator) → modul dorit → .

 OFF (Temporizator oprit) :
Nu este utilizat temporizatorul.

 10 (Temporizator 10 sec) :
Este stabilită o întârziere de 10 secunde cu temporizatorul. Folosiți această opțiune atunci când doriți să apăreți și dvs. în fotografie. Pentru a renunța, atingeți .



 2 (Temporizator 2 sec) :
Este stabilită o întârziere de 2 secunde cu temporizatorul. Aceasta înlătură neclaritatea datorată mișcării provocate de apăsarea butonului declanșator.



2 Apăsați butonul declanșator.

Indicatorul luminos al temporizatorului clipește și se aude un semnal sonor până ce obturatorul este acționat.

Alegerea modului de funcționare a blițului

1 Atingeți  iAUTO (Bliț) → modul dorit → .

 iAUTO : **Bliț auto**
Blițul luminează dacă spațiul unde se fotografiază este insuficient iluminat sau dacă este iluminat din spate.



 i : **Bliț activat**
Blițul luminează întotdeauna.

 iSL : **Sincronizare lentă (Bliț activat)**
Blițul luminează întotdeauna. Viteza obturatorului scade în spații întunecate pentru ca fundalul care nu este luminat de bliț să fie înregistrat clar.

 i : **Bliț dezactivat**
Blițul nu acționează.



NOTE

- Nu puteți utiliza  i (Bliț activat) sau  iSL (Sincronizare lentă (Bliț activat)) atunci când camera este în Modul de reglare automată inteligentă.
- Blițul nu poate fi folosit în modul Rafală sau Variație expunere.

Schimbarea ecranului de afișare

1 Atingeți **DISP** → modul dorit → **OK**.

 **(Normal)** :

Sunt afișate butoanele și simbolurile.

 **(Simplu)** :

Sunt afișate numai butoanele.

 **(Numai imagine)** :

Nu sunt afișate butoanele și simbolurile.



NOTĂ

- Simbolul **DISP** dispare de pe ecran dacă este selectată varianta [Numai imagine]. Pentru a fi din nou afișate butoanele, atingeți centrul ecranului. Ecranul revine temporar la varianta [Normal].

Setări pentru histogramă și luminozitate

Opțiunile următoare pot fi accesate prin atingerea simbolului **DISP**.

Histogramă :

Histograma este o diagramă care indică luminozitatea unei imagini. Diagrama indică o imagine luminoasă când valorile sunt concentrate spre partea dreaptă a graficului, respectiv o imagine întunecată când valorile sunt concentrate spre partea din stânga a acestuia.

Luminozitate :

Opțiunea stabilește luminozitatea ecranului ([Normal] / [Luminos]). Când sunt vizualizate imagini în condițiile în care vă aflați afară, într-un spațiu puternic luminat, alegeți varianta [Luminos]. În aceste condiții, energia acumulatorului va fi consumată mai rapid.

Focalizarea într-un anumit punct al cadrului

Pentru a modifica poziția punctului de focalizare este suficient să atingeți un punct din cadru în care doriți să se realizeze focalizarea.

1 Îndreptați camera către subiect, apoi atingeți punctul din cadru unde doriți să fie realizată focalizarea.

- Puteți muta punctul de focalizare de câte ori doriți înainte de a apăsa pe jumătate butonul declanșator.
- În cazul în care doriți ca focalizarea să fie realizată în mod automat de către cameră, atingeți **OFF**.

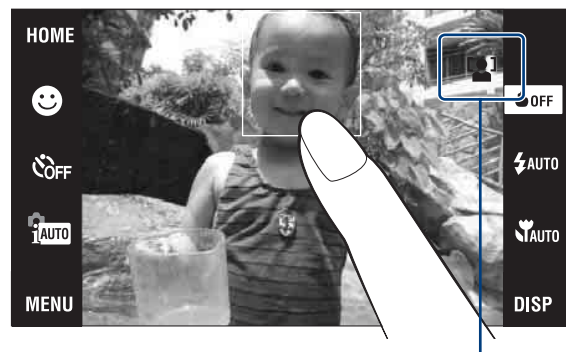

[] : Este detectată o față

[] : Nu este detectată nici o față

Focalizarea pe fața subiectului (Detectia fețelor)

Camera detectează figurile subiectelor dvs. și ajustează automat focalizarea. Puteți alege prioritatea subiectului pentru reglarea focalizării.

1 Atingeți **MENU** → [] (Detectia fețelor) → modul dorit → **OK**.

[] (La atingere) :

Este detectată fața, atunci când este atinsă pe ecran o zonă a feței.

[] (Auto) :

Este selectată fața când camera este în modul de focalizare automată.

[] (Prioritate copil) :

Este acordată prioritate detecției și înregistrării fețelor de copil.

[] (Prioritate adult) :

Este acordată prioritate detecției și înregistrării fețelor de adult.





Alegerea unei dimensiuni adecvate a imaginii

Această funcție determină mărimea fișierului de imagine care va fi înregistrat atunci când fotografiați.

Cu cât dimensiunea fișierului este mai mare, cu atât sunt mai fine detaliile reproduse atunci când imaginea este imprimată pe o hârtie de format mare. Dacă dimensiunile fișierelor sunt mici, puteți înregistra mai multe imagini. Alegeți dimensiunea de imagine potrivită modului în care veți viziona imaginile.

- 1** Atingeți **MENU** → **4:3**/**12M** (Dimensiunea imaginii) → dimensiunea dorită → **OK**.



Dimensiunea fotografiilor	Exemple	Ecran LCD
4:3 12M (4000×3000)	Imprimare până la dimensiunea A3+	 <p>Imaginile sunt afișate cu raportul laturilor de 4:3 sau 3:2.</p>
4:3 8M (3264×2448)	Imprimare până la dimensiunea A43	
4:3 5M (2592×1994)	Imprimare până la dimensiunea A4	
4:3 3M (2048×1536)	Imprimare până la dimensiunea L/L2	
4:3 VGA (640×480)	Pentru înregistrarea de imagini destinate transmiterii prin E-mail	
3:2 11M (4000×2672)	Pentru raportul laturilor fotografiilor 3:2, destinate imprimării foto sau cărților poștale.	 <p>Imaginile vor acoperi în întregime ecranul.</p>
16:9 9M (4000×2248)	Vizualizare la televizoare de înaltă definiție.	
16:9 2M (1920×1080)		

NOTĂ

- La imprimarea imaginilor fotografiate în formatul 16:9, ambele margini vor fi tăiate.

Numărul de fotografii ce pot fi înregistrate

Unitate de măsură : număr de imagini

Capacitate Dimensiune	Memorie internă	Card "Memory Stick Duo" formatat cu această cameră foto						
	aprox. 11 MB	256 MB	512 MB	1 GB	2 GB	4 GB	8 GB	16 GB
12M	2	40	84	173	351	693	1401	2847
8M	2	56	118	242	493	972	1963	3991
5M	3	68	143	293	595	1174	2372	4821
3M	7	144	301	617	1253	2472	4991	10140
VGA	70	1383	2897	5924	12030	23730	47910	97390
3:2 (11M)	2	43	91	187	380	751	1516	3082
16:9 (9M)	2	44	94	192	390	770	1555	3162
16:9 (2M)	11	230	482	987	2005	3955	7986	16230

NOTE

- Numărul de fotografii poate varia în funcție de condițiile de înregistrare și de suportul de stocare folosit.
- Dacă numărul rămas de fotografii care mai pot fi înregistrate este mai mare de 9.999, este afișată indicația ">9999".
- Când sunt redată cu această cameră foto, imagini înregistrate cu alte camere foto, dimensiunea imaginii afișate poate diferi de cea reală.

Utilizarea modului de fotografiere potrivit pentru spațiul în care se înregistrează (Selecția scenei)

1 Alegeți modul de fotografiere.

Pentru a alege ISO /  /  /  :

Atingeți  (Mod REC) → modul dorit → **OK**.

Pentru a selecta  /  /  /  /  /  :

Atingeți  (Mod REC) → **SCN** (Selecția scenei) → modul dorit → **OK**.

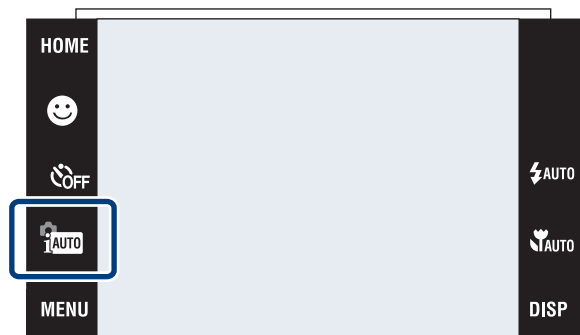

(Sensibilitate înaltă) :

Vă permite să fotografiați fără a folosi blițul, chiar și în condiții de iluminare slabă.



(Instantaneu estompat) :

Sunt înregistrate imagini într-o atmosferă delicată, adecvată pentru portrete, flori etc.



(Peisaj) :

Aparatul focalizează numai pe subiecte aflate la distanțe mari pentru a fotografia peisaje etc.



(Portret în amurg) :

Vă permite să obțineți imagini clare ale persoanelor aflate în întuneric, fără a pierde atmosfera nocturnă ce le înconjoară.



(Amurg) :

Vă permite să înregistrați scene de noapte de la distanțe mari, fără a pierde atmosfera nocturnă.



(Specialități culinare) :

Vă permite să înregistrați mâncăruri în culori delicioase.



(Plajă) :

Vă permite să înregistrați clar albastrul apei când vă aflați pe malul unui lac sau al mării.



(Zăpadă) :

Vă permite să fotografiați imagini clare în cazul scenelor în alb cu zăpadă.



(Artificii) :

Vă permite imortalizarea focurilor de artificii în întreaga lor splendoare.



(Subacvatic) :

Vă permite să înregistrați în culori naturale imagini subacvatice, folosind husa destinată acestui scop.



(Declanșator rapid) :

Vă permite să înregistrați subiecte în mișcare aflate spații luminoase.



NOTĂ

• Blițul nu este activ în toate modurile de fotografiere.



Înregistrarea filmelor





- 1 Atingeți  (Mod REC) →  (Mod film) → .



- 2 Apăsați complet butonul declanșator, pentru a începe înregistrarea.
- 3 Apăsați încă o dată complet butonul declanșator pentru a opri înregistrarea.



Vizionarea filmelor

Apăsați butonul  (redare) și atingeți pe ecran butoanele  (următor) /  (precedent) pentru a alege filmul de vizionat.

Buton	Acțiune
 VOL	Reglarea volumului
	Redare
	Stop
	Rulare rapidă înainte / rapidă înapoi

Dimensiunea imaginii

Cu cât dimensiunea imaginii este mai mare, cu atât calitatea acesteia este superioară. Cu cât sunt redade mai multe cadre pe secundă (viteza medie de transfer), cu atât redarea este mai cursivă.

Dimensiunea imaginilor de film	Viteza medie de transfer	Posibilități de utilizare
 FINE 1280×720 (Fin)	9 Mbps	Înregistrare la calitate superioară a filmelor pentru afișarea pe ecranul unui televizor de înaltă definiție.
 STD 1280×720 (Standard)	6 Mbps	Înregistrare la calitate standard a filmelor pentru afișarea pe ecranul unui televizor de înaltă definiție.
 VGA	3 Mbps	Pentru înregistrarea de imagini cu dimensiune adecvată pentru Internet.

Durata maximă de înregistrare

Tabelul de mai jos arată durata maximă aproximativă de înregistrare a filmelor. În tabel este indicată perioada totală pentru toate fișierele de film. Înregistrarea continuă este posibilă timp de aproximativ 29 de minute.

Unități de măsură : ore:minute:secunde

Capacitate Dimensiune	Memorie internă	Card "Memory Stick Duo" formatat cu această cameră foto						
	aprox. 11 GB	256 MB	512 MB	1 GB	2 GB	4 GB	8 GB	16 GB
1280×720 (Fin)	–	0:03:00	0:06:40	0:13:50	0:28:30	0:56:20	1:53:50	3:51:40
1280×720 (Standard)	–	0:04:30	0:09:50	0:20:20	0:41:30	1:22:10	2:46:10	5:38:00
VGA	0:00:10	0:09:20	0:19:50	0:40:50	1:23:20	2:44:30	5:32:30	11:16:10

NOTE

- Durata de timp poate varia în funcție de condițiile de înregistrare și de suportul de înregistrare.
- Durata de înregistrare continuă diferă în funcție de condițiile de înregistrare (temperatură etc.). Numerele din tabelul de mai sus sunt valabile când pentru opțiunea [Luminozitate] din interfața **DISP** (ecran de afișare) este aleasă varianta [Normal].
- Filmele a căror dimensiune pentru imagini este stabilită la [1280×720] pot fi înregistrate numai pe "Memory Stick PRO Duo".

Vizualizarea unei imagini mărite (Zoom la redare)

- 1 Apăsați butonul  (Redare) pentru a fi afișată o imagine, apoi atingeți zona care vreți să fie mărită.

Imaginea este mărită de două ori, menținându-se în centrul ecranului zona atinsă.

Când pentru **DISP** este aleasă varianta [Numai imagine], atingeți zona centrală a ecranului, apoi atingeți-o pe cea care doriți să fie mărită.

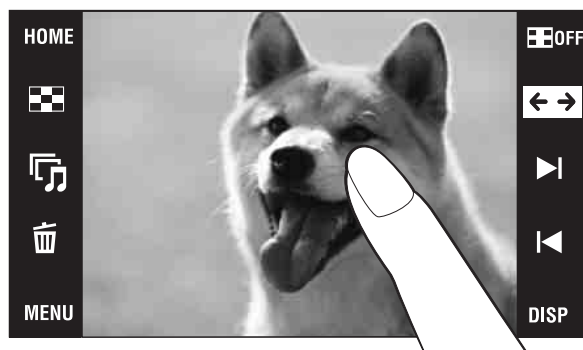

- 2 Ajustați scala de mărire și poziția.

Scara de mărire crește la fiecare atingere a ecranului.

 /  /  /  : este ajustată poziția.

  : este schimbată scara de mărire.

 : sunt activate / dezactivate  /  /  / .

 : este anulat zoom-ul la redare.

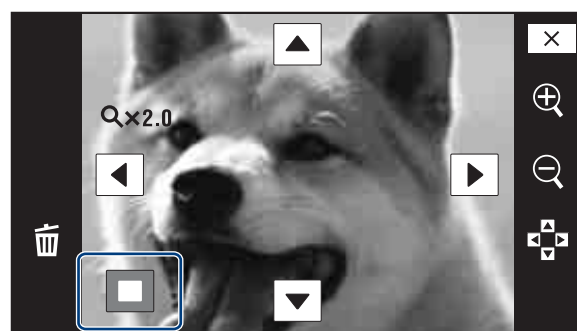

Prezintă zona afișată din imaginea integrală



Afișarea imaginilor pe întreg ecranul (Zoom panoramic)

- 1 Apăsați butonul  (Redare) pentru a fi afișată fotografia, apoi atingeți .

• Atingeți din nou  pentru a renunța la mărirea pe întreg ecranul a imaginii.



Rotirea unei imagini orientate pe verticală (Imagine rotită temporar)

1 Apăsați butonul  (Redare) pentru a fi afișată fotografia, apoi selectați imaginile orientate pe verticală, după care atingeți .

- Atingeți din nou  pentru a renunța la afișarea fotografiei rotite.



Vizionarea de imagini pe un fond muzical (Prezentare de imagini)

1 Apăsați butonul  (Redare) pentru a fi afișată fotografia, apoi atingeți  (succesiune de fotografii).



2 Atingeți [Pornire].

Începe prezentarea succesiunii de fotografii.

- Pentru a încheia prezentarea, atingeți ecranul, după care atingeți [Ieșire].

Selectarea fondului muzical

Puteți transfera fișierul de muzică dorit de pe CD-uri sau dintre fișierele MP3 la cameră, pentru ca acesta să fie redat în timpul prezentării succesiunii de fotografii. Pentru a transfera fișiere de muzică, instalați pe calculator aplicația software “Music Transfer” (furnizată), pag. 42, apoi parcurgeți următoarele etape :

- ① Atingeți **HOME** →  (Prezentare de fotografii) → [Instrument de muzică] → [Preluare Muzică].
- ② Realizați o conexiune USB între camera și calculatorul dvs.
- ③ Lansați aplicația “Music Transfer” instalată pe calculator și acționați.
Pentru detalii legate de “Music Transfer”, consultați documentația Help a acestei aplicații.

Căutarea unei imagini (Image Index)

1 Apăsați butonul  (Redare) pentru a fi afișată o fotografie, apoi atingeți  (Index imagini).

- Dacă atingeți **DISP**, puteți stabili numărul de imagini ce pot fi afișate în interfața index, 12 sau 20.

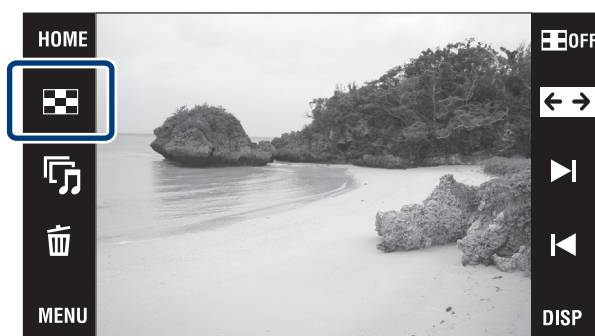



2 Atingeți butoanele  /  pentru a trece la altă pagină.

- Pentru a reveni la afișarea unei singure imagini pe ecran, atingeți miniatura corespunzătoare fotografiei respective.



Selectarea formatului de ecran (Modul vizualizare)

Vă permite să selectați formatul de ecran pentru vizualizarea mai multor imagini când folosiți cardul “Memory Stick Duo”.

1 Apăsați butonul  (Redare) pentru a fi afișată o fotografie, apoi atingeți  (Image Index) →  (Mod vizualizare) → modul dorit

 (Vizualizare dată) : imaginile sunt afișate după dată.

 (Vizualizare eveniment) : sunt analizate datele și frecvența de înregistrare, sunt organizate automat imaginile în grupuri și afișate astfel.

♥ (Favorite) : sunt afișate imaginile înregistrate ca favorite.

 (Vizualizare director) : imaginile sunt afișate și organizate pe directoare.



Localizarea facilă a imaginilor de afișat

Alegeți Vizualizare dată / Vizualizare eveniment / Vizualizare director :

Când folosiți un “Memory Stick Duo”, atingeți  (Listă date),  (Listă evenimente) sau  (Director selectat) pentru a localiza cu ușurință imaginile dorite.

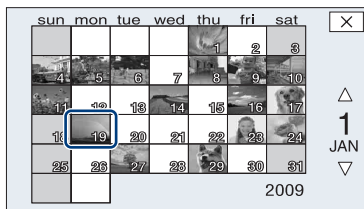

 **Listă date** : afișează o listă a imaginilor înregistrate la data respectivă.

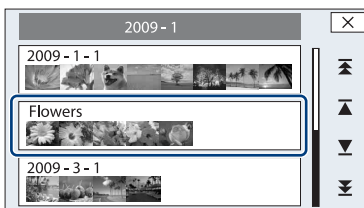

 **Listă evenimente**: afișează o listă a imaginilor înregistrate cu ocazia evenimentului selectat.

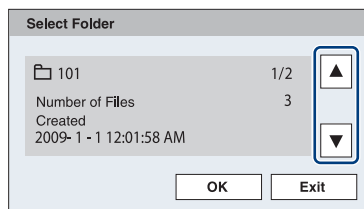

 **Director selectat** : atingeți [OK] pentru a fi afișată o listă a imaginilor conținute de directorul selectat.

Când stabiliți ca favorite anumite imagini :

Puteți afișa imaginile înregistrate în categoria Favorite împărțite în șase grupuri.

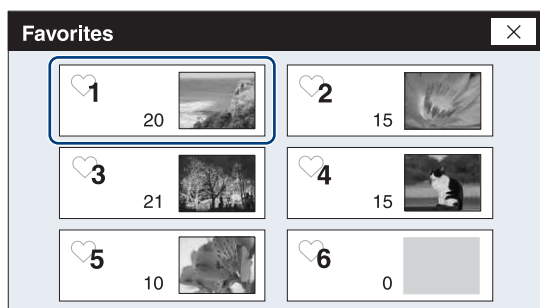

Favorite : este afișată o listă a imaginilor înregistrate cu numărul respectiv în categoria Favorite.

NOTĂ

- Când nu puteți reda imagini înregistrate cu alte camere, vizualizați-le folosind opțiunea [Vizualizare director].

Ștergerea imaginii curent afișate



1 Atingeți  (Ștergere) → [OK] (pag. 19).

Ștergerea mai multor imagini

1 Atingeți  (Index imagine) →  (Ștergere).





2 **Selecțați imaginile care să fie șterse.**

① Atingeți  /  pentru a trece la altă pagină, apoi atingeți imaginile pe care doriți să le ștergeți.

Marcajul  este atașat imaginilor selectate.

② Repetați pasul ①.

③ Atingeți  → [OK].

Puteți comuta între afișarea unei singure imagini și afișarea mai multora în interfața index, folosind  / , când selecțați imaginile.

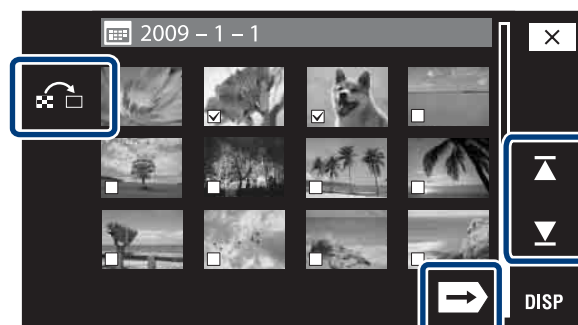

Ștergerea după dată, după eveniment sau a elementelor dintr-un director

MENU →  (Ștergere) →  (Toate din director temporal),  (Toate din eveniment) sau  (Toate din acest director) → **OK** → [OK].

- Imaginile sunt afișate în [Vizualizare director], când folosiți memoria internă.

Ștergerea tuturor imaginilor (Formatare)

Puteți șterge toate datele stocate pe “Memory Stick Duo” sau în Memoria internă. Dacă este introdus un “Memory Stick Duo”, vor fi șterse toate datele stocate pe acesta. Dacă nu este introdus nici un card “Memory Stick Duo”, vor fi șterse toate datele din memoria internă.

1 Atingeți **HOME** →  (Gestionare Memorie) → [Instrument memorie] → **OK** → [Formatare] → **OK**.



2 Atingeți [OK].

NOTĂ

- Prin operația de formatare sunt șterse definitiv toate datele, inclusiv imaginile protejate.

Vizionarea imaginilor la televizor

- 1 **Conectați camera la televizor prin intermediul cablului cu terminal multifuncțional (furnizat).**

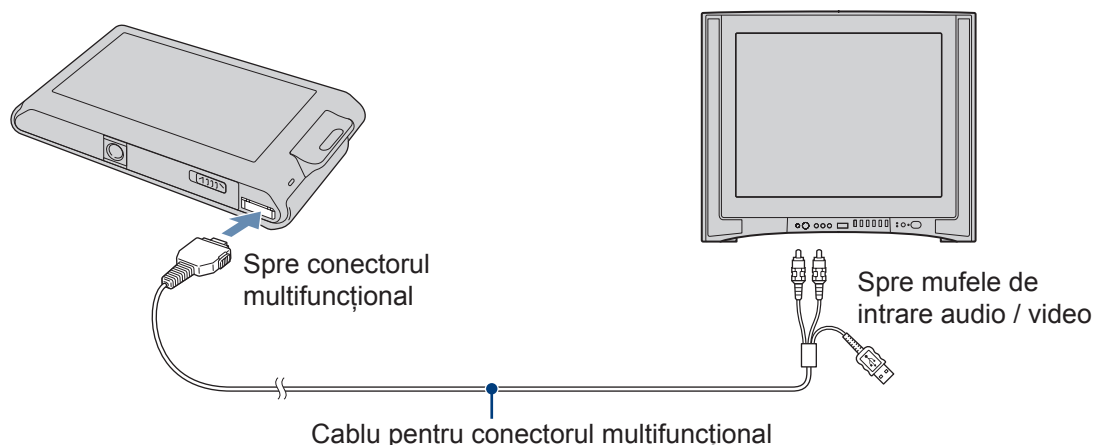

NOTĂ

- Pentru opțiunea [Ieșire video] este aleasă din fabrică varianta [NTSC] pentru a vă permite urmărirea filmelor la calitate optimă a imaginilor. Dacă imaginea TV nu este afișată sau dacă este instabilă, este posibil să folosiți un televizor ce acceptă numai standardul PAL. Încercați să alegeți pentru [Ieșire video] varianta [PAL] (pag. 47).

💡 Pentru vizionarea imaginilor la un televizor HD (înalță definiție)

- Puteți vizualiza imaginile înregistrate cu camera conectând acest aparat la un televizor HD (înalță definiție) printr-un cablu adaptor pentru ieșirea HD (comercializat separat). Folosiți un cablu adaptor pentru ieșirea HD compatibil cu tipul 1a.
- Stabiliți pentru [COMPONENT] varianta [HD(1080i)] din [Setări principale 2], selectând  (Setări) în interfața HOME.

Imprimarea fotografiilor

Dacă aveți o imprimantă compatibilă PictBridge, puteți imprima imaginile prin următoarea procedură.



- 1 **Conectați camera la imprimantă prin cablul cu terminal multifuncțional (furnizat).**

- 2 **Porniți imprimanta și apăsați butonul  (Redare).**

După realizarea conexiunii, apare indicatorul .

3 Atingeți **MENU** →  (Imprimare) → elementul dorit → **OK**.

 (Această imagine) : este imprimată imaginea curent afișată.

 (Imagini multiple) : atingeți  /  pentru a afișa imaginea, apoi atingeți imaginea care vreți să fie imprimată.



4 Atingeți elementul de reglaj dorit, apoi atingeți **OK**.

Imaginea este imprimată.

NOTĂ

- Dacă nu este stabilită conexiunea între cameră și imprimantă, decuplați cablul pentru conectorul multifuncțional, atingeți **HOME** →  (Setări) → [Setări principale] → **OK** → [USB Connect] → **OK** → [PictBridge] → **OK** și reluați procedura de la pasul 1.

Imprimarea la un magazin specializat

Nu puteți imprima la un magazin specializat imagini stocate în memoria internă, direct din camera dvs. Copiați imaginile pe un “Memory Stick Duo”, apoi duceți cardul de memorie “Memory Stick Duo” la magazin.

Pentru copiere : Atingeți **HOME** →  (Gestionare memorie) → [Instrument memorie] → **OK** → [Copiere] → **OK** → [OK].

Pentru detalii, solicitați asistență de la personalul magazinului specializat.

Suprapunerea datei pe imagini

Această cameră nu dispune de o funcție care să permită suprapunerea datei pe imagini. Motivul pentru aceasta este evitarea copierii datei în cursul imprimării.

Imprimarea la un magazin specializat :

Puteți solicita ca imaginile să fie imprimate cu dată. Pentru detalii, solicitați asistență de la personalul magazinului specializat.

Imprimarea la domiciliu :

Conectați imprimanta compatibilă PictBridge și apăsați butonul  (Redare), apoi setați **HOME** → [Imprimare] → de la [Data] la [Data] sau [Data și ora].

Suprapunerea datelor pe imagini folosind PMB :

Puteți suprapune direct data pe imagini cu ajutorul aplicației software “PMB” instalate pe calculator (pag. 42). Țineți însă seama că atunci când imaginile au data imprimată, în funcție de setări este posibil ca data să fie copiată prin imprimare. Pentru detalii legate de “PMB”, consultați “Ghidul PMB” de la pag. 43.

Utilizarea camerei împreună cu un calculator

Utilizarea “PMB (Picture Motion Browser)”

Vă puteți bucura mai mult ca oricând de imaginile înregistrate beneficiind de aplicația software și de “PMB” conținute de discul CD-ROM (furnizat).

Există funcții suplimentare, pe lângă cele prezentate mai jos, care vă vor amplifica plăcerea de a urmări imaginile.

Pentru detalii, consultați “PMB Guide” (pag. 43).

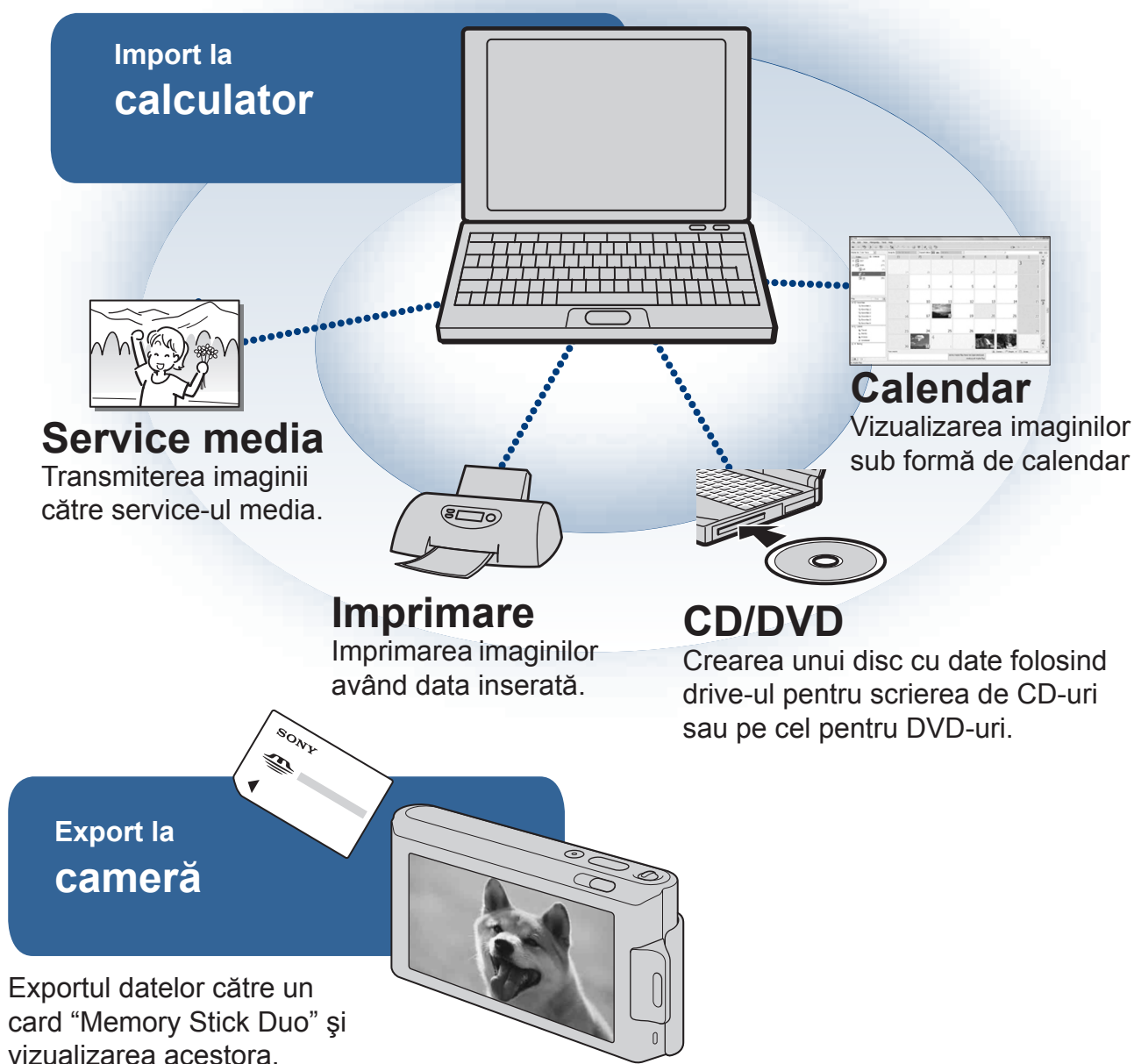

NOTĂ

- Aplicația “PMB” nu este compatibilă cu calculatoarele Macintosh.

Etapa 1 : Instalarea aplicației “PMB” (furnizată)

Puteți instala software-ul furnizat urmând procedura de mai jos. La instalarea "PMB", este instalată și aplicația "Music Transfer".

- Înregistrați-vă ca administrator.

1 Verificați configurația recomandată pentru calculator.

Configurație recomandată pentru utilizarea aplicațiilor “PMB” și “Music Transfer”

Sistem de operare (preinstalat) : Microsoft Windows XP*¹ SP3 / Windows Vista*² SP1

Procesor : Intel Pentium III 800 MHz sau mai rapid (pentru redarea / montajul filmelor cu înaltă definiție se recomandă Intel Pentium 4 la 2,8 GHz sau mai rapid / Intel Pentium D la 2,8 GHz sau mai rapid / Intel Core Duo la 1,66 GHz sau mai rapid / Intel Core Duo la 1,2 GHz sau mai rapid),

Memorie : 512 MB sau mai mult (pentru redarea / montajul filmelor cu înaltă definiție se recomandă 1 GB sau mai mult),

Hard disk : spațiul liber pe hard disk necesar pentru instalare este de circa 500 MB,

Monitor : rezoluție de ecran : 1024 × 768 puncte sau mai mult,

Memorie video : 32 MB sau mai mult (se recomandă : 64 MB sau mai mult).

*¹ Nu sunt acceptate edițiile pe 64 de biți și nici cea Starter (Ediție).

*² Nu este acceptată ediția Starter (Ediție).

2 Porniți calculatorul și introduceți discul CD-ROM (furnizat) în drive-ul de disc.

Este afișată interfața cu meniul de instalare.

3 Faceți clic pe [Install].

Este afișată interfața de alegere a limbii folosite la “Choose Setup Language”.



4 Urmați instrucțiunile afișate pe ecran pentru ca instalarea să fie definitivată.

5 Scoateți discul CD-ROM din calculator după ce ați instalat software-ul.



Etapa 2 : Importul imaginilor la calculator cu ajutorul “PMB”

1 Introduceți în camera foto un acumulator complet încărcat, apoi apăsați butonul  (redare).

2 Conectați camera la calculator.

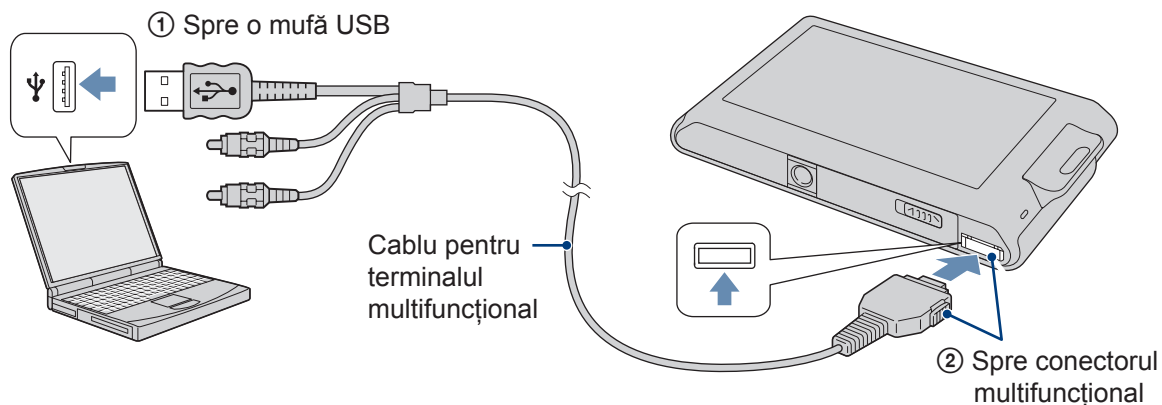
Pe ecranul camerei apare indicația “Se conectează...”.



- Pe durata sesiunii de comunicare dintre cameră și calculator, pe ecran apare simbolul . Nu acționați calculatorul câtă vreme acest indicator este afișat. Puteți folosi din nou calculatorul după ce indicatorul afișat este înlocuit cu simbolul .

3 Faceți clic pe butonul [Import].

Pentru detalii, consultați “Ghidul PMB”.

Etapa 3 : Vizualizarea “Ghidului PMB”

1 Faceți dublu-clic pe simbolul  (Ghid PMB) de pe desktop.

- Pentru a accesa “Ghid PMB” de la meniul de pornire : Faceți clic pe [Start] → [Toate programele] → [Utilitarul Sony Picture] → [Help] → [Ghid PMB].

NOTE

- Nu decuplați cablul pentru conectorul multifuncțional de la cameră câtă vreme aceasta funcționează sau când pe ecranul acesteia apare indicația “Se accesează...” deoarece se pot deteriora datele.
- Când utilizați un acumulator care are puțină energie rămasă, este posibil să nu puteți transfera datele sau ca acestea să se deterioreze. Se recomandă utilizarea adaptorului de c.a. (comercializat separat) și a cablului USB / A/V / DC IN pentru conectorul multifuncțional (comercializat separat).

Utilizarea camerei dvs. împreună cu un calculator Macintosh

Puteți copia imagini pe calculatorul dumneavoastră Macintosh. Aplicația “PMB” nu este însă compatibilă cu calculatoarele Macintosh. Când imaginile sunt exportate pe cardul “Memory Stick Duo”, acestea pot fi vizualizate cu [Vizualizare director].

Puteți instala aplicația “Music Transfer” pe un calculator Macintosh.

Configurația recomandată pentru calculator

Pentru calculatorul conectat la camera digitală, este recomandată următoarea configurație.

Configurația recomandată pentru importul imaginilor

S.O.(preinstalat) : Mac OS 9.1 / 9.2 / Mac OS X (v10.1 ÷ v10.5)

Conector USB : standard

Configurația recomandată pentru utilizarea “Music Transfer”

SO (preinstalat) : Mac OS X (v10.3 ÷ v10.5)

Memorie : 64 MB sau mai mult (se recomandă 128 MB sau mai mult)

Hard Disk : spațiul liber pe hard disk necesar pentru instalare : aprox. 50 MB.

Schimbarea semnalelor sonore de acționare

Puteți stabili ce sunet să fie emis când acționați camera.

1 Atingeți **HOME** →  (**Setări**) → [**Setări principale**] → **OK** → [**Semnal sonor**] → **OK** → modul dorit → **OK**.

Declanșator : activează sunetul emis de obturator când butonul declanșator este apăsat.

Tare / Încet : activează semnalul sonor / sunetul emis de obturator când acționați afișajul tactil / când apăsați butonul declanșator. Dacă doriți să reduceți volumul, selectați [**Încet**].

Off (dezactivat) : dezactivează semnalul sonor / sunetul emis de obturator.

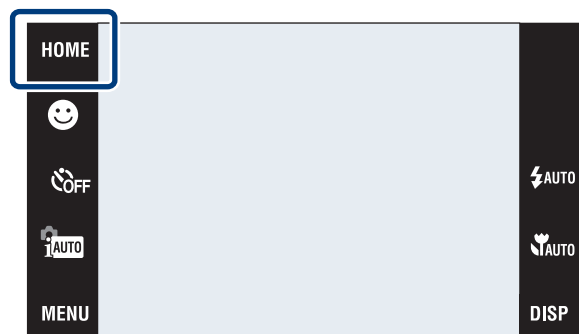

Utilizarea interfeței HOME

În interfața HOME, operațiile disponibile pentru camera dvs. sunt organizate în mod convenabil, pe categorii, cum ar fi înregistrare, vizionare și imprimare, pentru a putea fi selectate cu ușurință.

Pe ecran sunt afișate numai elementele disponibile pentru fiecare mod.

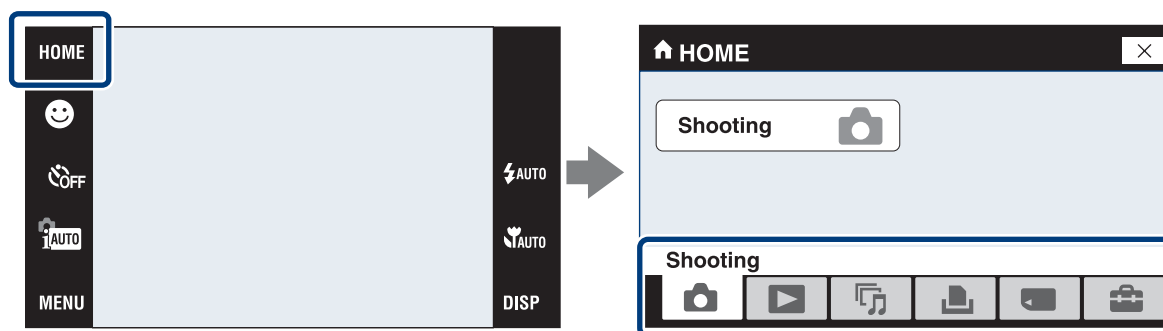

Înregistrare (*Shooting*)

Element	Descriere
Înregistrare (<i>Shooting</i>)	Sunt înregistrate fotografii sau filme.

Vizionare imagini (View Images)

Element	Descriere
Vizionare dată*	Imaginile sunt prezentate după dată.
Vizionare eveniment*	Sunt analizate datele de înregistrare și frecvența acestora, după care imaginile sunt organizate automat pe grupuri și afișate.
Favorite*	Sunt prezentate imaginile înregistrate ca favorite.
Vizualizare director	Imaginile sunt afișate și organizate pe directoare.

* Aceste elemente sunt afișate numai când în camera foto este introdus un card “Memory Stick Duo”.

Prezentare de fotografii (Slideshow)

Element	Descriere
Prezentare de fotografii	Imaginile sunt afișate succesiv, permițând adăugarea de efecte și a unui fond muzical.
Instrument de muzică	<i>Preluare muzică</i> : schimbă fondul muzical al prezentării de fotografii. <i>Formatare muzică</i> : șterge toată muzica asociată prezentării de fotografii.

Imprimare (Print)

Element	Descriere
Imprimare	Sunt imprimate fotografii.

Gestionare memoriei (Manage Memory)

Element	Descriere
Instrument memorie - Instrument pentru Memory Stick	<i>Formatare</i> : este formatat un “Memory Stick Duo”. <i>Creare director REC</i> : este creat un nou director pe cardul “Memory Stick Duo”. <i>Schimbare director REC</i> : este schimbat directorul pentru înregistrarea imaginilor. <i>Ștergere director REC</i> : este șters un director de pe cardul “Memory Stick Duo”. <i>Copiere</i> : sunt copiate toate imaginile înregistrate din memoria internă, pe un “Memory Stick Duo”. <i>File Number</i> : este aleasă metoda care să fie utilizată pentru atribuirea numărului de fișier imaginilor.
Instrument memorie - Instrument memorie internă	<i>Formatare</i> : este formatată memoria internă. <i>File Number</i> : este aleasă metoda care să fie utilizată pentru atribuirea numărului de fișier imaginilor.

Setări (Settings)

Element	Descriere
Reglaje principale - Reglaje principale 1	<p><i>Semnal sonor :</i> selectează semnalul sonor care să fie emis când este acționată camera.</p> <p><i>Ghidul funcționare :</i> este afișat ghidul funcțiilor.</p> <p><i>Inițializare :</i> se revine la reglajele implicite ale camerei.</p> <p><i>Calibrare :</i> sunt corectate corespondențele inadecvate dintre apăsarea butoanelor și acțiunile efectuate din motive de poziționare incorectă pe ecran.</p> <p><i>Carcasă :</i> este modificat butonul care să acționeze camera când este folosită carcasa (înveliș rezistent la apă).</p> <p><i>Mod demo :</i> prezintă demonstrații pentru utilizarea funcțiilor Declanșator zâmbet și Recunoașterea scenei.</p>
Reglaje principale - Reglaje principale 2	<p><i>COMPONENTE :</i> stabilește semnalul video în funcție de terminalul TV conectat.</p> <p><i>Ieșire video :</i> stabilește modul de transmitere la ieșire a semnalului în funcție de sistemul conectat.</p> <p><i>Tip TV :</i> stabilește formatul imaginilor pentru televizorul ce urmează a fi conectat.</p> <p><i>Conectare USB :</i> stabilește modul de utilizare când camera este conectată la calculator sau la imprimantă.</p>
Setări fotografiere - Setări fotografiere 1	<p><i>Sursă luminoasă AF :</i> luminează intermitent la focalizarea în spații slab luminate.</p> <p><i>Caroiaj :</i> afișează linii pentru a putea fi ușor încadrat subiectul într-o poziție orizontală sau verticală.</p> <p><i>Zoom digital :</i> selectează metoda de realizare a măririi dincolo de zoom-ul optic.</p>
Setări fotografiere - Setări fotografiere 2	<p><i>Orientare automată :</i> recunoaște modificările de orientare și salvează imaginile cu orientarea adecvată.</p> <p><i>Revizualizare automată:</i> afișează imaginile pe ecran timp de circa două secunde după înregistrarea unei fotografii.</p>
Setări ceas	Stabilirea datei și orei.
Alegere limbă	Alegerea limbii care să fie folosită pentru elementele meniului, pentru avertizări și pentru mesaje.







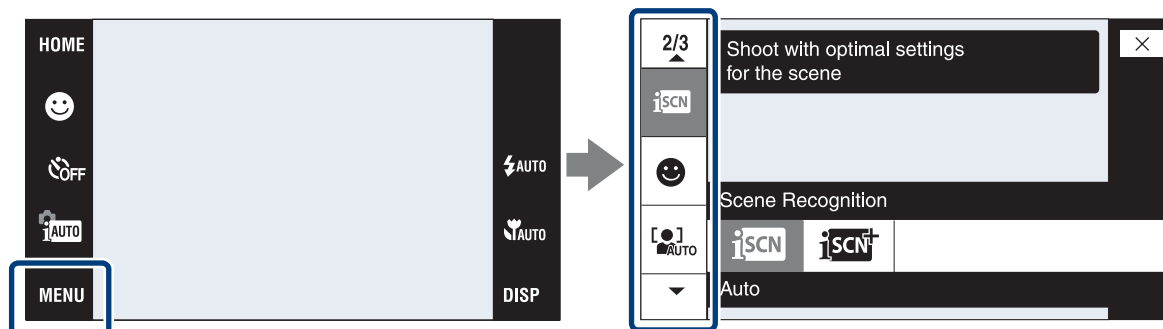



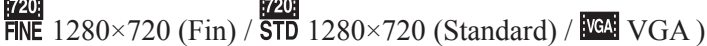













Utilizarea elementelor de meniu

Sunt afișate funcțiile disponibile pentru reglarea facilă când camera este în modul de înregistrare sau de redare. Pe ecran apar numai elementele disponibile la momentul respectiv.

Pentru a readuce camera la configurația stabilită din fabrică, atingeți **HOME** →  (Setări) → [Setări principale 1] → [Inițializare].





















Meniul pentru modul înregistrare

Element	Descriere
Dimensiunea imaginii	Selectarea dimensiunii imaginii.  (12M / 8M / 5M / 3M / VGA / 11M / 9M / 2M)  (FINE 1280×720 (Fin) / STD 1280×720 (Standard) / VGA VGA)
Mod REC	Selectarea metodei de fotografiere continuă. ( Normal /  Rafală / BRK±0.3EV/BRK±0.7EV/BRK±1.0EV)
EV (Expunere)	Ajustarea manuală a expunerii. (de la -2,0EV la +2,0EV)
ISO (Sensibilitate)	Stabilește sensibilitatea ISO. (ISO AUTO / de la ISO80 la ISO3200)
Echilibrul de alb	Ajustează tonurile de culoare în funcție de condițiile de iluminare din jur. (WB AUTO Auto /  Zi /  Înnorat /  Lumină fluorescentă 1,  Lumină fluorescentă 2,  Lumină fluorescentă 3,  Incandescent /  WB Blit)
Balans de alb subacvatic	Ajustează culorile la înregistrarea subacvatică. (WB Auto /  Subacvatic 1,  Subacvatic 2)
Focalizare	Schimbă metoda de focalizare. ( Multi AF / ∞ distanță nelimitată)
Mod de măsurare	Stabilește partea subiectului unde să fie efectuată măsurarea pentru determinarea expunerii. ( Multi /  Centru)
Recunoașterea scenei	Sunt detectate automat condițiile de înregistrare, după care se fotografiază. ( Auto /  Avansată)
Sensibilitatea la detecția zâmbetelor	Este stabilit nivelul de sensibilitate la detecția zâmbetelor. ( Zâmbet larg /  Zâmbet obișnuit /  Zâmbet vag)
Detecția fețelor	Stabilirea subiectului căruia să i se acorde prioritate la ajustarea focalizării când este utilizată detecția fețelor. ( La atingere /  Auto Auto /  Prioritate copil /  Prioritate adult)

Element	Descriere
Nivel bliț	Ajustarea cantității de lumină emisă de bliț. (/ Standard /)
Reducere ochi închiși	Ajustarea funcției de reducere a ochilor închiși care apar în imagine. (Auto / Dezactivat)
Reducere fenomen de ochi roșii	Diminuează fenomenul de ochi roșii. (Auto / Activ / Dezactivat)
DRO	Optimizează luminozitatea și contrastul. (Oprit / DRO standard / DRO plus)
Mod culoare	Modifică intensitatea imaginii sau adaugă efecte speciale. (Normal / Intens / Sepia / Alb-Negru)
SteadyShot (Stabilitate)	Schimbă metoda de focalizare. (Fotografiere / Continuu / Dezactivat)
Setări fotografiere	Selectează setările pentru fotografiere.

Meniul în modul vizionare







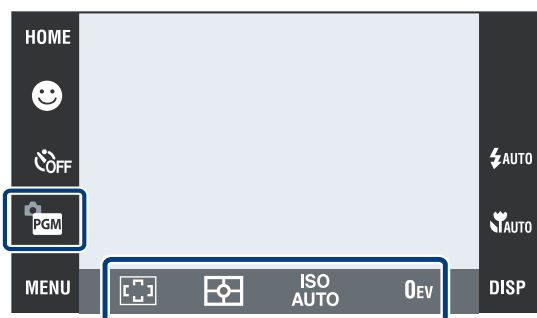

Element	Descriere
(Listă date)	Selectarea listei datelor de redare.
(Listă evenimente)	Selectează grupul de evenimente care să fie redat.
(Selectare director)	Selectează directorul de vizualizare a imaginilor.
(Mod vizualizare)	Comută între modurile de vizualizare (Vizualizare dată / Vizualizare eveniment / Favorite / Vizualizare director)
(Filtrare după figuri)	Redarea imaginilor alese pentru a îndeplini anumite condiții. (Dezactivat/ Toate persoanele/ Copii/ Copii mici/ Zâmbete)
(Prezentare imagini)	Este redată o serie de imagini cu efecte și cu muzică.
(Adăugare / Eliminare favorite)	Adăugarea imaginilor la secțiunea Favorite sau eliminarea din această secțiune. (Această imagine / Mai multe imagini / Adăugare toate din intervalul temporal* / Elimină toate din intervalul temporal*) * <i>Textul afișat diferă în funcție de fiecare mod de vizualizare.</i>
(Retușare)	Retușează fotografiile. (Păstrare zonă mărită / Corecție ochi roșii / Anulare mască / Contur șters / Parțial color / Obiectiv superangular / Accentuare iluminare / Neclaritate radială / Retro / Fețe fericite)
(Pictură)	Desenează pe fotografii și stochează rezultatul ca pe o nouă imagine.
(Redimensionare multifuncțională)	Este modificată dimensiunea imaginii în funcție de utilizare. (HDTV / Blog / E-mail)

Element	Descriere
 (Ștergere)	Șterge imaginile. ( Această imagine /  Imagini multiple /  Toate imaginile din intervalul temporal*) * Textul afișat diferă în funcție de fiecare mod de vizualizare.
 (Protecție)	Previne ștergerea accidentală a imaginilor. ( Această imagine /  Imagini multiple /  Toate din intervalul temporal* /  Elimină toate din intervalul temporal*) * Textul afișat diferă în funcție de fiecare mod de vizualizare.
DPOF (Marcaj de imprimare)	Adaugă un marcaj pentru ordinea de imprimare pe imaginea pe care vrei să o tipărești de pe "Memory Stick Duo". ( Această imagine /  Imagini multiple /  Toate din intervalul temporal* /  Elimină toate din intervalul temporal*) * Textul afișat diferă în funcție de fiecare mod de vizualizare.
 (Imprimare)	Imprimă fotografiile folosind o imprimantă compatibilă cu standardul PictBridge. ( Această imagine /  Imagini multiple /  Toate din intervalul temporal*) * Textul afișat diferă în funcție de fiecare mod de vizualizare.
 (Rotire)	Rotește o fotografie
 (Setări volum)	Reglează volumul.

Utilizarea funcțiilor în modul Programare auto

Puteți modifica reglajele pentru Focalizare, Modul de măsurare, ISO și EV când pentru [Mod REC] (modul de înregistrare) este aleasă varianta **PGM** (Programare Auto).



Element	Descriere
 (Focalizare)	Modifică metoda de focalizare. ( Multi AF /  AF centru /  Punct AF / 0,5m / 1,0m / 3,0m / 7,0 m / ∞ distanță nelimitată)
 (Mod de măsurare)	Stabilește modul de măsurare. ( Multi /  Centru /  Punct)
ISO AUTO (ISO - <i>Sensibilitate</i>)	Stabilește sensibilitatea ISO. (ISO AUTO / de la ISO80 la ISO3200)
0EV (EV)	Ajustează expunerea. (de la -2,0 EV la +2,0 EV)

Lista simbolurilor afișate pe ecran

Simbolurile sunt afișate pe ecran pentru a indica starea camerei.

Puteți selecta setările afișate atingând indicația **DISP** aflată în partea din dreapta-jos a ecranului (pag. 26).

Când fotografiați

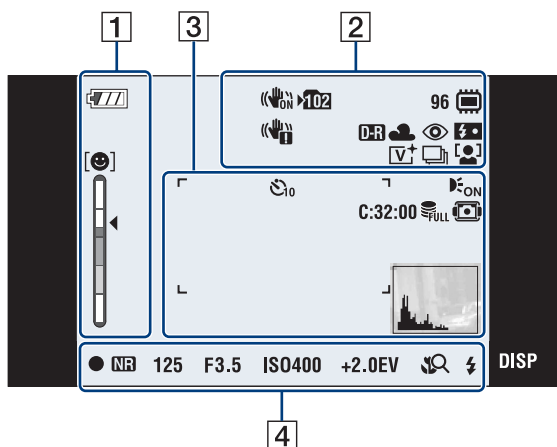

- În modul **EASY** Fotografiere facilă este afișat un număr limitat de indicatori.

Când filmați

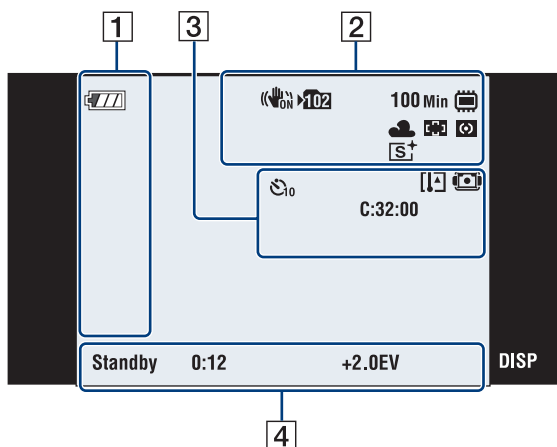

La redare

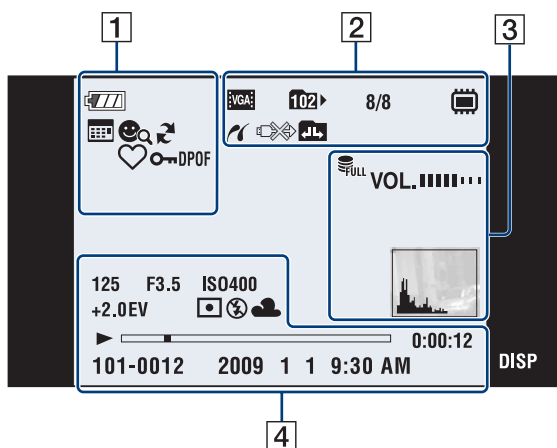















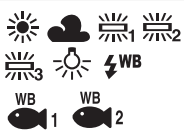

1



Simbol	Semnificație
	Energia rămasă a bateriilor
	Avertizare de energie scăzută
	Recunoașterea scenei
	Simboluri pentru scenele recunoscute
	Indicator de sensibilitate la Detectia zâmbetelor
	Scala de zoom
	Modul de vizualizare
	Filtrare după figuri
	Export PMB
	Favorite
	Protejare
	Marcaj pentru ordinea de imprimare
	Scala de zoom





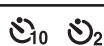

2

Simbol	Semnificație
	Dimensiunea imaginilor
	SteadyShot
	Director de înregistrare
	Numărul de imagini ce pot fi înregistrate







Simbol	Semnificație
8/8	Numărul imaginii / Numărul de imagini înregistrate în directorul selectat.
100 Min	Durata înregistrării
	Suport media de înregistrare/redare ("Memory Stick Duo", memorie internă)
	Conectare PictBridge
	Conectare PictBridge
	Schimbarea directorului
	Director de redare
	DRO
	Balans de alb
	Mod de înregistrare
	Detecția fețelor
	Mod de măsurare
	Focalizare
	Avertizare de vibrații
	Atingeți indicatorul AF
	Mod culoare
	Reducere efect ochi roșii
	Nivel bliț
	Încărcare bliț

3

Simbol	Semnificație
	Zona de autofocalizare
	Marcaj în cruce pentru măsurare punctuală
	Temporizator

Simbol	Semnificație
	Sursă luminoasă AF
	Carcasă
	Fișier de gestionare complet ocupat
	Avertisment de temperatură ridicată
	Volum
C:32:00	Afișaj de autodiagnosticare
	Histogramă •  apare când este dezactivată interfața cu histograma.

4

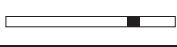
Simbol	Semnificație
35° 37' 32" N 139° 44' 31" E	Afișare latitudine și longitudine
	AE /AF blocat
NR	NR - Obturator lent
125	Timp de expunere (viteza obturatorului)
F3.5	Valoarea diafragmei
ISO400	Număr ISO
+2.0 EV	Valoarea expunerii
	Mod de măsurare
	Bliț
	Balans de alb
	Macro / Focalizare auto
	Mod bliț
REC Standby	Înregistrare film / Standby film
0:12	Durata înregistrării (min:sec)
	Redare
	Bara de evoluție a redării
0:00:12	Contor
101-0012	Număr director - fișier
2009 1 1 9:30 AM	Data/ ora înregistrării imaginii redare

Vizualizarea manualului de instrucțiuni “Cyber-shot Handbook”

Manualul de instrucțiuni “Cyber-shot Handbook”, furnizat pe CD-ROM, explică în detaliu modul de funcționare al camerei foto. Consultați acest manual pentru a afla instrucțiuni amănunțite referitoare la multe dintre funcțiile camerei.

- Pentru a citi manualul de instrucțiuni “Cyber-shot Handbook”, aveți nevoie de aplicația Adobe Reader. Dacă aceasta nu este instalată pe calculatorul dvs., o puteți prelua de la adresa de internet : <http://www.adobe.com/>

Pentru utilizatorii de Windows

1 Porniți calculatorul, introduceți discul CD-ROM (furnizat) în drive-ul pentru CD-ROM.

2 Faceți clic pe [Cyber-shot Handbook].

- În același timp va fi instalat și “Cyber-shot Step-up Guide” care conține informații despre accesoriile camerei.



3 Lansați manualul “Cyber-shot Handbook” de la trimiterea directă (shortcut) creată pe desktop.

Pentru utilizatorii de Macintosh

1 Porniți calculatorul, introduceți discul CD-ROM (furnizat) în drive-ul pentru citirea acestuia.

2 Selectați directorul [Handbook] și copiați pe calculator fișierul “Handbook.pdf” stocat în directorul [GB].

3 După ce se încheie copierea, faceți dublu clic pe “Handbook.pdf”.

Soluționarea problemelor

Dacă întâlniți vreuna dintre următoarele probleme legate de camera dvs., încercați soluțiile prezentate în continuare.

❶ Verificați elementele prezentate în continuare și consultați Manualul de instrucțiuni “Cyber-shot Handbook” (pdf).

Dacă pe ecran apare un cod de forma “C/E:□□:□□”, consultați Manualul de instrucțiuni “Cyber-shot Handbook”.

❷ Scoateți acumulatorul și introduceți-l din nou după circa un minut, apoi porniți alimentarea.

❸ Inițializați reglajele (pag. 47).

❹ Consultați dealer-ul dvs. Sony sau un service autorizat local Sony.

Vă rugăm să luați la cunoștință că prin trimiterea camerei foto digitale la un centru de service pentru a fi reparată, vă dați implicit acordul să fie verificat conținutul memoriei interne și al fișierelor de muzică. Sony nu va copia și nu va salva nici unele dintre aceste date.

Acumulator și alimentare

Acumulatorul nu poate fi montat.

- Montați corect acumulatorul apăsând și menținând apăsată pârghia de eliberare a acumulatorului (pagina 15).

Nu puteți porni camera.

- După montarea acumulatorului în aparat, poate fi necesară o scurtă perioadă de timp până ce camera poate fi acționată.
- Montați corect acumulatorul (pagina 15).
- Acumulatorul este descărcat. Montați un acumulator încărcat (pagina 13).
- Acumulatorul este complet uzat. Înlocuiți acumulatorul cu altul nou.
- Folosiți tipul de acumulator recomandat.

Alimentarea se oprește brusc.

- În funcție de temperatura camerei și a acumulatorului, este posibil ca alimentarea să fie oprită automat pentru a fi protejat aparatul. Într-un astfel de caz, pe ecranul LCD este afișat un mesaj, înainte ca aparatul să se oprească.
- Dacă nu folosiți camera circa 3 minute când alimentarea este pornită, aceasta se va opri automat pentru a se evita uzura inutilă a acumulatorului. Reporniți camera (pagina 16).
- Acumulatorul este definitiv uzat. Înlocuiți-l cu un altul nou.

Indicatorul perioadei de autonomie rămasă este incorect.

- Energia acumulatorului se va consuma mai rapid și energia rămasă reală a acumulatorului va fi mai redusă decât cea indicată în următoarele cazuri :
 - utilizați camera într-un loc cu temperatură foarte ridicată sau foarte scăzută,
 - folosiți frecvent blițul sau operația de mărire (zoom),
 - porniți și opriți în mod repetat alimentarea,
 - pentru opțiunea de luminozitate [Luminozitate] a afișajului **DISP** ați ales varianta [Luminos].
- Indicația privind perioada de timp rămasă diferă de cea reală. Descărcați complet și apoi încărcați complet acumulatorul pentru a corecta indicația afișată.
- Acumulatorul este descărcat. Montați un acumulator încărcat (pagina 13)
- Acumulatorul este definitiv uzat. Înlocuiți-l cu altul nou.

Acumulatorul nu poate fi încărcat când este în interiorul camerei.



- Nu se poate încărca acumulatorul folosind adaptorul de rețea (comercializat separat). Folosiți încărcătorul pentru această operație.

Indicatorul ÎNCĂRCARE clipește în timpul încărcării acumulatorului.

- Scoateți și reintroduceți acumulatorul în aparat, având grijă să fie corect montat.
- Temperatura poate fi inadecvată pentru operația de încărcare. Încercați să încărcați încă o dată acumulatorul într-un loc în care temperatura este cuprinsă în intervalul dorit de temperaturi (între 10°C și 30°C).

Înregistrarea fotografiilor / filmelor

Camera dvs. foto nu poate înregistra imagini.

- Verificați capacitatea liberă a memoriei interne și a cardului “Memory Stick Duo” (paginile 29, 32). Dacă acestea sunt complet ocupate, luați una dintre următoarele măsuri :
 - ștergeți imaginile care nu vă interesează (pagina 37);
 - schimbați unitatea “Memory Stick Duo”.
- Nu puteți înregistra imagini în perioada cât se încarcă blițul.
- Când fotografiați, puneți comutatorul de mod în altă poziție decât  (Mod Film).
- Puneți comutatorul de mod în poziția  (Mod Film), când înregistrați filme.
- Filmele cu dimensiunea imaginilor de [1280×720] pot fi înregistrate numai pe un card “Memory Stick PRO Duo”. Când înregistrați folosind un alt suport de înregistrare decât un card “Memory Stick PRO Duo”, alegeți pentru imaginile de film varianta [VGA].
- Camera este în modul demonstrativ pentru Declanșator zâmbet. Alegeți pentru [Mod demo] varianta [Dezactivat] (Off).

Când înregistrați un subiect luminos, apar dungii verticale albe, negre, roșii, violet sau de altă culoare sau întregul ecran capătă o tentă roșiatică.

- Apare fenomenul de difuzie. Aceasta nu reprezintă o disfuncționalitate.

Vizualizarea imaginilor

Camera foto nu poate reda imagini

- Apăsați butonul  (redare) (pagina 19).
- Ați modificat denumirea fișierului/directorului cu ajutorul unui calculator.
- Nu este garantată de către Sony redarea unei imagini cu această cameră foto dacă fișierul ce o conține a fost modificat cu ajutorul calculatorului sau dacă a fost înregistrată cu alt model de cameră decât al dvs.
- Camera foto este în modul USB. Ștergeți conexiunea USB.
- Este posibil să nu puteți reda anumite imagini stocate pe “Memory Stick Duo”, înregistrate cu alte camere foto. Redați astfel de imagini folosind “Vizualizare director” (pagina 35).
- Aceasta este cauzată de copierea imaginilor de pe calculator pe “Memory Stick Duo”, fără a folosi aplicația “PMB”. Redați astfel de imagini folosind “Folder View” (pagina 35).

Măsuri de precauție

■ Nu utilizați / păstrați aparatul în astfel de locuri:

- Unde temperatura este foarte mare, foarte scăzută sau unde umiditatea este ridicată. În astfel de locuri cum ar fi într-o mașină parcată la soare, este posibil să se deformeze corpul camerei sau pot apărea disfuncționalități.
- Sub razele directe ale soarelui sau în apropierea surselor de încălzire.
Este posibil să se deformeze sau să se decoloreze corpul camerei și astfel pot apărea disfuncționalități.
- În locuri supuse vibrațiilor mecanice.
- În câmpuri magnetice puternice.
- În locuri cu mult praf sau nisip.
Aveți grijă să nu lăsați praful sau nisipul să pătrundă în camera dvs. foto. Praful și nisipul pot genera disfuncționalități, iar uneori acestea nu pot fi remediate.

■ La transport

Nu vă așezați pe un scaun sau în alt loc având camera în buzunarul de la spate al pantalonilor sau al fustei, deoarece camera se poate deteriora.

■ Despre curățarea aparatului

Curățarea ecranului LCD

Curățați suprafața ecranului folosind un set de curățare LCD (nu este furnizat) pentru a îndepărta amprente, praful etc.

Curățarea lentilelor

Ștergeți lentilele cu o bucată de pânză moale pentru a îndepărta amprente, praful etc.

Curățarea suprafeței camerei

Ștergeți suprafața camerei cu o bucată de pânză moale, ușor umezită cu apă, apoi ștergeți suprafața cu pânză uscată. Deoarece pot fi deteriorate finisajul sau carcasa, nu folosiți următoarele :

- substanțe chimice cum ar fi tiner, benzină, alcool, insecticide, substanțe de protecție solară sau oricare altele,
- nu atingeți aparatul având mâinile murdare de substanțe ca cele mai sus menționate,
- evitați contactul îndelungat cu adeziv sau cu vinil.

■ În legătură cu temperaturile de funcționare

Camera este proiectată pentru a fi folosită la temperaturi cuprinse între 0°C și 40°C. Nu este recomandată fotografierea în locuri cu temperaturi extrem de ridicate sau de scăzute, care nu se încadrează în intervalul indicat mai sus.

■ În legătură cu condensarea umezelii

Când camera este adusă direct dintr-un loc cu temperatură scăzută într-unul cu temperatură ridicată, este posibil ca umezeala să condenseze în interiorul sau pe exteriorul acesteia. Condensarea umezelii poate cauza disfuncționalități aparatului.

Dacă a condensat umezeala

Opriti camera foto și așteptați aproximativ o oră să se evapore umezeala. Țineți seama că dacă încercați să fotografiați cât timp există umezeală condensată pe lentile nu veți putea înregistra imagini clare.

■ Despre bateria reîncărcabilă din interiorul aparatului

Această cameră are în interior o baterie reîncărcabilă cu ajutorul căreia sunt reținute data, ora și alte reglaje, indiferent dacă aparatul este pornit sau oprit.

Această baterie reîncărcabilă se încarcă în mod continuu atât timp cât folosiți camera. Dacă însă veți utiliza camera foto numai pe perioade scurte de timp, bateria se va descărca treptat, iar dacă nu folosiți deloc aparatul aproximativ o lună, aceasta se va descărca în totalitate.

În acest caz, aveți grijă să încărcați bateria reîncărcabilă înainte de a utiliza camera foto.

Puteți folosi camera digitală cu toate că respectiva baterie este descărcată, atât timp cât nu înregistrați data și ora.

Metoda de încărcare a bateriei interne de siguranță

Introduceți acumulatorul încărcat în camera foto și lăsați aparatul timp de 24 de ore sau mai mult cu alimentarea oprită.

Specificații

■ Camera

[Sistem]

Dispozitiv de imagine

7,79 mm (tip 1/2,3) CCD color

Filtru pentru culori primare

Numărul total de pixeli ai camerei

cca. 12,4 Megapixeli

Numărul de pixeli eficace ai camerei

cca. 12,1 Megapixeli

Obiectiv :

Carl Zeiss Vario-Tessar obiectiv ce mărește de 4×

f = între 6,18 și 24,7 mm (între 35 - 140 mm la conversia în cameră foto de 35 mm)

F3,5 (W) ~ F4,6 (T)

Când filmați (16:9) : 38 - 152 mm

Când filmați (4:3) : 46 - 184 mm

Comanda expunerii

- Automatic - expunere automată,
- Selecția scenei - 11 moduri

Variante de reglaj pentru balansul de alb

- Automatic - automată,
- Daylight - lumina zilei,
- Cloudy - înnorat,
- Fluorescent 1, 2, 3,
- Incandescent,
- Flash - bliț

Variante de reglaj pentru balansul de alb la înregistrarea subacvatică

- Auto - automat
- Underwater 1, 2

Intervalul de înregistrare pentru modul

Rafală :

aprox. 0,57 secunde

Sistemul de înregistrare :

- Fotografii : compatibil JPEG (DCF Ver. 2.0, Exif Ver. 2.21, MPF Baseline, compatibil DPOF)
- Filme: compatibil MPEG-4 Visual

Suportul de înregistrare

- Memorie internă (aprox. 11 MB)
- "Memory Stick Duo"

Bliț : Raza de acțiune (când pentru sensibilitatea ISO -*index de expunere recomandat*- este aleasă varianta AUTO):

- W : între 0,08 și 2,9 m
- T : între 0,5 și 2,3 m

[Conectori de intrare și de ieșire]

Multiconector tip 1 a (ieșire AV (componente SD / HD / USB / intrare c.c.) :

- ieșire video,
- ieșire audio (mono),
- comunicație USB

Comunicație USB

USB de mare viteză (compatibil USB 2.0)

[Ecran LCD]

Panoul LCD folosit:

- panoramic (16:9);
- 7,5 cm (tip 3,0) drive TFT

Numărul total de puncte

230.400 (960 × 240) puncte

[Alimentare, caracteristici generale]

Alimentare :

- Acumulator
NP-BD1 : 3,6 V
NP-FD1 : 3,6 V (comercializat separat)
- Adaptor de rețea AC-LS5K (comercializat separat) ; 4,2 V

Consum de putere (în timpul înregistrării)

- 1,0 W

Interval de temperaturi la funcționare

0°C ÷ +40°C

Interval de temperaturi la depozitare

-20°C ÷ +60°C

Dimensiuni :

- 93,6 × 57,2 × 15,0 mm (L/Î/A)
(exclusiv zonele proeminente)

Masa (inclusiv acumulator NP-BD1, card "Memory Stick Duo") :

- cca. 151 g

Microfon : Monofonic

Difuzor : Monofonic

Imprimare Exif : Compatibil

PRINT Image Matching III : Compatibil

PictBridge : Compatibil.

Mărci înregistrate

■ Încărcător pentru acumulator tip BC-CSD

Cerințe privind alimentarea :

- tensiune între 100V și 240V (c. a.),
- frecvență 50/60 Hz,
- putere 2,2 W

Tensiune la ieșire c.c. :

4,2 V

Curent continuu la ieșire ;

0,33 A

Intervalul de temperaturi la funcționare :

0°C ÷ +40°C

Intervalul de temperaturi la depozitare :

-20°C ÷ +60°C

Dimensiuni :

aprox. : 62 × 24 × 91 mm (L/Î/A)

Masa :cca. 75 g

■ Acumulator NP-BD1

Acumulator folosit :

Acumulator cu ioni de litiu

Tensiune maximă :

4,2 V curent continuu

Tensiune nominală :

3,6 V curent continuu

Curent maxim la încărcare :

1,24 A A

Tensiune maximă la încărcare :

4,2 V curent continuu

Capacitate :

obișnuită : 2,4 Wh (680 mAh)

minimă : 2,3 Wh (620 mAh)

- Următoarele mărci sunt mărci de comerț ale Sony Corporation :

Cyber-shot, “Cyber-shot“, “Memory Stick”,  “Memory Stick PRO”, MEMORY STICK PRO, “Memory Stick Duo” MEMORY STICK DUO, “Memory Stick PRO Duo”, MEMORY STICK PRO DUO, “Memory Stick Micro”, “Memory Stick PRO-HG Duo”, MEMORY STICK PRO-HG DUO, “MagicGate”, MAGICGATE, “BRAVIA”, “PhotoTV HD“, “InfoLITHIUM“.

- Microsoft, Windows, Windows Vista și DirectX sunt mărci comerciale înregistrate sau mărci comerciale ale Microsoft Corporation din Statele Unite și/sau din alte țări.
- Macintosh și MacOS sunt mărci comerciale sau mărci înregistrate ale Apple Inc.
- Intel, MMX și Pentium sunt mărci comerciale sau mărci comerciale înregistrate ale Intel Corporation.
- Adobe și Reader sunt mărci comerciale sau mărci comerciale înregistrate ale Adobe Systems Incorporated în Statele Unite și / sau în alte țări.
- În plus, denumirile produselor și sistemelor folosite în acest manual sunt, în general, mărci comerciale înregistrate sau mărci comerciale ale dezvoltatorilor și producătorilor respectivi. În continuare, în acest manual nu vor apărea, însă, în fiecare caz, marcajele TM sau ®.

Design-ul și specificațiile pot fi modificate fără să fiți avizați.

Informații suplimentare legate de acest produs și răspunsuri la întrebările cele mai frecvente pot fi găsite pe pagina noastră de internet destinată clienților.

<http://www.sony.ro>