

# SONY®

4-595-967-31(1) (SK)

## FM/MW/LW Prehrávač kompaktných diskov

Návod na použitie

SK

**Ak chcete zrušiť zobrazenie ukážky (DEMO),  
pozrite si str. 11.**  
Informácie o pripojení a inštalácii nájdete na str. 24.



\* 4 5 9 5 9 6 7 3 1 \* (1)

CDX-G3200UV

Z bezpečnostných dôvodov si túto jednotku nainštalujte do palubnej dosky vozidla, pretože zadná strana jednotky sa počas používania zahrieva. Podrobné informácie nájdete v časti „Pripojenie a inštalácia“ (str. 24).

Vyrobené v Thajsku

Vlastnosti laserovej diódy

- Trvanie žiarenia: nepretržité
- Výstupný výkon lasera: menej ako 53,3  $\mu$ W (Tento výkon je hodnota nameraná vo vzdialenosti 200 mm od povrchu objektívu na bloku optickej prenosky s clonou 7 mm.)

Štítok, na ktorom je uvedených prevádzkové napätie a ďalšie údaje, je umiestnený na spodnej strane šasi.

**Upozornenie pre zákazníkov: nasledujúce informácie sa vzťahujú len na vybavenie predávané v krajinách, v ktorých platia smernice EÚ.**

Výrobca: Sony Corporation, 1-7-1 Konan Minato-ku Tokio, 108-0075 Japonsko  
Informácie o súlade produktu s normami EÚ: Sony Belgium, bijkantoor van Sony Europe Limited, Da Vincilaan 7-D1, 1935 Zaventem, Belgicko



**Likvidácia odpadových batérií, elektrických a elektronických zariadení (predpisy platné v Európskej únii a ostatných európskych krajinách so zavedeným separovaným zberom odpadu)**

Tento symbol na produkte, batérii alebo na balení znamená, že s produktom a batériou nemožno zaobchádzať ako s domovým odpadom. Na určitých typoch batérií sa môže tento symbol používať spolu so symbolom chemickej značky. Symboly chemickej značky ortuti (Hg) alebo olova (Pb) sa k tomuto symbolu pridávajú v prípade, ak batéria obsahuje viac ako 0,0005 % ortuti alebo 0,004 % olova.

Správnou likvidáciou týchto produktov a batérií zabránite možnému negatívne vplyvu na životné prostredie a ľudské zdravie, ktorý by inak hrozil pri nesprávnej likvidácii batérií. Recyklácia týchto materiálov pomáha uchovávať prírodné zdroje.

Ak sú produkty z bezpečnostných, prevádzkových dôvodov alebo z dôvodu integrity údajov trvalo pripojené k vstavanej batérii, takúto batériu by mal vymieňať len kvalifikovaný servisný personál.

Po uplynutí životnosti batérie, elektrických a elektronických zariadení by ste mali tieto produkty odovzdať na príslušnom zbernom mieste určenom na recykláciu elektrických a elektronických zariadení, aby ste zaručili ich správnu likvidáciu.

Informácie o iných typoch batérií nájdete v časti o bezpečnom vybratí batérie z produktu. Batériu odovzdajte v príslušnom zbernom mieste určenom na recykláciu nepotrebných batérií.

Podrobnejšie informácie o recyklácii tohto produktu alebo batérie vám poskytnú miestny mestský úrad, miestny úrad zodpovedný za odvoz domového odpadu alebo obchod, v ktorom ste produkt alebo batériu kúpili.

**Upozornenie, ak zapalovanie vozidla nemá polohu ACC**

Skontrolujte, či ste nastavili funkciu AUTO OFF (str. 12). Jednotka sa automaticky úplne vypne v nastavenom čase po vypnutí jednotky, čím sa zabránuje vybitiu batérie. Ak ste nenastavili funkciu AUTO OFF, pri každom vypnutí zapalovania stlačte a podržte tlačidlo OFF, až kým zobrazenie nezmizne.

**Odopretie záruk na služby, ktoré ponúkajú tretie strany**

Služby, ktoré ponúkajú tretie strany, môžu byť zmenené, pozastavené alebo ukončené bez predchádzajúceho upozornenia. Spoločnosť Sony v takýchto situáciách nenesie žiadnu zodpovednosť.

---

# Obsah

Sprievodca komponentmi a ovládacími prvkami . . . . .	4
--	---

---

## Začíname

Odpojenie predného panela . . . . .	5
Obnovenie nastavení jednotky . . . . .	6
Nastavenie hodín . . . . .	6
Pripojenie zariadenia USB . . . . .	6
Pripojenie iných prenosných zvukových zariadení . . . . .	7

---

## Počúvanie rádia

Počúvanie rádia . . . . .	7
Používanie rozhlasového údajového systému (RDS) . . . . .	8

---

## Prehrávanie

Prehrávanie diskov . . . . .	9
Prehrávanie zo zariadenia USB . . . . .	9
Vyhľadávanie a prehrávanie skladieb . . . .	10

---

## Nastavenia

Zrušenie režimu DEMO . . . . .	11
Ovládanie základných nastavení . . . . .	11
Všeobecné nastavenia (GENERAL) . . . . .	12
Nastavenie zvuku (SOUND) . . . . .	13
Nastavenie zobrazenia (DISPLAY) . . . . .	14

---

## Ďalšie informácie

Aktualizácia firmvéru . . . . .	15
Preventívne opatrenia . . . . .	15
Údržba . . . . .	17
Technické parametre . . . . .	17
Riešenie problémov . . . . .	20
Hlásenia . . . . .	22

---

## Pripojenie a inštalácia

Upozornenia . . . . .	24
Zoznam súčastí na inštaláciu . . . . .	24
Pripojenie . . . . .	25
Inštalácia . . . . .	27

# Sprievodca komponentmi a ovládacími prvkami

## Hlavná jednotka

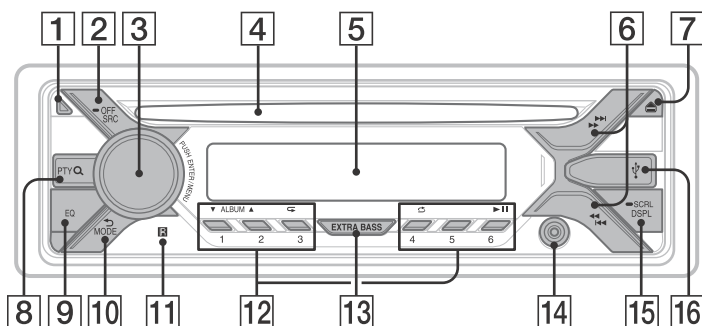

### 1 Tlačidlo uvoľnenia predného panela

### 2 Tlačidlo SRC (zdroj)

Zapnutie napájania.  
Zmena zdroja.

#### ● OFF

Stlačením a podržaním 1 sekundu sa vypne zdroj a zobrazia sa hodiny. Stlačením a podržaním najmenej 2 sekundy sa vypne napájanie a zobrazenie na displeji.

### 3 Ovládací volič

Otáčaním voliča sa nastavuje hlasitosť.

#### Tlačidlo PUSH ENTER

Potvrdenie vybratej položky.

#### Tlačidlo MENU

Otvorenie ponuky nastavení.

### 4 Zásuvka na disk

### 5 Displej

### 6 ◀▶/▶▶ (tlačidlo SEEK -/+)

Automatické ladenie rozhlasových staníc. Stláčaním a podržaním týchto tlačidiel naladíte stanice manuálne.

**Tlačidlo ◀◀/▶▶ (predchádzajúce/ nasledujúce)**

**◀◀/▶▶ (rýchly posun dozadu alebo dopredu)**

### 7 ▲ (vysunutie disku)

### 8 Tlačidlo PTY (typ programu)

Výber typu programu v službe RDS.

#### Tlačidlo Q (prehliadanie) (str. 10)

Prechod do režimu prehliadania počas prehrávania. (Nie je k dispozícii, ak je pripojené zariadenie USB v režime Android™ alebo zariadenie iPod.)

### 9 EQ (ekvalizér)

Výber krivky ekvalizéra.

### 10 ↶ (späť)

Návrat na predchádzajúce zobrazenie.

#### MODE (str. 7)

### 11 Snímač diaľkového ovládača

## 12 Číselné tlačidlá (1 až 6)

Príjem uložených rozhlasových staníc. Stlačením a podržaním týchto tlačidiel uložíte stanice.

### Tlačidlá ALBUM ▼/▲

Preskočenie albumu pre zvukové zariadenie. Stlačením a podržaním nastavíte trvalé preskakovanie albumov. (Nie je k dispozícii, ak je pripojené zariadenie USB v režime Android alebo zariadenie iPod.)

### Tlačidlo ↶ (opakovanie)

Nie je k dispozícii, ak je pripojené zariadenie USB v režime Android.

### Tlačidlo ↷ (náhodný výber)

Nie je k dispozícii, ak je pripojené zariadenie USB v režime Android.

### ▶|| (prehrať/pozastaviť)

## 13 EXTRA BASS

Zosilnenie basového zvuku v súlade s úrovňou hlasitosti. Stláčaním tohto tlačidla zmeníte nastavenie EXTRA BASS: [1], [2], [OFF].

## 14 Konektor vstupu AUX

## 15 DSPL (zobrazenie)

Zmena položiek na displeji.

### Tlačidlo ➡ SCRL (posúvanie)

Stlačením a podržaním tohto tlačidla prechádzate položkami na displeji.

## 16 Port USB

## Začíname

## Odpojenie predného panela

Predný panel môžete z jednotky odpojiť, aby ste predišli krádeži.

- 1 Stlačte a podržte tlačidlo OFF ①, kým sa jednotka nevypne, stlačte tlačidlo uvoľnenia predného panela ② a potiahnutím panela k sebe ho odpojte.

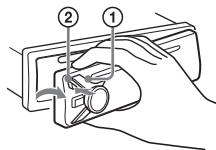

### Zvukové upozornenie

Ak prepnete zapalovanie do polohy OFF bez toho, aby ste odpojili predný panel, na niekoľko sekúnd zaznie zvukové upozornenie. Upozornenie zaznie iba vtedy, ak sa používa zabudovaný zosilňovač.

## Pripojenie predného panela

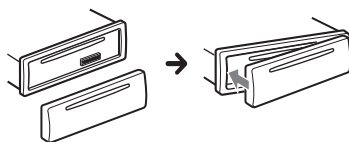

---

## Obnovenie nastavení jednotky

Pred prvým použitím jednotky alebo po výmene autobatérie prípadne po zmene pripojení musíte obnoviť nastavenia jednotky.

- 1 Stlačením a podržaním tlačidla DSPL a ↵ (späť)/MODE na viac než 2 sekundy.

### Poznámka

Vynulovanie jednotky vymaže nastavenie hodín a časť uloženého obsahu.

## Nastavenie oblasti/regiónu

Po vynulovaní jednotky sa zobrazí nastavenie oblasti/regiónu.

- 1 Stlačte tlačidlo ENTER, keď sa zobrazuje položka [SET AREA]. Zobrazí sa aktuálne nastavená oblasť/región.
- 2 Otáčaním ovládacieho voliča vyberte možnosť [EUROPE] alebo [RUSSIA] a potom stlačte ovládací volič.
- 3 Otáčaním ovládacieho voliča vyberte položku [YES] alebo [NO] a stlačte ovládací volič.  
Ak sa zmení nastavenie regiónu, jednotka sa vynuluje a potom sa zobrazia hodiny.

Konfiguráciu tohto nastavenia možno vykonať v ponuke všeobecného nastavenia (str. 12).

---

## Nastavenie hodín

- 1 Stlačte tlačidlo MENU, otáčaním ovládacieho voliča vyberte možnosť [GENERAL] a stlačte ovládací volič.
- 2 Otáčaním ovládacieho voliča vyberte nastavenie [SET CLOCK-ADJ] a stlačte ovládací volič.  
Indikátor hodín zablíkajú.
- 3 Hodiny a minúty nastavíte otáčaním ovládacieho voliča.  
Digitálny indikátor posuniete stlačením tlačidla SEEK +/-.
- 4 Keď nastavíte minúty, stlačte tlačidlo MENU.  
Nastavenie sa dokončí a hodiny sa spustia.

### Zobrazenie hodín

Stlačte tlačidlo DSPL.

---

## Pripojenie zariadenia USB

- 1 Znížte hlasitosť na jednotke.
- 2 K jednotke pripojte zariadenie USB.  
Ak chcete pripojiť zariadenie iPod alebo iPhone, použite kábel USB pre zariadenie iPod (nedodáva sa).

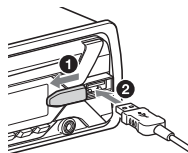

## Pripojenie iných prenosných zvukových zariadení

- 1 Vypnite prenosné zvukové zariadenie.
- 2 Znížte hlasitosť na jednotke.
- 3 Pripojte prenosné zvukové zariadenie ku konektoru vstupu AUX (stereofónny minikonektor) na jednotke pomocou pripojovacieho kábla (nedodáva sa)\*.

\* Používajte rovnú zástrčku.

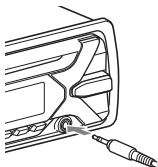

- 4 Stlačením tlačidla SRC vyberte položku [AUX].

### Prispôsobenie úrovne hlasitosti pripojeného zariadenia iným zdrojom

Spustíte prehrávanie prenosného zvukového zariadenia so strednou úrovňou hlasitosti a na jednotke nastavíte zvyčajnú úroveň hlasitosti pri počúvaní.

Stlačte tlačidlo MENU a vyberte položku [SOUND] → [SET AUX VOL] (str. 13).

## Počúvanie rádia

### Počúvanie rádia

Ak chcete počúvať rádio, stlačením tlačidla SRC vyberte položku [TUNER].

### Automatické ukladanie (pamäť BTM)

- 1 Stlačením tlačidla MODE zmeňte pásmo (FM1, FM2, FM3, MW alebo LW).
- 2 Stlačte tlačidlo MENU, otáčaním ovládacieho voliča vyberte možnosť [GENERAL] a stlačte ovládací volič.
- 3 Otáčaním ovládacieho voliča vyberte nastavenie [SET BTM] a stlačte ovládací volič.  
Jednotka uloží stanice v poradí podľa frekvencie na číselných tlačidlách.

### Ladenie

- 1 Stlačením tlačidla MODE zmeňte pásmo (FM1, FM2, FM3, MW alebo LW).
- 2 **Naladte stanicu.**  
**Manuálne ladenie**  
Stlačením a podržaním tlačidiel SEEK +/- vyhľadajte približnú frekvenciu a opakovaným stláčaním tlačidiel SEEK +/- jemne doladte požadovanú frekvenciu.  
**Automatické ladenie**  
Stlačte tlačidlo SEEK +/-.  
Vyhľadávanie sa zastaví, keď jednotka prijíma stanicu.

### Manuálne ukladanie

- 1 Počas príjmu stanice, ktorú chcete uložiť, stlačte a podržte číselné tlačidlo (1 až 6), kým sa nezobrazí položka [MEM].

## Príjem uložených staníc

- 1 Vyberte pásmo a stlačte číselné tlačidlo (1 až 6).

## Používanie rozhlasového údajového systému (RDS)

### Nastavenie alternatívnych frekvencií (AF) a hlásení o dopravnej situácii (TA)

Funkcia AF nepretržite opakovane ladí stanicu na najintenzívnejší signál v sieti a funkcia TA poskytuje aktuálne dopravné informácie alebo programy o dopravnej situácii (TP), ak sú k dispozícii.

- 1 Stlačte tlačidlo MENU, otáčaním ovládacieho voliča vyberte možnosť [GENERAL] a stlačte ovládací volič.
- 2 Otáčaním ovládacieho voliča vyberte položku [SET AF/TA] a stlačte ovládací volič.
- 3 Otáčaním ovládacieho voliča vyberte položku [SET AF-ON], [SET TA-ON], [SET AF/TA-ON] alebo [SET AF/TA-OFF] a stlačte ovládací volič.

### Ukladanie staníc RDS s nastaveniami AF a TA

Stanice RDS môžete predvoliť spolu s nastavením AF/TA. Nastavte funkcie AF a TA a uložte stanicu s pamäťou BTM alebo manuálne. Ak vykonávate predvolenie manuálne, môžete predvoliť aj stanice neposkytujúce služby RDS.

### Príjem núdzových oznámení

Keď sú funkcie AF a TA zapnuté, núdzové oznámenia automaticky prerušia aktuálne vybraný zdroj.

### Nastavenie úrovne hlasitosti počas hlásenia o dopravnej situácii

Úroveň sa uloží do pamäte pre neskoršie hlásenia o dopravnej situácii, nezávisle od bežnej úrovne hlasitosti.

### Zachovanie jedného regionálneho programu (REGIONAL)

Keď sú zapnuté funkcie AF a REGIONAL, vysielanie sa neprečne na inú regionálnu stanicu so silnejšou frekvenciou. Ak opustíte oblasť príjmu tohto regionálneho programu, počas vysielania v pásme FM nastavte v ponuke [GENERAL] položku [SET REG-OFF] (str. 13).

Táto funkcia nie je k dispozícii v Spojenom kráľovstve a niektorých ďalších oblastiach.

### Funkcia lokálneho prepojenia (Ien Spojené kráľovstvo)

Táto funkcia umožňuje vybrať iné lokálne stanice v danej oblasti, aj keď nie sú uložené v rámci číselných tlačidiel.

Počas príjmu v pásme FM stlačte číselné tlačidlo (1 až 6), v rámci ktorého je uložená lokálna stanica. Do 5 sekúnd znova stlačte číselné tlačidlo lokálnej stanice. Tento postup opakujte, kým nenaladíte miestnu stanicu.

### Výber typov programov (PTY)

- 1 Počas vysielania v pásme FM stlačte tlačidlo PTY.
- 2 Otáčajte ovládacím voličom, kým sa nezobrazí požadovaný typ programu, a stlačte ovládací volič.  
Jednotka začne vyhľadávať stanicu, ktorá vysiela vybraný typ programu.

### Typy programov

**NEWS** (správy), **AFFAIRS** (aktuálne udalosti), **INFO** (informácie), **SPORT** (šport), **EDUCATE** (vzdelávanie), **DRAMA** (dráma), **CULTURE** (kultúra), **SCIENCE** (veda), **VARIED** (rôzne), **POP M** (populárna hudba), **ROCK M** (rocková hudba), **EASY M** (komerčná hudba), **LIGHT M** (jemná klasická hudba), **CLASSICS** (vážna klasická hudba), **OTHER M** (iná hudba), **WEATHER** (počasie), **FINANCE** (financie), **CHILDREN** (detský program), **SOCIAL A** (spoločenské udalosti), **RELIGION** (náboženstvo), **PHONE IN** (program s telefonickou účasťou divákov), **TRAVEL** (cestovanie), **LEISURE** (voľný čas), **JAZZ** (džezová hudba), **COUNTRY** (country hudba), **NATION M** (ľudová hudba), **OLDIES** (oldies hudba), **FOLK M** (folková hudba), **DOCUMENT** (dokumentaristika)



## Nastavenie hodín (CT)

Údaje CT z prenosu RDS nastavujú hodiny.

- 1 V ponuke [GENERAL] nastavte položku [SET CT-ON] (str. 12).

## Prehrávanie

### Prehrávanie diskov

- 1 Vložte disk (označenou stranou nahor).

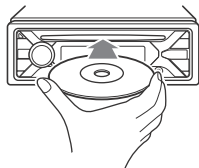

Prehrávanie sa spustí automaticky.

### Prehrávanie zo zariadenia USB

Výraz „zariadenie iPod“ sa v tomto návode na použitie používa na všeobecné označenie funkcií zariadenia iPod v zariadeniach iPod a iPhone, ak nie je v texte alebo na obrázkoch uvedené inak.

Podrobné informácie o kompatibilitě zariadenia iPod nájdete v časti „O zariadení iPod“ (str. 16) alebo na lokalite zákaznickej podpory uvedenej na zadnom kryte.

Je možné použiť zariadenia USB typu AOA (príslušenstvo Android Open Accessory) 2.0, MSC (Mass Storage Class) a MTP (Media Transfer Protocol)\* kompatibilné so štandardom USB. V závislosti od zariadenia USB môžete v jednotke vybrať režim Android alebo režim MSC/MTP. Niektoré prehrávače digitálnych médií alebo smartfóny so systémom Android môžu vyžadovať nastavenie režimu MTP.

\* Napríklad kľúč USB, prehrávač digitálnych médií, smartfón so systémom Android

## Poznámky

- Podrobné informácie o kompatibilitate zariadenia USB nájdete na lokalite zákazníckej podpory uvedenej na zadnom kryte.
- Smartfóny s nainštalovaným operačným systémom Android 4.1 alebo novším podporujú príslušenstvo typu Android Open Accessory 2.0 (AOA 2.0). Niektoré smartfóny však nemusia plne podporovať štandard AOA 2.0 aj v prípade, že je nainštalovaný operačný systém Android 4.1 alebo novší.  
Podrobné informácie o kompatibilitate smartfónu so systémom Android získate na lokalite zákazníckej podpory uvedenej na zadnom kryte.
- Prehrávanie nasledujúcich súborov nemá podporu.  
MP3/WMA/FLAC:
  - súbory chránené autorskými právami
  - súbory DRM (Digital Rights Management – Správa digitálnych práv)
  - viackanálové zvukové súboryMP3/WMA:
  - súbory s bezstratovou kompresiou

Pred vytvorením pripojenia vyberte režim USB (režim Android alebo režim MSC/MTP) v závislosti od zariadenia USB (str. 12).

### 1 Pripojte zariadenie USB k portu USB (str. 6).

Spustí sa prehrávanie.

Ak je už zariadenie pripojené, na spustenie prehrávania vyberte stlačením tlačidla SRC položku [USB] (keď sa rozpozná zariadenie iPod, na displeji sa zobrazí položka [IPD]).

### 2 Hlasitosť nastavte na jednotke.

#### Zastavenie prehrávania

Stlačte a 1 sekundu podržte tlačidlo OFF.

#### Odpojenie zariadenia

Zastavte prehrávanie a odpojte zariadenie.

#### Upozornenie v prípade zariadenia iPhone

Keď pripojíte zariadenie iPhone prostredníctvom rozhrania USB, hlasitosť hovorov v telefóne ovláda zariadenie iPhone, nie jednotka. Nezvyšujte hlasitosť na jednotke počas hovoru, pretože to môže mať za následok náhly hlasný zvuk pri ukončení hovoru.

## Vyhľadávanie a prehrávanie skladieb

### Opakované a náhodné prehrávanie

Nie je k dispozícii, ak je pripojené zariadenie USB v režime Android.

#### 1 Opakovaným stláčaním tlačidla (opakovanie) alebo tlačidla (náhodné prehrávanie) počas prehrávania vyberte požadovaný režim prehrávania.

Spustenie prehrávania vo vybratom režime môže chvíľu trvať.

Dostupné režimy prehrávania sa líšia v závislosti od vybratého zdroja zvuku.

### Vyhľadávanie skladby podľa názvu (režim Quick-BrowZer™)

Nie je k dispozícii, ak je pripojené zariadenie USB v režime Android alebo zariadenie iPod.

#### 1 Počas prehrávania z disku CD alebo zariadenia USB sa stlačením tlačidla (prehľadávanie)\* zobrazí zoznam kategórií vyhľadávania.

Po zobrazení zoznamu skladieb opakovane stlačte tlačidlo  (späť), až kým sa nezobrazí požadovaná kategória vyhľadávania.

\* Ak počas prehrávania zo zariadenia USB podržíte tlačidlo  (prehľadávanie) dlhšie ako 2 sekundy, vrátite sa priamo na začiatok zoznamu kategórií.

#### 2 Otáčaním ovládacieho voliča vyberte požadovanú kategóriu vyhľadávania a jeho stlačením potvrdíte výber.

#### 3 Opakovaním kroku č. 2 vyhľadajte požadovanú skladbu. Spustí sa prehrávanie.

#### Ukončenie režimu Quick-BrowZer

Stlačte tlačidlo  (prehľadávanie).

## Vyhľadávanie preskakovaním položiek (režim preskočenia)

Nie je k dispozícii, ak je pripojené zariadenie USB v režime Android alebo zariadenie iPod.

- 1 Stlačte tlačidlo **Q** (prehľadávanie).
- 2 Stlačte tlačidlo **SEEK +**.
- 3 Otáčaním ovládacieho voliča vyberte požadovanú položku.  
Zoznam sa preskočí v krokoch po 10 % celkového počtu položiek.
- 4 Stlačením tlačidla **ENTER** sa vrátite na režim **Quick-BrowZer**.  
Zobrazí sa vybratá položka.
- 5 Otáčaním ovládacieho voliča vyberte požadovanú položku a stlačte ovládací volič.  
Spustí sa prehrávanie.

## Nastavenia

### Zrušenie režimu DEMO

Ukážku, ktorá sa zobrazí, keď je zdroj vypnutý a zobrazujú sa hodiny, môžete zrušiť.

- 1 Stlačte tlačidlo **MENU**, otáčaním ovládacieho voliča vyberte možnosť **[GENERAL]** a stlačte ovládací volič.
- 2 Otáčaním ovládacieho voliča vyberte **[SET DEMO]** a stlačte ovládací volič.
- 3 Otáčaním ovládacieho voliča vyberte nastavenie **[SET DEMO-OFF]** a stlačte ovládací volič.  
Nastavenie sa dokončilo.
- 4 Dvakrát stlačte tlačidlo **↶** (späť).  
Displej sa prepne späť do režimu normálneho príjmu alebo prehrávania.

### Ovládanie základných nastavení

Môžete nastaviť položky v nasledujúcich kategóriách nastavenia: všeobecné nastavenia (**GENERAL**), nastavenie zvuku (**SOUND**), nastavenie zobrazenia (**DISPLAY**).

- 1 Stlačte tlačidlo **MENU**.
- 2 Otáčaním ovládacieho voliča vyberte kategóriu nastavení a stlačte ovládací volič.  
V závislosti od zdroja a nastavení sa položky, ktoré môžete nastaviť, môžu líšiť.
- 3 Otáčaním ovládacieho voliča vyberte možnosti a stlačte ovládací volič.

#### Návrat na predchádzajúce zobrazenie

Stlačte tlačidlo **↶** (späť).

---

# Všeobecné nastavenia (GENERAL)

---

## AREA

Určuje oblasť/región, kde jednotku možno používať. [EUROPE], [RUSSIA]. Ak sa zmení aktuálne nastavenie oblasti/regiónu, táto jednotka sa vynuluje a potom sa zobrazia hodiny. (K dispozícii iba vtedy, keď je zdroj vypnutý a zobrazujú sa hodiny.)

---

## DEMO (ukážka)

Aktivácia ukážky: [ON], [OFF].

---

## CLOCK-ADJ (nastavenie hodín) (str. 6)

---

## CAUT ALM (zvukové upozornenie)

Aktivuje zvukové upozornenie: [ON], [OFF] (str. 5). (K dispozícii iba vtedy, keď je zdroj vypnutý a zobrazujú sa hodiny.)

---

## BEEP

Aktivuje pípanie: [ON], [OFF].

---

## AUTO OFF

Vypne sa automaticky po uplynutí požadovaného času, ak je jednotka vypnutá: [ON] (30 minút), [OFF].

---

## STEERING

Služi na registráciu alebo obnovenie nastavení diaľkového ovládača na volante. (K dispozícii pri pripojení pomocou kábla (nie je súčasťou dodávky).) (K dispozícii iba vtedy, keď je zdroj vypnutý a zobrazujú sa hodiny.)

### STR CONTROL (ovládanie riadenia)

Služi na výber režimu vstupu pripojeného diaľkového ovládača. Pred použitím zabezpečte, aby sa režim vstupu zhodoval s pripojeným diaľkovým ovládačom. Predídete tak poruche.

#### CUSTOM

Režim vstupu pre diaľkové ovládanie na volante

#### PRESET

Režim vstupu pre káblový diaľkový ovládač mimo volantu diaľkového ovládania na volante (nastaví sa automaticky po vykonaní operácie [RESET CUSTOM]).

## EDIT CUSTOM

Služi na registráciu funkcií (SOURCE, ATT, VOL +/-, SEEK +/-) v diaľkovom ovládači na volante:

- 1 Otáčaním ovládacieho voliča vyberte funkciu, ktorú chcete priradiť diaľkovému ovládaču na volante, a stlačte ovládací volič.
- 2 Kým bliká hlásenie [REGISTER], stlačte a podržte tlačidlo na diaľkovom ovládači na volante, ktorému chcete priradiť funkciu. Po dokončení registrácie sa zobrazí hlásenie [REGISTERED].
- 3 Ak chcete zaregistrovať ďalšie funkcie, zopakujte kroky 1 a 2.

(Dostupné, iba keď je funkcia [STR CONTROL] nastavená na hodnotu [CUSTOM].)

## RESET CUSTOM

Služi na obnovenie nastavení diaľkového ovládača na volante: [YES], [NO].

(Dostupné, iba keď je funkcia [STR CONTROL] nastavená na hodnotu [CUSTOM].)

## Poznámky

- Pri výbere nastavení je na jednotke dostupné len ovládanie tlačidlami. Z bezpečnostných dôvodov pred výberom tohto nastavenia vozidlo zaparkujte.
- Ak sa počas registrácie vyskytne chyba, všetky predtým zaregistrované informácie sa zachovávajú. Opätovne spustíte registráciu z funkcie, pri ktorej sa vyskytla chyba.
- Táto funkcia nemusí byť v niektorých vozidlách dostupná. Podrobné informácie o kompatibilitě vozidla nájdete na lokalite zákazníckej podpory uvedenej na zadnom obale.

---

## USB MODE

Zmení režim USB: [ANDROID], [MSC/MTP]. (K dispozícii iba vtedy, keď je vybratý zdroj USB.)

---

## CT (hodiny)

Aktivuje funkciu CT: [ON], [OFF].

---

## AF/TA (alternatívne frekvencie/hlásenia o dopravnej situácii)

Výber nastavení alternatívnych frekvencií (AF) a hlásení o dopravnej situácii (TA): [AF-ON], [TA-ON], [AF/TA-ON], [AF/TA-OFF].

---

## REGIONAL

Obmedzuje príjem na konkrétnu oblasť:  
[ON], [OFF].  
(K dispozícii iba počas vysielania  
v pásme FM.)

---

**BTM** (pamäť na ukladanie rozhlasových  
staníc) (str. 7)

(K dispozícii iba vtedy, keď je vybraný tuner.)

---

## FIRMWARE

(K dispozícii iba vtedy, keď je zdroj  
vypnutý a zobrazujú sa hodiny.)  
Kontroluje alebo aktualizuje verziu  
firmvéru. Podrobné informácie nájdete  
na lokalite zákazníckej podpory uvedenej  
na zadnom kryte.

**FW VERSION** (verzia firmvéru)

Zobrazuje aktuálnu verziu firmvéru.

**FW UPDATE** (aktualizácia firmvéru)

Slúži na prechod na postup aktualizácie  
firmvéru: [YES], [NO].

Aktualizácia firmvéru trvá niekoľko minút.  
Počas aktualizácie zapalovanie  
neprepínajte do polohy OFF,  
ani neodpájajte zariadenie USB.

---

# Nastavenie zvuku (SOUND)

Túto ponuku nastavení otvoríte aj stlačením  
tlačidla SOUND.

---

## EQ10 PRESET

Slúži na výber krivky ekvalizéra z 10 kriviek  
ekvalizéra alebo na vypnutie:  
[OFF], [R&B], [ROCK], [POP], [HIP-HOP],  
[ELECTRONICA], [JAZZ], [SOUL],  
[COUNTRY], [KARAOKE]\*, [CUSTOM].  
Nastavenie krivky ekvalizéra pre  
jednotlivé zdroje sa dá uložiť do pamäte.

\* [KARAOKE] znižuje intenzitu hlasu, ktorý však  
pri prehrávaní nemožno úplne odstrániť. Nie je  
podporované ani použitie mikrofónu.

---

## EQ10 CUSTOM

Nastaví hodnotu [CUSTOM] pre položku  
EQ10.

Nastavenie krivky ekvalizéra: [BAND1]  
32 Hz, [BAND2] 63 Hz, [BAND3] 125 Hz,  
[BAND4] 250 Hz, [BAND5] 500 Hz,  
[BAND6] 1 kHz, [BAND7] 2 kHz, [BAND8]  
4 kHz, [BAND9] 8 kHz, [BAND10] 16 kHz.  
Hlasitosť možno nastaviť v krokoch po  
1 dB v rozsahu -6 dB až +6 dB.

---

## BALANCE

Slúži na nastavenie vyváženia zvuku:  
[RIGHT-15] - [CENTER] - [LEFT-15].

---

## FADER

Slúži na nastavenie relatívnej úrovne:  
[FRONT-15] - [CENTER] - [REAR-15].

---

## S.WOOFER (hlbokotónový reproduktor)

**SW LEVEL** (úroveň hlbokotónového  
reproduktora)

Slúži na nastavenie úrovne  
hlbokotónového reproduktora:  
[+6 dB] - [0 dB] - [-6 dB].

(Najnižšie zobrazené nastavenie je [ATT].)

**SW PHASE** (fáza hlbokotónového  
reproduktora)

Slúži na výber fázy hlbokotónového  
reproduktora: [NORM], [REV].

**LPF FREQ** (frekvencia nízkopriepustného  
filtra)

Slúži na výber medznej frekvencie  
hlbokotónového reproduktora:  
[80Hz], [100Hz], [120Hz].

---

**HPF FREQ** (frekvencia vysokopriepustného  
filtra)

Výber medznej frekvencie predného  
alebo zadného reproduktora: [OFF],  
[80Hz], [100Hz], [120Hz].

---

## AUX VOL (úroveň hlasitosti vstupu AUX)

Slúži na nastavenie úrovne hlasitosti  
každého pripojeného prídavného  
zariadenia: [+18 dB] - [0 dB] - [-8 dB].  
Toto nastavenie ruší potrebu  
prispôbovať úroveň hlasitosti medzi  
jednotlivými zdrojmi.  
(K dispozícii iba vtedy, keď je vybraný  
konektor AUX.)

---

---

## Nastavenie zobrazenia (DISPLAY)

---

### DIMMER

Slúži na zmenu jasu displeja: [ON], [OFF], [CLK].

Ak chcete túto funkciu nastaviť tak, aby bola aktívna iba počas určeného obdobia, vyberte možnosť [CLK] a potom nastavte čas začiatku a konca.

– Nastavenie úrovne jasů, keď je aktivovaná funkcia stmienia displeja:

Nastavte položku [DIMMER] na možnosť [ON] a potom upravte nastavenie [BRIGHTNESS].

– Nastavenie úrovne jasů, keď je vypnutá funkcia stmienia displeja:

Nastavte položku [DIMMER] na možnosť [OFF] a potom upravte nastavenie [BRIGHTNESS].

Nastavenie jasů sa uloží a použije pri zapnutí alebo vypnutí funkcie stmievača.

---

### BRIGHTNESS

Slúži na úpravu jasů displeja. Úroveň jasů možno upraviť: [1] – [10].

---

### BUTTON-C (farba tlačidiel)

Slúži na nastavenie predvolenej alebo prispôbenej farby tlačidiel.

#### COLOR

Slúži na výber z 15 predvolených farieb a 1 prispôbenej farby.

#### CUSTOM-C (vlastná farba)

Slúži na registráciu prispôbenej farby tlačidiel.

#### RGB RED, RGB GRN, RGB BLUE

Rozsah nastavenia farieb: [0] – [32]  
(hodnota [0] sa pre niektoré rozsahy farieb nedá nastaviť).

---

### DSPL-C (farba displeja)

Slúži na nastavenie predvolenej alebo prispôbenej farby zobrazenia.

#### COLOR

Slúži na výber z 15 predvolených farieb a 1 prispôbenej farby.

#### CUSTOM-C (vlastná farba)

Slúži na registráciu prispôbenej farby zobrazenia.

#### RGB RED, RGB GRN, RGB BLUE

Rozsah nastavenia farieb: [0] – [32]  
(hodnota [0] sa pre niektoré rozsahy farieb nedá nastaviť).

---

### SND SYNC (synchronizácia zvuku)

Aktivuje synchronizáciu osvetlenia so zvukom: [ON], [OFF].

---

### AUTO SCR (automatické posúvanie)

Slúži na automatické posúvanie dlhých položiek: [ON], [OFF].

(Nie je k dispozícii, keď je vybratá položka AUX alebo tuner.)

---

## Ďalšie informácie

### Aktualizácia firmvéru

Ak chcete aktualizovať firmvér, navštívte lokalitu zákazníckej podpory uvedenú na zadnom kryte a postupujte podľa pokynov online.

#### Poznámky

- Na aktualizáciu firmvéru je potrebné zariadenie USB (nedodáva sa). Aktualizačný modul uložte do zariadenia USB, zariadenie pripojte k portu USB a vykonajte aktualizáciu.
- Aktualizácia firmvéru trvá niekoľko minút. Počas aktualizácie zapalovanie neprepínajte do polohy OFF, ani neodpájajte zariadenie USB.

### Preventívne opatrenia

- Ak bolo vozidlo zaparkované na priamom slnečnom svetle, najskôr nechajte jednotku vychladnúť.
- Nenechávajte predný panel ani zvukové zariadenia vnútri vozidla, inak môže dôjsť k poruche v dôsledku vysokej teploty spôsobenej priamym slnečným svetlom.
- Elektrická anténa sa rozťahne automaticky.

#### Kondenzácia vlhkosti

Ak sa vnútri jednotky kondenzuje vlhkosť, vyberte disk a počkajte približne hodinu, kým sa nevysuší. V opačnom prípade jednotka nebude fungovať správne.

#### Zachovanie vysokej kvality zvuku

Na jednotku ani na disky nešpliechajte kvapaliny.

### Poznámky k diskom

- Disky nevystavujte priamemu slnečnému svetlu ani zdrojom tepla, napríklad priechodom horúceho vzduchu, ani ich nenechávajte vo vozidle zaparkovanom na priamom slnečnom svetle.
- Pred prehrávaním utrite disky pomocou čistiacej tkaniny, pričom postupujte od stredu k okrajom. Nepoužívajte rozpúšťadlá ako benzín, riedidlo alebo komerčné čistiace prostriedky.
- Táto jednotka je navrhnutá na prehrávanie diskov, ktoré spĺňajú štandard pre kompaktné disky (CD). Disky DualDisc a niektoré hudobné disky kódované pomocou technológií na ochranu autorských práv nespĺňajú štandard pre kompaktné disky (CD), a preto ich táto jednotka nemusí dokázať prehrať.
- Disky, ktoré jednotka NEDOKÁŽE prehrať:
  - Disky, na ktorých sú prilepené štítky, nálepky alebo lepiaca páska, prípadne papier. Mohlo by dôjsť k poruche alebo k poškodeniu disku.
  - Disky neštandardných tvarov (napríklad srdce, štvorec alebo hviezda). Pri pokuse o prehrávanie by sa mohla poškodiť jednotka.
  - Disky s priemerom 8 cm.



#### Poznámky k diskom CD-R/CD-RW

- Ak disk s viacerými reláciami začína reláciou CD-DA, rozpozná sa ako disk CD-DA a ďalšie relácie sa neprehrajú.
- Disky, ktoré jednotka NEDOKÁŽE prehrať:
  - disky CD-R/CD-RW s nízkou kvalitou záznamu,
  - disky CD-R/CD-RW nahraté pomocou nekompatibilného nahrávacieho zariadenia,
  - nesprávne finalizované disky CD-R/CD-RW,
  - disky CD-R/CD-RW, ktoré nie sú nahraté vo formáte hudobných diskov CD alebo vo formáte MP3 v súlade s normou ISO9660 Level 1/Level 2, Joliet/Romeo alebo s viacerými reláciami.

## Poradie prehrávania zvukových súborov

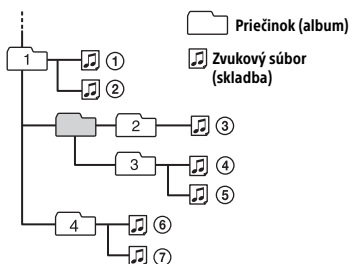

## O zariadení iPod

- Pripojiť môžete nasledujúce modely zariadenia iPod. Skôr než začnete zariadenia iPod používať, aktualizujte ich softvér na najnovšiu verziu.

Kompatibilné modely zariadení iPhone a iPod

Kompatibilný model	USB
iPhone 6s Plus	✓
iPhone 6s	✓
iPhone 6 Plus	✓
iPhone 6	✓
iPhone 5s	✓
iPhone 5c	✓
iPhone 5	✓
iPhone 4s	✓
iPod touch (6. generácie)	✓
iPod touch (5. generácie)	✓
iPod nano (7. generácie)	✓

- Spojenia „Made for iPod“ a „Made for iPhone“ znamenajú, že elektronické príslušenstvo bolo vytvorené špeciálne na pripojenie k zariadeniu iPod alebo iPhone a vývojová spoločnosť zaručuje, že spĺňa výkonnostné normy spoločnosti Apple. Spoločnosť Apple nezodpovedá za prevádzku zariadenia ani za súlad s bezpečnostnými a regulačnými normami. Použitie tohto príslušenstva so zariadením iPod alebo iPhone môže ovplyvňovať bezdrôtovú prevádzku.

Ak máte nejaké otázky alebo problémy s jednotkou, ktoré nie sú zahrnuté v tejto príručke, obráťte sa na najbližšieho predajcu produktov spoločnosti Sony.



## Údržba

### Čistenie konektorov

Jednotka nemusí fungovať správne, ak konektory medzi jednotkou a predným panelom nie sú čisté. S cieľom predísť tomuto problému odpojte predný panel (str. 5) a vatovou tyčinkou vyčistíte konektory. Nepoužívajte nadmernú silu. V opačnom prípade môže dôjsť k poškodeniu konektorov.

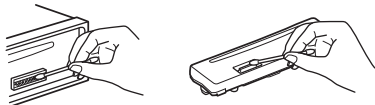

### Poznámky

- Z bezpečnostných dôvodov pred čistením konektorov vypnite zapalovanie a vyberte kľúč zo zapalovania.
- Nikdy sa nedotýkajte konektorov priamo prstami ani žiadnym kovovým zariadením.

## Technické parametre

### Tuner

#### FM

Ladiaci rozsah:

Keď je položka [AREA] nastavená na možnosť [EUROPE]:

87,5 MHz – 108,0 MHz

Keď je položka [AREA] nastavená na možnosť [RUSSIA]:

FM1/FM2: 87,5 MHz – 108,0 MHz  
(s krokom po 50 kHz)

FM3: 65 MHz – 74 MHz  
(s krokom po 30 kHz)

Konektor antény:

Konektor externej antény

Medzifrekvencia:

Keď je položka [AREA] nastavená na možnosť [EUROPE]:

FM CCIR: -1 956,5 kHz – -487,3 kHz  
a +500,0 kHz až +2 095,4 kHz

Keď je položka [AREA] nastavená na možnosť [RUSSIA]:

FM CCIR: -1 956,5 kHz – -487,3 kHz  
a +500,0 kHz až +2 095,4 kHz

FM OIRT: -1 815,6 kHz – -943,7 kHz  
a +996,6 kHz – +1 776,6 kHz

Použiteľná citlivosť: 7 dBf

Selektivita: 75 dB pri 400 kHz

Pomer signálu a šumu: 73 dB

Oddelenie: 50 dB pri 1 kHz

Frekvenčná charakteristika: 20 Hz – 15 000 Hz

#### MW/LW

Ladiaci rozsah:

MW: 531 kHz – 1 602 kHz

LW: 153 kHz – 279 kHz

Konektor antény:

Konektor externej antény

Citlivosť: MW: 26  $\mu$ V, LW: 50  $\mu$ V

## Prehrávač diskov CD

- Pomer signálu a šumu: 95 dB  
Frekvenčná charakteristika: 10 Hz – 20 000 Hz  
Kolísanie a flutter: pod hranicou merateľnosti  
Maximálny počet: (len disky CD-R/CD-RW)  
– priečinkov (albumov):  
150 (vrátane koreňového priečinka)  
– súborov (skladiieb) a priečinkov:  
300 (môže byť menej ako 300, ak názvy priečinkov alebo súborov obsahujú veľa znakov)  
– znakov, ktoré možno zobrazit' pre názov priečinka alebo súboru:  
32 (Joliet)/64 (Romeo)  
Zodpovedajúci kodek:  
MP3 (.mp3) a WMA (.wma)

## Prehrávač USB

- Rozhranie: USB (plná rýchlosť)  
Maximálny prúd: 1 A  
Maximálny počet rozpoznateľných skladiieb:  
– priečinkov (albumov): 256  
– súborov (skladiieb) v priečinku: 256  
Kompatibilné s protokolom Android Open Accessory (AOA): 2.0  
Zodpovedajúci kodek:  
MP3 (.mp3)  
Bitová rýchlosť: 8 kb/s – 320 kb/s (podporuje variabilnú bitovú rýchlosť (VBR))  
Frekvencia vzorkovania:  
16 kHz – 48 kHz  
WMA (.wma)  
Bitová rýchlosť: 32 kb/s – 192 kb/s (podporuje variabilnú bitovú rýchlosť (VBR))  
Frekvencia vzorkovania:  
32 kHz, 44,1 kHz, 48 kHz  
FLAC (.flac)  
Bitová hĺbka: 16 bitov, 24 bitov  
Frekvencia vzorkovania:  
44,1 kHz, 48 kHz

## Výkonový zosilňovač

- Výstup: výstupy z reproduktorov  
Impedancia reproduktorov: 4 Ω – 8 Ω  
Maximálny výstupný výkon: 55 W × 4 (pri 4 Ω)

## Všeobecné

- Výstupy:  
Konektor zvukových výstupov (REAR, SUB)  
Konektor elektrickej antény/ovládania výkonového zosilňovača (REM OUT)  
Vstupy:  
Vstupný konektor diaľkového ovládača  
Vstupný konektor antény  
Vstupný konektor AUX (stereofónny minikonektor)  
Port USB  
Požiadavky na napájanie: autobatéria 12 V, jednosmerný prúd (záporné uzemnenie)  
Menovitá spotreba prúdu: 10 A  
Rozmery:  
Približne 178 mm × 50 mm × 177 mm (š/v/h)  
Montážne rozmery:  
Približne 182 mm × 53 mm × 160 mm (š/v/h)  
Hmotnosť: približne 1,2 kg  
Obsah balenia:  
Hlavná jednotka (1)  
Súčiastky na inštaláciu a pripojenie (1 súprava)

Predajca nemusí ponúkať niektoré položky z vyššie uvedeného príslušenstva. Podrobné informácie si vyžiadajte od predajcu.

Dizajn a technické údaje podliehajú zmenám aj bez predchádzajúceho upozornenia.

## Autorské práva

Windows Media je registrovanou ochrannou známkou alebo ochrannou známkou spoločnosti Microsoft Corporation v USA alebo iných krajinách.

Tento produkt je chránený určitými právami duševného vlastníctva spoločnosti Microsoft Corporation. Bez licencie od spoločnosti Microsoft alebo jej oprávnenej dcérskej spoločnosti je používanie alebo distribúcia takejto technológie oddelene od tohto produktu zakázaná.

iPhone, iPod, iPod classic, iPod nano a iPod touch sú ochrannými známkami spoločnosti Apple Inc., ktoré sú registrované v USA a iných krajinách.

Na technológiu a patenty kódovania zvuku MPEG Layer-3 poskytli licenciu spoločnosti Fraunhofer IIS a Thomson.

Android je ochrannou známkou spoločnosti Google Inc.

### libFLAC

Copyright (C) 2000 – 2009 Josh Coalson  
Copyright (C) 2011 – 2013 Xiph.Org  
Foundation

Ďalšia distribúcia a používanie v zdrojovej a binárnej forme, či už so zmenami, alebo bezo zmien, sa povoľujú pri splnení nasledujúcich podmienok:

- V ďalších distribúciách zdrojového kódu sa musí zachovať oznámenie o autorských právach uvedené vyššie, tento zoznam podmienok a nasledujúce odopretie záruk.
- V ďalších distribúciách v binárnej forme sa musí reprodukovat oznámenie o autorských právach uvedené vyššie, tento zoznam podmienok a nasledujúce odopretie záruk, a to v dokumentácii alebo iných materiáloch poskytovaných s distribúciou.
- Názov nadácie Xiph.org ani mená jej prispievateľov sa bez predchádzajúceho výslovného písomného povolenia nesmú použiť na podporu ani propagáciu produktov odvodených z tohto softvéru.

TENTO SOFTVÉR POSKYTUJÚ VLASTNÍCI AUTORSKÝCH PRÁV A PRISPIEVATELIA „TAK, AKO JE“ A ODMIETAJU AKÉKOL'VEK VÝSLOVNÉ ALEBO IMPLICITNÉ ZÁRUKY VRÁTANE, ALE NIE VÝHRADNE, IMPLICITNÝCH ZÁRUK OBCHODOVATEĽNOSTI A VHODNOSTI NA KONKRÉTNY ÚČEL. NADÁCIA ANI PRISPIEVATELIA NEBUDÚ V ŽIADNOM PRÍPADE ZODPOVEDAŤ ZA ŽIADNE PRIAME, NEPRIAME, NÁHODNÉ, ZVLÁŠTNE, ZNAČNÉ ANI NÁSLEDNÉ ŠKODY (VRÁTANE, ALE NIE VÝHRADNE, ZA OBSTARANIA NÁHRADNÉHO TOVARU ALEBO SLUŽIEB, NEMOŽNOSTI POUŽÍVANIA, STRATY ÚDAJOV ALEBO ZISKU, PRÍPADNE PRERUŠENIA PODNIKANIA) BEZ OHLADU NA PRÍČINU A TEÓRIU ZODPOVEDNOSTI, ČI UŽ NA ZÁKLADE ZMLUVY, PRESNE VYMEDZENEJ ZODPOVEDNOSTI, ALEBO PORUŠENIA PRÁVA (VRÁTANE ZANEDBANIA ALEBO Z INÉHO DÔVODU), KTORÉ AKÝMKOL'VEK SPÔSOBOM VZNIKNÚ V DÔSLEDKU POUŽÍVANIA TOHTO SOFTVÉRU, A TO AJ V PRÍPADE, AK BOLA MOŽNOSŤ TAKÝCHTO ŠKÔD OZNÁMENÁ.

---

## Riešenie problémov

Nasledujúci kontrolný zoznam vám pomôže vyriešiť problémy, s ktorými sa môžete stretnúť pri používaní jednotky.

Skôr ako prejdete kontrolným zoznamom uvedeným nižšie, skontrolujte pripojenie a prevádzkové postupy.

Podrobné informácie o používaní poistky a odpojení jednotky od palubnej dosky nájdete v časti „Pripojenie a inštalácia“ (str. 24).

Ak sa problém nevyrieši, navštívte lokalitu zákaznickej podpory uvedenú na zadnom kryte.

### Všeobecné

**Nereprodukuje sa zvuk alebo je zvuk veľmi slabý.**

→ Poloha ovládača potenciometra [FADER] nie je nastavená pre 2-reproduktorový systém.

→ Hlasitosť jednotky alebo pripojeného zariadenia je veľmi nízka.  
– Zvýšte hlasitosť jednotky a pripojeného zariadenia.

**Nepočúť pípacie.**

→ Je pripojený voliteľný výkonový zosilňovač a nepoužívate zabudovaný zosilňovač.

**Obsah pamäte sa vymazal.**

→ Kábel napájania alebo batéria sú odpojené alebo nie sú pripojené správne.

**Uložené stanice a správny čas sú vymazané.**

**Poistka je vypálená.**

**Pri prepnutí polohy zapalovania sa tvorí šum.**

→ Káble sa presne nezhodujú s konektorom napájania príslušenstva vozidla.

**Počas prehrávania alebo príjmu sa spustí režim ukážky.**

→ Ak sa pri nastavení položky [DEMO-ON] počas 5 minút nevykoná žiadna operácia, spustí sa režim ukážky.  
– Nastavte položku [DEMO-OFF] (str. 12).

---

**Zobrazenie zmizne z okna displeja alebo sa v ňom neobjaví.**

→ Stlmenie svetla je nastavené na hodnotu [DIM-ON] (str. 14).

→ Zobrazenie zmizne, ak stlačíte a podržíte tlačidlo OFF.

– Na jednotke stlačte a podržte tlačidlo OFF, kým sa nezobrazí displej.

→ Konektory sú znečistené (str. 17).

---

**Displej/osvetlenie začne blikať.**

→ Nedostatočné elektrické napájanie.

– Skontrolujte, či je jednotka dostatočne napájaná z autobaterie. (Požadované napätie: 12V jednosmerného prúdu.)

---

**Tlačidlá na ovládanie nefungujú.**

**Disk sa nevysúva.**

→ Ak chcete jednotku vynulovať, na dlhšie ako 2 sekundy stlačte tlačidlá DSP a  (späť)/MODE.

Obsah uložený v pamäti sa vymaže.

Z dôvodu bezpečnosti neobnovujte nastavenia jednotky počas šoférovania.

### Rozhlasový príjem

**Nedá sa prijímať signál staníc.**

**Zvuk je prerušovaný šumom.**

→ Pripojenie nie je správne.

– Skontrolujte pripojenie antény vozidla.

– Ak sa anténa vozidla neroztiahne, skontrolujte pripojenie riadiaceho kábla elektrickej antény.

---

**Ladenie predvolieb nie je možné.**

→ Signál vysielania je príliš slabý.

---

**Frekvencie 65 MHz až 74 MHz v FM3 nemožno naladiť.**

→ Položka [AREA] je nastavená na možnosť [EUROPE].

– Nastavte položku [AREA] na možnosť [RUSSIA] (str. 12).

## Systém RDS

Služby RDS nie je možné prijímať (ak je položka [AREA] nastavená na možnosť [RUSSIA]).

- Vybraté je pásmo FM3.
  - Vyberte pásmo FM1 alebo FM2.
- Služby RDS nie sú k dispozícii v aktuálnej oblasti.

Po niekoľkých sekundách počúvania sa spustí vyhľadávanie.

- Stanica neposkytuje informácie o dopravnej situácii alebo má slabý signál.
  - Vypnite funkciu TA (str. 8).

Neposkytujú sa hlásenia o dopravnej situácii.

- Aktivujte funkciu TA (str. 8).
- Stanica nevysiela žiadne hlásenia o dopravnej situácii napriek tomu, že patrí do kategórie TP.
  - Naladte inú stanicu.

Položka PTY zobrazuje hodnotu [- - - - -].

- Aktuálna stanica nie je stanicou RDS.
- Neprijímajú sa údaje RDS.
- Stanica nešpecifikuje typ programu.

Bliká názov programovej služby.

- Pre aktuálnu stanicu neexistuje žiadna alternatívna frekvencia.
  - Kým bliká názov programovej služby, stlačte tlačidlo SEEK +/- . Zobrazí sa hlásenie [PI SEEK] a jednotka začne vyhľadávať inú frekvenciu s rovnakými údajmi PI (identifikácia programu).

## Prehrávanie diskov CD

Disk sa neprehráva.

- Chybný alebo znečistený disk.
- Disk CD-R/CD-RW nie je určený na zvukové použitie (str. 15).

Súbory MP3/WMA nemožno prehrávať.

- Disk je nekompatibilný s formátom a verziou MP3/WMA. Podrobné informácie o prehrateľných diskoch a formátoch nájдете na lokalite zákazníckej podpory uvedenej na zadnom obale.

Prehratie súborov MP3/WMA trvá dlhšie než v prípade iných súborov.

- Spustenie prehrávania trvá dlhšie pri nasledujúcich diskoch:
  - disk nahratý so zložitou stromovou štruktúrou,
  - disk nahratý vo formáte viacerých relácií,
  - disk, na ktorý možno pridávať údaje.

Zvuk je trhaný.

- Chybný alebo znečistený disk.

## Prehrávanie zo zariadenia USB

Položky nemožno prehrávať cez rozbočovač USB.

- Táto jednotka nedokáže rozpoznať zariadenia USB cez rozbočovač USB.

Prehratie zo zariadenia USB trvá dlhšie.

- Zariadenie USB obsahuje súbory so zložitou stromovou štruktúrou.

Zvuk je prerušovaný.

- Pri vysokej bitovej rýchlosti môže dôjsť k prerušovaniu zvuku.
- Súbory DRM s ochranou autorských práv sa niekedy nedajú prehrať.

Nedá sa prehrať zvukový súbor.

- Zariadenie USB formátované pomocou iných súborových systémov než FAT16 alebo FAT32 nemá podporu.\*

\* Táto jednotka podporuje systémy FAT16 a FAT32, niektoré zariadenia USB však nemusia podporovať obidva systémy FAT. Podrobné informácie nájdete v návode na použitie jednotlivých zariadení USB alebo sa obráťte na ich výrobcu.

Nemožno vykonať preskočenie albumu, preskočenie položiek (režim preskočenia) a vyhľadávanie skladby podľa názvu (Quick-BrowZer).

- Tieto operácie nemožno vykonať, ak je pripojené zariadenie USB v režime Android alebo zariadenie iPod.
  - Nastavte položku [USB MODE] na možnosť [MSC/MTP] (str. 12).
  - Vyberte zariadenie iPod.
- Režim USB zariadenia nie je nastavený na príslušný režim.
  - Uistite sa, že je nastavený režim USB zariadenia nastavený na režim MSC/MTP.

---

## Nemožno zaistiť zvukový výstup pri prehrávaní v režime Android.

- Kým je jednotka v režime Android, zvuk vychádza iba zo smartfónu so systémom Android.
- Pozrite si stav aplikácie prehrávania zvuku na smartfóne so systémom Android.
- Prehrávanie nemusí správne fungovať v závislosti od smartfónu so systémom Android.

---

## Hlásenia

Počas prevádzky sa na displeji môžu zobrazovať alebo blikať nasledujúce hlásenia.

---

**CD ERROR:** Disk nemožno prehrať. Disk sa vysunie automaticky.

- Vyčistite disk alebo ho vložte správne, prípadne skontrolujte, či nie je prázdny alebo chybný.

---

**CD NO MUSIC:** Na disku sa nenachádza žiadny prehrateľný súbor. Disk sa vysunie automaticky.

- Vložte disk, na ktorom sa nachádzajú prehrateľné súbory (str. 18).

---

**CD PUSH EJT:** Disk sa nevysunul správne.

- Stlačte tlačidlo ▲ (vysunutie).

---

**HUB NO SUPRT:** Rozbočovače USB nie sú podporované.

---

### INVALID

- Vybraná operácia môže byť neplatná.
- Pri prehrávaní na zariadení iPod nemožno zmeniť nastavenie [USB MODE].

---

**IPD STOP:** Prehrávanie zo zariadenia iPod sa skončilo.

- Pomocou zariadenia iPod alebo iPhone spustíte prehrávanie.

---

**NO AF:** Nie sú k dispozícii alternatívne frekvencie.

- Kým blika názov programovej služby, stlačte tlačidlo SEEK +/- . Jednotka začne vyhľadávať inú frekvenciu s rovnakými údajmi PI (identifikácia programu) (zobrazí sa hlásenie [PI SEEK]).

---

**NO TP:** Nie sú k dispozícii žiadne programy o dopravnej situácii.

- Jednotka bude naďalej vyhľadávať dostupné stanice TP.

---

### NOT SUPPORT – ANDROID MODE

- Zariadenie USB pripojené k jednotke v režime [USB MODE] nastavenom na možnosť [ANDROID] nepodporuje protokol AOA 2.0 (Android Open Accessory).
  - Nastavte položku [USB MODE] na možnosť [MSC/MTP] (str. 12).

---

**OVERLOAD:** Zariadenie USB je preťažené.

- Odpojte zariadenie USB a stlačením tlačidla SRC vyberte iný zdroj.
- V zariadení USB sa vyskytla chyba alebo je pripojené nepodporované zariadenie.

---

**READ:** Prebieha čítanie informácií.

- Počkajte, kým skončí čítanie informácií a automaticky sa spustí prehrávanie.
- V závislosti od štruktúry súborov to môže chvíľu trvať.

---

**USB ERROR:** Nedá sa prehrávať zo zariadenia USB.

- Znova pripojte zariadenie USB.

---

**USB NO DEV:** Zariadenie USB nie je pripojené alebo sa nerozpoznalo.

- Skontrolujte, či sú zariadenie USB alebo kábel USB bezpečne pripojené.

---

**USB NO MUSIC:** K dispozícii nie je žiadny prehrateľný súbor.

- Pripojte zariadenie USB, v ktorom sa nachádzajú prehrateľné súbory (str. 18).

---

**USB NO SUPRT:** Zariadenie USB nie je podporované.

- Podrobné informácie o kompatibilitě zariadenia USB nájdete na lokalite zákazníckej podpory uvedenej na zadnom kryte.

---

**LLLL alebo ׀׀׀׀׀:** Bol dosiahnutý začiatok alebo koniec disku.

---

**\_ (znak podčiarknutia):** Znak nemožno zobraziť.

## Používanie diaľkového ovládača na volante:

---

**ERROR:** Počas registrácie funkcie sa vyskytla chyba.

- Znova vykonajte registráciu z funkcie, pri ktorej sa vyskytla chyba (str. 12).

---

**TIMEOUT:** Registrácia funkcie zlyhala z dôvodu vypršania časového limitu.

- Pokúste sa dokončiť registráciu, kým bliká hlásenie [REGISTER] (približne 6 sekúnd) (str. 12).

Ak tieto riešenia nepomôžu zlepšiť situáciu, obráťte sa na najbližšieho predajcu produktov značky Sony.

Ak prinesiete jednotku na opravu z dôvodu problémov pri prehrávaní disku CD, prineste so sebou disk, pri použití ktorého sa vyskytol daný problém.

## Pripojenie a inštalácia

### Upozornenia

- Zvedzte všetky uzemnené káble do spoločného bodu uzemnenia.
- Nenechajte káble zachytené pod skrútkou ani v pohyblivých častiach (napr. vodiacej lište sedadla).
- Pred pripojením káblov vypnite zapáľovanie vozidla, aby ste predišli skratom.
- Kábel napájania ⑥ pripojte k jednotke a reproduktorom pred tým, ako ho pripojíte ku konektoru pomocného napájania.
- Z bezpečnostných dôvodov vždy izolujte všetky voľné nepripojené káble pomocou elektrikárskej pásky.

### Preventívne opatrenia

- Výber miesta inštalácie dôkladne zvážte, aby vám jednotka neprekážala pri šoférovaní.
- Jednotku neinštalujte na miestach vystavených prachu, nečistotám, nadmerným vibráciám alebo vysokej teplote, napríklad na priamom slnečnom svetle alebo v blízkosti prieduchov ohrievačov.
- Na zaistenie bezpečnej a spoľahlivej inštalácie používajte len dodaný montážny materiál.

#### Poznámka ku káblu napájania (žltému)

Pri pripájaní tejto jednotky v kombinácii s ďalšími stereokomponentmi musí byť hodnota intenzity elektrického prúdu obvodu vozidla, ku ktorému je jednotka pripojená, vyššia ako súčet hodnôt intenzity elektrického prúdu poistiek jednotlivých komponentov.

#### Nastavenie montážneho uhla

Montážny uhol nastavte na menej ako 45°.

## Zoznam súčastí na inštaláciu

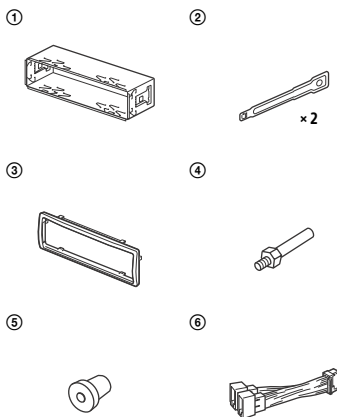

- Zoznam súčastí nepredstavuje celý obsah balenia.
- Pred odoslaním sa k jednotke pripevní konzola ① a ochranný rámček ③. Pred namontovaním odstráňte z jednotky konzolu ① pomocou kľúčov na uvoľnenie ②. Podrobné informácie nájdete v časti „Odobratie ochranného rámčeka a konzoly“ (str. 27).
- Uvoľňovacie kľúče ② si odložte, pretože ich budete potrebovať aj pri vyberaní jednotky z vozidla.





## Vytváranie pripojení

Ak máte elektrickú anténu bez reléového panela, pripojenie tejto jednotky pomocou dodaného napájacieho kábla ⑥ môže poškodiť anténu.

### ① Do konektora reproduktorov vozidla

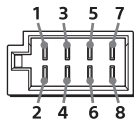

1	Zadný reproduktor (pravý)	⊕	Fialový
2		⊖	Fialovo-čierny pásikavý
3	Predný reproduktor (pravý)	⊕	Sivý
4		⊖	Sivo-čierny pásikavý
5	Predný reproduktor (ľavý)	⊕	Biely
6		⊖	Bielo-čierny pásikavý
7	Zadný reproduktor (ľavý)	⊕	Zelený
8		⊖	Zeleno-čierny pásikavý

### ② Do konektora napájania vozidla

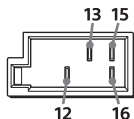

12	Nepretržité napájanie	Žltý
13	Elektrická anténa/ ovládanie výkonového zosilňovača (REM OUT)	Modro-biely pásikavý
15	Prepínané napájanie	Červený
16	Uzemnenie	Čierny

## Jednoduché pripojenie hlbokotónového reproduktora

Hlbokotónový reproduktor môžete použiť bez výkonového zosilňovača, keď je pripojený ku káblu zadného reproduktora.

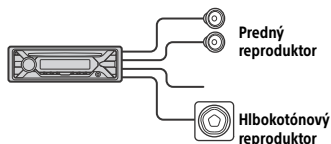

### Poznámky

- Vyžaduje sa príprava káblov zadných reproduktorov.
- Použite hlbokotónový reproduktor s impedanciou 4 Ω až 8 Ω a s dostatočným maximálnym vstupným výkonom, aby ste zabránili poškodeniu.

## Pripojenie pre uchovanie pamäte

Keď je pripojený žltý kábel napájania, napájanie sa vždy bude dodávať do obvodu pamäte, aj keď je zapalovanie vypnuté.

## Pripojenie reproduktorov

- Pred pripájaním reproduktorov jednotku vypnite.
- Použite reproduktory s impedanciou 4 Ω až 8 Ω a s dostatočným maximálnym vstupným výkonom, aby ste zabránili poškodeniu.

## Schéma elektrického pripojenia

Skontrolujte, či je konektor pomocného napájania vozidla správne zapojený. Káble zapojte správne podľa typu vozidla.

### Konektor pomocného napájania

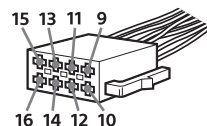

## Bežné zapojenie

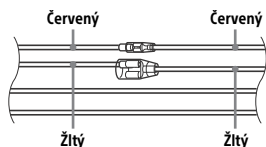

12	Nepretržité napájanie	Žltý
15	Prepínané napájanie	Červený

## V prípade zámény pozícií červeného a žltého kábla

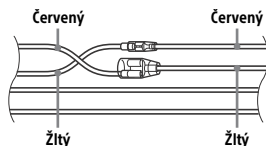

12	Prepínané napájanie	Žltý
15	Nepretržité napájanie	Červený

## V prípade vozidla bez polohy zapalovania ACC

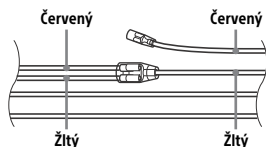

Po správnom pripojení a výmene napájacích káblov pripojte jednotku k napájaniu vozidla. Ak máte akékoľvek otázky alebo problémy týkajúce sa pripojenia jednotky, ktoré nie sú zahrnuté v tejto príručke, obráťte sa na predajcu vozidla.

## Používanie káblového diaľkového ovládača

- 1 Ak chcete zapnúť používanie káblového diaľkového ovládača, položku [STR CONTROL] v ponuke [SET STEERING] nastavte na hodnotu [PRESET] (str. 12).

## Inštalácia

### Odobratie ochranného rámčeka a konzoly

Pred inštaláciou odstráňte z jednotky ochranný rámček ③ a konzolu ①.

- 1 Stlačte oba okraje ochranného rámčeka ③ a vytiahnite ho.

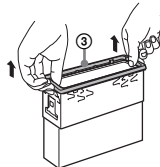

- 2 Zasuňte oba kľúče na uvoľnenie ②, až kým nezacvaknú, potiahnite konzolu nadol ①, potom potiahnite jednotku nahor a oddelte.

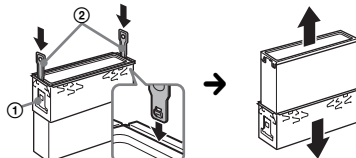

Háčiky musia smerovať dovnútra.

## Montáž jednotky do palubnej dosky

Pred inštaláciou sa uistite, že príchytky na oboch stranách konzoly ① sú ohnuté dovnútra 2 mm.

- 1 Umiestnite konzolu ① dovnútra palubnej dosky, potom vyhnite háčiky dovonka, aby ste dosiahli tesné upevnenie.

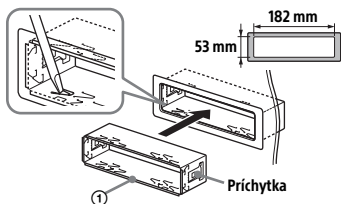

- 2 Namontujte jednotku na konzolu ① a pripojte ochranný rámček ③.

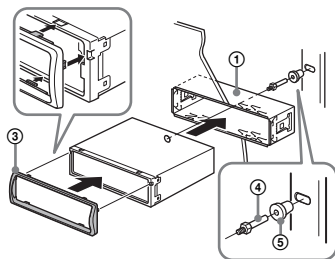

### Poznámky

- Ak sú príchytky rovné alebo vyhnuté von, jednotka nebude riadne prichytená a môže vyskočiť.
- Skontrolujte, či sú 4 príchytky na ochrannom rámčeku ③ správne zasunuté do otvorov jednotky.

## Odpojenie a pripojenie predného panela

Podrobné informácie nájdete v časti „Odpojenie predného panela“ (str. 5).

## Obnovenie nastavení jednotky

Podrobné informácie nájdete v časti „Obnovenie nastavení jednotky“ (str. 6).

## Výmena poistky

Pri výmene poistky sa uistite, že používate poistku, ktorej hodnota intenzity elektrického prúdu zodpovedá hodnote uvedenej na pôvodnej poistke. Ak sa poistka elektrické pripojenie a vymeníte ju. Ak sa poistka po výmene znova vypáli, príčinou môže byť vnútorná porucha. V takom prípade sa obráťte na najbližšieho predajcu produktov značky Sony.

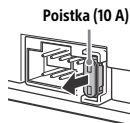



### Lokalita zákaznickej podpory

Ak máte akékoľvek otázky alebo chcete získať najnovšie informácie o podpore týkajúcej sa tohto produktu, navštívte webovú lokalitu uvedenú nižšie:

<http://www.sony.eu/support>

Zaregistrujte produkt online na stránke:

<http://www.sony.eu/mysony>



Made for



iPod



iPhone