

Telecomandă integrată

Instrucțiuni de operare

RM-VL1400T

© 2007 Sony Corporation



**Reciclarea
echipamentelor
electrice și
electronice vechi
uzate (aplicabil în
țările Uniunii Europene
și în alte țări europene
cu sisteme de
colectare separate)**

Acest simbol prezent pe produs sau pe ambalaj semnifică faptul că produsul respectiv nu trebuie tratat ca un deșeu menajer obișnuit. Produsul respectiv trebuie dus și depus la punctele de colectare pentru reciclarea echipamentelor electrice și electronice. Asigurați-vă de modul corect de debarasare de acest produs, pentru a împiedica eventualele consecințe negative pe care le-ar putea avea asupra mediului și asupra sănătății umane. Prin reciclarea materialelor ajutați la conservarea resurselor naturale. Pentru detalii suplimentare referitoare la reciclarea acestor produse, contactați autoritățile locale sau adresați-vă magazinului de la care ați achiziționat produsul.



**Debarasarea de bateriile
uzate (aplicabil în
Uniunea Europeană și în
alte țări europene cu
sistem de colectare
separat.**

Acest simbol prezent pe baterie sau pe ambalaj semnifică faptul că bateriile furnizate odată cu produsul respectiv nu trebuie tratat ca un deșeu menajer obișnuit. Asigurați-vă de modul corect dedebarasare de baterii, pentru a împiedica eventualele consecințe negative pe care le-ar putea avea asupra mediului și asupra sănătății umane. Prin reciclarea materialelor ajutați la conservarea resurselor naturale. În cazul unor produse care, pentru motive de siguranță, performanță sau integritate de date necesită o conexiune permanentă la bateriile încorporate, aceste baterii vor fi înlocuite doar de personal calificat. Pentru a vă asigura că bateriile vor fi tratate corespunzător, la încheierea duratei de folosire predați produsul la punctul de colectare pentru reciclare a echipamentelor electrice și electronice. Pentru toate celelalte baterii, vă rog să citiți capitolul din acest manual în care se tratează modul de înlocuire în siguranță al bateriilor din acest produs. Depuneți bateriile la punctul de colectare special amenajat pentru baterii uzate.

Pentru detalii suplimentare referitoare la reciclarea acestui produs sau a bateriilor, contactați autoritățile locale sau adresați-vă magazinului de la care ați achiziționat produsul.

Caracteristici

Telecomanda RM-VL 1400T oferă control centralizat pentru toate componentele A/V pe care le dețineți. Principalele caracteristici ale acesteia sunt:

Controlează până la 10 componente

Cu această telecomandă puteți comanda până la 10 componente: TV, VCR, SAT, DVD, AMP, CD, etc.

Control centralizat al componentelor Sony A/V cu o singură telecomandă

Telecomanda este presetată din fabrică pentru a comanda echipamente marca Sony. Astfel, aceasta poate fi folosită ca centru de control pentru echipamentele Sony A/V pe care le dețineți.

Se pot seta semnale de telecomandă pentru echipamente care nu sunt produse de Sony

În afară de Sony, acest tip de telecomandă mai recunoaște coduri presetate ale aproape tuturor mărcilor de echipamente. Este suficient să selectați codurile corespunzătoare pentru a comanda toate echipamentele A/V pe care le dețineți.

Funcții de învățare pentru programare semnale de telecomandă variate

Această telecomandă prezintă o funcție de învățare, pentru a învăța semnale de telecomandă necesare pentru comanda altor componente sau funcții nepresetate. Suplimentar, telecomanda poate învăța semnale de telecomandă (numai semnale în infraroșu) ale unor echipamente care nu sunt A/V, ca de exemplu aerul condiționat, lumini, etc. (unele aplicații sau funcții specifice nu sunt disponibile).

Setarea a până la 10 seturi de comenzi (macro componentă) în 32 de pași consecutivi

Prin apăsarea unei singure taste se pot programa până la 10 seturi de comenzi (macro componentă) care oferă până la 32 de pași consecutivi.

Display EL organic iluminat, ușor de citit și taste iluminate

Display-ul EL organic (cu electroluminescență) și tastele iluminate vă permit să folosiți telecomanda pe întuneric.

Cuprins

Caracteristici.....	2
---------------------	---

Operațiuni preliminare

Verificarea componentelor livrate.....	4
Instalarea bateriilor.....	4
Localizarea și funcțiile tastelor.....	5

Funcții de bază

Funcții de programare a componentelor A/V.....	7
Programarea componentelor A/V care nu sunt în lista de coduri presetate (Preset Code List).....	8

Comanda componentelor A/V folosind telecomanda.....

Selectarea componentei A/V dorite.....	9
Comanda componentelor A/V.....	10

Alte funcții utile.....

Folosirea telecomenzii pe întuneric.....	11
Blocarea tastelor.....	11
Verificarea funcției tastelor.....	11

Funcții avansate

Programarea semnalelor unei alte telecomenzi.....

Programarea unui semnal pe tasta de selecție a componentei.....	13
Dacă telecomanda nu operează corect.....	14
Modificarea sau ștergerea unui semnal "învățat".....	14

Modificarea caracterelor de pe ecran.....

Modificarea numelui componentei A/V.....	16
Modificarea numelui funcției pentru tastele de selecție etichetă.....	16
Modificarea etichetelor funcției.....	17

Folosirea seturilor de comenzi (macro-componeta).....

Programarea unei macro-componente.....	18
Verificarea modului de execuție al unei macro-componente.....	19
Ștergerea pașilor programați ai unei macro-componente.....	20

Setarea comenzii de pornire a unei componente A/V selectate.....	21
Copierea setărilor unei taste de selectare a unei componente și transferarea pe altă tastă.....	22
Controlul volumului componentelor video conectate la o componentă audio.....	23

Altele

Setarea iluminării tastei.....	24
Setarea display-ului.....	26
Setarea beep-ului de confirmare.....	27
Resetarea setărilor.....	28
Resetarea unei taste de selecție a componentei sau a unei taste de selecție a etichetei.....	28

Informații suplimentare

Precauții.....	30
Întreținere.....	30
Specificații.....	30
Ghid al problemelor de funcționare.....	31
Tabel al funcțiilor presetate.....	34
TV (Analog).....	35
TV (Digital).....	36
VCR (Video Cassette Recorder).....	37
Receptor satelit analog.....	38
Receptor satelit digital (nr. 3201).....	39
DVD Player.....	40
Receptor cablu analog.....	40
DVD Recorder.....	41
DVD/VCR Combo.....	41
Sistem Home Theatre/ DVD Player Combo.....	42
Receptor/Amplificator.....	43
CD Player.....	44
Casetofon.....	44
Consolă MD.....	45

Verificarea componentelor livrate

Înainte de a utiliza telecomanda, verificați conținutul pachetului livrat.

- Telecomanda RM-VL1400T (1)

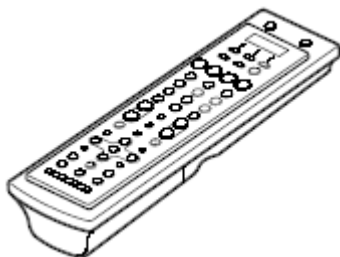

- Instrucțiuni de operare (1)
- Lista de coduri presetate (1)
- Cardul de garanție (1)
- Baterii R6 (tip AA)

Instalarea bateriilor

Glisați și ridicați capacul compartimentului pentru baterii și introduceți două baterii alcaline LR6 (tip AA) (nu sunt furnizate). Verificați ca semnele + și - de pe baterii să corespundă cu cele inscripționate în compartimentul bateriilor.

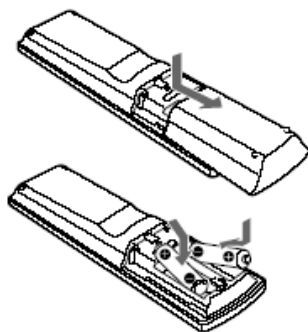

Când se înlocuiesc bateriile

În condiții normale, bateriile asigură o funcționare de până la 5 luni. Dacă telecomanda nu funcționează bine, bateriile se descarcă și pe ecran apare indicatorul .

Note despre înlocuirea bateriilor

- Nu lăsați să treacă mai mult de o oră până la înlocuirea bateriilor. În caz contrar, setările unității dumneavoastră se vor inițializa (pagina 24).
- Nu încercați să reîncărcați bateriile descărcate.
- Nu transportați baterii descărcate împreună cu monede sau alte obiecte metalice. Dacă terminalele pozitive și negative ale bateriilor ajung accidental în contact cu obiectele metalice se poate produce căldură.
- Dacă unitatea rămâne nefolosită o perioadă mai lungă de timp, scoateți bateriile din aceasta, pentru a preveni scurgerile și coroziunea.
- Nu folosiți tipuri diferite de baterii, în același timp.
- Când înlocuiți bateriile, înlocuiți-le pe amândouă cu unele noi.
- Bateriile furnizate sunt cu scop de testare. Recomandăm utilizarea bateriilor alcaline existente în comerț. (Nu se pot folosi baterii reîncărcabile.)

Localizarea și funcțiile tastelor

Telecomanda

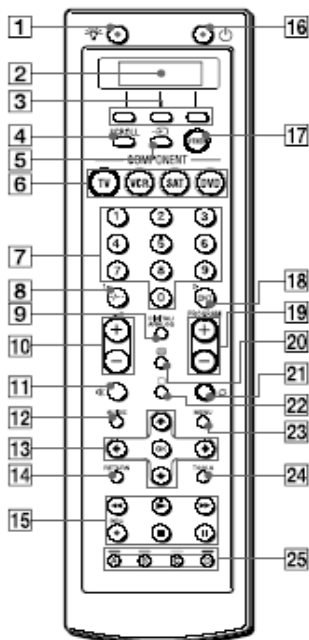

Tastele PROGRAM +, 5 și ► au un punct tactil.

- (1) **Tasta (iluminare) (pagina 11,24)**
Folosit pentru a intensifica iluminarea în întuneric. Apăsăți tasta o dată pentru a porni/opri iluminarea tastelor.
- (2) **Display EL organic**
Afișează funcțiile, meniul de setare, iconul de transmisie, etc.
- (3) **Tastele pentru selectarea etichetelor**
Sunt folosite pentru a selecta componenta A/V dorită sau funcția de pe ecran.
- (4) **Tasta SCROLL**
Folosită pentru a schimba funcțiile afișate pe ecran atunci când se comandă componente A/V. Apăsăți pentru a căuta prin cele 4 pagini.
- (5) **Tasta (selecție intrare)**

- (6) **Tasta de selecție a componentei (TV/VCR/SAT/DVD) (pagina 9)**
Folosită pentru a selecta componenta A/V dorită.
- (7) **Taste numerice**
- (8) **Tasta 1-/-/--**
- (9) **Tasta DIGITAL/ANALOG**
- (10) **Taste (volum) +/-* (pagina 10)**
Reglează volumul.
- (11) **Tasta (oprire sonor – mute)* (pagina 10)**
Oprește sonorul. Apăsăți tasta o dată pentru a opri sonorul și apoi apăsați încă o dată pentru a reveni la nivelul anterior al volumului.
- (12) **Tasta GUIDE (ghid)**
- (13) **Tastele OK și cursor ()**
- (14) **Tasta RETURN (revenire la meniul anterior)**
- (15) **Taste de control ale player-ului ()**
- (16) **Tasta de alimentare**
- (17) **Tasta OTHER (altele)**
Folosită pentru a afișa componente A/V care nu sunt setate pe butoanele de selectare componentă. Apăsăți pentru a căuta prin cele 2 pagini.
- (18) **Tasta 2-/ENT (enter)**
- (19) **Taste PROGRAM +/-**
Selectează programul.
- (20) **Tasta (teletext)**
- (21) **Tasta (recall) (anulare)**
- (22) **Tasta (pornire TV)**
- 23 **Tasta MENU (meniu)**
- 24 **Tasta TOOLS (instrumente)**
- 25 **Taste culoare (A (roșu)/B(verde)/C(galben)/D(albastru))**

* **Note privind tastele +/- și**
Când selectați o componentă video, volumul televizorului va fi controlat; când selectați o componentă audio, va fi controlat volumul amplificatorului (pagina 23).

Notă

Funcțiile tastelor se modifică în concordanță cu setările telecomenzii sau cu echipamentul A/V care trebuie comandat. Pentru detalii despre modul de operare al tastei pentru fiecare componentă A/V presetată în fabrică, consultați secțiunea „Tabel de funcții presetate” (pag 34).

Display

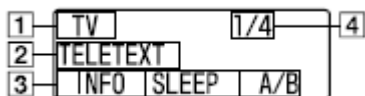

(1) Titlu ecran

Afișează starea telecomenzii.

(2) Funcția de etichetare

Când apăsați o tastă, funcția acesteia apare pe linia a doua a ecranului. Caracterele afișate pe ecran pot fi schimbate (pagina 15).

(3) Afișarea unei componente/funcții A/V

Afișează componentele A/V selectabile cu tastele de selecție etichete. Caracterele afișate pe ecran pot fi modificate (pagina 15).

(4) Număr pagină

Funcții de programare a componentelor A/V

- Setarea codului componentei

Telecomanda este presetată în fabrică pentru a comanda componente A/V Sony. (Consultați tabelul de mai jos.)

Dacă utilizați telecomanda pentru a comanda componente Sony presetate în fabrică, puteți trece peste procedurile următoare.

Pentru a folosi telecomanda cu alte componente A/V Sony, care nu funcționează cu telecomandă, trebuie să executați procedurile de setare a codului de componentă.

Presetat în fabrică

Taste de selecție componente		Titlu ecran	Componente A/V presetate
TV		TV	TV Sony (Analog)
VCR		VCR	VCR (Video Cassette Recorder) Sony
SAT		SAT	Receptor Satelit Analog Sony
DVD		DVD	DVD Player Sony
ALTELE	Pag 1/2	Tasta selecție etichetă -stânga	CABLU
		Tasta selecție etichetă -centru	DVD-R
		Tasta selecție etichetă -dreapta	AMP
	Pag 2/2	Tasta selecție etichetă -stânga	CD
		Tasta selecție etichetă -centru	MD
		Tasta selecție etichetă -dreapta	TAPE
			Casetofon Sony

1 Consultați tabelele din „Lista de coduri presetate” furnizată pentru a găsi codul de patru cifre pentru componenta A/V dorită. Dacă în listă găsiți mai multe coduri, folosiți primul cod listat. De exemplu, pentru a seta un televizor Panasonic, ar trebui să folosiți codul 8095.



3 Apăsați tastele \blacktriangle / \blacktriangledown pentru a selecta „1 PRESET”, apoi apăsați tasta OK sau tasta centrală de selecție etichetă. La titlul ecranului apare „PRESET”.

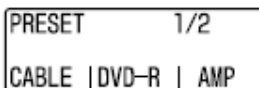

Sfat

Dacă numărul este afișat înaintea meniului, puteți selecta meniul prin apăsarea tastei numerice.

4 Apăsați tasta de selecție componentă pentru a selecta componenta A/V dorită. Pe ecran va apare eticheta componentei A/V selectată și codul curent setat.

2 În timp ce apăsați tasta \odot (iluminare), apăsați și tasta OTHER (alta) Titlul ecranului va fi „SET MODE”



Sfaturi

- Pentru a seta componente A/V care nu sunt specificate pe tastele de selecție componente, apăsați tasta OTHER în mod repetat, apoi apăsați tasta de selecție etichetă corespunzător componentei A/V dorite.
- Pe tastele de selecție componente sau pe tastele de selecție etichete puteți seta alte componente decât cele specificate pe fiecare tastă sau pe ecran. De notat totuși că tasta TV nu poate fi setată decât ca TV, iar tasta de selecție etichetă (pe care este presetat în fabrică un amplificator) poate fi setată numai ca amplificator sau sistem home theatre DVD Player.

5 Folosiți tastele numerice pentru a introduce codul de 4 cifre, apoi apăsați tasta OK sau tasta centrală de selecție etichetă.

Exemplu: Pentru a introduce „8095” Apăsați 8, 0, 9, 5 apoi tasta OK



Veți auzi un beep, iar pe ecran va apare codul de 4 cifre setat și „OK”. Apoi display-ul va reveni la afișajul din pasul 3.

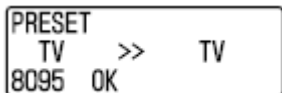

6 Pentru a seta coduri presetate pentru alte componente, repetați pașii 4 și 5.

7 Apăsați tasta  (iluminare) sau tasta RETURN de două ori.



Modul de setare se închide, iar telecomanda revine la modul standby pentru comanda componentelor A/V.

Note

- Dacă introduceți un cod presetat, care nu este în tabelul din lista de coduri presetate și apoi apăsați tasta OK veți auzi un beep de 5 ori, iar pe ecran va apare codul din patru cifre și „NG”. Apoi ecranul va reveni la afișajul de la pasul 4. Verificați codul presetat și încercați să-l introduceți din nou.
- Dacă timp de 60 de secunde nu setați nimic între pași, procedura de setare va fi anulată, iar modul de setare se închide. Reluați totul de la început.
- Atunci când codul presetat este introdus în pasul 5, telecomanda recunoaște componenta A/V, iar la operarea componentei A/V este determinat titlul de ecran afișat. Dacă titlul de ecran nu corespunde cu componenta setată, puteți modifica în mod corespunzător eticheta componentei.
- Dacă ați programat alte semnale de telecomandă folosind funcția de „Învățare”(pagina 12), sau ați programat o macro-componentă (pagina 18), sau ați schimbat o etichetă (pagina 15), nu mai puteți seta componente A/V. În acest caz, resetați setările componentei A/V (pagina 28), apoi setați din nou componentele A/V.

Programarea componentelor A/V care nu sunt în lista de coduri presetate

- Funcția de căutare

Folosind funcția de căutare puteți seta componente A/V care nu se regăsesc în lista de coduri presetate.

Înainte de a porni funcția de căutare

Pentru ca funcția de căutare să fie eficientă, setați pentru fiecare componentă A/V următoarea stare:

TV, AMP: Pornit

CD Player, consolă MD, Casetofon : Pornit cu o sursă de redare.

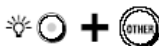

Alte componente: Pornit

1 În timp ce apăsați tasta  (iluminare), apăsați și tasta OTHER



La titlul ecranului apare „SET MODE”



2 Apăsați tastele / pentru a selecta „1 PRESET”, apoi apăsați tasta OK sau tasta centrală de selecție etichetă.

La titlul ecranului apare „PRESET”.

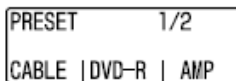

Sfat

Dacă numărul este afișat înaintea meniului, puteți selecta meniul prin apăsarea tastei numerice.

3 Apăsați tasta de selecție componentă pentru a selecta componenta A/V dorită.

Pe ecran va apare eticheta componentei A/V selectată și codul curent setat.



- 4 Apăsați tasta PROGRAM+ sau PROGRAM -, apoi apăsați tasta  (de pornire) în mod repetat până când componenta A/V acționează astfel:

TV: Se stinge

Amplificator: Se stinge sau se oprește volumul

CD Player, consolă MD, casetofon: Se stinge sau începe redarea

Alte componente: Pornește



- 5 Apăsați tasta OK, sau tasta centrală de selecție etichetă

Veți auzi un beep, iar pe ecran va apare codul de patru cifre prestat și „OK”. Apoi display-ul va reveni la afișajul din pasul 2.

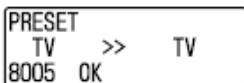

- 6 Pentru a seta alte componente A/V, repetați pașii 3-5.

- 7 Apăsați tasta  (iluminare), sau tasta RETURN de două ori.



Modul de setare se închide, iar telecomanda revine la modul standby pentru comanda componentelor A/V.

Comanda componentelor A/V folosind telecomanda

Selectați componenta A/V dorită apăsând pe tasta de selecție a componentei de pe telecomandă, apoi puteți da comenzile de operare ale componentei A/V.

Selectarea componentei A/V dorite

Apăsați tasta de selecție a componentei, pentru a selecta componenta A/V dorită.



Dacă apăsați tasta OTHER, pe ecran apar componentele A/V selectabile. Selectați componenta A/V dorită, apăsând tasta corespunzătoare de selecție etichetă. Componentele A/V afișate pe ecran se schimbă, dacă apăsați tasta OTHER în mod repetat.

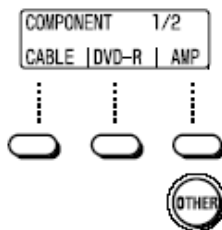



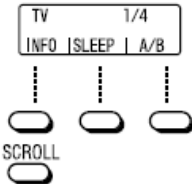

Comanda componentelor A/V

Pentru a comanda componentele A/V, apăsați tastele corespunzătoare fiecărei funcții. Funcțiile afișate pe ecran se schimbă prin apăsarea repetată a tastei SCROLL.



Exemplu: Pentru a comanda televizorul

- 1 Apăsați tasta TV.
Telecomanda este pregătită să comande televizorul.
- 2 Apăsați tasta  (de pornire).
Televizorul este pornit.
- 3 Apăsați tastele pentru operația dorită.
La transmiterea semnalului apare .
Puteți folosi și alte taste precum  (volum) +/-, PROGRAM +/-,  (mute), cursor și MENU. Se va consulta, de asemenea, secțiunea "Tabel pentru funcții presetate" (pagina 34) pentru funcțiile tastelor fiecărei componente sursă.

Sfat

Dacă telecomanda nu funcționează așa cum era de așteptat, verificați funcția tastei folosind funcția de etichetare (pagina 11) sau semnale de programe folosind funcția de "Învățare" (pagina 12).

Despre tasta /REC (înregistrare)

Pentru a preveni o operare defectuoasă, telecomanda va transmite numai semnale de tastă /REC (înregistrare), dacă tasta este apăsată mai mult de 2 secunde

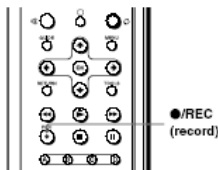

Reglarea volumului

Apăsați tastele  (volum) +/- pentru a regla volumul.

Apăsați tasta  (de oprire a sonorului) pentru a opri temporar sonorul. Când selectați o componentă video, volumul televizorului va fi controlat; când selectați o componentă audio, volumul amplificatorului va fi controlat. Pentru a modifica setarea de control a volumului, consultați secțiunea "Controlul volumului pentru componentele video conectate la o componentă audio", de la pagina 23.

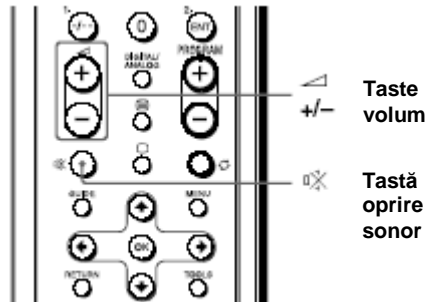

Notă



Dacă programați semnale de telecomandă pe tastele de control al volumului televizorului sau amplificatorului folosind funcția de „învățare” (pagina 12), tastele respective vor transmite semnalul „învățat” pentru a controla și alte componente în afară de televizor sau amplificator. Dacă programați semnale de telecomandă pe tastele de control al volumului altor componente decât televizorul sau amplificatorul, acele taste vor folosi semnalul „învățat” pentru comanda componentei A/V și nu pentru comanda volumului televizorului sau amplificatorului.

Alte funcții utile

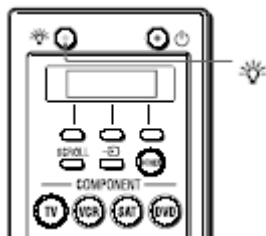
Folosirea telecomenzii pe întuneric



Tasta
(iluminare)

Apăsați tasta  (iluminare) pentru a porni tasta de iluminare a telecomenzii. Apăsați tasta  (iluminare) din nou pentru a-l stinge. Dacă nu se apasă pe nicio tastă timp de 10 secunde, tasta de iluminare a telecomenzii se stinge automat.

Setări implicite ale iluminării tastei

Setarea timpului de oprire	10 secunde
Nivel strălucire	15 (maxim)*
Efect (fade)	Pornit
Setarea modului ON	Toate tastele

* Nivelul de strălucire este presetat în fabrică la 15 (maxim).

Dacă folosiți telecomanda cu această setare, viața bateriei se poate scurta.

Se va vedea secțiunea „Setarea iluminării tastei” (pagina 24) pentru a modifica setările de iluminare ale tastei.

Blocarea tastelor

- Funcția HOLD

Pentru a preveni operarea accidentală, puteți bloca toate tastele folosind funcția HOLD

1 În timp ce apăsați tasta  (iluminare), apăsați tasta SCROLL.

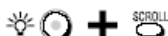

Pe ecran va apare următorul mesaj și toate tastele sunt blocate.

Release Lock
Press LIGHT + SCROLL

Pentru deblocarea tastelor

În timp ce apăsați tasta  (iluminare), apăsați tasta SCROLL

Verificarea funcționării tastei

- funcția de etichetare

Când apăsați o tastă, funcția acesteia apare în linia a doua a ecranului și în același timp se transmit semnale de control.

Puteți afișa funcția fără transmiterea semnalelor de control.

Pentru a modifica caracterele afișate pe ecran, se va consulta secțiunea „Modificarea caracterelor pe ecran” (pagina 15).

1 În timp ce apăsați tasta  (iluminare), apăsați și tasta dorită. Funcția tastei apare pe linia a doua a ecranului. Semnalele de control nu sunt transmise.

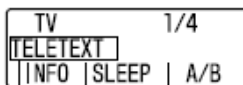

Funcția tastei

Programarea semnalelor pentru altă telecomandă

- Funcția de învățare

Pentru a comanda componente A/V ne-presetate sau funcții de taste, folosiți procedura de „învățare” pentru a „programa” semnale pe tastele telecomenzii. Deasemenea, puteți folosi funcția de învățare pentru a schimba semnalul tastelor individuale după programarea codului presetat (pagina 7). Puteți schimba eticheta (pagina 15) tastei învățate.

Notă

Unele semnale specifice de telecomandă nu pot fi învățate.

- 1 Plasați telecomanda față în față cu telecomanda componentei A/V.

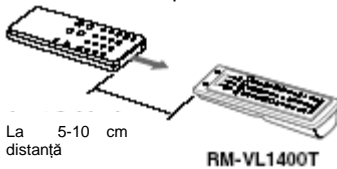

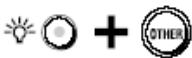

- 2 În timp ce apăsați tasta  (iluminare) apăsați și tasta OTHER.



Pe ecran se va afișa „SET MODE” ca titlu de ecran.



- 3 Apăsați tastele  /  pentru a selecta „2 LEARN” (pentru învățare), apoi apăsați tasta OK sau tasta centrală de selecție etichetă.

Sfat

Dacă înaintea meniului este afișat un număr, puteți selecta meniul apăsând tasta numerică.

- 4 Apăsați tasta de selecție componentă sau tasta de selecție etichetă, corespunzătoare componentei A/V pentru care doriți ca telecomanda s-o învețe. Eticheta componentei A/V selectate apare în linia a doua a ecranului.

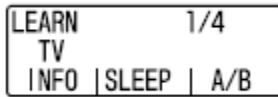

- 5 Apăsați tasta pe care doriți să programați semnalul. Display-ul se stinge, iar telecomanda intră în modul de învățare.



Sfat

Dacă apăsați și țineți apăsată tasta timp de 2 secunde, puteți schimba eticheta. Pentru detalii, consultați secțiunea “Modificarea caracterelor pe ecran” (pagina 15).

- 6 Apăsați și țineți apăsată tasta pe cealaltă telecomandă până când auziți un beep.

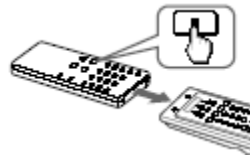

Se va auzi un beep, iar pe ecran va apare numele tastei învățate și “OK”.



- 7 Pentru a programa semnale pe alte taste, repetați pașii 5 și 6.

- 8 Apăsați tasta  (iluminare).



Display-ul revine la afișajul de la pasul 3.

9 Apăsați tasta  (iluminare) sau tasta RETURN de două ori.



Modul de setare se închide, iar telecomanda revine în modul standby pentru comanda componentelor A/V.

Note

- Dacă între pași nu executați nici o operație asupra telecomenzii timp de 60 de secunde, procedura de setare va fi anulată și modul de setare se închide. Reluați totul de la început.
- Dacă nu executați pasul 6 în 10 secunde după execuția pasului 5, veți auzi un beep de două ori și pe cea de-a treia linie a ecranului va apare numele tastei selectate și "NG". Apoi display-ul revine la afișajul de la pasul 4. Reluați de la pasul 5.
- Dacă în pasul 6 telecomanda învață semnalele incorect, ștergeți semnalul învățat apăsând tasta  (iluminare) în timp ce apăsați tasta pe care s-a învățat semnalul incorect (pagina 14). reluați de la pasul 5.
- Dacă, folosind funcția de învățare, programați semnale de telecomandă pe tastele de control volum ale televizorului sau amplificatorului (pagina 12), tastele respective vor controla cu semnalul învățat și alte componente în afara televizorului sau amplificatorului.
- Dacă programați semnale de telecomandă pe tastele de control volum ale altor componente, în afara televizorului sau amplificatorului, tastele respective vor transmite semnalul învățat pentru a controla alte componente A/V în locul televizorului și amplificatorului.
- Pentru a evita un mod defectuos de funcționare, telecomanda va transmite numai semnale de tastă •/REC (înregistrare), dacă tasta este apăsată timp de 2 secunde. Ca urmare, dacă tasta este folosită pentru o operație de învățare, trebuie să apăsați și să țineți apăsat timp de 2 secunde.

Programarea unui semnal pe tasta de selecție a componentei

1 Executați pașii 1-3 ai procedurii de învățare (pagina 12).

2 Apăsați și țineți apăsată tasta de selecție a componentei sau tasta de selecție etichetă pe care doriți să programați semnalul. Display-ul se stinge, iar telecomanda intră în modul de învățare.

3 Apăsați și țineți apăsată tasta pe cealaltă telecomandă până veți auzi un beep de confirmare.

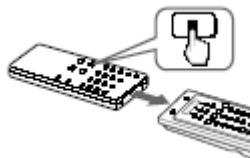

Se va auzi un beep, iar pe ce-a de-a treia linie a ecranului va apare numele tastei învățate și "OK".

4 Pentru a programa semnale pe alte taste de selecție componentă sau de selecție etichetă, repetați pașii 2 și 3.

5 Apăsați tasta  (iluminare).



Va apare "LEARN" (învăță) ca titlu de ecran.

6 Apăsați tasta  (iluminare) sau tasta RETURN de două ori.



Modul de setare se închide, iar telecomanda revine în modul standby pentru comanda componentelor A/V.

Dacă telecomanda nu funcționează corect

Dacă tasta „învățată” nu funcționează corect, ștergeți mai întâi semnalul învățat (pagina 14) apoi reluați procedura de învățare de la pasul 1. (De exemplu, dacă volumul crește foarte tare la o singură apăsare a tastei  (volum) este posibil ca procesul de învățare să fi interferat cu anumite zgomote.

Pentru o învățare corectă

- Nu mișcați telecomenzile în timpul procedurii de învățare.
- Apăsați și țineți apăsată tasta de pe cealaltă telecomandă până auziți un beep de confirmare.
- Folosiți baterii noi în ambele telecomenzi.
- Nu executați procedura de învățare în apropierea lămpilor fluorescente, în bătaia directă a soarelui, sau lângă un display cu plasmă. (Aceasta poate duce la interferențe de zgomot.)
- Direcția semnalului telecomenzii diferă de la o telecomandă la alta. Dacă funcția de învățare nu este operabilă, încercați să schimbați poziția telecomenzii.
- Când programați o telecomandă de la o altă telecomandă cu sistem interactiv de schimb semnal (furnizat cu unele receptoare și amplificatoare Sony), semnalul de răspuns al componentei poate interfera cu funcția de învățare a telecomenzii.
- În acest caz, încercați să vă mutați în altă cameră, unde nu există interferențe.

IMPORTANT

Păstrați telecomanda departe de copii mici și animale. Deasemenea, setați funcția HOLD să blocheze tastele telecomenzii (pagina 11), când aceasta nu este folosită. Echipamentele precum aerul condiționat, radiatoarele, dispozitivele de închis electrice, sau jaluzelele comandate electric care primesc semnale în infraroșu pot deveni periculoase dacă sunt comandate accidental.

Modificarea sau ștergerea unui semnal învățat

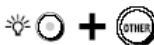

Pentru a schimba funcția „învățată”, trebuie mai întâi să o ștergeți și apoi să executați din nou procedura de învățare.

- 1 În timp ce apăsați tasta  (iluminare) apăsați și tasta OTHER.



La titlul ecranului apare „SET MODE”.



- 2 Apăsați tastele  /  pentru a selecta „2 LEARN” (pentru învățare), apoi apăsați tasta OK sau tasta centrală de selecție etichetă. La titlul ecranului apare „LEARN”.

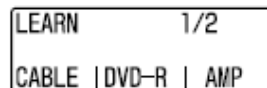

Sfat

Dacă înaintea meniului este afișat un număr, puteți selecta meniul apăsând tasta numerică respectivă.

- 3 Apăsați tasta de selecție componentă sau tasta de selecție etichetă al cărei semnal învățat vreți să-l ștergeți. Eticheta componentei A/V selectate apare în linia a doua a ecranului.

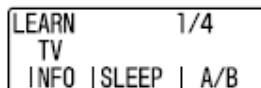

- 4 În timp ce apăsați tasta de pe telecomandă al cărei semnal învățat vreți să-l ștergeți, apăsați tasta  (iluminare). Veți auzi un beep de confirmare, iar pe ecran apare numele tastei șterse și „OK”.

Sfat

Dacă apăsați din nou tasta de pe care ați șters semnalul învățat și în același timp apăsați tasta  (iluminare), eticheta funcției tastei și numele vor fi inițializate.

- 5 Pentru a șterge semnale învățate pe alte taste, repetați pașii 3 și 4.

Modificarea numelui componentei A/V

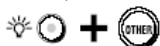

Pot fi introduse până la 6 caractere sau cifre.

- 1 În timp ce apăsați tasta  (iluminare) apăsați și tasta OTHER.



La titlul ecranului apare „SET MODE”.



- 2 Apăsați tastele  /  pentru a selecta „ 3 LABEL”, apoi apăsați tasta OK sau tasta centrală de selecție etichetă. La titlul ecranului apare „ LABEL”.





Stat

Dacă înaintea meniului este afișat un număr, puteți selecta meniul apăsând tasta numerică respectivă.

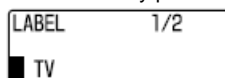
- 3 Apăsați și țineți apăsată mai mult de 2 secunde tasta de selecție componentă sau tasta de selecție etichetă corespunzătoare componentei A/V pe care doriți s-o modificați. Pe ecran apare numele componentei A/V selectate și cursorul (■) iar telecomanda este în standby pentru introducerea numelui.



- 4 Apăsați tastele numerice sau  /  pentru a introduce cifre sau caractere. Introduceți cifrele sau caracterele din poziția în care este afișat cursorul (■) Apăsați tastele (■) sau tasta de selecție etichetă din dreapta sau stânga pentru a muta cursorul.

- 5 Apăsați tasta OK sau tasta de selecție etichetă centrală. Se aude un beep de confirmare și numele componentei A/V este schimbat.

- 6 Apăsați de două ori tasta  (iluminare) sau tasta RETURN.



Modul de setare se închide, iar telecomanda revine în modul standby.

Modificarea numelui funcției pentru tastele de selecție etichetă

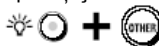

Pot fi introduse până la 6 caractere sau cifre.

- 1 În timp ce apăsați tasta  (iluminare) apăsați și tasta OTHER.



La titlul ecranului apare „SET MODE”.



- 2 Apăsați tastele  /  pentru a selecta „ 3 LABEL”, apoi apăsați tasta OK sau tasta centrală de selecție etichetă. La titlul ecranului apare „ LABEL”.

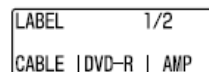

Sfat





Dacă înaintea meniului este afișat un număr, puteți selecta meniul apăsând tasta numerică respectivă.

- 3 Apăsați tasta de selecție componentă sau tasta de selecție etichetă pe care este setată componenta A/V cu funcția pe care doriți s-o modificați. Componenta A/V selectată apare în linia a doua a ecranului.



- 4 Apăsați în mod repetat tasta SCROLL, apoi apăsați tasta de selecție etichetă corespunzătoare funcției pe care doriți s-o modificați. Funcția selectată și cursorul (■) apare pe ecran, iar telecomanda este în standby pentru intrare.



5 Apăsați tastele numerice sau  pentru a introduce cifre sau caractere. Introduceți cifrele sau caracterele din poziția în care este afișat cursorul (). Apăsați tastele  sau tasta de selecție etichetă din dreapta sau stânga pentru a muta cursorul ().

6 Apăsați tasta OK sau tasta de selecție etichetă centrală. Se aude un beep de confirmare și numele funcției este schimbat.

7 Apăsați tasta  (iluminare).



Display-ul revine la afișajul de la pasul 2.

8 Apăsați de două ori tasta  (iluminare) sau tasta RETURN.



Modul de setare se închide, iar telecomanda revine în modul standby pentru comanda componentelor A/V.

Modificarea etichetelor funcției

- Funcția de etichetare

Pot fi introduse până la 10 caractere sau cifre.

1 În timp ce apăsați tasta  (iluminare) apăsați și tasta OTHER.

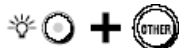

La titlul ecranului apare „SET MODE”.



2 Apăsați tastele  pentru a selecta „3 LABEL”, apoi apăsați tasta OK sau tasta centrală de selecție etichetă. La titlul ecranului apare „LABEL”.



Sfat



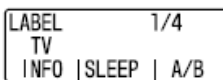

Dacă înaintea meniului este afișat un număr, puteți selecta meniul apăsând tasta numerică respectivă.

3 Apăsați tasta de selecție componentă sau tasta de selecție etichetă pe care este setată componenta A/V cu eticheta de funcție pe care doriți s-o modificați. Componenta A/V selectată apare în linia a doua a ecranului.

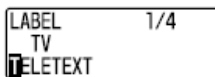

4 Apăsați și țineți apăsată mai mult de 2 secunde tasta pentru care doriți să schimbați eticheta de funcție. Pe ecran apare eticheta funcției selectate și cursorul (), iar telecomanda este în standby pentru introducerea funcției.



5 Apăsați tastele numerice sau  pentru a introduce cifre sau caractere. Introduceți cifrele sau caracterele din poziția în care este afișat cursorul (). Apăsați tastele  sau tasta de selecție etichetă din dreapta sau stânga pentru a muta cursorul ().

6 Apăsați tasta OK sau tasta de selecție etichetă centrală. Se aude un beep de confirmare și eticheta funcției este schimbată.

7 Apăsați tasta  (iluminare).



Display-ul revine la afișajul de la pasul 2.

8 Apăsați de două ori tasta  (iluminare) sau tasta RETURN.



Modul de setare se închide, iar telecomanda revine în modul standby pentru comanda componentelor A/V.

Folosirea setului de comenzi (Macro-componenta)

Puteți seta un program de operare constând din aproximativ 32 de pași (macro-componenta) pe tasta de selecție componentă sau pe tasta de selecție etichetă corespunzătoare oricărei componente.

De exemplu, când urmăriți un DVD prin conectarea unui televizor și a unui DVD recorder la un amplificator, sunt necesare o serie de operații precum cele de mai jos.

- 1 Porniți televizorul.
- 2 Porniți DVD Recorderul.
- 3 Porniți amplificatorul.
- 4 Selectați pe televizor intrarea video potrivită pentru a urmări DVD-ul.
- 5 Selectați pe amplificator intrarea audio potrivită pentru a urmări DVD-ul.
- 6 Porniți redarea înregistrării DVD.

Macro-componenta vă permite să executați acești pași prin apăsarea mai mult de 2 secunde a unei taste de selecție componentă sau de selecție etichetă.

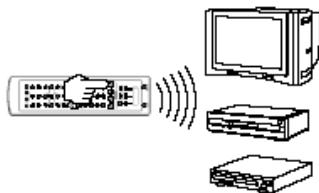

Programarea unei macro-componente

Urmați procedura de mai jos pentru a programa o macro-componentă. Puteți programa până la 32 de acțiuni consecutive.

Exemplu: Pentru a programa procedura de mai sus pe tasta DVD

- 1 În timp ce apăsați tasta ☼ (iluminare) apăsați și tasta OTHER.

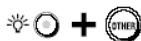

La titlul ecranului apare „SET MODE”.



- 2 Apăsați tastele.. pentru a selecta „ 4 MACRO”, apoi apăsați tasta OK sau tasta centrală de selecție etichetă. La titlul ecranului apare „ MACRO”.



Sfat

Dacă înaintea meniului este afișat un număr, puteți selecta meniul apăsând tasta numerică respectivă.

- 3 Apăsați tasta DVD. Pe ecran apare „ MACRO DVD” la titlul ecranului.



Sfat

Pentru a selecta componentele A/V care nu sunt setate pe tastele de selecție componentă, apăsați tasta OTHER în mod repetat, apoi apăsați tasta de selecție etichetă corespunzătoare componentei A/V dorite, afișată pe ecran.

- 4 Apăsați tasta TV, apoi apăsați tasta ⏻ (de pornire).
- 5 Apăsați tasta DVD, apoi apăsați tasta ⏻ (de pornire).
- 6 Apăsați tasta OTHER în mod repetat, apăsați tasta de selecție etichetă corespunzătoare amplificatorului, apoi apăsați tasta ⏻ (de pornire).

- 7 Apăsați tasta ↶ (selecție intrare) în mod repetat pentru a selecta la televizor intrarea video adecvată pentru a urmări DVD-ul.

- 8 Apăsați la amplificator tasta de selecție intrare pentru a selecta intrarea audio adecvată pentru a urmări DVD-ul.

- 9 Apăsați tasta DVD, apoi apăsați ▶.

- 10 Apăsați tasta ☼ (iluminare).



Veți auzi un beep de confirmare și programarea este finalizată.

- 11** Apăsați de două ori tasta  (iluminare) sau tasta RETURN.



Modul de setare se închide, iar telecomanda revine în modul standby pentru comanda componentelor A/V.

Note

- Dacă procedura este întreruptă în orice punct pentru mai mult de 60 de secunde, programarea este anulată. Nu puteți continua de acolo de unde ați rămas.
- Dacă încercați să programați acțiuni pe o tastă care are deja programată o macro-componentă, veți auzi un beep de două ori care vă anunță că nu puteți programa o macro-componentă pe acea tastă. În acest caz, ștergeți macro-componenta programată (pagina 20), apoi începeți programarea de la pasul 1.
- Nu puteți șterge pași în timpul procedurii de programare. Dacă faceți o greșeală în timpul procedurii de programare, finalizați programarea o dată și apoi ștergeți macro-componenta (pagina 20) și reluați de la pasul 1.
- Puteți programa până la 32 de acțiuni consecutive. Programarea macro-componentei este limitată la 32 de pași. Pentru a modifica pașii programați, ștergeți macro-componenta (pagina 20) și reluați de la pasul 1.

Verificarea modului de execuție al unei macro-componente

Pentru a verifica dacă o macro-componentă funcționează așa cum a fost programată urmați procedura de mai jos.

Pentru a executa o macro-componentă

- 1** Apăsați și țineți apăsată mai mult de 2 secunde tasta de selecție componentă pe care macro-componenta dorită a fost programată.

Pe ecran apare iconul de transmisie semnal, iar macro-componenta programată este executată.

Sfat

În timp ce iconul () de transmisie semnal apare, iar macro-componenta este executată, pe rândul al treilea al ecranului apare „CANCEL”.

Puteți anula execuția macro-componentei apăsând tasta dreaptă de selecție etichetă.

Pentru a verifica pașii programați ai unei macro-componente și a adăuga o acțiune de întârziere

Acțiunea de întârziere vă permite să setați un interval între pași.

Durata întârzierii este setată la 250 ms.

(1/4 secunde) pe telecomandă.

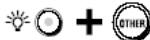

Dacă o macro-componentă nu este executată așa cum s-a dorit, verificați pașii programați și încercați să adăugați o întârziere pentru a executa programul corect.

- 1** În timp ce apăsați tasta  (iluminare) apăsați și tasta OTHER.



La titlul ecranului apare „SET MODE”.



- 2** Apăsați tastele  /  pentru a selecta „4 MACRO”, apoi apăsați tasta OK sau tasta centrală de selecție etichetă. La titlul ecranului apare „MACRO”.

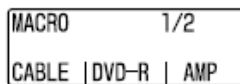

Sfat

Dacă înaintea meniului este afișat un număr, puteți selecta meniul apăsând tasta numerică respectivă.

- 3** După apăsarea tastei SCROLL, apăsați tasta de selecție componentă sau tasta de selecție etichetă pe care a fost programată macro-componenta dorită.
Pe prima linie a ecranului apare „MACRO” și numele componentei A/V selectată și în continuare sunt listați pașii programați.

MACRO	DVD	1/2
1	TV	POWER
2	DVD	POWER

- 4** Apăsați tastele \uparrow/\downarrow astfel încât poziția întârzierii apare pe linia a treia a ecranului, apoi apăsați tasta SCROLL. Întârzierea este adăugată între linia a doua și a treia a ecranului, iar pe linia a treia a ecranului apare și cuvântul „[DELAY]”.

MACRO	DVD	1/2
1	TV	POWER
2	[DELAY]	

- 5** Apăsați tasta OK sau tasta centrală de selecție etichetă.
Veți auzi un beep de confirmare și programarea este finalizată.

- 6** Apăsați de două ori tasta ☼ (iluminare) sau tasta RETURN.



Modul de setare se închide, iar telecomanda revine în modul standby pentru comanda componentelor A/V.

Note

- Dacă senzorii componentelor A/V sunt prea departe unul de altul, sau sunt acoperiți, este posibil ca pașii consecutivi programați într-o macro-componentă să nu fie executați.
- Dacă o macro-componentă nu este executată corect dintr-un anumit motiv, așa cum este menționat mai sus, setați toate componentele A/V la starea de dinaintea a executării macro-componentei. În caz contrar, componentele A/V nu vor lucra corect atunci când macro-componenta este executată.
- Deoarece unele componente A/V sunt proiectate să pornească/să se stingă de fiecare dată când primesc un semnal de pornire/oprire, acele componente nu pot fi pornite cu macro-componenta. Verificați starea pornit/oprit a componentelor A/V înainte de a folosi macro-componenta.

Ștergerea pașilor programați ai unei macro-componente

Dacă faceți o greșeală în programarea pașilor sau dacă doriți să programați o nouă macro-componentă, urmați procedura de mai jos pentru a șterge macro-componenta.

- 1** În timp ce apăsați tasta ☼ (iluminare) apăsați și tasta OTHER.

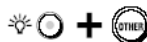

La titlul ecranului apare „SET MODE”.

SET MODE	\uparrow/\downarrow
>1 PRESET	
2 LEARN	

- 2** Apăsați tastele \uparrow/\downarrow pentru a selecta „4 MACRO”, apoi apăsați tasta OK sau tasta centrală de selecție etichetă.
La titlul ecranului apare „MACRO”.

MACRO	1/2
CABLE	DVD-R AMP

Sfat

Dacă înaintea meniului este afișat un număr, puteți selecta meniul apăsând tasta numerică respectivă.

- 3** În timp ce apăsați tasta de selecție componentă sau tasta de selecție etichetă pe care ați programat macro-componenta, apăsați și tasta ☼ (iluminare).
Veți auzi un beep de confirmare, iar macro-componenta este ștearsă.

- 4** Apăsați de două ori tasta ☼ (iluminare) sau tasta RETURN.



Modul de setare se închide, iar telecomanda revine în modul standby pentru comanda componentelor A/V.

Setarea comenzii de pornire a unei componente A/V selectate (numai pentru componente Sony)

Puteți seta componentele A/V să pornească atunci când sunt selectate.

Această funcție este eficientă numai pentru componentele Sony.

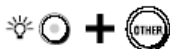

Exemplu: Pentru a programa funcția de pornire pe tasta TV

- 1 În timp ce apăsați tasta  (iluminare) apăsați și tasta OTHER.



La titlul ecranului apare „SET MODE”.





- 2 Apăsați tastele  /  pentru a selecta „6 UTILITY”, apoi apăsați tasta OK sau tasta centrală de selecție etichetă.



La titlul ecranului apare „UTILITY”.

Sfat

Dacă înaintea meniului este afișat un număr, puteți selecta meniul apăsând tasta numerică respectivă.

- 3 Apăsați tastele  /  pentru a selecta „1 POWER ON” (pornire), apoi apăsați tasta OK sau tasta centrală de selecție etichetă. La titlul ecranului apare „POWER ON”.

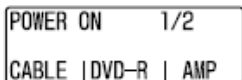



Sfat

Dacă înaintea meniului este afișat un număr, puteți selecta meniul apăsând tasta numerică respectivă.

- 4 Apăsați tasta TV.

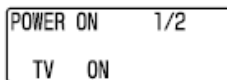
Veți auzi un beep de confirmare, iar pe linia a treia a ecranului va apare „TV ON”.



- 5 Apăsați de două ori tasta  (iluminare) sau tasta RETURN.



Modul de setare se închide, iar telecomanda revine în modul standby pentru comanda componentelor A/V.

Pentru a șterge funcția de pornire

Apăsați tasta TV din nou în pasul 4. Veți auzi un beep, în linia a treia a ecranului va apare „TV ON” și setarea va fi ștearsă.

Note

- Funcția de pornire poate fi programată pe tasta de selecție componentă sau pe tasta de selecție etichetă pe care ați programat macro-componenta (pagina 18).
- În acest caz, componenta A/V va fi pornită atunci când apăsați tasta de selecție componentă sau pe tasta de selecție etichetă. Dacă apăsați și țineți apăsată tasta timp de 2 secunde, macro-componenta programată va fi executată.
- Puteți programa funcția de pornire pe tasta de selecție componentă sau pe tasta de selecție etichetă pe care semnalul de telecomandă a fost programat folosind funcția de învățare (pagina 12). În acest caz, semnalul învățat va fi transmis atunci când apăsați tasta de selecție componentă sau tasta de selecție etichetă, iar componenta A/V va fi pornită.
- Puteți programa funcția de pornire pe tasta de selecție componentă sau pe tasta de selecție etichetă pe care sunt programate un semnal învățat (pagina 12) și o macro-componentă (pagina 18). În acest caz, semnalul învățat va fi transmis atunci când apăsați tasta de selecție componentă sau de selecție etichetă, iar componenta A/V va fi pornită. Dacă apăsați și țineți apăsată tasta timp de 2 secunde, macro-componenta programată va fi executată.

Copierea setărilor unei taste de selectare a unei componente și transferarea pe altă tasă

Puteți copia toate setările de pe o tastă de selecție componentă sau de selecție etichetă pe altă tastă de tastă de selecție componentă sau de selecție etichetă.

Note

Nu puteți copia setările de pe tasta de selecție componentă sau de selecție etichetă pe care s-a programat o funcție învățată (pagina 12) sau o macro-componentă (pagina 18) sau pe care numele sau eticheta componentei A/V a fost modificată. (Veți auzi un beep de cinci ori, iar pe ecran va apare „NG”.) Caracterele afișate atunci când folosiți tasta vor fi, deasemenea, înlocuite.



Exemplu: Copierea setărilor de pe tasta TV pe tasta MD

- 1 În timp ce apăsați tasta  (iluminare) apăsați și tasta OTHER.

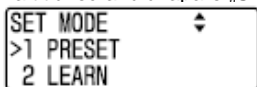

La titlul ecranului apare „SET MODE”.



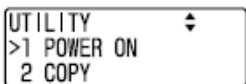

- 2 Apăsați tastele / pentru a selecta „6 UTILITY”, apoi apăsați tasta OK sau tasta centrală de selecție etichetă. La titlul ecranului apare „UTILITY”.



Sfat

Dacă înaintea meniului este afișat un număr, puteți selecta meniul apăsând tasta numerică respectivă.

- 3 Apăsați tastele / pentru a selecta „2 COPY” (pornire), apoi apăsați tasta OK sau tasta centrală de selecție etichetă. La titlul ecranului apare „COPY”.



Sfat

Dacă înaintea meniului este afișat un număr, puteți selecta meniul apăsând tasta numerică respectivă.

- 4 Apăsați tasta TV.
Pe a doua linie a ecranului va apare „TV”.

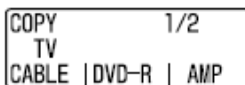

- 5 Apăsați tasta OTHER în mod repetat, apoi apăsați tasta centrală de selecție etichetă (MD).
Veți auzi un beep de confirmare, iar pe a doua linie a ecranului va apare „TV>>MD”.



- 6 Apăsați de două ori tasta  (iluminare) sau tasta RETURN.



Modul de setare se închide, iar telecomanda revine în modul standby pentru comanda componentelor A/V.

Pentru a reseta setările

Urmați procedura din secțiunea „Resetarea unei taste de selecție componentă sau de selecție etichetă” de la pagina 28.

Controlul volumului componentelor video conectate la o componentă audio

Tastele de control volum (\triangleleft +/- și \triangleleft) ale telecomenzii sunt presetate în fabrică pentru a controla volumul pe baza presupunerii că sunetul de la componenta video vine de la difuzoarele televizorului, iar cel pe care îl auziți de la componentele audio vine de la difuzoarele conectate la amplificator.

Semnalul de telecomandă transmis prin apăsarea tastelor de control volum sunt presetate în fabrică, după cum urmează:

Componenta video: Transmite semnalul pentru a controla volumul televizorului.

Componenta audio: Transmite semnalul pentru a controla volumul unui amplificator.

De exemplu, pentru a controla volumul atunci când folosiți un DVD player, nu este necesar să selectați televizorul pentru a controla volumul acestuia. Dacă la componentele video este conectat un amplificator, modificați setarea de control al volumului la toate componentele video pentru a controla volumul amplificatorului.

- 1 În timp ce apăsați tasta  (iluminare) apăsați și tasta OTHER.

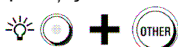

La titlul ecranului apare „SET MODE”.



- 2 Apăsați tastele \uparrow / \downarrow pentru a selecta „6 UTILITY”, apoi apăsați tasta OK sau tasta centrală de selecție etichetă.

La titlul ecranului apare „UTILITY”.

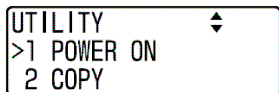

Sfat

Dacă înaintea meniului este afișat un număr, puteți selecta meniul apăsând tasta numerică respectivă.

- 3 Apăsați tastele \uparrow / \downarrow pentru a selecta „3 AUDIO SETTING” (setare audio), apoi apăsați tasta OK sau tasta centrală de selecție etichetă.
La titlul ecranului apare „AUDIO SETTING”.

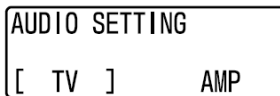

Sfat

Dacă înaintea meniului este afișat un număr, puteți selecta meniul apăsând tasta numerică respectivă.

- 4 Apăsați tasta \rightarrow sau tasta stângă de selecție etichetă.
Veți auzi un beep de confirmare și în interiorul [] apare „AMP”.

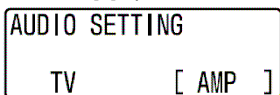

- 5 Apăsați de două ori tasta  (iluminare) sau tasta RETURN.



Modul de setare se închide, iar telecomanda revine în modul standby pentru comanda componentelor A/V.

Pentru a reseta setările

Apăsați tasta  sau tasta stângă de selecție etichetă în pasul 4.

Setarea iluminării tastei

Puteți modifica setarea de iluminare tastă pentru telecomandă. Iluminarea tastei este presetată în fabrică să se oprească automat dacă nu folosiți telecomanda timp de 10 secunde. De asemenea puteți modifica strălucirea și efectul de pălire (care reglează strălucirea iluminării tastei) al iluminării tastei și tasta care activează iluminarea tastei.

- 1** În timp ce apăsați tasta  (iluminare) apăsați și tasta OTHER.

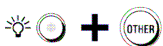

La titlul ecranului apare „SET MODE”.



- 2** Apăsați tastele  pentru a selecta „5 UNIT SETTINGS” (setări unitate), apoi apăsați tasta OK sau tasta centrală de selecție etichetă.

La titlul ecranului apare „UNIT SETTINGS”.



Sfat

Dacă înaintea meniului este afișat un număr, puteți selecta meniul apăsând tasta numerică respectivă.

- 3** Apăsați tastele  pentru a selecta „1 LIGHT OFF TIME” (setare timp de stingere iluminare), apoi apăsați tasta OK sau tasta centrală de selecție etichetă. La titlul ecranului apare „LIGHT OFF TIME”.



Sfat

Dacă înaintea meniului este afișat un număr, puteți selecta meniul apăsând tasta numerică respectivă.

- 4** Apăsați tastele  sau tastele stângă sau dreaptă de selecție etichetă. Puteți seta timpul de stingere automat de la 1 la 60 de secunde. De fiecare dată când tasta este apăsată, acest timp scade/crește cu 1 secundă.

Notă

Dacă setați un timp automat de stingere mai mare de 10 secunde, viața bateriei poate fi scurtată.

- 5** Apăsați tasta  (iluminare), tasta centrală de selecție etichetă, tasta OK sau tasta RETURN.

La titlul ecranului apare „UNIT SETTINGS”.



- 6** Apăsați tastele  pentru a selecta „2 LIGHT BRIGHTNESS” (setare timp de stingere iluminare), apoi apăsați tasta OK sau tasta centrală de selecție etichetă.

La titlul ecranului apare „LIGHT BRIGHTNESS”.





Sfat

Dacă înaintea meniului este afișat un număr, puteți selecta meniul apăsând tasta numerică respectivă.

- 7** Apăsați tastele  sau tastele stângă sau dreaptă de selecție etichetă. Puteți seta strălucirea de la 1 la 15. De fiecare dată când tasta este apăsată, nivelul scade/crește cu 1.

- 8** Apăsați tasta  (iluminare), tasta centrală de selecție etichetă, tasta OK sau tasta RETURN. La titlul ecranului apare „UNIT SETTINGS”.





- 9 Apăsați tastele / pentru a selecta „3 FADE EFFECT”, apoi apăsați tasta OK sau tasta centrală de selecție etichetă. La titlul ecranului apare „FADE EFFECT”.

FADE EFFECT
OFF [ON]

Sfat

Dacă înaintea meniului este afișat un număr, puteți selecta meniul apăsând tasta numerică respectivă.



- 10 Apăsați tastele / sau tastele stângă sau dreaptă de selecție etichetă. De fiecare dată când se schimbă setarea, se aude un beep, iar [] se mută la noua setare.

ON: (fade) in/out iluminarea tastei

OFF: iluminare normală a tastei

- 11 Apăsați tasta  (iluminare), tasta centrală de selecție etichetă, tasta OK sau tasta RETURN. La titlul ecranului apare „UNIT SETTINGS”.



UNIT SETTINGS 
>3 FADE EFFECT
4 LIGHT ON MODE

- 12 Apăsați tastele / pentru a selecta „4 LIGHT ON MODE”, apoi apăsați tasta OK sau tasta centrală de selecție etichetă. La titlul ecranului apare „LIGHT ON MODE”, iar setarea curentă apare în interiorul [] .

LIGHT ON MODE
LIGHT [ALL]

Sfat

Dacă înaintea meniului este afișat un număr, puteți selecta meniul apăsând tasta numerică respectivă.

- 13 Apăsați tastele / sau tastele stângă sau dreaptă de selecție etichetă. De fiecare dată când se schimbă setarea, se aude un beep, iar [] se mută la noua setare.

ALL: Iluminarea tastei este activată prin apăsarea oricărei taste pe telecomandă cu excepția tastelor  +/- și PROGRAM +/-.

LIGHT: Iluminarea tastei este activată doar prin apăsarea tastei  (iluminare).

- 14 Apăsați de două ori tasta  (iluminare) sau tasta RETURN.



Modul de setare se închide, iar telecomanda revine în modul standby pentru comanda componentelor A/V.

Setarea display-ului



Puteți modifica setările display-ului. Telecomanda este presetată în fabrică să stingă automat display-ul, dacă nu este folosită timp de 30 de secunde. Deasemenea, puteți modifica strălucirea display-ului.

- 1 În timp ce apăsați tasta  (iluminare) apăsați și tasta OTHER.



La titlul ecranului apare „SET MODE”.



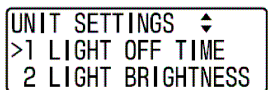

- 2 Apăsați tastele  /  pentru a selecta „5 UNIT SETTINGS” (setări unitate), apoi apăsați tasta OK sau tasta centrală de selecție etichetă.
La titlul ecranului apare „UNIT SETTINGS”.



Sfat

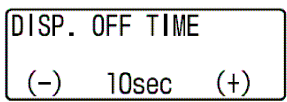

Dacă înaintea meniului este afișat un număr, puteți selecta meniul apăsând tasta numerică respectivă.

- 3 Apăsați tastele  /  pentru a selecta „5 DISP.OFF TIME” (timp de stingere display), apoi apăsați tasta OK sau tasta centrală de selecție etichetă.
La titlul ecranului apare „DISP.OFF TIME”.



Sfat



Dacă înaintea meniului este afișat un număr, puteți selecta meniul apăsând tasta numerică respectivă.

- 4 Apăsați tastele  /  sau tastele stângă sau dreaptă de selecție etichetă.
Puteți seta timpul de stingere automată de la 1 la 60 de secunde. De fiecare dată când tasta este apăsată, acest timp scade/crește cu 1 secundă.

- 5 Apăsați tasta  (iluminare), tasta centrală de selecție etichetă, tasta OK sau tasta RETURN.

La titlul ecranului apare „UNIT SETTINGS”.





- 6 Apăsați tastele  /  pentru a selecta „6 DISP.BRIGHTNESS” (strălucire display), apoi apăsați tasta OK sau tasta centrală de selecție etichetă.

La titlul ecranului apare „DISP.BRIGHTNESS”.



Sfat

Dacă înaintea meniului este afișat un număr, puteți selecta meniul apăsând tasta numerică respectivă.

- 7 Apăsați tastele  /  sau tastele stângă sau dreaptă de selecție etichetă.
Puteți seta strălucirea de la 1 la 3. De fiecare dată când tasta este apăsată, nivelul scade/crește cu 1.

- 8 Apăsați de două ori tasta  (iluminare) sau tasta RETURN.



Modul de setare se închide, iar telecomanda revine în modul standby pentru comanda componentelor A/V.

Setarea beep-ului de confirmare

Telecomanda este presetată în fabrică cu beep-ul de confirmare setat pe on. Puteți seta oprirea beep-ului.

- 1 În timp ce apăsați tasta  (iluminare) apăsați și tasta OTHER.

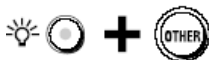

La titlul ecranului apare „SET MODE”.



- 2 Apăsați tastele  pentru a selecta „5 UNIT SETTINGS” (setări unitate), apoi apăsați tasta OK sau tasta centrală de selecție etichetă.

La titlul ecranului apare „UNIT SETTINGS”.



Sfat

Dacă înaintea meniului este afișat un număr, puteți selecta meniul apăsând tasta numerică respectivă.

- 3 Apăsați tastele  pentru a selecta „7 BEEP SOUND”, apoi apăsați tasta OK sau tasta centrală de selecție etichetă.

La titlul ecranului apare „BEEP SOUND”, iar setarea curentă apare în interiorul [].

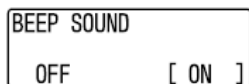

Sfat

Dacă înaintea meniului este afișat un număr, puteți selecta meniul apăsând tasta numerică respectivă.

- 4 Apăsați tastele  sau tastele stângă sau dreaptă de selecție etichetă.

De fiecare dată când se schimbă setarea, se aude un beep, iar [] se mută la noua setare.

ON: Pornește beep-ul.

OFF: Oprește beep-ul.

- 5 Apăsați de două ori tasta (iluminare) sau tasta RETURN.



Modul de setare se închide, iar telecomanda revine în modul standby pentru comanda componentelor A/V.

Notă

Când realizați setări, veți auzi un beep chiar dacă ați setat tasta de beep pe OFF.

Resetarea setărilor

Resetarea unei taste de selecție componentă sau de selecție etichetă



Puteți reseta componenta A/V la setările de fabrică.

- 1 În timp ce apăsați tasta  (iluminare) apăsați și tasta OTHER.



La titlul ecranului apare „SET MODE”.





- 2 Apăsați tastele / pentru a selecta „7 RESET”, apoi apăsați tasta OK sau tasta centrală de selecție etichetă.
La titlul ecranului apare „RESET”.



Sfat

Dacă înaintea meniului este afișat un număr, puteți selecta meniul apăsând tasta numerică respectivă.

- 3 Apăsați tastele / pentru a selecta „1 COMPONENT”, apoi apăsați tasta OK sau tasta centrală de selecție etichetă.
Pe a doua linie a ecranului apare „COMPONENT”.

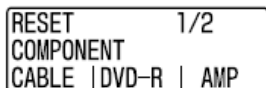

Sfat

Dacă înaintea meniului este afișat un număr, puteți selecta meniul apăsând tasta numerică respectivă.

- 4 Apăsați tasta de selecție componentă sau tasta de selecție etichetă pe care doriți să o resetați.
Veți auzi un beep de confirmare și toate setările componente selectate sunt resetate la setările de fabrică.

- 5 Apăsați de două ori tasta  (iluminare) sau tasta RETURN.



Modul de setare se închide, iar telecomanda revine în modul standby pentru comanda componentelor A/V.

Resetarea tuturor setărilor



Puteți reseta toate setările la cele presetate în fabrică.

- 1 În timp ce apăsați tasta  (iluminare) apăsați și tasta OTHER.



La titlul ecranului apare „SET MODE”.





- 2 Apăsați tastele / pentru a selecta „7 RESET”, apoi apăsați tasta OK sau tasta centrală de selecție etichetă.
La titlul ecranului apare „RESET”.



Sfat

Dacă înaintea meniului este afișat un număr, puteți selecta meniul apăsând tasta numerică respectivă.

- 3 Apăsați tastele / pentru a selecta „2 ALL”, apoi apăsați tasta OK sau tasta centrală de selecție etichetă.
Pe a doua linie a ecranului apare „RESET ALL SETTINGS?” și în interiorul [] apare “NO”.

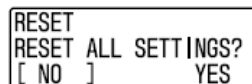

Sfat

Dacă înaintea meniului este afișat un număr, puteți selecta meniul apăsând tasta numerică respectivă.

-
- 4 Apăsați tasta ➔ sau tasta de selecție etichetă, apoi apăsați tasta OK sau tasta centrală de selecție etichetă.
Pe a doua linie a ecranului apare „REALLY?” și în interiorul [] apare “NO”.

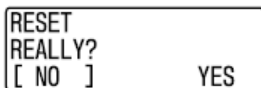

Sfat

Dacă înaintea meniului este afișat un număr, puteți selecta meniul apăsând tasta numerică respectivă.

-
- 5 Apăsați tasta ➔ sau tasta dreaptă de selecție etichetă, apoi apăsați tasta OK sau tasta centrală de selecție etichetă

Sfat

Dacă selectați “NO” și apăsați tasta OK sau tasta centrală de selecție etichetă, display-ul revine la afișajul din pasul 2.

-
- 6 Apăsați de două ori tasta ☀️ (iluminare) sau tasta RETURN.



Telecomanda revine la starea de după momentul apăsării tastei TV presetată în fabrică.

Precauții

- Nu scăpați unitatea și nu o supuneți la șocuri. Aceasta poate cauza o funcționare defectuoasă.
- Nu lăsați unitatea lângă surse de căldură sau în locuri expuse la soare, praf, nisip, umezeală, ploaie sau șocuri mecanice.
- Nu puneți obiecte străine în unitate. În cazul în care în unitate pătrund lichide sau obiecte străine, aceasta trebuie verificată numai de personal calificat, înainte de a o folosi din nou.
- Nu expuneți la soare sau la lumină puternică senzorii de telecomandă ai componentelor dumneavoastră. Lumina puternică poate interfera cu modul de funcționare al telecomenzii.
- Păstrați telecomanda departe de copiii mici și de animale. Componentele precum aerul condiționat, radiatoarele, instalațiile electrice și obloanele sau jaluzelele electrice, care recepționează semnale în infraroșu, pot fi periculoase dacă sunt folosite inadecvat.

Întreținere

Curățați suprafața cu o pânză moale ușor înmuiată în apă sau o soluție slabă de detergent. Nu folosiți nici un fel de solvent precum alcool, benzină sau tiner. Acestea pot deteriora suprafața unității.

Specificații

Distanța de operare

Aproximativ 10 m (32,8 ft.) (variază în funcție de componentă și de producătorul acesteia)

Alimentare

Două baterii alcaline LR6 (tip AA) (nu sunt furnizate).

Durata de viață a bateriilor

Aproximativ 5 luni

Când folosiți baterii alcaline.

Când porniți și opriți un televizor Sony de aproximativ 300 de ori pe zi folosind baterii alcaline.

Când reglați iluminarea tastei la strălucire 5 și durata de iluminare: 10 secunde, iar strălucirea și durata de iluminare a display-ului la : nivel 1, respectiv 30 secunde.

Dimensiuni

Aproximativ: 60,4 x 227,5 x 29,4 mm

(lățime x lungime x grosime) (2 1/2 x 9 x 1 3/15 in)

Masa

170 g (6 oz.) (fără baterii)

Semnale de învățat*

Capacitate per semnal: până la 300 biți

Gama de frecvență semnal: 455 kHz până la 300 kHz

Interval semnal: până la 1 secundă

*Unele semnale nu pot fi învățate de această telecomandă, chiar dacă acestea corespund specificației.

Designul și specificațiile pot fi modificate fără notificare prealabilă din partea producătorului.

Validitatea marcatului CE este limitată la țările în care acesta are autoritate legală, respectiv în țările comunității europene.

Ghid al problemelor de funcționare

Dacă aveți probleme în setarea sau folosirea telecomenzii, verificați mai întâi bateriile (pagina 4), apoi verificați cele de mai jos.

Problemă	Soluție
Nu puteți comanda componentele	<p>Mutați-vă mai aproape de componentă. Distanța maximă de operare este de aproximativ 32,8 ft. (10 m).</p> <p>Verificați ca telecomanda să fie îndreptată către componentă și să nu existe obstacole între telecomandă și componentă.</p> <p>Dacă este necesar, poziți mai întâi componenta.</p> <p>Verificați dacă ați operat tasta corectă de selecție componentă sau de selecție etichetă.</p> <p>Verificați dacă componenta poate recepționa în infraroșu. De exemplu, dacă componenta nu este livrată cu telecomandă, este posibil să n-o puteți opera cu telecomanda.</p> <p>Ați atribuit o componentă diferită la tasta de selecție componentă sau de selecție etichetă. Componenta corespunzătoare este determinată prin setarea codului presetat. Ca urmare, este posibil ca numele componentei presetat de dumneavoastră să fie diferit de cel al etichetei componente. În acest caz, se recomandă reluarea presetării (pagina 7) în vederea modificării numelui componente de pe etichetă (pagina 15).</p>
Nu puteți opera componente, chiar dacă ați setat codul presetat.	<p>Setați codul de componentă corect. Dacă primul cod listat pentru componenta dumneavoastră nu funcționează, încercați celelalte coduri presetate pentru componenta respectivă, în ordinea listării lor în „Lista de coduri presetate”. Unele caracteristici nu sunt presetate. Dacă unul sau mai multe taste nu funcționează corect folosiți funcția de învățare pentru a programa semnalele de telecomandă pentru componentă (pagina 12).</p> <p>Componenta A/V dorită nu poate fi comandată folosind codul presetat din în „Lista de coduri presetate”. Se va vedea secțiunea „Setarea componentelor A/V care nu sunt listate în Lista de coduri presetate” (pagina 8) pentru a seta codul presetat disponibil pentru componenta A/V respectivă.</p>
Nu puteți controla volumul.	<p>Dacă componenta video este conectată la un sistem audio verificați dacă ați setat telecomanda așa cum este descris în secțiunea „Controlul volumului unei componente video conectată la o componentă audio” (pagina 23).</p> <p>Ați programat semnale de telecomandă pe tastele de control volum ale televizorului sau amplificatorului. În acest caz, atunci când selectați altă componentă decât televizorul sau amplificatorul, telecomanda transmite semnalele învățate în locul semnalelor de control volum.</p>
Telecomanda nu poate învăța semnale de telecomandă	<p>În procesul de învățare plasați telecomanda generală și telecomanda componente A/V la o distanță de 5-10 cm (2-4 inch) una de cealaltă.</p> <p>Verificați dacă bateriile din telecomanda componente sunt încărcate. Dacă sunt descărcate, înlocuiți-le cu unele noi.</p> <p>Înainte de a începe procesul de învățare, stingeți celelalte dispozitive cu infraroșu care se află în apropiere, precum aerul condiționat sau căștile.</p> <p>Procesul de învățare nu se poate desfășura în apropierea unui display cu plasmă. Încercați să schimbați poziția sau stingeți display-ul.</p> <p>Procesul de învățare nu se poate desfășura în apropierea unei lămpi fluorescente puternice. Încercați să schimbați poziția.</p> <p>Când telecomanda este învățată semnale de la o unitate de telecomandă ce face parte dintr-un sistem interactiv de schimb semnale (furnizat cu unele receptoare și amplificatoare Sony), semnalul de răspuns al unității principale poate interfera cu procesul de învățare al telecomenzii. În acest caz trebuie să vă mutați mai departe de unitatea principală (în altă cameră, etc.)</p>

Problemă	Soluție
Nu puteți comanda o componentă, chiar dacă ați programat semnalele de telecomandă folosind funcția de „învățare”.	Verificați dacă telecomanda a învățat semnalele corecte. Dacă nu, consultați secțiunea „Note” de la pagina 13 sau „Pentru o învățare corectă” (pagina 14) și apoi încercați procedura de învățare din nou (pagina 12).
În timpul setării codului presetat, pe a treia linie a ecranului apare „NG” și auziți de cinci ori un beep	Setarea codului presetat nu a reușit. Setati codul presetat din nou, ținând cont de „Lista codurilor presetate”.
În timpul procesului de învățare, pe a treia linie a ecranului apare „NG” și auziți de cinci ori un beep	Procesul de învățare nu a reușit. Reluați procedura de învățare (pagina 12), ținând cont de secțiunea „Pentru o învățare corectă” (pagina 14). În timpul învățării, ați apăsat o tastă diferită decât cea pe care doriți să programați semnalul. Programați din nou semnalul pe tasta corectă (pagina 12).
În timpul procesului de învățare, pe a treia linie a ecranului apare „FULL” și auziți de cinci ori un beep	Memoria de învățare semnal este plină. Ștergeți semnalele învățate care nu sunt folosite uzual (pagina 14), apoi programați semnalul dorit.
Când încercați să copiați setările unei etichete de componentă pe altă etichetă de componentă, pe a treia linie a ecranului apare „NG” și auziți de cinci ori un beep	Setarea nu poate fi copiată pe tastele de selecție componentă sau de selecție etichetă în următoarele situații: <ul style="list-style-type: none"> - Este programat un semnal învățat sau o macro-componentă. - Eticheta de componentă a tastei s-a modificat. - Eticheta de funcție a tastei s-a modificat. <p>În acest caz, înainte de copiere resetați setările respective (pagina 28). Când copiați setările pentru alte componente A/V decât televizorul sau amplificatorul pe tasta de selecție etichetă atribuită televizorului sau amplificatorului. Tasta TV este atribuită numai televizorului, iar tasta de selecție etichetă pe care este presetat un amplificator este atribuită numai amplificatorului sau sistemului home theatre DVD player.</p> <p>Telecomanda nu poate copia setările dacă datele semnalului programat ale tastei sunt prea mari (ocupă prea multă memorie). În acest caz, ștergeți semnalele programate care nu sunt utilizate în mod frecvent (pagina 14), apoi copiați setările din nou.</p>
În timp ce setați codul presetat auziți un beep de două ori.	Codul presetat nu poate fi setat pe tasta de selecție componentă sau tasta de selecție etichetă în următoarele situații: <ul style="list-style-type: none"> - Este programat un semnal învățat sau o macro-componentă. - Eticheta de componentă a tastei s-a modificat. - Eticheta de funcție a tastei s-a modificat. <p>În acest caz, resetați acele setări (pagina 28) înainte de setarea codului.</p>
În timp ce programați o macro-componentă, auziți un beep de două ori.	Atribuiți o macro-componentă unei taste de selecție componentă sau de selecție etichetă pe care s-a atribuit altă macro-componentă. Ștergeți macro-componenta atribuită anterior tastei (pagina 20), apoi atribuiți macro-componenta dorită. Pașii programați depășesc 32 după adăugarea întârzierii, atunci când verificați macro-componenta. Nu se pot programa decât 32 de pași (inclusiv întârzierile). Reprogramați macro-componenta.
În timp de programați funcția de pornire, pe a treia linie a ecranului apare „NG” și auziți de două ori un beep	Programați funcția de pornire (pagina 21) pe o tasta de selecție componentă sau de selecție etichetă căreia i s-a atribuit un cod presetat, care nu aparține Sony. Funcția de pornire poate fi programată numai pe tasta căreia i s-a atribuit un cod presetat Sony.

Problemă	Soluție
O macro-componentă nu funcționează corect	Când programați o macro-componentă, programați acțiunile în ordinea corectă (pagina 18). Schimbați direcția telecomenzii. Dacă modul de funcționare nu se îmbunătățește, poziționați telecomanda mai aproape de fiecare componentă A/V. Verificați dacă componentele A/V programate pot recepționa semnalele corect (pagina 18). Dacă, după programarea macro-componentei, modificați codul presetat sau semnalele de telecomandă programate, noul semnal va fi transmis când executați macro-componenta. Intervalul între pașii programați este prea mic. Se va vedea secțiunea „Verificarea pașilor programați ai unei macro-componente și adăugarea unei acțiuni de întârziere” (pagina 19) pentru a extinde un interval, sau pentru a schimba ordinea pașilor.
Întârzierea se oprește în mod automat.	Telecomanda este presetată în fabrică să închidă display-ul în mod automat atunci când nu este folosită mai mult de 30 de secunde (timp de stingere automată) . Puteți modifica timpul de auto-închidere în intervalul 1 la 60 de secunde (pagina 26).
Modul de setare se închide în mod neașteptat în timpul setării.	Modul de setare se închide dacă nu folosiți telecomanda mai mult de 60 de secunde. Executați pasul următor în intervalul de timp 1 la 60 de secunde.
Beep-ul de confirmare nu se aude.	Beep-ul de confirmare este oprit. Setati-l pe ON (pagina 27).
Beep-ul de confirmare se aude chiar dacă a fost setat pe OFF.	În timpul modului de setare beep-ul de confirmare se aude chiar dacă a fost setat pe OFF.
Pe ecran apare ..	Bateriile sunt descărcate. Înlocuiți-le cu unele noi.
Telecomanda nu intră în modul de setare	Dacă pe ecran apare .. telecomanda nu poate intra în modul de setare. Înlocuiți bateriile cu unele noi.

Tabel de funcții presetate

Telecomanda memorează semnale de telecomandă pentru majoritatea mărcilor.

Setarea codului presetat (pagina 7) permite telecomenzii să comande fiecare componentă A/V.









Telecomanda este presetată în fabrică să opereze componente A/V Sony. (Se va vedea tabelul de mai jos.)

Titlu ecran	Număr cod	Marcă sau componentă
TV	8001	TV Sony (Analog)
VCR	1003	VCR Sony (Video Cassette Recorder)
SAT	3001	Receptor Satelit Analog Sony
DVD	0001	DVD Player Sony
Cablu	9001	Casetă Cablu Analog
DVD-R	0203	DVD Recorder Sony
AMP	4001	Receptor/amplificator Sony
CD	5001	CD Player Sony
MD	7001	Consolă MD Sony
TAPE	6001	Casetofon Sony

Telecomanda memorizează semnale de telecomandă corespunzătoare componentelor A/V Sony. Ca urmare, atunci când este setată o componentă A/V de altă marcă, funcția unei taste poate fi diferită de numele ei. Consultați tabelul de mai jos pentru fiecare funcție de tastă. (Dacă este necesar, modificați funcțiile corespunzătoare tastelor de etichetă și notelor de funcție după setarea codului presetat.)

Componentă	Titlu ecran
TV (Analog)	TV
TV (Digital)	TV
VCR (Video Cassette Recorder)	VCR
Receptor Analog satelit	SAT
Receptor Digital Satelit	SAT
DVD Player	DVD
Casetă Cablu Analog	CABLE
DVD Recorder, DVD/VCR Combo	DVD-R
Sistem Home Theatre/DVD Player Combo	DVD
Receptor/Amplificator	AMP
CD Player	CD
Consolă MD	MD
Consolă casetofon	TAPE



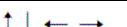







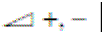

TV (Analog)

Tasta/Display	Etichetă	Funcție	
	POWER	Pentru a porni/opri	
	INPUT	Pentru a schimba modul de intrare	
1-9, 0, - (1-), ENT (2-)	1-9, 0, -/--, ENTER	Pentru a schimba programul. De exemplu, pentru a schimba programul 5, apăsați 0 sau 5 (sau apăsați 5 și ENT)	
	VOLUME+	Mărire volum: +	
	VOLUME-	Micșorare volum: -	
	MUTING	Pentru a opri sonorul televizorului. Apăsați din nou pentru a reveni la volumul anterior.	
PROGRAM +, -	PROGRAM+	Program: +	
	PROGRAM-	Program: -	
	RECALL	Pentru a opera funcția JUMP, FLASHBACK sau CHANNEL RETURN a televizorului în funcție de setarea de fabrică a acestuia	
	TELETEXT	Pentru a trece pe teletext	
	TV ON	Pentru a porni televizorul	
MENU	MENU	Pentru a reveni de la teletext la TV	
		Pentru a afișa meniul	
		Pentru a muta cursorul	
OK	OK	Pentru a intra într-o opțiune din meniu	
RETURN	RETURN	Pentru a ieși din modul curent	
A (Roșu)	RED	Tastă rapidă	
B (Verde)	GREEN	Tastă rapidă	
C (Galben)	YELLOW	Tastă rapidă	
D (Albastru)	BLUE	Tastă rapidă	
Pagina 1/4	INFO	INFO	
	SLEEP	SLEEP	Pentru a opera funcția SLEEP (funcționează numai la televizoarele care au această funcție)
Pagina 2/4	A/B	DUAL SOUND	
	WIDE	WIDE	Pentru a schimba sunetul transmisiei duplex
Pagina 3/4	PIP	PIP ON/OFF	Pentru a porni/opri imaginea în „fereastră”
	SWAP	PIP SWAP	Pentru a schimba imaginea în „fereastră”
Pagina 3/4	PIPCH+	PIP CH+	Pentru a schimba programul TV în imaginea „fereastră” sus
	PIPCH-	PIP CH-	Pentru a schimba programul TV în imaginea „fereastră” jos



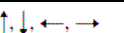











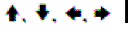
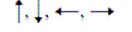

Taste

Display
(Taste de selecție etichetă)

TV (Digital)







Tasta/Display	Etichetă	Funcție		
	POWER	Pentru a porni/opri		
	INPUT	Pentru a schimba modul de intrare		
1-9, 0, - (1-), ENT (2-)	1-9, 0, -/--, ENTER	Pentru a schimba programul. De exemplu, pentru a schimba programul 5, apăsați 0 sau 5 (sau apăsați 5 și ENT)		
	VOLUME+	Mărire volum: +		
	VOLUME-	Micșorare volum: -		
	MUTING	Pentru a opri sonorul televizorului. Apăsați din nou pentru a reveni la volumul anterior.		
PROGRAM +, -	PROGRAM+	Program: +		
	PROGRAM-	Program: -		
	RECALL	Pentru a opera funcția JUMP, FLASHBACK sau CHANNEL RETURN a televizorului în funcție de setarea de fabrică a acestuia		
DIGITAL/ANALOG	D/A MODE	Pentru a schimba modul digital/analog		
	TELETEXT	Pentru a trece pe teletext		
	TV ON	Pentru a porni televizorul		
GUIDE	EPG	Pentru a folosi ghidul de programe		
MENU	MENU	Pentru a afișa meniul		
		Pentru a muta cursorul		
OK	OK	Pentru a intra într-o opțiune din meniu		
RETURN	RETURN	Pentru a ieși din modul curent		
TOOLS	TOOLS	Pentru a intra în modul de setare OPTION (opțiuni)		
	VIDEO 1	Pentru a schimba VIDEO 1		
	VIDEO 2	Pentru a schimba VIDEO 2		
	VIDEO 3	Pentru a schimba VIDEO 3		
A (Roșu)	RED	Tastă rapidă		
B (Verde)	GREEN	Tastă rapidă		
C (Galben)	YELLOW	Tastă rapidă		
D (Albastru)	BLUE	Tastă rapidă		
Taste	INFO	INFO	Pentru a afișa programul curent	
	Pagina 1/4	SLEEP	SLEEP	Pentru a opera funcția SLEEP (funcționează numai la televizoarele care au această funcție)
		A/B	DUAL SOUND	Pentru a schimba sunetul transmisiei duplex
		2PICS	TWIN PICS	Pentru a divide ecranul în două pentru a urmări două imagini simultan
	Pagina 2/4	16:9	16:9	Pentru a comuta pe WIDE (larg)
		FREEZE	FREEZE	Pentru a afișa o imagine fixă a programului curent
	Display (Taste de selecție etichetă)			









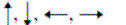



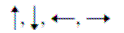

VCR (Video Cassette Recorder)

Tasta/Display	Etichetă	Funcție		
	POWER	Pentru a porni/opri		
	INPUT	Pentru a schimba modul de intrare		
1-9, 0, - (1-), ENT (2-)	1-9, 0, -/--, ENTER	Pentru a schimba programul. De exemplu, pentru a schimba programul 5, apăsați 0 sau 5 (sau apăsați 5 și ENT)		
PROGRAM +, -	PROGRAM+ PROGRAM-	Program: + Program: -		
	DISPLAY	Pentru a expune display-ul pe ecran		
	INPUT	Pentru a schimba modul de intrare.		
MENU	MENU	Pentru a afișa meniul		
		Pentru a muta cursorul		
OK	OK	Pentru a intra într-o opțiune din meniul		
RETURN	EXIT	Pentru a ieși din modul curent		
		Pentru a derula		
		Pentru a reda		
		Pentru a derula înainte		
		Pentru a opri		
		Pentru a pune în pauză		
		Pentru a înregistra		
Taste	CMSKIP	CMSKIP	Pentru a sări peste reclame	
	HS REW	H.S.REW	Pentru a derula la viteză mare	
	PLAYx2	PLAYx2	Pentru a reda la viteză dublă	
	Pagina 1/4	QTIMER	QUICKTIMER	Pentru a selecta timpul de înregistrare de 30 minute și a începe înregistrarea
		SRCH	SEARCH	Căutare imagine blocată REVIEW
		SRCH	SEARCH	Căutare imagine blocată CUE
	Pagina 2/4	CNTR	COUNTER	Pentru a schimba afișarea contorului
		SP/LP	SP/LP	Pentru a schimba viteza casetei
		TV	TV TUNER	Pentru a reveni la TV (pentru resetarea intrării externe)
	Pagina 3/4	LINE1	LINE1	Pentru a selecta sursa de intrare: LINE1
		LINE2	LINE2	Pentru a selecta sursa de intrare: LINE2
		DV IN	DV INPUT	Pentru a selecta sursa de intrare: Intrare video digitală
Pagina 4/4				

Receptor Satelit Analog













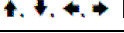
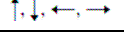

Receptor Satelit Analog

Tasta/Display	Etichetă	Funcție		
	POWER	Pentru a porni/opri		
	INPUT	Pentru a schimba modul de intrare		
1-9, 0	1-9, 0	Pentru a schimba programele.		
1-1 (1-)	1-1	Pentru a selecta numerele cu două cifre. Lucrează în același mod ca și comanda tuner-ului de satelit		
PROGRAM +, -	PROGRAM+ PROGRAM-	Program: + Program: -		
	RECALL	Pentru a reveni la ultima stație selectată		
DIGITAL/ANALOG	INTRCTV	Pentru a prezenta ecranul INTERACTIVE		
	TELETEXT	Pentru a trece pe teletext		
	BOX OFFICE	Pentru a prezenta ecranul BOX OFFICE		
GUIDE	GUIDE	Pentru a afișa ghidul master		
MENU	MENU	Pentru a afișa meniul		
		Pentru a muta cursorul		
OK	OK	Pentru a intra într-o opțiune din meniul		
RETURN	EXIT	Pentru a ieși din modul curent		
TOOLS	EPG	Pentru a deschide sau închide display-ul EPG		
A (Roșu)	RED	Tastă rapidă		
B (Verde)	GREEN	Tastă rapidă		
C (Galben)	YELLOW	Tastă rapidă		
D (Albastru)	BLUE	Tastă rapidă		
Taste	HELP	HELP	Pentru a afișa opțiunea HELP	
	FAVORIT	FAVORITE	Pentru a selecta programele favorite	
	SERV	SERVICE	Pentru a executa funcția „PAY PER VIEW” (program cu plată) sau „descărcare program”.	
Display (Taste de selecție etichetă)	Pagina 1/4	PILOT	PILOT	Pentru a porni/opri display-ul EPG
	Pagina 2/4	PRSNL	PERSONAL	Pentru a afișa modulele de setare
		A/B	SAT A/B	Pentru a comuta receptorul pereche



Tasta/Display	Etichetă	Funcție
	POWER	Pentru a porni/opri
	INPUT	Pentru a comuta ieșirea receptorului de satelitul TV. (Atunci când conectați un cablu TV sau o antenă la receptor, ieșirea comută între TV și programul de satelit.)
1-9, 0 -/(-1)	1-9, 0 -/(-)	Pentru a schimba programele. Pentru a selecta numere cu două cifre. Funcționează în același mod cu telecomanda tunerului de satelit
PROGRAM +, -	PROGRAM+ PROGRAM-	Program: + Program: -
DIGITAL/ANALOG	INTRCTIV	Pentru a expune ecranul interactiv
	TELETEXT	Pentru a comuta pe teletext
	BOX OFFICE	Pentru a expune ecranul BOX OFFICE
GUIDE	GUIDE	Pentru a afișa ghidul principal
MENU	MENU	Pentru a afișa meniul
		Pentru a muta cursorul
OK	OK	Pentru a intra într-o opțiune din meniu
RETURN	EXIT	Pentru a ieși din modul curent
		Pentru a derula
		Pentru a reda
		Pentru a derula înainte
		Pentru a opri
		Pentru a pune în pauză
● (REC)*	●	Pentru a înregistra
A (Roșu)	RED	Tastă rapidă
B (Verde)	GREEN	Tastă rapidă
C (Galben)	YELLOW	Tastă rapidă
D (Albastru)	BLUE	Tastă rapidă
Display (Taste de selecție etichetă)	HELP	HELP
Pagina	SERV	SERVICE
		Pentru a afișa funcția HELP
		Pentru a executa funcția serviciu "PAY PER VIEW" sau de „descărcare programe”















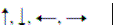



* Pentru a evita o funcționare defectuoasă, telecomanda va transmite numai semnale de tastă ●/REC (înregistrare) dacă tasta este apăsată mai mult de 2 secunde.

DVD Player

Tasta/Display	Etichetă	Funcție		
	POWER	Pentru a porni/opri		
1-9, 0	1-9, 0	Taste numerice: Pentru a seta opțiuni selectate de pe ecran.		
ENT (2-)	ENTER	Pentru a introduce setarea. Pentru a seta opțiuni selectate de pe ecran.		
PROGRAM +, -		Program: +		
		Program: -		
	DISPLAY	Pentru a afișa starea curentă de redare pe ecran		
	SUBTITLE	Pentru a schimba subtitrarea.		
GUIDE	TOP MENU			
MENU	MENU	Pentru a afișa meniul display-ului		
		Pentru a muta cursorul		
OK	OK	Pentru a intra într-o opțiune din meniul display-ului		
RETURN	RETURN	Pentru a reveni la fereastra anterioară		
TOOLS	SET UP	Pentru a deschide meniul de setare		
		Pentru a derula		
		Pentru a reda		
		Pentru a derula înainte		
		Pentru a opri		
		Pentru a pune în pauză		
Taste	Pag 1/4	AUDIO	AUDIO	Pentru a modifica sonorul
		REPEAT	REPEAT	Pentru a intra în modul de repetare
		CLEAR	CLEAR	Pentru a șterge caractere pe ecran
	Pag 2/4	ANGLE	ANGLE	Pentru a modifica unghiul
		SLOW←	SLOW←	Redare lentă în direcție inversă
		SLOW→	SLOW→	Redare lentă înainte
	Pag 3/4	P.MODE	PLAY MODE	Pentru a schimba modul de redare
		SRCH	SEARCH	Pentru a căuta în direcție inversă
	Pag 4/4	SRCH	SEARCH	Pentru a căuta înainte
		EJECT	EJECT	Pentru a deschide sau închide compartimentul DVD-ului

Casetă de cablu analog

Tasta/Display	Etichetă	Funcție
	POWER	Pentru a porni/opri
1-9, 0	1-9, 0	Pentru a schimba programele.
ENT (2-)	ENTER	Pentru a intra în program
PROGRAM +, -	PROGRAM+	Program: +
	PROGRAM-	Program: -
	RECALL	Pentru a opera funcția JUMP, FLASHBACK sau CHANNEL RETURN

















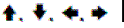
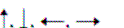

Tasta/Display	Etichetă	Funcție		
	POWER	Pentru a porni/opri		
1-9, 0	1-9, 0	Taste număr: Pentru a seta opțiuni selectate de pe ecran		
/--(1-)	--	Pentru a selecta numere mai mari de 10.		
ENT (2-)	ENTER	Pentru a introduce setarea. Pentru a seta opțiuni selectate de pe ecran.		
PROGRAM +, -	PROGRAM+ PROGRAM-	Program: + Program: -		
	DECKCHANGE	Pentru a schimba consola		
	DISPLAY	Pentru a afișa starea curentă de redare		
	SUBTITLE	Pentru a schimba subtitrarea		
GUIDE	TOP MENU	Pentru a afișa meniul superior		
MENU	DVD MENU	Pentru a afișa meniul DVD-ului		
		Pentru a muta cursorul		
OK	OK	Pentru a intra într-o opțiune din meniul display-ului		
RETURN	RETURN	Pentru a reveni la fereastra anterioară		
TOOLS	SET UP	Pentru a deschide meniul de setare		
		Pentru a derula		
		Pentru a reda		
		Pentru a derula înainte		
		Pentru a opri		
		Pentru a pune în pauză		
		Pentru înregistrare		
A (Roșu)		Pentru a trece la următoarea locație sau melodie		
D (Albastru)		Pentru a trece la locația sau melodia anterioară		
Taste Display (Taste de selecție etichetă)	Pag 1/4	AUDIO	AUDIO	Pentru a modifica sonorul
		REPEAT	REPEAT	Pentru a intra în modul de repetare
		CLEAR	CLEAR	Pentru a șterge caractere pe ecran
	Pag 2/4	ANGLE	ANGLE	Pentru a modifica unghiul
		SLOW←	SLOW←	Redare lentă în direcție inversă
		SLOW→	SLOW→	Redare lentă înainte
	Pag 3/4	P.MODE	PLAY MODE	Pentru a schimba modul de redare
		SRCH←	SEARCH←	Pentru a căuta în direcție inversă
		SRCH→	SEARCH→	Pentru a căuta înainte
	Pag 4/4	EJECT	EJECT	Pentru a deschide sau închide compartimentul DVD-ului
		R.MODE	REC MODE	Pentru a schimba modul de înregistrare

*1 Telecomanda nu poate comanda secțiunea de VCR a unor DVD/VCR Combo, chiar dacă ați setat codul presetat. În astfel de cazuri, programați comenzile VCR pe tastele libere folosind funcția de învățare, sau atribuiți secțiunea VCR unei alte taste de selecție componentă.







*2 Pentru a evita o funcționare defectuoasă, telecomanda va transmite numai semnale de tastă

●/REC (Înregistrare) dacă tasta este apăsată mai mult de 2 secunde.

Sistem Home Theatre/DVD Player Combo

Tasta/Display	Etichetă	Funcție		
	POWER	Pentru a porni/opri		
	INPUT	Pentru a schimba modul de intrare		
1-9, 0	1-9, 0	Taste numerice: Pentru a seta opțiuni selectate de pe ecran.		
--(1-)	+10	Pentru a selecta un număr mai mare de 10		
ENT (2-)	ENTER	Pentru a introduce setarea sau pentru a seta opțiuni selectate de pe ecran.		
	VOLUME+	Mărire volum: +		
	VOLUME-	Micșorare volum: -		
	MUTING	Pentru a opri sonorul televizorului. Apăsați din nou pentru a reveni la volumul anterior.		
	PROGRAM +, -	 	Program: + Program: -	
	DISC SKIP	Pentru a selecta discul următor		
DIGITAL/ANALOG	BAND	Pentru a selecta banda		
	DISPLAY	Pentru a afișa starea curentă de redare pe ecran		
	SUBTITLE	Pentru a schimba subtitrarea		
GUIDE	TOP MENU	Pentru a afișa meniul superior		
MENU	MENU	Pentru a afișa meniul DVD-ului		
		Pentru a muta cursorul		
OK	OK	Pentru a intra într-o opțiune din meniul display-ului		
RETURN	RETURN	Pentru a reveni la fereastra anterioară		
TOOLS	SET UP	Pentru a deschide meniul de setare		
		Pentru a derula		
		Pentru a reda		
		Pentru a derula înainte		
		Pentru a opri		
		Pentru a pune în pauză		
Taste	Pag 1/4	SFIELD	SOUNDFIELD	Pentru a porni/opri domeniul sonor
		TUNER	TUNER	Pentru a selecta banda tuner-ului
		AUDIO	AUDIO	Pentru a modifica sunetul
	Pag 2/4	REPEAT	REPEAT	Pentru a intra în modul de repetare
		CLEAR	CLEAR	Pentru a șterge caractere pe ecran
		ANGLE	ANGLE	Pentru a modifica unghiul
		EJECT	EJECT	Pentru a deschide sau închide compartimentul DVD-ului
	Pag 3/4	P.MODE	PLAY MODE	Pentru a schimba modul de redare

Receptor/Amplificator

Tasta/Display	Etichetă	Funcție	
	POWER	Pentru a porni/opri	
	INPUT	Pentru a schimba modul de intrare	
1	1	Pentru a selecta sursa de intrare: VIDEO1	
2	2	Pentru a selecta sursa de intrare: VIDEO2	
3	3	Pentru a selecta sursa de intrare: AUX	
4	4	Pentru a selecta sursa de intrare: TUNER	
5	5	Pentru a selecta sursa de intrare: CD	
6	6	Pentru a selecta sursa de intrare: TAPE	
7	7	Pentru a selecta sursa de intrare: MD/DAT	
8	8	Pentru a selecta sursa de intrare: TV	
9	9	Pentru a selecta sursa de intrare: PHONO	
0	0	Pentru a selecta sursa de intrare: DVD	
	VOLUME+ VOLUME-	Mărire volum: + Micșorare volum: -	
	MUTING	Pentru a opri sonorul televizorului. Apăsați din nou pentru a reveni la volumul anterior.	
PROGRAM +, -	PRESET+ PRESET-	Presetare sau acordare frecvență crescător: + Presetare sau acordare frecvență crescător: -	
	SHIFT	Pentru a schimba banda	
DIGITAL/ANALOG	BAND	Pentru a selecta banda tuner-ului	
	5.1 INPUT	Pentru a schimba multi-canalul de 5,1 ch și superior acestuia	
Taste Display (Taste de selecție etichetă)	SFIELD	SOUNDFIELD	Pentru a porni/opri câmpul sonor
	Pag 1/4 CENTR+	CENTER+	Pentru a regla nivelul difuzorului central
	CENTR-	CENTER-	Pentru a regla nivelul difuzorului central
	GENRE	GENRE	Pentru a selecta genul de câmp sonor
	Pag 2/4 REAR+	REAR+	Pentru a regla nivelul difuzorului din spate
	REAR-	REAR-	Pentru a regla nivelul difuzorului din spate
	T.TONE	TEST TONE	Pentru test de ton
	Pag 3/4 WOOFR+	SUBWOOFER+	Pentru a regla nivelul subwoofer-ului
	WOOFR-	SUBWOOFER+	Pentru a regla nivelul subwoofer-ului
	Pag 4/4 D.IN	DIGITAL IN	Pentru a comuta intrarea digitală

CD Player

















Tasta/Display	Etichetă	Funcție		
	POWER	Pentru a porni/opri		
1-9, 0	1-9, 0	Pentru a selecta numărul de pistă		
-/--)1-	+10	Pentru a selecta numere mai mari de 10		
ENT (2-)	ENTER	Pentru a introduce setarea.		
PROGRAM +, -		Pentru a selecta piesa următoare		
		Pentru a selecta piesa anterioară		
	DISC SKIP	Pentru a selecta discul următor		
	DISPLAY	Pentru a porni/opri display-ul CD player-ului		
		Pentru a derula		
		Pentru a reda		
		Pentru a derula înainte		
		Pentru a opri		
		Pentru a pune în pauză		
		Pentru a înregistra		
Display (Taste de selecție etichetă)	Pag 1/4	REPEAT	REPEAT	Pentru a selecta modul de redare repetat
		SHFFL	SHUFFLE	Pentru a reda în ordine aleatorie
		FADER	FADER	Pentru a întârii/fila sunetul
	Pag 2/4	EJECT	EJECT	Pentru a deschide/închide compartimentul CD-ului
		P.MODE	PLAY MODE	Pentru a schimba modul de redare
	CLEAR	CLEAR	Pentru a șterge setarea	

* Pentru a evita o funcționare defectuoasă, telecomanda va transmite numai semnale de tastă
 ●/REC (înregistrare) dacă tasta este apăsată mai mult de 2 secunde.

Casetofon

Tasta/Display	Etichetă	Funcție
	POWER	Pentru a porni/opri
-/--)1-	DECK A ▶	Pentru a inversa consola A
ENT (2-)	DECK B ◀	Pentru a Inversa consola B
	A/B	Pentru a selecta consola: A sau B (numai la casetofone duble)
	DECK B ▶	Pentru a reda consola B
	DECK B ■	Pentru a opri consola B
	DECK B ◀◀	Pentru a derula înapoi consola B
	DECK B ▶▶	Pentru a derula înainte consola B
OK	DECK B	Pentru a pune în pauză consola B
RETURN	DECK B ●	Pentru a înregistra consola B
	DECK A ◀◀	Pentru a derula înapoi consola A
	DECK A ▶▶	Pentru a reda consola A
	DECK A ▶▶	Pentru a derula înainte consola A
	DECK A ■	Pentru a opri consola A
	DECK A	Pentru a pune în pauză consola A
	DECK A ●	Pentru a înregistra consola A

* Pentru a evita o funcționare defectuoasă, telecomanda va transmite numai semnale de tastă
 ●/REC (înregistrare) dacă tasta este apăsată mai mult de 2 secunde.

Tasta/Display	Etichetă	Funcție		
	POWER	Pentru a porni/opri		
1-9, 0	1-9, 0	Pentru a selecta numărul de pistă		
-/--)1-	+10	Pentru a selecta numere mai mari de 10		
ENT (2-)	ENTER	Pentru a introduce setarea.		
PROGRAM +, -		Pentru a selecta piesa următoare		
		Pentru a selecta piesa anterioară		
	DISC SKIP	Pentru a selecta discul următor		
	DISPLAY	Pentru a schimba sau porni/opri display-ul		
		Pentru a derula		
		Pentru a reda		
		Pentru a derula înainte		
		Pentru a opri		
		Pentru a pune în pauză		
		Pentru a înregistra		
Taste	REPEAT	REPEAT	Pentru a selecta modul de redare repetat	
	SHFFL	SHUFFLE	Pentru a reda în ordine aleatorie	
	FADER	FADER	Pentru a întări/fila sunetul	
	Pag 1/4	EJECT	EJECT	Pentru a deschide/închide
		P.MODE	PLAY MODE	Pentru a schimba modul de redare
		CLEAR	CLEAR	Pentru a șterge setarea
	Pag 2/4	CDSYNC	CD SYNCRO	Pentru a porni sincronizarea cu CD-ul
		DECK A	DECK A	Pentru a selecta o consolă a MD: A
		DECK B	DECK B	Pentru a selecta o consolă a MD: B
Pag 3/4				

* Pentru a evita o funcționare defectuoasă, telecomanda va transmite numai semnale de tastă

●/REC (înregistrare) dacă tasta este apăsată mai mult de 2 secunde.

