

# Autorádio s CD/DVD přehrávačem

CZ Instalace/Zapojení

## MEX-DV1000

© 2007 Sony Corporation Printed in Czech Republic (EU)

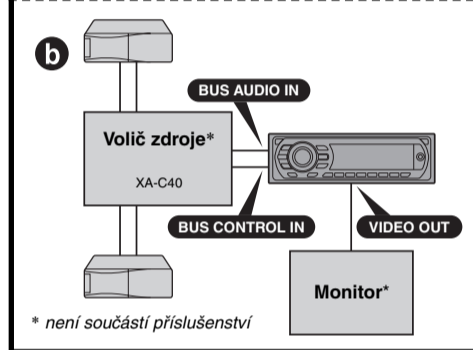
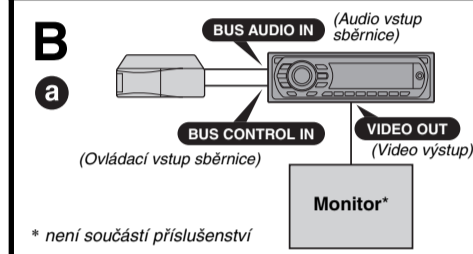
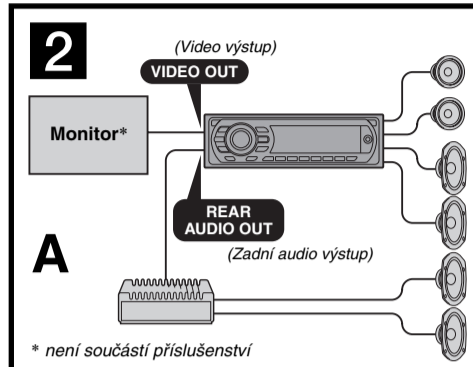
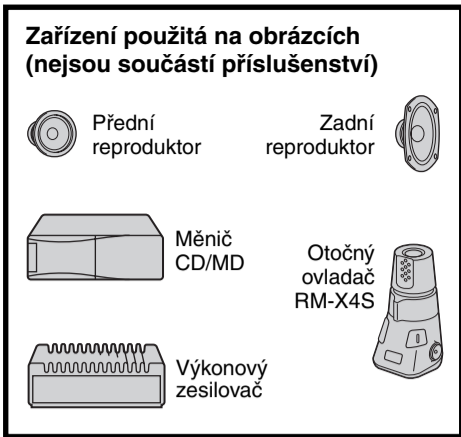
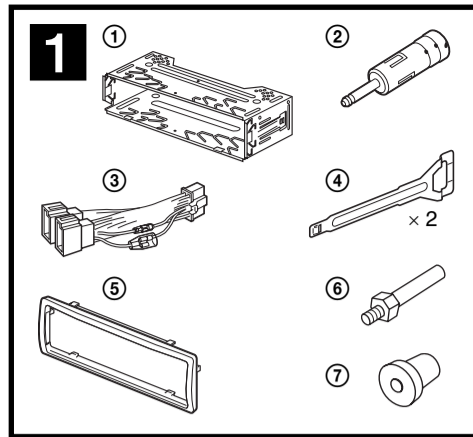

### Upozornění

- Tento přístroj je určen pouze k napájení stejnosměrným napětím 12 V DC s uzemněným záporným pólem.
- Nevedte kabely pod šrouby a zabraňte jejich zachycení v pohyblivých dílech (například kolejnicích sedadel).
- Před zapojováním přepněte klíč zapalování do polohy OFF (Vypnuto), aby nedošlo ke zkratu.
- Napájecí kabel (3) připojte k přístroji a reproduktorům předtím, než jej připojíte ke konektoru napájení elektrického příslušenství ve vozidle.
- Veďte všechny uzemňovací kabely ke společnému uzemňovacímu bodu.
- Z bezpečnostních důvodů nezapomeňte zaizolovat veškeré volně nezapojené kabely elektrikářskou izolační páskou.

### Poznámky k napájecímu kabelu (žlutý)

- Pokud tento přístroj připojujete společně s dalšími stereo komponenty, musí být okruh kabeláže vozidla, ke kterému přístroj připojujete, dimenzován na vyšší elektrickou zátěž, než představuje součet hodnot pojistek všech připojovaných zařízení.
- Pokud žádný z okruhů kabeláže vozidla není dostatečně dimenzován, připojte přístroj přímo k akumulátoru vozidla.

### Seznam součástí 1

- Čísla v seznamu odpovídají číslům použitým v těchto pokynech.
- Konzola (1) a ochranný rámeček (5) jsou před expedicí z továrny připevněny k přístroji. Před montáží přístroje použijte uvolňovací klíče (4) pro demontáž konzoly (1) a ochranného rámečku (5) z přístroje. Podrobné informace - viz část „Odejmutí ochranného rámečku a konzoly (6)“ na opačné straně tohoto listu.
- Uvolňovací klíče (4) si uschovejte pro případné použití v budoucnu, protože jsou rovněž nezbytné pro vyjmutí přístroje z vozidla.

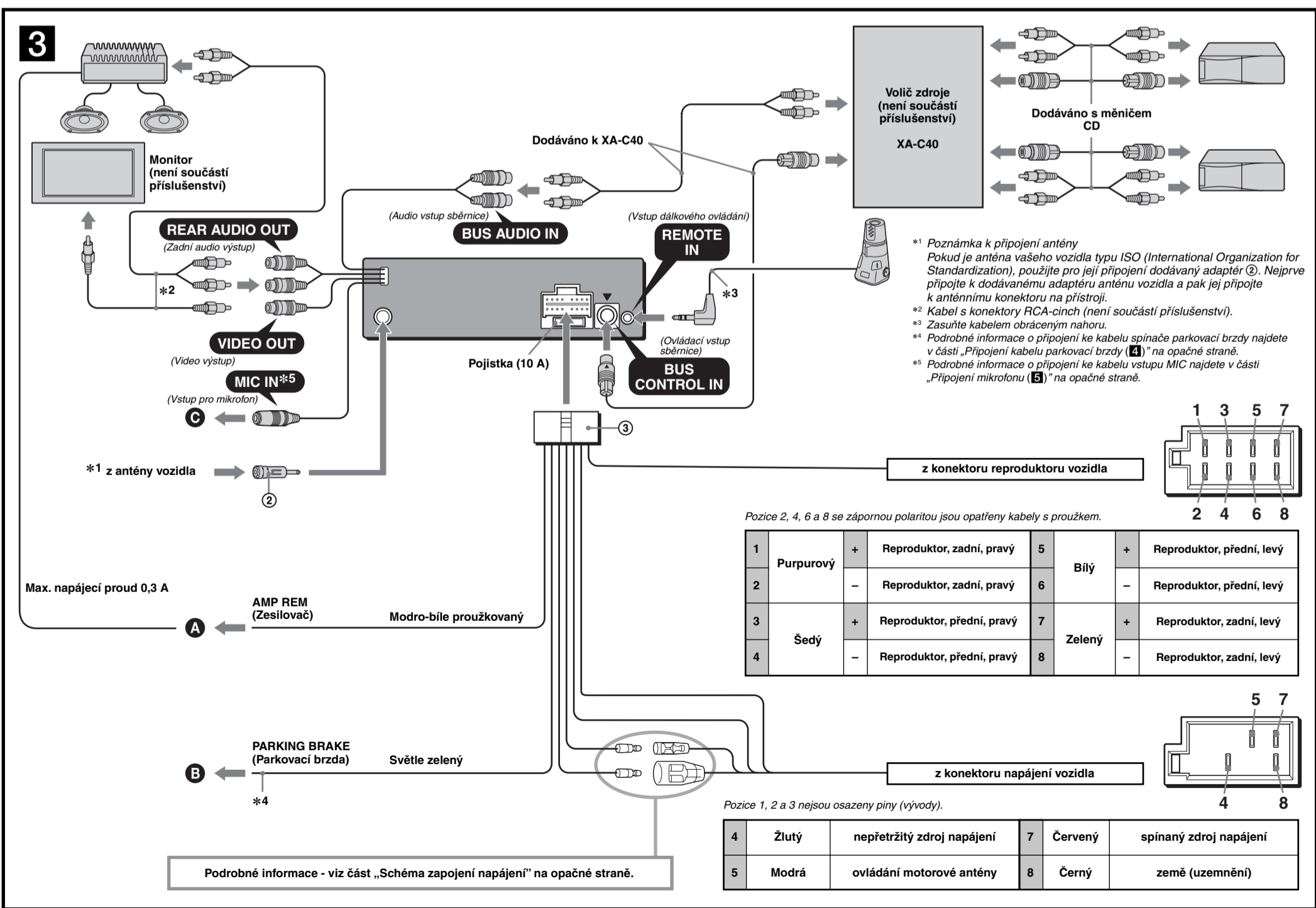

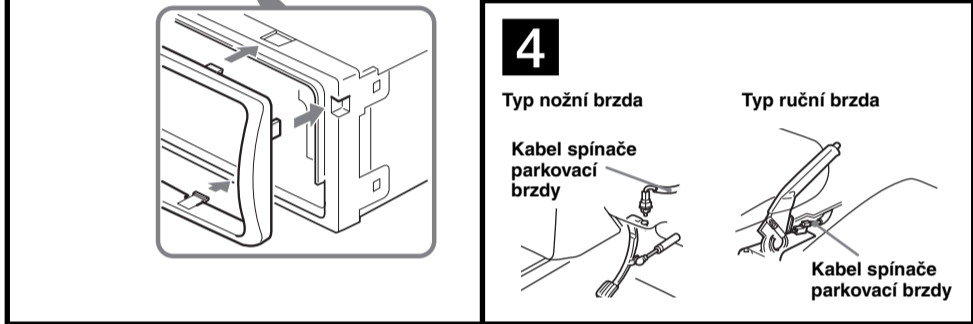
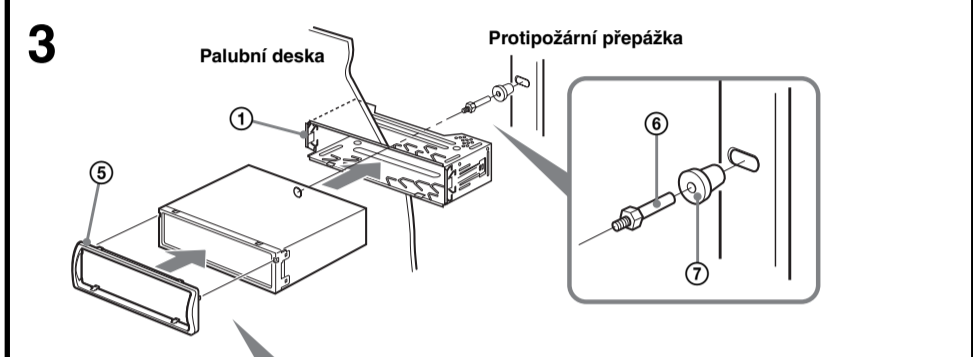
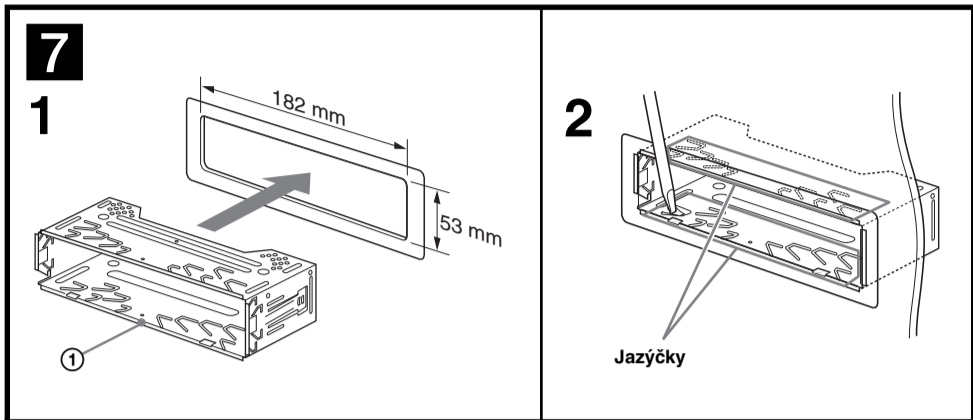
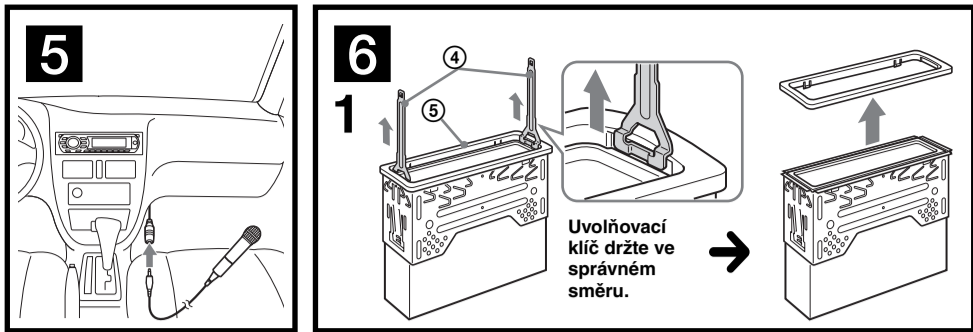

### Bezpečnostní upozornění

- Vyberte pečlivě místo, kam přístroj nainstalujete, aby nemohlo docházet k ovlivňování normálního ovládání vozidla.
- Vyvarujte se instalace přístroje tam, kde by byl vystaven prachu, nečistotám, nadměrným vibracím nebo vysokým teplotám, například na přímém slunci nebo u výstupů kanálů topení.
- Pro spolehlivou a bezpečnou instalaci používejte pouze přiložené vybavení.

### Nastavení úhlu upevnění

Přístroj namontujte pod úhlem menším než 45°.

### Připojení kabelu parkovací brzdy

Nezapomeňte připojit kabel parkovací brzdy (světle zelený) ke kabelu spínače parkovací brzdy. Montážní poloha kabelu spínače parkovací brzdy závisí na typu vozidla. Další podrobnosti vám sdělí prodejce vozidla nebo nejbližší prodejce Sony.

### Připojení mikrofonu

**Příklad připojení**

**Poznámky**

- Ať už jej používáte, či nikoliv, vedte kabel vstupu MIC tak, aby nepřekážel při řízení. Pokud kabely vedete kolem vašich nohou, zajistěte je pomocí kabelové příchytky apod.
- Funkce Karaoke není během řízení k dispozici.

### Odejmout ochranného rámečku a konzoly

Před instalací přístroje z něj odejměte ochranný rámeček a konzolu.

- Odstraňte ochranný rámeček**
  - Zahákněte uvolňovací klíče společně za ochranný rámeček.
  - Tahem za uvolňovací klíče vyjměte ochranný rámeček.
- Odstraňte konzolu**
  - Zasuňte oba uvolňovací klíče společně mezi přístroj a konzolu tak, aby zacvakly.
  - Stáhněte konzolu směrem dolů a pak pro oddělení vytáhněte přístroj směrem nahoru.

### Příklad montáže

**Instalace do palubní desky vozidla**

**Poznámky**

- V případě potřeby vyhněte tyto příchytky směrem ven, aby byly uchyceny pevně.
- Zajistěte, aby byly 4 západky na ochranném rámečku pevně zachyceny ve výřezech na přístroji.

### Jak odejmout a nasadit přední panel

Před instalací přístroje z něj odejměte přední panel.

**8-A Odejmutí**

Před odejmutím předního panelu nezapomeňte stisknout (OFF). Stiskněte (OPEN) a pak posuňte přední panel vpravo a vytáhněte levou stranu.

**8-B Připevnění**

Umístěte otvor v předním panelu na trn na přístroji (viz obrázek) a pak levou stranu zatlačte dovnitř.

### Varování - pokud není zapalování vašeho vozidla vybaveno polohou ACC

Nezapomeňte nastavit funkci pro automatické vypnutí (Auto Off). Podrobné informace - viz dodávaný Návod k obsluze. Po vypnutí přístroje se přístroj v nastaveném čase automaticky zcela vypne, což zabraňuje vybití akumulátoru. Pokud funkci pro automatické vypnutí (Auto Off) nenastavíte, pak při každém vypnutí zapalování stiskněte tlačítko (OFF) a podržte jej tak dlouho, dokud nezhasne displej.

### Tlačítko RESET

Po dokončení instalace a zapojení kabelů nezapomeňte špičatým předmětem (např. kuličkovým perem a podobně) stisknout tlačítko RESET, umístěné na přední straně za předním panelem (přístupné po jeho odejmutí).

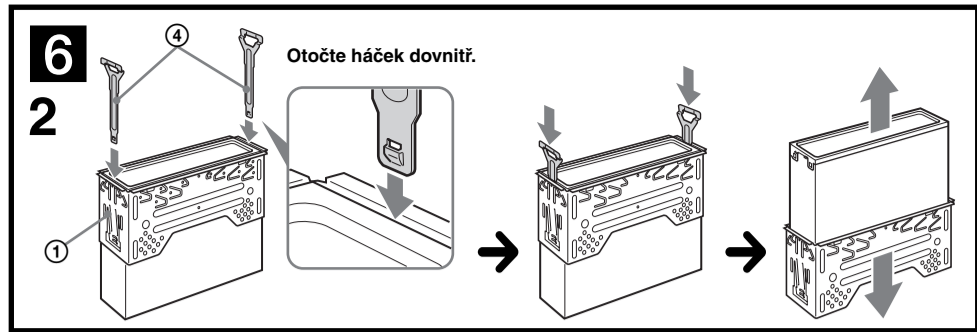
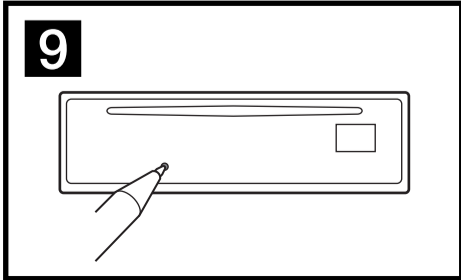

### Upozornění

S konzolou manipulujte opatrně, abyste si neporanili prsty.

**Poznámka**

Před instalací zajistěte, aby byly západky po obou stranách konzoly vyhnuté 2 mm dovnitř. Pokud jsou tyto západky narovnané nebo vyhnuté ven, přístroj se nainstaluje pevně a může vyskočit ven.

### Příklad připojení

**Poznámky (2-A)**

- Před připojením zesilovače nezapomeňte připojit uzemňovací kabel.
- Výstražný alarm uslyšíte pouze v případě, že používáte vestavěný zesilovač.

**Rada (2-B-b)**

Pro připojení dvou nebo více měničů CD je nezbytný volič zdroje XA-C40 (není součástí příslušenství).

### Schéma zapojení

**A** Do konektoru AMP REMOTE IN volitelného výkonového zesilovače. Toto zapojení platí pouze pro zesilovače. Připojení jakéhokoli jiného systému by mohlo vést k poškození přístroje.

**B** Ke kabelu spínače parkovací brzdy

**C** K mikrofonu (není součástí příslušenství)

### Varování

Pokud máte ve vozidle automatickou (motorovou) anténu bez reléové skříňky, může po připojení tohoto přístroje prostřednictvím dodávaného napájecího kabelu dojít k poškození antény.

**Poznámky k ovládacím a napájecím kabelům**

- Ovládací kabel automatické (motorové) antény (modrý) dodává stejnosměrné napětí +12 V DC po zapnutí tuneru, nebo po aktivaci funkce AF (Alternativní frekvence) nebo TA (Dopravní zpravodajství).

### Schéma zapojení napájení

Konektor externího napájení se může u jednotlivých vozidel lišit. Prověřte schéma zapojení konektoru externího napájení ve vašem vozidle, abyste se ujistili, že je zapojení správné. Existují tři základní typy (viz níže uvedená vyobrazení). Možná bude nezbytné vyměnit pozice červeného a žlutého vodiče v propojovacím napájecím kabelu stereo autorádia. Po odpovídajícím přizpůsobení zapojení a správném uspořádání napájecích vodičů připojte autorádio ke konektoru napájení ve vozidle. Máte-li jakékoli dotazy nebo vyskytnou-li se problémy týkající se přístroje, které nejsou zahrnuty v tomto návodu k obsluze, obraťte se prosím na prodejce vašeho vozidla.

