

SONY®



α

Priprava fotoaparata 

Pred upravljanjem 

Snemanje slik 

Uporaba funkcij snemanja 

Uporaba funkcij prikaza 

Spreminjanje nastavitvev 

Prikaz slik na osebne
računalniku 

Tiskanje fotografij 

α200

Digitalni zrcalno-refleksni fotoaparata

Navodila za uporabo

DSLR-A200



© 2008 Sony Corporation

Zapis o lastništvu

Na dnu strani se nahajata ime modela in serijska številka. Zapišite serijsko številko na črto. Navedite te številke, kadar potrebujete pomoč pri pooblaščenem Sony prodajalcu.

Št. Modela: DSLR-A200

Serijska Št.: _____

OPOZORILO

Da preprečite nevarnost vžiga ali električnega udara, naprave ne izpostavljajte dežju ali vlagi.



Simbol strele v trikotniku se nanaša na prisotnost neizolirane napetosti znotraj naprave, ki je lahko dovolj visoka, da predstavlja nevarnost električnega šoka.



Simbol klicaja v trikotniku v priloženih navodilih opozarja uporabnika na prisotnost pomembnih navodil za upravljanje in vzdrževanje.

POMEMBNI VARNOSTNI UKREPI

Prosimo vas, da za varno upravljanje naprave temeljito preberete ta navodila in jih shranite za morebitna vprašanja v prihodnje. Previdno upoštevajte vsa opozorila, varnostne ukrepe in navodila na napravi ali opisana v teh navodilih in se jih držite.

UPORABA

Napajanje z električno energijo

Ta naprava je namenjena delovanju z napetostjo navedeno na označbi. Če niste povsem prepričani o tipu električne energije v vašem domu, se posvetujte z dobaviteljem. Pri napravah namenjenih delovanju z baterijami ali drugimi viri, si preberite navodila za uporabo.

Polarizacija

Ta naprava je lahko opremljena s polariziranim električnim vtičem. Takšen vtič lahko v vtičnico vstavite samo na en način. To je zaščitni ukrep. Če vtiča ni možno do konca vstaviti v vtičnico, obrnite vtič. Če vtiča še vedno ni možno potisniti v vtičnico, je potrebna zamenjava vtičnice. Ne poskušajte obiti varovala tako, da bi na silo potisnili vtič v vtičnico.

Preobremenitev

Ne preobremenjujte električnih vtičnic, podaljškov ali električnih doz, ker lahko to pripelje do požara ali električnega udara.

Vdor predmeta ali tekočine

Skozi odprtine v napravo ne vtikajte kakršnihkoli predmetov, saj lahko s tem pridete v stik z nevarno napetostjo ali povzročite kratek stik, ki ima lahko za posledico vžig ali električni udar. Na napravo ne polivajte kakršnekoli tekočine.

Priključki

Uporaba priključkov, ki jih proizvajalec ne priporoča, je lahko nevarna.

Čiščenje

Pred čiščenjem ali brisanjem odklopite napravo iz električne vtičnice. Ne uporabljajte tekočih čistil ali razpršilcev. Uporabite rahlo navlaženo cunj, s katero očistite zunanost naprave.

NAMESTITEV

Voda in vlaga

Naprav priključenih na električno omrežje ne uporabljajte v bližini vode – npr. blizu kopalne kadi, umivalnika, kuhinjskega korita ali pralnih čebrov, v vlažni kleti ali v bližini plavalnega bazena.

Zaščita električnega kabla

Kabel napeljite tako, da je verjetnost, da bi nanj kdo stopil ali ga preščipnil s postavitvijo predmeta, čim manjša in pri tem upoštevajte vtičnice, doze in točko, kjer kabel zapusti napravo.

Pripomočki

Naprave ne nameščajte na nestabilen voziček, stojalo, stativ, polico ali mizo. Naprava lahko pade in pri tem resno poškoduje otroka ali odraslo osebo in pri tem nastanejo tudi okvare naprave. Uporabite samo voziček, stojalo, stativ, polico ali mizo, kot jo priporoča proizvajalec.

Zračenje

Reže in odprtine na ohišju so namenjene prezračevanju. Za zagotovitev zanesljivega delovanja naprave in za zaščito pred pregrevanjem te odprtine in reže ne zapirajte ali pokrivajte.

- Reže in odprtine ne pokrijte z blagom ali drugimi materiali.
- Nikoli ne zaprite rež in odprtin s postavitvijo naprave na posteljo, preprogo ali drugo podobno površino.
- Naprave ne namestite v zaprt prostor, kot npr. knjižna polica ali vzdana omarica, razen če zagotovite pravilno zračenje.
- Naprave ne nameščajte v bližino vode ali nad radiator ali grelnik, ali pa na mesto neposredno izpostavljeno soncu.

Udar strele

Za dodatno zaščito te naprave med nevihto ali če je dalj časa nenadzorovana in ni v rabi daljše časovno obdobje, napravo izklopite in odklopite iz električnega omrežja. S tem preprečite škodo zaradi morebitnega udara strele.

POPRAVILA

Okvare kjer je potreben strokovno popravilo

Napravo odklopite iz električnega omrežja in popravilo prepustite strokovno usposobljenemu osebju pri sledečih pogojih:

- Če je električni kabel poškodovan.
- Če ste napravo polili ali če so v notranjosti tuji.
- Če ste napravo zmočili z vodo ali izpostavili dežju.
- Če je naprava padla na tla ali če je ohišje poškodovano.
- Če naprava ne deluje pravilno, čeprav ste upoštevali navodila za uporabo. Izvedite samo tiste nastavitve, ki so opisane v navodilih. Nepravilne nastavitve lahko povzročijo poškodbe in lahko zahtevajo obširno popravilo usposobljenega strokovnjaka.
- Če naprava ne dosega zelenih rezultatov – to je lahko znak okvare, ki jo odpravite s popravilom na servisu.

Servisiranje

Naprave ne poskušajte popraviti sami. Vsa popravila naj opravlja pooblaščen osebje.

Nadomestni deli

Če potrebujete nadomestne dele, se prepričajte, da je serviser uporabil nadomestne dele, ki jih določa proizvajalec in imajo enake lastnosti kot izvorni deli. Nepravilne zamenjave lahko pripeljejo do vžiga, električnega udara ali drugih nevarnosti.

Varnostni pregled

Po opravljenih popravilih naročite serviserju, da izvede rutinski varnostni pregled (kot ga določa proizvajalec) in s tem ugotovi, če je naprava varna za uporabo.

NAJPREJ PREBERITE TO POGlavJE

OPOZORILO

Stare baterije zamenjajte samo z novimi navedenega tipa. V nasprotnem primeru lahko pride do vžiga ali poškodbe.

ZA KUPCE V EVROPI

Ta izdelek je bil testiran in je v skladu z omejitvami, kot jih določa EMC direktiva za uporabo povezovalnih kablov krajših od 3 metrov.

Opozorilo

Elektromagnetna polja pri določeni frekvenci vplivajo na sliko in zvok na tej napravi.

Opomba

Če statična elektrika ali elektromagnetizem povzroči prekinitev prenosa podatkov, ponovno zaženite aplikacijo ali odklopite in ponovno priključite povezovalni kabel (USB, itd.).

Odpadna električna in elektronska oprema (velja za Evropsko Unijo in druge evropske države s sistemom ločevanja odpadkov)



Če se na izdelku ali na njegovi embalaži nahaja ta simbol, pomeni, naj z izdelkom ne ravnamo enako kot z gospodinjskimi odpadki. Odložiti ga morate na ustreznem zbirnem mestu za električno in elektronsko opremo. S tem ko izdelek pravilno odvržete, pripomorete k preprečevanju potencialnih negativnih posledic za okolje in naše zdravje, ki bi ga povzročilo nepravilna odstranitev tega izdelka. Z recikliranjem materialov bomo ohranili naravne vire. O podrobnostih glede recikliranja tega izdelka lahko povprašate na upravni enoti ali v trgovini, kjer ste izdelek kupili.

Odpadne izrabljene akumulatorske baterije (velja za države EU in druge evropske države s sistemom zbiranja ločenih odpadkov)



Z baterijami označenimi s tem simbolom ne ravnamo kot z ostalimi gospodinjstskimi odpadki. S tem ko izdelek pravilno odvržete, pripomorate k preprečevanju potencialnih negativnih posledic za okolje in naše zdravje, ki bi ga povzročilo nepravilna odstranitev tega izdelka. Z recikliranjem materialov bomo ohranili naravne vire. Pri izdelkih, kjer je zaradi varnosti, delovanja ali ohranjanja podatkov potreben stalen stik z vgrajeno baterijo, se pri zamenjavi posvetujte s pooblaščenim in primerno usposobljenim osebjem.

Pri vse drugih baterijah si preberite poglavje o zamenjavi baterije, da boste to opravili na ustrezen način. Baterijo oddajte na posebnem zbirnem mestu, kjer se potem preda v ustrezno reciklažo. O podrobnostih glede recikliranja tega izdelka lahko povprašate na upravni enoti ali v trgovini, kjer ste izdelek kupili.

Opomba za kupce v državah, kjer veljajo EU direktive

Proizvajalec tega izdelka je družba Sony 1-7-1 Konan Minato-ku Tokio, 108-0075, Japonska. Pooblaščen predstavnik za EMC in varnost izdelka je Sony Deutschland GmbH, Hedelfinger Strasse 61, 70327 Stuttgart, Nemčija. Za popravila in garancijske zahtevke se obrnite na naslove navedene v ločenih servisnih ali garancijskih dokumentih.

OPOMBE O UPORABI FOTOAPARATA

Povračilo za posneto vsebino

Za vsebino ni možno denarno ali drugačno povračilo, če snemanje ali predvajanje ni možno zaradi napake v delovanju kamere ali nosilca podatkov.

Priporočilo rezervne kopije

Da se izognete morebitni izgubi podatkov, zmeraj posnemite podatke na drug nosilec podatkov.

Opombe o LCD zaslonu in objektivu

- Pri izdelavi LCD zaslona je uporabljena izjemno visoko natančna tehnologija in tako je več kot 99,99% točk uporabnih za učinkovito uporabo. Kljub temu pa je možen pojav majhnih črnih in/ali svetlih točk (bele, rdeče, modre ali zelene), ki se vedno pojavijo na zaslonu. Te točke so normalen pojav v proizvodnem postopku in na nikakršen način ne vplivajo na podobe.

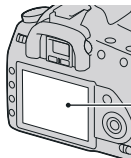

Črne, bele, rdeče,
modre in zelene točke

- Fotoaparata ne izpostavljajte neposredni sončni svetlobi. Če usmerite svetlobo na bližnji predmet, lahko povzročite vžig. Če morate postaviti fotoaparata neposredno na sončno svetlobo, namestite zaščitni pokrov na objektiv.
- V mrzlem okolju je možno, da slike puščajo sledi na LCD zaslonu. To ni napaka v delovanju. Pri vklopu kamere v mrzlem okolju se LCD zaslon lahko trenutno zatemni. Ko se fotoaparata ogreje, bo zaslon deloval normalno.

- Ne pritiskajte na LCD zaslon. Zaslon se lahko razbarva in to lahko vodi do napak v delovanju.









Opozorilo o avtorskih pravicah

Televizijski programi, filmi, videokasete in druge vsebine so lahko zaščitene z avtorskimi pravicami. Nepooblaščen snemanje takšnih vsebin je lahko v nasprotju z določbami zakona o avtorskih pravicah.



Slike uporabljene v teh navodilih

Fotografije uporabljene kot primeri slik v tem priročniku so ponatisnjene podobe in niso dejanske slike posnete s to kamero.

KAZALO

	VARNOSTNA OPOZORILA	3
	Najprej preberite to poglavje	5
	Opombe o uporabi fotoaparata	8
Priprava fotoaparata	Preverjanje priložene opreme	13
	Priprava akumulatorske baterije	14
	Nameščanje objektiva	19
	Vstavljanje spominske kartice	21
	Priprava fotoaparata	25
	Uporaba priloženih pripomočkov	27
	Preverjanje števila slik, ki jih lahko posnamete	29
	Čiščenje	31
Pred upravljanjem fotoaparata	Razlaga delov in oznak na zaslonu	34
	Sprednja stran	34
	Zadnja stran	35
	Stranski pogled/spodnja stran	36
	LCD zaslon (Prikaz informacij o snemanju)	37
	Iskalo	40
	Izbira funkcije/nastavitve	41
	Funkcije, ki jih izberete s Fn (Funkcija) tipko	43
	Funkcije, ki jih izberete s  /  (Pogon) tipko	43
	Funkcije, ki jih izberete s tipko MENU	43
Snemanje	Snemanje podob brez tresenja fotoaparata	45
	Pravilna drža	45
	Uporaba funkcije Super SteadyShot	46
	Uporaba stativa	47
	AUTO /  Snemanje s samodejnimi nastavitvami	48
	Snemanje z ustreznimi nastavitvami za motiv	
	(Izbira prizora)	50
	 Snemanje portretov	50
	 Snemanje pokrajine	51
	 Snemanje makro posnetkov	52
	 Snemanje športnih posnetkov	53
	 Snemanje sončnih zahodov	54
	 Snemanje nočnih posnetkov	55

	Snemanje po vaših željah (Način osvetlitve)	56
	P Snemanje s programsko avtomatiko	57
	A Snemanje z nadzorom zameglitve ozadja (Prednost zaslonke).....	59
	S Snemanje motiva v gibanju z različnimi izrazi (Prednost zaklopa)	61
	M Snemanje z ročnimi nastavitvami osvetlitve (Ročna osvetlitev).....	63
	M Snemanje sledi z dolgimi osvetlitvenimi časi (BULB način)	65
<hr/>		
Uporaba funkcij snemanja	Izbira načina ostrenja.....	67
	Uporaba samodejnega ostrenja	67
	Snemanje z želeno postavitvijo (blokada ostrenja)	69
	Izbira načina ostrenja, ki ustreza gibanju motiva (Način samodejnega ostrenja).....	69
	Izbira območja ostrenja (AF območje)	70
	Ročna nastavev ostrine (Ročno ostrenje)	71
	Uporaba bliskavice	72
	Izbira načina bliskavice	74
	Snemanje z brezžično bliskavico.....	74
	Spreminjanje svetlosti posnetka (Osvetlitev, Kompenzacija bliskavice, Merjenje).....	76
	Snemanje z določeno svetlostjo (AE blokada).....	76
	Uporaba kompenzacije svetlosti za celotno sliko (Kompenzacija osvetlitve)	78
	Nastavev moči bliskavice (Kompenzacija bliskavice).....	79
	Izbira načina nadzora bliskavice za nastavev moči bliskavice (Nadzor bliskavice).....	79
	Izbira načina za merjenje svetlosti motiva (Način merjenja)	80
	Nastavev ISO vrednosti	82
	Nastavev barvnih tonov (Izravnava beline).....	83
	Nastavev izravnave beline, da ustreza določenemu svetlobnemu viru (Samodejno/Prednastavljena izravnava beline).....	83

	Nastavitev topline barve in učinka filtra (Barvna temperatura/Barvni filter)	84
	Zaznava barvnih tonov (Izravnava beline po meri)	85
	Obdelava slike	87
	Izboljšava svetlosti slike (D-Range Optimizer)	87
	Izbira zelene obdelave slike (Creative Style)	87
	 /  Izbira načina snemanja	89
	Napredovanje po posameznih posnetkih	89
	Zaporedno snemanje	89
	Uporaba samosprožilca	90
	Snemanje podob s stopnjevanjem osvetlitve (Stopnjevanje osvetlitve)	90
	Snemanje s stopnjevanjem ravnovesja beline (WB bracket)	92
<hr/>		
Uporaba funkcij prikaza	Prikaz posnetkov	93
	Preverjanje podatkov o posnetih slikah	98
	Zaščita posnetkov (Protect)	101
	Izbris posnetkov (Delete)	102
	Prikaz posnetkov na TV zaslonu	104
<hr/>		
Spreminjanje nastavitvev	Nastavitev velikosti in kakovosti posnetka	106
	Nastavitev načina snemanja na spominsko kartico	108
	Spreminjanje nastavitve za odpravljanje šuma	110
	Spreminjanje pogojev pod katerimi se lahko zaklop zapre	111
	Spreminjanje funkcij tipk in kolesc	112
	Spreminjanje drugih nastavitvev	113
	Nastavitve LCD zaslona	114
	Priklic tovarniških nastavitvev	116
<hr/>		
Prikaz posnetkov na osebнем računalniku	Kopiranje slik na osebni računalnik	119
	Prikaz slik na osebнем računalniku	123
	Uporaba programske opreme	127
<hr/>		
Tiskanje fotografij	Določitev DPOF	133
	Tiskanje fotografij s priklopom fotoaparata na tiskalnik združljiv s PictBridge	135

Drugo	Tehnične lastnosti.....	139
	Odpravljanje težav	143
	Opozorilna sporočila.....	152
	Opozorila.....	154

Abecedno kazalo	156
------------------------------	------------

Preverjanje priložene opreme

Številka v oklepajih pomeni število kosov.

- BC-VM10 polnilec za baterije (1) / Električni kabel (1)

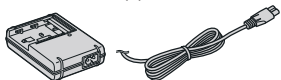

- Obroba okularja (1) (Pritrjeno na fotoaparata)
- CD-ROM (Programska oprema za α fotoaparata) (1)
- Kratka navodila (1)
- Navodila za uporabo (ta navodila) (1)

- Akumulatorska baterija NP-FM500H (1)



- USB kabel (1)

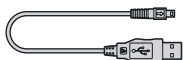

- Video kabel (1)



- Naramni trak (1)

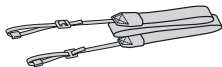

- Pokrov za okular (1)



- Zaščitni pokrov na ohišju (1) (pritrjen na fotoaparata)



PRIPRAVA AKUMULATORSKE BATERIJE

Ko prvič uporabite kamero, morate napolniti NP-FM500H »InfoLITHIUM« akumulatorsko baterijo (priložena).

Polnjenje akumulatorske baterije

»InfoLITHIUM« akumulatorsko baterijo lahko polnite, čeprav je še niste povsem izpraznili. Lahko jo tudi uporabljate, ko še ni povsem napolnjena.

1 Vstavite baterijo v polnilec za baterije.

Vstavite jo tako, da se zaskoči.

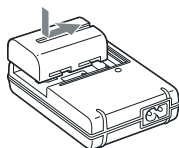

2 Priključite električni kabel.

Prizgana lučka: polnjenje je v teku

Lučka je ugasnjena: postopek

običajnega polnjenja je zaključen

Eno uro po tem, ko se lučka ugasne:

Zaključen je postopek celovitega polnjenja

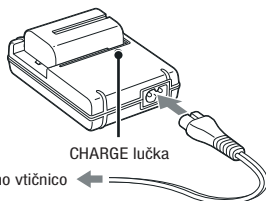

Približno trajanje polnjenja baterije

- Potreben čas za polnjenje povsem izpraznjene akumulatorske baterije (priložena) pri temperaturi 25° C.

Polno polnjenje (Full)	Navadno polnjenje (Normal)
Pribl. 235 min.	Pribl. 175 min.

- Polnjenje lahko traja dlje pri določenih okoliščinah ali pogojih in glede na stanje akumulatorske baterije.

- Priporočamo vam polnjenje akumulatorske baterije pri temperaturi okolja med 10 in 30°C. Izven tega temperaturnega obsega polnjenje morda ne bo povsem učinkovito.

Opombe

- Polnillec priključite na zlahka dostopno vtičnico.
- Čeprav lučka CHARGE ni osvetljena, polnillec ni odklopljen iz vira električnega toka, dokler je vtič v električni vtičnici. Če se pri uporabi polnilca pojavijo težave, takoj odklopite vir napajanja tako, da izvlečete vtič iz električne vtičnice.
- Ko se postopek polnjenja zaključi, odklopite električni kabel iz električne vtičnice in odstranite akumulatorsko baterijo iz polnilca.
- S priloženim polnilcem za baterije polnite samo »InfoLITHIUM« baterije serije M. Pri drugih baterijah obstaja nevarnost izlitja, pregretja ali celo eksplozije, če jih poskušate napolniti, in s tem lahko ogrozite sebe ali druge zaradi posledic udara električnega toka ali opeklin.
- Če CHARGE lučka utripa, lahko to pomeni napako v delovanju baterije ali pa da ste vstavili neustrezno vrsto baterije. Preverite vrsto baterije. Če akumulatorska baterija ne ustreza zahtevam, jo odstranite in zamenjajte z ustrežno ter preverite pravilno delovanje polnilca za baterije. Če polnillec deluje pravilno, so se pojavile napake v delovanju baterije.
- Če je polnillec za baterije umazan, se postopek polnjenja morda ne bo uspešno zaključil. Baterijski polnillec očistite s suho krpo.

Uporaba fotoaparata v tujini

Fotoaparat in polnillec za baterije ter AC-VQ900AM omrežni pretvornik / polnillec (ni priložen) lahko uporabljate v vsaki državi ali regiji, kjer je napetost električnega toka med 100 V in 240 V, 50/60 Hz. Uporabite pretvornik za vtičnico, ki je na voljo v prosti prodaji [a], če je to potrebno glede na obliko omrežne vtičnice [b].

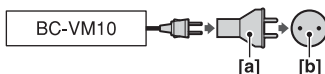

Opomba

- Ne uporabljajte elektronskega pretvornika, ker lahko povzročite napake v delovanju.

Vstavljanje napolnjene akumulatorske baterije

- 1** Pritisnite in sprostite zapiralni vzvod pokrova baterije in odprite prostor za baterijo.

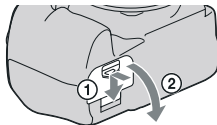

- 2** Akumulatorsko baterijo vstavite do konca in pri tem pritiskajte na zapiralno zvrhov baterije.

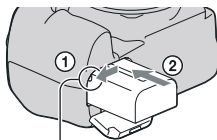

Zapiralni vzvod

- 3** Zaprite prostor z baterijo.

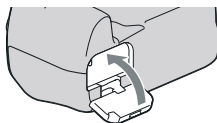

Odstranjevanje akumulatorske baterije

Zapiralni vzvod potisnite v smeri puščice. Pazite, da vam akumulatorska baterija ne pade na tla. Preden odstranite akumulatorsko baterijo preverite, če je naprava izklopljena.

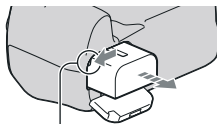

Zapiralni vzvod

Odstranjevanje pokrova prostora za baterijo

Pokrov lahko odstranite, da lahko namestite navpično držalo (ni priloženo). Za odstranitev pokrova potisnite vzvod v smeri puščice in ga iztaknite. Za ponovno namestitev pokrova vtaknite vtič v odprtino, povlecite vzvod in vtič vstavite do konca.

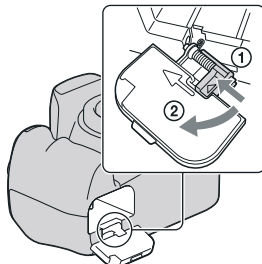

Preverjanje stanja baterije

Stikalo POWER prestavite na ON in preverite stanje na LCD zaslonu. Stanje je poleg sledečih indikatorjev prikazano še v odstotkih.

LCD zaslon Pri določenih okoliščinah prikazano stanje morda ne bo pravilno.

Stanje baterije						»Battery exhausted« Snemanje slik ni več možno.
	Visoko Nizko					

Kaj je »InfoLITHIUM« akumulatorska baterija

»InfoLITHIUM« akumulatorska baterija je litij-ionska akumulatorska baterija s funkcijami za izmenjavo informacij glede delovanja z vašim fotoaparatom. Z uporabo »InfoLITHIUM« akumulatorske baterije se preostali čas delovanja prikaže v odstotkih glede na delovne pogoje fotoaparata.

Opombe

- Prikazano stanje pri določenih pogojih morda ne bo povsem natančno.
- Pazite, da akumulatorska baterija ne pride v stik z vodo. Baterija vodotesna.
- Baterije ne puščajte na zelo vročih mestih, kot je notranjost avtomobila ali na neposredni sončni svetlobi.

Razpoložljive akumulatorske baterije

Uporabljajte samo NP-FM500H akumulatorsko baterijo. Uporaba NP-FM55H, NP-FM50H in NP-FM30H akumulatorskih baterij ni možna.

Učinkovita uporaba baterije

- V hladnih prostorih se baterija hitreje izprazni. Za učinkovitejšo uporabo baterij priporočamo naslednje: baterijo shranjujte v žepu blizu vašega telesa. Tako se baterija zaradi telesni temperature bolje ogreje. Baterijo vstavite v fotoaparati tik preden jo začnete uporabljati.
- Pri pogosti uporabi bliskavice se baterija izprazni hitreje.

Življenjska doba baterije

- Življenjska doba baterije je omejena. Kapaciteta baterije se postopoma manjša. Če se čas baterije občutno skrajša, je potekla njena življenjska. Kupite nove baterijo.
- Življenjska doba baterije se razlikuje glede na to, kako jo shranjujete in pod kakšnimi pogoji jo uporabljate.

Shranjevanje baterije

Če baterije ne boste uporabljali dlje časa, jo napolnite in jo enkrat letno popolnoma izpraznite, potem jo hranite v suhem hladnem prostoru. Postopek ponovite enkrat na leto. S tem boste ohranili delovanje baterije.

NAMEŠČANJE OBJEKTIVA

- 1** Odstranite zaščitni pokrov na ohišju in na zadnji strani objektiva.

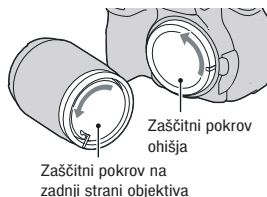

- 2** Namestite objektiv in pri tem pazite na poravnavo oranžnih oznak na objektivu in na ohišju.

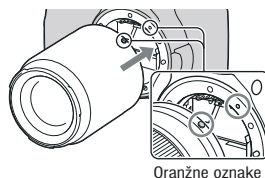

- 3** Zavrtite objektiv v smeri urinega kazalca, da se zaskoči v končni položaj.

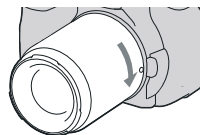

Opombe

- Ko nameščate objektiv, ne pritiskajte na tipko za odklop objektiva.
- Pri nameščanju objektiva ne ravnajte na silo z opremo.

Sončna zaslonka

Pri snemanju z bliskavico je priporočljiva uporaba sončne zaslonke, s čimer preprečite vpliv neželene svetlobe. Za več podrobnosti o nameščanju sončne zaslonke si preberite navodila priložena objektivu.

Odklop objektiv

1 Do konca pritisnite tipko za odklop objektiv in zavrtite objektiv v nasprotni smeri urinega kazalca, dokler se ne ustavi.

- Pri zamenjavi objektiv bodite pozorni na to, da postopek izvedete v čim krajšem času in na mestih, ki niso izpostavljena prahu. S tem preprečite, da bi v notranjost zašli prašni delci.

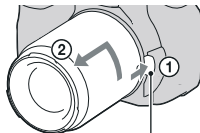

Tipka za odklop objektiv

2 Ko odstranite objektiv, ponovno namestite zaščitna pokrova na zadnji strani objektiv in na ohišju (ali pa namestite drug objektiv).

- Preden namestite zaščitni pokrov, odstranite morebitne prašne delce na pokrovu.

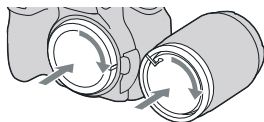

Opomba glede menjave objektiv

Če v notranjost zaidejo prašni ali drugi majhni delci in pristanejo na površini slikovnega tipala (del fotoaparata, ki ima isto funkcijo kot film), je to lahko vidno na sliki glede na okolje snemanja.

Fotoaparat je opremljen s protiprašno funkcijo, s katero preprečite nabiranje prahu na slikovnem senzorju. Kljub temu se izogibajte menjavi objektivov v prašnem okolju ko nameščate/odklapljate objektiv.

Če v notranjost zaidejo prašni ali drugi delci

Če v notranjost zaide prah ali drugi delci, v nastavitvenem meniju  Setup izberite [Cleaning mode] (stran 32) in očistite slikovno tipalo.

VSTAVLJANJE SPOMINSKE KARTICE

Kot spominsko kartico lahko uporabite »Memory Stick Duo«, CompactFlash kartico (CF kartica) ali Microdrive.

- 1** Odprite pokrov prostora s spominsko kartico.

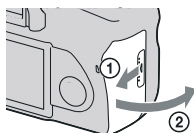

- 2** Vstavite spominsko kartico (ni priložena) s strani kontaktov (ta stran ima več majhnih luknjic) in tako, da je stran z nalepko obrnjena proti LCD zaslonu.

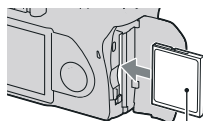

Sprednja stran z nalepko

- Pri »Memory Stick Duo« (ni priložen) uporabite Memory Stick Duo adapter za CompactFlash režo (ni priložen) in nato vstavite adapter v fotoaparati.

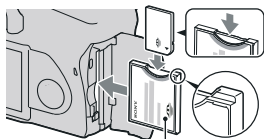

Sprednja stran z nalepko

- 3** Zaprite vratca.

Odstranjevanje spominske kartice

Preverite stanje lučke delovanja in če ni osvetljena, odprite vratca prostora s spominsko kartico in pritisnite sprostitveni vzvod za kartico. Ko je položaj kartice sproščen, izvlecite spominsko kartico.



Lučka zasedenosti (Access)

Opombe o uporabi spominskih kartic

- Ko je lučka zasedenosti osvetljena, ne odstranjujte spominske kartice ali akumulatorske baterije. Možne so okvare podatkov.
- Možne so poškodbe podatkov, če se snemalni medij nahaja zraven magnetnih predmetov ali če se uporablja v okolju s statično elektriko ali električnimi motnjami.
- Snemalni medij je lahko po uporabi vroč. Z njim ravnajte pazljivo.
- Priporočamo vam izdelavo rezervnih kopij pomembnih podatkov (npr. na trdem disku osebnega računalnika).
- Snemalni medij morate shranjevati v embalaži, ki je bila priložena.
- Snemalni medij ne sme priti v stik z vodo.
- Dela snemalnega medija s kontakti se ne smete dotikati z rokami ali kovinskimi predmeti.

O CF kartici/Microdrive

- Pred prvo uporabo morate snemalni medij formatirati s tem fotoaparatom.
- Na snemalni medij ne smete lepiti nalepk ali dodajati novih nalepk.
- Na spominsko kartico ne pritiskajte premočno.

Opombe o uporabi medija Microdrive

Microdrive je kompakten in lahek pogon s trdim diskom, ki je skladen s CompactFlash Type II standardom.

- Microdrive je kompakten pogon s trdim diskom. Microdrive je disk, ki rotira, zato ni dovolj močan, da bi se uprl vibracijam in šokom, kot je to primer pri spominskih karticah. Med predvajanjem ali slikanjem Microdrive ne izpostavljajte vibracijam ali šokom.
- Uporaba Microdrive pogona pri temperaturah pod 5°C vpliva na delovanje pogona. Uporabljajte napravo pri temperaturi okolice med 5°C in 40°C.
- Microdrive ne morete uporabljati pri nizkem pritisku (nad 3000 m nadmorske višine)
- Na nalepko, ki je nalepljena na pogon, ne pišite.

O uporabi »Memory Stick« spominskega medija

- »Memory Stick«: Uporaba »Memory Stick« spominskega medija s tem fotoaparatom ni možna.



- »Memory Stick Duo«: »Memory Stick Duo« lahko uporabite, če ga vstavite v Memory Stick Duo adapter za CompactFlash rezo (ni priložen).



- Delovanje »Memory Stick PRO Duo« ali »Memory Stick PRO-HG Duo« z nosilnostjo do 8 GB na tem fotoaparatu je bilo preverjeno in potrjeno.
- Delovanje Memory Stick Duo, ki je bil formatiran na računalniku, ni zagotovljeno na tem fotoaparatu.
- Hitrosti branja/zapisovanja podatkov se razlikujejo glede na kombinacijo »Memory Stick Duo« in uporabljene opreme.

Opombe o uporabi »Memory Stick Duo«

- Ko na mesto namenjeno zapiskom pišete, ne pritiskajte premočno na Memory Stick Duo.
- Na spominsko kartico ali adapter spominske kartice ne smete lepiti nalepk.
- Pazite, da ne udarite po »Memory Stick Duo«, da ga ne upognete ali da ne pade na tla.
- Predela s kontakti na spominski kartici se ne smete dotikati z rokami.
- Ne poskusite razstavljati Memory Stick Duo.
- Memory Stick Duo morate shraniti izven dosega otrok. Lahko bi ga ponesreči pogoltnili.

- Memory Stick Duo ne smete uporabljati ali shranjevati v naslednjih primerih:
 - Mesta izpostavljena vročini (npr. vroč avtomobil, sončna svetloba)
 - Na lokacijah, ki so izpostavljene neposredni sončni svetlobi.
 - Vlažna mesta ali mesta, kjer so prisotne jedke snovi.

PRIPRAVA FOTOAPARATA

Nastavitev datuma

Ko kamero prvič vklopite, se pojavi zaslon za nastavitev datuma/časa.

1 Stikalo POWER premaknite v smeri puščice na položaj ON.

- Za izklop kamere ga premaknite na položaj OFF.



2 Preverite, če je na LCD zaslonu izbrana možnost [OK] in pritisnite sredino izbirnika.



3 S pritiskom v ◀/▶ smer izberite posamezne postavke in nastavite številске vrednosti s pritiskom v ▲/▼ smer.

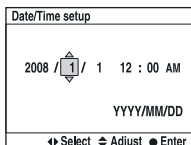

4 Za nastavev drugih postavk ponovite korak 3 in nato pritisnite sredino izbirnika.

- Ko spreminjate zaporedje [YYYY/MM/DD], najprej s pritiskom v ◀/▶ smer izberite [YYYY/MM/DD] in nato spremenite s pritiskom v ▲/▼ smer.

5 Preverite, če je izbrana možnost [OK] in nato pritisnite sredino izbirnika.

Za preklic postopka nastavitve datuma/časa

Pritisnite tipko MENU.

Nastavev ostrine na iskalo (nastavev dioptrije)

Spremenite položaj kolesca za nastavev dioptrije glede na svoj vid tako, da se indikatorji v iskalo jasno prikažejo.

- Kolesce zavrtite proti +, če ste daljnovidni in proti -, če ste kratkovidni.
- Nastavitve najlažje izvedete na svetlobi.

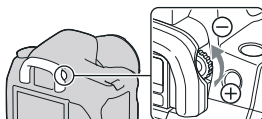

Če s težavo vrtite kolesce za nastavev dioptrije

Odstranite okular.

- Če na kamero nameščate FDA-M1AM povečevalo (ni priloženo) ali FDA-A1AM kotno iskalo (ni priloženo), odstranite okular na prikazan način in pritrдите dodatno opremo.

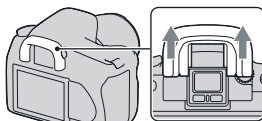

UPORABA PRILOŽENE DODATNE OPREME

V tem poglavju je opisana uporaba naramnega traka in pokrova okularja. Ostala dodatna oprema je opisana na sledečih straneh:

- Akumulatorska baterija (stran 14)
- Polnilec za baterije, električni kabel (stran 14)
- Okular (stran 26)
- USB kabel (strani 120, 136)
- Video kabel (stran 104)
- CD-ROM (stran 128)

Nomeščanje naramnega traku

Pritrdite oba konca naramnega traku na fotoaparata.

- Na trak lahko namestite tudi pokrov okularja.

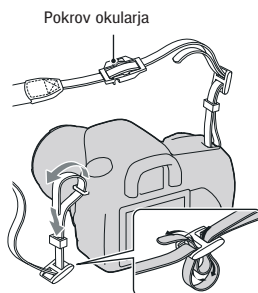

Uporaba pokrova okularja

S pokrovom lahko preprečite vdor neželene svetlobe skozi iskalo, ki bi lahko vplivala na osvetlitev. Če se odpre zaklop in se pri tem ne uporablja iskalo, kot je to pri snemanju pri dolgih osvetlitvenih časih ali snemanju s samosprožilcem, namestite pokrov okularja.

-
- 1** Previdno odstranite okular tako, da ga z drsnim gibom na obeh straneh pritisnete navzgor.

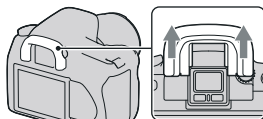

-
- 2** Pokrov okularja potisnite preko iskalo.

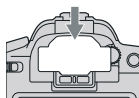

Opomba

- Senzorji iskala, ki so nameščeni pod iskalom, se lahko vklopijo glede na okoliščine in ostrina se lahko spremeni ali pa LCD zaslon še naprej utripa. V tem primeru nastavite [Eye-Start AF] (stran 69) in [Auto off w/ VF] (stran 115) na [Off].

PREVERJANJE ŠTEVILA SLIK KI JIH LAHKO POSNAMETE

Ko vstavite spominsko kartico in premaknete stikalo POWER na ON položaj, se število slik, ki jih lahko posnamete pri trenutnih nastavitvah, prikaže na LCD zaslonu.

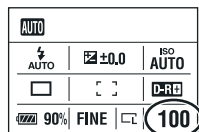

Opomba

- Če utripa »0« v rumeni barvi, je spominska kartica polna. Zamenjajte spominsko kartico ali pa izbrišite posnetke na trenutno vstavljeni spominski kartici (strani 21, 102).

Število slik, ki jih lahko posnamete na spominsko kartico

V tabeli je prikazano približno število podob, ki jih lahko posnamete na nosilce podatkov formatirane s tem fotoaparatom. Vrednosti se lahko razlikujejo glede na okoliščine pri snemanju.

Število posnetkov (Enote: Posnetki)

Velikost posnetka: L 10M

Razmerje stranic: 3:2*

Capacity Size	1GB	2GB	4GB	8GB
Standard	325	653	1307	2606
Fine	241	484	969	1933
RAW & JPEG	48	98	198	397
RAW	61	124	250	500

* Če je [Aspect ratio] nastavljeno na [16:9], lahko posnamete več slik, kot pa je prikazano v zgornji tabeli. Če pa je nastavev kakovosti na [RAW], je število slik isto kot pri [3:2] razmerju stranic.

Število slik, ki jih lahko posnamete z enim polnjenjem baterije

Približno število slik, ki jih lahko posnamete, če uporabljate kamero s priloženo akumulatorsko baterijo pri polni kapaciteti in pri temperaturi okolja 25o C, je 750. Pri navedenem številu posnetih slik je bila upoštevana menjava nosilca podatkov po potrebi. Dejansko število posnetih slik je lahko manjše od navedenega zaradi okoliščin pri uporabi.

- Število je izračunano s povsem napolnjeno akumulatorsko baterijo in pri sledečih pogojih:
 - [Quality] (kakovost) je nastavljena na [FINE].
 - Temperatura okolice je 25°C.
 - Način ostrenja je nastavljen na **AF-A** (samodejno ostrenje).
 - Snemanje enkrat vsakih 30 sekund.
 - Bliskavica utripne pri vsakem drugem snemanju.
 - Naprava se vklopi in izklopi po vsakem desetem poskusu.
- Meritve so zasnovane na CIPA standardu (CIPA: Camera & Imaging Products Association).
- Pri snemanju na Microdrive se število posnetih slik lahko razlikuje.

ČIŠČENJE

Čiščenje LCD zaslona

Prstne odtise, prah, itd. na LCD zaslonu očistite s posebnim kompletom za čiščenje zaslonov (ni priložena).

Čiščenje objektiv

- Prah z objektiv lahko očistite s pihalno krtačko. Prah, ki se je prijel na površino objektiv, obrišite z mehko krpo ali s papirnatim robčkom, ki ga rahlo navlažite s čistilnim sredstvom za objektiv. Objektiv obrišite krožno, iz notranjosti navzven. Sredstvo za čiščenje leč ne smete neposredno nanesti na objektiv.
- Notranjosti kamere (npr. zaklopa, zrcala) se ne smete dotikati. Ker se na zrcalu nabira prah, lahko to vpliva na samodejno ostrenje. Prah odstranite s pomočjo pihalnika. Če se prah nabere na slikovnem senzorju, je lahko to vidno na sliki. Kamero preklopite v način čiščenja in jo očistite s pomočjo pihalnika (stran 32). Za čiščenje notranjosti ne smete uporabljati razpršilcev. Uporaba razpršilca lahko povzroči okvare.
- Čistilno sredstvo ne sme vsebovati organskih sestavin kot npr. razredčilo ali benzen.

Čiščenje površine kamere

Površino kamere očistite z rahlo navlaženo mehko krpo. Površino kasneje obrišete z mehko suho krpo. Pri čiščenju površine ne smete uporabljati:

- Kemičnih proizvodov kot so razredčilo, benzen, alkohol, krpe za enkratno uporabo, sredstva proti mrčesu, sončno kremo ali insekticidi.
- Fotoaparata ne sme biti dlje časa v stiku z gumo ali vinilom.

Čiščenje slikovnega tipala

Če v notranjost fotoaparata zaidejo prašni ali drugi delci in pristanejo na slikovnem senzorju (del fotoaparata, ki nadomešča film), se to lahko pojavi na posnetku. Če je na senzorju prah, uporabite pihalno krtačo, ki je na voljo v prosti prodaji, in očistite tipalo na spodaj opisani način. Prah lahko tudi zlahka očistite samo z uporabo pihalne krtače in protiprašne funkcije.

Opombe

- Čiščenje lahko izvedete le, če je stanje baterije  (tri črtice) ali več. Slabo stanje baterije med čiščenjem lahko povzroči poškodbe na zaklopu. Postopek čiščenja se mora izvesti hitro. Uporaba omrežnega napajalnika / polnilca (ni priložen) je priporočljiva.
- Ne uporabljajte razpršilno pihalo, ker lahko v notranjost razprši hlape.

1 Preverite stanje in če je baterija polna (stran 17), nadaljujte s postopkom.

2 Pritisnite tipko MENU in nato s pritiskom v ◀/▶ smer na izbirniku izberite ↻ 3.

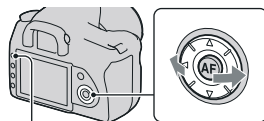

Tipka MENU

3 S pritiskom v ▲/▼ smer izberite [Cleaning mode] in nato pritisnite sredino izbirnika.

Pojavi se sporočilo »After cleaning, turn camera off. Continue?«.

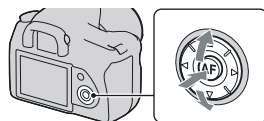

4 S pritiskom v ▲ smer izberite [OK] in pritisnite sredino izbirnika.

Ko tipalo nekaj časa vibrira, se zrcalo spredaj dvigne.

5 Odstranite objektiv (stran 20).

6 Uporabite pihalno krtačo, da očistite površino tipala in okolico.

- Pazite, da se z vrhom krtače ne dotaknete slikovnega tipala. Postopek čiščenja opravite hitro.
- Sprednjo stran fotoaparata držite obrnjeno navzdol, da preprečite ponovno nabiranje prahu na tipalu.
- Pri čiščenju pazite, da pihalo ne zaide v notranjost ohišja naprej od bajonetnega obroča.

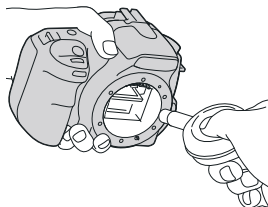

7 Ponovno namestite objektiv in prestavite stikalo POWER na položaj OFF.

Opomba

- Če se med čiščenjem baterija preveč izprazni, začne fotoaparat oddajati piskajoč zvok. Takoj prekinite postopek čiščenja in prestavite POWER stikalo na OFF položaj.

RAZLAGA DELOV IN OZNAK NA ZASLONU

Za podrobnosti o upravljanju si preberite navodila na straneh navedenih v oklepajih.

Sprednja stran

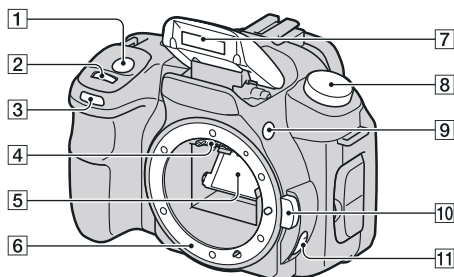





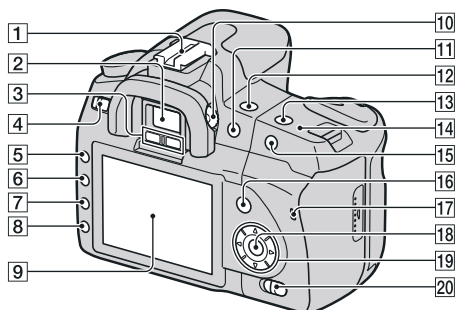

- 1 Sprožilec (48)
- 2 Nadzorno kolesce (58, 112)
- 3 Lučka samosprožilca (90)
- 4 Kontakti objektivna*
- 5 Zrcalo*
- 6 Bajonet
- 7 Vgrajena bliskavica* (72)
- 8 Kolesce za izbiro načina (48)
- 9 ⚡ Tipka za sprostitvev izskočne bliskavice (72)
- 10 Tipka za odklop objektivna (20)
- 11 Stikalo za izbiro načina ostrenja (67, 71)

* Teh delov se ne dotikajte neposredno.

Zadnja stran



- | | |
|--|--|
| <p>1 Sani za montažo dodatne opreme (40)</p> <p>2 Iskalo (26)</p> <p>3 Senzorja okularja (69)</p> <p>4 Stikalo POWER (vklop) (25)</p> <p>5 Tipka MENU (41)</p> <p>6 Tipka DISP (prikaz) / LCD svetlost (39, 93)</p> <p>7 Tipka  (Izbris) (102)</p> <p>8 Tipka  (Predvajanje) (93)</p> <p>9 LCD zaslon (37, 39)</p> <p>10 Kolesce za nastavev dioptrije (26)</p> <p>11 Za snemanje:  (osvetlitev) tipka (78) Za prikazovanje: Tipka  (pomanjšava) (94) / Tipka  (kazalo) (96)</p> | <p>12  /  tipka za izbiro načina snemanja (89)</p> <p>13 ISO tipka (82)</p> <p>14  Označba položaja slikovnega senzorja (68)</p> <p>15 Za snemanje: Tipka AEL (blokada AE) (64, 76) Za prikazovanje: Tipka  (povečava) (94)</p> <p>16 Za snemanje: Tipka Fn (funkcija) (41) Za prikazovanje: Tipka  (zasuk slike) (94)</p> <p>17 Lučka zasedenosti (22)</p> <p>18 Izbirnik (Vnos) / Tipka točkovnega AF (70)</p> <p>19 Izbirnik (///)</p> <p>20 Stikalo  (SuperSteadyShot) (46)</p> |
|--|--|

Stranski pogled / Spodnja stran

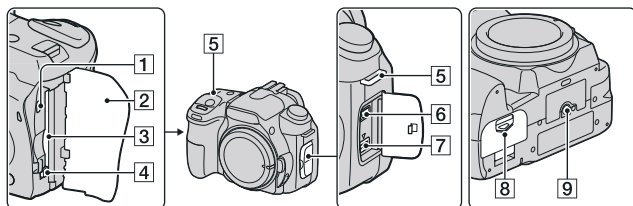

- 1** VIDEO OUT / USB izhodni priključek (104, 120)
- 2** Pokrov prostora za pomnilniške kartice
- 3** Reža za spominsko kartico (21)
- 4** Sprostitutveni vzvod za spominske kartice (22)
- 5** Nosilni reži za naramni trak (27)
- 6** REMOTE priključek
 - Pri priklopu RM-S1AM/RM-L1AM daljinskega upravljalnika (ni priložen) na fotoaparatus, vstavite vtič daljinskega upravljalnika v REMOTE priključek in pri tem poravnajte vodilo vtiča z vodilom na REMOTE priključku.
- 7** DC IN priključek
 - Pri priklopu AC-VQ900AM omrežnega pretvornika / polnilca (ni priložen) na fotoaparatus izklopite napravo in nato priključite omrežni pretvornik / polnilec na DC IN priključek.
- 8** Vrata prostora za baterije (17)
- 9** Navoj za stativ
 - Uporabite stativ z dolžino vijaka, ki je krajša od 5,5mm. Pri stativih z navojem daljšim od 5,5mm zanesljiva montaža ni možna in obstaja tudi možnost, da poškodujete kamero.

LCD ZASLON (PRIKAZ INFORMACIJ O SNEMANJU)

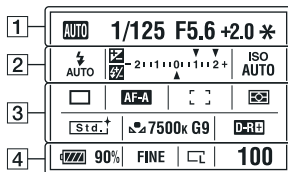

- Na zgornji sliki je viden podroben prikaz. Povečan prikaz se uporabi kot tovarniška nastavitvev.

1

Prikaz	Pomen
	Izbira načina (48)
	Hitrost zaklopa (61)
	Odprtost zaslonke (59)
	Osvetlitev (63)
	AE blokada (76)



2

Prikaz	Pomen
	Način bliskavice (74) / Odpravljanje pojava rdečih oči (73)
	Kompensacija osvetlitve (78) / Ročni način merjenja (63)
	Kompensacija bliskavice (79)
	EV lestvica (63, 91)
	ISO občutljivost (82)

3

Prikaz	Pomen
	Način snemanja (89)
	Način ostrenja (69)
	Področje samodejnega ostrenja (70)
	Merjenje (80)
	Motivski načini osvetlitve (Creative Style) (87)
	Izravnava beline (Samodejno, Prednastavljeno, Temperatura barve, Barvni filter, Uporabniška nastavitvev) (83)
	D-Range Optimizer (87)

3

Prikaz	Pomen
 90%	Stanje baterije (17)
RAW RAW+J FINE STD	Kakovost slike (106)
	Velikost slike (106)
100	Preostalo število slik, ki jih lahko še posnamete (29)

Preklop prikaza informacij o snemanju

Pritisnite DISP (Prikaz) tipko za preklomp med podrobnim prikazom in povečanim prikazom z manj informacijami in večjimi črkami.

Ko obrnete fotoaparata v navpični položaj, se prikaz samodejno obrne in prilagodi položaju kamere.

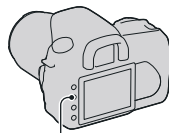

Tipka DISP

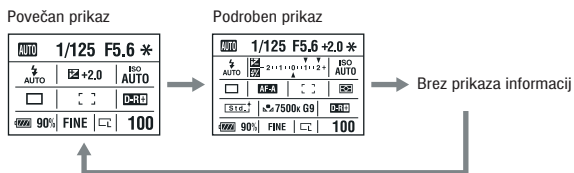

Opomba

- Meni za nastavljanje svetlosti LCD zaslona priključete tako, da tipko DISP držite dlje časa (stran 114).

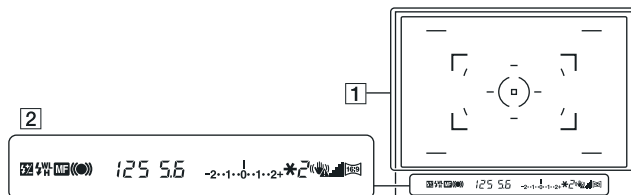

1

Prikaz	Pomen
	Območje samodejnega ostrenja (AF) (70)
	Območje točkovnega AF (70)
	Območje točkovnega merjenja (80)
	Področje snemanja pri izbranem razmerju slike 16:9 (106)



2

Prikaz	Pomen
	Kompenzacija bliskavice (79)
	Polnjenje bliskavice (74)
WL	Brezžična bliskavica (74)
H	Visoko hitrostna sinhronizacija*
MF	Ročno ostrenje (71)
	Ostrenje
125	Hitrost zaklopa (61)
5.6	Zaslonka (59)









Prikaz	Pomen
	EV lestvica (63, 91)
	AE blokada (76)
2	Števec preostalih posnetkov (29)
	Opozorilo o tresenju fotoaparata (46)
	Lestvica Super SteadyShot (46)
	Razmerje stranice 16:9 (106)

* Pri uporabi HVL-F56AM / HVL-F36AM bliskavice (ni priložena) lahko pri katerikoli nastavitvi hitrosti zaklopa uporabite možnost visoko hitrostne sinhronizacije. Za več podrobnosti si preberite navodila za uporabo priložena bliskavici.

IZBIRA FUNKCIJE / NASTAVITVE

Na menijskem seznamu lahko izberete funkcijo za snemanje ali predvajanje. Za prikaz seznama pritisnite funkcijsko tipko (Fn),  /  (Drive) tipko ali menijsko tipko (MENU).

Primer: Pritisnili ste tipko Fn.

Flash mode 	Metering mode 
Autofocus mode 	AF area 
White balance 	D-RangeOptimizer 
 Select  Enter	

Po seznamu se kazalka premika z izbirnikom. Poiščite nastavev in potrdite izbiro.

 : Za premik kazalke pritisnite izbirnik v

 /  /  /  smer.

: Pritisnite sredino za potrditev izbire.



V teh navodilih je postopek izbire funkcije na seznamu s pomočjo izbirnika opisan na sledeč način:

Primer: Tipka FN → [White balance] → Izbira želene nastavitve

Ko začnete upravljati z napravo, se na dnu zaslona prikaže vodič za delovanje izbirnikovih funkcij. Pri upravljanju s fotoaparatom si lahko pomagate s tem vodičem. Opis po korakih za zgornji primer je sledeč:

1 Pritisnite tipko Fn.

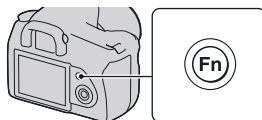

- 2** S pomočjo vodiča izberite [White balance] s pritiskom v smer ▲/▼◀/▶ in na sredino ● za potrditev.

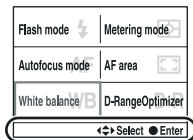

Možnosti vodiča

- 3** Z upoštevanjem napotkov izberite in izvedite zeleno funkcijo.

Tako npr. za spremembo nastavitve [5500K] (trenutna nastavitev) s pomočjo ▲/▼ izberite [5500K], spremenite vrednost [ColorTemperature] preko ◀/▶ in potrdite s pritiskom na sredino ●.

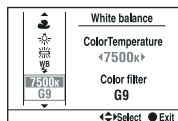

Seznam napotkov za upravljanje



Med temu napotki so prikazani tudi postopki, ki se ne navezujejo samo na izbirnik. Oznake ikon so sledeče.

	Tipka MENU
	Korak nazaj s tipko MENU
	☒ (izbris) tipka
	⊕ (povečaj) tipka
	⊖ (pomanjšaj) tipka
	▶ (predvajaj) tipka

Funkcije ki jih izberete s Fn (Funkcija) tipko



- Način bliskavice (Flash mode) (stran 74)
- Način samodejnega ostrenja (Autofocus mode) (stran 69)
- Izravnava beline (White balance) (stran 83)
- Način merjenja (Metering mode) (stran 80)
- AF območje (AF area) (stran 70)
- D-RangeOptimizer (stran 87)

Funkcije ki jih izberete s / (Pogon) tipko

-  Napredovanje po posameznih posnetkih (Single-shot adv.) (stran 89).
-  Zaporedno snemanje (Continuous adv.) (stran 89)
-  Samosprožilec (Self-timer) (stran 90)
- BRK C** Stopnjevanje pri zaporednem snemanju (Bracket: Cont.) (stran 90)
- BRK S** Stopnjevanje pri posameznem posnetku (Bracket: Single) (stran 90)
- BRK WB** Stopnjevanje beline (WB bracket) (stran 92)

Funkcije ki jih izberete s tipko MENU



Meni snemanja

 1	Velikost slike (Image size) (106) Razmerje stranic (Aspect ratio) (106) Kakovost (Quality) (106) Motivska osvetlitev (Creative style) (87) Nadzor bliskavice (Flash control) (79) Kompenzacija bliskavice (Flash compens.) (79)
 2	Nastavitev prioriteta (Priority setup) (111) AF osvetljevalec (AF illuminator) (73) Odpravljanje šuma pri dolgih osvetlitvenih časih (Long exp.NR) (110) Odpravljanje šuma pri visokih ISO nastavitvah (High ISO NR) (110) Ponastavitev načina snemanja (Rec mode reset) (116)





Uporabniški meni

 1	Vklop AF s pogledom (Eye-Start AF) (69) Tipka AEL (AEL button) (stran 112) Nastavitev nadzornega kolesca (Ctrl dial setup) (112) Odpravljanje pojava rdečih oči (Red eye reduc.) (73) Samodejni prikaz (Auto review) (114) Samodejni izklop zaslona pri uporabi iskala (Auto off w/ VF) (115)
---	--

Meni predvajanja

 1	Izbris (Delete) (102) Formatiraj (Format) (109) Zaščita (Protect) (101) DPOF nastavitve (DPOF setup) (133) <ul style="list-style-type: none">• Prikaz datuma na sliki (Date imprint) (134)• Natisni kazalo (Index print) (134)
 2	Prikaz predvajanja (PlaybackDisplay) (93) Video projekcija (Slide show) (97) <ul style="list-style-type: none">• Časovni zamik (Interval) (97)

Nastavitveni meni

 1	Svetlost zaslona (LCD brightness) (114) Trajanje prikaza informacij (Info.disp.time) (114) Varčevanje z energijo (Power save) (113)  Jezikovne nastavitve (XX Language) (113) Nastavitev datuma / časa (Date/Time setup) (113)
 2	Številka datoteke (File number) (108) Ime mape (Folder name) (108) Izbira mape (Select folder) (109) <ul style="list-style-type: none">• Nova mapa (New folder) (109) USB povezava (USB connection) (120, 135) Zvočni signali (Audio signals) (113)
 3	Način čiščenja (Cleaning mode) (32) Priklic tovarniških nastavitvev (Reset default) (117)

SNEMANJE PODOB BREZ TRESENJA FOTOAPARATA

»Tresenje fotoaparata« se nanaša na neželene premike fotoaparata, ki se pripetijo po pritisku sprožilca in povzročijo zamegljenost slike. Za zmanjšanje tresenja fotoaparata upoštevajte spodnja navodila.

Pravilna drža

Stabilizirajte zgornji del telesa in zavzemite držo, pri kateri se fotoaparata ne premika.

Točka ①

Z eno roko držite držalo na fotoaparatu, z drugo podpirate objektiv.

Točka ②

Komolce premaknite malenkost proti telesu. Pri snemanju v klečečem položaju umirite zgornji del telesa tako, da se s komolcem naslonite na koleno.

Točka ③

Z nogami se trdno postavite na tla, noge naj ne presegajo širine ramen.

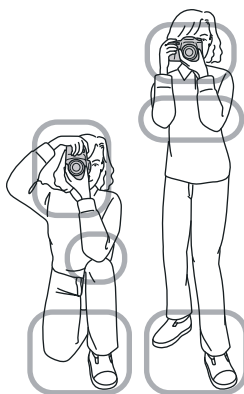

Indikator opozorila o tresenju fotoaparata

Zaradi morebitnega tresenja kamere se v iskalu prikaže in utripa  (Opozorilo o tresenju fotoaparata) indikator. V tem primeru uporabite funkcijo Super SteadyShot, stativ ali bliskavico.

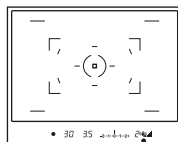

 (Opozorilo o tresenju fotoaparata) indikator

Opomba

-  (Opozorilo o tresenju fotoaparata) indikator se prikaže samo v načinih, kjer se hitrost zaklopa nastavi samodejno. Indikator se ne pojavi v M/S/PS načinih.

Uporaba Super SteadyShot funkcije

S Super SteadyShot funkcijo zmanjšate učinek tresenja fotoaparata za vrednost enakovredno približno 2,5 do 3,5 koraka pri hitrosti zaklopa.

Stikalo prestavite na »ON«.

- Pojavi se  (Super SteadyShot lestvica) indikator. Počakajte, da je vrednost prikazana na tej lestvici nizka in nato začnite s slikanjem.

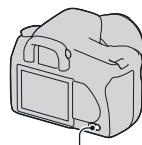

 stikalo

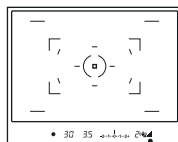

 (Super SteadyShot lestvica) indikator

Opomba

- Super SteadyShot funkcija morda ne bo delovala najbolje, če ste ravnokar vklopili napravo, če je glavni motiv ravnokar vstopil v kompozicijo ali če ste sprožilec pritisnili do konca in niste počakali na pol poti. Počakajte, da se  Super SteadyShot lestvica umiri in nato počasi pritisnite sprožilec.

Uporaba stativa

V sledečih primerih vam priporočamo uporabo namestitev kamere na stativ.

- Snemanje brez bliskavice pri slabših svetlobnih razmerah
- Snemanje motiva, ki se nahaja na zelo majhni razdalji, kot je to pri makro snemanju.
- Snemanje motiva v gibanju
- Snemanje s teleskopskim objektivom
- Snemanje pri nižjih hitrostih zaklopa ($1/4$ sekunde ali več), ki se ponavadi uporablja pri nočnih posnetkih.

Opomba

- Če uporabljate stativ, izklopite funkcijo Super SteadyShot.

AUTO / **SNEMANJE S SAMODEJNIMI NASTAVITVAMI**

Način snemanja »AUTO« vam omogoča enostavno snemanje kakršnegakoli motiva pri kakršnihkoli okoliščinah.

Izberite , ko snemate v prostorih, kjer ni dovoljena uporaba bliskavice.

- 1 Kolesce za izbiro načina** prestavite na **AUTO** ali  (Izklop bliskavice).

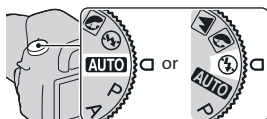

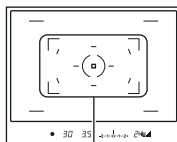

- 2** Primite fotoaparat in pogledjte skozi iskalo. Motiv znotraj območja ostrenja se izostrí (Eye-Start AF, stran 69).



Območje ostrenja

- 3** Usmerite fotoaparat tako, da se zelen motiv nahaja v območju ostrenja.

- Če začne utripati  indikator opozorila o tresenju kamere, prestavite  stikalo na ON, da vklopíte Super SteadyShot funkcijo ali pa uporabite stativ.

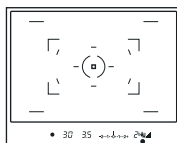

 (Opozorilo o tresenju kamere) indikator

- 4** Če uporabljate zoom objektiv, zavrtite obroč za povečavo in se odločite za posnetek.

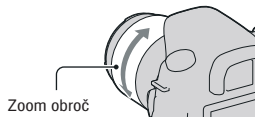

5 Sprožilec pritisnite do polovice, da se motiv izostrí.

Ko je izostritev potrjena, se indikator ostrjenja ● ali (●) osvetli (stran 68).

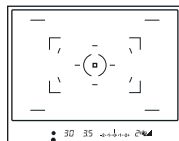
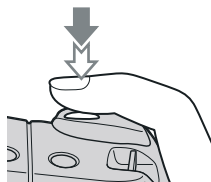

Indikator ostrjenja

6 Sprožilec pritisnite do konca, da posnamete sliko.

- Če je (●) stikalo na ON, počakajte, da se (●) lestvica Super SteadyShot umiri (nizka vrednost) in nato posnamete sliko.

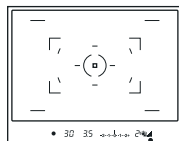
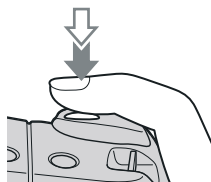

(Super SteadyShot lestvica) indikator

Opomba

- Če izklopite fotoaparati ali spremenite način snemanja v AUTO ali Scene Selection načinu, se nastavitve, ki ste jih izvedli s Fn tipko, (●) / (●) tipko, ISO tipko ali MENU tipko, povrnejo na tovarniško nastavljenе vrednosti.

SNEMANJE Z USTREZNIMI NASTAVITVAMI ZA MOTIV (IZBIRA PRIZORA)

Izbira ustreznega načina za motiv ali pogoje snemanja vam omogoča, da posnamete sliko z ustrežnejšimi nastavitvami za motiv, kot pa je to pri »AUTO« načinu.

Snemanje portretov

Ta način je primeren za

- zameglitev ozadja in izostritev glavnega motiva
- kožni toni so prikazani na mehak način



Kolesce za izbiro načina postavite na  (Portrait).

Tehnike snemanja

- Zameglitev ozadja je z uporabo telefoto položaja objektivna še bolj izrazita.
- Posnamete lahko živo sliko, če izostrite na oko, ki je bližje objektivu.
- Pri snemanju motivov osvetljenih iz ozadja uporabite sončno zaslonko.
- Uporabite funkcijo odpravljanja pojava rdečih oči, če so oči prikazane rdeče zaradi bliskavice (stran 73).

Snemanje pokrajine

Ta način je primeren za

- Snemanje celotnega obsega motiva v izostrenem načinu z živimi barvami.



Kolesce za izbiro načina postavite na  (Landscape).

Tehnike snemanja

- Če želite poudariti odprtost prizora, nastavite objektiv na širokokotni način.

Snemanje makro posnetkov

Ta način je primeren za

- Snemanje motivov iz neposredne bližine. Pri tem so najpogostejši motivi rože, žuželke, posode ali manjši predmeti. S tem načinom dosežete jasno in natančno izostritev.



Kolesce za izbiro načina prestavite na  (Macro).

Tehnike snemanja

- Približajte se motivu in snemajte pri najmanjši možni razdalji od objektivu.
- Motive, ki so bližji, posnemite z uporabo makro objektivu.
- Pri snemanju z vgrajeno bliskavico  na razdalji do enega metra se lahko na spodnjem delu podobe pojavijo sence. Ne uporabljajte bliskavice.
- V načinu makro snemanja funkcija Super SteadyShot ne bo povsem učinkovita. Za boljše rezultate uporabite stativ (stran 47).

Snemanje športnih posnetkov

Ta način je primeren za

- snemanje motivov na prostem ali v svetlih prostorih.



Kolesce za izbiro način prestavite na  (Sports action).

Tehnike snemanja

- Fotoaparati zajema slike v zaporednem načinu, če držite sprožilec pritisnjen do konca.
- Pritisnite in držite sprožilec na polovici do pravega trenutka.
- Nastavitev ISO naj bo višja pri snemanju v slabših svetlobnih razmerah (stran 82).

Snemanje sončnih zahodov

Ta način je primeren za

- čudovito snemanje rdeče barve pri sončnem zahodu.



Kolesce za izbiro načina postavite na  (Sunset).

Tehnike snemanja

- Uporablja se za snemanje slik, pri katerih se bolj poudari rdeča barva kot pri drugih načinih. Način je primeren tudi za čudovito zajemanje rdeče barve pri sončnem vzhodu.
- Globino barve lahko nastavite s kompenzacijo osvetlitve. S premikom na spodnjo stran (-) se barve poglobijo, pri premiku na zgornjo stran (+) pa se barve oslabijo.

Snemanje nočnih posnetkov

Ta način je primeren za

- snemanje posnetkov ponoči.



- Snemanje nočnih prizorov od daleč brez izgube temnega vzdušja okolice.



Kolesce za izbiro načina prestavitve na  (Night portrait/Night view).

Spremenite [Flash mode] nastavev na  (izklop bliskavice), če snemate nočne posnetke brez ljudi v postavitvi (stran 74).

Tehnike snemanja

- Pazite, da se motiv ne premika, ker se s tem povzroči zameglitev slike.
- Hitrost zaklopa je nižja, zato je priporočljiva uporaba stativa.

Opomba

- Slika se morda ne bo posnela pravilno, če boste posneli povsem temen nočni prizor.

SNEMANJE PO VAŠIH ŽELJAH (NAČIN OSVETLITVE)

Pri zrcalno refleksnem fotoaparatu lahko nastavite hitrost zaklopa (čas odprtosti zaklopa) in zaslonko (obseg ostrenja: globinsko ostrenje), da lahko uživate v različnih načinih fotografskega izražanja.

Tako lahko npr. uporabite visoko hitrost zaklopa, da posnamete kratkotrajno obliko vala ali pa poudarite rožo, če odprete zaslonko, da je vse pred in za rožo izven območja ostrenja. To je samo nekaj izmed učinkov, ki jih lahko dosežete z uporabo fotoaparata (strani 59, 61).

Nastavitev hitrosti zaklopa in zaslonke vam nudi več kot samo fotografske učinke pri gibanju in ostrenju. Določa tudi svetlost slike z nadzorom osvetlitve (količina svetlobe, ki jo kamera sprejme), kar pa je tudi najpomembnejši faktor pri fotografskem snemanju.

Spreminjanje svetlosti slike z nastavitvijo osvetlitve



Količina osvetlitve

Nizka



Visoka

Če uporabljate visoko hitrost zaklopa, kamera za krajši čas odpre zaklop. To pomeni, da kamera manj časa sprejema svetlobo, kar pa posledično pomeni temnejšo sliko. Ta posnetek svetlejše slike lahko odprete zaslonko (odprtina skozi katero prehaja svetloba) do določene mere, da nastavite količino svetlobe, ki jo kamera naenkrat sprejme.

Svetlost slike nastavljena s hitrostjo zaklopa in zaslonko se imenuje »osvetlitev«.

V tem poglavju je opisano, kako nastaviti osvetlitev, da lahko uživate različne načine fotografskega izražanja z uporabo gibanja, ostrine in svetlobe. Najdete lahko pravi način za snemanje motiva in slike po vaših željah.

P Snemanje s programsko avtomatiko

Ta način je primeren za

- uporabo samodejne nastavitve osvetlitve, pri čemer pa se uporabijo nastavitve ISO občutljivosti, Creative Style, D-Range optimizer itd. po željah uporabnika.
- uporabo kompenzacije osvetlitve, kot jo je izmerila kamera, spremeni pa se kombinacija hitrosti zaklopa in zaklopke glede na motiv (programski zamik).



1 Kolesce za izbiro načina prestavitve na P-

2 Funkcije snemanja prestavitve na zelene nastavitve (strani od 67 do 92).

Nastavitve se shranijo, dokler jih ne ponastavite.

- Za vklop bliskavice pritisnite tipko .

3 Izostrite sliko in posnemite motiv.

Uporaba programskega zamika

1 Spročilec pritisnite do polovice in nastavite ostrino.

Pravilna osvetlitev (hitrost zaklopa in odprtost zaslonce), kot jo je določila kamera, se prikaže.

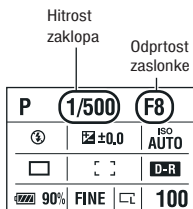

2 Zavrtite nadzorno kolesce za izbiro zelene kombinacije pri izostreni sliki.

Indikator načina snemanja se preklopi na »P_S« (Programski način prioritete hitrosti zaklopa) in hitrost zaklopa ter odprtost zaslonce se spremenita.

- Preklopite na »P_A« (Programski način prioritete zaslonce), če želite izbrati kombinacijo glede na odprtost zaslonce (stran 59).

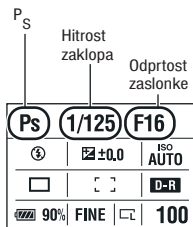

3 Posnemite sliko.

Opombe

- Če izklopite fotoaparati ali če mine določen čas, se programski zamik pri »P_S« ali »P_A« prekliče in vrne na »P«.
- Če je izbran programski zamik »P_S«, se  (Opozorilo o tresenju fotoaparata) indikator ne prikaže.

A Snemanje z nadzorom zameglitve ozadja (prednost zaslonke)

Ta način je primeren za

- Izostritev glavnega motiva in da se zabriše vse pred in za glavnim motivom. Z odprtjem zaslonke se zoži doseg, ki je izostren (prostorska globina postane



- Snemanje globine pokrajine. Z zmanjšanjem odprtosti zaslonke se razširi doseg, ki je izostren (prostorska globina postane večja).



1 Kolesce za izbiro načina prestavitve na A.

2 Z nadzornim kolescem izberite odprtost zaslonke (F število).

- Manjše F število: Osredje in ozadje motiva se zabišeta.
Večje F število: Motiv in osredje ter ozadje se izostrí.
- Zameglitev slike ni možno preveriti v iskalu. Oglejte si posneto sliko in po potrebi spremenite vrednost zaslonke.



Zaslonka (F število)

A	F5.6	
☉	±0.0	ISO AUTO
□	□ □	D-R
90%	FINE	100

3 Nastavite ostrino in posnemite motiv.

Hitrost zaklopa se samodejno nastavi, da se doseže pravilna osvetlitev.

- Če kamera presodi, da se z izbrano nastavitvijo zaslonke ne bo dosegla ustrezná osvetlitev, začne utripati hitrost zaklopa. V tem primeru ponovno nastavite odprtost zaslonke.

Hitrost zaklopa

A	1/500 F5.6	
☉	±0.0	ISO AUTO
□	□ □	D-R
90%	FINE	100

Tehnike snemanja

- Hitrost zaklopa se lahko zmanjša glede na odprtost zaslonke. Če je hitrost zaklopa manjša, uporabite stativ.
- Doseg bliskavice se razlikuje glede na vrednost zaslonke. Če snemate z bliskavico, preverite doseg bliskavice (stran 73).
- Če želite ozadje še bolj zamegliti, uporabite telefoto objektiv ali objektiv z manjšo diafragmo (svetel objektiv).

S Snemanje motiva v gibanju z različnimi izrazi (Prednost zaklopa)

Ta način je primeren za

- Snemanje motiva v gibanju v določenem trenutku. Z visoko hitrostjo zaklopa natančno zajamete trenutek gibanja-



- Gibanje se zajame v sledeh, s čimer se izrazi dinamika in pretok. Uporabite nižjo hitrost zaklopa za posnetek raztegnjenega gibanja motiva.



1 Kolesce za izbiro načina prestavitve na S.

2 Z nadzornim kolescem izberite hitrost zaklopa.



Hitrost zaklopa

S	1/500	
☉	±0.0	ISO AUTO
□	□ □	D-R
90%	FINE	100

3 Nastavite ostrino in posnemite sliko.

Odprtost zaslonce se nastavi samodejno, da se doseže pravilna osvetlitev.

- Če kamera presodi, da se pravilna osvetlitev ne bo dosegla z izbrano hitrostjo zaklopa, začne odprtost zaslonce utripati. V tem primeru ponovno nastavite hitrost zaklopa.

Zaslonka (F število)

S	1/500	F4.5
☉	±0.0	ISO AUTO
□	□ □	D-R
90%	FINE	100

Tehnike snemanja

- Če je hitrost zaklopa nižja, uporabite stativ.
- Pri snemanju športa v notranjih prostorih uporabite višjo ISO občutljivost.

Opombe

-  (Opozorilo o tresenju fotoaparata) indikator se ne prikaže v načinu prednosti zaklopa.
- Če uporabljate bliskavico in zaprete zaslonko (višja F vrednost) z nižjo hitrostjo zaklopa, svetloba bliskavice ne doseže oddaljenih motivov.
- Pri višjih ISO nastavitvah je prisotnega tudi več šuma na sliki.
- Če je hitrost zaklopa eno sekundo ali več, se odpravljanje šuma (Long exp.NR) izvede po opravljenem snemanju (stran 110). Med odpravljanjem šuma snemanje ni več možno.

M Snemanje z ročnimi nastavitvami osvetlitve (Ročna osvetlitev)

Ta način je primeren za

- Snemanje z želeno nastavitvijo osvetlitve s spremembo tako hitrosti zaklopa kot odprtosti zaslone.
- Uporabo izmere osvetlitve.



1 Kolesce za izbiro načina prestavite na M.

2 Zavrtite nadzorno kolesce za nastavev hitrosti zaklopa in med pritiskanjem tipke zavrtite nadzorno kolesce za nastavev odprtosti zaslone.

- S [Ctrl dial setup] (stran 112) lahko nadzornemu kolesu dodelite funkcijo.



Tipka

	Hitrost zaklopa	Zaslonka (F število)
M	1/500	F5.6
	±0,0	ISO 100
		D-R
	90% FINE	100

3 Posnemite sliko, ko se določi osvetlitev.

- Na EV lestvici preverite osvetlitev.
Proti +: slike postanejo svetlejše
Proti -: slike postanejo temnejše
Na lestvici se pojavi ◀ ▶ označba, če nastavljena osvetlitev presega razpon EV lestvice. Če razlika postane večja, začne ta označba utripati.
: Ročno merjenje

LCD zaslon (podroben prikaz)



Standardna vrednost

Iskalo

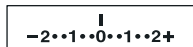

Standardna vrednost

Opombe

- V načinu ročnih nastavitev se  (Opozorilo o tresenju fotoaparata) indikator ne prikaže.
- Če je kolesce za izbiro načina na M, se ISO nastavev [AUTO] nastavi na [100]. V M načinu ISO nastavev [AUTO] ni na voljo. Nastavite ISO vrednost po potrebi.

Ročni zamik

Hitrost zaklopa in odprtost zaslone lahko spremenite brez spreminjanja nastavljene osvetlitve.

Med pritiskanjem AEL tipke zavrtite nadzorno kolesce in izberite kombinacijo hitrosti zaklopa in odprtosti zaslone.

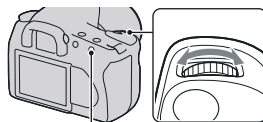

AEL tipka

M Snemanje sledi z dolgimi osvetlitvenimi časi (BULB način)

Ta način je primeren za

- snemanje sledi luči, kot je to pri ognjemetih.
- Snemanje sledi zvezd.



1 Kolesce za izbiro načina prestavite na M.

2 Nadzorno kolesce zavrtite na levo, da se prikaže [BULB].



BULB

M	BULB	F5.6
Ⓢ	M	ISO 100
□	□ □	D-R
90%	FINE	100

3 Med pritiskanjem tipke zavrtite nadzorno kolesce za nastavitve zaslonke (F vrednost).



 tipka

4 Sprožilec pritisnite do polovice, da se slika izostrí.

5 Namestite pokrov okularja (stran 27).

6 Pritisnite in držite sprožilec dokler traja snemanje.

Dokler držite sprožilec, ostane zaklop odprt.

Tehnike snemanja

- Uporabite stativ.
- Ostrenje nastavite na neskončno v načinu ročnega ostrenja, ko snemate ognjemete, itd.
- Če uporabljate daljinski upravljalnik (ni priložen), ki ima funkcijo blokade sprožilca, lahko držite odprt zaklop preko daljinskega upravljalnika.

Opombe

- Super SteadyShot funkcija se samodejno izklopi.
- Pri daljši osvetlitvenih časih je na sliki več motenj in šuma.
- Po snemanju se izvede postopek odpravljanja šuma (Long exp.NR), ki traja enako dolgo, kot pa je bil odprt zaklop. Med odpravljanjem šuma snemanje ni možno.

IZBIRA NAČINA OSTRENJA

Na voljo sta dva načina nastavitve ostrine: samodejno ostrenje in ročno ostrenje.

Uporaba samodejnega ostrenja

1 Stikalo za izbiro ostrenja prestavite na AF.

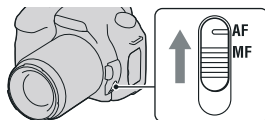

2 Pogledjte skozi iskalo.

Motiv v območju ostrenja se samodejno izostrí (Eye-Start AF).

3 Sprožilec pritisnite do polovice, da preverite ostrino in posnemite sliko.

- Ko je ostrina potrjena, se indikator ostrenja spremeni v ● ali (☉) (stran 68).
- Senzor, ki se uporablja za ostrenje v območju AF, se za nekaj trenutkov osvetli rdeče (stran 70).

Senzor območja ostrenja

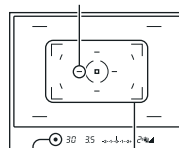

Območje ostrenja

Indikator ostrenja

Tehnike snemanja

- Za izbiro območja ostrenja, nastavite [AF area]. (stran 70)

Indikator ostrenja

Indikator ostrenja	Stanje
● osvetljen	Ostrina je blokirana. Pripravljeno za snemanje.
⊕ osvetljen	Ostrina je blokirana. Goriščnica se premika in sledi motivu v gibanju. Pripravljeno za snemanje.
⊖ osvetljen	Ostrenje je še v teku. Zaklop se še ne more odpreti.
● utripa	Ostrenje ni možno. Zaklop se blokira.

Motivi kjer je potrebno posebno ostrenje

Z uporabo samodejnega ostrenja je težko izostriti sledeče motive. V teh primerih uporabite možnost blokade ostrenja (stran 69) ali ročno ostrenje (stran 71).

- Motiv z nizkim kontrastom, kot sta modro nebo ali bela stena.
- Dva motiva na različnih razdaljah se prekrivata v AF področju.
- Motiv je sestavljen iz ponavljajočih se vzorcev npr. pročelje stavbe.
- Motiv ki je zelo svetel ali bleščeč, kot je npr. sonce, avtomobilska karoserija ali površina vode.

Izmera točne razdalje do motiva

⊖ označba na vrhu fotoaparata prikazuje mesto slikovnega senzorja*. Ko merite točno razdaljo med kamero in motivom, si pomagajte s položajem vodoravne črte.

* Slikovni senzor je del fotoaparata, ki deluje kot fotografski film.

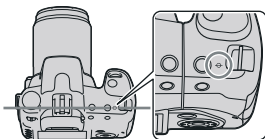

Opomba

- Če je motiv bližje, kot pa je najmanjša razdalja snemanja za nameščen objektiv, se ostrenje ne potrdi. Preverite, če je med motivom in fotoaparatom dovolj velika razdalja.

Izklop funkcije Eye-Start AF

Tipka MENU → ⚙ 1 → [Eye-Start AF] → [Off]

- Pri nameščanju FDA-M1AM povečevala (ni priloženo) ali FDA-A1AM kotnega iskala (ni priloženo) na fotoaparata, je nastavev [Eye-Start AF] na [Off] priporočena, ker se lahko vklopijo senzorji iskala nameščeni pod iskalom.

Snemanje z želeno postavitvijo (Blokada ostrenja)

1 Motiv postavite v AF področje in pritisnite sprožilec do polovice.



2 Sprožilec držite na polovici in postavite motiv na izhodiščno pozicijo za ponovno postavitev celotne kompozicije.

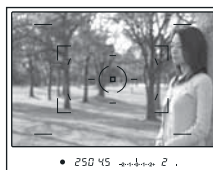

3 Sprožilec pritisnite do konca, da posnamete sliko.

Izbira načina ostrenja ki ustreza gibanju motiva (Način samodejnega ostrenja)

Fn tipka → [Autofocus mode] → Izberite želeno nastavev

AF-S (AF za posamezen posnetek)

Fotoaparata izostri sliko in ostrina se blokira, ko sprožilec pritisnete do polovice.

AF-A (Samodejno AF)	Če pritisnete in držite sprožilec in je motiv mirujoč, potem se ostrenje blokira in če se motiv premika, potem naprava nadaljuje z ostrenjem.
AF-C (Neprekinjeno AF)	V tem načinu naprava nadaljuje z ostrenjem, ko pritisnete in držite sprožilec na polovici. <ul style="list-style-type: none"> • Zvočni signal se ne vklopi, ko je motiv izostren.

Tehnike snemanja

- Uporabite **AF-A** (Samodejno ostrenje za posamezen posnetek), ko je motiv pri miru.
- Uporabite **AF-C** (Neprekinjeno samodejno ostrenje), ko se motiv premika.

Izbira območja ostrenja (AF območje)

Izberite zeleno samodejno ostrenje, ki ustreza pogojem snemanja ali vašim željam. Območje, ki se uporabi za ostrenje, se za nekaj trenutkov osvetli.

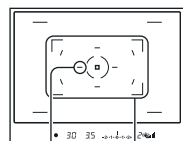

Območje samodejnega ostrenja

Območje

Fn tipka → [AF area] → Izberite zeleno nastavitvev

(Široko)	Fotoaparati določijo, katero od devetih AF področij se uporabi pri ostrenju znotraj AF območja. Če pritisnete in držite sredino izbirnika, lahko nastavite ostrino preko točkovnega AF območja.
(Točkovno)	Fotoaparati uporabljajo samo točkovno območje AF.
(Lokalno)	Izmed devetih območij z izbirnikom med snemanjem izberite lokalno AF področje, kjer želite aktivirati ostrenje. Pritisnite sredino izbirnika, da uporabite lokalno samodejno ostrenje.

Opomba

- AF območje se morda ne bo osvetlilo, če se izvaja neprekinjeno snemanje ali če je sprožilec pritisnjen do konca brez prekinitve.

Ročna nastavev ostrine (Ročno ostrenje)

Če v načinu samodejnega ostrenja težko dosežete pravo ostrino, lahko to opravite ročno.

1 Stikalo za izbiro načina ostrenja prestavite na MF.

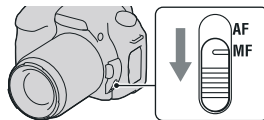

2 Zavrtite izostritveni obroč na objektivu, da dosežete pravo ostrino.

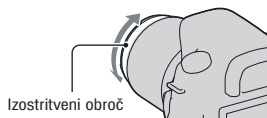

Opombe

- Če lahko motiv izostrite v načinu samodejnega ostrenja, se v iskalu osvetli ● indikator, ko je izostritev potrjena. Če uporabljate široko AF območje, se uporabi sredinsko območje, in če je uporabljeno lokalno področje AF, se uporabi področje izbrano z izbirnikom.
- Fotoaparati ponastavi goriščno razdaljo na ∞ (neskončnost), če se POWER stikalo prestavi na ON.
- Pri uporabi teleskopskega pretvornika, itd. vrtenje izostritvenega obroča morda ne bo gladko.
- Pravilne ostrine ni moč doseči, če dioptrija ni pravilno nastavljena (stran 26).

UPORABA BLISKAVICE

V temnih prostorih vam uporaba bliskavice omogoča, da se motiv posname primerno osvetljen in tudi pomaga pri preprečevanju tresenja fotoaparata. Pri snemanju proti soncu, lahko z bliskavico posnamete svetlo sliko motiva osvetljenega iz ozadja.



1 Pritisnite tipko.

Bliskavica izskoči.

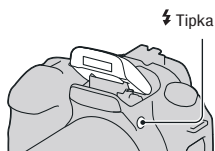
- V načinih AUTO ali Izbira prizora se bliskavica samodejno aktivira, če je premalo svetlobe ali če je motiv osvetljen iz ozadja. Vgrajena bliskavica ne izskoči niti pri pritisku na tipko .



2 Ko se zaključi postopek polnjenja bliskavice, posnemite sliko.

-  Utripa: Bliskavica se polni. Ko indikator utripa, ni možno sprostiti zaklop.
-  Osvetljen: Bliskavica se je napolnila in je pripravljena, da se sproži.
- Če v načinu samodejnega ostrenja pritisnete sprožilec do polovice in so slabi svetlobni pogoji, se lahko sproži bliskavica, da se motiv lažje izostrí (AF osvetljevalec).

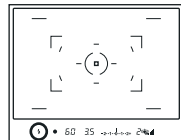

 (Polnjenje bliskavice) indikator

Tehnike snemanja

- Objektiv ali sončna zaslonka lahko ovirata svetlobo bliskavice in na sliki je vidna senca. Odstranite sončno zaslonko.
- Motiv posnemite na razdalji 1 m ali več.

Opomba



- Kamere ne držite za bliskavico.

Doseg bliskavice

Doseg vgrajene bliskavice (do katere razdalje je še omogočena pravilna osvetlitev) je odvisen od dosega bliskavice in ISO občutljivosti. Za določitev razdalje snemanja si pomagajte s spodnjo tabelo.

Zaslonka		F2.8	F4.0	F5.6
ISO nastavitvev	AUTO	1,4 - 8,6 m	1 - 6 m	1 - 4,3 m
	100	1 - 4,3 m	1 - 3 m	1 - 2,1 m
	200	1 - 6 m	1 - 4,3 m	1 - 3 m
	400	1,4 - 8,6 m	1 - 6 m	1 - 4,3 m
	800	2 - 12 m	1,4 - 8,6 m	1 - 6 m
	1600	2,8 - 17 m	2 - 12 m	1,4 - 8,6 m
	3200	4 - 24 m	2,8 - 17 m	2 - 12 m

AF osvetljevalec

- AF osvetljevalec ne deluje, če je [Autofocus mode] nastavljeno na **AF-C** (Neprekinjeno samodejno ostrenje) ali če se motiv premika v **AF-A** (samodejno AF). (V iskalu se osvetli  ali  indikator).
- AF osvetljevalec morda ne bo deloval pri goriščnih razdaljah 300mm ali več.
- Če je pritrjena zunanja bliskavica, se uporabi AF osvetljevalec zunanje bliskavice.

Izklop AF osvetljevalca

Tipka MENU →  2 → [AF illuminator] → [Off]

Uporaba funkcije za odpravljanje pojava rdečih oči

Odpravljanje pojava rdečih oči je funkcija, ki z nekajkratnim predbliskom (šibka svetloba) pred snemanjem prepreči pojav rdečih oči, ko snemate z bliskavico.







Tipka MENU →  1 → [Red eye reduc.] → [On]

Opomba

- Funkcija odpravljanja pojava rdečih oči je na voljo le pri uporabi vgrajene bliskavice.

Izbira načina bliskavice

Tipka FN → [Flash mode] → Izberite želeno nastavitev

 (Flash Off)	Bliskavica se ne sproži niti takrat, ko je vgrajena bliskavica odprta. Ta način ni na voljo, če ste izbrali način P, A, S ali M.
 (Autoflash)	Bliskavica se sproži pri slabših svetlobnih pogojih ali proti svetlobi. Ta način ni na voljo, če ste izbrali način P, A, S ali M.
 (Fill-flash)	Bliskavica se sproži pri vsakem posnetku.
 (Slow sync.)	Bliskavica se sproži, če je vgrajena bliskavica odprta. Snemanje s počasno sinhronizacijo vam omogoča posnetke z jasnimi slikami tako motiva kot ozadja z upočasnitvijo hitrosti zaklopa.
 (Rear sync.)	Bliskavica se sproži tik pred zaključkom osvetlitve, če bliskavica izskoči.
 (Wireless)	Sproži zunanjo bliskavico (ni priložena), ki ni pritrjena na fotoaparatus (snemanje z brezžično bliskavico).

Tehnike snemanja

- Pri snemanju v notranjih prostorih lahko uporabite počasno sinhronizacijo za posnetke z jasnimi podobami ljudi in ozadja.
- Rear sync. način uporabite za naravne posnetke sledi premikajočih se motivov, kot so kolesa ali hodeči ljudje.

Izvajanje snemanja z brezžično bliskavico

Z zunanjo brezžično bliskavico (ni priložena) lahko naredite posnetke z bliskavico brez kabla, če zunanja bliskavica ni nameščena na fotoaparatus. S spreminjanjem položaja kamere lahko posnamete sliko, ki daje občutek trirazsežnega prostora s poudarjanjem kontrasta svetlobe in senc na motivu.

Za dejanski postopek snemanja si preberite navodila za uporabo priložena bliskavici.

Tipka Fn → [Flash mode] → (Wireless)

- Za izvedbo testa s predbliskom odprite vgrajeno bliskavico in pritisnite tipko AEL na fotoaparatu.

Opombe

- Izklopite način brezžične bliskavice po zaključku snemanja. Če se uporabi vgrajena bliskavica, ko je način brezžične bliskavice še vklopljen, lahko to vodi do netočnih osvetlitev z bliskavico.
- Spremenite kanal zunanje bliskavice, če v bližini drugi fotografi uporabljajo brezžično bliskavico in s svojo bliskavico sprožijo vašo bliskavico. Za spreminjanje kanala zunanje bliskavice si preberita navodila za uporabo priložena tej bliskavici.

Nastavitev AEL tipke

Če uporabljate brezžično bliskavico, vam priporočamo nastavitev [AEL button] (stran 112) na [AEL hold] v  Uporabniškem (Custom) meniju.

Spreminjanje svetlosti posnetka (Osvetlitev, Kompenzacija bliskavice, Merjenje)

Snemanje z določeno svetlostjo (AE blokada)

Pri snemanju proti soncu ali pri oknu se osvetlitev morda ne bo nastavila primerno za motiv zaradi velike razlike v svetlobi med motivom in ozadjem. V teh primerih uporabite merjenje svetlobe, kjer je motiv dovolj svetel in blokirajte osvetlitev pred snemanjem. Za zmanjšanje svetlosti motiva usmerite fotoaparat proti točki, ki je svetlejša od glavnega motiva in uporabite merjenje svetlobe za blokado osvetlitve za celotno sliko. Če želite posvetliti motiv, usmerite kamero proti točki, ki je temnejša od motiva in uporabite merjenje svetlobe za blokado osvetlitve za celotno sliko. V tem poglavju je opisano, kako narediti svetlejšo sliko motiva z uporabo  (točkovno merjenje).

Točka na kateri
blokirate osvetlitev



1 Tipka Fn → [Metering mode] →  (Spot)

2 Nastavite ostrino na delu, kjer želite blokirati osvetlitev.

Osvetlitev se nastavi, ko se slika izostrí.

3 Pritisnite tipko AEL za blokado osvetlitve.

V iskalu in na LCD zaslonu se prikaže * (oznaka AE blokade).

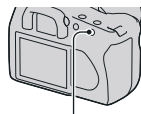

AEL tipka

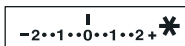

4 Med pritiskanjem AEL tipke izostrite motiv in posnemite sliko.

- Če nadaljujete snemanje z isto nastavitvijo osvetlitve, pritisnite in držite AEL tipko po opravljenem posnetku. Nastavitev se prekliče, ko spustite tipko.

Preverjanje osvetlitve slike

Držite AEL tipko in usmerite krog točkovnega merjenja na mesto, kjer se svetloba razlikuje od svetlobe motiva. Indikator merjenja prikaže stopnjo razlike osvetlitve, pri čemer je vrednost nič blokirana osvetlitev. S premikom na + stran se slika posvetli, s premikom na - stran se slika potemni. Če je slika presvetla ali pretemna za pravilno osvetlitev, se na koncu indikatorja prikaže ali utripa znak ◀ ali ▶.

Krog točkovnega merjenja

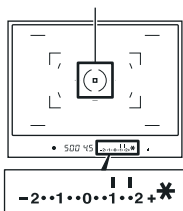

Uporaba kompenzacije svetlosti za celotno sliko (Kompensacija osvetlitve)

Osvetlitev se samodejno nastavi pri vseh načinih snemanja razen pri načinu M.
(Samodejna osvetlitev AE)

Glede na vrednost osvetlitve, ki se pridobi s samodejno osvetlitvijo, lahko izvedete kompenzacijo osvetlitve s spremembo osvetlitve na + ali - stran, odvisno od vaših osebnih želja. Celotno sliko lahko posvetlite s premikom na + stran ali pa potemnite s premikom na - stran.



1 Pritisnite tipko za prikaz menija za kompenzacijo osvetlitve.

 tipka



2 Z nadzornim kolescem spremenite osvetlitev.

Proti + (nad): Osvetli sliko

Proti - (pod): Potemni sliko

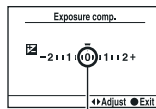

Standardna osvetlitev

3 Izostrite sliko in naredite posnetek.

Tehnike snemanja

- Preverite posneto sliko in nastavite stopnjo kompenzacije.
- S stopnjevanim snemanjem lahko posnamete serijo slik, kjer je osvetlitev premaknjena na negativno in pozitivno stran (stran 90).

Nastavitev moči bliskavice (Kompenzacija bliskavice)

Pri snemanju z bliskavico lahko nastavite moč bliska in pri tem ostane kompenzacija osvetlitve ista. Spremenite lahko samo osvetlitev glavnega motiva, ki je v dosegu bliskavice.

Tipka MENU →  1 → [Flash compens.] → Izberite želeno vrednost

- Proti +: Moč bliska je večja.
Proti -: Moč bliska je manjša.

Opombe

- Če ste nastavili stopnjo bliskavice, se na iskalu pojavi , če je vgrajena bliskavica odprta. Ko nastavite moč bliska, ne pozabite ponastaviti nastavitve kasneje.
- Pri izvajanju kompenzacije bliskavice pri vgrajeni bliskavici pozitivni učinki morda ne bodo vidni zaradi omejene količine svetlobe bliskavice, če je motiv na ali pri največjem dosegu bliskavice. Če je motiv zelo blizu, morda ne bo viden negativen učinek.

Kompenzacija osvetlitve in Kompenzacija bliskavice

Pri kompenzaciji bliskavice se spremeni hitrost zaklopa, odprtost zaslonke in ISO občutljivost (če je izbran način [AUTO]) za izvedbo kompenzacije. Če se uporabi bliskavica, se spremeni tudi količina svetlobe bliskavice.

Po drugi strani pa kompenzacija bliskavice vpliva samo na količino svetlobe bliskavice.

Izbira načina nadzora bliskavice za nastavitev moči bliskavice (Nadzor bliskavice)

Tipka MENU →  1 → [Flash control] → Izberite želeno vrednost

ADI flash	Tik pred snemanjem se sproži predblisk in kamera nastavi moč bliska tako, da izmeri količino odbite svetlobe iz predbliska in s tem povezanimi informacijami o razdalji. Ta način omogoča natančno kompenzacijo bliska s skoraj brez vpliva odboja na motivu.
Pre-flash TTL	Tik pred snemanjem se sproži predblisk in kamera nastavi moč bliska tako, da izmeri samo količino odbite svetlobe iz predbliska. Pri tem načinu ima odboj na motivu tudi vpliv.

ADI: Advanced Distance Integration

TTL: Skozi objektiv



- Če je izbrana možnost [ADI flash], se lahko z uporabo objektivna z možnostjo enkoderja razdalje izvede natančnejša kompenzacija bliskavice, ker so na voljo natančnejše informacije o razdalji.

Opombe

- Če razdalje med predmetom in zunanjo bliskavico (ni priložena) ni možno določiti (pri snemanju z brezžično zunanjo bliskavico (ni priložena), snemanje z bliskavico povezano s kablom na fotoaparatu, snemanje z makro dvojno bliskavico), kamera samodejno izbere Pre-flash TTL način.
- Način [Pre-flash TTL] izberite v sledečih primerih, ker kamera ne dobi točnih informacij o razdalji z ADI bliskavico.
 - Na HVL-F36AM bliskavico je pritrjena široka plošča.
 - Na površino bliskavice je pritrjen difuzor.
 - Uporabljen je filter z osvetlitvenim faktorjem (npr. ND filter).
 - Uporabljen je objektiv za snemanje od blizu.
- ADI bliskavica je na voljo samo v kombinaciji z objektivom, ki je opremljen s senzorjem razdalje. Da bi ugotovili, če je objektiv opremljen z enkoderjem, si preberite navodila za uporabo priložena objektivu.

Izbira načina za merjenje svetlosti motiva (Način merjenja)

Tipka FN → [Metering mode] → Izberite zelen način

 (Multi segment)	Pri tem načinu se zaslon razdeli na 40 delov s katerimi se izmeri svetloba (merjenje v 40-delnem satastem vzorcu)
 (Center weighted)	Pri tem načinu se izmeri povprečna svetlost celotnega zaslona, poudarek pa je vsekakor na osrednjem območju.
 (Spot)	Pri tem načinu se svetloba izmeri samo v krogu točkovnega merjenja v sredini okvirja.

Tehnike snemanja

- Za običajno snemanje uporabite nastavev  (Mutli segment).
- Pri snemanju z močnim kontrastom v izostritvenem območju, izmerite svetlobo motiva, ki bi ga radi posneli s pravo osvetlitvijo, tako da uporabite točkovno (Spot) merjenje in nato izvedite snemanje z AE blokado (stran 76).

NASTAVITEV ISO VREDNOSTI

Občutljivost na svetlobo je izražena z ISO številom (priporočljiv indeks osvetlitve). Čim večja je številka, tembolj višja je občutljivost.

1 Pritisnite tipko ISO za prikaz ISO zaslona.

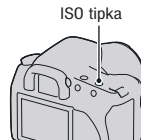

2 S pritiskom izbirnika v ▲/▼ smer izberite želeno vrednost.

- Z višjimi nastavitvami je na sliki tudi več šuma.

Opombe





- Če je ISO nastavljeno na [AUTO], se ISO nastavi samodejno na sledeč način.

Način snemanja	ISO
AUTO, Scene Selection	Doseg je odvisen od načina.
P, A, S	100 – 400

- Nastavitev [AUTO] ni na voljo v načinu snemanja M. Če spremenite snemalni način na M z [AUTO] nastavitvijo, se ta preklopi na [100]. ISO nastavite glede na okoliščine snemanja.

NASTAVITEV BARVNIH TONOV (IZRAVNAVA BELINE)

Barvni ton motiva se spreminja glede na lastnosti svetlobnega vira. V spodnji tabeli je prikazano, kako se barva tona spreminja glede na različne svetlobne vire v primerjavi z motivom, ki je videti bele barve pri sončni svetlobi.

Vreme / vir svetlobe	Sončna svetloba 	Oblačno 	Fluorescentno 	Svetloba žarnice 
Lastnosti svetlobe	Belo (standard)	Modrikasto	Z zelenim tonom	Rdečkasto

Izravnava belina je možnost, ki nastavi barvni ton na približno tisto, kar je videno. Uporabite to možnost, ko barvni toni na končnem izdelku niso takšni, kot se jih pričakovali ali če bi radi namerno spremenili barvni ton zaradi fotografskega izražanja.







Opomba

- Če je edini svetlobni vir, ki je na voljo, živosrebrova luč ali natrijeva luč potem fotoaparata ne more doseči točne izravnave beline zaradi lastnosti svetlobnega vira. V teh primerih uporabite bliskavico.

Nastavitev izravnave beline, da ustreza določenemu svetlobnemu viru (Samodejno/Prednastavljena izravnava beline)

Tipka FN → [White balance] → Izberite zeleno nastavitev

- Če ni izbrana možnost [AWB], lahko natančno nastavite barvni ton s pritiskom izbirnika v ◀/▶ smer. S premikom proti + postane slika rdečkasta, s pritiskom v - smer pa postane modrikasta.

AWB (Samodejna izravna beline)	Fotoaparati samodejno zazna svetlobni vir in nastavi barvne tone.
 (Dnevna svetloba)	Če izberete možnost, ki ustreza določenemu svetlobnemu viru, se barvni toni določijo posebej za tisti svetlobni vir (prednastavljene vrednosti izravnave beline).
 (Senca)	
 (Oblačno)	
 (Žarnica)	
 (Fluorescentna osvetljava)	
 (Bliskavica)	

Tehnike snemanja

- Če zelene barve ne dosežete z izbrano možnostjo, uporabite funkcijo snemanja s stopnjevanjem beline (stran 92).
- Če ste izbrali [5500K] (Temperatura barve) ali [00] (barvni filter), potem lahko nastavite vrednost na zeleno višino (spodaj).
- Če izberete  (Uporabnikove nastavitve - Custom), potem lahko določite svoje nastavitve (stran 85).

Nastavitev topline barve in učinka filtra (Barvna temperatura/Barvni filter)

Tipka Fn → [White balance] → [5500K] (Barvna temperatura) ali [00] (Barvni filter)

- Za nastavitev barvne temperature izberite vrednost z ◀/▶.
- Za nastavitev barvnega filtra izberite smer kompenzacije z ◀/▶.

Opomba

- Ker so barvni metri zasnovani za fotoaparate s klasičnimi filmi, se vrednosti razlikujejo pri fluorescentnih/natrijevih žarnicah/ živosrebrovih žarnicah. Priporočamo vam uporabo izravnave beline po meri ali testni posnetek.

5500K^{*1} (Barvna temperatura)	Izravnava beline se nastavi glede na barvno temperaturo. Z višjo vrednostjo postane slika bolj rdečkasta in z nižjo vrednostjo modrikasta.
00^{*2} (Barvni filter)	Doseže se učinek CC (Barvna kompenzacija) filtrov za fotografijo. Glede na uporabo nastavljene barvne temperature kot standarda, se barva lahko kompenzira proti G (zelena) ali M (škrlatna).

^{*1} Vrednost je trenutno izbrana barvna temperatura.

^{*2} Vrednost je barvni filter, ki je trenutno izbran.

Zaznava barvnih tonov (Izravnava beline po meri)

Pri postavitvi kjer je svetloba okolja sestavljena iz različnih vrst svetlobnih virov, je priporočljiva uporaba uporabniško nastavljene izravnave beline, da se bela barva natančno zajame.

1 Tipka Fn → [White balance] →

2 Izberite [SET] z ◀/▶ na izbirniku.

3 Držite fotoaparata, da bela površina povsem prekrije krog točkovnega merjenja in pritisnite sprožilec.

Zaklop se sproži in izmerjene vrednosti (Temperatura barve in barvni filter) se prikažejo.

4 Pritisnite sredino izbirnika.

Prikaz na zaslonu se vrne na prikaz informacij o snemanju z ohranjeno uporabnikovo nastavitvijo izravnave beline.

- Uporabnikova nastavitvev izravnave beline, ki se zazna v tem postopku, je aktivna do izbire nove nastavitve.

Opomba

- Sporočilo »Custom WB error« pomeni, da vrednost presega pričakovan obseg. (Če se bliskavica uporabi na motivu, ki je zelo blizu fotoaparata ali pri motivu s svetlo barvo). Če določite to vrednost, se  indikator na prikazu informacij o snemanju na LCD zaslonu obarva rumeno. Snemanje je sicer možno, kljub temu pa je priporočljivo, da ponovno nastavite ravnovesje beline, da dobite primernejše vrednosti.

Priklic uporabnikove nastavitve izravnave beline

Tipka FN → [White balance] →  (Custom - Uporabnikove nastavitve)



Opomba

- Če uporabite bliskavico, ko pritisnete na sprožilec, se upošteva uporabnikova nastavitve izravnave beline z upoštevanjem bliskavice. Bliskavico uporabite tudi pri naslednjem snemanju.

OBDELAVA SLIKE







Izboljšava svetlosti slike (D-Range Optimizer)







Tipka Fn → [D-RangeOptimizer] → Izberite želeno nastavev



 (Izklop)	Brez kompenzacije.
 (Standard)	Če je med motivom in ozadjem močan kontrast svetlobe in sence, kar je pogosto pri snemanju proti soncu, fotoaparati zmanjša kontrast čez celo sliko, s čimer se doseže slika s pravo svetlostjo in kontrastom.
 (Napredno)	Z razdelitvijo slike na manjše dele fotoaparati analizira kontrast svetlobe in sence med motivom in ozadjem ter ustvari sliko z najboljšim prikazom svetlobe in stopnjevanja

Izbira zelene obdelave slike (Creative Style)



Tipka MENU →  1 → [Creative Style] → Izberite želeno nastavev

- Če želite nastaviti  (Kontrast),  (Nasičenost) ali  (Ostrina), izberite želeno postavko s premikom izbirnika v /  smer in nato nastavite vrednost z / .

 (standard)	Za snemanje različnih postavitev z bogatim stopnjevanjem in čudovitimi barvami.
 (živahno)	Nasičenost in kontrast sta povečana za zajemanje osupljivih slik s pisano postavitvijo in motivi, kot so rože, spomladansko rastje, modro nebo ali prizori ob morju.
 (portret)	Za slikanje kožne barve v mehkih tonih, primerno za slikanje portretov.
 (pokrajina)	Nasičenost, kontrast in ostrina so povečani za zajemanje žive in čiste pokrajine. Tudi oddaljena pokrajina bolj izstopa.
 (nočno slikanje)	Kontrast je poudarjen za zajemanje nočne okolice, ki je bolj pristna na pogled.
 (sončni zahod)	Za zajemanje čudovite rdeče zahajajočega sonca.

 (B/W)	Za snemanje slik v črno-belih odtentkih.
 (Adobe RGB)	Za zajemanje slik v Adob RGB barvnem prostoru.

 (Kontrast),  (Nasičenost) in  (Ostrina) se lahko nastavijo za vsako obliko tematskega snemanja Creative Style.



 (Kontrast)	Razlika med svetlobo in senco (stopnjevanje). Zvišajte vrednost, da dosežete sliko z močnim kontrastom. Zmanjšajte vrednost za mehkeše prehode.
 (Nasičenost)	Živahnost barv. Zvišajte vrednost za sliko z globokimi in živahnimi barvami. Zmanjšajte vrednost za umirjen videz.
 (Ostrina)	Stopnja poudarjanja obrisov. Povečajte vrednost za jasnejši videz. Zmanjšajte vrednost za mehkeše prehode.

O Adobe RGB barvnem prostoru

Adobe RGB barvni prostor ima širok razpon barvnega podajanja v primerjavi s sRGB, ki je standardni barvni prostor za digitalne fotoaparate. Če je glavni namen izpis slike, še posebej če je velik del motiva živo zelen ali rdeč, potem je Adobe RGB učinkovitejši kot drugi sRGB barvni načini.

- Ime slikovne datoteke se začne z »_DSC«.

Opombe

- Če je v uporabi snemanje z izbiro prizora, ni možno spreminjati nastavitve za Creative Style.
- Nastavitve ni možno spreminjati, če ste izbrali  (B/W).
-  (Adobe RGB) je za aplikacije in tiskalnike, ki podpirajo upravljanje barv in DCF2.0 barvni prostor. Uporaba nekaterih aplikacij ali tiskalnikov, ki to ne podpirajo, ima lahko za posledico tisk ali prikaz slik, kjer barve niso prikazane na pravi način.
- Pri prikazu slik posnetih v  (Adobe RGB) na fotoaparatu ali drugih napravah, ki niso združljive z Adobe RGB, se slike prikazujejo z nizko nasičenostjo.

/ **IZBIRA NAČINA SNEMANJA**

Ta fotoaparati ima na voljo pet različnih načinov snemanja, kot so napredovanje po posameznih posnetkih ali zaporedno snemanje. Uporabite jih, kot se vam zdi primerno.

Napredovanje po posameznih posnetkih

Ta način je za običajno snemanje.

 /  **Tipka** →  (Single-shot adv.)

Zaporedno snemanje

Ta fotoaparati lahko zaporedoma posname največ tri slike na sekundo*.

* Naši pogoji snemanja: [Image size] je nastavljen na [L:10M], [Quality] je nastavljen na [Fine], ročni način ostrjenja in hitrost zaklopa je 1/250 ali hitreje.

1  /  **tipka** →  (Continuous adv.)

2 Nastavite ostrino in posnemite motiv.

- Če pritisnete in držite sprožilec, se snemanje nadaljuje.
- Število slik, ki jih lahko posnamete v zaporedju, je prikazano v iskalu.

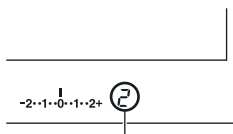

Število slik, ki jih lahko posnamete v zaporedju

Najvišje število zaporednih posnetkov

Število slik, ki jih lahko posnamete v zaporednem snemanju, ima zgornjo mejo.

Fine/Standard	Ni omejitve (dokler ne zapolnite spominske kartice)
RAW & JPEG	3 slike
RAW	6 slik

* Hitrost snemanja se zmanjša pri četrti in kasnejših slikah.

Uporaba samosprožilca

Deset sekundni samosprožilec je priročen, ko se fotograf želi pojaviti v sliki, dvosekundni samosprožilec pa takrat, ko želite zmanjšati tresenje fotoaparata.

1 / tipka → (Self-timer) → Izberite zeleno dolžino časa

- Število za  nakazuje število izbranih sekund.

2 Nastavite ostrino in posnemite sliko.

- Če je vklopljena funkcija samosprožilca, vam zvočni signali in lučka samosprožilca sporočajo stanje. Lučka samosprožilca začne utripati hitro in zvočni signali si hitro sledijo tik pred snemanjem.

Preklic samosprožilca

Za preklic samosprožilca pritisnite tipko  / .

Opomba

- Če pritisnete na sprožilec brez gledanja skozi iskalo, uporabite pokrov okularja (stran 27).

Snemanje podob s stopnjevanjem osvetlitve (Stopnjevanje osvetlitve)



Osnovna osvetlitev



- smer



+ smer

Stopnjevanje osvetlitve vam omogoča, da posnamete več slik, ki se razlikujejo v stopnji osvetlitve. Ta fotoaparat je opremljen s funkcijo samodejnega stopnjevanja. Določite vrednost odstopanja (korak) od osnovne osvetlitve in fotoaparat posname slike in pri tem samodejno zamakne osvetlitev. Po končanem snemanju lahko izberete sliko, ki ima svetlost, ki vam je všeč.

1 tipka → Želena stopnjevanje → Želen korak stopnjevanja

2 Nastavite ostrino in posnamite sliko.

Osnovna osvetlitev se nastavi pri prvem posnetku v seriji.



BRK C* (Bracket: Cont.)	Posname tri slike, pri katerih je osvetlitev zamaknjena za izbran korak. Pritisnite in držite sprožilec do konca snemanja.
BRK S* (Bracket: Single)	Posname tri slike, pri katerih je osvetlitev zamaknjena za izbran korak. Sprožilec pritisnite za vsak posnetek posebej.

* ___ EV pod **BRK C** / **BRK S** je trenutno izbran korak.

Opombe

- Če je izbran način snemanja M, se osvetlitev zamakne s spremembo hitrosti zaklopa. Če zamaknete osvetlitev s spremembo odprtosti zaslone, pritisnite in držite tipko AEL.
- Ko spreminjate osvetlitev, se ta zamakne glede na kompenzirano vrednost.
- Stopnjevanega snemanja ni možno uporabiti, če je izbran način AUTO ali izbira prizora.

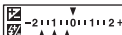
EV lestvica pri stopnjevanem snemanju

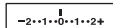
	Stopnjevanje okolja 0.3 koraki, trije posnetki Kompenzacija osvetlitve 0	Stopnjevanje bliskavice 0.7 koraki, trije posnetki Kompenzacija bliskavice -1.0
LCD zaslon	 Prikazano v zgornji vrstici	 Prikazano v spodnji vrstici
Iskalo		

- Pri snemanju s stopnjevanjem okoljske svetlob* e se EV lestvica pojavi tudi v iskalu, ne pojavi se pa pri stopnjevanju bliskavice.
- Ko se začne stopnjevano snemanje, začnejo eden za drugim izginjati oznake, ki označujejo že posnete slike.

- Če je izbrano stopnjevanje posameznega posnetka in se pritisne sprožilec do polovice in potem sprosti, se v iskalu pojavi »br 1« za sličico okoljske svetlobe in »Fbr 1« za sličico bliskavice. Ko se začne stopnjevano snemanje, se označi številka naslednjega stopnjevanega posnetka, npr. »br 2«, »br 3«.
- * Svetloba okolja: katerakoli svetloba, ki poleg bliskavice dlje časa sije na prizor. To je lahko naravna svetloba, žarnica ali fluorescentna svetloba.

Snemanje s stopnjevanjem ravnovesja beline (WB bracket)

Glede na izbrano izravnavo beline se samodejno posnamejo tri slike, kjer se samodejno spremeni temperatura barv.

1 ☺ / ☹ tipka → **BRK WB (WB bracket)** → Izberite želeno nastavitev

2 Nastavite ostrino in posnemite sliko.

BRK WB ¹(Stopnjevanje beline)

Posnamejo se tri sličice z zamikom ravnovesja beline. Če je izbrana nastavitev Lo, se zamakne za 10 mired² in če je izbrano Hi, se zamakne za 20 mired. Pri enem snemanju se posnamejo tri slike.

¹ Vrednost pod **BRK WB** je trenutno izbrana vrednost.

² Mired: enota, ki označuje kakovost barvne pretvorbe v filtrih barvne temperature.

PREDVAJANJE SLIK

Nazadnje posneta slika se prikaže na LCD zaslonu.

1 Pritisnite tipko .

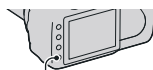

Tipka 

2 S pritiskom / izberite sliko.

Za vrnitev na snemalni način

Ponovno pritisnite tipko .

Za preklop prikaza podatkov o snemanju

Pritisnite tipko DISP. Z vsakim pritiskom tipke DISP se zaslon spremeni na sledeč način.

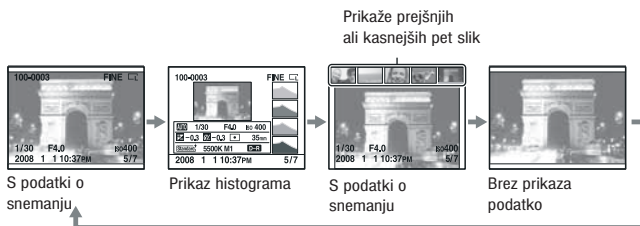

Opomba

- Tipka DISP preklaplja med vklopom in izklopom podatkov o snemanju pri drugih načinih predvajanja, kot je na povečanem zaslonu.

Izbira postavitev pri predvajanju slike posnete v položaju portreta

Tipka MENU →  2 → [PlaybackDisplay] → Izberite želeno nastavitvev

Opomba

- Če sliko prevajate na TV ali računalniškem zaslonu, se slika prikaže v položaju potreta, čeprav ste izbrali [Manual rotate].

Vrtenje slike

1 Prikažite sliko, ki jo želite zavrteti, in pritisnite tipko .

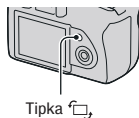

2 Pritisnite sredino izbirnika.

Slika se zavrti v nasprotni smeri urinega kazalca. Za ponoven zasuk ponovite korak 2.

- Ko enkrat obrnete sliko, se ta pokaže v obrnjenem položaju, čeprav izklopite napravo.

Za vrnitev na običajen prikaz na zaslonu

Pritisnite tipko .

Opomba

- Ko obrnjene slike prekopirate na osebni računalnik, lahko program »Picture Motion Browser«, ki je na priloženem CD-ROM disku, pravilno prikaže obrnjene slike. Kljub temu pa morda prikaz obrnjenih slik ne bo možen zaradi programa samega.

Povečava slik

Sliko lahko povečate in si jo podrobneje ogledate. Ta možnost je še posebej priročna, kadar želite preveriti izostrenost posnete slike.

1 Na zaslonu prikažite sliko, ki jo želite povečati in pritisnite tipko .

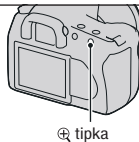

3 Sliko povečate ali zmanjšate s tipkama ali .

- S pritiskom izbirnika v ▲/▼◀/▶ smer lahko izberete del slike, ki ga želite povečati.
- Z vrtenjem nadzornega kolesca zamenja sliko pri enaki stopnji povečave. Če pri isti postavitvi posnamete več slik, lahko primerjate njihovo ostrino.
- Z vsakim pritiskom sredine izbirnika zaslon preklopi med povečano sliko in celozaslonskim prikazom.

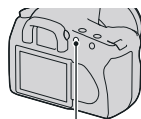

 tipka

Preključ prikaza povečane slike

Pritisnite tipko , da se prikaz slike vrne na običajen pogled.

Povečava slike okoli predhodno izbrane točke

Najprej lahko izberete del slike in nato povečate ta del.

1 Prikažite sliko, ki jo želite povečati, in pritisnite tipko .

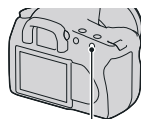

 tipka

2 Pritisnite sredino izbirnika.

Pojavi se rdeč okvir.

3 Rdeč okvir s pomočjo ▲/▼◀/▶ na izbirniku premaknete na točko, ki jo želite povečati.

5 S tipkama  in  povečajte ali zmanjšajte rdeči okvir in tako določite del, ki ga želite povečati.

6 Pritisnite sredino izbirnika.

Del slike znotraj okvirja se poveča.

- Pritisnite sredino izbirnika za vrnitev na prejšnji prikaz.
 - Za preklic povečanega prikaza pritisnite tipko .
-

Stopnja povečave

Stopnja povečave je sledeča.

Velikost slike	Stopnja povečave
L	Pribl. $\times 1,1$ - $\times 12$
M	Pribl. $\times 1,1$ - $\times 9,1$
S	Pribl. $\times 1,1$ - $\times 6,1$

Preklop na prikaz seznama slik

1 Pritisnite tipko .

Na zaslonu je prikazan seznam slik.

Tipka 



2 Z zaporednim pritiskanjem tipke DISP izberete zelen format prikaza.

- Zaslou se spreminja v sledečem vrstnem redu: 9 slik \rightarrow 25 slik \rightarrow 4 slike

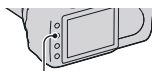

Tipka DISP

Za vrnitev na prikaz ene slike

Pritisnite tipko  ali sredino izbirnika, ko ste izbrali zeleno sliko.

Izbira mape

- 1 S pritiskom ◀/▶ na izbirniku izberite stolpec z mapami in pritisnite sredino.

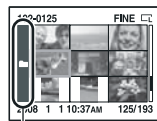

Stolpec z mapami

- 2 S pritiskom ▲/▼ izberite zeleno mapo in pritisnite sredino.

Samodejno predvajanje slik (Video projekcija)

Tipka MENU → [▶] 2 → [Slide show]

Slike se samodejno predvajajo v zaporedju (Video projekcija). Predvajanje se samodejno ustavi, ko se predvajajo vse slike.

- Prejšnjo/naslednjo sliko si lahko ogledate s pritiskom ◀/▶ na izbirniku.

Prekinitev video projekcije

Pritisnite sredino izbirnika. S ponovnim pritiskom se predvajanje nadaljuje.

Zaustavitev med video projekcijo

Pritisnite tipko MENU.

Izbira časovnega zamika med slikami v video projekciji

Tipka MENU → [▶] 2 → [Interval] → Izberite zeleno število sekund

PREVERJANJE PODATKOV O POSNETIH SLIKAH

Z vsakim pritiskom tipke DISP se prikaz informacij spremeni (stran 93).

Osnoven prikaz informacij

100-0003	o~ DPOF3	FINE	☐
CS			
1/125	F3.5	ISO100	
2008 1 1	10:37AM	3/7	

Prikaz	Pomen
100-0003	Mapa - številka datoteke (124)
o~	Zaščita (101)
DPOF3	Nastavitev DPOF (133)
RAW RAW+J FINE STD	Kakovost slike (106)
☐ ☐M ☐S ☐M ☐S	Velikost slike (106)
☐	Opozorilo o stanju baterije (17)
1/125	Hitrost zaklopa (61)
F3.5	Zaslonka (59)
ISO100	ISO občutljivost (82)
2008 1 1	
10:37AM	Datum snemanja
3/7	Številka datoteke / Skupno število slik

Prikaz histograma

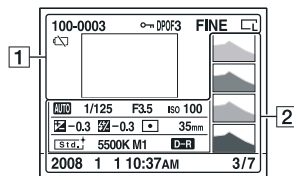

1

Prikaz	Pomen
100-0003	Mapa - številka datoteke (124)
o	Zaščita (101)
DPOF3	Nastavitev DPOF (133)
RAW	Kakovost slike (106)
RAW+J	
FINE	
STD	
	Velikost slike (106)
	Opozorilo o stanju baterije (17)

2

Prikaz	Pomen
	Histogram (100)
	Izbira na kolescu za izbiro načina (48)
1/125	Hitrost zaklopa (61)
F3.5	Zaslonka (59)
ISO100	ISO občutljivost (82)
-0.3	EV lestvica (63, 91)
-0.3	Kompenzacija bliskavice (79)
	Način merjenja (80)

Prikaz	Pomen
35mm	Goriščna razdalja (141)
	Creative Style (87)
AWB *1	Izravnava beline (Samodejno, prednastavljeno, temperatura barve, barvni filter, uporabniška nastavitve) (83)
5500K M1	
	D-Range Optimizer (87)
2008 1 1 10:37AM	Datum snemanja
3/7	Številka datoteke / Skupno število slik

Preverjanje histograma

Histogram je razporeditev svetilnosti, ki prikazuje koliko svetlobnih točk obstaja na sliki.

Če ima slika dele z visokimi ali nizkimi vrednostmi, potem ta del na histogramu utripa (opozorilo o omejitvi osvetljenosti).

Kompenzacija osvetlitve bo ustrezno spremenila histogram. Na desni strani je to prikazano na primeru. Snemanje s kompenzacijo svetlobe na pozitivni strani posvetli celotno sliko in s tem se celoten histogram premakne na svetlejšo stran (desno stran). Če se uporabi kompenzacija na negativni strani, se histogram premakne na drugo stran. Oba konca histograma sta sestavljena iz delov na zgornji ali spodnji meji. Ta območja je kasneje nemogoče priklicati na osebnem računalniku. Po potrebi spremenit osvetlitev in ponovno posnemite sliko.

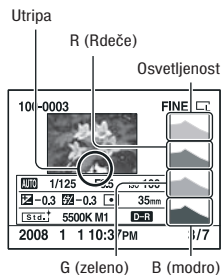
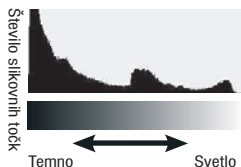

ZAŠČITA POSNETKOV (PROTECT)

Posnetke lahko zaščitite pred nenamernim izbrisanom.

Zaščita zbranih slik/ preklic zaščite izbranih slik

1 Tipka MENU →  1 → [Protect] → [Marked images]

2 S pomočjo ◀/▶ izberite sliko, ki jo želite zaščititi in nato pritisnite sredino izbirnika.

- Na izbrani sliki se pojavi oznaka .
- Za preklic izbire ponovno pritisnite sredino izbirnika.

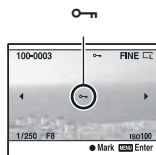

3 Za zaščito drugih slik ponovite korak 2.

4 Pritisnite tipko MENU.

5 S pritiskom ▲ na izbirniku izberite možnost [OK] in nato pritisnite sredino izbirnika.

Zaščita vseh slik/ preklic zaščite vseh slik

Tipka MENU →  1 → [Protect] → [All images] ali [Cancel all] → [OK]

IZBRIS SLIK (DELETE)

Ko sliko enkrat izbrisate, je ni več možno povrniti. Predhodno preverite, če res želite izbrisati sliko.

Opomba

- Izbris zaščitenih slik ni možen.

Izbris trenutno prikazane slike

- 1 Prikažite sliko, ki jo želite izbrisati, in pritisnite tipko .

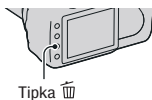

- 2 S pritiskom izbirnika v smer  izberite možnost [Delete] in pritisnite sredino izbirnika.

Izbris izbranih podob

- 1 Tipka MENU →  1 → [Delete] → [Marked images]

- 2 Z izbirnikom izberite slike, ki jih želite izbrisati in nato pritisnite sredino izbirnika.

Na izbranem posnetku se prikaže označba .



Celotno število

- 3 Za izbris drugih podob ponovite korak 2.

- 4 Pritisnite tipko MENU.

5 S pritiskom izbirnika v smer ▲ izberite [Delete] in pritisnite sredino.

Izbris vseh posnetkov v mapi

1 Pritisnite tipko .

2 Izberite stolpec z mapami s pritiskom izbirnika v ◀ smer.

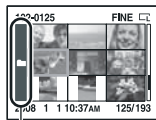

Stolpec z mapami

3 Pritisnite sredino izbirnika in s pritiskom v ▲/▼ smer izberite mapo, ki jo želite izbrisati.

4 Pritisnite tipko .

5 S pritiskom v ▲ smer izberite [Delete] in nato pritisnite sredino izbirnika.

Izbris vseh posnetkov naenkrat

Tipka MENU →  1 → [Delete] → [All images] → [Delete]

Opomba

- Če izberete možnost [All images], bo morda trajalo dlje časa. Priporočljiv je izbris slik na osebem računalniku ali formatiranje spominske kartice preko fotoaparata.

PRIKAZ SLIK NA TV ZASLONU

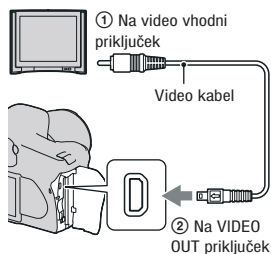

- 1** Izklopite tako fotoaparata kot tudi TV sprejemnik in priključite fotoaparata na TV sprejemnik.



- 2** Vklonite TV sprejemnik in izberite vhodni način.

- Preberite si tudi navodila za uporabo TV sprejemnika.

- 3** Vklonite fotoaparata in pritisnite tipko .

Na TV zaslonu se prikažejo slike posnete s fotoaparatom. S pritiskom izbirnika v /  izberite želen posnetek.

- LCD zaslon na zadnji strani fotoaparata se ne vklopi.

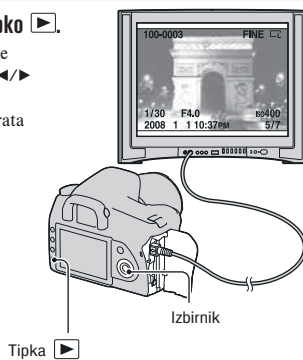

Uporaba fotoaparata v tujini

Morda boste morali preklopiti izhod video signala, da se bo ujemal z vašim TV sistemom.

Tipka MENU →  1 → **[Video output]** → **Izberite zeleno nastavitvev**

NTSC	Video izhodni signal se nastavi na NTSC način (npr. za ZDA, Japonsko)
PAL	Video izhodni signal se nastavi na PAL način (npr. za Evropo)

O TV barvnih sistemih

Če želite slike prikazati na TV zaslonu, potrebujete TV sprejemnik z video vhodnim priključkom in video kabel. Barvni sistem na TV sprejemniku se mora ujemati s sistemom digitalnega fotoaparata. Preverite sledeč seznam barvnih sistemov v državah ali regijah, kjer se kamera uporablja.

NTSC sistem

Bahamski otoki, Bolivija, Kanada, Srednja Amerika, Čile, Kolumbija, Ekvador, Jamajka, Japonska, Koreja, Mehika, Peru, Surinam, Tajvan, Filipini, ZDA, Venezuela, itd.

PAL sistem

Avstralija, Avstrija, Belgija, Kitajska, Češka Republika, Danska, Finska, Nemčija, Nizozemska, Hong Kong, Madžarska, Italija, Kuvajt, Malezija, Nova Zelandija, Norveška, Poljska, Portugalska, Singapur, Slovaška Republika, Slovenija, Španija, Švedska, Švica, Tajska, Velika Britanija, itd.

PAL-M sistem

Brazilija

PAL-N sistem

Argentina, Paragvaj, Urugvaj

SECAM sistem

Bolgarija, Francija, Gvajana, Iran, Irak, Monako, Rusija, Ukrajina, itd.

NASTAVITEV VELIKOSTI IN KAKOVOSTI POSNETKA

Velikost posnetka

Tipka MENU →  1 → [Image size] → Izberite želeno velikost

[Aspect ratio] : [3:2]

L:10M	3872 x 2592 slikovnih točk
M:5.6M	2896 x 1936 slikovnih točk
S:2.5M	1920 x 1280 slikovnih točk

[Aspect ratio] : [16:9]

L:8.4M	3872 x 2176 slikovnih točk
M:4.7M	2896 x 1632 slikovnih točk
S:2.1M	1920 x 1088 slikovnih točk

Opomba

- Če pri [Quality] izberete RAW datoteko, potem velikost RAW datoteke ustreza L. Ta velikost se ne prikaže na LCD zaslonu.

Razmerje stranic (Aspect ratio)

Tipka MENU →  1 → [Aspect ratio] → Izberite želeno razmerje

3:2	Običajno razmerje.
16:9	HDTV razmerje.

Kakovost (Quality)

Tipka MENU →  1 → [Quality] → Izberite želeno nastavitev

RAW (RAW)	Format datoteke: RAW Ta format se ne doseže z digitalno obdelavo. RAW datoteka je surov material, ki je namenjen uporabi na računalniku za profesionalne namene. <ul style="list-style-type: none">• Velikost slike je nastavljena na največjo velikost. Velikost slike se ne izpiše na LCD zaslonu.
------------------	---

RAW+J (RAW & JPEG)	Format datoteke: RAW + JPEG Ko pritisnete na sprožilec, se istočasno ustvarita RAW in JPEG slika. Ta možnost je primerna takrat, ko potrebujete dve slikovni datoteki, JPEG za ogled in RAW za obdelavo. Kakovost slike je nastavljena na [Fine] velikost slike pa na [L].
FINE (Fine)	Format datoteke: JPEG Slika je pri snemanju stisnjena v JPEG formatu. Čim višje je razmerje stiskanja, tem manjša je velikost datoteke. To vam sicer omogoča zapis večjega števila datotek na en nosilec podatkov a je zato kakovost slike slabša.
STD (Standard)	

Opomba

- Za podrobnosti o številu slik, ki jih lahko posnamete, če spremenite kakovost slike, si preberite navodila na strani 29.

O RAW datotekah

Za odpiranje RAW datoteke posnete na tem fotoaparatu potrebujete »Image Data Converter SR« program, ki je na priloženem CD disku. S tem programom lahko odprete RAW datoteko in jo pretvorite v navaden format, kot sta JPEG ali TIFF, in prilagodite temperaturo beline, barvno nasičenost, kontrast, itd.

- Pri snemanju slikovne datoteke v RAW formatu upoštevajte naslednje omejitve:
 - RAW datoteko ni možno natisniti z DPOF določenim tiskalnikom ali tiskalnikom združljivim s PictBridge.
- Preverjanje učinka D-Range Optimizer, izboljšave dinamičnega razpona, ni možno, čeprav ste povečali sliko posneto v RAW formatu. (Učinek je zapisan na sliki).

NASTAVITEV NAČINA SNEMANJA NA SPOMINSKO KARTICO

Izbira načina dodeljevanja števila datoteke posnetkom

Tipka MENU →  2 → [File number] → Izberite želeno nastavitev

Series	Fotoaparati ne ponastavi števil in datotekam dodeljuje številke v zaporedju, dokler številka ne doseže »9999«.
Reset	Fotoaparati ponastavi številke v sledečih primerih in datotekam dodeli številke od »0001« naprej. <ul style="list-style-type: none">- Spremeni se format mape- Vse datoteke v mapi se izbrišejo- Zamenja se spominska kartica- Spominska kartica se formatira

Izbira oblike imena mape

Posnete slike se hranijo v samodejno ustvarjeno mapo v DCIM mapi na spominski kartici.

Tipka MENU →  2 → [Folder name] → Izberite želeno nastavitev

Standard form	Oblika imena mape je sledeča: številka mape + MSDCF Primer: 100MSDCF
Date form	Oblika imena mape je sledeča: številka mape + leto (zadnja številka)/mesec/dan. Primer: 10080405

Ustvarjanje nove mape

Na spominski kartici lahko ustvarite mapo za shranjevanje slik. Ustvari se nova mapa, ki ima naslednjo večjo zaporedno številko od trenutno uporabljene mape in ta mapa postane trenutno izbrana ciljna mapa za shranjevanje.

Tipka MENU →  2 → **[New folder]**

Izbira mape za snemanje

Če je izbrana standardna oblika mape in sta na voljo dve mapi ali več, lahko izberete mapo za snemanje, ki se uporabi za shranjevanje slik.

Tipka MENU →  2 → **[Select folder]** → **Izberite zeleno mapo**

Opomba

- Mape ni možno izbrati, če nastavlja [Date form].

Formatiranje spominske kartice

Pri formatiranju se nepreklicno izbršejo vsi podatki na spominski kartici vključno z zaščitnimi posnetki.

Tipka MENU →  1 → **[Format]** → **[OK]**

- Med formatiranjem se osvetli lučka zasedenosti. Ko je lučka osvetljena, ne poslušajte odstraniti spominske kartice.

Opombe

- Postopek formatiranja opravite na fotoaparatu. Če formatirate na osebem računalniku, spominska kartica morda ne bo uporabna na fotoaparatu zaradi uporabljene vrste formatiranja.
- Glede na spominsko kartico lahko formatiranje traja nekaj minut.

SPREMINJANJE NASTAVITVE ZA ODPRAVLJANJE ŠUMA

Izklop funkcije odpravljanja šuma pri snemanju z dolgimi osvetlitvenimi časi

Če je hitrost zaklopa nastavljena na sekundo ali dlje (snemanje z dolgimi osvetlitvenimi časi), se vklopi odpravljanje šuma, ki traja enako dolgo, kot pa je bil odprt zaklop.

S tem se odpravlja zrnatost slike, ki je prisotna pri dolgih osvetlitvah. Ko je postopek odpravljanja šuma v teku, se pojavi sporočilo in nadaljnje snemanje ni možno. Izberite [On] (vklop), da določite prednost kakovosti slike. Pri nastavitvi [Off] (izklop) pa je v prednosti priložnost za snemanje.

Tipka MENU →  2 → [Long exp.NR] → [Off]

Opomba

- Odpravljanje šuma se ne izvede pri zaporednem snemanju ali pri zaporednem stopnjevanem snemanju, čeprav je nastavev [On].

Izklop funkcije odpravljanja šuma pri snemanju z visoko ISO občutljivostjo

Pri snemanju z ISO nastavitvijo 1600 ali več fotoaparati odpravi šum, ki je opaznejši pri visokih nastavitvah občutljivosti. Izberite [On] (vklop), da določite prednost kakovosti slike. Pri nastavitvi [Off] (izklop) pa je v prednosti priložnost za snemanje.

Tipka MENU →  2 → [High ISO NR] → [Off]

Opomba

- Odpravljanje šuma se ne izvede pri zaporednem snemanju ali pri zaporednem stopnjevanem snemanju, čeprav je nastavev [On].

SPREMINJANJE POGOJEV POD KATERIMI SE LAHKO ZAKLOP ZAPRE

Prednost priložnosti zaklopa

Za določitev prednosti priložnosti zaklopa izberite nastavev [Release] in potem lahko snemate brez natančne izostritve.

Za snemanje z natančno ostrino izberite nastavev [AF].

Tipka MENU →  2 → [Priority setup] → [Release]

SPREMINJANJE FUNKCIJ TIPKE IN KOLESKA

Spreminjanje funkcije AEL tipke

Funkcijo AEL tipke lahko izberete med sledečima dvema funkcijama:

- ohranitev blokirane osvetlitvene vrednosti pri pritisku in držanju AEL tipke ([AEL hold])
- ohranitev blokirane osvetlitvene vrednosti pri pritisku AEL tipke in do ponovnega pritiska tipke ([AEL toggle])

Tipka MENU → ⚙ 1 → [AEL tipka] → Izberite zeleno nastavitev

Opombe

- Ko je osvetlitvena vrednost blokirana, se na LCD zaslonu in v iskalu prikaže oznaka ✱. Pazite, da nastavitve ne prekličete.
- Nastavitvi »Hold« in »Toggle« vplivata na ročni zamik (stran 64) v načinu snemanja z ročnimi nastavitvami.

Spreminjanje funkcije nadzornega kolesca

Če je izbran način snemanja M (Ročna nastavitev osvetlitve) ali P (Programska avtomatika), lahko fotoaparast nastavite, da se spremenljiva postavka (hitrost zaklopa ali odprtost zaslonke) nastavlja samo z uporabo nadzornega kolesca. Priročno je, da izberete tisto, ki jo uporabljate najpogosteje za nastavljanje osvetlitve.

Tipka MENU → ⚙ 1 → [Ctrl dial setup] → Izberite zeleno nastavitev

SPREMINJANJE DRUGIH NASTAVITEV

Vklop/izklop zvočnih signalov

Izberete zvok, ki se sliši, ko se sproži zaklop, med odštevanjem samosprožilca, itd.

Tipka MENU →  2 → [Audio signals] → Izberite zeleno nastavev

Nastavev časa po katerem fotoaparata preide v način varčevanja z energijo

Nastavite lahko čas, po katerem kamera preide v varčevalni način (Power save). S pritiskom sprožilca do polovice se kamera spet preklopi v običajni način delovanja.

Tipka MENU →  1 → [Power save] → Izberite zeleno časovno nastavev

Opomba

- Ne glede na to nastavev kamera preide na način varčevanja z energijo po 30 minutah, če je priključena na TV sprejemnik.

Nastavev datuma

Tipka MENU →  1 → [Date/Time setup] → Nastavite datum in točen čas

Izbira jezika

Tipka MENU →  1 →  Language] → Izberite jezik

NASTAVITEV LCD ZASLONA

Nastavitev svetlosti LCD zaslona

Tipka MENU →  1 → [LCD brightness] → Izberite želeno nastavitev

- Na zaslonu s prikazom informacij o snemanju ali na zaslonu predvajanja lahko nastavite svetlost z daljšim pritiskom na DISP tipko.

Nastavitev časa prikaza posnete slike takoj po snemanju (Auto review)

Posneto sliko lahko preverite na LCD zaslonu takoj po snemanju. Spremenite lahko čas prikaza.

Tipka MENU →  1 → [Auto review] → Izberite želeno nastavitev

Opomba

- V načinu samodejnega prikaza se slika ne prikaže v navpičnem položaju, čeprav ste jo posneli v navpičnem položaju (stran 93).

Nastavitev časa prikaza na LCD zaslonu med snemanjem

Med snemanjem se na LCD zaslonu prikažejo informacije o snemanju. Spremenite lahko čas prikaza informacij.

Tipka MENU →  1 → [Info.disp.time] → Izberite želeno nastavitev

Nastavitev vklopa LCD zaslona med snemanjem skozi iskalo

Po tovarniški nastavitvi se LCD zaslon med gledanjem skozi iskalo izklopi, da se prepreči praznjenje akumulatorske baterije.

Če želite med snemanjem skozi iskalo ohraniti vklopljen LCD zaslon, izberite nastavitev [Off].

Tipka MENU → ⚙ 1 → [Auto off w/ VF] → [Off]

Opomba

- Ne glede na to nastavitev se prikaz informacij o snemanju samodejno izklopi po določenem časovnem obdobju (tovarniška nastavitev je pet sekund).

PRIKLIC TOVARNIŠKIH NASTAVITEV

Ponastavitev funkcij ki se uporabljajo pri snemanju

Glavne funkcije načina snemanja lahko ponastavite, če je kolesce za izbiro načina nastavljeno na P, A, S ali M.

Tipka MENU →  **2** → **[Rec mode reset]** → **[OK]**

Postavke se ponastavijo na sledeč način

Postavke	Ponastavi na
Exposure compensation (78)	±0.0
Metering mode (80)	Multi segment
Autofocus mode (69)	AF-A
Drive mode (89)	Single-shot adv.
White balance (83)	AWB (samodejna izravnava beline)
ColorTemperature/Color filter (84)	5500K, Color filter 0
Custom white balance (85)	5500K
ISO (82)	AUTO
Image size (106)	L:10M
Aspect ratio (106)	3:2
Quality (106)	Fine
D-RangeOptimizer (87)	Standard
Creative Style (87)	Standard
Flash mode (74)	Fill-flash (odvisno od odprtosti vgrajene bliskavice)
Flash control (79)	ADI flash
Flash compens. (79)	±0.0
Priority setup (111)	AF
AF illuminator (73)	Auto
Long exp.NR (110)	On
High ISO NR (110)	On

Ponastavitev glavnih funkcij fotoaparata na tovarniške nastavitve

Glavne funkcije fotoaparata lahko ponastavite.

Tipka MENU →  3 → **[Reset default]** → **[OK]**

Postavke se ponastavijo na sledeč način

Postavke	Ponastavi na
Exposure compensation (78)	±0.0
Metering mode (80)	Multi segment
Autofocus mode (69)	AF-A
Recording information display (37)	Povečan prikaz
Drive mode (89)	Single-shot adv.
White balance (83)	AWB (samodejna izravnava beline)
ColorTemperature/Color filter (84)	5500K, Color filter 0
Custom white balance (85)	5500K
ISO (82)	AUTO
Playback display (93)	Prikaz enega posnetka (s podatki o snemanju)
Image size (106)	L: 10M
Aspect ratio (106)	3:2
Quality (106)	Fine
D-RangeOptimizer (87)	Standard
Creative Style (87)	Standard
Flash mode (74)	Fill-flash (odvisno od odprtosti vgrajene bliskavice)
Flash control (79)	ADI flash
Flash compens. (79)	±0.0
Priority setup (111)	AF
AF illuminator (73)	Auto
Long exp.NR (110)	On
High ISO NR (110)	On

Uporabniški meni

Postavke	Ponastavi na
Eye-start AF (69)	On
AEL button (112)	AEL hold
Ctrl dial setup (112)	Shutter speed
Red eye reduc. (73)	Off
Auto review (114)	2 sec
Auto off w/ VF (115)	On

Meni predvajanja

Postavke	Ponastavi na
Date imprint (134)	Off
PlaybackDisplay (93)	Auto rotate
Slide show (97)	3 sec

Nastavitveni meni

Postavke	Ponastavi na
LCD brightness (114)	±0
Info.disp.time (114)	5 sec
Power save (113)	1 min
File number (108)	Series
Folder name (108)	Standard form
USB connection (120, 135)	Mass Storage
Audio signals (113)	On

KOPIRANJE SLIK NA OSEBNI RAČUNALNIK

V tem poglavju je opisano kopiranje slik iz spominske kartice na računalnik priključen preko USB kabla.

Priporočljivo računalniško okolje

Za povezavo računalnika in fotoaparata je priporočljivo naslednje računalniško okolje.

■ Windows

Operacijski sistem (prednaložen): Microsoft Windows 2000 Professional SP4/
Windows XP*SP2/Windows Vista*

- Delovanje ni zagotovljeno v drugih operacijskih sistemih, nadgradnjah ali večoperacijskem sistemu.

* 64-bitne verzije in začetne verzije niso podprte.

USB priključek: Standardni priključek.

■ Macintosh

Operacijski sistem (prednaložen): Mac OS X (v10.1.3 ali kasnejša)

USB priključek: Standardni priključek

Opombe o priključitvi fotoaparata na računalnik

- Pri vseh zgoraj navedenih računalniških okoljih delovanje ni zagotovljeno.
- Če na računalnik hkrati priključite dve ali več USB naprav, se lahko zgodi, da nekatere naprave (tudi fotoaparati) ne bodo delovale. To je predvsem odvisno od vrste USB naprave.
- Pri uporabi USB vozlišča ali podaljška delovanje ni zagotovljeno.
- Fotoaparati priključite s pomočjo USB vmesnika, ki je kompatibilen s Hi-Speed USB (USB 2.0) delovanjem. S tem dosežete hitrejši prenos. Fotoaparati so združljivi s Hi-Speed (USB 2.0) delovanjem.
- Če računalnik preide iz stanja pripravljenosti v polno delovanje, se morda povezava med fotoaparatom in računalnikom ne bo vzpostavila istočasno.

Korak 1: Priklop fotoaparata na osebni računalnik

1 V kamero vstavite spominsko kartico s posnetimi slikami.

2 Vstavite ustrezno napolnjeno akumulatorsko baterijo ali pa fotoaparat priključite na električno omrežje preko omrežnega pretvornika/polnilca (ni priložen).

- Ko kopirate slike na računalnik in baterija ni dovolj napolnjena, lahko kopiranje spodleti ali pa se podatki lahko poškodujejo, če se baterija prehitro izprazni.

3 Vklonite fotoaparat in računalnik.

4 Preverite, če je [USB connection] v  2 nastavljeno na [Mass Storage].

5 Povežite fotoaparat in osebni računalnik.

- Na namizju se pojavi čarovnik za samodejno predvajanje.

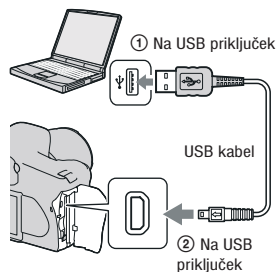

Korak 2: Kopiranje slik na osebni računalnik

Za programsko okolje Windows

V tem poglavju so opisani primeri kopiranja slik v mapo pod »My Documents« (Windows Vista: »Documents«).

1 Ko vzpostavite USB povezavo, kliknite [Copy pictures to a folder on my computer using Microsoft Scanner and Camera Wizard] → in nato [OK], ko se na zaslonu samodejno prikaže čarovnik.

- Če se čarovnik ne prikaže, kliknite [My Computer] → [Removable Disk].

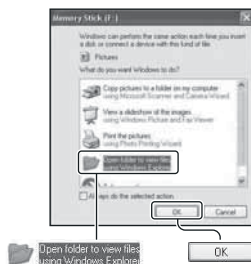

2 Dvokliknite [DCIM].

- V tem primeru lahko tudi uvažate slike s pomočjo »Picture Motion Browser« programa.

3 Dvokliknite mapo, kjer so shranjene slikovne datoteke, ki jih želite prekopirati. Nato kliknite z desno tipko na slikovno datoteko, da se prikaže meni, in kliknite [Copy].

- Za cilj shranjevanja slikovnih datotek si preberite navodila na strani 124.

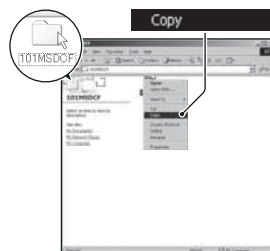

4 Dvokliknite [My documents]
(Pri Windows Vista: [Documents])
mapo. Nato z desno tipko kliknite
na »My documents« okno,
da prikažete meni, in kliknite [Paste].

Slikovne datoteke se prekopirajo v
»My Documents« (pri Windows Vista:
»Documents«) mapo.

- Če v ciljni mapi že obstaja slika z
istim imenom datoteke, se prikaže
sporočilo za zamenjavo datoteke.
Če obstoječo slikovno datoteko
zamenjate z novo slikovno datoteko,
se originalna datoteka izbriše. Če želite
prekopirati novo slikovno datoteko
in ne izbrisati originalne datoteke,
morate spremeniti ime nove datoteke.
Če spremenite ime datoteke, se lahko
zgodí, da datoteke ne mogoče
predvajati prek fotoaparata (stran 125).



Za programsko okolje Macintosh

1 Dvokliknite na novo prepoznano ikono → [DCIM] → mapo, kjer so
shranjene slike, ki jih želite prekopirati.

2 Odvlecite in spustite slikovne datoteke na ikono trdega diska.

Slikovne datoteke se prekopirajo na disk.

OGLED SLIK NA OSEBNEM RAČUNALNIKU

Za programsko okolje Windows

V tem poglavju je opisan postopek za ogled prekopiranih slik v »My Documents« (za Windows Vista: »Documents«) mapi.

1 Kliknite [Start] → [My Documents] (za Windows Vista: [Documents]).

- Če uporabljate Windows 2000, dvokliknite [My Documents] na namizju.



2 Dvokliknite želeno slikovno datoteko.

Slika se prikaže.



Za programsko okolje Macintosh



Dvokliknite ikono trdega diska → nato želeno slikovno datoteko, da jo odprete.

Izbris USB povezave

Izvedite spodaj navedene postopke preden:

- odklopite USB kabel
- odstranite spominsko kartico
- izklopite fotoaparata

■ Za programsko okolje Windows

Dvokliknite  na pravilni vrstici, nato kliknite  (USB Mass Storage Device) → [Stop]. Potrdite napravo na potrditvenem oknu in kliknite [OK] → ([OK] je za Windows XP/Vista nepotreben). Naprava je odklopljena.

■ Za programsko okolje Macintosh

Odvlecite ikono pogona ali spominske kartice na ikono »Trash«.

Fotoaparata se odklopi od računalnika.

Ciljna mesta shranjevanja slikovnih datotek in imena datotek

Slike, ki ji posnamete s fotoaparatom so na snemalnem mediju razporejene kot mape.

Primer: ogled datotek na Windows XP

A Mape, ki vsebujejo slikovne datoteke posnete s fotoaparatom. (Prvi tri števila prikazujejo številko mape.)

B Lahko ustvarite mapo glede na datum (stran 108).

- V mapi »MISC« ne morete posneti/predvajati slikovne datoteke.
- Slikovne datoteke so poimenovane na sledeč način. □ □ □ □ (številka datoteke) je lahko vsaka številka med 0001 in 9999. Številčni del imena RAW in JPEG datoteke sta enaka.
 - JPEG datoteke:
DSC0□ □ □ □ .JPG
 - JPEG datoteke: (Adobe RGB):
DSC□ □ □ □ .JPG
 - RAW datoteke (ne Adobe RGB):
DSC0□ □ □ □ .ARW
 - RAW datoteke (Adobe RGB):
_DSC□ □ □ □ .ARW
- Prikaz končnice datoteke je odvisen od posameznega računalnika.
- Za več podrobnosti o mapah si preberite navodila na strani 108.

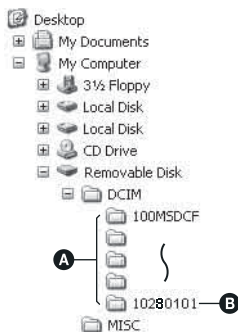

Kopiranje slik shranjenih na računalniku na spominsko kartico in ogled slik

V tem poglavju je opisan postopek pri uporabi računalnika z Windows operacijskim sistemom.

1 Z desno tipko kliknite na slikovno datoteko in potem kliknite [Rename]. Spremenite ime datoteke na »DSC0□□□□«.

Vnesite številko od 0001 do 9999

□□□□.

- Če se prikaže sporočilo o zamenjavi datoteke, vnesite drugo ime.
- Prikaz končnice datoteke je odvisen od posameznega računalnika. Končnica pri slikah je JPG. Končnice ne smete spreminjati.
- Korak 1 ni potreben, če se ime datoteke, ki je bilo nastavljeno na fotoaparatu, ni spremenilo.

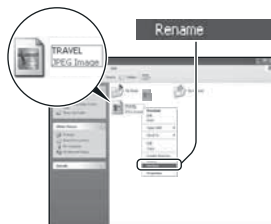

2 Prekopirajte slikovno datoteko v mapo spominske kartice. Pri tem upoštevajte sledeče zaporedje.

- 1 Na sliko kliknite z desno tipko in kliknite [Copy].
 - 2 V »My Computer« (Moj računalnik) dvokliknite »Removable disk« (Izmenljivi disk) ali »Sony Memory Stick«.
 - 3 V mapi »DCMI« z desno tipko kliknite na mapo »□□□ MSDCF« in potem kliknite »Paste« (Prilepi).
- □□□□ je lahko katerakoli številka med 100 in 999.

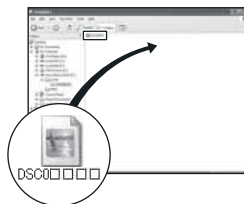

Opombe

- Nekaterih slikovnih datotek ni mogoče predvajati. To je predvsem odvisno od velikosti slike.
- Če je bila slika na računalniku spremenjena ali če je bila slika posneta z uporabo drugega fotoaparata, predvajanje ni zagotovljeno.
- Če na fotoaparatu ni mape, morate s fotoaparatom najprej ustvariti mapo (stran 109) in potem lahko pričnete s kopiranjem slikovnih datotek.

UPORABA PROGRAMSKE OPREME

Za delo s slikami posnetimi s fotoaparatom je na voljo sledeča programska oprema: "Picture Motion Browser", "Image Data Converter SR", "Image Data Lightbox SR" itd.

- »Picture Motion Browser« ni združljiv z Macintosh računalniki.

Priporočeno računalniško okolje

■ Windows

Priporočeno okolje za uporabo »Picture Motion Browser« programa

Operacijski sistem: Microsoft Windows 2000 Professional SP4/ Windows XP* SP2/ Windows Vista*

Procesor/Spomin: Pentium III 500MHz ali hitrejši, 128 MB RAM ali več,

(priporočljivo: Pentium III 800 MHz ali hitrejši in 512 MB RAM ali več)

Trdi disk: Nezaseden prostor, ki je potreben za namestitvev - 200 MB ali več

Zaslon: 1024 × 768 slikovnih točk ali več, High Color (16-bitne barve) ali več

Priporočeno okolje za uporabo "Image Data Converter SR Ver.2"/"Image Data Lightbox SR"

Operacijski sistem: Microsoft Windows 2000 Professional SP4/ Windows XP* SP2/ Windows Vista*

(»Remote Camera Control« je samo za Windows XP* SP2)

Procesor/Spomin: MMX Pentium III 1GHZ ali hitrejši, 512 MB RAM ali več,

(priporočljivo: 1GB RAM ali več)

Navidezni pomnilnik: 700 MB ali več

Zaslon: 1024 × 768 slikovnih točk ali več, High Color (16 bit barvna) ali več

* 64-bitne verzije in začetne verzije niso podprte.

■ Macintosh

Priporočeno okolje za uporabo "Image Data Converter SR Ver.2"/"Image Data Lightbox SR"

Operacijski sistem: Mac OS X (v10.4) ali novejše

Procesor: Power Mac G4/G5 serija (priporočljivo: 1 GHz ali več)/ Intel Core Solo/ Core Duo/Core 2 Duo ali hitrejši

Spomin: 512 MB ali več (1 GB je priporočljivo)

Zaslon: 1024 × 768 slikovnih točk ali več, 32 000 barv ali več

Namesitev programske opreme



Priloženo programsko opremo lahko namestite na sledeč način.

■ Windows

- Prijavite se kot administrator.

1 Vklpite računalnik in vstavite CD-ROM disk (priložen) v CD-ROM pogon.

Prikaže se namestitveni meni.

- Če se namestitveni ne prikaže, dvokliknite ikono  »My Computer« (Moj računalnik) →  (SONYPICTUTIL) → [Install.exe].
- Pri Windows Vista se lahko pojavi zaslon samodejnega predvajanja. Izberite »Run Install.exe« in sledite navodilom na zaslonu, da nadaljujete z namestitvijo.



2 Kliknite [Install].

Sledite navodilom na zaslonu.

3 Po zaključeni namestitvi odstranite CD-ROM disk.

Nameščena je sledeča programska oprema in na namizju so prikazane ikone teh programov:

- Sony Picture Utility
"Picture Motion Browser"
- Sony Image Data Suite
"Image Data Converter SR"
"Image Data Lightbox SR"

Ko končate z namestitvijo programske opreme, se na namizju računalnika ustvari bližnjica za registracijo na spletni strani.

Z registracijo na spletni strani pridobite varnostno in uporabno podporo.

<http://www.sony.net/registration/di/>

■ Macintosh

- Za namestitev se prijavite kot administrator.
-

1 Vključite Macintosh računalnik in vstavite priloženi CD-ROM v CD-ROM pogon.

2 Dvokliknite CD-ROM ikono.

3 Prekopirajte [SIDS_INST.pkg] datoteko v [MAC] mapi na ikono trdega diska.

4 Dvokliknite [SIDS_INST.pkg] datoteko.

Upošteвайте navodila na zaslonu, da dokončate namestitev.

Opomba

- Ko se pojavi sporočilo o ponovnem zagonu, ponovno zaženite računalnik in pri tem upošteвайте navodila na zaslonu.

Uporaba programa »Picture Motion Browser«

Opomba

- »Picture Motion Browser« ni združljiv z Macintosh računalniki.

S programom »Picture Motion Browser« lahko:

- Uvažate slike posnete s fotoaparatom in jih prikažete na računalniku.
- Datumsko urejate slike na računalniku glede na datum snemanja.
- Retuširate (odprava rdečih oči, itd.), tiskate in pošiljate slike kot priloge elektronski pošti, spreminjate datum snemanja in še več.
- Slike lahko natisnete ali shranite z datumom.
- Ustvarite lahko podatkovni disk s pomočjo CD ali DVD zapisovalnika.

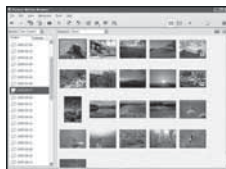

Za več podrobnosti o »Picture Motion Browser« si preberite »Picture Motion Browser Guide«.

Za zagon »Picture Motion Browser Guide« iz Start menija kliknite [Start] → [All programs] (v Windows 2000 [Programs]) → [Sony Picture Utility] → [Help] → [Picture Motion Browser Guide].

Zagon programa »Picture Motion Browser«

Dvokliknite  (Picture Motion Browser) ikono na namizju. Ali pa v Start meniju: kliknite [Start] → [All programs] (v Windows 2000 [Programs]) → [Sony Picture Utility] → [Picture Motion Browser].

Za izhod iz programa »Picture Motion Browser« kliknite  gumb v zgornjem desnem kotu zaslona.

Opomba

- Na zaslonu se pojavi potrditveno sporočilo informacijskega vmesnika, ko program prvič zaženete. Izberite [Start]. Ta funkcija vas obvešča o novicah, kot so posodobitve programske opreme. Nastavitve lahko kasneje spremenite.

Uporaba programa »Image Data Converter SR«

Opomba

- Če RAW format shranite kot RAW format, se podatki pretvorijo v ARW2.0 format.

Z uporabo programa »Image Data Converter SR Ver. 2.0« lahko:

- Urejate slike, ki so shranjene v RAW načinu, in jih popravite na različne načine (npr. barvna krivulja in ostrina).
- Slikam prilagodite ravnovesje beline, osvetlitev, učinek kreativne avtomatike, itd.
- Shranite slike prikazane in spremenjene na računalniku. Sliko lahko shranite kot RAW podatke ali pa v običajnem datotečnem formatu.
- Za več podrobnosti o »Image Data Converter SR« si preberite navodila.

Za zagon Pomoči iz Start menija kliknite [Start] → [All programs] (v Windows 2000 [Programs]) → [Sony Image Data Suite] → [Help] → [Image Data Converter SR Ver.2].

Zagon »Image Data Converter SR Ver.2.0«

■ Windows

Dvokliknite bližnjico za »Image Data Converter SR Ver. 2.0« na namizju. Ali pa v Start meniju: kliknite [Start] → [All programs] (v Windows 2000 [Programs]) → [Sony Image Data Suite] → [Image Data Converter SR Ver. 2.0].

Za izhod iz programa »Image Data Converter SR Ver. 2.0« kliknite  gumb v zgornjem desnem kotu zaslona.

■ Macintosh

Dvokliknite bližnjico [Image Data Converter SR Ver. 2.] v [Sony Image Data Suite] mapi v [Application] mapi.

Za izhod kliknite [Quit Image Data Converter SR] v [IDC SR] meniju.

Uporaba programa »Image Data Lightbox SR«

S programom »Image Data Lightbox SR« lahko delate sledeče:

- Prikažete in primerjate RAW/JPEG slike posnete s tem fotoaparatom.
- Ocenite slike z lestvico od ena pet.
- Prikažete slike v »Image Data Converter SR« in jih uredite.
- Za več podrobnosti si preberite »Pomoč«.

Za zagon Pomoči iz Start menija kliknite [Start] → [All programs] (v Windows 2000 [Programs]) → [Sony Image Data Suite] → [Help] → [Image Data Lightbox SR].

Zagon »Image Data Lightbox SR«

■ Windows

Dvokliknite bližnjico za »Image Data Lightbox SR« na namizju. Ali pa v Start meniju: kliknite [Start] → [All programs] (v Windows 2000 [Programs]) → [Sony Image Data Suite] → [Image Data Lightbox SR].

Za izhod kliknite  v zgornjem desnem kotu zaslona. Pojavi se pogovorno okno za shranjevanje zbirke.

■ Macintosh

Dvokliknite bližnjico [Image Data Lightbox SR] v [Sony Image Data Suite] mapi v [Application] mapi.

Za izhod kliknite [Quit Image Data Lightbox SR] v [Image Data Lightbox SR] meniju.

DOLOČITEV DPOF

S pomočjo fotoaparata lahko določite posnetke in število posnetkov, ki jih želite natisniti, pred dejanskim tiskanjem v trgovini ali na domačem tiskalniku. Upoštevajte spodaj opisan postopek.

DPOF določitve ostanejo s posnetki tudi po tiskanju. Priporočamo vam, da po tiskanju prekličete te oznake.

Določanje / Preklic DPOF pri izbranih posnetkih

1 Tipka MENU → 1 → [DPOF setup] → [Marked images]

Na zaslonu se prikaže slika v načinu prikaza enega posnetka.

2 S pritiskom /▶ na izbirniku izberite posnetek.

3 S tipkama /◌ izberite število izvodov.

- Za preklic DPOF nastavitve nastavite vrednost na »0«.

4 Pritisnite tipko MENU.

5 S pritiskom izbirnika v ▲ smer izberite [OK] in potrdite s pritiskom sredine.

Opombe

- RAW podatkovnih datotek ni možno označiti.
- Določite lahko poljubno število do največ 9.
- Če prekličete DPOF, se prekliče tudi tisk kazala.

Določanje / Preklic DPOF pri vseh posnetkih

Tipka MENU →  1 → [DPOF setup] → [All images] ali [Cancel all]
→ [OK]

Prikaz datuma na sliki

Pri tisku slik lahko na sliko vstavite datum. Položaj datuma (znotraj ali zunaj slike, velikost znakov, itd) je odvisen od tiskalnika.

Tipka MENU →  1 → **[DPOF setup]** → **[Date imprint]** → **[On]**

Opomba

- Ta funkcija morda ne bo na voljo, kar je odvisno od tiskalnika.

Tisk kazala

Ustvarite lahko tisk kazala vseh slik na spominski kartici (Index print).

Tipka MENU →  1 → **[DPOF setup]** → **[Index imprint]** → **[Create index]**

Opombe

- Število slik, ki jih natisnete na eno stran, in format sta odvisna od tiskalnika. RAW slike se pri tisku kazala ne natisnejo.
- Pri tisku kazala se slike, ki ste jih posneli po tej nastavitvi, ne vključijo. Priporočljivo je, da ustvarite tisk kazala tik pred samim tiskom.
- Če preključete DPOF, se preključijo tudi tisk kazala.

TISKANJE FOTOGRAFIJ S PRIKLOPOM FOTOAPARATA NA TISKALNIK ZDRUŽLJIV S PICTBRIDGE

Če nimate računalnika, lahko slike tiskate z uporabo tiskalnika, ki podpira funkcijo »PictBridge«. To naredite tako, da fotoaparatus priključite neposredno na tiskalnik, ki podpira funkcijo »PictBridge«.

»PictBridge« je zasnovan na CIPA standardih. (CIPA: Camera & Image Products Association).



Opomba

- Tiskanje RAW podatkovnih datotek ni možno.

Korak 1: Nastavitev fotoaparata

Opomba

- Priporočljiva je uporaba omrežnega pretvornika/napajalnika (ni priložen), da preprečite izpad napajanja med tiskanjem.

1 Tipka MENU →  2 → [USB connection] → [PTP]

2 Izklopite fotoaparatus in vstavite spominsko kartico, kjer so posnete slike.

Korak 2: Priklop fotoaparata na tiskalnik

1 Povežite fotoaparata in tiskalnik.

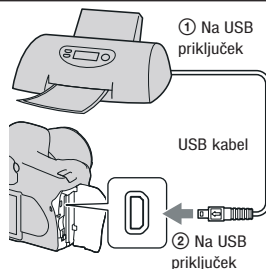

2 Vključite fotoaparata in tiskalnik.

Pojavi se zaslon za izbiro slik, ki jih želite natisniti.

Korak 3: Tiskanje

1 S pritiskom izbirnika v ◀/▶ smer izberite sliko za tisk in pritisnite sredino.

- Za preklic ponovno pritisnite sredino.

2 Ponovite korak 1, če bi radi natisnili še druge slike.

3 Pritisnite tipko MENU in nastavite vsako postavko.

- Za podrobnosti o nastavljanju postavk si preberite »PictBridge meni«.

4 Izberite [Print] → [OK] v meniju in pritisnite sredino izbirnika.

Slika se natisne.

- Ko se pojavi zaslon s potrditvijo o zaključku tiskanja, pritisnite sredino izbirnika.

Preključ tiskanja

Med tiskanjem pritisnite sredino izbirnika in preključite tiskanje. Odstranite USB kabel ali izklopite fotoaparata. Če želite ponovno tiskati, upoštevajte postopek opisan pri korakih 1-3.

PictBridge meni

Stran 1

Print

Natisnete izbrane slike. Za več podrobnosti si preberite »Korak 3: Tiskanje«.

Set print q'ty

Določite lahko število izvodov, največ 20. Isto število izvodov je določeno za vse izbrane slike.

Paper size

Auto	Nastavitev na tiskalniku
9×13cm/3.5"×5"	89 × 127 mm
Hagaki	100 × 147 mm
10×15cm	10 × 15 cm
4"×6"	101,6 × 152,4 mm
A6/4.1"×5.8"	105 × 148,5 mm
13×18cm/5"×7"	127 × 178 mm
Letter	216 × 279,4 mm
A4/8.3"×11.7"	210 × 297 mm
A3/11.7"×16.5"	297 × 420 mm

Layout

Auto	Nastavitev na tiskalniku
1-up/Borderless	Brez roba, 1 slika/stran
1-up	1 slika/stran
2-up	2 sliki/stran
3-up	3 slike/stran
4-up	4 slike/stran
8-up	8 slik/stran
Index	Natisne vse izbrane slike kot tisk kazala. Razporejenost se izvede glede na nastavitve tiskalnika.

Date imprint

Day and time	Doda datum in čas
Date	Doda datum
Off	Ne doda datuma

Stran 2

Unmark all

Ko se pojavi sporočilo, izberite [OK] in pritisnite sredino izbirnika. Odstrani se DPOF označba na vsaki sliki. Če želite preklicati vse določitve brez tiska slik, izberite to postavko.

Print all

Natisne vse slike na spominski kartici. Ko se pojavi sporočilo, izberite [OK] in pritisnite sredino izbirnika.

TEHNIČNE LASTNOSTI

Kamera

[Sistem]

Tip kamere	Digitalna zrcalnorefleksna kamera z vgrajeno bliskavico in izmenljivimi objektivni
Objektiv	Vsi α objektivni

[Slikovni senzor]

Celotno število slikovnih točk	Približno 10 800 000 točk
Efektivnih slikovnih točk	Približno 10 200 000 točk
Format slike	23,5×15,6mm (APS-C format)
ISO občutljivost	AUTO, 100 do 3200

[Super SteadyShot]

Sistem	Mehanizem za premik slikovnega senzorja
Super SteadyShot	zmožnost kompenzacije Pribl. 2,5EV do 3,5EV zmanjšanja v hitrosti zaklopa (se razlikuje glede na pogoje snemanja in uporabljenega objektivna)

[Protiprašni sistem]

Sistem	Antistatični premaz na Low-Pass filtru in mehanizem za tresenje CCD tipala
--------	--

[Iskalo]

Tip	Fiksni enooki sistem s krovnim zrcalom na očesni višini
Ostritveni zaslon	Sferični Acute Matte
Vidno polje	0.95
Povečava	0.83× 50mm objektiv proti neskončno, -1m-1
Očesni relief	Približno 17,6mm od okularja, 13,5 mm od kapice okularja pri dioptriji -1
Prilagajanje dioptrije	-2,5 do +1.0m ⁻¹

[Sistem samodejnega ostrenja]

Sistem	TTL sistem odkrivanja faz, CCD linijski senzorji (9 točkovno meritveno območje s sredinskim križnim senzorjem)
Območje občutljivosti	0 EV do +18 EV (pri ISO 100)
AF osvetljevalec	Pribl. 1 do 5 m

[Osvetlitev]

Meritvena celica	40 delni vzorec satovja SPC
Meritveni doseg	0EV do +20EV (+2EV do +20EV s točkovnim merjenjem) (pri ISO 100 z F1.4 objektivom).
Kompenzacija osvetlitve	±2.0 EV (1/3 EV korak)

[Zaklop]

Tip	Elektronsko nadzorovan, navpično-prečen, središčno-merilen zaklop
Hitrostni doseg	1/4000 sekunde do 30 sekund, bulb, (1/3 EV korak)
Hitrost sinhronizacije bliskavice	1/160 sekunde

[Vgrajena bliskavica]

Vodilno število bliskavice	12 (v metrih pri ISO 100)
Čas napolnitve	Pribl. 4 sekunde
Področje pokritosti bliska	Pokriva 18mm objektiv (goriščno razdaljo, ki jo objektiv označuje)
Kompenzacija bliskavice	±2.0 EV (1/3 EV korak)

[Spominski medij]

CompactFlash kartica (tip I, II), Microdrive, »Memory Stick Duo« (z Memory Stick Duo adapterjem za CompactFlash režo)

[LCD zaslon]

LCD plošča	6,7cm (2,7 tip) TFT
Celotno število točk	230 400(960×240) točk

[Napajanje, splošno]

Uporabljena baterija	Akumulatorska baterija NP-FM500H
----------------------	----------------------------------

[Drugo]

PictBridge	Združljiva
Exif Print	Združljiva
PRINT Image Matching III	Združljiva
Mere	Pribl. 130,8 × 98,5 × 71,3mm
Masa	Pribl. 532g (brez baterije, snemalnega medija in dodatne opreme)
Delovna temperatura	0 do +40°C (uporaba Microdrive pogona: +5 do +40°C)
Exif	Exif Ver.2.2.1
USB povezava	Hi-Speed USB (USB 2.0 združljivo)

BC-VM10 polnilec

Vhodna napetost	100V do 240V AC, 50/60 Hz
Izhod	8.4V DC, 750mA
Delovna temperatura	0 do +40°C
Skladiščna temperatura	-20 do +60°C
Največje mere	70 × 25 × 95mm
Masa	Pribl. 90g

Akumulatorska baterija NP-FM500H

Tip	Litij-ionska
Največja napetost	DC 8.4V
Nominalna napetost	DC 7.2V
Najvišja napetost polnjenja	8.4V
Najvišja jakost polnjenja	2.0 A
Kapaciteta	11.8Wh (1650mAh)
Največje mere	Pribl. 38.2 × 20.5 × 55.6mm
Masa	Pribl. 78g

Oblika in lastnosti se lahko spremenijo brez predhodne objave

O goriščni razdalji

Slikovni kot tega fotoaparata je ožji kot pri kameri s filmom formata 35mm. Najdete lahko približno vrednost goriščne razdalje formata 35mm in snemate z enakim slikovnim kotom tako, da za polovico povečate goriščno razdaljo objektiva. Tako npr. pri uporabi 50mm objektiva dobite približen ekvivalent 75mm objektiva kamere s filmom formata 35mm.

O združljivosti slikovnih podatkov

- Ta fotoaparat je v skladu z DCF (Design rule for Camera File System) univerzalnim standardom, ki ga je določila JEITA (Japan Electronics and Information Technology Industries Association).

- Predvajanje podob posnetih z vašo kamero na drugi opremi in predvajanje podob posnetih ali urejenih z drugo opremo na vaši kameri ni zagotovljeno.

Blagovne znamke

- **α** je blagovna znamka Sony korporacije
- Memory Stick , Memory Stick PRO **MEMORY STICK PRO**, Memory Stick Duo **MEMORY STICK DUO**, Memory Stick PRO Duo **MEMORY STICK PRO DUO**, Memory Stick PRO-HG Duo **MEMORY STICK PRO-HG DUO**, Memory Stick Micro in Magic Gate **MAGIC GATE** so zaščitene blagovne znamke korporacije Sony
- InfoLITHIUM je litijeva akumulatorska baterija, ki si lahko izmenjuje podatke z združljivo elektronsko opremo o porabi energije. Sony vam priporoča uporabo akumulatorske baterije z elektronsko opremo, ki nosi InfoLITHIUM oznako.
- Microsoft, Windows in Windows Vista DirectX so zaščitene blagovne znamke ali blagovne znamke korporacije Microsoft v Združenih Državah Amerike in/ali drugih državah.
- Macintosh, Mac OS, iMac, iBook, PowerBook in Power Mac ter eMac so zaščitene blagovne znamke ali blagovne znamke družbe Apple Inc.
- Intel, Intel Core, MMX in Pentium so zaščitene blagovne znamke ali blagovne znamke korporacije Intel.
- CompactFlash je zaščitena blagovna znamka korporacije SanDisk Corporation v ZDA in/ali drugih državah.

- Microdrive je zaščitena blagovna znamka družbe Hitachi Global Storage Technologies v ZDA in/ali drugih državah.
- Adobe je zaščitena blagovna znamka družbe Adobe Systems Incorporated v ZDA in/ali drugih državah.
- D-Range Optimizer Advanced uporablja tehnologijo, ki jo omogoča družba  Apical Limited.
- Vse druge družbe in imena izdelkov, ki so omenjena v tej publikaciji, se uporabljajo samo za prepoznavo in so lahko blagovne znamke ustreznih lastnikov. V teh navodilih oznaka TM ali © ni uporabljena v vseh primerih.

ODPRAVLJANJE TEŽAV

Če imate težave s fotoaparatom, poskusite težave rešiti s pomočjo spodaj naštetih nasvetov. Preverite vse možnosti na straneh od 143 do 151. O napaki obvestite svojega prodajalca Sony opreme.

1 Preverite spodnje napotke

2 Odstranite baterijo in jo ponovno vstavite po eni minuti. Ponovno vklopite fotoaparat.

3 Ponastavite nastavitve (stran 116).

4 Posvetujte se z najbližjim prodajalcem Sony opreme ali pooblaščenim Sony servisnim centrom.

Akumulatorska baterija in napajanje

Baterije ni mogoče vstaviti.

- Ko vstavite baterijo, z vrhom baterije potisnite zapiralni vzvod (stran 16)
- Preverite številko modela akumulatorske baterije.

Prikaz o preostanku baterije je nepravilen ali pa je prikaz pravilen, baterija pa se prehitro izprazni.

- Do tega pojava lahko pride, ko fotoaparat uporabljate v izjemno vročem ali mrzlem okolju (stran 154).
- Prikaz stanja baterije se razlikuje od dejanskega stanja. Povsem izpraznite in nato napolnite akumulatorsko baterijo, da popravite prikaz.
- Baterija se je izpraznila. Vstavite napolnjeno baterijo (stran 16).
- Baterija je uničena (stran 18). Vstavite novo baterijo.

Fotoaparata ni mogoče vklopiti.

- Pravilno vstavite baterijo (stran 16).
- Baterija je prazna. Vstavite polno baterijo (stran 16).
- Baterija je uničena (stran 18). Vstavite novo baterijo.

Fotoaparati se nenadoma izklopi.

- Če fotoaparata nekaj časa ne upravljate, začne fotoaparati varčevati z energijo in se skoraj izklopi. Za preklic varčevanja z energijo, pritisnite poljubno tipko na fotoaparatu (npr. sprožilec) (stran 48).

Snemanje

Pri vklopu naprave LCD zaslon ostane prazen.

- Če LCD zaslon ni aktiven dlje kot pet sekund, se zaslon izklopi in tako zmanjša porabo energije. Nastavitev časa lahko spremenite (stran 113).
- LCD zaslon je izklopljen. Pritisnite tipko DISP in vklopite LCD monitor (stran 39).

V iskalu ni čiste slike.

- Nastavite pravilno dioptrijo (stran 26).

Slika se ni posnela

- Niste vstavili spominske kartice.

Zaklop se ne odpre.

- Preverite prazen prostor na spominski kartici (stran 29). Če je spominska kartica polna:
 - Izbrišite nepotrebne slike (stran 102)
 - Zamenjajte spominsko kartico
- Med polnjenem vgrajene bliskavice snemanje slik ni mogoče (stran 72).
- Če je predmet izven dosega kamere, ni mogoče odpreti zaklopa. (stran 67).
- Zaklop se ne odpre, ko je kamera priključena na katero drugo napravo kot npr. teleskop, itd. Spremenite način snemanja na M in naredite posnetek.
- Poskusili ste posneti motiv, kjer je potrebno posebno ostrenje (stran 68). Uporabite blokado ostrenja ali funkcijo ročnega ostrenja (strani 69, 71).

Snemanje traja dlje časa.

- Vključena je funkcija za zmanjšanje šuma (stran 110). To ni napaka v delovanju.
- Slikate v RAW načinu (stran 106). Ker so RAW datoteke večje, se lahko zgodi, da snemanje v RAW načinu traja dlje časa.

Slika ni izostrena

- Predmet je preblizu. Preverite najkrajšo goriščno razdaljo objektiva.
- Slikate v ročnem načinu ostrenja. Način nastavite na »AF« (stran 67).

Vklop samodejnega ostrenja s pogledom ne deluje (Eye-Start AF).

- Nastavite [Eye-Start AF] na [On] (stran 69).
- Sprožilec pritisnite do polovice.

Bliskavica ne deluje.

- Bliskavica je nastavljena na [Autoflash]. Če želite, da se bliskavica vsakič sproži, bliskavico nastavite na [Fill-flash] (stran 74).

Pri uporabi bliskavice je na sliki viden madež.

- Prah v zraku odbija bliskavico in tako nastane madež na sliki. To ni napaka v delovanju.

Pri uporabi bliskavice je slika pretemna.

- Če je predmet izven dosega bliskavice (razdalja, ki jo bliskavica doseže), je slika pretemna. Če spremenite ISO, se spremeni tudi doseg bliskavice (stran 73).

Bliskavica se predolgo polni

- To se zgodi, ko večkrat zaporedoma uporabite bliskavico. Če bliskavico uporabite večkrat zaporedoma, proces polnjenja traja dlje kot ponavadi in tako prepreči morebitno pregrevanje fotoaparata.

Datum in čas nista pravilna.

- Nastavite pravilen datum in čas (strani 25, 113).

Odpriost zaslone in/ali hitrost zaklopa utripata, ko pritisnete sprožilec do polovice

- Ker je motiv presvetel ali pretemen, je izven dosega. Ponovno opravite nastavitve.

Slika je belkasta (Flare)**Na sliki so zabrisane sledi svetlobe (Ghosting)**

- Slikali ste motiv pri premočnem svetlobnem viru in skozi objektiv je prišlo preveč svetlobe. Namestite sončno zaslonko.

Vogali slike so pretemni.

- Če uporabljate filter ali zaslonko, ga odstranite in poskusite ponovno. Odvisno do debeline filtra in primerne pritrditve pokrova se lahko zgodi, da sta filter in pokrov vidna na sliki. Optične nastavitve nekaterih objektivov lahko povzročijo, da so nekateri slike pretemne (premajhna količina svetlobe).

Oči motiva so rdeče.

- Vključite funkcijo za odpravljanje pojava rdečih oči (stran 73).
- Približajte se motivu in ga slikajte z uporabo bliskavice. Pri tem mora motiv biti znotraj dosega bliskavice (stran 73).

Na zaslonu so se pojavile pike.

- To ni napaka v delovanju. Pike niso posnete (stran 8).

Slika je zamegljena.

- Slika je bila posneta na temni lokaciji in brez uporabe bliskavice. Rezultat tega je tresenje fotoaparata. Priporočamo uporabo funkcije »Super SteadyShot« ali stativa. V tem primeru lahko uporabite tudi bliskavico (stran 46).

V iskalu utripa EV lestvica ◀ ▶.

- Predmet je presvetel ali pretemen za meritveni doseg fotoaparata.

Gledanje slik

Ni mogoče predvajati slik prek fotoaparata.

- Ime mape/datoteke na računalniku je bilo spremenjeno (stran 125).
- Če ste sliko urejevali s pomočjo računalnika ali če je bila slika posneta z drugim modelom fotoaparata, se lahko zgodi, da predvajanje na kameri ni mogoče.
- Fotoaparati so nastavljeni na USB način. Prekinite USB povezavo (stran 124).

Slika se ne prikaže na TV zaslonu.

- Preverite [Video output] in se prepričajte, da je video izhodni signal fotoaparata nastavljen na barvni sistem vašega TV sprejemnika (stran 105).
- Preverite povezavo (stran 104).

Izbris/Urejanje slik**Fotoaparat ne more izbrisati slike.**

- Prekličite zaščito (stran 101).

Pomotoma ste izbrisali sliko.

- Ko izbrišete sliko, je ni mogoče ponovno obnoviti. Priporočamo, da zaščitite slike, ki jih ne želite izbrisati (stran 101).

Ni mogoče določiti DPOF oznake

- DPOF oznake ni mogoče določiti pri RAW datotekah.

Računalniki**Ne veste ali je operacijski sistem združljiv s fotoaparatom.**

- Preverite poglavje »Priporočljivo računalniško okolje« (strani 119, 127).

Računalnik ne zazna fotoaparata.

- Vključite fotoaparat.
- Če je baterija prazna, vstavite polno baterijo (stran 16) ali pa za napajanje uporabite omrežni pretvornik/napajalnik (ni priložen).
- Uporabite USB kabel (priložen) (stran 120).
- Odstranite USB kabel in ga ponovno priključite.
- Nastavite nastavitvev [USB connection] na [Mass Storage] (stran 120).
- Iz USB priključkov računalnika odstranite vse naprave razen kamere, tipkovnice in miške.
- Fotoaparat priključite neposredno na računalnik brez USB vozlišča ali drugih naprav (stran 119).

Slik ni mogoče kopirati.

- Preverite USB povezavo med fotoaparatom in računalnikom (stran 120).
- Držite se navodil za kopiranje slik za vaš operacijski sistem (stran 121).
- Če slike snemate s snemalnimi medijem, ki je bil formatiran na računalniku, se lahko zgodi, da slik ne bo mogoče prekopirati na računalnik. Uporabite snemalni medij, ki je bil formatiran prek fotoaparata (stran 109).

Slike ni možno prikazati na računalniku:

- Če uporabljate program »Picture Motion Browser«, si preberite »Picture Motion Browser Guide«.
- Posvetujte se s proizvajalcem računalniške ali programske opreme.

Ko vzpostavite USB povezavo, se program »Picture Motion Browser« ne zažene samodejno.

- USB povezavo vzpostavite, ko je računalnik že vklopljen (stran 120).

S priloženo programsko opremo ne znate upravljati:

- Preberite si pomoč/vodiča za vsak program.

Spominska kartica

Spominske kartice ni mogoče vstaviti.

- Kartico vstavite v pravilni smeri in pravilno obrnjeno (stran 21).

Snemanje na spominsko kartico ni mogoče.

- Uporabljate spominsko kartico z zaščitnim stikalom in stikalo je nastavljeno na »LOCK«. Zaščitno stikalo nastavite na snemalno pozicijo.
- Spominska kartica je polna. Izbršite nepotrebne slike (stran 102).
- Vstavili ste neuporabno spominsko kartico (stran 21)

Microdrive se je zagrel

- Microdrive ste uporabljali dlje časa. To ni napaka v delovanju.

Pomotoma ste formatirali spominsko kartico

- Pri formatiranju se izbrišejo vsi podatki na spominski kartici. Podatkov ni mogoče obnoviti.

Računalnik z rezo za »Memory Stick« ne prepozna »Memory Stick PRO Duo«.

- Če računalnik ne podpira Memory Stick Pro Duo, priključite na računalnik fotoaparata (stran 120). V tem primeru bo računalnik prepoznal Memory Stick PRO Duo.

Tiskanje

Skupaj s temi nasveti si preberite tudi poglavje »Tiskalniki združljivi s funkcijo PictBridge« (v nadaljevanju).

Barva slike je nenavadna.

- Če slike, ki so posnete v Adobe RGB načinu, tiskate z sRGB tiskalniki, ki niso združljivi z Adobe RGB (DCF2.0/Exif2.21) načinom, se slike natisnejo pri slabši kakovosti (stran 88).

Slike se natisnejo z odrezanima obema robovoma

- Glede na uporabljen tiskalnik se lahko odrežejo levi, desni, zgornji in spodnji rob slike. To je še posebej opazno pri tiskanju slike v formatu [16:9], kjer se bo morda odrezal rob slike po dolžini.
- Pri tiskanju na lastnem tiskalniku prekličite obrezovanje ali brezrobo tiskanje. Posvetujte se s proizvajalcem tiskalnika, če vaš tiskalnik omogoča te funkcije.
- Če slike tiskate v specializirani trgovini, vprašajte, če vam lahko slike natisnejo brez rezanja robov.

Tisk slik z datumom ni možen

- Če uporabljate program »Picture Motion Browser«, lahko natisnete slike z datumom (stran 130).
- Pri tem fotoaparatu ni na voljo funkcija, s katero bi lahko na sliko vnesli datum. Kljub temu pa slike vsebujejo podatke o datumu snemanja in jih zato lahko natisnete z vnesenim datumom, če tiskalnik ali program podpira to funkcijo in lahko prepozna Exif podatke. Posvetujte se s proizvajalcem tiskalnika ali programske opreme, če je izdelek združljiv z Exif podatki.
- Če tiskate v specializirani trgovini, vprašajte, če vam lahko na slike natisnejo datum.

Tiskalniki združljivi s funkcijo PictBridge

Za več podrobnosti si preberite navodila priložena tiskalniku ali pa se posvetujte s proizvajalcem tiskalnikov.

Ni mogoče vzpostaviti povezave.

- Fotoaparata ni mogoče neposredno povezati na tiskalnik, ki ni združljiv s funkcijo PictBridge. O tiskalniku in funkciji PictBridge se posvetujte z vašim prodajalcem tiskalnika.
- Nastavitev [USB connection] nastavite na [PTP] (stran 135).
- Odstranite in ponovno priključite USB kabel. Če se na tiskalniku prikaže sporočilo o napaki, si preberite navodila za uporabo tiskalnika.

Tiskanje ni mogoče.

- Preverite, če sta fotoaparati in tiskalnik pravilno povezana prek USB kabla.
- RAW datotek ni mogoče kopirati
- Slik, ki ste jih posneli z drugim modelom fotoaparata ali jih spremenili s pomočjo računalnika, morda ne bo možno natisniti.

Na sliki se izpiše »- - - « na mestu vstavljenega datuma

- Slik, ki ne vsebujejo snemalnih podatkov, ni mogoče natisniti z datumom. Nastavitev [Date imprint] nastavite na [Off] in ponovite tiskanje (stran 138).

Ni mogoče natisniti slike pri izbrani velikosti.

- V primeru, da spremenite velikost papirja, ko ste že vzpostavili USB povezavo, odstranite USB kabel in ga ponovno priključite.
- Nastavitve tiskanja na fotoaparatu se razlikujejo od nastavitve tiskalnika. Spremenite nastavitve fotoaparata (stran 136) ali pa tiskalnika.

Po preklicu tiskanja fotoaparata ni mogoče upravljati.

- Počakajte nekaj trenutkov, da tiskalnik zazna preklic tiskanja. To je predvsem odvisno od posameznega tiskalnika.

Drugo

Objektiv je zamegljen.

- Pojavila se je vlaga. Izklopite fotoaparar in ga pustite eno uro, da se posuši (stran 154).

Prikaže se napis »Set date and time?« (Nastavi datum in čas), ko vklopite fotoaparar

- Fotoaparata nekaj časa niste uporabljali in baterija se je skoraj izpraznila ali pa je bil fotoaparar brez baterije. Zamenjajte baterijo in ponovno nastavite datum (stran 25). Če morate datum ponovno nastaviti pri vsaki menjavi baterije, se o tem posvetujte z vašim prodajalcem Sony opreme.

Število slik, ki jih še lahko posnamete, se ne zmanjšuje ali pa se zmanjšuje za dve številki naenkrat

- To je zaradi kompresijskega razmerja in velikosti slike po kompresijski spremembi glede na sliko, ko snemate v JPEG formatu (stran 106).

Nastavitve so se samodejno ponastavile.

- Ko je bilo stikalo POWER nastavljeno na ON, je bila iz fotoaparata odstranjena baterija. Pri odstranjevanju akumulatorske baterije se prepričajte, da je stikalo »POWER« nastavljeno na »OFF« in da lučka zasedenosti ni osvetljena (stran 25).

Naprava ne deluje pravilno.

- Izklopite fotoaparar. Odstranite baterijo in jo ponovno vstavite. Če uporabljate omrežni pretvornik/napajalnik (ni priložen), ga izklopite. Če je fotoaparar vroč, ga pustite, da se ohladi in potem odstranite baterijo in jo ponovno vstavite. Če po teh opravljenih postopkih fotoaparar še vedno ne deluje, se posvetujte s prodajalcem Sony opreme ali pooblaščenim Sonyjevim servisnim centrom.

Vseh pet črtic lestvice za funkcijo »Super SteadyShot« utripa.

- Funkcija »Super SteadyShot« ne deluje. Lahko nadaljujete s slikanjem, vendar funkcija »Super SteadyShot« ne deluje. Fotoaparar izklopite in ga ponovno vklopite. Če lestvica še naprej utripa, se o tem posvetujte z vašim prodajalcem Sony opreme ali pooblaščenim Sonyjevim servisnim centrom.

Na spodnjem desnem kotu LCD zaslona se je pojavil » - E - «

- Odstranite spominsko kartico in jo ponovno vstavite. Če po tem postopku oznaka ne izgine, formatirajte spominsko kartico.

Opozorilna sporočila

Če se prikaže opozorilno sporočilo, se držite spodaj navedenih navodil.

For »InfoLITHIUM« battery only

- Uporabljate neustrezno baterijo.

Set date and time?

- Nastavite datum in čas. Če se sporočilo ponavlja, je izpraznjena notranja varnostna baterija. Zamenjajte baterijo (strani 25, 154).

Power insufficient

- Ko je bila baterija skoraj prazna, ste hoteli uporabiti funkcijo [Cleaning mode]. Napolnite baterijo ali uporabite omrežni pretvornik/napajalnik (ni priložen).

No card

- Vstavite spominsko kartico.

Unable to use card. Format?

- Snemalni medij je bil formatiran na računalniku in format datoteke je bil spremenjen, ali pa je bil snemalni medij formatiran na neki drugi napravi. Izberite [OK] in formatirajte snemalni medij. Snemalni medij lahko ponovno uporabljate. Vsi prejšnji podatki na snemalnem mediju se izbršejo. Formatiranje traja nekaj trenutkov. Če se sporočilo pojavi ponovno, zamenjajte snemalni medij.

Card error

- Vstavili ste neustrezno spominsko kartico ali pa je postopek formatiranja bil neuspešen.

Reinsert the card.

- Vstavljene spominske kartice ni možno uporabljati na tej napravi.
- Spominska kartica je poškodovana.
- Del s kontakti na kartici je umazan.

Processing...

- Ko je hitrost zaklopa ena sekunda ali višja, traja odpravljanje šuma toliko časa, kolikor je odprt zaklop. Med odpravljanjem zrnatosti slikanje ni mogoče.

No lens attached. Shutter is locked.

- Objektiv niste pravilno namestili ali pa sploh ni nameščen. Če fotoaparāt povežete z zvezdnim teleskopom ali podobno, nastavite način snemanja na M.

No images

- Na spominski kartici ni slik.

Image protected.

- Poskušali ste izbrisati zaščiteno sliko. Izklopite zaščito.

Unable to print.

- Poskušali ste RAW slike označiti z DPOF oznako.

Initializing USB connection...

- Vzpostavili ste USB povezavo. USB kabla ne smete odstraniti.

Check the connected device.

- Vzpostavitev PictBridge povezave ni možna. Odstranite USB kabel in ga ponovno priključite.

Camera overheating. Allow it to cool.

- Zaradi npr. daljše uporabe vročem prostoru, se je fotoaparati pregrel. Izklopite fotoaparati. Ohladite fotoaparati in počakajte, da je ponovno pripravljen za uporabo.

Camera error**System error**

- Izklopite fotoaparati, odstranite baterijo in jo potem ponovno vstavite. Če se sporočilo ponovno pojavi, se o tem posvetujte z vašim prodajalcem Sony opreme ali pooblaščenim Sonyjevim servisnim centrom.

Unable to magnify.**Unable to rotate image.**

- Slike posnete z drugimi fotoaparati ni možno povečati ali zasukati.

No images changed

- Poskušili ste zaščititi slike ali določiti DPOF oznako brez spremembe specifikacije teh slik.

Cannot create more folders

- Na spominski kartici obstaja mapa z imenom, ki se začne z »999«. V tem primeru ni več možno ustvarjati map.

Printing canceled

- Tiskanje je bilo prekinjeno. Odstranite USB kabel ali izklopite kamero.

Unable to mark.

- Na PictBridge zaslonu ste poskušali označiti RAW slike.

No printable image

- Pri izbrani možnosti [Folder print] ste poskušali tiskati slike iz prazne mape.

Printer error

- Napaka na tiskalniku.
- Preverite, če je slika, ki jo želite natisniti, poškodovana.

Printer busy

- Preverite delovanje tiskalnika.

Opozorila

Fotoaparata ne smete shranjevati/ uporabljati v naslednjih prostorih

- V zelo vročih, suhih ali vlažnih prostorih. Če se fotoaparat nahaja v avtomobilu, ki je parkiran na soncu, lahko pride do deformacije oblike fotoaparata in to lahko privede do okvar.
- Pod neposredno sončno svetlobo ali v bližini grelca lahko pride do deformacije oblike fotoaparata in to lahko privede do poškodb.
- V bližini močnih vibracij.
- V bližini močnega magnetnega valovanja.
- V peščenih ali prašnih prostorih. Bodite pazljivi, da notranjost fotoaparata ne pride v stik s peskom ali prahom. To lahko privede do okvare fotoaparata in v nekaterih primerih takšnih okvar ni mogoče popraviti.

O prenosu fotoaparata

- Ko ne uporabljate fotoaparata, na objektiv in kamero namestite pokrovček. Pred namestitvijo pokrovčka na kamero počistite prah.

O delovni temperaturi

- Fotoaparat je narejen za delovanje v temperaturah med 0 do 40°C (pri uporabi Microdrive pogona 5 do 40°C). Slikanje v zelo mrzlih ali vročih prostorih ni priporočljivo.

O kondenzaciji vlage

Če kamero neposredno prenesemo iz mrzlega v tople prostor, se zaradi kondenzacije začne v notranjosti ali na zunanosti kamere nabirati vlaga. Vlaga lahko povzroči okvare ali napake v delovanju naprave.

Kako lahko preprečite pojav kondenzirane vlage

Ko prestavite fotoaparat iz mrzlega v tople prostor, ga zaprite v plastično vrečko in pustite, da se fotoaparat dlje kot eno uro privaja na nove pogoje.

Ko se pojavi vlaga

Izklopite kamero in počakajte dlje kot eno uro, da se vlaga posuši. Če boste nadaljevali slikanje z vlago v objektivu, se lahko zgodi, da bodo posnete slike motne.

Notranja baterija

Fotoaparat ima notranjo baterijo za ohranjanje datuma in časa in drugih nastavitev, ki so odvisne od vklopa ali izklopa kamere. Baterijo je možno ponovno napolniti. Baterija se polni med uporabo kamere. Če kamero uporabljate samo kratek čas, se baterija postopoma izprazni. Če kamere ne uporabljate dlje kot 8 mesecev, se baterija popolnoma izprazni. V tem primeru morate pred uporabo kamere napolniti baterijo. Kamero lahko uporabljate tudi s prazno notranjo baterijo, vendar samo, če ne uporabljate snemanja datuma in časa.

Polnjenje notranje baterije

V kamero vstavite polno baterijo ali kamero prek AC adapterja/polnilca priključite na električno napajanje. Izključena kamera naj se polni 24 ali več ur.

Opombe o snemanju / predvajanju

- Preden posnamete enkratni dogodek, izvedite poskusno snemanje, da preverite, če fotoaparati deluje pravilno.
 - Ta fotoaparati ni odporen proti prahu in pljuskom tekočine in ni vodotesen.
 - Skozi odstranjen objektiv ali iskalo ne glejte v sonce ali močno svetlobo. S tem lahko trajno poškodujete oči. Prav tako so možne napake v delovanju kamere.
 - Kamere ne uporabljajte v bližini močnih radijskih valov ali oddajnikov sevanja. Možne so napake v snemanju ali predvajanju.
 - Uporaba kamere v prašnem ali peščenem okolju lahko povzroči napake v delovanju.
 - Če pride do pojave kondenzacijske vlage, jo odstranite pred uporabo kamere (stran 154).
 - Ne tresite ali udarite kamere. Poleg napak v delovanju in nezmožnosti snemanja podob lahko s tem povzročite neuporabnost nosilca podatkov ali poškodovane podatke ali celo izgubo le-teh.
- Pred uporabo očistite površino bliskavice. Vročina pri delovanju bliskavice lahko povzroči razbarvanje umazanije ali celo, da se umazanija prilepi na površino, kar pa vpliva na oddajanje svetlobe.
 - Kamero, priložene pripomočke, itd. shranite izven dosega otrok. Baterijo, zaščitni pokrov, itd. lahko otrok pogoltne. V tem primeru takoj poiščite zdravniško pomoč.

ABECEDNO KAZALO

Številke

40-delni vzorec satovja 80

A

Adobe RGB 87
AE blokada 76
AEL tipka 112
AF območje 70
AF osvetljevalec 73
Akumulatorska baterija 16
Auto off w/ VF 115

B

Barvna temperatura 84
Barvni filter 84
Blokada ostrenja 69
Blokada osvetlitve 76
Brezžična bliskavica 74
BULB snemanje 65

C

CF kartica 21
Creative Style 87

Č

Čistilni način 32

D

DPOF nastavitve 133
D-Range Optimizer 87
Drive tipka 41

E

EV lestvica 64, 77, 91
Eye-Start AF 69

F

Fn tipka 41
Format 109

G

Globinska ostrina 56
Goriščna razdalja 141

H

High ISO NR 110
High-key del 100
High-speed sync 40
Histogram 93, 99, 100
Hitrost zaklopa 56, 61

I

Image Data Converter SR 131
Image Data Lightbox SR 132
Ime mape 108
Index tiskanje 134
Indikator ostrenja 68
Info.disp.time 114
Iskalo 26, 40
ISO občutljivost 82
Izbris 102
Izklop bliskavice 48, 74
Izravnavna beline 83

J

JPEG 106

K

Kakovost slike 106
Kapica okularja 27
Kompenzacija bliskavice 79
Kompenzacija osvetlitve 78
Kompresijsko razmerje 106
Kondenzacija vlage 154
Kontrast 87

L

LCD svetlost	114
LCD zaslon	37, 39, 98
Long exp.NR	110
Low-key del	100

M

Makro	52
»Memory Stick Duo«	21
Meni	43
Microdrive	21

N

Način bliskavice	72, 74
Način merjenja	80
Način ostrenja	69
Način samodejnega ostrenja	69
Način snemanja	89
Nadzor bliskavice	79
Naramni trak	27
Nasičenost	87
Nastavitev datuma/ure	25, 113
Nastavitev dioptrije	26
Nastavitev nadzornega kolesca	58, 112
Nastavitev prioritete	111
Nastavitev ure	25
Neprekinjeno samodejno ostrenje (AF)	69
Nočni portret	55
Nočno snemanje	55
Nova mapa	109

O

Objektiv	19
Obračanje slike	94
Odpravljanje šuma	110
Odpravljanje tresenja kamere	45
Ogled posnetka	93, 104
Ostrenje	67
Ostrina	87

Osvetlitev	56
Osvetlitvena vrednost	56

P

PictBridge	135
Picture Motion Browser	130
PlaybackDisplay	93
Pokrajina	51
Pokrov okularja	27
Polnjenje baterije	14
Ponastavitev	116
Portret	50
Povečan prikaz na zaslonu	94
Power save	113
Pravilna osvetlitev	60, 62
Prednastavljena izravnava beline	83
Prednost zaklopa	61
Prednost zaslone	59
Priključ tovarniških nastavitev	117
Pritisk do polovice	49, 67
Program auto	57
Program Shift	58
Protiprašna funkcija	32

R

RAW	106, 131
Razmerje stranic slike	106
Rear sync	74
Rec mode reset	116
Red eye reduc	73
Ročne nastavitve osvetlitve	63
Ročni zamik	64
Ročno ostrenje	63

S

Samodejna bliskavica	72, 74
Samodejni prikaz	114
Samodejno ostrenje	67
Samosprožilec	90
Scene Selection	50

Senzorji okularja	28
Single-shot AF	69
Slow sync	74
Snemanje	48
Sončni zahod	54
Sredinsko uravnano	80
Stopnjevanje izravnave beline	92
Stopnjevanje okoljske svetlobe	91
Stopnjevanje posameznega posnetka	90
Stopnjevano snemanje	90
Super SteadyShot funkcija	46

Š

Športni posnetki	53
Številka datoteke	108
Število slik	29, 30

T

Tehnične lastnosti	139
Tiskanje z datumom	134
Tiskanje	133, 135
Točkovno merjenje	80

U

Uporabniška nastavitve WB	85
USB povezava	120, 136

V

Večsegmentno	80
Velikost slike	106
Video izhod	105
Video projekcija	97

Z

Zaporedno snemanje	89
Zaporedno stopnjevano snemanje	90
Zaslon s kazalom	96
Zaslonka	56, 59
Zaščita	101
Zvočni signali	113