

Többcsatornás AV-rádióerősítő

Kezelési útmutató

FIGYELMEZTETÉS

A tűzveszély és az áramütés elkerülése érdekében ne tegye ki a készüléket csapadék, nedvesség hatásának.

A tűzveszély megelőzése érdekében ne takarja el a készülék szellőzőnyílásait újságpapírral, terítővel, függőnnyel stb.

Ne tegye ki a készüléket nyílt láng (például égő gyertya) hatásának.

A tüzeset és az áramütés elkerülése érdekében óvja a készüléket a rácseppenő és ráfröccsenő víztől, és soha ne tegyen folyadékkal teli tárgyat – például virágvizát – a készülékre.

A készüléket nem szabad több oldalról zárt térben elhelyezni és működtetni (pl. könyvespolcban vagy beépített szekrényben).

A készüléket könnyen hozzáférhető konnektorhoz csatlakoztassa. Amennyiben bármilyen rendellenességet észlel a készülék működésében, azonnal húzza ki a konnektorból.

Az elemeket vagy az elemekkel ellátott eszközt ne helyezze el olyan helyen, ahol sugárzó hőnek – például napfénynek vagy tűznek – vannak kitéve.

A készülék mindaddig áram alatt van, amíg a tápkábel csatlakozóját nem húzza ki a konnektorból még akkor is, ha maga a készülék kikapcsolt állapotban van.

A fül- és fejhallgatók erős hangnyomása halláskárosodást okozhat.



Ennek a jelzésnek a célja a felhasználó figyelmeztetése a forró felületre, amely a normál működés közben felmelegedhet, és megérintés esetén égési sérülést okozhat.

Egyesült államokbeli vásárlóknak

Tulajdonos feljegyzései

A modell- és sorozatszámok a készülék hátoldalán találhatóak. Írja fel ezeket a számokat az alábbi helyekre. Hivatkozzon ezekre a Sony kereskedőjénél, ha a termékkel kapcsolatos panaszja van.

Modellszám: _____

Sorozatszám: _____



Ennek a jelzésnek célja a felhasználó figyelmeztetése szigetetlen „veszélyes feszültségre” a termék borításán belül, amely eléggé nagy lehet ahhoz, hogy áramütést okozzon.



Ennek a jelzésnek célja a felhasználó figyelmeztetése fontos működtetési és karbantartási (szervizelési) utasításokra a készülékhez kapott leírásban.

Fontos biztonsági előírások

- 1) Olvassa el ezeket az utasításokat.
- 2) Őrizze meg az utasításokat.
- 3) Vegye figyelembe a figyelmeztetéseket.
- 4) Kövesse az utasításokat.
- 5) A készüléket ne használja víz közelében.
- 6) Csak száraz törülközővel tisztítsa.
- 7) Ne takarja el egyik szellőzőnyílást se. A gyártói utasítások szerint telepítse a készüléket.
- 8) A készüléket ne helyezze fűtőtestek, hőszugárzók, sütő közelébe, illetve olyan készülékek (például erősítő) mellé, amelyek hőt termelnek.

- 9) Ne kerülje ki az irányfüggő vagy földelt hálózati dugasszal szerelt csatlakozó védelmi szerepét. A polarizált dugasszal szerelt csatlakozó egyik csatlakozókése szélesebb, mint a másik. A földelt dugasszal szerelt csatlakozónak két érintkezőkése van, valamint egy földelésre szolgáló érintkezője. A szélesebb harmadik csatlakozókés az ön biztonságát szolgálja. Ha a dugasz nem illeszkedik a fali csatlakozóba, akkor vegye fel a kapcsolatot egy villanszerelő szakemberrel az elavult fali csatlakozó cseréje érdekében.
- 10) Védje meg a vezetékét attól, hogy járjanak rajta vagy becsipődjön, legfőképpen a csatlakozóknál, csatlakozóaljzatoknál és olyan pontokon, ahol a készülékből azok kilépnek.
- 11) Csak a gyártó által javasolt felszereléseket és kiegészítőket használja.
- 12) Csak a gyártó által javasolt vagy árusított gurulós kocsi, állványt, háromlábú állványt, konzolt, asztalt használja a készülékhez. A felborulásból eredő sérülések elkerülése érdekében óvatosan mozgassa a guruló állvánnyal egybeépített készüléket.



- 13) Villámlással kísért viharok, illetve hosszú használati szünet idejére húzza ki a készüléket.
- 14) Minden javítást bizzon szakemberre. A javítás akkor szükséges, ha a készülék bármilyen módon megsérült, például ha megsérült a tápkábel vagy a dugasz, folyadék került vagy tárgyak hullottak a készülék belsejébe, ha a készülék esőnek, párának volt kitéve, nem működik megfelelően vagy leesett.

A következő FCC nyilatkozat csak az Egyesült Államokban való értékesítésre szánt modellváltozatra érvényes. Más verziók nem feltétlenül felelnek meg az FCC műszaki előírásainak.

MEGJEGYZÉS:

Ezt a berendezést a digitális berendezésekre vonatkozó „Class B” szabvány szerint tesztelték és megfelelőnek minősítették az FCC szabályok 15. fejezete szerint. Ezek a korlátozások elfogadható védelmet jelentenek lakóhelyi használat esetén is. Ez a berendezés rádiófrekvenciás energiát termel, használ és sugározhat ki, amely a használati útmutatónak nem megfelelő telepítés esetén interferenciát okozhat a rádiókommunikációban. Mindazonáltal nem garantálható, hogy bizonyos körülmények között nem keletkezik interferencia. Ha ez a berendezés zavarja a rádió- vagy televízióvételt (ezt a készülék be- és kikapcsolásával ellenőrizheti), azt javasoljuk, hogy a felhasználó az interferenciát a következő módszerek egyikével vagy ezek együttes használatával kísérelje meg megszüntetni:

- a vevőantenna irányának vagy elhelyezésének változtatása;
- a berendezés és a vevőkészülék közti távolság megnövelése;
- a berendezésnek és a vevőkészüléknek különböző konnektorokhoz való csatlakoztatása;
- segítségkérés a kereskedőtől vagy képzett rádió- vagy tv-szerelő szakembertől.

FIGYELEM

Felhívjuk a figyelmét, hogy a készüléknek az ebben az útmutatóban leírtaktól eltérő módosítása vagy átalakítása után a készüléket nem szabad tovább üzemeltetni.

Az FCC előírásai szerinti kibocsátási határértékek teljesítéséhez a számítógéphez és/vagy perifériákhoz való csatlakoztatáskor megfelelően árnyékoltsa és földelt kábeleket kell használni.

Az áramütés veszélyének elkerülése érdekében a hangszugárzó-vezetéseket a készülékhez és a hangszugárzókhöz a következő utasítások betartásával csatlakoztassa:

- 1) Húzza ki a tápkábel csatlakozóját a konnektorból.
- 2) A hangszugárzó-vezeték szigetelését 10–15 mm hosszán csupasztassa le.
- 3) Csatlakoztassa úgy a hangszugárzó-vezeteket a készülékhez, hogy nem érinti meg a vezeték csupasz végét kézzel. Továbbá húzza ki a tápkábel csatlakozóját a konnektorból, mielőtt a hangszugárzó-vezeteket kihúzza a készülékből vagy a hangszugárzóból.

A kanadai vásárlók számára

A számítógéphez és/vagy perifériákhoz való csatlakoztatáskor megfelelően árnyékoltsa és földelt kábeleket kell használni.

Az európai vásárlók számára



Feleslegessé vált elektromos és elektronikus készülékek hulladékként való eltávolítása (Az Európai Unióra és egyéb, szelektív hulladékgyűjtési rendszerrel rendelkező országokra érvényes.)

Ez a szimbólum a készüléken vagy a csomagolásán azt jelzi, hogy a terméket ne kezelje háztartási hulladékként. Kérjük, hogy az elektromos és elektronikai hulladék gyűjtésére kijelölt gyűjtőhelyen adja le. A feleslegessé vált termékének helyes kezelésével segít megelőzni

a környezet és az emberi egészség károsodását, amelyet a hulladékok nem megfelelő kezelése okozhat. Az anyagok újrahasznosítása segít a természeti erőforrások megőrzésében is. A termék újrahasznosításával kapcsolatos további információkért forduljon a helyi illetékes szervekhez, a helyi hulladékgyűjtő szolgáltatóhoz vagy ahhoz az üzlethez, ahol a terméket megvásárolta.



A kimerült elemek hulladékként való eltávolítása (Az Európai Unióra és egyéb, szelektív hulladékgyűjtési rendszerrel rendelkező országokra érvényes.)

Ez a jelölés az elemek vagy annak csomagolásán arra figyelmeztet, hogy az elemet ne kezelje háztartási hulladékként. Egyes elemeken ez a jelzés vegyjellel együtt van feltüntetve. A higany (Hg) vagy ólom (Pb) vegyjele akkor van feltüntetve, ha az elem több mint 0,0005% higanyt vagy több mint 0,004% ólomot tartalmaz.

A feleslegessé vált elemek helyes kezelésével segít megelőzni a környezet és az emberi egészség károsodását, amelyet a hulladékok nem megfelelő kezelése okozhat. Az anyagok újrahasznosítása segít a természeti erőforrások megőrzésében is.

Olyan termékek esetén, ahol biztonsági, hatékonysági és adatkezelési okok miatt állandó kapcsolat szükséges a beépített elemekkel, az elemek eltávolításához szakember szükséges.

Az elemek szakszerű kezelése érdekében hasznos élettartamuk végén adja le ezeket a megfelelő hulladékgyűjtő vagy újrahasznosító telepen. Egyéb elemek esetén olvassa el az elemek biztonságos kicserélésére vonatkozó részt. Az elemeket adja le a megfelelő gyűjtőhelyen újrahasznosítás céljából.

A termék vagy az elemek újrahasznosításával kapcsolatos további információkért forduljon a helyi illetékes szervekhez, a helyi hulladékgyűjtő szolgáltatóhoz vagy ahhoz az üzlethez, ahol a terméket megvásárolta.

Megjegyzés a vásárlók számára: A következő információk csak az EU irányelveket alkalmazó országokban eladott készülékekre érvényesek.

Ezt a terméket a Sony Corporation (címe: 1-7-1 Konan Minato-ku Tokyo, 108-0075 Japan) gyártotta vagy gyárttatta. A termék európai uniós rendelkezéseknek való megfelelésével kapcsolatos kérdéseket címezze a hivatalos képviselőnek (Sony Deutschland GmbH, címe: Hedelfinger Strasse 61, 70327 Stuttgart, Germany). A szervizeléssel vagy garanciával kapcsolatos ügyekben forduljon a különálló szerviz- vagy garanciadokumentumokban megadott címekhez.

Az ausztráliai vásárlók számára



**Feleslegessé vált
elektromos és
elektronikus készülékek
hulladékként való
eltávolítása (Az Európai
Unióra és egyéb, szelektív
hulladékgyűjtési
rendszerrel rendelkező
országokra érvényes.)**

Néhány szó az útmutatóról

- A jelen használati útmutató a következő készülék leírását tartalmazza: STR-DH540. A modellszám az előlap jobb alsó sarkában található. Ebben az útmutatóban az európai típusot ábrázoltuk, ez eltérhet az ön modelljétől. A működésbeli különbségeket a szövegben egyértelműen jelezzük, például: „Csak az európai modellnél”.
- Az útmutatóban szereplő utasítások a mellékelt távirányító kezelőszerveire vonatkoznak. Ezek az utasítások a készülék azonos vagy hasonló elnevezésű gombjaira és kezelőszerveire is érvényesek.

Szerzői jogok

Ez a készülék a Dolby* Digital és Pro Logic Surround, illetve a DTS** Digital Surround System rendszerrel rendelkezik.

* A készülék gyártása a Dolby Laboratories licence alapján történt. A Dolby, a Pro Logic és a dupla D szimbólum a Dolby Laboratories hivatalos védjegye.

** A készülék gyártása a(z) 5,956,674; 5,974,380; 6,226,616; 6,487,535; 7,212,872; 7,333,929; 7,392,195; 7,272,567 számú egyesült államokbeli és nemzetközi, megítélt és függőben lévő szabadalmak licence alapján történt. A DTS-HD, annak szimbóluma, valamint a DTS-HD és annak szimbólumai együttesen a DTS, Inc. bejegyzett védjegye. A termék szoftvert tartalmaz. © DTS, Inc. Minden jog fenntartva.

A készülék a High-Definition Multimedia Interface (HDMI™) technológiát alkalmazza. A HDMI és a High-Definition Multimedia Interface kifejezés, valamint a HDMI embléma a HDMI Licensing LLC védjegye vagy bejegyzett védjegye az Egyesült Államokban és más országokban.

Az iPhone, iPod, iPod classic, iPod nano és iPod touch az Apple Inc. védjegyei az Egyesült Államokban és más országokban.

Minden más védjegy és bejegyzett védjegy az illetékes személyek tulajdona. Ebben a leírásban nem tüntettük fel a ™ és az ® jeleket.

A „Made for iPod” és „Made for iPhone” azt jelenti, hogy egy elektronikus kiegészítőt kifejezetten az iPod vagy iPhone készülékekhez való csatlakoztatásra tervezték, és a fejlesztő tanúsította, hogy megfelel az Apple teljesítménykövetelményeinek.

Az Apple nem felelős ezen eszköz működéséért vagy a biztonsági és törvényi előírásoknak való megfeleléséért. Ne feledje, hogy ezen kiegészítő és az iPod vagy iPhone együttes használata befolyásolhatja a vezeték nélküli teljesítményt.

A Windows Media a Microsoft Corporation bejegyzett védjegye vagy védjegye az Egyesült Államokban és/vagy más országokban.

Ezt a terméket a Microsoft bizonyos szellemi tulajdonjogai védik. Az ilyen technológiának az ezen a terméken kívüli használata vagy terjesztése kizárólag a Microsoftnak vagy annak illetékes leányvállalatának megfelelő engedélyével lehetséges.

Az MPEG Layer-3 audiokódolási technológiát és szabadalmait a Fraunhofer IIS és Thomson licence alapján használjuk.

Az „x.v.Color (x.v.Colour)” és az „x.v.Color (x.v.Colour)” embléma a Sony Corporation védjegye.

A „BRAVIA” a Sony Corporation védjegye.

A „PlayStation” a Sony Computer Entertainment Inc. bejegyzett védjegye.

A „WALKMAN” a Sony Corporation bejegyzett védjegye.

A „MICROVAULT” a Sony Corporation védjegye.

Az InstaPrevue™ jel a Silicon Image, Inc. védjegye vagy bejegyzett védjegye az Amerikai Egyesült Államokban és más országokban.

Tartalomjegyzék

Néhány szó az útmutatóról	5
Mellékelt tartozékok	9
A részegységek leírása és elhelyezkedése	10
Kezdeti lépések	17

Csatlakoztatás

1: A hangsugárzók elhelyezése	19
2: A hangsugárzók csatlakoztatása	20
3: A tv-készülék csatlakoztatása ...	21
4a: A videokészülék csatlakoztatása	22
4b: Audiokészülékek csatlakoztatása	26
5: Az antennák csatlakoztatása	27
6: A tápkábel csatlakoztatása	27

A rádióerősítő előkészítése

A rádióerősítő bekapcsolása	28
A rádióerősítő beállítása az Easy Setup képernyő segítségével	28
Útmutató a menü külső képernyőn (OSD) való használatához	30

Alapműveletek

Bemeneti forrás lejátszása	31
Lejátszás iPod/iPhone készülekről	33
Lejátszás USB-eszközről	36

A rádió használata

FM/AM rádióadók hallgatása	39
FM/AM rádióállomások tárolása (Preset Memory)	41
RDS-adások vétele	41
(Csak európai és ausztráliai modellek)	41

Hangeffektusok alkalmazása

A hangzaskép kiválasztása	42
Az Éjszakai üzemmód funkció használata	45
A kalibrációtípus kiválasztása	45
A hangszínszabályzó beállítása	45
A Pure Direct funkció használata	46
A hangzasképek visszaállítása az eredeti állapotba	46

A „BRAVIA” Sync funkció

Mire használható a „BRAVIA” Sync funkció?	47
Előkészületek a „BRAVIA” Sync funkció használatára	47
Egygombos lejátszás	48
Összehangolt hangvezérlés	49
Összehangolt kikapcsolás	49
Jelenetválasztás	50
Házimozi-vezérlés	50
Egyszerű távvezérlés	50

Haladó műveletek

Váltás a digitális és analog hang között (INPUT MODE)	51
Más video-/audiobemeneti aljzatok választása (Audio Input Assign)	51
Az összes beállítás visszaállítása a gyári alapértékre.	52

A beállítások módosítása

A Settings menü használata	53
Easy Setup	55
Speaker Settings menü	55
Audio Settings menü	59
HDMI Settings menü	60
Input Settings menü	61
System Settings menü	61
Működtetés az OSD (Képernyőkijelzés) használata nélkül	62

A távirányító használata

A bemenetválasztó gomb újraprogramozása	66
A bemenetválasztó gombok visszaállítása	67

További információk

Óvintézkedések	68
Hibaelhárítás	69
Műszaki adatok	77
Tárgymutató	79

Mellékelt tartozékok

- Kezelési útmutató (ez az füzet)
- Útmutató a gyors beállításhoz (1 db)
- Távirányító (RM-AAU168) (1 db)
- R6 (AA méretű) elemek (2 db)
- FM huzalantenna (1 db)



- AM keretantenna (1 db)



- Mérőmikrofon (ECM-AC2) (1 db)



Elemek behelyezése a távirányítóba

Helyezzen két AA (R6) méretű (mellékelve) elemet a távirányítóba. Az elemek behelyezésekor ügyeljen a pólusok megfelelő irányára.

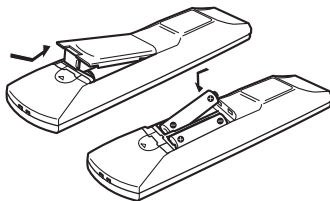

Megjegyzések

- Ne hagyja a távirányítót szélsőségesen forró vagy nedves helyen.
- Ne használjon új és régi elemet együtt.
- Ne használjon mangánelemeket más típusú elemekkel együtt.
- Ne tegye ki a távirányító érzékelőjét közvetlen napfénynek vagy világítóberendezéseknek. Ez meghibásodáshoz vezethet.
- Ha hosszabb ideig nem használja a távirányítót, vegye ki az elemeket az elemek szivárgása és korróziója miatti esetleges károsodás megelőzése érdekében.
- Elemcserekor visszaállhat a távirányító gombjainak alapértelmezett beállítása. Ebben az esetben programozza újra a távirányító gombjait (66. oldal).
- Ha a rádióerősítő nem reagál a távirányítóra, cserélje ki az összes elemet újakra.

A részegységek leírása és elhelyezkedése

Előlap

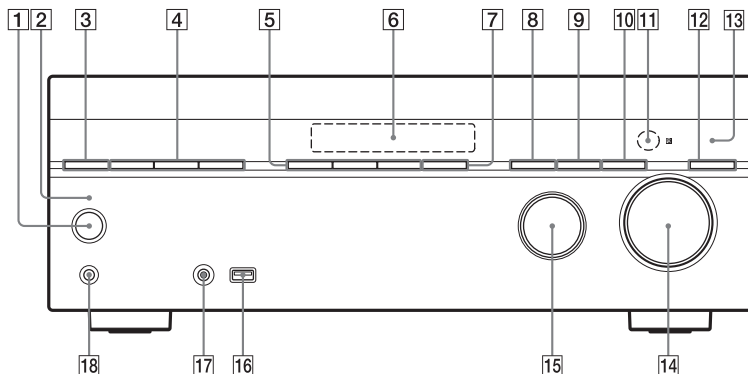

- 1** I/⏻ (be/készlet) (28., 40., 46., 52. oldal)
- 2** I/⏻ (be/készlet) jelzőfény
A következők szerint világít:
Zöld: A rádióerősítő be van kapcsolva.
Borostyánsárga: A rádióerősítő készletli módban van, és
– A „Control for HDMI” beállítása (60. oldal) „On”.
– A „Pass Through” beállítás (60. oldal) értéke „On”* vagy „Auto”.
Elalszik, amikor a rádióerősítő készletli módba vált és a „Control for HDMI” és a „Pass Through” funkció beállítása „Off”.
* Csak európai, kanadai és ausztráliai típusok esetén.
- 3** **SPEAKERS (20. oldal)**
Ismételt megnyomásával be-, illetve kikapcsolhatja a hangszugárzó-rendszert.
- 4** **TUNING MODE, TUNING +/-**
Nyomja meg a tuner (FM/AM) működtetéséhez.
A TUNING +/- forgatásával állomásokat kereshet.
- 5** **A.F.D./2CH, MOVIE, MUSIC (42. oldal)**
- 6** **Kijelzőpanel (11. oldal)**
- 7** **NIGHT MODE (45. oldal)**
- 8** **INPUT MODE (51. oldal)**
- 9** **DIMMER**
A kijelzőpanel fényerejének módosítása 3 szinten.
- 10** **DISPLAY (66. oldal)**
- 11** **Távírányító-érzékelő**
A távirányító jeleinek érzékelése.
- 12** **PURE DIRECT (46. oldal)**
- 13** **PURE DIRECT jelző**
A Pure Direct funkció aktiválásakor világít.
- 14** **MASTER VOLUME (32. oldal)**
- 15** **INPUT SELECTOR (29., 32., 51. oldal)**
- 16** **ψ (USB) port (26. oldal)**
- 17** **AUTO CAL MIC aljzat (29. oldal)**
- 18** **PHONES aljzat**
Fejhallgató csatlakoztatására szolgál.

A kijelzőpanelen megjelenő információk

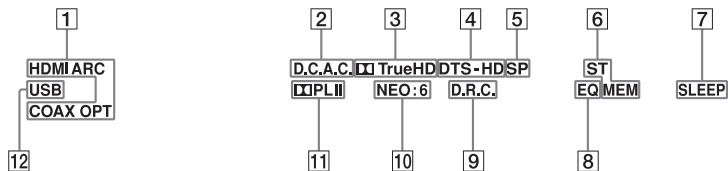

1 Bemenetjelző

Az aktuális bemeneti jel típusát jelzi.

HDMI

A rádióerősítő felismeri a HDMI IN aljzaton keresztül csatlakoztatott készüléket.

ARC

A tv-bemenet van kiválasztva, és az Audio Return Channel (ARC) jelei felismerhetők.

COAX

A digitális jel a COAXIAL aljzaton (51. oldal) keresztül érkezik.

OPT

A digitális jel a OPTICAL aljzaton (51. oldal) keresztül érkezik.

2 D.C.A.C.

Akkor világít, amikor az „Auto Calibration” mérési eredményeit alkalmazza a rendszer.

3 Dolby Digital Surround jelző*

A vonatkozó jelző akkor gyullad ki, amikor a rádióerősítő a megfelelő Dolby Digital formátumú jeleket dekódolja.

Dolby Digital

TrueHD

4 DTS(-HD) jelző*

A vonatkozó jelző akkor gyullad ki, amikor a rádióerősítő a megfelelő DTS formátumú jeleket dekódolja.

DTS DTS

DTS-HD DTS-HD

5 SP

Akkor világít, ha a hangsugárzó-rendszer be van kapcsolva.

6 Hangolási jelzés

ST

Akkor gyullad ki, amikor a rádióerősítő sztereó műsorra hangol.

MEM

Memória funkció, például a programhely funkció (41. oldal) stb. aktiválásakor világít.

7 SLEEP

Akkor gyullad ki, amikor az elalvási időzítő aktiválva van (15. oldal).

8 EQ

A hangszínszabályzó aktiválásakor gyullad ki.

9 D.R.C.

Akkor világít, amikor a dinamikusűkítő funkció aktív (60. oldal).

10 NEO:6

Akkor gyullad ki, ha a DTS Neo:6 Cinema/Music dekódolás aktiválva van (43. és 44. oldal).

11 Dolby Pro Logic jelző

A megfelelő jelzés akkor világít, amikor a rádióerősítő Dolby Pro Logic jelfeldolgozást végez. Ez a mátrix térhangzást nyújtó dekódoló technológia képes kiemelni a bemeneti jeleket.

PL Dolby Pro Logic

PL II Dolby Pro Logic II

Megjegyzés

A hangsugárzók elrendezésének beállításától függően előfordulhat, hogy ezek a jelzők nem világítanak.

12 USB



Akkor világít, amikor iPod/iPhone vagy USB-eszköz van csatlakoztatva.

- * Dolby Digital vagy DTS formátumban felvett lemez lejátszásakor ellenőrizze, hogy végrehajtotta-e a digitális csatlakoztatást és az INPUT MODE gombbal nem az „Analog” funkciót (51. oldal) választotta-e ki, vagy nincse az „Analog Direct” kiválasztva.

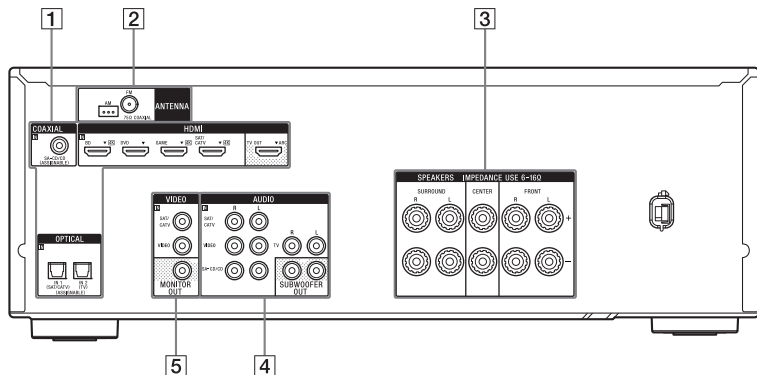

Hátoldal



1 DIGITAL INPUT/OUTPUT rész

-  HDMI IN/OUT* aljzatok (21., 24. oldal)
-  OPTICAL IN aljzatok (21., 25. oldal)
-  COAXIAL IN aljzat (26. oldal)



2 TUNER rész

-  FM ANTENNA aljzat (27. oldal)
-  AM ANTENNA csatlakozók (27. oldal)

3 SPEAKERS rész (20. oldal)

-  +
-  -

4 AUDIO INPUT/OUTPUT rész

-  Fehér (L) AUDIO IN aljzatok (21., 25., 26. oldal)
-  Piros (R)
-  Fekete SUBWOOFER OUT aljzatok (20. oldal)

5 VIDEO/AUDIO INPUT/OUTPUT rész (21., 25. oldal)

-  Sárga VIDEO IN/OUT* aljzatok

* A kijelölt bemeneti képet a HDMI TV OUT vagy MONITOR OUT aljzat tv-készülékhez csatlakoztatása után jelenítheti meg (21. oldal).

Távírányító

A mellékelt távirányítóval a rádióerősítőt és más készülékeket is vezérelhet.

A távirányító Sony audio- és videókészülékek működtetésére alkalmas. A távirányító beviteli gombjait újraprogramozhatja, hogy megfeleljenek a rádióerősítőhöz csatlakoztatott készüléknek (66. oldal).

RM-AAU168

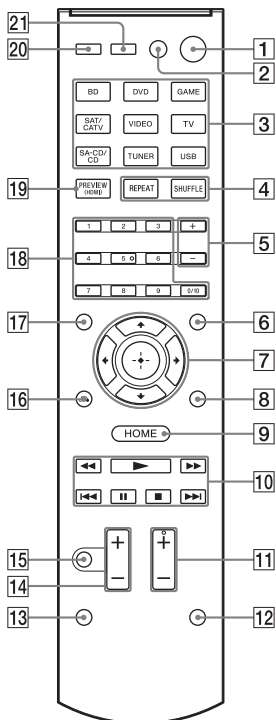

1 I/O (be/készlet)

A rádióerősítő bekapcsolása vagy készletléti állapotba helyezése.

Energiatakarékos készletléti állapot

Amikor a „Control for HDMI” (60. oldal) és a „Pass Through” (60. oldal) funkció beállítása „Off”.

2 TV I/O¹⁾ (be/készlet)

A TV bekapcsolása vagy készletléti állapotba helyezése.

3 Bemenetválasztó gombok

A használni kívánt készülék kiválasztása.

Ha készletléti állapotban bármelyik választógombot megnyomja, a rádióerősítő bekapcsol. Ezek a gombok Sony készülékeket vezérelnek.

4 TOP MENU¹⁾

A BD-ROM-ok vagy DVD-k legfelső menüjének megnyitása vagy bezárása.

REPEAT¹⁾

Zenei sáv vagy mappa ismétlődő lejátszása.

POP UP/MENU¹⁾

A BD-ROM-ok felugró menüjének vagy a DVD-k menüjének megnyitása vagy bezárása.

SHUFFLE¹⁾

Zenei sáv vagy mappa lejátszása véletlen sorrendben.

5 +/-

Mappa kiválasztása.

6 AMP MENU

Az erősítő működtetéséhez szükséges menü megjelenítése.

7 (+¹⁾, ↑/↓/←/→¹⁾

Nyomja meg a ↑/↓/←/→ gombot a menüelemek kiválasztásához, majd nyomja meg a + gombot a választás beviteléhez/megerősítéséhez.

8 OPTIONS¹⁾

Elemek megjelenítése és kiválasztása a beállítóménüből.

9 HOME¹⁾

Megjeleníti a főmenüt a tv-képernyőn.

10 I◀/▶I¹⁾, ◀◀/▶▶¹⁾, ▶¹⁾, II¹⁾, ■¹⁾

Átugrás, vissza/előre, lejátszás, szünet, művelet leállítása.

TUNING +/-¹⁾

Állomás keresése.

D.TUNING

Belépés a közvetlen hangolás módba.

PRESET +/-¹⁾

Tárolt állomások vagy csatornák kiválasztása.

MEM

Állomás tárolása a hangolási művelet során.

11 SOUND FIELD +/-²⁾

Válasszon egy hangzsképet (42. oldal).

12 PURE DIRECT (46. oldal)

13 SLEEP

A rádióerősítő meghatározott időben történő automatikus kikapcsolásának beállítása. A SLEEP minden megnyomásakor a kijelzőpanel szabályos ciklusban a következőképpen módosul:

0:30:00 → 1:00:00 → 1:30:00 →
2:00:00 → OFF

A kikapcsolásidőzítő használata esetén a „SLEEP” jelző világitani kezd a kijelzőpanelen.

Hasznos tanács

A rádióerősítő kikapcsolásáig hátralévő idő megjelenítéséhez nyomja meg a SLEEP gombot. A hátralévő idő megjelenik a kijelzőpanelen. A SLEEP ismételt megnyomásával törli a kikapcsolás időzítését.

14 +/-

Minden hangsugárzó hangerejének egyidejű módosítása.

15

A hang ideiglenes kikapcsolása. Nyomja meg újra a gombot a hang visszaállításához.

16 RETURN ¹⁾

Visszatér az előző menübe, mialatt a menü vagy a sűgő a tv-képernyőn látható.

17 DISPLAY¹⁾



Információk megjelenítése a kijelzőpanelen.

18 Számgombok¹⁾²⁾

Nyomja meg:

- állomások tárolásához/tárolt állomások előhívásához (41. oldal);
- sávszámok kiválasztásához: Nyomja meg a 0/10 gombot a 10. sáv kiválasztásához.
- csatornaszámok kiválasztásához.

19 PREVIEW (HDMI)

A „Preview for HDMI” funkció beállítása. A rádióerősítőhöz csatlakoztatott HDMI-bemenetek élő „kép a képbén” típusú előnézetének bekapcsolása. Az egyes HDMI-bemenetek előnézetének kiválasztásához nyomja meg többször a  gombot, majd a választás beviteléhez/megerősítéséhez nyomja meg a  gombot. (Ez a funkció a Silicon Image InstaPrevue™ technológiájával működik.)

Megjegyzés

A „Preview for HDMI” funkció HDMI BD-, DVD-, GAME- és SAT/CATV-bemenettel használható.

Hasznos tanácsok

- Ez a funkció nem működik a következő esetekben:
 - A készülék nem a HDMI-bemeneti aljzathoz van csatlakoztatva.
 - A támogatott HDMI-bemeneti aljzathoz csatlakoztatott készülék nincs bekapcsolva.
 - A jelenlegi bemenet nem HDMI-bemenet.
 - Ha a „Fast View” beállítása „Off”.
 - Ha a bemeneten nem támogatott HDMI videoformátumú jel (480i, 576i, 4K, egyes 3D videojelek, egyes videokamerajelek vagy VGA-jelek) jelenik meg.
- A kép a képbén előnézet helyett fekete kép látható, ha a bemeneten 4K vagy 3D videojel jelenik meg.

iPhone CTRL

Az iPod/iPhone-vezérlési módba való belépés iPod/iPhone használatakor.

20 AMP

Aktiválja a rádióerősítő működését.

21 TV INPUT¹⁾

A bemeneti jel (tv- vagy videobemenet) kiválasztása.

¹⁾ Lásd a táblázatot a 16. oldalon az egyes készülékek vezérlésére használható gombokkal kapcsolatos információkért.

²⁾ Az 5 és a SOUND FIELD + gombok tapintópontokkal rendelkeznek. A tapintópont viszonyítási pontként használható a rádióerősítő használata közben.

Megjegyzések

- A fenti magyarázatok csupán példák.
- A csatlakoztatott készülék típusától függően az ebben a szakaszban ismertetett néhány funkció esetleg nem működik a mellékelt távirányítóval.

Más Sony készülékek vezérlése

Név	TV	Videomagnó	DVD-lejátszó	Blu-ray-lejátszó	CD-lejátszó
2 TV I/⏻	●				
4 TOP MENU, REPEAT			●	●	●
POP UP/MENU, SHUFFLE			●	●	●
7 ⬆/⬇/⬅/➡, ⊕	●	●	●	●	
8 OPTIONS	●		●	●	
9 HOME	●	●	●	●	
10 ◀◀/PRESET -, ▶▶/PRESET +	●	●	●	●	●
◀◀/TUNING -, ▶▶/TUNING +	●	●	●	●	●
▶, II, ■	●	●	●	●	●
16 RETURN ↶	●		●	●	
17 DISPLAY	●	●	●	●	●
18 Számgombok	●	●	●	●	●
21 TV INPUT	●				

Kezdeti lépések

A rádióerősítőhöz csatlakoztatott audio-/videokészülék használatát az alábbi egyszerű lépéseket követve kezdheti meg.

A kábelek csatlakoztatása előtt ellenőrizze, hogy kihúzta a tápkábel csatlakozóját.



A hangsugárzók elhelyezése és csatlakoztatása (19., 20. oldal)

A készülékének megfelelő csatlakozás ellenőrzése

A tv- és videokészülék csatlakoztatása (21., 22. oldal)

A képminőség a csatlakozójattól függ. Lásd az alábbi ábrát. Válassza ki a csatlakozást a készülék aljzatainak megfelelően.

Videokészülékét a HDMI-kapcsolat használatával javasoljuk csatlakoztatni, ha az rendelkezik HDMI-aljzattal.

	
Digitális	Analóg

← Jobb minőségű kép

Az audiókészülék csatlakoztatása (26. oldal)

A rádióerősítő előkészítése

Lásd: „6: A tápkábel csatlakoztatása” (27. oldal) és „A rádióerősítő bekapcsolása” (28. oldal).

A rádióerősítő beállítása

Lásd: „A rádióerősítő beállítása az Easy Setup képernyő segítségével” (28. oldal).

A hangkimeneti beállítások megadása a csatlakoztatott készüléken

Többcsatornás digitális hang visszaadásához ellenőrizze a csatlakoztatott készülék hangkimeneti beállítását.

Sony Blu-ray-lejátszó esetén ellenőrizze, hogy az „Audio (HDMI)”, „BD Audio MIX Setting”, „Dolby Digital/DTS”, „Dolby Digital” és a „DTS” beállításai sorra „Auto”, „Off”, „Bitstream”, „Dolby Digital” és „DTS” legyen (2012. augusztusi 1-jei állapot szerint). PlayStation 3 esetében, miután HDMI-kábellel csatlakoztatta a rádióerősítőt, válassza az „Sound Settings” menüben az „Output Settings” parancsot, és adja meg a „HDMI”, valamint az „Automatic” beállítást (a rendszerszoftver 4.21-es verziójával).

Részletekért nézze meg a csatlakoztatott készülékhez kapott használati utasítást.

A rádióerősítő által támogatott digitális audioformátumok

Az, hogy milyen digitális audioformátumokat tud a rádióerősítő dekódolni, a csatlakoztatott készülék digitális audiokimeneti csatlakozójától függ. Ez a rádióerősítő a következő audioformátumokat támogatja:

Audioformátum [kijelző]	Csatornák maximális száma	A lejátszókészülék csatlakoztatása a rádióerősítőhöz	
		COAXIAL/OPTICAL	HDMI
Dolby Digital [DOLBY D]	5.1	○	○
Dolby Digital Plus ^{a)} [DOLBY D +]	7.1 ^{c)}	×	○
Dolby TrueHD ^{a)} [DOLBY HD]	7.1 ^{c)}	×	○
DTS [DTS]	5.1	○	○
DTS 96/24 [DTS 96/24]	5.1	○	○
DTS-HD High Resolution Audio ^{a)} [DTS-HD HR]	7.1 ^{c)}	×	○
DTS-HD Master Audio ^{a)b)} [DTS-HD MA]	7.1 ^{c)}	×	○
Többcsatornás lineáris PCM ^{a)} [PCM]	7.1 ^{c)}	×	○

a) Az audiojeleket a készülék másik formátumban továbbítja, ha a lejátszókészülék nem felel meg a formátumnak. Bővebb információkat a lejátszókészülék kezelési útmutatójában találhat.

b) A 96 kHz fölötti mintavételezési frekvenciájú jeleket 96 kHz-en vagy 88,2 kHz-en játssza le a készülék.

c) A jeleket 5.1 csatornás formátumban adja ki a készülék.

1: A hangszugárzók elhelyezése

Ezzel a rádióerősítővel akár 5.2 csatornás rendszer (5 hangszugárzó és 2 mélyszugárzó) is használható.

A mozierű többcsatornás térhatású hang optimális kihasználásához öt hangszugárzóra (két első hangszugárzóra, egy középső hangszugárzóra és két térhatású hangszugárzó) és egy mélyszugárzóra van szükség.

A hangszugárzó-rendszer elrendezésének példája

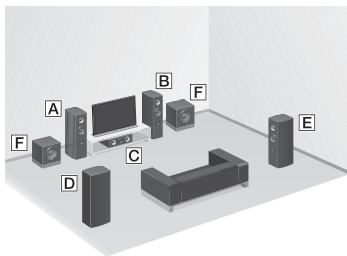

- A** Első hangszugárzó (bal)
- B** Első hangszugárzó (jobb)
- C** Középső hangszugárzó
- D** Térhatású hangszugárzó (bal)
- E** Térhatású hangszugárzó (jobb)
- F** Mélyszugárzó

Hasznos tanácsok

- Az elren **A** dezéskor tartsa meg az ábrán a jelzéssel ellátott szöveget.

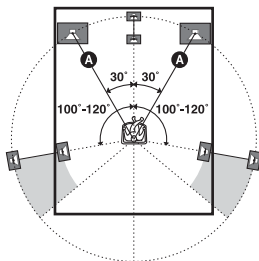

- Mivel a mélyszugárzó nem irányérzékeny hangokat sugároz, tetszőleges helyen helyezheti el.

2: A hangszárázókat csatlakoztatása

A kábelek csatlakoztatása előtt ellenőrizze, hogy kihúzta a tápkábel csatlakozóját.

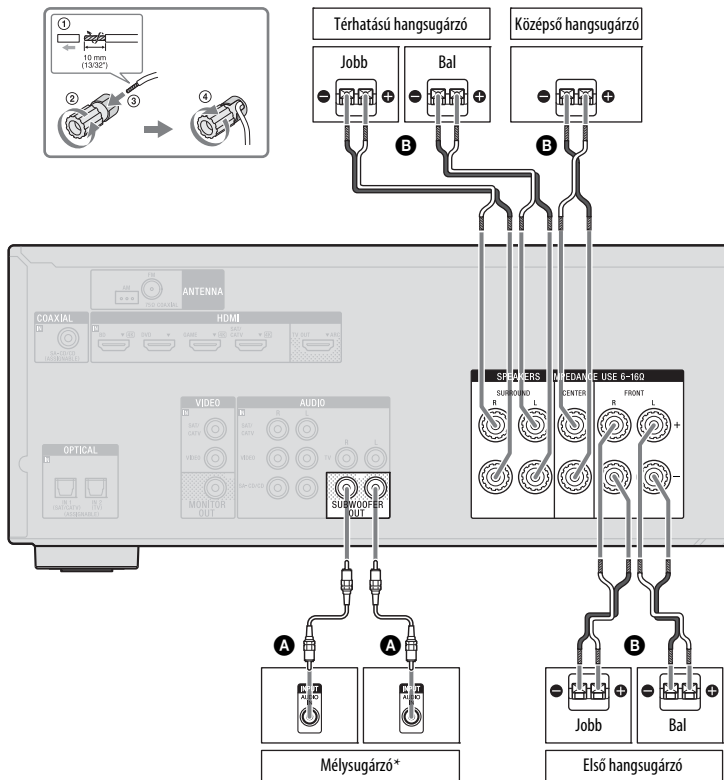

- A** Monó audiokábel (külön megvásárolható)
- B** Hangszárázó-kábel (külön megvásárolható)

* Ha a csatlakoztatott mélyszárázó automatikus kikapcsolási funkcióval is rendelkezik, filmnézés közben kapcsolja ki ezt a funkciót. Ha bekapcsolva hagyja, az automatikus kikapcsolási funkció a bemenőjel hangerőszintje alapján készenléti állapotba kapcsolja a mélyszárázókat, ezért azt nem fog működni, amikor szükség lenne rá.

Megjegyzés

A rádióerősítő SPEAKERS gombjával be- és kikapcsolhatja a hangszárázó-rendszert (10. oldal).

3: A tv-készülék csatlakoztatása

A kijelölt bemeneti képet a HDMI TV OUT vagy MONITOR OUT aljzat tv-készülékhez csatlakoztatása után jelenítheti meg. A rádióerősítőt OSD (képernyőkijelzés) használatával is működtetheti, ha a HDMI TV OUT aljzatot tv-készülékhez csatlakoztatja.

A kábelek csatlakoztatása előtt ellenőrizze, hogy kihúzta a tápkábel csatlakozóját.

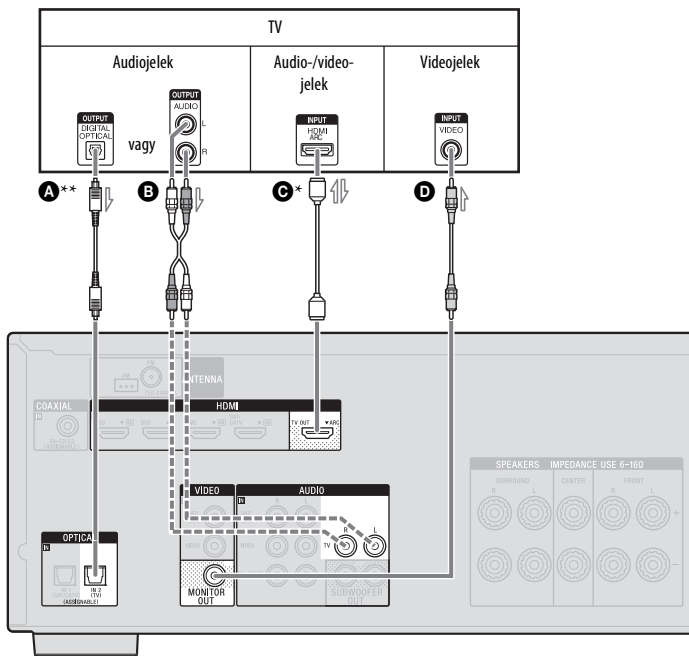

A Optikai digitális vezeték (külön megvásárolható)

B Audiovezeték (külön megvásárolható)

C HDMI-kábel (külön megvásárolható)

Javasoljuk, hogy egy szabványos HDMI-kábelt vagy Sony HDMI-kábelt használjon.

D Videovezeték (külön megvásárolható)

—— Javasolt csatlakoztatási mód

----- Alternatív csatlakoztatási mód

A tv-adás többcsatornás térhangzású megszólaltatásához a rádióerősítővel

- * Ha tv-készüléke kompatibilis az Audio Return Channel (ARC) funkcióval, használja az **C** csatlakozót. Ilyen esetben válassza a „Control for HDMI” opció „On” beállítását a HDMI Settings menüben (60. oldal). Ha a HDMI-kábeltől különböző forrásból (például optikai digitális kábel vagy audiokábel) kíván audiojelet kiválasztani, akkor az INPUT MODE használatával váltsa át a hangbemeneti módot (51. oldal).
- ** Ha a tv-készülék nem kompatibilis az ARC funkcióval, használja az **A** csatlakozást.

Halkítsa le a tv-készüléket, vagy kapcsolja be a tv-készülék némítási funkcióját.

Megjegyzések

- A rádióerősítő HDMI TV OUT vagy MONITOR OUT aljzatához tv-monitor vagy kivetítőt kell csatlakoztatni. Ha felvételkészítésre is alkalmas készülék csatlakoztat, a felvétel nem mindig sikerül.
- A tv-készülék és az antenna közötti kapcsolat állapotától függően előfordulhat, hogy a tv-képernyőn megjelenítő műsor torzított. Ilyen esetben helyezze távolabb az antennát a rádióerősítőtől.
- Az optikai kábel csatlakoztatásakor a csatlakozódugót merőlegesen, ütközésig kell az aljzatba tolni.
- Az optikai kábelt nem szabad meghajlítani vagy csomót kötni rá.

Hasznos tanácsok

- Mindegyik digitális audioaljzat kompatibilis a 32 kHz-es, 44,1 kHz-es, 48 kHz-es és 96 kHz-es mintavételezési frekvenciával.
- Ha a tv-készüléke audiokimeneti aljzatát a rádióerősítő TV IN aljzatához csatlakoztatja a tv hangjának a rádióerősítőhöz csatlakoztatott hangszárgázókön való megszólaltatásához, akkor a tv-készülék hangkimeneti aljzatát állítsa „Fixed” típusúra, ha az átváltható a „Fixed” és „Variable” között.

A hang megszólaltatása a tv-készüléken

Ha a tv nem támogatja az Összehangolt hangvezérlés funkciót, állítsa a HDMI

Settings menü „HDMI Audio Out” beállítását a „TV+AMP” értékre (60. oldal).

4a: A videokészülék csatlakoztatása

HDMI-csatlakoztatás használata

A HDMI a nagy felbontású multimédiás csatlakozó rövidítése. Ez egy olyan csatlakozóaljzat, mely digitális formában továbbítja a video- és audiojeleket. A Sony „BRAVIA” Sync-kompatibilis készülékeket HDMI-kábelekkel csatlakoztatva a műveletek egyszerűsíthetők. Lásd: „A „BRAVIA” Sync funkció” (47. oldal).

A HDMI jellemzői

- A HDMI aljzaton keresztül betáplált digitális audiojelek a rádióerősítőhöz csatlakoztatott hangszárgázókön szólnak meg. Ez a jel típusa a Dolby Digital, a DTS és a lineáris PCM formátumot támogatja. Részletekért lásd: „A rádióerősítő által támogatott digitális audioformátumok” (18. oldal).
- HDMI-csatlakozás esetén a rádióerősítő többcsatornás (akár 8 csatorna), 192 kHz-es vagy alacsonyabb mintavételezési frekvenciával rendelkező lineáris PCM-jel fogadására alkalmas.
- A rádióerősítő támogatja a magas bitsűrűségű audioteknológiákat (DTS-HD Master Audio, Dolby TrueHD, Deep Color (Deep Colour), „x.v.Color (x.v.Colour)”, a 4K és a 3D átvitelt).
- 3D tartalom megjelenítéséhez csatlakoztasson 3D-kompatibilis tv- és videokészüléket (Blu-ray-lejátszó, Blu-ray-felvető, PlayStation 3 stb.) a rádióerősítőhöz nagy sebességű HDMI-kábelekkel, vegye fel a 3D szemüveget,

majd játssza le a 3D-kompatibilis tartalmat.

- 4K (a HDMI BD-, a GAME vagy a SAT/CATV-bemenetet használó) tartalom megjelenítéséhez csatlakoztasson 4K-kompatibilis tv- és videokészüléket (Blu-ray-lejátszó, Blu-ray-felvevő stb.) a rádióerősítőhöz nagy sebességű HDMI-kábelekkel, majd játssza le a 4K-kompatibilis tartalmat.
- A kép a képen előnézetben HDMI BD-, DVD-, GAME- és SAT/CATV-bemenetről tekinthet meg tartalmat.

Megjegyzések a HDMI-csatlakozásokról

- A Super Audio CD-k DSD jelei nem kerülnek a be- és kimenetre.
- A tv- vagy videokészüléktől függően előfordulhat, hogy a 4K vagy 3D tartalom nem jelenik meg.
- Bővebb részleteket a csatlakoztatott készülékek kezelési útmutatójában találhat.

A kábelek csatlakoztatása

- A kábelek csatlakoztatása előtt ellenőrizze, hogy kihúzta a tápkábel csatlakozóját.
- Nem kötelező minden kábelt csatlakoztatni. A csatlakoztatást a csatlakoztatott készüléken lévő aljzatoknak megfelelően végezze.
- Használjon nagy sebességű HDMI-kábelt. Ha normál HDMI-kábelt használ, elképzelhető, hogy az 1080p, Deep Color (Deep Colour), 4K vagy 3D képek nem jelennek meg megfelelően.
- Nem javasoljuk HDMI-DVI átalakítókábel használatát. Ha egy DVI-D készülékhez HDMI-DVI átalakítókábelt csatlakoztat, a hang és/vagy a kép elveszhet. Csatlakoztasson külön audiokábelt vagy digitális csatlakozókábelt, és válassza ki a megfelelő opciót az Input Settings menü (61. oldal) „Audio Input Assign” menüpontjában, ha a hang nem tökéletes.

- Az optikai kábel csatlakoztatásakor a csatlakozódugót merőlegesen, ütközésig kell az aljzatba tolni.
- Az optikai kábelt nem szabad meghajlítani vagy csomót kötni rá.

Hasznos tanács

Mindegyik digitális audioaljzat kompatibilis a 32 kHz-es, 44,1 kHz-es, 48 kHz-es és 96 kHz-es mintavételezési frekvenciával.

Ha több digitális készüléket szeretne csatlakoztatni, de nem talál szabad bemenetet

Lásd: „Más video-/audiobemeneti aljzatok választása (Audio Input Assign)” (51. oldal).

Készülék csatlakoztatása HDMI-aljzatokkal

Ha a készülék nem rendelkezik HDMI-aljzattal, lásd: 25. oldal.

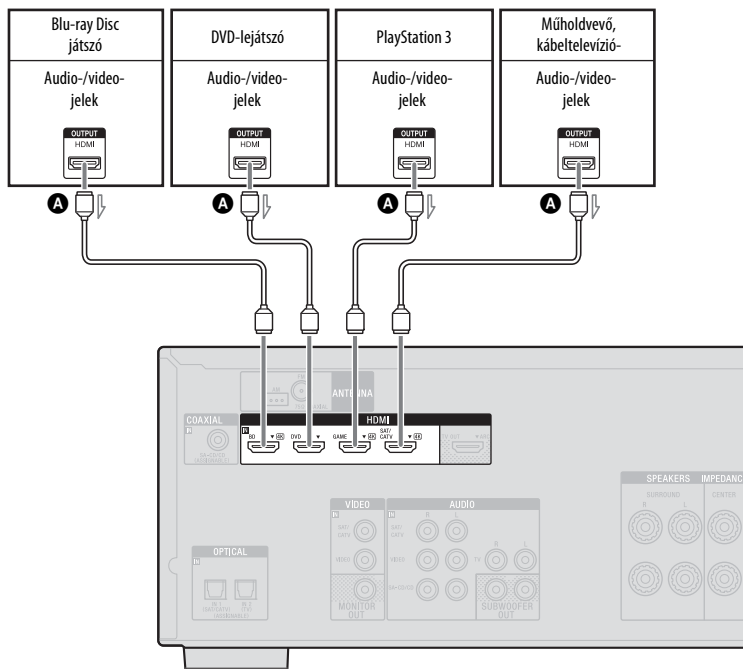

A HDMI-kábel (külön megvásárolható)

Javasljuk, hogy egy szabványos HDMI-kábelt vagy Sony HDMI-kábelt használjon.

A HDMI-aljzattól eltérő aljzatokkal rendelkező készülékek csatlakoztatása

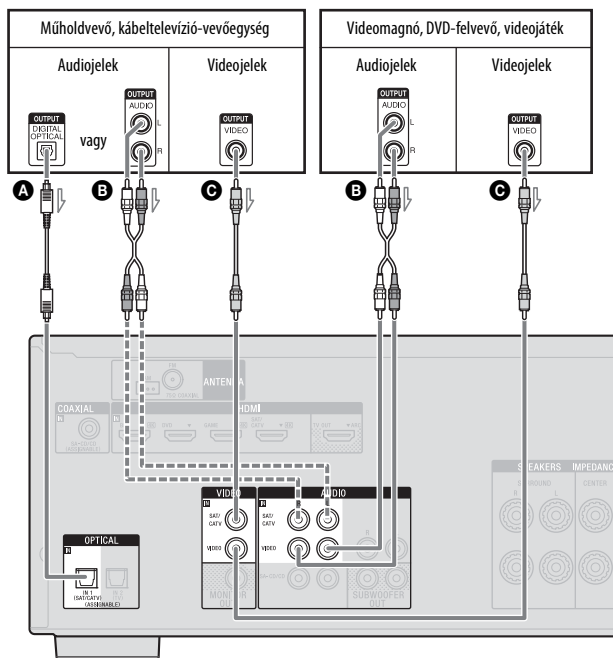

A Optikai digitális vezeték (külön megvásárolható)

B Audiovezeték (külön megvásárolható)

C Videovezeték (külön megvásárolható)

———— Javasolt csatlakoztatási mód

----- Alternatív csatlakoztatási mód

Megjegyzés

Változtassa meg a távirányító VIDEO beviteli gombjának alapértelmezett beállítását, így a gomb segítségével vezérelheti DVD-felvevőjét. a részletekre vonatkozóan lásd „A bemenetválasztó gomb újraprogramozása” című részt (66. oldal).

4b: Audiokészülékek csatlakoztatása

Super Audio CD-lejátszó vagy CD-lejátszó csatlakoztatása

A kábelek csatlakoztatása előtt ellenőrizze, hogy kihúzta a tápkábel csatlakozóját.

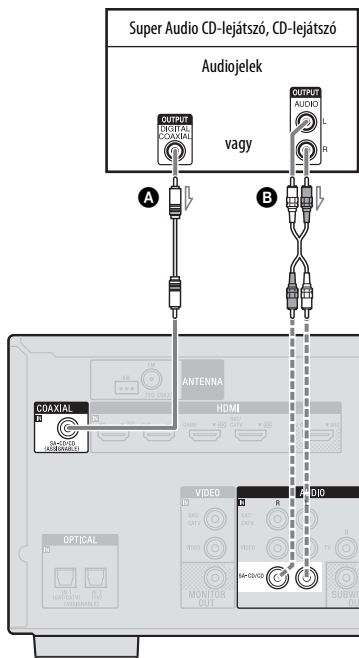

- A** Koaxiális digitális vezeték (külön megvásárolható)
- B** Audiovezeték (külön megvásárolható)

— Javasolt csatlakoztatási mód
- - - - - Alternatív csatlakoztatási mód

iPod, iPhone, USB-eszköz csatlakoztatása

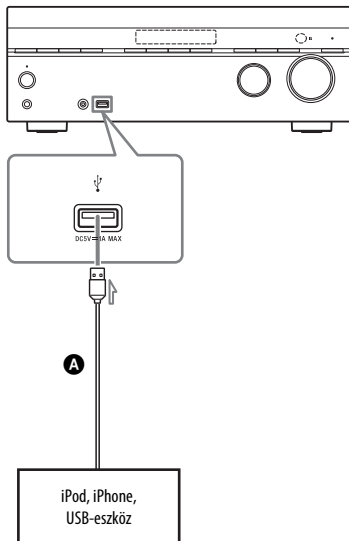

- A** USB-kábel (külön megvásárolható)

5: Az antennák csatlakoztatása

Az antennák csatlakoztatása előtt ellenőrizze, hogy kihúzta-e a tápkábel csatlakozóját.

AM keretantenna
(tartozék)

FM huzalantenna
(tartozék)

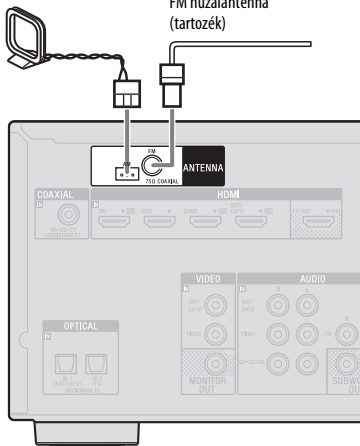

Megjegyzések

- Az interferencia kialakulásának elkerülése érdekében az AM keretantennát a rádióerősítőtől és a külső berendezésektől távol kell elhelyezni.
- Csatlakoztatás után feszítse ki teljes hosszában az FM huzalantennát.
- Az FM huzalantennát a csatlakoztatás után lehetőleg vízszintes állásban kell rögzíteni.

6: A tápkábel csatlakoztatása

Csatlakoztassa a tápkábelt egy konnectorhoz.

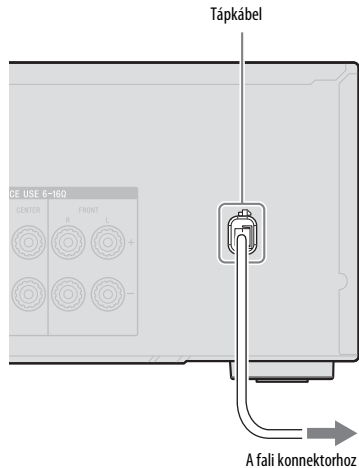

A fali konnectorhoz

A rádióerősítő előkészítése

A rádióerősítő bekapcsolása

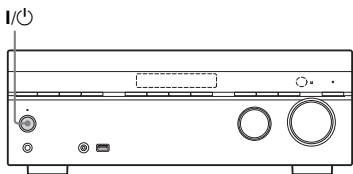

Nyomja meg a I/⏻ gombot a rádióerősítő bekapcsolásához.

A rádióerősítőt a távirányító I/⏻ gombjával is bekapcsolhatja. A rádióerősítő kikapcsolásához nyomja meg újra a I/⏻ gombot. A kijelzőpanelen villogni kezd a „STANDBY” felirat. Ne szüntesse meg a tápkábel csatlakozását, míg a „STANDBY” felirat villog. Ez meghibásodáshoz vezethet.

A rádióerősítő beállítása az Easy Setup képernyő segítségével

A rádióerősítő alapbeállításait könnyedén megadhatja úgy, hogy követi a tv-képernyőn megjelenő utasításokat. Váltsa át a tv-készülék bemenetét a rádióerősítőhöz csatlakoztatott bemenetre.

A rádióerősítő első bekapcsolása során vagy inicializálása után az Easy Setup képernyő jelenik meg a tv-képernyőn. Az Easy Setup képernyőn megjelenő utasításokat követve állítsa be a rádióerősítőt.

Az Easy Setup képernyő segítségével az alábbi funkciókat állíthatja be.

- Language
- Speaker Settings

Megjegyzések a hangszugárzó-beállításokkal kapcsolatban (automatikus kalibrálás)

Ez a rádióerősítő DCAC (Digital Cinema Auto Calibration, Automatikus digitálismozi-kalibrálás) technológiával rendelkezik, mely a következő műveletek végrehajtására képes:

- a csatlakozás ellenőrzése a hangszugárzók és a rádióerősítő között;
- a hangszint beállítása;
- a hangszugárzók távolságának megállapítása az ülőhelyéhez képest;*
- a hangszugárzó méretének megállapítása;*
- a frekvenciakarakterisztika megállapítása (EQ).*

* A készülék nem használja a mérés eredményét, ha az „Analog Direct” beállítás van kiválasztva.

A DCAC funkció feladata a helyiségnek legmegfelelőbb hangegyensúly elérése. a hangszugárzók hangszintje azonban kézi vezérléssel is beállítható. Részletekért lásd: „Test Tone” (58. oldal).

Mielőtt hozzákezdene az automatikus kalibráláshoz

Mielőtt hozzákezdene az automatikus kalibráláshoz, végezze el a következőket:

- Állítsa be és csatlakoztassa a hangszugárzókat (19., 20. oldal).
- Csatlakoztassa a mellékelt mérőmikrofont az AUTO CAL MIC aljzathoz. Ne csatlakoztasson másik mikrofont ehhez az aljzathoz.
- Győződjön meg arról, hogy a hangszugárzó-kimenet „SPK OFF” értékre van állítva (10. oldal).
- Húzza ki a fejhallgatót.
- A mérési hibák elkerülése érdekében a mérőmikrofon és a hangszugárzók között ne legyen semmilyen akadály.

- A pontos eredmények érdekében győződjön meg arról, hogy a környezet csendes és zajmentes.

Megjegyzések

- Kalibrálás közben nagyon hangos hang hallható a hangszugárzókból, és a hangerő nem módosítható. Figyelmeztesse szomszédjait, és a jelen lévő gyermekeket.
- Ha az automatikus kalibrálás előtt aktiválta a némítási funkciót, akkor ez automatikusan kikapcsol.
- Speciális, például dipól hangszugárzó használatakor előfordulhat, hogy nem kap pontos mérési eredményeket, vagy hogy az automatikus kalibrálás nem hajtható végre.

Az automatikus kalibrálás beállítása

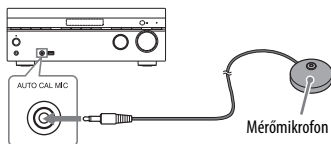

- 1 Csatlakoztassa a mellékelt mérőmikrofont az AUTO CAL MIC aljzathoz.
- 2 Helyezze el a mérőmikrofont.
A mérőmikrofont helyezze ülőhelyére, fülmagasságba.

Aktív mélysugárzó beállításának megerősítése

- Ha a mélysugárzó csatlakoztatva van, kapcsolja be, és a mélysugárzó aktiválása előtt növelje meg a hangerőt. A LEVEL gombot tekerje a középpont közelébe.
- Ha a csatlakoztatott mélysugárzó keresztelési frekvencia funkcióval rendelkezik, állítsa annak értékét a maximumra.

- Ha a csatlakoztatott mélysugárzó automatikus kikapcsolási funkcióval rendelkezik, kapcsolja ezt ki.

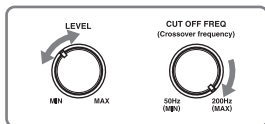

Megjegyzés

A használt mélysugárzó jellemzőitől függően a beállított távolságérték eltérhet a tényleges pozíciótól.

Két mélysugárzó csatlakoztatása a rádióerősítőhöz

Ha – a környezettől függően – nem sikerül megfelelően beszereznie az „Auto Calibration” eredményeit, vagy finomhangolni szeretné a konfigurációt, a mélysugárzókat manuálisan is beállíthatja. Részletekért lásd a Speaker Settings menü (56. oldal) „Manual Setup” pontját.

Az automatikus kalibrálás megszakítása

Ha a mérés közben a következők valamelyikét teszi, az automatikus kalibrálás leáll:

- megnyomja a I/⏻ gombot;
- megnyomja a bemenetválasztó gombokat a távirányítón, vagy elfordítja az INPUT SELECTOR gombot a rádióerősítőn;
- megnyomja a  gombot;
- megnyomja a SPEAKERS gombot a rádióerősítőn;
- módosítja a hangerőt;
- csatlakoztatja a fejhallgatót.

A rádióerősítő manuális beállítása

Lásd: „A beállítások módosítása” (53. oldal).

Útmutató a menü külső képernyőn (OSD) való használatához

A távirányítón lévő $\uparrow/\downarrow/\leftarrow/\rightarrow$ és \oplus gomb megnyomásával megjelenítheti a tv-képernyőn a rádióerősítő menüjét, és kiválaszthatja a használandó funkciót. A rádióerősítő használatának megkezdésekor először nyomja meg a távvezérlő AMP gombját. Ellenkező esetben előfordulhat, hogy a kiadott utasítások célja nem az erősítő lesz.

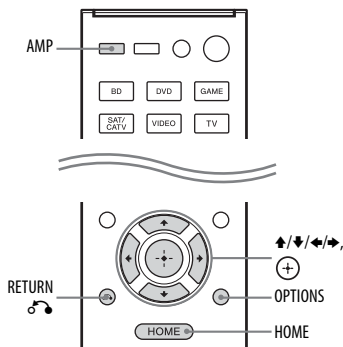

A menü használata

- Váltás át a tv bemenetét, hogy a menü képe jelenjen meg.**
- Nyomja meg a HOME gombot.**
A főmenü megjelenik a tv-képernyőn. A tv-től függően a főmenü megjelenése hosszabb ideig is eltarthat.

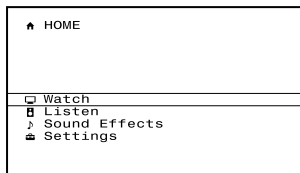

- Nyomja meg ismételten a \uparrow/\downarrow gombot a kívánt menü kiválasztásához, majd nyomja meg a \oplus gombot a menübe való belépéshez.**

A tv-képernyőn megjelenik a menüelemek listája.

Példa: A „Watch” pont választásakor.

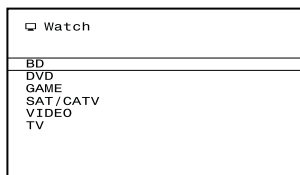

- Nyomja meg ismételten a \uparrow/\downarrow gombot a módosítani kívánt menüelem kiválasztásához, majd nyomja meg a \oplus gombot a menüelem aktiválásához.**
- Ismételje a 3. és 4. lépést a kívánt paraméter kiválasztásához.**

Hasznos tanács

Ha a képernyőkijelzésen a jobb alsó sarokban az „OPTIONS” jelenik meg, a funkciók listáját az OPTION gomb megnyomásával jelenítheti meg, és kiválaszthat egy kapcsolódó funkciót.

Az előző képernyőre való visszatéréshez

Nyomja meg a RETURN \curvearrowright gombot.

A menüből való kilépéshez

A HOME megnyomásával jelenítse meg a főmenüt, majd nyomja meg ismét a HOME gombot.

A főmenük bemutatása

Menü	Leírás
Watch	A rádióerősítőhöz csatlakoztatott videobemeneti forrás kiválasztása (31. oldal).
Listen	A rádióerősítőhöz csatlakoztatott zenei bemeneti forrás kiválasztása (31. oldal). Emellett a beépített vevő FM/AM rádió funkcióját is élvezheti (39. oldal).
Sound Effects	A különféle Sony-technológiák vagy funkciók által kínált páratlan zenei élmény aktiválása, lásd: (42. oldal).
Settings	A rádióerősítő beállításainak módosítása (53. oldal).

Alapműveletek

Bemeneti forrás lejátszása

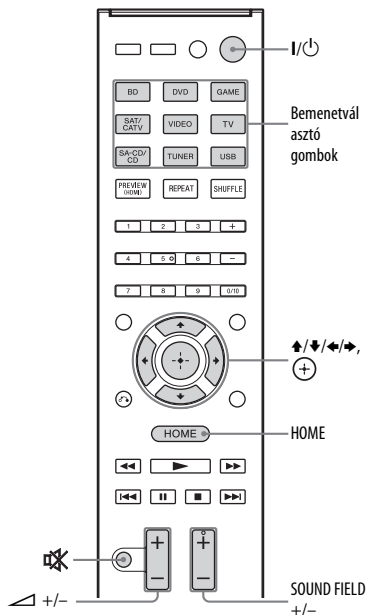

- 1 Nyomja meg a HOME gombot.**
A főmenü megjelenik a tv-képernyőn.
- 2 Válassza a „Watch” vagy a „Listen” menüpontot, majd nyomja meg a (+) gombot.**
A tv-képernyőn megjelenik a menüelemek listája.
- 3 Válassza ki a használni kívánt készüléket, majd nyomja meg a (+) gombot.**
- 4 Kapcsolja be a készüléket, és indítsa el a lejátszást.**

5 A +/- gombbal változtathatja a hangerőt.

Használhatja a rádióerősítő MASTER VOLUME gombját is.

6 Nyomja meg a SOUND FIELD +/- gombot a térhatású hang megszólaltatásához.

Használhatja a rádióerősítő A.F.D./2CH, MOVIE vagy MUSIC gombját is.
Részletekért lásd: 42. oldal.

Hasznos tanácsok

- A kívánt készülék kiválasztásához elfordíthatja a rádióerősítő INPUT SELECTOR gombját, vagy megnyomhatja a távirányító bemenetválasztó gombjait.
- A hangerőt módosíthatja a rádióerősítő MASTER VOLUME gombjának vagy a távirányító MASTER VOL vagy  +/- gombjának használatával is.
A hangerő gyors növelése vagy csökkentése:
 - Gyorsan fordítsa el a gombot.
 - Nyomja le és tartsa lenyomva a gombot.A hangerő finom módosítása:
 - Lassan fordítsa el a gombot.
 - Nyomja le a gombot, és azonnal engedje fel.

A némítási funkció aktiválása

Nyomja meg a  gombot.

A némítási funkció az alábbi esetekben kikapcsol:

- ismét megnyomja a  gombot.
- módosítja a hangerőt.
- ha kikapcsolja a rádióerősítőt;
- ha automatikus kalibrálást végez.

A hangsugárzók károsodásának megelőzése érdekében

A rádióerősítő kikapcsolása előtt minden esetben csökkentse le a hangerőt.

Lejátszás iPod/iPhone készülékről

Az iPod/iPhone zenei tartalmait a rádióerősítő Ψ (USB) aljzatához csatlakoztatva játszhatja le. Az iPod/iPhone csatlakoztatásával kapcsolatos részletes információkért lásd: 26.

Kompatibilis iPod/iPhone modellek

A rádióerősítővel az alábbi iPod/iPhone típusokat használhatja. Mielőtt használná, frissítse az iPod/iPhone szoftverét a legújabb verzióra.



iPod touch
4. generáció



iPod touch
3. generáció



iPod touch
2. generáció



iPod nano
6. generáció



iPod nano
5. generáció
(videokamerával)



iPod nano
4. generáció
(videóval)



iPod nano
3. generáció
(videóval)



iPod classic



iPhone 4S



iPhone 4



iPhone 3GS



iPhone 3G

Megjegyzések

- A Sony nem vállal felelősséget, amennyiben az iPod/iPhone adatai elvesznek vagy megsérülnek a rádióerősítőhöz csatlakoztatott iPod/iPhone használata során.
- Ezt a terméket kifejezetten az iPod/iPhone készülékekkel való együttműködésre tervezték, és tanúsították, hogy megfelel az Apple teljesítménykövetelményeinek.

Az iPod-/iPhone-vezérlési mód kiválasztása

Az iPod-/iPhone-vezérlési módot az OSD (képernyőkijelzés) menüből vagy a távirányító iPhone CTRL gombjával választhatja ki.

Az iPod/iPhone tartalmát a OSD menü használatával böngészheti.

Az összes művelet szintén vezérelhető a kijelzőn információkat figyelve, ha a tv-képernyő ki van kapcsolva.

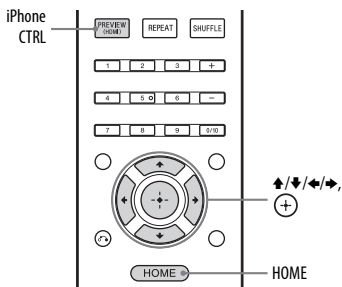

1 Nyomja meg a HOME gombot.
A főmenü megjelenik a tv-képernyőn.

2 Válassza a „Listen” opciót, majd nyomja meg a (+) gombot.

3 Válassza az „USB” opciót, majd nyomja meg a (+) gombot.

Az iPod vagy iPhone csatlakoztatásakor a tv-képernyőn az „iPod/iPhone” felirat jelenik meg.

4 Válassza a „System OSD” vagy „iPod/iPhone” menüpontot, majd nyomja meg (+) gombot.

Az iPod/iPhone működtetése a „System OSD” mód használatával

1 Győződjön meg arról, hogy „Az iPod-/iPhone-vezérlési mód kiválasztása” (34. oldal) 4. lépésében a „System OSD” módot választotta ki.

2 Válassza ki a kívánt tartalmat a tartalomlistából, majd nyomja meg a (+) gombot.

A kiválasztott tartalom lejátszása elindul, és a zenetartalom információi megjelennek a tv-képernyőn.

A lejátszási mód kiválasztása

A lejátszási módot a távirányító OPTIONS gombjával módosíthatja.

- Repeat: Off / One / All
- Shuffle: Off / Songs / Albums
- Audiobooks: Slower / Normal / Faster

Az iPod/iPhone működtetése az „iPod/iPhone” mód használatával

1 Győződjön meg arról, hogy „Az iPod-/iPhone-vezérlési mód kiválasztása” (34. oldal) 4. lépésében az „iPod/iPhone” módot választotta ki.

2 Válassza ki a kívánt tartalmat az iPod/iPhone menü használatával.

Az iPod/iPhone működtetésével kapcsolatos részletes információkért nézze meg az iPod/iPhone készülékhez kapott használati utasítást.

Az iPod/iPhone működtetése a távirányító használatával

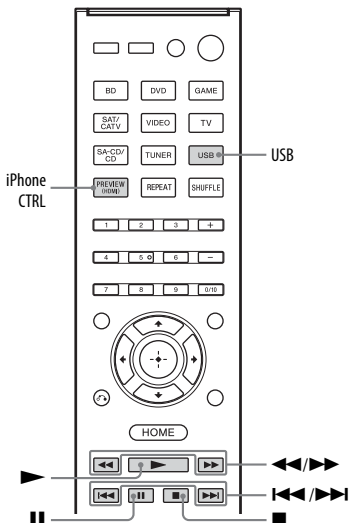

A következő gombok használata előtt nyomja meg az USB gombot.

Gomb	Művelet
	Lejátszás indítása.
	Lejátszás szüneteltetése.
	Gyors hátra- vagy előretekerés.
	Ugrás az előző/következő zeneszámra.
iPhone CTRL	Az iPod-/iPhone-vezérlési mód kiválasztása.

Megjegyzések az iPod/iPhone eszközökről

- Az iPod/iPhone a bekapcsolt rádióerősítőhöz csatlakoztatva töltődik.
- Nem tölthet át dalokat erről a rádióerősítőről az iPod/iPhone készülékre.
- Működés közben ne távolítsa el az iPod/iPhone készüléket. Az adatvesztés vagy az iPod/iPhone károsodásának elkerülése érdekében kapcsolja ki a rádióerősítőt az iPod/iPhone csatlakoztatásakor és eltávolításakor.

iPod/iPhone üzenetek listája

Üzenet és magyarázat

Reading

A rádióerősítő felismerte az iPod vagy iPhone eszközt, és információkat olvas róla.

Loading

A rádióerősítő információkat tölt le az iPod vagy iPhone eszközről.

Not supported

Nem támogatott iPod vagy iPhone van csatlakoztatva.

No device is connected

Nincs csatlakoztatva iPod vagy iPhone.

No music

Nem található zenei tartalom.

Headphones not supported

A fejhallgató nem szólal meg, ha iPod vagy iPhone van csatlakoztatva.

Lejátszás USB-eszközről

Az USB-eszköz zenei tartalmait a rádióerősítő Ψ (USB) aljzatához csatlakoztatva játszhatja le. Az USB-eszköz csatlakoztatásával kapcsolatos részletes információkért lásd: „iPod, iPhone, USB-eszköz csatlakoztatása” (26. oldal). A rádióerősítő által támogatott zenei fájlformátumok a következők:

Fájlformátum	Kiterjesztések
MP3 (MPEG-1 Audio Layer III)	„.mp3”
AAC*	„.m4a”, „.3gp”, „.mp4”
WMA9 Standard*	„.wma”
WAV	„.wav”

* A rádióerősítő nem játszik le DRM-mel kódolt fájlokat.

Kompatibilis USB-eszközök

A rádióerősítővel a következő Sony USB-eszközöket használhatja:

Ellenőrzött Sony USB-eszköz

Terméknév	Típusnév
Walkman®	NWZ-S754 / S755
	NWZ-E453 / E454 / E455
	NWZ-E353 / E354 / E355
	NWZ-B133 / B135 / B133F / B135F
	NWZ-B142 / B143 / B142F / B143F
	NWD-E023F / E025F
	NWZ-E435F / E436F / E438F
	NWZ-E343 / E344 / E345
	NWZ-S636F / S638F / S639F

Terméknév	Típusnév
	NWZ-S736F / S738F / S739F
	NWZ-A726 / A728 / A729 / A726B / A728B
	NWZ-A826 / A828 / A829
	NWZ-W202
	NWZ-X1050 / X1060
	NWZ-S744 / S745
	NWZ-E443 / E444 / E445
	NWZ-S543 / S544 / S545
	NWZ-A844 / A845 / A846 / A847
	NWZ-W252 / W253
	NWZ-B152 / B153 / B152F / B153F
MICROVAULT	USM1GL / 2GL / 4GL / 8GL / 16GL
	USM1GLX / 2GLX / 4GLX / 8GLX / 16GLX

Megjegyzések

- A rádióerősítő nem képes olvasni az NTFS fájlrendszert.
- A rádióerősítő csak a merevlemez meghajtó első partíciójára mentett adatok olvasására képes.
- Az itt fel nem sorolt típusok működése nem garantált.
- A működés még ezen USB-eszközök használatakor sem mindig garantálható.
- Ezen USB-eszközök bizonyos területeken nem vásárolhatók meg.
- A fenti típusok formázásakor magával a készülékkel vagy az adott készülékhez készült formázószoftverrel formázzon.
- Amikor USB-eszköz szeretne a rádióerősítőhöz csatlakoztatni, ezt csak az USB-eszközön megjelenő „Creating Library” vagy „Creating Database” felirat eltűnése után tegye meg.

Az USB-eszköz működtetése

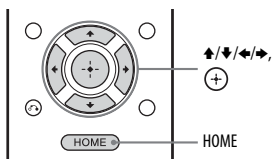

- 1 Nyomja meg a HOME gombot.**
A főmenü megjelenik a tv-képernyőn.
- 2 Válassza a „Listen” opciót, majd nyomja meg a (+) gombot.**
Amikor az USB-eszköz csatlakoztatva van, a tv-képernyőn az „USB” felirat jelenik meg.
- 3 Válassza az „USB” opciót, majd nyomja meg a (+) gombot.**
Az USB-eszköz a rádióerősítő távirányítójával működtethető. A zenei tartalom információi megjelennek a tv-képernyőn.

Az USB-eszköz működtetése a távirányító használatával

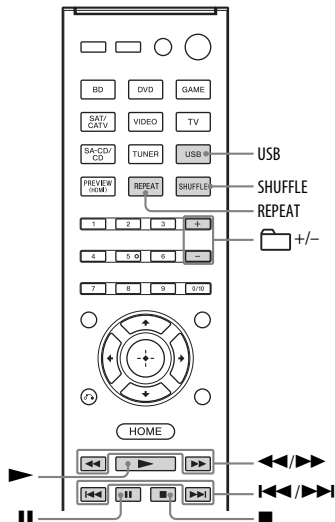

A következő gombok használata előtt nyomja meg az USB gombot:

Gomb	Művelet
▶	Lejátszás indítása.
⏸	Lejátszás szüneteltetése.
■	Lejátszás leállítása.
◀◀/▶▶	Gyors hátra- vagy előretekerés.
◀◀/▶▶	Ugrás az előző/következő fájlra.
📁 +/-	Ugrás az előző/következő mappába.
REPEAT*	Aktiválja az ismétlődő módot (Off / One / All / Folder).
SHUFFLE*	Aktiválja a véletlen sorrendű lejátszás módot (Off / All / Folder).

* A kívánt lejátszási mód kiválasztásához nyomja meg ismételten a gombot.

Megjegyzések az USB-eszközzel kapcsolatban

- Működés közben ne távolítsa el az USB-eszközt. Az adatvesztés vagy az USB-eszköz károsodásának elkerülése érdekében kapcsolja ki a rádióerősítőt az USB-eszköz csatlakoztatásakor vagy eltávolításakor.
- Ne csatlakoztassa a rádióerősítőt és az USB-eszközt USB-hubon keresztül.
- A csatlakoztatott USB-eszköz típusától függően a „Reading” felirat kb. 10 másodpercig is látszódhat.
- Az USB-eszköz csatlakoztatásakor a rádióerősítő beolvassa az USB-eszközön található összes fájlt. Ha az USB-eszközön sok mappa vagy fájl van, az USB-eszköz beolvasásának befejezése sokáig tarthat.
- A rádióerősítő legfeljebb
 - 256 mappát (beleértve a „ROOT” gyökérmappát),
 - minden mappában 256 hangfájlt,
 - 8 mappaszintet (fájlfszerkezetet, beleértve a „ROOT” gyökérmappát) képes felismerni.A hangfájlok és mappák maximális száma a fájl- és mappaszervezéstől függően változhat.
Ne mentsen más típusú fájlokat vagy fölösleges mappákat az USB-eszköze.
- Nem garantálható a kompatibilitás az összes kódoló- és írószoftverrel, rögzítőeszközzel és írható adathordozóval. Az USB-eszköz inkompatibilitása zajt vagy szaggatott hangot eredményezhet, vagy egyáltalán nem játszható le.
- A lejátszás elindítása beletelhet egy kis időbe, ha:
 - a mappaszervezet összetett;
 - a memória kapacitása túl nagy.
- Ez a rádióerősítő nem feltétlenül támogatja a csatlakoztatott USB-eszköz által biztosított összes funkciót.
- A rádióerősítő lejátszási sorrendje eltérhet a csatlakoztatott USB-eszköz lejátszási sorrendjétől.

- A hangfájlokat nem tartalmazó mappákat a készülék kihagyja.
- Nagyon hosszú szám lejátszásakor egyes műveletek késleltethetik a lejátszást.

USB-vel kapcsolatos üzenetek listája

Üzenet és magyarázat

Reading

A rádióerősítő felismerte az USB-eszközt, és információkat olvas róla.

Device error

Az USB-eszköz memóriája nem ismerhető fel (36. oldal).

Not supported

Nem támogatott USB-eszközt csatlakoztatott, ismeretlen eszközt csatlakoztatott, vagy az USB-eszköz USB-hubon (36. oldal) keresztül csatlakozik.

No device is connected

Nincs USB-eszköz csatlakoztatva, vagy a csatlakoztatott USB-eszközt nem ismeri fel a rádióerősítő.

No track

Nem található zeneszám.

A rádió használata

FM/AM rádióadók hallgatása

A beépített vevőegység segítségével FM vagy AM rádióállomások műsorát hallgathatja. Mielőtt hozzáférést, ellenőrizze, hogy az FM és AM antennát megfelelően csatlakoztatta-e (27. oldal).

Hasznos tanács

A közvetlen hangoláshoz használt léptetőfrekvencia alább látható.

Terület	FM	AM
USA, Kanada	100 kHz	10 kHz*
Európa, Ausztrália	50 kHz	9 kHz

* Az AM-hangolási skála módosítható (40. oldal).

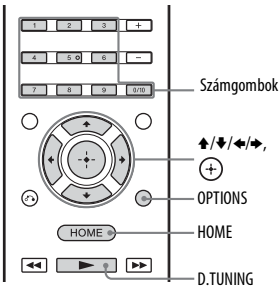

- 1 Válassza a főmenü „Listen” pontját, majd nyomja meg a + gombot.**
- 2 Válassza az „FM” vagy „AM” menüpontot, majd nyomja meg a + gombot.**
A tv-képernyőn megjelenik az FM vagy AM menülista.

FM/AM képernyő

A képernyőn látható összes tételt kiválaszthatja vagy működtetheti a ↑/↓/↔/↔ és + gombokkal.

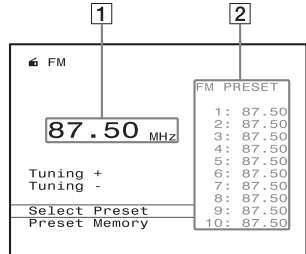

- 1** Frekvenciajelölés (40. oldal)
- 2** Tárolt állomások listája (41. oldal)

Rádióállomások automatikus behangolása (Auto Tuning)

Válassza a „Tuning +” vagy a „Tuning -” menüpontot, majd nyomja meg a + gombot.

A „Tuning +” gombbal az alacsonyabb frekvenciájú állomásoktól a magasabb frekvenciájúak felé kereshet, a „Tuning -” gombbal fordítva. Egy-egy állomás megtalálásakor a hangolás leáll.

Ha a sztereó FM-vétel gyenge minőségű

- 1** Hangolja be a hallgatni kívánt állomást az Auto Tuning vagy Direct Tuning (40. oldal) használatával, vagy válassza ki a kívánt programozott állomást (41. oldal).
- 2** Nyomja meg az OPTIONS gombot.
- 3** Válassza az „FM Mode” menüpontot, majd nyomja meg a + gombot.
- 4** Válassza a „Mono” lehetőséget, majd nyomja meg a + gombot.

Rádióállomások közvetlen behangolása (Direct Tuning)

A számgombokkal beírhatja a kívánt rádióállomás vételi frekvenciáját.

1 Nyomja meg a D.TUNING gombot.

2 Használja a számgombokat a frekvencia megadásához, majd nyomja meg a (+) gombot.

1. példa: FM 102,50 MHz

Válassza az 1 → 0 → 2 → 5 (→ 0*) értékeket.

2. példa: AM 1350 kHz

Válassza az 1 → 3 → 5 → 0 értékeket.

* A 0-t csak európai és ausztráliai típusok esetén nyomja meg.

Hasznos tanács

AM-vétel esetén állítsa az AM keretantennát a legjobb vételt biztosító irányba.

Ha az állomást nem sikerül behangolni

A „- - - - MHz” vagy „- - - - kHz” jelenik meg, és a képernyő visszatér az aktuális frekvenciára.

Ellenőrizze, hogy a megfelelő frekvenciát írta-e be. Ha nem, hajtsa végre ismét az 1–3. lépést. Ha az állomást továbbra sem tudja behangolni, a beírt frekvencián az adott vételi körzetben nem fogható rádióadás.

Az AM-hangolási skála módosítása

(Csak egyesült államokbeli és kanadai modellek)

A rádióerősítő kezelőszerveivel választhat a 9 kHz-es és 10 kHz-es AM-hangolási skála között.

I/⏻

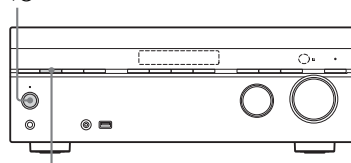

TUNING MODE

1 Nyomja meg a I/⏻ gombot a rádióerősítő kikapcsolásához.

2 A TUNING MODE nyomva tartása közben nyomja meg a I/⏻ gombot a rádióerősítőn.

Az aktuális AM hangolási skála 9 kHz-re (vagy 10 kHz-re) változik.

Ismételje meg a fenti eljárást a skála 10 kHz (vagy 9 kHz) értékre való visszaállításához.

Megjegyzések

- A beállításoktól függően hosszabb ideig is eltarthat, mire a rádióerősítő átváltja az AM léptetőfrekvenciát.
- A léptetőfrekvencia módosításakor minden tárolt rádióállomás törlődik

FM/AM rádióállomások tárolása (Preset Memory)

Legfeljebb 30 állomás (FM és AM) tárolható a memóriában kedvenc állomásként.

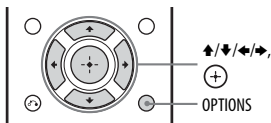

- 1** Hangolja be a tárolni kívánt állomást az Auto Tuning (39. oldal) vagy Direct Tuning (40. oldal) funkció használatával.
- 2** Válassza a „Preset Memory” opciót, majd nyomja meg a (+) gombot.
- 3** Válassza ki a memóriahely számát, majd nyomja meg a (+) gombot. A készülék tárolja az állomást a kiválasztott memóriahelyen.
- 4** Az 1–3. lépések megismétlésével további állomásokat tárolhat. Az állomásokat a következőképpen tárolhatja:
 - AM-sáv: AM 1–AM 30
 - FM-sáv: FM 1–FM 30

A tárolt állomások előhívása

- 1** Válassza az „FM” vagy „AM” menüpontot, majd nyomja meg a (+) gombot.
- 2** Válassza a „Select Preset” opciót, majd nyomja meg a (+) gombot.
- 3** Válassza ki a kívánt tárolt állomást, majd nyomja meg a (+) gombot. Az 1 és 30 közti memóriahelyek érhetőek el.

A tárolt állomások elnevezése (Name Input)

- 1** Válassza az „FM” vagy „AM” menüpontot, majd nyomja meg a (+) gombot.
- 2** Válassza a „Select Preset” opciót, majd nyomja meg a (+) gombot.
- 3** Válassza ki az elnevezni kívánt memóriahelyet, nyomja meg a (+) gombot, majd az OPTIONS gombot.
- 4** Válassza a „Name Input” menüpontot, majd nyomja meg a (+) gombot.
- 5** Nyomja meg ismételten a ↕/↔ gombot egy karakter kiválasztásához, majd nyomja meg a → gombot. A beviteli pozíciót hátra és előre mozgathatja a ↔/↕ megnyomásával. a név legfeljebb 8 karakterből állhat.
- 6** Ismételje a 5. lépést a karakterek egyenkénti beviteléhez, majd nyomja meg a (+) gombot. A készülék tárolja a beírt nevet.

RDS-adások vétele

(Csak európai és ausztráliai modellek)

Ez a rádióerősítő lehetővé teszi az RDS (Radio Data System, rádiós adatrendszer) használatát, amelynek révén a rádióállomások a normál rádióműsorral együtt kiegészítő információkat juttatnak el a hallgatókhoz. Így a készüléke nagyon hasznos RDS szolgáltatásokat nyújthat, például a műsornév kijelzését. Az RDS funkció csak az FM-hullámsávon használható.*

* Nem minden FM-állomás sugároz RDS-adást, illetve nem minden RDS-állomás nyújtja ugyanazokat a szolgáltatásokat. Ha ezzel kapcsolatban kérdései vannak, vegye fel a kapcsolatot az adott rádióállomással.

Egyszerűen válasszon ki egy FM-állomást.

Ha a kiválasztott állomás RDS-információkat is sugároz, a tv-képernyőn és a kijelzőn megjelenik az állomás neve*.

* Ha nem érkezik RDS-adás, az állomás neve nem jelenik meg.

Megjegyzések

- Az RDS szolgáltatás működése bizonytalanná válhat, ha a behangolt állomás adása nem tökéletes, vagy a vétel gyenge.
- A tv-képernyőn megjelenő egyes betűk nem jeleníthetők meg a kijelzőn.

Hasznos tanács

Ha az állomásnév látható a kijelzőn, a DISPLAY gomb ismételt megnyomásával ellenőrizheti a vételi frekvenciát (66. oldal).

Hangeffektusok alkalmazása

A hangzskép kiválasztása

A rádióerősítő többcsatornás térhatású hang előállítására képes. Kiválaszthatja a rendszer előre beprogramozott hangzsképeinek egyikét.

- 1 Válassza a főmenü „Sound Effects” pontját, majd nyomja meg a (+) gombot.**
- 2 Válassza a „Sound Field” pontot, majd nyomja meg a (+) gombot.**
- 3 Válassza ki a kívánt hangzsképet.**

Hasznos tanácsok

- A távvezérlő SOUND FIELD +/- gombjának ismételt megnyomásával választhatja ki a kívánt hangzsképet.
- Használhatja a rádióerősítő A.F.D./2CH, MOVIE vagy MUSIC gombját is.

Auto Format Direct (A.F.D.)/2 csatornás hangzskémód

- **Auto Format Direct (A.F.D.) mód:** Ennek a módnak a használatával kiválaszthatja a kétcsatornás műsor dekódolási eljárását, mellyel azt többcsatornás formátumban hallgathatja meg.
- **2 csatornás hangzskémód:** Az alkalmazott szoftver felvételi formátumától, a csatlakoztatott lejátszókészüléktől és a rádióerősítő hangzskép-beállításától függetlenül átválthat 2 csatornás hangkimenetre.

■ A.F.D. automatikus (A.F.D. AUTO)

Ennél az üzemmódnál a hang az eredeti (felvételi, kódolási) formában hallható bármilyen térhangzású hatás hozzáadása nélkül.

Azonban az egyesült államokbeli és kanadai modellek esetén a rádióerősítő alacsony frekvenciás jelet generál és továbbít a mélysugárázóra, ha nincs LFE jel.

■ Multi sztereó (MULTI ST.)

A kétszaternás (bal és jobb csatorna) műsört az összes hangszugárzón keresztül szóltaltja meg. A hangszugárzó-beállítások függvényében lehetnek olyan hangszugárzók, melyek nem szólnak.

■ 2 csatornás sztereó (2CH ST.)

A rádióerősítő csak a két első (bal, jobb) hangszugárzóhoz továbbítja a hangot. A mélysugárzó nem szól. A hagyományos kétszaternás műsorforrások hangja teljesen megkerüli a hangfeldolgozó áramköröket. A többszaternás térhatású formátumokat két csatornára keveri le a készülék.

■ Analog Direct (A. DIRECT)

A kiválasztott műsorforrás hangját kétszaternás analóg formátumban is meghallgathatja. Ez a funkció ideális az extra minőségű analóg berendezések hangjának lejátszására. Ha ezt a funkciót bekapcsolja, csak a hangerő és az első hangszugárzók hangereje módosítható.

Megjegyzés

Az „Analog Direct” funkciót nem választhatja ki, amikor a BD, DVD, GAME vagy USB bemeneteket használja.

Film (Movie) üzemmód

A térhatású hang előnyeit egyszerűen kihasználhatja a rendszer előre beprogramozott hangzsképeinek egyikével. Így otthonában élvezheti a filmszínházak izgalmas, erőteljes légkörét.

■ HD-D.C.S.

A HD Digital Cinema Sound (HD-D.C.S.) a Sony új, innovatív házimozi-technológiája, amely a legújabb akusztikai és digitális jelfeldolgozási technológiákat használja. Pontos választási adatokon alapul, amelyek egy mastering stúdióból származnak. E mód használatával a Blu-ray és DVD filmeket nemcsak a legjobb minőségű hanggal, de a legjobb hangkörnyezettel

élvezheti, ahogy a film hangmérnöke azt megalkotta a mastering során. a következőképpen választhatja ki az effektustípust a HD-D.C.S technológiához.

- **Dynamic:** Ez a beállítás olyan környezetet javasolt, mely visszhangos, de hiányzik belőle a nagyobb tér érzetét (ahol a hangelnyelés nem megfelelő). Kiemeli a hang visszautikröződését, és egy nagy, klasszikus filmszínházéhoz hasonló hangot állít elő. Ily módon a filmszínház térérzetét felerősíti, és egyedülálló akusztikus mezőt hoz létre.
- **Theater:** Szokványos nappalokban ez a beállítás javasolt. Ezzel a beállítással a visszhang a filmszínházaknál megszokott módon hallatszik. Leginkább akkor érdemes választani, ha Blu-ray lemezre felvett filmet szeretne a filmszínházéhoz hasonló hangkörnyezetben lejátszani.
- **Studio:** Ezt a beállítást olyan nappaliban használja, mely rendelkezik a megfelelő hangberendezésekkel. Ezzel a beállítással a visszhang olyan lesz, mint amikor egy filmszínházi hangforrást újrakevernek Blu-ray lemezre, hogy a hangerő megfeleljen az otthoni használat követelményeinek. a hang tükröződésének és visszhangjának szintje minimális lesz. A párbeszédet és a térhatású hangokat azonban élethűen adja vissza a rendszer.

■ PLII Movie

A készülék Dolby Pro Logic II Movie módú dekódolást végez. Ez a dekódolási eljárás ideális a Dolby Surround mozifilmek hangjának visszaadásához. Ezenkívül ez az eljárás alkalmas az 5.1 csatornás hang előállítására abban az esetben is, ha régi filmet néz videón, vagy a filmet szinkronizálták.

■ Neo:6 Cinema (Neo:6 CIN)

A készülék DTS Neo:6 Cinema módú dekódolást végez. A 2 csatornás formátumban felvett hangot 5 csatornásként kódolja ki.

Zene (Music) üzemmód

Kiválaszthatja a rendszer előre beprogramozott hangzsképeinek egyikét. Így otthonában élvezheti a koncerttermek izgalmas, erőteljes légkörét.

■ Terem (HALL)

A klasszikus koncerttermek hangulatának szimulálása.

■ Dzsesszklub (JAZZ)

Egy dzseszklub hangzását utánozza.

■ Élő koncert (CONCERT)

Egy 300 férőhelyes zeneklub hangulatát utánozza.

■ Stadion (STADIUM)

A nagyméretű, nyitott stadionok légkörét utánozza.

■ Sport (SPORTS)

A sportközvetítések légkörét idézi.

■ Hordozható audioeszköz (PORTABLE)

A hordozható audioeszközön tárolt zeneszámok tiszta, erőteljes megszólaltatása. Ez a hangzskép ideális az MP3 és egyéb tömörített zenék lejátszásához.

■ PLII Music

A készülék Dolby Pro Logic II Music módú dekódolást végez. Ez a dekódolási eljárás ideális a normál sztereó műsorforrások (például CD-lemezek) hangjának visszaadásához.

■ Neo:6 Music (Neo:6 MUS)

A készülék DTS Neo:6 Music módú dekódolást végez. A 2 csatornás formátumban felvett hangot 5 csatornás kódozza ki. Ez a dekódolási eljárás ideális a normál sztereó műsorforrások (például CD-lemezek) hangjának visszaadásához.

Ha fejhallgatót csatlakoztatott a készülékhez

A következő hangzsképeket akkor választhatja ki, ha a rádióerősítőhöz fejhallgatót csatlakoztatott.

■ Headphone (2ch) (HP 2CH)

Automatikusan ez a hangzskép kapcsol be, ha fejhallgatót csatlakoztatott (kivéve ha az „Analog Direct” van kiválasztva). A hagyományos kétcsatornás műsorforrások hangja teljesen megkerüli a hangfeldolgozó áramköröket. A többcsatornás térhatású formátumokat két csatornára keveri le a készülék az LFE jelek kivételével.

■ Headphone (Direct) (HP DIRECT)

Automatikusan ez a hangzskép kapcsol be, ha fejhallgatót csatlakoztatott, és az „Analog Direct” van kiválasztva. Az analóg jeleket feldolgozás (például hangszinbeállítás, hangzskép stb.) nélkül továbbítja a fejhallgatóba.

Ha mélysugárzót csatlakoztat

Ha a műsor nem tartalmaz LFE jelösszetevőt (mélyhanghatás a kétcsatornás jel hatásának fokozásához), ez a rádióerősítő egy önállóan előállított mélyhangot továbbít a mélysugárzó-kimenetre. Azonban nem állít elő alacsony frekvenciás jelet a „Neo:6 Cinema” vagy „Neo:6 Music” használatakor, ha az összes hangsugárzó beállítása „Large”. A Dolby Digital basszusátírányító áramkörök teljes kihasználásához javasoljuk a mélysugárzó levágási frekvenciájának minél magasabbra állítását.



Megjegyzések a hangzsképekről

- A hangsugárzó-elrendezéstől függően elképzelhető, hogy egyes hangzsképek nem választhatók ki.

- A zene és film hangzásoképek nem működnek a következő esetekben:
 - DTS-HD Master Audio, DTS-HD High Resolution Audio vagy Dolby TrueHD jelek fogadása 48 kHz-nél magasabb mintavételezési frekvenciával;
 - az „Analog Direct” van kiválasztva.
- A „PLII Movie”, a „PLII Music”, a „Neo: 6 Cinema” és a „Neo:6 Music” működik, ha a hangsugárzó-elrendezés 2/0 vagy 2/0.1.
- Ha a zenei hangzásoképek bármelyikét kiválasztja, a mélysugárzó elnémul, amennyiben a Speaker Settings menüben „LARGE” beállítás van kiválasztva minden hangsugárzóra. A mélysugárzó azonban bekapcsol, ha:
 - a beérkező digitális műsor LFE jeleket tartalmaz;
 - az első vagy térhatású hangsugárzók méretbeállítása „SMALL”;
 - a „Multi Stereo”, „PLII Movie”, „PLII Music”, „HD-D.C.S.” vagy „Portable Audio” egyike ki van választva.

Az Éjszakai üzemmód funkció használata

Ez a funkció mozihoz hasonló hangzási élményt biztosít alacsony hangerő mellett is. Amikor késő este néz filmet, a párbeszédet alacsony hangerő mellett is tisztán hallja majd. Ez a funkció más hangzásoképekkel együtt is használható.

- 1 Válassza a főmenü „Sound Effects” pontját, majd nyomja meg a  gombot.**
- 2 Válassza a „Night Mode” menüpontot, majd nyomja meg a  gombot.**
- 3 Válassza az „On” vagy az „Off” lehetőséget, majd nyomja meg a  gombot.**

Megjegyzés

Ez a funkció nem működik, ha az „Analog Direct” beállítás van megadva.

Hasznos tanácsok

- Az éjszakai üzemmód funkció a rádióerősítőn található NIGHT MODE gombbal is be-, illetve kikapcsolható (10. oldal).
- Ha az éjszakai üzemmód be van kapcsolva, a mély és magas hanghatás, valamint az effektusok szintje növekszik, és a „D.Range Comp.” beállítása automatikusan „On” lesz.



A kalibrációtípus kiválasztása

Az automatikus kalibrálás végrehajtása után kiválaszthatja a kívánt kalibrációtípust. Részletekért lásd: „Calibration Type” (56. oldal).

A hangszínszabályzó beállítása

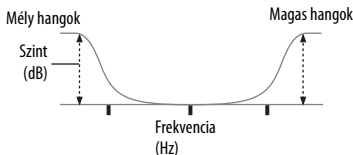
A következő paraméterek használatával állíthatja be az első hangsugárzók hangszínét (a mély és magas hangok arányát).



- 1 Válassza a főmenü „Sound Effects” pontját, majd nyomja meg a  gombot.**
- 2 Válassza az „Equalizer” pontot, majd nyomja meg a  gombot.**

3 Adja meg a „Bass” vagy a „Treble” jelerősítését, majd nyomja meg a (+) gombot.

4 Módosítsa a jelerősítést, majd nyomja meg a (+) gombot.

Megjegyzések

- Ez a funkció nem működik az „Analog Direct” használata mellett.
- A basszus- és a magashang frekvenciái rögzítettek.
- Az audiojeltől függően előfordulhat, hogy a rádióerősítő alacsonyabb mintavételezési frekvencián játszik le jeleket, mint a bemeneti jelek eredeti mintavételezési frekvenciája.

A Pure Direct funkció használata

A Pure Direct mód használatával jobb minőségű hangzás érhető el. A Pure Direct funkció bekapcsolt állapotában a kijelzőpanel elalszik, hogy a hangminőséget befolyásoló zaj kiszűrhető legyen. A Pure Direct funkció bármelyik bemenettel használható.

1 Válassza a főmenü „Sound Effects” pontját, majd nyomja meg a (+) gombot.

2 Válassza a „Pure Direct” menüpontot, majd nyomja meg a (+) gombot.

3 Válassza az „On” vagy az „Off” lehetőséget, majd nyomja meg a (+) gombot.

Megjegyzés

A Pure Direct funkció beállítása esetén az „Equalizer”, a „Night Mode”, az „Auto Volume” és a „D.Range Comp.” funkció nem működik.

Hasznos tanács

A távirányító vagy a rádióerősítő PURE DIRECT gombjával közvetlenül is be- vagy kikapcsolhatja a Pure Direct funkciót.

A Pure Direct funkció kikapcsolása

A Pure Direct funkció kikapcsol az alábbi esetekben:

- A PURE DIRECT ismételt megnyomása;
- a hangzskép megváltoztatása;
- a tv-n a jelenetbeállítás megváltoztatása (Scene Select);
- Az „Equalizer”, „Night Mode”, „Auto Volume” vagy „D.Range Comp.” beállítás megváltoztatása.

A hangzsképek visszaállítása az eredeti állapotba

Ehhez a művelethez a rádióerősítő kezelőszerveit használja.

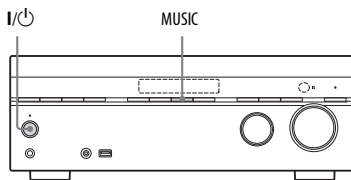

1 Nyomja meg a I/⏻ gombot a rádióerősítő kikapcsolásához.

2 A MUSIC gombot nyomva tartva nyomja meg a I/⏻ gombot. Az „S.F. CLEAR” jelenik meg a kijelzőpanelen, és minden hangzskép visszaáll az eredeti beállításra.

Mire használható a „BRAVIA” Sync funkció?

A „BRAVIA” Sync funkció HDMI-vezérlést támogató Sony tv-készülékkel, Blu-ray-lejátszóval, DVD-lejátszóval, AV-erősítővel stb. használható.

Ha egy (külön megvásárolható) HDMI-vezetékkel olyan Sony készüléket csatlakoztat a felvevőhöz, amely kompatibilis a „BRAVIA” Sync funkcióval, ezek használata a következő módon egyszerűsödik:

- Egygombos lejátszás (48. oldal)
- Összehangolt hangvezérlés (49. oldal)
- Összehangolt kikapcsolás (49. oldal)
- Jelenetválasztás (50. oldal)
- Home Theatre Control (50. oldal)
- Egyszerű távvezérlés (50. oldal)

A Control for HDMI egy olyan többutas vezérlési szabvány, melyet a HDMI CEC (Consumer Electronics Control) használ a HDMI (High-Definition Multimedia Interface) kapcsolathoz.

Javasoljuk, hogy a rádióerősítőt „BRAVIA” Sync. funkcióval rendelkező készülékekhez csatlakoztassa.

Megjegyzések

- A „One Touch Play”, a „System Audio Control” és a „System Power-Off” funkciókat nem Sony készülékkel is használhatja. Az összes nem Sony gyártmányú készülékek kompatibilitása azonban nem garantált ezzel a rádióerősítővel.
- A „Jelenetválasztás” és a „Házimozi-vezérlés” lehetőségek a Sony saját tulajdonú funkciói. Ezek a funkciók nem működtethetők nem Sony gyártmányú készülékekkel.
- A „BRAVIA” Sync funkcióval nem kompatibilis készüléken ezek a funkciók nem aktiválhatók.

Előkészületek a „BRAVIA” Sync funkció használatára

A rádióerősítő kompatibilis a „HDMI-vezérlés gyorsbeállítása” funkcióval.

- Ha a tv-készüléke kompatibilis a „HDMI-vezérlés gyorsbeállítása” funkcióval, akkor a rádióerősítő és lejátszó „HDMI-vezérlés” funkcióit automatikusan beállíthatja úgy, hogy a tv-készüléken beállítja a „HDMI-vezérlés” funkciót (47. oldal).
- Ha a tv-készüléke nem kompatibilis a „HDMI-vezérlés gyorsbeállítása” funkcióval, akkor a rádióerősítő, lejátszókészülék és a tv „HDMI-vezérlés” funkcióját külön-külön kapcsolja be (48. oldal).

Ha a tv-készüléke kompatibilis a „Control for HDMI” funkcióval

1 Csatlakoztassa a rádióerősítőt, a tv-készüléket és a lejátszóeszközt HDMI-kábellel (21. oldal).

(A készülékeknek kompatibilisnek kell lenniük a Control for HDMI funkcióval.)

2 Kapcsolja be a rádióerősítőt, a tv-készüléket és a lejátszóeszközöket.

3 Kapcsolja be a tv-készülék Control for HDMI funkcióját.

A rádióerősítő és a csatlakoztatott készülékek Control for HDMI funkciója egyszerre bekapcsol. Várjon, amíg a „COMPLETE” felirat nem jelenik meg. A beállítási folyamat ekkor befejeződik.

A tv-készülék beállításának módját lásd a tv-készülék kezelési útmutatójában.

Ha a tv-készülék nem kompatibilis a „Control for HDMI-Easy Setting” funkcióval

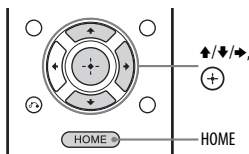

- 1 Nyomja meg a HOME gombot.
A főmenü megjelenik a tv-képernyőn.
- 2 Válassza a főmenüben a „Settings” menüpontot, majd nyomja meg a (+) gombot.
A tv-képernyőn megjelenik a beállítások menüje.
- 3 Válassza a „HDMI Settings” lehetőséget, majd nyomja meg a (+) gombot.
- 4 Válassza a „Control for HDMI” lehetőséget, majd nyomja meg a (+) gombot.
- 5 Válassza az „On” opciót, majd nyomja meg a (+) gombot.
A Control for HDMI bekapcsol.
- 6 Az OSD (képernyőkijelzési) menüből a HOME gomb megnyomásával léphet ki.
- 7 Válassza ki a rádióerősítő és a tévé HDMI-bemenetét a csatlakoztatott berendezés HDMI-bemenetének megfelelően, hogy megjelenjen a csatlakoztatott berendezés képe.
- 8 Kapcsolja be a Control for HDMI a csatlakoztatott készüléken.
Ha a Control for HDMI már be van kapcsolva a csatlakoztatott készüléken, a beállítást nem szükséges módosítani.
- 9 Ha más berendezéseken is szeretné használni a Control for HDMI funkciót, ismételje meg velük a 7. és 8. lépést.
A tv-készülék és a csatlakoztatott eszközök beállítását lásd a megfelelő készülék kezelési útmutatójában.

Megjegyzések

- Ha kihúzza a HDMI-kábelt vagy módosítja a kapcsolatot, végezze el a következő részekben ismertetett lépéseket: „Ha a tv-készüléke kompatibilis a „Control for HDMI-Easy Setting” funkcióval” (47. oldal) vagy „Ha a tv-készüléke nem kompatibilis a „Control for HDMI-Easy Setting” funkcióval” (48. oldal).
- Mielőtt a tv-készüléken végrehajtaná a „Control for HDMI-Easy Setting” funkciót, kapcsolja be a tv-készüléket, a csatlakoztatott eszközöket és a rádióerősítőt.
- Ha a „Control for HDMI-Easy Setting” funkció futtatása után a lejátszókészülékek nem működnek, ellenőrizze a HDMI-vezérlés beállítását a lejátszókészüléken.
- Ha a csatlakoztatott készülék nem támogatja a „Control for HDMI-Easy Setting” funkciót, a külső készüléken be kell kapcsolni a Control for HDMI, mielőtt a tv-készüléken elindítaná a „Control for HDMI-Easy Setting” funkciót.

Egygombos lejátszás

Ha elindítja a lejátszást a rádióerősítőhöz HDMI-kábellel csatlakoztatott készüléken, a rádióerősítő és a tv-készülék működése a következők szerint egyszerűsödik:

Rádióerősítő és tv-készülék

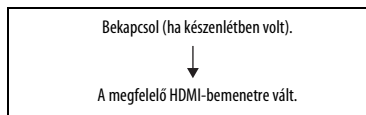

Ha kiválasztja a „Pass Through” menüpont „Auto” vagy „On”^{*} (60. oldal) beállítását, majd készenléti üzemmódba helyezi a rádióerősítőt, a hang és a kép kizárólag a tv-készüléken jelenik meg.

^{*} Csak európai, kanadai és ausztráliai típusok esetén.

Megjegyzések

- A tv menüjében ellenőrizze, hogy az Összehangolt hangvezérlés funkció be van-e kapcsolva.
- A tv-készülék típusától függően előfordulhat, hogy a műsor nyitójelenete lemarad.

- A beállításoktól függően elképzelhető, hogy a rádióerősítő nem kapcsol be a „Pass Through” opció „Auto” vagy „On” beállításának kiválasztásakor.

Hasznos tanács

A csatlakoztatott készüléket, például a DVD-lejátszót vagy a Blu-ray-lejátszót a tv-készülék menürendszerén keresztül is kiválaszthatja. A rádióerősítő és a tv-készülék automatikusan a megfelelő HDMI-bemenetre vált.

Összehangolt hangvezérlés

A tv-készülék hangját egy egyszerű művelettel átirányíthatja a rádióerősítőhöz csatlakoztatott hangsugárzókra. Az Összehangolt hangvezérlést a tv-készülék menürendszerén keresztül aktiválhatja. A részleteket lásd a tv-készülék kezelési útmutatójában.

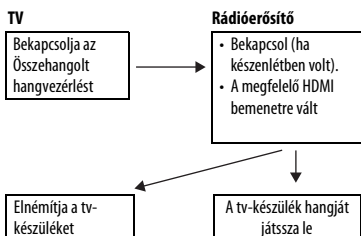

Az Összehangolt hangvezérlés a következőképpen működik.

- Ha tv-nézés közben bekapcsolja a rádióerősítőt, az Összehangolt hangvezérlés automatikusan aktiválódik, és a tv-műsor hangja a rádióerősítőhöz csatlakoztatott hangsugárzókon keresztül lesz hallható. Ha kikapcsolja a rádióerősítőt, a hang a tv-készülék hangsugárzóira kapcsol vissza.
- Ha a tv-készülék hangját a rádióerősítőhöz csatlakoztatott hangszórókról hallgatja, a tv távirányítójával módosíthatja a hangerőt vagy ideiglenesen kikapcsolhatja a hangot.

Megjegyzések

- Ha az Összehangolt hangvezérlés a tv-készülék pillanatnyi beállításával nem működik, olvassa el a tv-készülék kezelési útmutatóját.
- Ha a „Control for HDMI” menüpont beállítása „On”, a HDMI Settings menü „HDMI Audio Out” menüpontjának beállításai automatikusan az Összehangolt hangvezérlés pillanatnyi beállításainak megfelelő értéket vesz fel (60. oldal).
- Ha a rádióerősítő bekapcsolásakor a tv-készülék már be van kapcsolva, a tv-műsor hangja rövid időre elnémul.

Összehangolt kikapcsolás

Ha kikapcsolja a tv-készüléket a tv távirányítójának kikapcsolás gombjával, a rádióerősítő és a csatlakoztatott készülékek is automatikusan kikapcsolnak. A tv-készülék kikapcsolásához használhatja a rádióerősítő távirányítóját is.

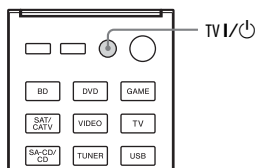

Nyomja meg a TV I/⏻ gombot.

A tv-készülék és a rádióerősítő kikapcsolnak.

Megjegyzések

- Az Összehangolt kikapcsolás funkció használata előtt engedélyezze a tv-készülék áramellátás-összekapcsolás funkcióját. A részleteket lásd a tv-készülék kezelési útmutatójában.
- Típusától függően előfordulhat, hogy a csatlakoztatott készülék nem kapcsol ki. A részleteket lásd a csatlakoztatott készülékek kezelési útmutatójában.

Jelenetválasztás

A rendszer a kijelölt jelenetnek megfelelően, automatikusan állítja be a képminőséget és a hangzasképet a tv-készüléken.

A használatl kapcsolatos részleteket lásd a tv-készülék kezelési útmutatójában.

Megjegyzés

A tv-készüléktől függően elképzelhető, hogy a hangzaskép nem vált át.

Megfelelőségi táblázat

A tv-n érvényes jelenetbeállítás	Hangzaskép
Cinema	HD-D.C.S.
Sports	Sports
Music	Live Concert
Animation	A.F.D. Auto
Photo	A.F.D. Auto
Game	A.F.D. Auto
Graphics	A.F.D. Auto

Házimozi-vezérlés

Ha a rádióerősítőhöz egy „Home Theatre Control” funkciót támogató tv-készüléket csatlakoztatott, a csatlakoztatott tv-készüléken megjelenik egy ikon, mely az internetalapú alkalmazásokat jelöli.

A rádióerősítő bemenetét vagy hangzasképet a tv-távírányítóval is vezérelheti. Ezenkívül módosíthatja a középső hangsugárzó vagy a mélysugárzó hangszintjét, illetve a „Dual Mono” (59. oldal) vagy az „A/V Sync” (59. oldal) beállításait.

Megjegyzés

A házimozsi-vezérlés funkció használatához a tv-készüléknek szélessávú szolgáltatáshoz kell kapcsolódnia. A részleteket lásd a tv-készülék kezelési utasításában.

Egyszerű távvezérlés

A rádióerősítő menüje a tv távvezérlőjével működtethető.

Válassza ki a tv által felismert rádióerősítőt (AV AMP).

Megjegyzések

- A tv-készülék a rádióerősítőt „Tuner (AV AMP)” néven ismeri fel.
- A tv-készüléknek kompatibilisnek kell lennie a csatlakozási menüvel.
- A tv-készülék típusától függően elképzelhető, hogy egyes műveletek nem használhatóak.

Váltás a digitális és analóg hang között (INPUT MODE)

Ha a rádióerősítő digitális és analóg bemenetéhez is csatlakoztatott készülékeket, ezek közül bármelyikhez beállíthatja a kívánt audio üzemmódot, illetve átkapcsolhat egyikről a másikra a lejátszani kívánt műsor jellegének megfelelően.

- 1 Az INPUT SELECTOR forgatásával válassza ki a kívánt műsorforrást.**
Használhatja a távirányító bemenetválasztó gombjait is.
- 2 A rádióerősítő INPUT MODE gombjainak ismételt megnyomásával válassza ki a kívánt audiobemeneti módot.**
A kiválasztott bemeneti üzemmód neve megjelenik a kijelzőpanelen.
 - **Auto:** A digitális audiojeleket részesíti előnyben. Ha több digitális kapcsolat is kialakított, a HDMI-audiojelek élveznek elsőbbséget. Digitális audiojelek hiányában a készülék az analóg audiojelekre kapcsol. Tv-bemenet kiválasztásakor az ARC (Audio Return Channel, Visszatérő audiocsatorna) a jelei élveznek elsőbbséget. Ha a tv-készüléke nem kompatibilis az ARC funkcióval, a készülék a digitális optikai audiojelekre kapcsol. Ha a rádióerősítő és a tv-készülék Control for HDMI funkciója nincs aktiválva, az ARC nem működik.
 - **OPT:** Az OPTICAL bemeneten megjelenő digitális audiojelek kiválasztása.
 - **COAX:** A COAXIAL bemeneten megjelenő digitális audiojelek kiválasztása.

- **Analog:** Az AUDIO IN (L/R) bemeneten megjelenő analóg audiojelek kiválasztása.

Megjegyzések

- A bemenettől függően „-----” jelenik meg a kijelzőn, és nem választhat más üzemmódot.
- Az „Analog Direct” kiválasztásakor az audiobemenet az „Analog” értékre áll. Ez a beállítás nem módosítható.

Más video-/audiobemeneti aljzatok választása (Audio Input Assign)

A digitális bemeneti aljzatokat más bemenethez rendelheti, ha az aljzatok alapbeállításai nem felelnek meg a csatlakoztatott készüléknek.

A bemeneti aljzatok hozzárendelése után a bemenetválasztó gomb (vagy a rádióerősítő INPUT SELECTOR gombja) használatával kiválaszthatja a csatlakoztatott készüléket.

Példa:

Amikor a DVD-lejátszót az OPTICAL IN 1 (SAT/CATV) aljzathoz csatlakoztatja.

– Rendelje az OPTICAL IN 1 (SAT/CATV) aljzatot a „DVD”-hez.

- 1 Válassza a főmenüben a „Settings” menüpontot, majd nyomja meg a (+) gombot.**
- 2 Válassza az „Input Settings” menüpontot, majd nyomja meg a (+) gombot.**
- 3 Válassza az „Audio Input Assign” menüpontot, majd nyomja meg a (+) gombot.**
- 4 Válassza ki a hozzárendelni kívánt bemenetnevet.**

5 Válassza ki a 4. lépésben kiválasztott bemenetehz rendelni kívánt audiojeleket a $\uparrow/\downarrow/\leftarrow/\rightarrow$ gombokkal.

6 Nyomja meg a \oplus gombot.

Bemenetnév	BD	DVD	GAME	SAT/CATV	VIDEO	SA-CD/CD
Hozzárendelhető audiobemeneti aljakatok	OPT1	<input type="radio"/>	<input type="radio"/>	<input type="radio"/>	<input type="radio"/> *	<input type="radio"/>
	OPT2	<input type="radio"/>	<input type="radio"/>	<input type="radio"/>	<input type="radio"/>	<input type="radio"/>
	COAX	<input type="radio"/>	<input type="radio"/>	<input type="radio"/>	<input type="radio"/>	<input type="radio"/> *
	egyik sem	<input type="radio"/> *	<input type="radio"/> *	<input type="radio"/> *	<input type="radio"/>	<input type="radio"/>

* Alapbeállítás

Megjegyzések

- A digitális audiobemenet hozzárendelésekor az INPUT MODE beállítás automatikusan megváltozhat.
- Bemenetenként egy hozzárendelés engedélyezett.

Az összes beállítás visszaállítása a gyári alapértékre.

Az alábbi lépésekkel törölheti az összes tárolt beállítást, és a rádióerősítő beállításait visszaállíthatja a gyári alapértékekre. Szintén ezekkel a lépésekkel készítheti elő a használatra a rádióerősítőt, mielőtt első alkalommal bekapcsolná. Ehhez a művelethez a rádióerősítő kezelőszerveit használja.

I/⏻

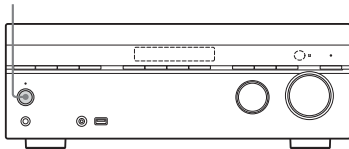

1 Nyomja meg a I/⏻ gombot a rádióerősítő kikapcsolásához.

2 Tartsa nyomva a I/⏻ gombot 5 másodpercig.

A kijelzőn a „CLEARING” felirat jelenik meg rövid ideig, majd a „CLEARED !” felirat látható. Minden megváltoztatott beállítás visszaáll a gyári értékre.

A beállítások módosítása

A Settings menü használata

A Settings menüben a hangsugárzók, térhatású effektusok stb. különböző beállításait módosíthatja.

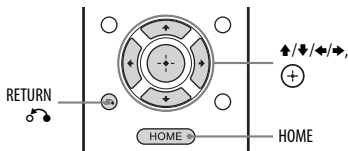

1 Nyomja meg a HOME gombot.

A főmenü megjelenik a tv-képernyőn.

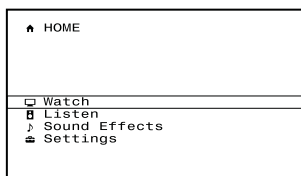

2 Válassza a menü „Settings” pontját, majd lépjen be a menü módba a (+) megnyomásával.

A tv-képernyőn megjelenik a beállítások menüje.

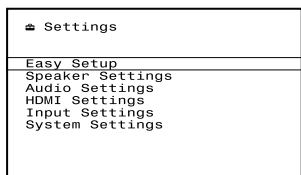

3 Válassza ki a használni kívánt menüelemet, majd nyomja meg a (+) gombot.

Példa: A „Speaker Settings” kiválasztásakor.

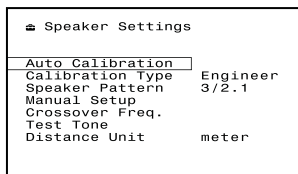

4 Válassza ki a kívánt paramétert, majd nyomja meg a (+) gombot.

Az előző képernyőre való visszatérés

Nyomja meg a RETURN gombot.

A menüből való kilépés

A HOME megnyomásával jelenítse meg a főmenüt, majd nyomja meg ismét a HOME gombot.

A Settings menü elemei

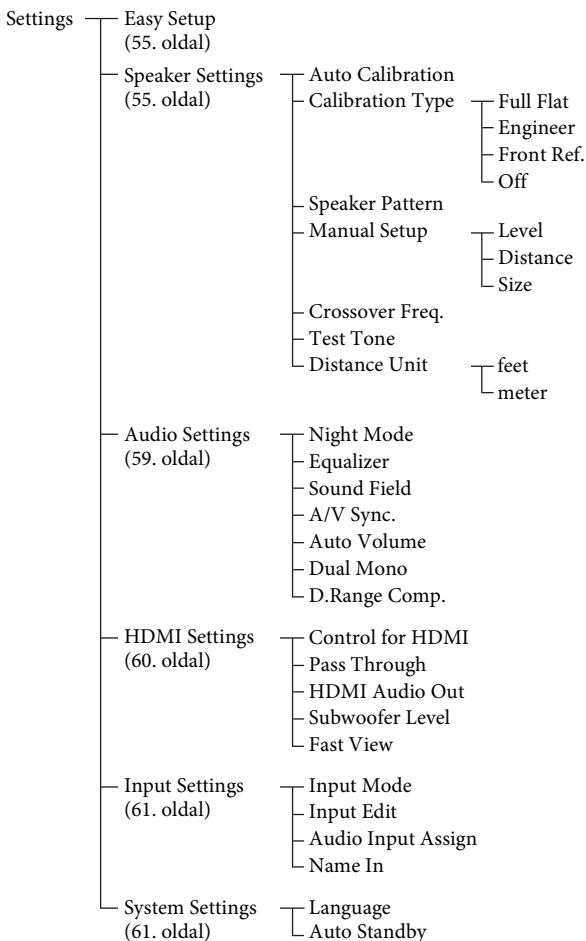

Megjegyzés

A tv-képernyőn megjelenő menüparaméterek az aktuális beállítástól vagy a kijelölt ikon állapotától függenek.

Easy Setup

Az Easy Setup funkció ismételt futtatása az alapbeállítások megadásához. Kövesse a képernyőn megjelenő utasításokat (28. oldal).

Speaker Settings menü

Minden hangszugárzó beállításai kézzel is módosíthatók.

A hangszugárzók hangszintjét az automatikus kalibrálás befejeződése után is módosíthatja.

Megjegyzés

A hangszugárzó-beállítások csak az aktuális hallgatási pozícióra vonatkoznak.

■ Auto Calibration

Lehetőséget nyújt az automatikus kalibrálás végrehajtására a hallgatási pozícióból.

1 Kövesse a tv-képernyőn megjelenő utasításokat, majd nyomja meg a **+** gombot.

A mérés 5 másodpercen belül megkezdődik.

A mérési folyamat a teszthanggal körülbelül 30 másodpercig tart.

A mérés végét egy csipogás jelzi, és a képernyő megváltozik.

Megjegyzés

Ha hibakód jelenik meg a képernyőn, lásd: „Üzenetek listája az automatikus kalibrálás mérése után” (56. oldal).

2 Válassza ki a kívánt elemet, majd nyomja meg a **+** gombot.

- **Retry:** Újra elvégzi az automatikus kalibrálást.
- **Save&Exit:** Menti a mérési eredményeket, és kilép a beállítási folyamatból.
- **WRN Check:** A mérési eredményekkel kapcsolatos figyelmeztetést jelenít meg. Lásd: „Üzenetek listája az automatikus kalibrálás mérése után” (56. oldal).

- **Exit:** Kilép a beállítási folyamatból a mérési eredmények mentése nélkül.

3 Mentse a mérési eredményt.

Válassza a 2. lépésben a „Save&Exit” opciót.

Megjegyzés

Ha a hangszugárzók helyzetét módosítja, javasoljuk, hogy a lehető legjobb térhangzás elérése érdekében végezze el újból az automatikus beállítást.

Hasznos tanácsok

- A Speaker Settings menü „Distance Unit” pontjában módosíthatja a távolság mértékegységét (58. oldal).
- A hangszugárzó méretét („Large”/„Small”) az alacsony frekvenciák karakterisztikája határozza meg. A mérési eredmények a mérőmikrofon és a hangszugárzók pozíciójától, valamint a szoba alakjától függően eltérhetnek. Javasoljuk, hogy alkalmazza a mérési eredményeket. Ezeket a beállításokat a Speaker Settings menüben módosíthatja is. Először mentse a mérési eredményeket, ezután próbálja módosítani a beállításokat.

Az automatikus kalibrálás eredményeinek ellenőrzése

Az „Auto Calibration” (55. oldal) során kapott hibakód vagy figyelmeztető üzenet ellenőrzéséhez tegye a következőket.

Válassza az „Auto Calibration” (55. oldal) folyamat 2. lépésében a „WRN Check” lehetőséget, majd nyomja meg a **+** gombot.

Ha figyelmeztető üzenet jelenik meg, nézze meg az üzenetet, és használja a rádióerősítőt változtatás nélkül. Ha szükségesnek érzi, újra el is végezheti az automatikus kalibrálást.

Ha az „Error Code” jelenik meg

Nézze meg a hibaüzenetet, és végezze el újra az automatikus kalibrálást.

- 1 Nyomja meg a **+** gombot. A tv-képernyőn a „Retry?” jelenik meg.
- 2 Válassza a „Yes” lehetőséget, majd nyomja meg a **+** gombot.

- 3 Ismétlje meg az „Auto Calibration” (55. oldal) 1–3. lépéseit.

Üzenetek listája az automatikus kalibrálás mérése után

Üzenet és annak magyarázata

Error Code 30

A rádióerősítő PHONES aljzatához fejhallgató van csatlakoztatva. Távolítsa el a fejhallgatót, és végezze el újra az automatikus kalibrálást.

Error Code 31

A SPEAKERS beállítás ki van kapcsolva. Állítsa másik hangszugárzó-beállításra, és végezze el újra az automatikus kalibrálást.

Error Code 32

Error Code 33

Nem megfelelően ment végbe a hangszugárzók észlelése vagy csatlakoztatása.

- Az első hangszugárzók nincsenek csatlakoztatva, vagy csak egy első hangszugárzó van csatlakoztatva.
- A térhatású bal vagy a térhatású jobb hangszugárzó nincs csatlakoztatva.

A mérőmikrofon nincs csatlakoztatva.

Győződjön meg arról, hogy a mérőmikrofon megfelelően van csatlakoztatva, és végezze el újra az automatikus kalibrálást.

Ha a mérőmikrofon megfelelően van csatlakoztatva, de a hibakód továbbra is látható, akkor a mérőmikrofon kábele lehet sérült.

Warning 40

A mérési folyamat magas zajszint észlelésével fejeződött be. Jobb eredményeket érhet el, ha csendes környezetben újra próbálkozik.

Warning 41

Warning 42

A mikrofonból érkező bemenet túl nagy.

- A hangszugárzó és a mikrofon közti távolság túl kicsi. Távolítsa el azokat egymástól, és hajtsa végre újra a mérést.

Üzenet és annak magyarázata

Warning 43

A mélyszugárzó távolsága és elhelyezkedése nem észlelhető. Ezt a zaj okozhatja. Próbálja csendes környezetben megismételni a mérést.

No Warning

Nincs figyelmeztetéssel kapcsolatos információ.

Hasznos tanács

A mélyszugárzó elhelyezkedésétől függően a mérési eredmények változhatnak. Azonban akkor sem lesz semmi probléma, ha a rádióerősítőt ezzel az értékkel használja tovább.

■ Calibration Type

Használatával az automatikus kalibrálás és a beállítások mentése után kiválaszthatja a kívánt kalibrációtípust.

- **Full Flat:** Egyenletessé teszi az egyes hangszugárzókból származó frekvenciamérést.
- **Engineer:** A „szabványos Sony zenehallgató szoba” frekvenciakarakterisztikát állítja be.
- **Front Ref.:** Az összes hangszugárzó karakterisztikáját az első hangszugárzó karakterisztikájával egyezőre állítja.
- **Off:** Kikapcsolja az automatikus kalibrálás hangszínszabályzó szintjét.

■ Speaker Pattern

Használatával kiválaszthatja a használt hangszugárzórendszernek megfelelő hangszugárzó-elrendezést.

■ Manual Setup

A hangszugárzókat kézzel is beállíthatja a „Manual Setup” képernyőn. A hangszugárzók hangszintjét az automatikus kalibrálás befejezése után is módosíthatja.

A hangszint beállítása

Módosíthatja az egyes hangsugárzók hangszintjét (első bal/jobb, középső, térhatású bal/jobb, mélysugárzó).

- 1 Válassza ki a képernyőn azt a hangsugárzót, amelynek szintjét módosítani kívánja, majd nyomja meg a **+** gombot.
- 2 Válassza ki a „Level” beállításoknál a kívánt paramétert, majd nyomja meg a **+** gombot.
- 3 Állítsa be a kiválasztott hangsugárzó hangszintjét, majd nyomja meg a **+** gombot.
A hangszintet -10,0 dB és +10,0 dB között 0,5 dB-es léptékben módosíthatja.

Megjegyzés

Ha a zenei hangzásoképek bármelyikét kiválasztja, a mélysugárzó elnémul, amennyiben a Speaker Settings menüben „LARGE” beállítás van kiválasztva minden hangsugárzóra.

- a mélysugárzó azonban bekapcsol, ha:
 - a beérkező digitális műsor LFE jeleket tartalmaz;
 - az első vagy térhatású hangsugárzók méretbeállítása „SMALL”;
 - a „Multi Stereo”, „PLII Movie”, „PLII Music”, „HD-D.C.S.” vagy „Portable Audio” egyike van választva.

Az egyes hangsugárzók és a hallgatási pozíció közti távolság módosítása

Módosíthatja az egyes hangsugárzók (első bal/jobb, középső, térhatású bal/jobb, mélysugárzó) és a hallgatási pozíció közti távolságot.

- 1 Válassza ki a képernyőn azt a hangsugárzót, amelynek a hallgatási pozíciótól mért távolságát módosítani kívánja, majd nyomja meg a **+** gombot.
- 2 Válassza ki a „Distance” beállításoknál a kívánt paramétert, majd nyomja meg a **+** gombot.
- 3 Állítsa be a kiválasztott hangsugárzó távolságát, majd nyomja meg a **+** gombot.
A távolságot 1 m és 10 m között 1 cm-es léptékben módosíthatja.

Megjegyzések

- A hangsugárzó-elrendezéstől függően elképzelhető, hogy egyes paraméterek nem választhatók ki.
- Ez a funkció nem működik az „Analog Direct” használata mellett.

A hangsugárzók méretbeállításának módosítása

Módosíthatja az egyes hangsugárzók méretbeállítását (első bal/jobb, középső, térhatású bal/jobb).

- 1 Válassza ki a képernyőn azt a hangsugárzót, amelynek méretbeállítását módosítani kívánja, majd nyomja meg a **+** gombot.
- 2 Válassza ki a „Size” beállításoknál a kívánt paramétert, majd nyomja meg a **+** gombot.
- 3 Állítsa be a kiválasztott hangsugárzó méretét, majd nyomja meg a **+** gombot.
 - **Large:** Ha nagy hangsugárzókat csatlakoztat, amelyek hatékonyan reprodukálják a basszusfrekvenciákat, válassza a „Large” lehetőséget. Általában a „Large” beállítást kell választani.
 - **Small:** Ha a hang torz, vagy többcsatornás térhatású hang használatakor hiányoznak a térhatású effektusok, válassza a „Small” lehetőséget a basszusátírányítási áramkör aktiválásához és az egyes csatornák basszusfrekvenciáinak a mélysugárzón vagy más „Large” hangsugárzón való megszólaltatásához.

Megjegyzés

Ez a funkció nem működik az „Analog Direct” használata mellett.

Hasznos tanácsok

- Az egyes hangsugárzók „Large” és „Small” beállításai határozzák meg, hogy a belső hangprocesszor levágja-e a basszusjelet az adott csatornáról.
Ha a basszust levágja egy csatornáról, a basszusátírányítási áramkör a megfelelő basszusfrekvenciákat a mélysugárzóra vagy más „Large” hangsugárzóra továbbítja.
Mivel azonban a basszushangnak van bizonyos iránya, a legjobb megoldás ezeket nem levágni. Emiatt még kis hangsugárzók használatakor is beállíthatja a „Large” értéket, ha az adott hangsugárzóból szeretné hallani a basszusfrekvenciákat. Másrészt ha nagy hangsugárzót használ, de nem szeretné az adott hangsugárzóból hallani a basszusfrekvenciákat, akkor állítsa be a „Small” értéket.
Ha az általános hangszint alacsonyabb, válassza az összes hangsugárzóhoz a „Large” beállítást.
Ha nem elegendő a basszus, a hangszínszabályzó használatával megnövelheti a basszus szintjét.
- Ha az első hangsugárzók beállítása „Small”, akkor a középső és a térhatású hangsugárzók beállítása is automatikusan „Small” lesz.
- Ha nem használja a mélysugárzót, az első hangsugárzók beállítása automatikusan „Large” lesz.

■ Crossover Freq. (hangsugárzó-keresztelési frekvencia)

Lehetővé teszi azon hangsugárzók basszuskeresztelési frekvenciájának beállítását, amelyek mérete a Speaker Settings menüben „Small”. Az automatikus kalibrálás után a készülék minden hangsugárzóhoz beállítja a mért hangsugárzó-keresztelési frekvenciát.

- 1 Válassza ki a megfelelő paramétert az alatt a hangsugárzó alatt, amelynek a keresztelési frekvenciáját módosítani kívánja, majd nyomja meg a ⊕ gombot.
- 2 Módosítsa az értéket, majd nyomja meg a ⊕ gombot.

■ Test Tone

A „Test Tone” képernyőn kiválaszthatja a teszthang típusát.

Hasznos tanácsok

- Minden hangsugárzó hangerejének egyidejű módosításához nyomja meg a \triangleleft +/- gombot. Használhatja a rádióerősítő MASTER VOLUME gombját is.
- A módosítás alatt a módosított érték megjelenik a tv-képernyőn.

A teszthang megszólaltatása az egyes hangsugárzókból

A teszthangot sorrendben szólaltathatja meg a hangsugárzókból.

- 1 Válassza a „Test Tone” menüpontot, majd nyomja meg a ⊕ gombot.
- 2 Válassza ismét a „Test Tone” menüpontot, majd nyomja meg a ⊕ gombot.
- 3 Módosítsa a paramétert, majd nyomja meg a ⊕ gombot.
 - **Off**
 - **Auto:** A teszthang sorrendben szólal meg a hangsugárzókból.
- 4 Válassza ki a képernyőn azt a hangsugárzót, amelynek hangszintjét módosítani kívánja, majd nyomja meg a ⊕ gombot.
- 5 Állítsa be a kiválasztott hangsugárzó hangszintjét, majd nyomja meg a ⊕ gombot.

■ Distance Unit

Lehetővé teszi a távolságok beállításához használt mértékegység kiválasztását.

- **feet:** A távolság lábban jelenik meg.
- **meter:** A távolság méterben jelenik meg.

Audio Settings menü

Ígényeinek megfelelően módosíthatja a hangbeállításokat.

■ Night Mode

Mozihoz hasonló hangzási élményben részesülhet alacsony hangerő mellett is. Részletekért lásd: „Az Éjszakai üzemmód funkció használata” (45. oldal).

■ Equalizer

Az első hangszugárzók mélyhang és magashang szintje is beállítható. Részletekért lásd: „A hangszínszabályzó beállítása” (45. oldal).

■ Sound Field

A bemeneti jelekhez rendelt hangzaskép is beállítható. Részletekért lásd: „Hangeffektusok alkalmazása” (42. oldal). Minden bemeneti forráshoz külön állíthatja be ezt a funkciót.

■ A/V Sync. (A hang szinkronizálása a videokimenettel)

A kép és a hang közötti késés kiegyenlítése érdekében késlelteti a hangot.

- **On (Delay time: 60 ms):** A kép és a hang közötti késés kiegyenlítésének minimalizálása érdekében az audio kimenet hangja késleltetett.
- **Off (Delay time: 0 ms):** A hangkimenet nincs késleltetve.

Megjegyzések

- Ez a funkció nagy LCD- vagy plazmaképernyő vagy kivetítő használatakor hasznos.
- Ez a funkció nem működik az „Analog Direct” használata mellett.
- A késleltetési idő az audioformátumtól, hangzasképtől, hangszugárzó-elrendezéstől és a hangszugárzók távolságától függően változhat.

■ Auto Volume

A rádióerősítő képes módosítani a hangerőt a bemeneti jeltől vagy a csatlakoztatott készüléktől függően. Ez a funkció akkor hasznos, ha például egy reklám hangja erősebb a tv-műsorok hangjánál.

- **On**
- **Off**

Megjegyzések

- Győződjön meg arról, hogy lehalkította a hangerőt, mielőtt be- vagy kikapcsolja ezt a funkciót.
- Mivel ez a funkció csak Dolby Digital, DTS vagy lineáris PCM bemeneti jelek esetén érhető el, más formátumokra váltáskor a hang hirtelen felerősödhet.
- Ez a funkció nem működik a következő esetekben:
 - 48 kHz-nél magasabb mintavételezési frekvenciájú lineáris PCM jelek fogadása;
 - Dolby Digital Plus, Dolby TrueHD, DTS 96/24, DTS-HD Master Audio vagy DTS-HD High Resolution Audio jelek fogadása.

■ Dual Mono (Digitális adás nyelvének kiválasztása)

Lehetővé teszi a kívánt nyelv kiválasztását két hangsávval rendelkező digitális adás hallgatásakor. Ez a szolgáltatás csak Dolby Digital forrásokkal működik.

- **Main/Sub:** A fő nyelv a bal első hangszugárzón keresztül, míg a másodlagos nyelv a jobb első hangszugárzón keresztül hallható egyszerre.
- **Main:** A műsor a fő nyelven hallható.
- **Sub:** A műsor a második nyelven hallható.

■ D.Range Comp.

(dinamikuszűkítő funkció)

A felhasználó szűkítheti a hangsáv dinamikatartományát. Ez a funkció akkor lehet hasznos, ha például egy mozifilmet szeretne megnézni késő éjjel, alacsony hangerőn. A Dinamikuszűkítő funkció csak Dolby Digital műsorforrások esetében használható.

- **On:** A hangmérnök által előírt teljes dinamikatartományt adja vissza.
- **Auto:** A dinamikatartomány automatikusan lecsökken.
- **Off:** Nincs dinamikatartomány-szűkítés.

HDMI Settings menü

Itt adhatók meg a HDMI-aljzathoz csatlakoztatott készülék beállításai.

■ Control for HDMI

Lehetővé teszi a Control for HDMI funkció be- vagy kikapcsolását. Részletekért lásd: „Előkészületek a „BRAVIA” Sync funkció használatára” (47. oldal).

- **On**
- **Off**

Megjegyzések

- Ha a „Control for HDMI” beállítása „On”, a „HDMI Audio Out” beállítás automatikusan módosulhat.
- A rádióerősítő készenléti állapotában az előlapon található **I/O** borostyánsárgán világít, ha a „Control for HDMI” beállítása „On”.

■ Pass Through

Lehetővé teszi a HDMI-jelek továbbítását a tv-készülékre akkor is, ha a rádióerősítő készenléti állapotban van.

- **On*:** Ha a rádióerősítő készenléti állapotban van, a rádióerősítő folyamatosan továbbítja a HDMI-jeleket a HDMI TV OUT aljzataról.
- **Auto:** Ha a tv-készülék be van kapcsolva, mialatt a rádióerősítő készenléti állapotban van, a rádióerősítő folyamatosan továbbítja a HDMI-jeleket a HDMI TV OUT aljzataról. A Sony ezt a beállítást javasolja, ha „BRAVIA” Sync kompatibilis Sony tv-készüléket használ. Ez a beállítás készenléti állapotban energiatakarékosabb az „On” beállításnál.

Megjegyzés

Ez a beállítás csak akkor működik, ha a „Control for HDMI” beállítás „On” értékre van állítva.

- **Off:** A rádióerősítő készenléti állapotban nem ad ki HDMI-jeleket. Kapcsolja be a rádióerősítőt a csatlakoztatott bemeneti forrás megjelenítéséhez a tv-készüléken. Ez a beállítás készenléti állapotban energiatakarékosabb az „On” beállításnál.
- * Csak európai, kanadai és ausztráliai típusok esetén.

Megjegyzés

Ha az „Auto” van kiválasztva, kicsit tovább tarthat a kép és hang megjelenítése a tv-készüléken, mintha az „On” lenne kiválasztva.

■ HDMI Audio Out

A rádióerősítő HDMI-aljzathoz csatlakoztatott lejátszókészülék kimenő HDMI-hangjeleinek beállítása.

- **AMP:** A lejátszókészülékből érkező HDMI audiojel csak a rádióerősítő hangszugárzóin keresztül hallható. A többcsatornás hangot eredeti formájában hallgathatja.

Megjegyzés

Ha a „HDMI Audio Out” menüpontban az „AMP” beállítást választotta ki, a tv-készülék hangszugárzóiból nem hallható a műsor.

- **TV+AMP:** A hang a tv hangszugárzóin és a rádióerősítőhöz csatlakoztatott hangszugárzókon keresztül hallható.

Megjegyzések

- A lejátszott hang minősége a tv-készülék hangminőségétől, azaz a hangcsatornák számától, a mintavételezési frekvenciától stb. is függ. Ha a tv-készülék sztereó hangszugárzókkal rendelkezik, a rádióerősítő is kétszatornás sztereó hangot ad ki még akkor is, ha többszatornás műsort játszik le.
- Ha a rádióerősítőt egy videokészülékhez (kivetítő stb.) csatlakoztatja, előfordulhat, hogy a rádióerősítő néma marad. Ilyen esetben válassza az „AMP” beállítást.

Subwoofer Level

Beállíthatja, hogy a mélynyomó szintje 0 dB vagy +10 dB legyen, ha a PCM-jelek bemeneti továbbítása HDMI-

csatlakozással történik. Megadhatja minden olyan bemenet szintjét, melyhez saját HDMI-bemeneti aljzat van rendelve.

- **Auto:** A szintet automatikusan 0 dB vagy +10 dB értékre állítja, az audiofolyamtól függően.
- **+10 dB**
- **0 dB**

Fast View

Beállíthatja a Fast View működését.

- **Auto:** A normál beállításnál gyorsabban kiválaszthatja a HDMI-bemenetet.
- **Off:** A Fast View és a PREVIEW (HDMI) funkció nem használható.

Input Settings menü

A rádióerősítő és más készülék csatlakozási beállításainak megadása.

Input Mode

Lehetővé teszi a hangbemeneti mód kiválasztását, ha a digitális és analóg hangbemeneti aljzatokhoz egyaránt csatlakoztat készüléket.

Részletekért lásd: „Váltás a digitális és analóg hang között (INPUT MODE)” (51. oldal).

Input Edit

Az egyes bemenetekhez tartozó tételek megadása.

- **Watch:** Megjeleníti a bemenetet a Watch menüben.
- **Listen:** Megjeleníti a bemenetet a Listen menüben.
- **Watch+Listen:** A bemenetet a Watch és Listen menüben egyaránt megjeleníti.

Audio Input Assign

Az egyes bemenetekhez tartozó audiobemeneti aljzat(ok) megadása.

Részletekért lásd: „Más video-/audiobemeneti aljzatok választása (Audio Input Assign)” (51. oldal).

Name In

A bemeneteket elláthatja egy legfeljebb 8 karakterből álló, azonosításra szolgáló névvel. A képernyőn megjelenő neveket könnyebben felismerheti, mint az aljzatok nevét.

- 1 Válassza a „Name In” menüpontot, majd nyomja meg a **+** gombot.
- 2 Válassza ki az elnevezni kívánt bemenetet, majd nyomja meg a **+** gombot.
- 3 Nyomja meg ismételten a **↕/↔** gombot egy karakter kiválasztásához, majd nyomja meg a **➔** gombot.
A beviteli pozíciót hátra és előre mozgathatja a **↔/↕** megnyomásával.
- 4 Ismétlje a 3. lépést a karakterek egyenkénti beviteléhez, majd nyomja meg a **+** gombot.
A készülék tárolja a beírt nevet.

System Settings menü

A rádióerősítő beállításainak testreszabása.

Language

Megválaszthatja a képernyőn megjelenő üzenetek nyelvét.

- **English**
- **French**
- **German**
- **Spanish**

■ Auto Standby

A készülék automatikusan készenléti állapotba válthat 30 perccel azután, hogy a készüléket nem használja, vagy nem érzékel bemenő jelet.

- **On:** Készenléti üzemmódba kapcsolás körülbelül 30 perc után.
- **Off:** Nincs készenléti üzemmódba kapcsolás.

Megjegyzések

- Ez a funkció nem működik, ha az „FM” vagy „AM” bemenet van kiválasztva.
- Ha az automatikus készenléti állapotot és a kikapcsolásidőzítőt egyszerre használja, a készülék a kikapcsolásidőzítő szerinti időpontban fog kikapcsolni.

Működtetés az OSD (Képernyőkijelzés) használata nélkül

A rádióerősítőt a kijelzőpanel használatával úgy is működtetheti, hogy nincs tv-készülék csatlakoztatva hozzá.

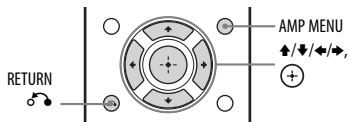

A kijelzőpanel menüjének használata

- 1 Nyomja meg a AMP MENU gombot.**
A menü megjelenik a rádióerősítő kijelzőpaneljén.
- 2 Nyomja meg ismételten a ↑/↓ gombot a kívánt menü kiválasztásához, majd nyomja meg a ⊕ vagy gombot.**

- 3 Nyomja meg ismételten a ↑/↓ gombot a módosítani kívánt paraméter kiválasztásához, majd nyomja meg a ⊕ vagy b gombot.**

- 4 Nyomja meg ismételten a ↑/↓ gombot a kívánt beállítás kiválasztásához, majd nyomja meg a ⊕ gombot.**

Visszatérés az előző kijelzéshez

Nyomja meg a ← vagy RETURN ⏪ gombot.

A menüből való kilépés

Nyomja meg a AMP MENU gombot.

Megjegyzés

Egyes paraméterek és beállítások halványan jelenhetnek meg a kijelzőpanelen. Ez azt jelenti, hogy nem érhetőek el, vagy rögzítettek és nem módosíthatók.

A menük áttekintése

Az egyes főmenükben az alábbi menüpontok érhetőek el. A menükben való navigálással kapcsolatos részletekért lásd: 62. oldal.

Menü [kijelző]	Paraméterek [kijelző]	Beállítások
Automatikus kalibrálás beállításai [<AUTO CAL>]	Automatikus kalibrálás indítása [A.CAL START]	
	Automatikus kalibrálás típusa ^{a)} [CAL TYPE]	FULL FLAT, ENGINEER, FRONT REF, OFF
Szintbeállítások [<LEVEL>]	Teszthang ^{b)} [TEST TONE]	OFF, AUTO ■■■■ ^{c)}
	Bal elülső hangszugárzó jelszintje [FL LEVEL]	FL -10,0 dB és FL +10,0 dB között (0,5 dB-es lépték)
	Jobb elülső hangszugárzó jelszintje [FR LEVEL]	FR -10,0 dB és FR +10,0 dB között (0,5 dB-es lépték)
	Középső hangszugárzó jelszintje ^{b)} [CNT LEVEL]	CNT -10,0 dB és CNT +10,0 dB (0,5 dB-es lépték)
	Térhatású bal hangszugárzó jelszintje ^{b)} [SL LEVEL]	SL -10,0 dB és SL +10,0 dB között (0,5 dB-es lépték)
	Térhatású jobb hangszugárzó jelszintje ^{b)} [SR LEVEL]	SR -10,0 dB és SR +10,0 dB között (0,5 dB-es lépték)
	Mélyszugárzó jelszintje ^{b)} [SW LEVEL]	SW -10,0 dB és SW +10,0 dB között (0,5 dB-es lépték)
	Hangszugárzó-beállítások [<SPEAKER>]	Hangszugárzó-elrendezés [SP PATTERN]
Első hangszugárzók mérete ^{b)} [FRT SIZE]		LARGE, SMALL
Középső hangszugárzó mérete ^{b)} [CNT SIZE]		LARGE, SMALL
Térhatású hangszugárzók mérete ^{b)} [SUR SIZE]		LARGE, SMALL
Bal elülső hangszugárzó távolsága [FL DIST.]		FL 1,00 m - FL 10,00 m (FL 3'3" - FL 32'9") (0,01 m-es vagy 1 hüvelykes lépték)
Jobb elülső hangszugárzó távolsága [FR DIST.]		FR 1,00 m - FR 10,00 m (FR 3'3" - FR 32'9") (0,01 m-es vagy 1 hüvelykes lépték)
Középső hangszugárzó távolsága ^{b)} [CNT DIST.]		CNT 1,00 m - CNT 10,00 m (CNT 3'3" - CNT 32'9") (0,01 m-es vagy 1 hüvelykes lépték)

Menü [kijelző]	Paraméterek [kijelző]	Beállítások
	Térhatású bal hangsugárzó távolsága ^{b)} [SL DIST.]	SL 1,00 m – SL 10,00 m (SL 3'3" – SL 32'9") (0,01 m-es vagy 1 hüvelykes lépték)
	Térhatású jobb hangsugárzó távolsága ^{b)} [SR DIST.]	SR 1,00 m – SR 10,00 m (SR 3'3" – SR 32'9") (0,01 m-es vagy 1 hüvelykes lépték)
	Mélyhangsugárzó távolsága ^{b)} [SW DIST.]	SW 1,00 m – SW 10,00 m (SW 3'3" – SW 32'9") (0,01 m-es vagy 1 hüvelykes lépték)
	Távolságegység [DIST. UNIT]	FEET, METER
	Első hangsugárzók keresztvezési frekvenciája ^{d)} [FRT CROSS]	CROSS 40 Hz -> CROSS 200 Hz (10 Hz-es léptékben)
	Középső hangsugárzó keresztvezési frekvenciája ^{d)} [CNT CROSS]	CROSS 40 Hz -> CROSS 200 Hz (10 Hz-es léptékben)
	Térhangzású hangsugárzó keresztvezési frekvenciája ^{d)} [SUR CROSS]	CROSS 40 Hz -> CROSS 200 Hz (10 Hz-es léptékben)
Bemeneti beállítások [<INPUT>]	Bemeneti üzemmód [INPUT MODE]	AUTO, OPT, COAX, ANALOG
	Bemenetek elnevezése [NAME IN]	Részletekért lásd: „Name In” (61. oldal).
	Digitális hangbemenet-hozzárendelés [A. ASSIGN]	Részletekért lásd: „Más video-/audiobemeneti aljzatok választása (Audio Input Assign)” (51. oldal).
Térhatású hangbeállítások [<SURROUND>]	Effektusszint ^{e)} [HD-D.C.S. TYP]	DYNAMIC, THEATER, STUDIO
EQ-beállítások [<EQ>]	Első hangsugárzók mélyhangszintje [BASS]	BASS –10 dB és BASS +10 dB között (1 dB-es lépték)
	Első hangsugárzók magashangszintje [TREBLE]	TREBLE –10 dB és TREBLE +10 dB között (1 dB-es lépték)
Tunerbeállítások [<TUNER>]	FM-vételi mód [FM MODE]	STEREO, MONO
	A tárolt állomások elnevezése [NAME IN]	Részletekért lásd: „A tárolt állomások elnevezése (Name Input)” (41. oldal).

Menü [kijelző]	Paraméterek [kijelző]	Beállítások
Hangbeállítások [<AUDIO>]	Éjszakai üzemmód [NIGHT MODE]	NIGHT ON, NIGHT OFF
	Hang szinkronizálása a videokimenettel [A/V SYNC]	SYNC ON, SYNC OFF
	Advanced Auto Volume [AUTO VOL]	A. VOL ON, A. VOL OFF
	Digitális adás nyelvének kiválasztása [DUAL MONO]	MAIN/SUB, MAIN, SUB
	Dinamikaszűkítő [D. RANGE]	COMP. ON, COMP. AUTO, COMP. OFF
HDMI-beállítások [<HDMI>]	Control for HDMI [CTRL: HDMI]	CTRL ON, CTRL OFF
	Átmenő jel [PASS THRU]	ON ^{f)} , AUTO, OFF
	HDMI-audiokimenet [AUDIO OUT]	AMP, TV+AMP
	HDMI mélysugárzó szintje [SW LEVEL]	SW AUTO, SW +10 dB, SW 0 dB
	Fast View [FAST VIEW]	AUTO, OFF
Rendszerbeállítások [<SYSTEM>]	Automatikus készenléti állapot [AUTO STBY]	STBY ON, STBY OFF
	Verzió [VER. x.xxx] ^{g)}	

a) Csak az automatikus kalibrálás és a beállítások mentése után választhatja ki ezt a beállítást.

b) A hangszugárzó-elrendezés beállításától függően elképzelhető, hogy egyes paraméterek vagy beállítások nem választhatók ki.

c) A ■■■ egy hangszugárzó-csatornát jelent (FL, FR, CNT, SL, SR, SW).

d) Ezt a paramétert csak a hangszugárzó „SMALL” méretűre állítása után érheti el.

e) Ezt a paramétert csak a „HD-D.C.S.” hangzások kiválasztása után érheti el.

f) Csak európai, kanadai és ausztráliai típusok esetén.

g) Az x.xxx verziószámot jelöl.

Információk megjelenítése a kijelzőpanelen

A kijelzőpanel különböző információkat jelenít meg a rádióerősítő állapotáról, így például a hangzasképpel kapcsolatos adatokat.

- 1 Válassza ki a bemenetet, amely információit meg kívánja jeleníteni.
- 2 Nyomja meg az AMP, majd ismételten a DISPLAY gombot.

A DISPLAY minden megnyomásakor a kijelzőpanel szabályos ciklusban a következőképpen módosul:

A bemenet indexneve¹⁾ → Kiválasztott bemenet → Aktuális hangzaskép²⁾ → Hangerő → Adatfolyam-információk³⁾

FM/AM rádióadók hallgatásakor

Tárolt állomásnév¹⁾ → Frekvencia → Aktuális hangzaskép²⁾ → Hangerő

RDS-adás vételek (Csak európai és ausztráliai modellek)

Műsornév vagy mentett állomás neve¹⁾ → Frekvencia, sáv és memóriahely → Aktuális hangzaskép²⁾ → Hangerő

- 1) Az indexnév csak akkor jelenik meg, ha azt a bemenethez vagy tárolt állomáshoz rendelte. Az indexnév nem jelenik meg, ha csak szókódokat adott meg, vagy megegyezik a bemenet nevével.
- 2) A „PURE.DIRECT” funkció aktiválásakor világít.
- 3) Az adatfolyam-információk nem mindig jelennek meg.

Megjegyzés

Egyes nyelvek esetében nem jelennek meg bizonyos karakterek vagy jelek.

A távirányító használata

A bemenetválasztó gomb újraprogramozása

Újraprogramozhatja a bemenetválasztó gombok alapbeállításait a használt rendszer készülékeinek megfelelően. Például ha Blu-ray-lejátszót csatlakoztat a rádióerősítő SAT/CATV aljzatához, hozzárendelheti a távirányító SAT/CATV gombját a Blu-ray-lejátszóhoz.

Megjegyzés

Nem programozhatja át a TV, TUNER és USB bemenetválasztó gombokat.

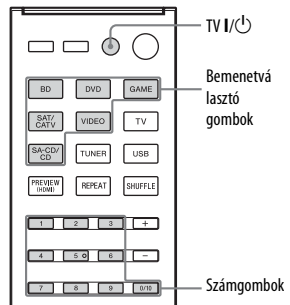

- 1 Miközben lenyomva tartja az újraprogramozni kívánt bemenetválasztó gombot, nyomja le a TV I/⏻ gombot.

Példa: Az SAT/CATV nyomva tartása közben nyomja le a TV I/⏻ gombot.

- 2 Miközben nyomva tartja a TV I/⏻ gombot, engedje fel a bemenetválasztó gombot.

Példa: Miközben nyomva tartja a TV I/⏻ gombot, engedje fel az SAT/CATV gombot.

3 Az alábbi táblázat segítségével nyomja meg a kívánt kategóriának megfelelő gombot, majd engedje fel a TV I/⏻ gombot.

Példa: Nyomja meg az 1-es gombot, majd engedje fel a TV I/⏻ gombot. Most már használhatja az SAT/CATV gombot a Blu-ray-lejátszó vezérlésére.

Kategóriák	Gomb
Blu-ray-lejátszó (BD1 vezérlési mód) ^{a)}	1
Blu-ray-felvevő (BD3 vezérlési mód) ^{a)}	2
DVD-lejátszó (DVD1 vezérlési mód)	3
DVD-felvevő (DVD3 vezérlési mód) ^{b)}	4
Videomagnó (VTR3 vezérlési mód) ^{c)}	5
CD-lejátszó	6

a) A BD1 és BD3 beállításokkal kapcsolatos tudnivalóért tekintse meg a Blu-ray-lejátszóhoz vagy -felvevőhöz kapott használati útmutatót.

b) A Sony DVD-felvevők működtetéséhez a DVD1 vagy DVD3 beállítást használhatja. A részletekért nézze meg a DVD-felvevőkhöz kapott használati utasítást.

c) A Sony videomagnók működtetéséhez a VTR 3 beállítást használhatja, mely egyezik a VHS beállítással.

A bemenetválasztó gombok visszaállítása

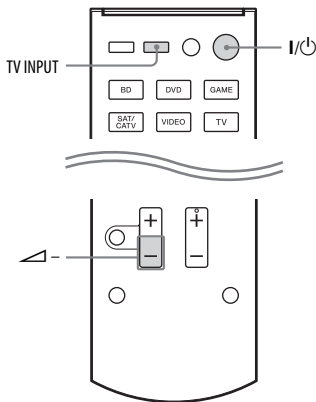

1 A  - gomb lenyomva tartása mellett nyomja meg és tartsa lenyomva a I/⏻ gombot, majd nyomja le a TV INPUT gombot.

2 Engedje el az összes gombot. A bemenetválasztó gombok visszaállítása az alapbeállításra.

Óvintézkedések

Biztonság

Ha bármilyen szilárd anyag vagy folyadék kerül a készülék belsejébe, húzza ki a tápkábel csatlakozóját, és forduljon szakemberhez.

Áramforrások

- Használatba vétel előtt ellenőrizze, hogy a készülék üzemi feszültsége megegyezik-e a készülék használatának helyén rendelkezésre álló hálózati feszültséggel. Az áramellátási követelmények a készülék hátoldalán, az adattáblán van feltüntetve.
- A készülék mindaddig áram alatt van, amíg a tápkábel csatlakozóját nem húzza ki a konnektorból még akkor is, ha maga a készülék kikapcsolt állapotban van.
- Ha hosszú ideig nem használja készülékét, húzza ki a hálózati csatlakozót a hálózati aljzataból. Mindig a csatlakozódugót, és soha ne a kábelt húzza.
- (Csak egyesült államokbeli és kanadai modellek)
A csatlakozódugasz egyik érintkezője biztonsági okokból szélesebb, mint a másik, ezért csak egy irányban illeszthető be a konnektorba. Ha nem tudja megfelelően beilleszteni a csatlakozódugót, vegye fel a kapcsolatot a Sony márkaképviselettel.
- A tápkábel cseréjét kizárólag szakszerviz végezheti.

Felmelegedés

Működés közben a rádióerősítő felmelegszik, ez azonban nem hibajelenség. Ha a rádióerősítőt hosszabb időn keresztül magas hangerőn üzemelteti, a burkolat teteje, oldalai és az alja az üzemeltetési idővel arányosan melegszik. Az égési sérülések elkerülése érdekében ne érintse meg a készülék burkolatát.

Elhelyezés

- Úgy helyezze el a készüléket, hogy a levegő szabadon áramolhasson körülötte, máskülönben túlmelegedhet, és csökkenhet élettartama.
- A rádióerősítőt ne helyezze fűtőtestek közelébe, illetve olyan helyre, ahol közvetlen napfénynek, túlzott pornak vagy ütdődésnek van kitéve.
- Ne helyezzen semmit a készülék tetejére, mert eltakarhatja a szellőzőnyílásokat, ezért a készülék meghibásodhat.
- Ne állítsa a rádióerősítőt tv-készülék, videomagnó, kazettás magnó és hasonló készülék közelébe. (Ha ezt a rádióerősítőt tv-készülékkel, videomagnóval vagy kazettás magnóval együtt használja, a túl közel elhelyezett rádióerősítő zajokat vagy a képminőség romlását okozhatja. Fokozottan érvényes ez beltéri antenna használata esetén. Éppen ezért kültéri antenna használatát javasoljuk.
- Legyen óvatos, ha a rádióerősítőt védőbevonattal (gyanta, olaj, fényszó stb.) kezelt felületre állítja, mert foltosodás vagy elszíneződés keletkezhet ezen.

Működés

Külső berendezések csatlakoztatása előtt kapcsolja ki a rádióerősítőt, és húzza ki a tápkábel csatlakozóját a konnektorból.

A készülék tisztítása

Kímélő tisztítószerezrel enyhén megnedvesített puha törölkendővel törölje le a készülék burkolatát és kezelőszerveit. A tisztításhoz soha ne használjon súrolószert, dörzsszivacsot, benzint vagy alkoholt.

Ha a készülékkel kapcsolatban bármilyen kérdése vagy problémája merül fel, forduljon a legközelebbi Sony márkaképviselethez.

Hibaelhárítás

Ha a rádióerősítő működésében az alábbi rendellenességek valamelyikét észleli, próbálja meg elhárítani az itt leírt módon. Ha a probléma tartósan fennáll, forduljon a legközelebbi Sony márkaképviselethez. Ne feledje, hogy ha a javítás közben a szerviz kicserél egyes alkatrészeket, ezeket visszatárhhatja.

Áramellátás

A rádióerősítő automatikusan kikapcsol.

- Az „Auto Standby” beállítása „On” (62. oldal).
- Aktív a kikapcsolásidőzítő funkció (15. oldal).
- Aktív a „PROTECTOR” funkció (76. oldal).

Kép

Nem látható kép a tv-készüléken.

- A bemenetválasztó gombokkal válassza ki a megfelelő bemenetet.
- Állítsa tv-készülékét a megfelelő bemeneti módra.
- Vigye távolabb az audiókészüléket a tv-készüléktől.
- Ellenőrizze, hogy a kábeleket megfelelően és biztosan csatlakoztatta-e.
- A lejátszókészüléktől függően szükség lehet a készülék beállításainak megadására. Részletes információkért nézze meg a készülékekhez kapott használati utasítást.
- Ellenőrizze, hogy nagy sebességű HDMI-vezeték használ videók megjelenítéséhez vagy zenehallgatáshoz különösen 1080p, Deep Color (Deep Colour), 4K vagy 3D anyag esetén.

Nem látható 3D kép a tv-készüléken.

- A tv- vagy videokészüléktől függően előfordulhat, hogy a 3D tartalom nem 3D-ben jelenik meg.

Nem látható 4K kép a tv-készüléken.

- A tv- vagy videokészüléktől függően előfordulhat, hogy a 4K tartalom nem jelenik meg. Ellenőrizze a tv- és videokészülék képességeit és beállításait. Ügyeljen továbbá arra, hogy a videokészüléket a rádióerősítő egyik szabad 4K HDMI IN aljzatába csatlakoztassa.

Ha a rádióerősítő késznelíti állapotban van, a tv képe nem látható.

- Ha a rádióerősítő késznelíti állapotba vált, a kép a rádióerősítő kikapcsolása előtt utoljára kiválasztott HDMI-készülékből érkezik majd. Ha másik készüléket használ, indítsa el a lejátszást a készüléken, és végezzen egygombos lejátszást, vagy kapcsolja be a rádióerősítőt a használni kívánt HDMI-készülék kiválasztásához.
- (Csak európai, kanadai és ausztráliai típusok esetén.) Ellenőrizze, hogy a HDMI Settings menüben a „Pass Through” beállításnál az „On” érték van kiválasztva, ha a „BRAVIA” Sync funkcióval nem kompatibilis készüléket csatlakoztat a rádióerősítőhöz (60. oldal).

Az OSD menü nem jelenik meg a tv-képernyőn.

- Nyomja meg a HOME gombot az OSD (képernyőkijelzés) kikapcsolásához.
- Ellenőrizze, hogy a tv-készüléket megfelelően csatlakoztatta-e.
- A tv-től függően az OSD (képernyőkijelzés) menü megjelenése hosszabb ideig is eltarthat.

A kijelzőpanel ki van kapcsolva.

- Ha világít a PURE DIRECT jelző, a PURE DIRECT gomb megnyomásával kapcsolhatja ki a funkciót (46. oldal).
 - A kijelzőpanel fényerejét a rádióerősítő DIMMER gombjának megnyomásával állíthatja.
-

Hang

Egyik készülék kiválasztásakor sincs hang, vagy a hangerő nagyon alacsony.

- Ellenőrizze, hogy a csatlakozóvezetékeket ütközésig betolta-e a rádióerősítő, a hangszugárzók és a készülék bemeneti/kimeneti csatlakozójaitaiba.
- Ellenőrizze, hogy a rádióerősítő és minden készülék be van-e kapcsolva.
- Ellenőrizze, hogy a MASTER VOLUME szabályzó nem „VOL MIN” állásban van-e.
- Ellenőrizze, hogy a SPEAKERS nincs-e „SPK OFF” értékre állítva (10. oldal).
- Ellenőrizze, hogy nincs-e a rádióerősítőhöz fejhallgató csatlakoztatva.
- A némítási funkció kikapcsolásához nyomja meg a  gombot a távvezérlőn.
- A kívánt készülék kiválasztásához próbálja nyomja meg a távirányító bemenetválasztó gombját, vagy fordítsa el a rádióerősítő INPUT SELECTOR gombját (32. oldal).
- Ha a hangot a tv-készülék hangszugárzójából szeretné hallani, válassza ki a „HDMI Audio Out” menüpont „TV+AMP” beállítását a HDMI Beállítások menüben (60. oldal). Ha a többcsatornás hangforrás nem játszható le, válassza az „AMP” beállítást. A hang azonban nem a tv hangszugárzóján keresztül lesz hallható.

- Ha a külső készülékből érkező műsor mintavételezési frekvenciája, hangcsatornáinak száma vagy a hangkimeneti jeleinek audioformátuma megváltozik, a hang megszakadhat.
-

Erős zúgást vagy zajt észlel.

- Ellenőrizze, hogy a hangszugárzókat és a készülékeket megfelelően csatlakoztatta-e.
 - A csatlakozóvezetékeket minden transzformátortól vagy motortól távol, illetve a tv-készüléktől vagy gerjesztés elven működő fényforrástól legalább 3 méterre helyezze el.
 - Vigye távolabb az audiokészüléket a tv-készüléktől.
 - A csatlakozóaljzatok és dugaszok szennyeződtek. Alkohollal enyhén megnedvesített törülköendővel törölje meg azokat.
-

Nincs hang, vagy csak nagyon halk hang hallható egyes hangszugárzókból.

- Csatlakoztasson fejhallgatót a PHONES aljzathoz, és ellenőrizze, hogy hallható-e a lejátszott hang a fejhallgatón keresztül. Ha csak az egyik oldal szól a fejhallgatóban, a készüléket nem megfelelően csatlakoztatta a rádióerősítőhöz. Ellenőrizze, hogy a csatlakozóvezetékeket ütközésig betolta-e a rádióerősítő és a készülék csatlakozójaitaiba. Ha mindkét oldal szól a fejhallgatóban, az első hangszugárzókat nem megfelelően csatlakoztatta a rádióerősítőhöz. Ellenőrizze a néma első hangszugárzó csatlakozását.
- Ellenőrizze, hogy az analóg készülék mindkét hangcsatornáját (jobb és bal) csatlakoztatta-e; az analóg készülékek működéséhez mindkét csatlakozóra szükség van. Használjon külön megvásárolható audiovezetékét.
- A hangszint beállítása (57. oldal).

- Az automatikus kalibráció menü vagy a Speaker Settings menü „Auto Calibration” vagy „SP Pattern” opciója használatával ellenőrizze, hogy a hangszugárzó beállításai megfelelőek a rendszerhez. Ezután ellenőrizze, hogy a hang megfelelően hallatszik-e az egyes hangszugárzókból a Speaker Settings menü „Test Tone” opciója használatával.
- Ellenőrizze, hogy a mélysugárzót megfelelően és biztosan csatlakoztatta.
- Ellenőrizze, hogy bekapcsolta a mélysugárzót.
- A kiválasztott hangzsképtől függően a mélysugárzó elnémulhat.
- Ha minden hangszugárzónál a „Large” beállítás van kiválasztva, és a „Neo:6 Cinema” vagy „Neo:6 Music” aktív, a mélysugárzó nem szól.
- A HDMI aljzaton továbbított audiojeleket (mintavételezési frekvencia, bithosszúság stb.) a csatlakoztatott készülék korlátozhatja. Ha a kép rossz, vagy a hang nem hallható egy HDMI-kábellel csatlakoztatott készülékből, ellenőrizze a csatlakoztatott készülék beállítását.
- Ha a csatlakoztatott készülék nem képes kezelni a másolásvédelmi technológiát (HDCP), a HDMI TV OUT aljzaton megjelenő kép és/vagy hang torz lehet, vagy a kép, hang egyáltalán nem jelenik meg. Ebben az esetben ellenőrizze a csatlakoztatott készülék műszaki adatait.
- A magas bitsűrűségű audiatechnológiák (DTS-HD Master Audio, Dolby TrueHD) megszólaltatásához állítsa a lejátszókészülék felbontását legalább 720p/1080i értékre.

Egy készülék nem szólal meg.

- Ellenőrizze, hogy a rádióvevő megfelelően van-e csatlakoztatva az adott készülék hangbemeneti aljzataihoz.
- Ellenőrizze, hogy a csatlakozóvezetéseket ütközésig betolta-e a rádióerősítő és a készülék csatlakozóaljzataiba.
- Ellenőrizze az INPUT MODE beállítást (51. oldal).
- Ellenőrizze, hogy a készülék megfelelően van-e csatlakoztatva az adott készülék HDMI-aljzatához.
- HDMI csatlakozással nem hallgathat Super Audio CD-t.
- A lejátszókészüléktől függően szükség lehet a készülék HDMI-beállításainak megadására. Részletes információkért nézze meg a készülékekhez kapott használati utasítást.
- Ellenőrizze, hogy nagy sebességű HDMI-vezetékét használ videók megjelenítéséhez vagy zenehallgatáshoz különösen 1080p, Deep Color (Deep Colour), 4K vagy 3D anyag esetén.
- Mielőtt többcsatornás lineáris PCM műsort játszana le, szükség lehet a felbontás beállítására a lejátszókészüléken. Olvassa el a lejátszó kezelési útmutatóját.
- Ellenőrizze, hogy a tv-készülék kompatibilis-e az Összehangolt hangvezérlés funkcióval.
- Ha a tv nem támogatja az Összehangolt hangvezérlés funkciót, állítsa a HDMI Settings menü „HDMI Audio Out” beállításait:
 - „TV+AMP” értékre, ha a hangot a tv hangszugárzóiból és a rádióerősítőből szeretné hallani;
 - „AMP” értékre, ha a hangot a rádióerősítőből szeretné hallani.
- Ha a rádióerősítőt egy videokészülékhez (kivetítő stb.) csatlakoztatja, előfordulhat, hogy a rádióerősítő néma marad. Ilyen esetben állítsa a HDMI Settings menü „HDMI Audio Out” beállítását az „AMP” értékre (60. oldal).

- Ha nem hallható a rádióerősítőhöz csatlakoztatott készülék hangja, de a tv-bemenet van kiválasztva a rádióerősítőn:
 - A rádióerősítő bemenetét módosítsa HDMI-re, ha a rádióerősítőhöz HDMI-kábelen keresztül csatlakoztatott készülék műsorát szeretné nézni.
 - Váltson tv-csatornát, ha a tv-adást szeretné nézni.
 - Válassza ki a megfelelő készüléket vagy bemenetet választotta, ha a tv-készülékhez csatlakoztatott készülék műsorát szeretné nézni. Ezzel a művelettel kapcsolatos részletekért lásd a tv-készülék kezelési útmutatóját.
- Ellenőrizze, hogy az „Analog Direct” nincs-e használatban.
- A tv-készülék távirányítója nem használható a csatlakoztatott készülék vezérlésére a HDMI-vezérlés használatakor.
 - A csatlakoztatott készüléktől és tv-től függően szükség lehet a készülék és a tv beállításainak megadására. Részletekért nézze meg a készülékekhez és a tv-hez kapott használati utasítást.
 - Váltsa át a rádióerősítő bemenetét a készülékhez csatlakoztatott HDMI-bemenetre.
- Ellenőrizze, hogy a kiválasztott digitális hangbemeneti aljzat nincs-e más bemenethez rendelve (51. oldal).

A jobb és bal csatorna hangereje nem azonos, vagy a két oldal felcserélődött.

- Ellenőrizze, hogy a hangszugárzókat és a készülékeket megfelelően és szilárdan csatlakoztatta-e.
- Állítsa be a hangerőt a Speaker Settings menüben.

A Dolby Digital vagy DTS többcsatornás hang nem hallható.

- Ellenőrizze, hogy a lejátszott DVD vagy más anyag Dolby Digital vagy DTS formátumban van-e rögzítve.

- A DVD-lejátszó vagy más készülék és a rádióerősítő digitális bemeneti aljzatainak összekötésekor ellenőrizze, hogy a csatlakoztatott készüléken a digitális audiokimenet beállítás elérhető-e.
- A „HDMI Audio Out” beállítást állítsa „AMP” értékre a HDMI Settings menüben (60. oldal).
- A magas bitsűrűségű audiotechnológiákat (DTS-HD Master Audio, Dolby TrueHD), többcsatornás lineáris PCM csak HDMI-csatlakozással szolgáltathatja meg.

Nem kap térhangzást.

- Győződjön meg arról, hogy Film vagy Zene hangzsképet választotta ki (42. oldal).
- A hangzsképek nem működnek 48 kHz fölötti mintavételezési frekvenciájú DTS-HD Master Audio, DTS-HD High Resolution Audio vagy Dolby TrueHD vételekor.

A teszthang nem szólal meg a hangszugárzókból.

- A hangszugárzó-vezetékek csatlakozása kizulthatt. Ellenőrizze, hogy megfelelőek-e a csatlakozások, és hogy a kábelek nem húzhatók-e ki könnyedén.
- A hangszugárzó-kábelek zárlatosak lehetnek.

A teszthang nem a tv-képernyőn ábrázolt hangszugárzóból szólal meg.

- A beállított hangszugárzó-elrendezés helytelen. Győződjön meg arról, hogy a hangszugárzó csatlakozásai és a hangszugárzó-elrendezés pontosan egyeznek.

Ha a rádióerősítő készenléti állapotban van, a tv hangja nem hallható.

- Ha a rádióerősítő készenléti állapotba vált, a hang a rádióerősítő kikapcsolása előtt utoljára kiválasztott HDMI-készülékből érkezik majd. Ha másik készüléket használ, indítsa el a lejátszást a készüléken, és végezzen egygombos lejátszást, vagy kapcsolja be a rádióerősítőt a használni kívánt HDMI-készülék kiválasztásához.
- (Csak európai, kanadai és ausztráliai típusok esetén.) Ellenőrizze, hogy a HDMI Settings menüben a „Pass Through” beállításnál az „On” érték van kiválasztva, ha a „BRAVIA” Sync funkcióval nem kompatibilis készüléket csatlakoztat a rádióerősítőhöz (60. oldal).

Vevőegység

Az FM vétel gyenge.

- Egy külön megvásárolható 75 Ω-os koaxiális vezetékkel csatlakoztasson a rádióerősítőhöz egy kültéri FM antennát az ábra szerint.

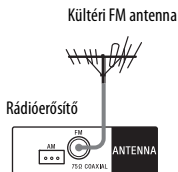

A rádióállomásokat nem lehet behangolni.

- Ellenőrizze, hogy az antennákat megfelelően csatlakoztatta-e. Állítsa az antennát a megfelelő irányba, és csatlakoztasson külső antennát, ha szükséges.
- A rádióadó sugárzási téréreje alacsony az automatikus hangolás használatakor. Használja a közvetlen hangolási módszert.

- Ellenőrizze, hogy a léptetőfrekvencia beállítása megfelelő-e (ha AM állomást hangol be a közvetlen módszerrel) (40. oldal).
- Nem tárolta a rádióadókat a készülék memóriájában, vagy a tárolt állomások törlődtek (ha a memóriapásztázó hangolást használja). Tárolja újból a rádióadókat (41. oldal).
- Nyomja meg az AMP, majd többször a DISPLAY gombot a távirányítón a frekvenciakijelzés megjelenéséig a kijelzőpanelen.

Az RDS-szolgáltatás nem működik*.

- Ellenőrizze, hogy FM RDS-állomást hangolt-e be.
- Válasszon ki egy jobb minőségben fogható FM-állomást.
- A behangolt állomás nem továbbítja megfelelően az RDS-jeleket, vagy gyenge a jelerősség.

A kijelzőn nem jelennek meg a megfelelő RDS-információk.*

- A szolgáltatás átmenetileg szünetelhet. Lépjen kapcsolatba a rádióállomással, és érdeklődjön meg, hogy a kérdéses szolgáltatást nyújtják-e vagy sem.

* Csak európai és ausztráliai modellek esetében.

iPod/iPhone

A hang torz.

- Nyomja meg ismételten a távvezérlő  - gombját.
- Állítsa az iPod/iPhone „EQ” beállítását „Off” vagy „Flat” értékre.

Az iPod/iPhone nem szól.

- Válassza le, majd csatlakoztassa újra az iPod/iPhone készüléket.

Az iPod/iPhone nem tölthető.

- Ellenőrizze, hogy a rádióerősítő be van-e kapcsolva.
- Ellenőrizze, hogy az iPod/iPhone megfelelően van-e csatlakoztatva.

Az iPod/iPhone nem működtethető.

- Ellenőrizze, hogy eltávolította az iPod/iPhone védőburkolatát.
- Az iPod/iPhone tartalmától függően előfordulhat, hogy a lejátszás megkezdése tovább tart.
- Válassza le, majd csatlakoztassa újra az iPod/iPhone készüléket.
- Nem támogatott iPod/iPhone készüléket használ. A támogatott eszköztípusokkal kapcsolatban lásd: „Kompatibilis iPod/iPhone modellek” (33. oldal).

Az iPhone csengőhangjának hangereje nem változik.

- A csengőhang hangerejét az iPhone kezelőszerveivel módosítsa.

USB-eszköz

Támogatott USB-eszközt használ?

- Ha nem támogatott USB-eszközt használ, az alábbi problémák fordulhatnak elő. A támogatott eszköztípusokkal kapcsolatban lásd: „Kompatibilis USB-eszközök” (36. oldal).
 - Az USB-eszközt nem ismeri fel a készülék.
 - A fájl- vagy mappanevek nem jelennek meg a rádióerősítőn.
 - A lejátszás nem lehetséges.
 - A zene lejátszása nem folyamatos, ugrál.
 - A hang zajos.
 - Torz hang hallható.

Zaj, akadozás vagy torz hang hallható.

- Kapcsolja ki a rádióerősítőt, és csatlakoztassa újra az USB-eszközt, majd kapcsolja be a rádióerősítőt.
- A zenei adatok zajosak, vagy a hang torz.

Az USB-eszközt nem ismeri fel a készülék.

- Kapcsolja ki a rádióerősítőt, és húzza ki az USB-eszközt. Kapcsolja be újra a rádióerősítőt, és csatlakoztassa újra az USB-eszközt.
- Támogatott USB-eszközt csatlakoztasson (36. oldal).
- Az USB-eszköz nem működik megfelelően. Nézze meg az USB-eszköz kezelési útmutatóját a probléma megoldásával kapcsolatban.

A lejátszás nem indul el.

- Kapcsolja ki a rádióerősítőt, és csatlakoztassa újra az USB-eszközt, majd kapcsolja be a rádióerősítőt.
- Támogatott USB-eszközt csatlakoztasson (36. oldal).
- Nyomja meg a ► gombot a lejátszás indításához.

Az USB-eszköz nem csatlakoztatható az (USB) porthoz.

- Fordítva próbálja csatlakoztatni az USB-eszközt. Csatlakoztassa az USB-eszközt a megfelelő módon.

Hibás kijelzés.

- Az USB-eszközön tárolt adatok megsérülhetnek.
 - A rádióerősítő által megjelenített karakterek a következők:
 - nagybetűk (A–Z);
 - kisbetűk (a–z);
 - számok (0–9);
 - írásjelek (' < > * + , - . / @ [\] _ `)
- Előfordulhat, hogy egyéb karakterek nem jelennek meg megfelelően.

A „Reading” hosszú ideig látható, vagy sokáig tart a lejátszás megkezdése.

- Az olvasási folyamat a következő esetekben sokáig tarthat:
 - Az USB-eszközön sok mappa vagy fájl van.
 - A fájl szerkezet különösen összetett.
 - A memória kapacitása túl nagy.
 - A belső memória töredezett.
- A fentiek miatt a következő irányelvek betartását javasoljuk:
- Az USB-eszközön található összes mappa: 256 vagy kevesebb (beleértve a „ROOT” gyökérmappát)
 - Mappaként az összes fájl: 256 vagy kevesebb.

A hangfájlok nem játszhatók le.

- Az MP3 PRO formátumú MP3 hangfájlok nem játszhatók le.
- A hangfájl egy többsávos hangfájl.
- Előfordulhat, hogy egyes AAC fájlok nem játszhatók le megfelelően.
- A Windows Media Audio Lossless és Professional formátumú WMA fájlok nem játszhatók le.
- A nem FAT16 vagy FAT32 fájlrendszerű USB-eszközök nem támogatottak.*
- Ha particionált USB-eszközt használ, csak az első partíción lévő hangfájlok játszhatók le.
- A lejátszás csak legfeljebb 8 mappaszintig lehetséges (beleértve a „ROOT” gyökérmappát).
- A mappák száma túllépte a 256-at (beleértve a „ROOT” gyökérmappát).
- Az egyik mappában lévő fájlok száma túllépte a 256-at.
- A titkosított vagy jelszóval védett fájlok nem játszhatók le.

* Ez a készülék támogatja a FAT16 és FAT32 formátumokat, de előfordulhat, hogy egyes USB-eszközök nem támogatják mindkettőt. Bővebb információkat az USB-eszközök kezelési útmutatójában találhat, vagy vegye fel a kapcsolatot a gyártóval.

„BRAVIA” Sync (Control for HDMI)

A HDMI-vezérlés funkció nem működik.

- Ellenőrizze a HDMI-kapcsolatot (22. oldal).
- Bizonyosodjon meg arról, hogy a HDMI-settings menüben a „Control for HDMI” opció beállítása „On”.
- Ellenőrizze, hogy a csatlakoztatott készülék kompatibilis-e a HDMI-vezérlés funkcióval.
- Ellenőrizze a HDMI-vezérlés beállításait a csatlakoztatott készüléken. Olvassa el a csatlakoztatott készülék kezelési útmutatóját.
- Ha kihúzza a HDMI-kábelt, vagy módosítja a kapcsolatot, ismételje meg a következő részben ismertetett eljárást: „Előkészületek a „BRAVIA” Sync funkció használatára” (47. oldal).
- Ha a „Control for HDMI” beállítása „Off”, a „BRAVIA” Sync nem működik megfelelően még akkor sem, ha a készülék a HDMI IN aljzatba van csatlakoztatva.
- A „BRAVIA” Sync által vezérelhető készülékek típusait és számát a HDMI CEC szabvány a következőképpen korlátozza:
 - felvevőkészülékek (Blu-ray-lejátszó, DVD-felvevő stb.): legfeljebb 3 készülék;
 - lejátszókészülékek (Blu-ray lemezjátszó, DVD-lejátszó stb.): legfeljebb 3 készülék;
 - vevőegységgel kapcsolatos készülékek: max. 4 készülék (a rádióvevő egyiküket felhasználja az OSD (képernyőkijelzés) működtetéséhez).
 - rádióerősítő (hangrendszer): legfeljebb 1 készülék.

Távírányító

A távírányító nem működik.

- Irányítsa a távírányítót a rádióerősítő távírányító-érzékelőjére (10. oldal).
- A távírányító és a rádióerősítő között ne legyen semmilyen akadály.
- Cserélje a távírányító elemeit újakra, ha lemerültek.
- Ellenőrizze, hogy a megfelelő bemenetet választotta ki a távírányítón.

Hibaüzenetek

Üzemzavar esetén a kijelzőpanelen hibaüzenet jelenik meg. Az üzenet alapján ellenőrizheti a rádióerősítő állapotát. Ha a probléma tartósan fennáll, forduljon a legközelebbi Sony márkaképviselethez.

PROTECTOR

Szabálytalan áram érkezett a hangszugárzóba, vagy a rádióerősítő le van takarva, és a szellőzőnyílások el vannak zárva. A rádióerősítő néhány másodperc múlva automatikusan kikapcsol. Távolítsa el a rádióerősítő tetejéről az adott tárgyat, ellenőrizze a hangszugárzó csatlakozását, majd kapcsolja vissza a készüléket.

USB FAIL

Túláram érkezett az Ψ (USB) csatlakozóba. A rádióerősítő néhány másodperc múlva automatikusan kikapcsol. Ellenőrizze az iPod/iPhone vagy USB-eszköz csatlakoztatását, és kapcsolja be újra az erősítőt.

Más üzenetekkel kapcsolatban nézze meg a „Üzenetek listája az automatikus kalibrálás mérése után” (56. oldal), „iPod/iPhone üzenetek listája” (35. oldal) és „USB-vel kapcsolatos üzenetek listája” (38. oldal) részeket.

A memória törlése

Hivatkozott részek

Törléshez	Lásd
Minden tárolt beállítás	52. oldal
Testreszabott hangzasképek	46. oldal

Műszaki adatok

AUDIOTELJESÍTMÉNYI JELLEMZŐK

KIMENŐ TELJESÍTMÉNY ÉS HARMONIKUS TORZÍTÁS:

(csak az egyesült államokbeli modell)

8 Ω terhelésnél, mindkét csatornát egyszerre vezérelve, 20–20 000 Hz frekvenciamenetről: 90 W csatornánkénti minimum RMS teljesítmény, 0,09%-nál kisebb teljes harmonikus torzítás 250 mW-tól a névleges kimenő teljesítményig terjedő terhelés mellett.

Erősítő

Kimenő teljesítmény¹⁾

Legkisebb RMS kimenő teljesítmény
(6 Ω, 20 Hz – 20 kHz, THD 0,09%)
90 W + 90 W

Kimenő teljesítmény sztereó üzemmódban
(6 Ω, 1 kHz, THD 1%)
105 W + 105 W

Kimenő teljesítmény térhangzás módban²⁾
(6 Ω, 1 kHz, THD 0,9%)
145 W csatornánként

¹⁾ A felsorolt műszaki adatok mérése a következő körülmények között történt:

Terület	Aramellátási követelmények
USA, Kanada	120 V AC, 60 Hz
Európa, Ausztrália	230 V AC, 50 Hz

²⁾ Az első, középső, hátsó és a térhangzású hangsugárzók referenciateljesítménye. A kiválasztott hangzaskép és műsorforrás függvényében előfordulhat, hogy a hang nem hallható.

Frekvenciaátvitel

Analog

10 Hz – 100 kHz, +0,5/-2 dB
(hangzaskép és hangszínszabályzó kikapcsolva)

Bemenet

Analog

Érzékenység: 500 mV/50 kΩ
S/N³⁾: 105 dB (A, 500 mV⁴⁾)

Digitális (koaxiális)

Impedancia: 75 Ω
S/N: 100 dB (A, 20 kHz LPF)

Digitális (optikai)

S/N: 100 dB (A, 20 kHz LPF)

Kimenet (analog)

SUBWOOFER

Feszültség: 2 V/1 kΩ

Hangszínszabályzó

Jelerősítő

±10 dB, 1 dB léptékben

³⁾ INPUT SHORT (hangzaskép és hangszínszabályzó kikapcsolva).

⁴⁾ Súlyozott hálózat, bemenő jelszint.

FM vevőegység

Vételi frekvenciatartomány
87,5–108,0 MHz

Antenna

FM huzalantenna

Antennacsatlakozók

75 Ω, kiegyensúlyozatlan

AM vevőegység

Vételi frekvenciatartomány

Terület	Hangoló skála	
	10 kHz lépésközzel	9 kHz lépésközzel
USA, Kanada	530–1710 kHz	531–1710 kHz
Európa, Ausztrália	–	531–1602 kHz

Antenna
Keretantenna

Videó

Bemenetek/kimenetek
Videó:
1 Vp-p, 75 Ω

iPod/iPhone

DC 5V, 1,0 A max.

USB

Támogatott formátum*
MP3 (MPEG 1 Audio Layer-3):
32–320 kbps, VBR
WMA:
48–192 kbps
AAC:
48–320 kbps
WAV:
8–48 kHz, 16 bites PCM

* Nem garantálható a kompatibilitás az összes kódoló- és írószoftverrel, rögzítőeszközzel és írható adathordozóval.

Átviteli sebesség
Teljes sebesség

Támogatott USB-eszköz
MSC (Mass Storage Class)

Maximális áramerősség
500 mA

Általános

Áramellátási követelmények

Terület	Áramellátási követelmények
USA, Kanada	120 V AC, 60 Hz
Európa, Ausztrália	230 V AC, 50/60 Hz

Teljesítményfelvétel
200 W

Teljesítményfelvétel (készletléti állapotban)
0,3 W (amikor a „Control for HDMI” (60. oldal) és a „Pass Through” (60. oldal) funkció beállítása „Off”)

Méretetek (szé. × ma. × mé.) (kb.)
430 mm × 156 mm × 329,4 mm,
ideértve a kinyúló részeket és kezelőszerveket

Tömeg (kb.)
7,7 kg

A külső és a műszaki adatok előzetes bejelentés nélkül megváltozhatnak.

Tárgymutató

Számok

- 2 csatorna 42
- 5.2 csatorna 19

A

- A.F.D./2CH mód 42
- A/V Sync. 59, 65
- AM 39
- Audio Input Assign 51
- Audio Settings 59, 65
- Auto Calibration Settings 63
- Auto Standby 62, 65
- Auto Tuning 39
- Auto Volume 59

B

- Bass 64
- Bemenet 31
- Bemenet elnevezése 41, 61
- Blu-ray-lejátszó 24
- BRAVIA Sync
 - előkészületek 47

C

- Calibration Type 56, 63
- CD-lejátszó 26
- Control for HDMI 60, 65

Cs

- Csatlakoztatás
 - antennák 27
 - audiokészülék 26
 - hangsugárzók 20
 - iPod/iPhone 26
 - TV 21
 - USB-eszköz 26
 - videokészülék 22

D

- DCAC (Digital Cinema Auto Calibration) 28
- Dinamikaszűkítő 60, 65
- Direct Tuning 40
- Distance Unit 58, 64
- Dual Mono 59, 65
- DVD-felvevő 25
- DVD-lejátszó 24

E

- Easy Setup 28
- Effektusszint 64
- Egygombos lejátszás 48
- Egyszerű távvezérlés 50
- EQ Settings 64
- EQ-beállítások 45

F

- Fast View 61
- Film (Movie) üzemmód 43
- FM 39
- FM Mode 64
- FM-mód 39

H

Hangzaskép 42
Házimozi-vezérlés 50
HD-D.C.S. 43
HDMI Audio Out 60, 65
HDMI Settings 60, 65

I

Információk megjelenítése a
kijelzőpanelen 66
INPUT MODE 51
Input Settings 61
iPod/iPhone 33

J

Jelenetválasztás 50

K

Kábeltelevízió-vevőegység 24, 25
Keresztezési frekvencia 58, 64
Kijelzőpanel 11
Kikapcsolásidőzítő 15

L

Language 61
Level Settings 63

M

Magashang 45
Manual Setup 56
Menü 53, 63
Mélyhang 45
Műholdvevő 24, 25

N

Némítás 32
Night Mode 10, 59

O

OSD (Képernyőkijelzés) 30

Ö

Összehangolt hangvezérlés 49
Összehangolt kikapcsolás 49

P

Pass Through 60, 65
PlayStation 3 24
PROTECTOR 76
Pure Direct 46

S

Settings menü 53
Speaker Pattern 56, 63
Speaker Settings 55, 63
Super Audio CD-lejátszó 26
Surround Settings 64
System Settings 61, 65

T

Tárolt állomások 41
Távírányító 14
Test Tone 58, 63
Törlés
hangzaskép 46
memória 52
távírányító 67
Treble 64
Tuner Settings 64
TV 21

U

USB FAIL 76

Ü

Üzenet

Automatikus kalibrálás 56

Hiba 76

iPod/iPhone 35

USB 38

V

Vevőegység 39

Videójáték 25

Videomagnó 25

Visszaállítás 52

Z

Zene (Music) üzemmód 44

Made for



iPod



iPhone

HDMI

<http://www.sony.net/>

4-448-425-12(1) (HU)



* 4 4 4 8 4 2 5 1 2 * (1)