

SONY®

4-180-178-F5(1)

Digitalni LCD TV prijemnik

Uputstvo za upotrebu

BRAVIA

KDL-55NX81x / 52NX80x / 46NX71x / 46NX70x / 40NX80x / 40NX71x / 40NX70x

Uvod

Zahvaljujemo na odabiru Sony proizvoda. Pre upotrebe TV prijemnika, molimo vas da pažljivo i temeljno pročitate ovo uputstvo i da ga sačuvate za kasniju upotrebu.

Proizvođač ovog uređaja je Sony Corporation, 1-7-1 Konan Minato-ku Tokyo, 108-0075 Japan. Ovlašćeni predstavnik za EMC i sigurnost proizvoda je Sony Deutschland GmbH, Hedelfinger Strasse 61, 70327 Stuttgart, Germany. Za sva pitanja servisa i garancije, obratite se na adrese navedene u odvojenim dokumentima koji se tiču servisa ili garancije.

Napomene o funkciji Digital TV

- Sve funkcije vezane uz funkciju Digital TV (DVB) radiće samo u zemljama ili područjima emitovanja DVB-T (MPEG-2 i H.264/MPEG-4 AVC) digitalnog zemaljskog signala ili gde je omogućen pristup kompatibilnom DVB-C (MPEG-2 i H.264/MPEG-4 AVC) kablovskom sistemu. Proverite kod svog davaoca usluga da li se emituje DVB-T signal i u vašoj zemlji ili proverite da li njihov DVB-C kablovski sistem odgovara integrisanim funkcijama ovog TV prijemnika.
- Provajder usluge kablovske TV može naplatiti takve usluge, te će možda biti potreban vaš pristanak na takve uslove poslovanja.
- Iako je ovaj TV prijemnik usklađen sa DVB-T i DVB-C standardima, nije garantovana njegova kompatibilnost sa budućim DVB-T digitalnim zemaljskim i DVB-C digitalnim kablovskim prenosima.
- Neke Digital TV funkcije možda neće biti dostupne u nekim zemljama/regijama, a DVB-C kablovske funkcije možda neće pravilno raditi kod nekih operatera.

Listu podržanih kablovskih servera potražite na web adresi:

<http://support.sony-europe.com/TV/DVBC/>



- Oznaka "x" koja se pojavljuje u nazivu modela odgovara brojkama koje označavaju dizajn, boju uređaja ili vrstu TV sistema.
- Uputstvo o montaži zidnog nosača se nalazi u ovom priručniku.
- Slike koje se koriste o ovom uputstvu prikazuju model KDL-40NX80x ako nije navedeno drukčije.
- Slike koje se koriste o ovom uputstvu prikazuju model RM-ED030 ako nije navedeno drukčije.

Zaštitni znakovi

DVB je registrovani zaštitni znak kompanije DVB Project.

HDMI, HDMI logotip i High Definition Multimedia Interface su zaštićeni znakovi ili registrovani zaštićeni znakovi kompanije HDMI Licensing LLC u Sjedinjenim Američkim Državama i drugim državama.

DLNA®, logo DLNA i DLNA CERTIFIED® su zaštitni znaci, oznake usluga ili oznake sertifikata kompanije Digital Living Network Alliance.

DivX® je tehnologija kompresije video zapisa koju je razvila kompanija DivX, Inc.

DivX®, DivX Certified® i pripadajući logotipi su zaštićeni znakovi kompanije DivX, Inc. i upotrebljavaju se uz licencu.

O DIVX VIDEO FORMATU: DivX® je digitalni video format koji je napravila kompanija DivX, Inc.

Ovaj uređaj je službeno sertifikovan za reprodukciju DivX video zapisa. Za više informacija i preuzimanje softvera za konvertovanje datoteka u DivX format posetite www.divx.com.

DIVX VIDEO-ON-DEMAND:

Ovaj DivX Certified® uređaj potrebno je registrovati kako bi mogao reprodukovati DivX Video-on-Demand (VOD) sadržaje. Za generisanje registracionog koda pronađite deo za DivX VOD u meniju za podešavanje uređaja. S tim kodom posetite vod.divx.com kako biste završili postupak registracije i saznali više o DivX VOD.

Proizvedeno prema licenci kompanije Dolby Laboratories. Dolby i simbol dvostruko-D su zaštitni znaci kompanije Dolby Laboratories.

"BRAVIA" i BRAVIA su zaštitni znaci kompanije Sony Corporation. "XMB" i "xross media bar" su zaštićeni znakovi kompanija Sony Corporation i Sony Computer Entertainment Inc.

HDMI
HIGH-DEFINITION MULTIMEDIA INTERFACE

DOLBY
DIGITAL PLUS

dlina
CERTIFIED

Napomena za bežični signal

1. Ovime kompanija Sony izjavljuje da je ovaj uređaj usklađen sa bitnim zahtevima i drugim primenljivim odredbama smernice 1999/5/EC.

Za dobijanje izjave o usklađenosti (DoC) za smernicu R&TTE, posetite sledeću URL adresu:

<http://www.compliance.sony.de/>



2. Napomene za korisnike: sledeća informacija vredi samo za uređaje koji se prodaju u državama u kojima se primenjuju EU smernice.

Bežični TV sistem može se koristiti u sledećim:

Austrija, Belgija, Bugarska, Cipar, Češka Republika, Danska, Estonija, Finska, Francuska, Nemačka, Grčka, Mađarska, Island, Irska, Italija, Latvija, Lihtenštajn, Litva, Luksemburg, Malta, Holandija, Norveška, Poljska, Portugal, Slovačka Republika, Rumunija, Slovenija, Španija, Švedska, Švajcarska, Turska i Velika Britanija.

Ovaj uređaj može se koristiti u ostalim ne-evropskim državama.

Položaj tipizacione nalepnice

Oznake sa brojem modela i razredom napanjanja (u skladu sa primenjenim sigurnosnim propisima) nalaze se na zadnjoj strani TV prijemnika. Na modelima serije KDL-NX80x tipizacione nalepnice mogu se naći ako uklonite donji poklopac.

Sadržaj

<i>Uputstvo za brzi početak</i>	4
Sigurnosne informacije.....	10
Mere opreza	11
Tipke na daljinskom upravljaču i TV-u/Indikatori.....	13
<i>Gledanje TV programa</i>	
Gledanje TV programa	19
Upotreba digitalnog elektronskog programskog vodiča (EPG)	21
Upotreba funkcije Favourites	22
Uživanje u 3D slikama i grafici (samo KDL-55NX81x, KDL-46/40NX71x)	24
<i>Upotreba dodatne opreme</i>	
Spajanje dodatne opreme	26
Gledanje slika sa spojene opreme.....	28
Reprodukcija fotografija/muzike/video zapisa putem USB-a	28
Upotreba funkcije BRAVIA Sync sa Control for HDMI	30
Upravljanje dodatnom opremom pomoću daljinskog upravljača TV prijemnika	31
<i>Upotreba funkcija kućne mreže</i>	
Spajanje na mrežu.....	34
Funkcija Built-in Wireless LAN	35
Primena funkcije BRAVIA Internet Video	36
Funkcija BRAVIA Internet Widgets	37
Uživanje u fotografijama/muzici/video zapisima putem mreže.....	37
Provera mrežne povezanosti	38
Podešavanje prikaza servera	38
<i>Upotreba funkcija menija</i>	
Kretanje kroz Home meni TV-a (XMB™)	39
Meni postavki TV-a	40
<i>Dodatne informacije</i>	
Postavljanje pribora (zidni nosač/nosač za kačenje o zid)	52
Tehnički podaci	58
U slučaju problema	61

Pre upotrebe TV prijemnika pročitajte "Sigurnosne napomene" (str. 10). Sačuvajte ovo uputstvo za buduću upotrebu.

Uputstvo za brzi početak

Pre upotrebe

Provera isporučenog pribora

Za sve modele

Daljinski upravljač (1)

Baterije veličine AAA (tip R3) (2)

Postolje (1)*

Za modele KDL-52/40NX80x, KDL-46/40NX70x

Kabl napajanja (1)

Držač kabla (1)

Zadnji poklopac postolja (1)

Crni odstoynici (4) (samo KDL-52/40NX80x)

Učvršni vijci za postolje (M5 × 16) (4)

Učvršni vijci za postolje (M5 × 16) (4)

(samo KDL-40NX80x i KDL-40NX70x)

Za modele KDL-55NX81x, KDL-46/40NX71x

Osmougaoni ključ (1)

Učvršni vijci za postolje (4)

(samo KDL-55NX81x, KDL-46NX71x)

Učvršni vijci za postolje (2) (samo KDL-40NX71x)

SCART adapter (1)

* Rastavljeno, osim za KDL-52NX80x i KDL-46NX70x.
Pogledajte isporučeni letak sa opisom sastavljanja postolja.

Umetanje baterija u daljinski upravljač

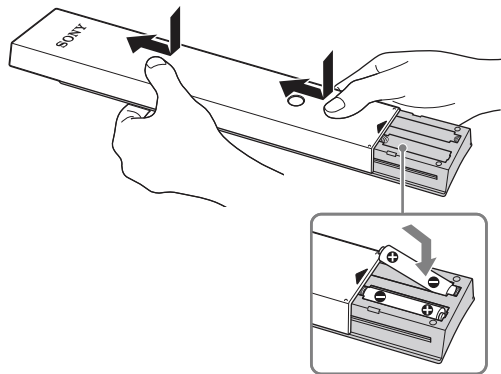

- 1 Uklonite zaštitnu foliju.
- 2 Gurnite i pomerite poklopac prema gore.

4

1: Pričvršćivanje postolja

Pogledajte isporučeni letak sa opisom pravilnog pričvršćivanja postolja za neke modele TV-a.



- Za najbolji kvalitet slike ne izlažite ekran direktnom osvetljenju niti suncu.
- Ako prenesete TV prijemnik direktno sa hladnog na toplo mesto, smestite ga u vrlo vlažnu prostoriju ili u prostoriju u kojoj je upravo uključeno grejanje, na njegovoj površini ili u unutrašnjosti se može kondenzovati vlaga. U tom slučaju isključite TV prijemnik i ostavite ga isključenim dok vlaga ne ispari. Nakon toga ga možete koristiti ponovo. Primitite ako kondenzovanu vlagu između staklene ploče i LCD-a, uključite TV i kondenzat će ispariti nakon što se TV zagreje.

Za KDL-52/40NX80x, KDL-46/40NX70x

- 1 Postavite TV prijemnik na postolje.

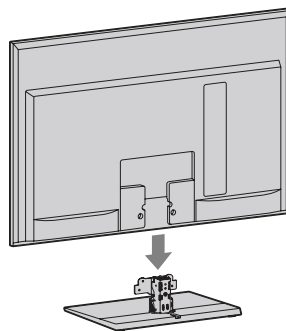

- 2 Isporučenim vijcima pričvrstite TV prijemnik na otvore postolja označene strelicama ↑.

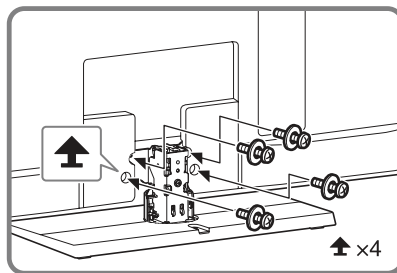

- Kod upotrebe električnog odvijača, podesite silu pritezanja na približno 1,5 N m {15 kgf•cm}.

- 3 Nakon što ste zategnuli vijke, pričvrstite isporučeni zadnji poklopac na postolje.

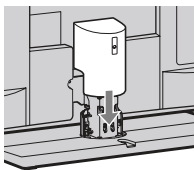

Za KDL-55NX81x, KDL-46/40NX71x

- 1 Poravnajte sa dve tiple postolja i nežno postavite TV, pazeći pritom da oznaka Δ bude okrenuta napred.

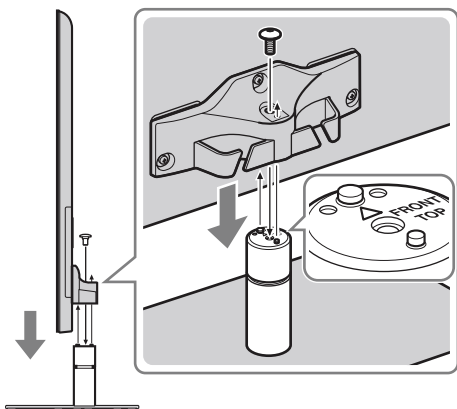

- 2 Pričvrstite TV na postolje pomoću isporučених vijaka i osmugaonog ključa.

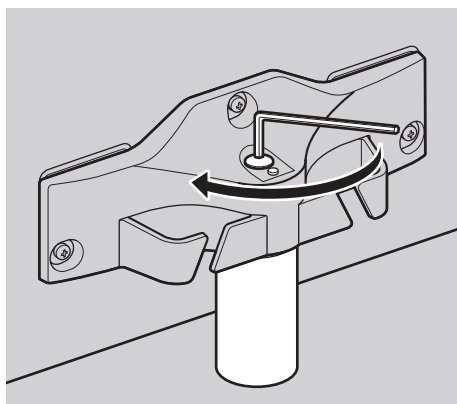

- Moment podesite na približno 3 N·m {30 kgf·cm}.

Ponovo postavljanje postolja na TV prijemnik

Postavite na izvorni položaj upotrebom uklonjenih vijaka. Pogledajte "Odvajanje postolja sa TV prijemnika" (str. 9).

2: Spajanje antene/Set Top Boxa/rekordera (npr. DVD rekordera)

Spajanje Set Top Boxa/rekordera (npr. DVD rekordera) sa SCART priključnicom

Za KDL-52/40NX80x, KDL-46/40NX70x

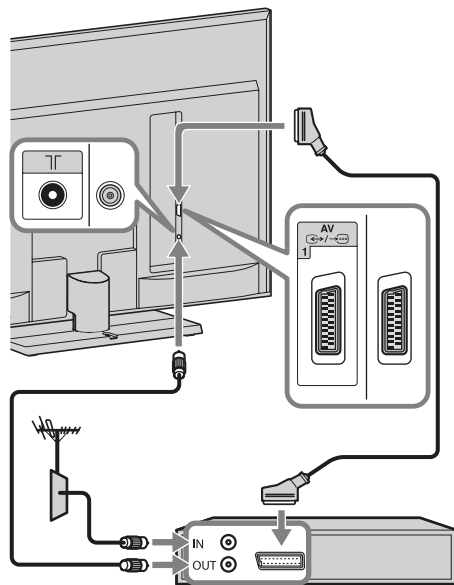

Set Top Box/rekorder (npr. DVD rekorder)



- Za ovo spajanje se preporučuje ugaoni univerzalni SCART kabl.

Za KDL-55NX81x, KDL-46/40NX71x

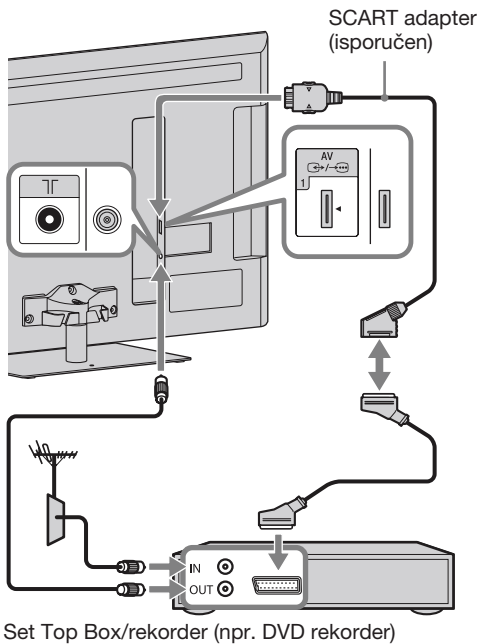

Spajanje Set Top Boxa/rekordera (npr. DVD rekordera) sa HDMI priključnicom

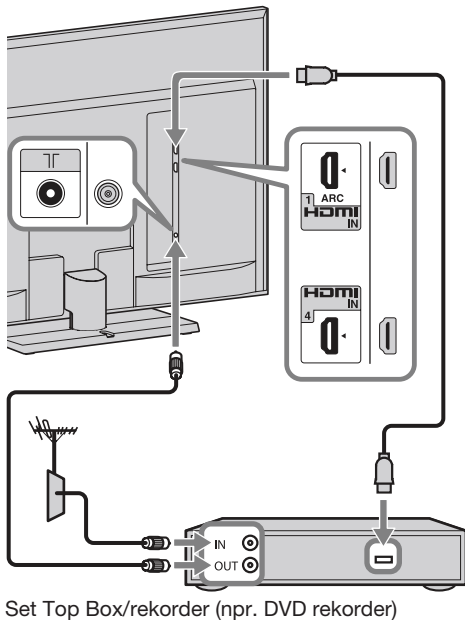

- Za KDL-52/40NX80x, nakon spajanja kabla instalirajte donji poklopac i zadnji poklopac postolja.

3: Sprečavanje prevrtanja TV-a

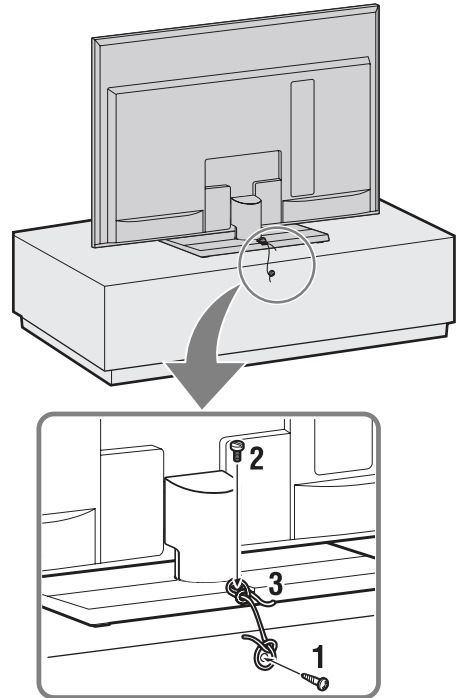

- 1 Zavrnite vijak za drvo (promer 4 mm, nije priložen) u postolje TV prijemnika.
- 2 Zavrnite vijak (nije priložen) u otvor na TV prijemniku.
Za KDL-52/40NX80x, KDL-46/40NX70x
Upotrebite vijak M4 × 16
Za KDL-55NX81x, KDL-46/40NX71x
Upotrebite vijak M4 × 8
- 3 Povežite vijak za drvo i vijak na uređaju jakim vezicom (nije isporučena).

4: Povezivanje kabela



- Nemojte mrežni kabl povezivati u snop sa drugim kablovima.

Za KDL-52/40NX80x, KDL-46/40NX70x

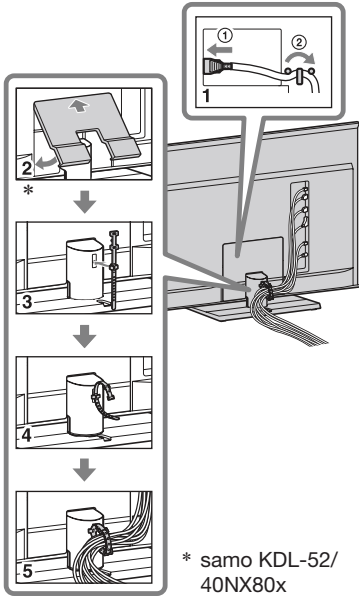

Za KDL-55NX81x, KDL-46/40NX71x

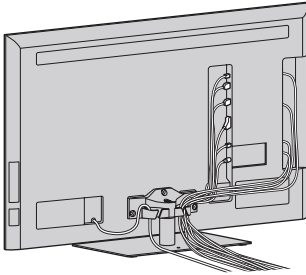

5: Početna podešavanja

KDL-55NX81x,
KDL-46/40NX71x

KDL-52/
40NX80x

KDL-46/
40NX70x

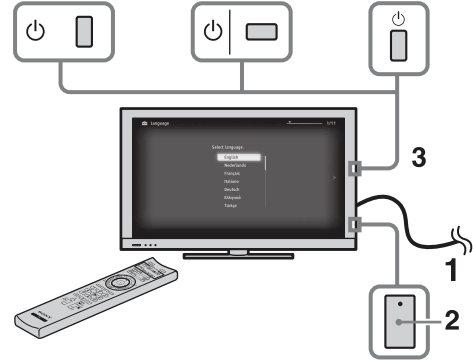

- 1 Priključite TV prijemnik u zidnu utičnicu.
- 2 Proverite da li je prekidač **ENERGY SAVING SWITCH** u položaju za uključenje (●) (str. 13).
- 3 Pritisnite na TV prijemniku. Kod prvog uključjenja TV prijemnika, na ekranu se pojavi meni jezika.

4



Sledite uputstvo na ekranu.

Digital Auto Tuning: Kad odaberete "Cable", savetujemo vam da odaberete "Quick Scan" za brzo podešavanje. Podesite "Frequency" i "Network ID" prema informacijama koje ste dobili od provajdera usluge kablovske TV. Ako nijedan kanal nije pronađen postupkom "Quick Scan", pokušajte da primenite "Full Scan" (iako to može da zahteva više vremena).



- Funkcija "Full Scan" možda neće biti dostupna u nekim državama/regijama.

Listu podržanih kablovskih provajdera potražite na web adresi:
<http://support.sony-europe.com/TV/DVBC/>

Programme Sorting: Ako želite da prome-
nite redosled analognih kanala, sledite kora-
ke iz odlomka "Razvrstavanje programa"
(str 47).



- Kanale možete takođe da podesite ručno (str. 48).

Podేశavanje ugla gledanja TV-a

Ovaj TV se može podesiti unutar sledećih
uglova.



- Za povratak na 0° ponovite postupak obrnutim
redosledom.

Za KDL-52/40NX80x, KDL-46/40NX70x

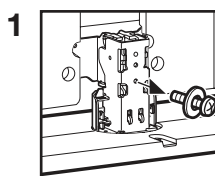
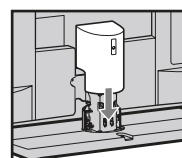
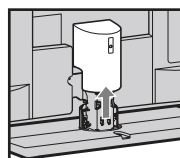
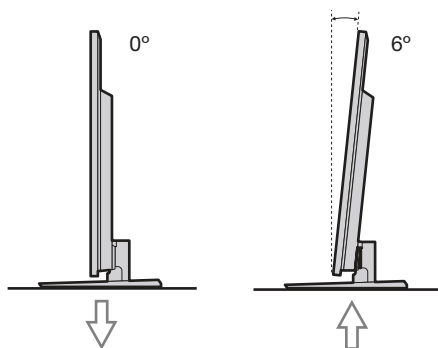

Uklonite vijak na
prikazani način.

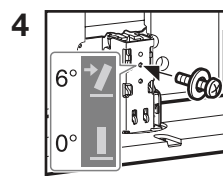

Zavrnite vijak u
gornji otvor postolja.

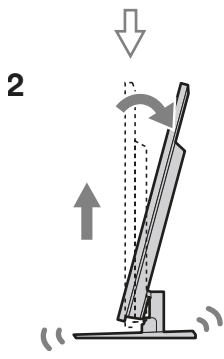

Podignite i nagnite.

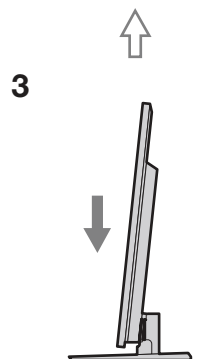

Umetnite.

Za KDL-55NX81x, KDL-46/40NX71x

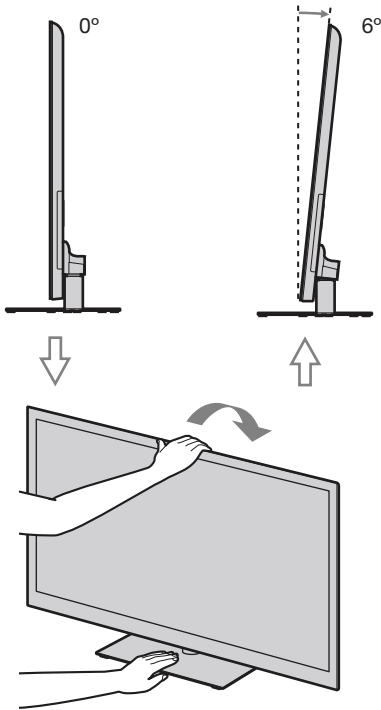

Odvajanje postolja sa TV prijemnika



- Skinite vijke označene strelicama ↑ na TV-u.
- Postolje ne odvajajte ni u kojem slučaju, osim kad na TV želite da montirate odgovarajući dodatan pribor.
- TV treba da bude u vertikalnom položaju pre uključjenja.
TV ne sme da bude uključen kad je LCD ekran okrenut prema dole jer to može da uzrokuje neujednačenu sliku.

Za KDL-52/40NX80x, KDL-46/40NX70x

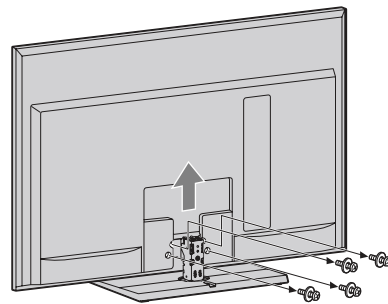

Za KDL-55NX81x, KDL-46/40NX71x

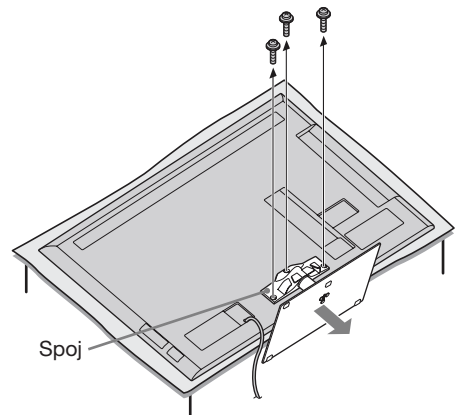

Sigurnosne informacije

Instalacija/Podešavanje

Instalirajte i koristite TV prijemnik u skladu sa donjim uputstvom kako bi sprečili opasnost od požara, električnog udara ili štete i/ili ozleda.

Instalacija

- TV prijemnik postavite blizu lako dostupne mrežne utičnice.
- Postavite TV prijemnik na stabilnu i ravnu površinu.
- Instalaciju na zid sme da izvodi samo stručno osoblje.
- Iz sigurnosnih razloga savetujemo da koristite Sony pribor, uključujući:
 - Zidni nosač:
SU-WL500 (samo KDL-55NX81x, KDL-46/40NX71x) SU-WL700
 - Nosač za kačenje o zid:
SU-WH500
 - TV postolje:
SU-B550S (KDL-55NX81x)
SU-B460S (KDL-46NX71x)
SU-B400S (KDL-40NX71x)
SU-52NX1 (KDL-52NX80x)
SU-46NX1 (KDL-46NX70x)
SU-40NX1 (KDL-40NX80x/40NX70x)
- Koristite vijke isporučene sa zidnim nosačem kod pričvršćivanja montažnih kuka na TV. Isporučeni vijci su napravljeni tako da su dužine 8 do 12 mm mereno od površine za pričvršćenje montažne kuke. Promer i dužina vijaka razlikuje se zavisi od modela zidnog nosača. Upotrebom vijaka koji nisu deo isporuke možete uzrokovati oštećenje TV prijemnika, njegov pad, itd.

8 mm - 12 mm

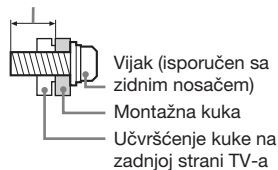

Prenošenje

- Pre prenošenja TV prijemnika, odspojite sve kablove.
- Za prenošenje TV prijemnika potrebne su dve ili tri osobe.
- Kod nošenja držite TV prijemnik kao što je prikazano na slikama desno. Nemojte pritiskati LCD ekran i okvir oko ekrana.
- Kod podizanja ili premeštanja TV prijemnika, čvrsto ga prihvatite za donju stranu.
- Prilikom prenošenja TV prijemnika, zaštitite ga od udaraca i vibracija.

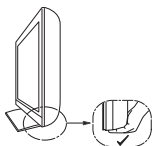
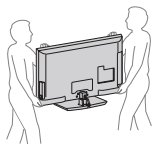

- Kod prenošenja TV prijemnika na popravku ili kod preseljenja, zapakujte ga u originalnu ambalažu.

Ventilacija

- Nikada nemojte prekrivati ventilacione otvore na kućištu TV prijemnika i ne stavljajte nikakve predmete unutra.
- Ostavite slobodan prostor oko TV prijemnika kao što je prikazano na slici.
- Savetujemo da koristite Sony zidni nosač kako biste osigurali odgovarajuću ventilaciju.

Instalacija na zid

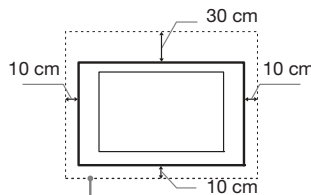

Ostavite najmanje ovoliko slobodnog prostora oko uređaja.

Instalacija sa postoljem

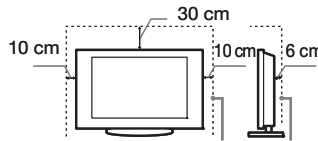

Ostavite najmanje ovoliko slobodnog prostora oko uređaja.

- Za ispravnu ventilaciju, te kako biste sprečili nakupljanje prašine i prljavštine:
 - Nemojte postavljati uređaj površinom ekrana okrenut prema podlozi, ne instalirajte ga naopako, na zadnju stranu ili na bočnu stranu.
 - Ne stavljajte TV uređaj na policu, tepih, krevet ili u vitrinu.
 - Nemojte uređaj pokrivati komadima tkanine, npr. zavesama ili predmetima kao što su novine, itd.
 - Ne postavljajte TV prijemnik kao što je prikazano na slici.

Protok vazduha je blokiran.

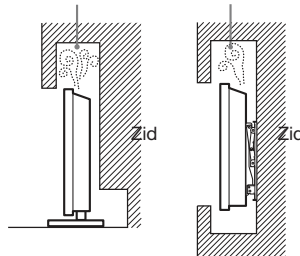

Kabl napajanja

S kablom i strujnom utičnicom postupite kao što je opisano, kako biste sprečili opasnost od požara, električnog udara ili štete i/ili ozleda:

- Koristite isključivo Sony kabl napajanja, ne koristite kablove ostalih proizvođača.
- Umetnite utikač do kraja u utičnicu.
- TV koristite isključivo na 220-240 V AC napajanju.

- Prilikom povezivanja kabla, obavezno odspojite kabl napajanja. Pazite da nogom ne zapnete i povučete kabl.
- Odspojite kabl napajanja pre premeštanja ili rada na TV-u.
- Držite kabl napajanja dalje od izvora toplote.
- Povremeno odspojite i očistite utikač napajanja. Utikač pokriven prašinom može da nakupi vlagu zbog čega može doći do oštećenja izolacije, a time do opasnosti od požara.

Napomene

- Nemojte prelamati, savijati ili uvrtati kabl. Može doći do oštećenja izolacije oko provodnika ili prekida provodnika.
- Nemojte da radite prepravke na kabl napajanja.
- Nemojte stavljati teške predmete na kabl napajanja.
- Ne vucite kabl, već prihvatite utikač prilikom odspajanja iz strujne utičnice.
- Ne spajajte previše uređaja na istu strujnu utičnicu.
- Ne koristite labave strujne utičnice.

Neprikladna upotreba

Ne instalirajte/ne koristite TV prijemnik na mestima, okruženjima ili u okolnostima poput niže opisanih, kako biste sprečili nepravilnost u radu TV prijemnika, požar, električni udar, štetu i/ili ozlede.

Mesta:

Na otvorenim mestima (na direktnom uticaju sunca), na obali, na brodu i ostalim plovilima, vozilima, u medicinskim ustanovama, na mestima izloženima mehaničkim vibracijama; blizu vode, kiše, vlage ili dima.

Okruženje:

Preterano vruća, vlažna ili prašnjava mesta; mesta gde lako mogu ući insekti u uređaj; blizu zapaljivih predmeta (sveća, itd.). TV prijemnik se ne sme izlagati kapljanju ili prskanju. Ne stavljajte predmete napunjene vodom (na primer vaze) na TV prijemnik.

Okolnosti:

Ne rukujte uređajem mokrim rukama; kad je otvoreno kućište uređaja, ili s priključcima koje nije preporučio proizvođač. Odspojite TV prijemnik iz strujne utičnice i antene tokom olujnog nevremena.

Slomljeni delovi:

- Ne bacajte stvari u TV prijemnik. Staklo ekrana bi moglo da se razbije te uzrokuje ozbiljne ozlede.
- Ukoliko površina TV ekrana pukne, ne dodirujte je dok ne odspojite kabl napajanja. U suprotnom bi moglo doći do električnog udara.

Kad nije u upotrebi

- Ukoliko ne planirate da koristite TV prijemnik duže vreme, TV prijemnik odspojite iz napajanja radi očuvanja okoline iz sigurnosnih razloga.
- TV prijemnik je odspojen iz napajanja tek nakon odspajanja mrežnog kabla.
- Međutim neki TV prijemnici su možda opremljeni funkcijom koja zahteva da budu u pripravnom stanju da bi pravilno funkcionisali.

Za decu

- Ne dopustite deci da se penju na TV prijemnik.
- Svine delove čuvajte izvan dometa dece, kako ih ne bi slučajno progutala.

U slučaju problema...

Isključite TV prijemnik i odmah ga odspojite iz napajanja u slučajevima opisanim u nastavku.

Obratite se Sony ovlašćenom servisu kako bi uređaj proverio kvalifikovani tehničar.

Kad:

- je oštećen kabl napajanja.
- je loš kontakt sa strujnom utičnicom.
- je TV prijemnik oštećen, budući da je pao, udaren ili je nešto bačeno u njega.
- ukoliko tečnost ili neki predmet dospe u otvore uređaja.

Upozorenje

Kako biste sprečili požar, nikako ne stavljajte sveće ili druge izvore otvorenog plamena blizu ovog proizvoda.



Mere opreza

Praćenje TV prijema

- Neke osobe mogu osetiti nezgodu (na primer, naprezanje očiju, umor ili vrtoglavicu) tokom gledanja 3D video zapisa ili igranja stereoskopskih 3D video igara. Sony svim gledaocima preporučuje redovne pauze tokom gledanja 3D video zapisa ili igranja stereoskopskih 3D video igara. Dužina i učestalost pauze zavisi od potreba korisnika. Trebate sami da odlučite šta vam najbolje odgovara. Ako osetite bilo kakvu nezgodu, prekinite gledanje 3D video zapisa ili igranje stereoskopskih 3D video igara sve dok nezgoda ne prestane; obratite se lekaru ukoliko smatrate da je potrebno. Takođe pogledajte (i) uputstvo za upotrebu bilo kojeg drugog uređaja ili medija kojeg koristite sa ovim TV prijemnikom i (ii) našu Internet stranicu (<http://www.sony-europe.com/myproduct>) za najnovije informacije. Vid dece (posebno mlade od šest godina) još se uvek razvija. Obratite se vašem lekaru (na primer, pedijatru ili oftamologu) pre nego što deci dozvolite gledanje 3D video zapisa ili igranje stereoskopskih 3D video igara. Odrasle osobe treba da nadgledaju decu kako bi se osiguralo da ona slede gore navedene preporuke.
- Ne koristite, ne smeštajte niti ostavljajte 3D naočare ili baterije blizu vatre ili na mestima izloženim visokoj temperaturi, npr. pod direktnim sunčevim svetlom ili u automobilima ostavljenim na suncu.
- Prilikom upotrebe simulirane 3D funkcije, imajte na umu da je prikazana slika prepravljena iz originalne usled konverzije koju provodi ovaj TV prijemnik.

- Pratite program na TV-u pri umerenom svetlu, jer gledanje duže vreme pri slaboj rasveti opterećuje oči.
- Kod korišćenja slušalica, podesite glasnoću kako biste sprečili preterane promene u glasnoći, te sprečili oštećenja sluha.

LCD ekran

- Iako je LCD ekran napravljen uz upotrebu visokoprecizne tehnologije i ima 99,99% ili više efektivnih piksela, može doći do pojave crnih ili tačkica u boji (crvenih, plavih ili zelenih). To je karakteristika LCD ekrana i ne predstavlja kvar.
- Nemojte da pritiskate ili ogrebete prednji filter i ne stavljajte nikakve predmete na TV prijemnik. Slika u tom slučaju može biti neujednačena ili se LCD ekran može oštetiti.
- Ako koristite TV prijemnik na hladnom mestu, slika može biti "razmazana" ili previše tamna, no to ne predstavlja kvar. Ovaj fenomen ne predstavlja kvar. Ovaj fenomen nestaje zajedno sa porastom temperature.
- Ako na ekranu duže vreme stoje mirne slike, može doći do pojave dvostrukih slika. Pojava obično nestaje nakon nekoliko trenutaka.
- Ekran i kućište TV prijemnika se zagrevaju tokom upotrebe. To je normalno.
- LCD TV prijemnik sadrži malu količinu tečnog kristala. Neke fluorescentne sijalice ugrađene u ovaj TV prijemnik takođe sadrže živu. Poštujte lokalne propise o odlaganju otpada.

Rukovanje i čišćenje površine ekrana/kućišta TV-a

Pre čišćenja, odspojite TV prijemnik iz napajanja.

Kako bi sprečili propadanje materijala ili premaza ekrana, uzmite u obzir sledeće.

- Prašinu s površine ekrana/kućišta obrišite mekom tkaninom. Tvrdokorniju nečistoću uklonite mekom tkaninom umočenom u rastvoru blagog deterdženta.
- Ne prskajte TV direktno vodom ili deterdžentom. Mogli bi da isure u donji deo ekrana ili spoljne delove te da uzrokuju kvar.
- Nikada nemojte upotrebljavati abrazivne sundere, kisela ili lužnata sredstva za čišćenje, prašak za ribanje ili zapaljiva sredstva poput alkohola, benzina, razređivača ili insekticida. Upotreba takvih sredstava ili duži kontakt sa gumom ili vinilom može oštetiti površinu ekrana i kućište.
- Kako bi se osigurala pravilna ventilacija, preporučujemo da usisavačem povremeno očistite ventilacione otvore.
- Ukoliko je moguće podesiti nagib TV prijemnika, budite pažljivi kako se ne bi prevrnulo sa postolja.

Dodatna oprema

- Slika može da bude izobličena ili zvuk da sadrži šum ako se TV prijemnik postavi u blizini uređaja koji emituju elektromagnetno zračenje. U protivnom je moguće izobličiti sliku i/ili šum u zvuku.
- Ova oprema je ispitana te je dokazana njena uskladenost sa ograničenjima propisanim smernicom o elektromagnetnoj kompatibilnosti pri upotrebi signalnog kabla kraćeg od 3 metra.

Baterije

- Prilikom umetanja baterija obratite pažnju na ispravan polaritet.
- Ne koristite različite vrste baterija istovremeno i ne mešajte stare i nove baterije.
- Iskorištene baterije odložite na ekološki prihvatljiv način. Neke regije imaju uređeno odlaganje baterija. Upoznajte se sa lokalnim propisima.
- Pažljivo rukujte daljinskim upravljačem. Ne ispuštajte i ne gazite po njemu, te ne prosipajte nikakvu tečnost po njemu.
- Ne stavljajte daljinski upravljač na mesta blizu izvora toplote, na direktnu sunčevu svetlost ili u vlažnoj prostoriji.

Funkcija bežičnog povezivanja

- Ne upotrebljavajte ovaj uređaj u blizini medicinske opreme (srčani stimulator i sl.), jer može doći do kvara medicinske opreme.
- Iako ovaj uređaj emituje/prima kodirane signale, pripazite na neovlašćeni prijem. Ne preuzimamo odgovornost za bilo koje probleme koji proizau iz toga.

Zbrinjavanje isluženog TV prijemnika



Odlaganje stare električne i elektronske opreme (primenjivo u Evropskoj uniji i ostalim evropskim državama sa posebnim sistemima za odlaganje)

Ovaj znak na uređaju ili ambalaži ukazuje da se ovaj proizvod ne sme odlagati sa kućnim otpadom. Umesto toga, opremu za odlaganje odnesite u vama najbliže mesto za skupljanje i recikliranje električnog i elektronskog otpada. Pravilnim odlaganjem ovog proizvoda sprečićete potencijalne negativne posledice po okolinu i ljudsko zdravlje koje inače mogu imati uticaja ukoliko se uređaj ne odloži na pravilan način. Recikliranje materijala od kojeg je uređaj sastavljen pridonosi očuvanju prirodnih izvora. Za detaljnije informacije o recikliranju proizvoda, obratite se lokalnoj kancelariji, komunalnoj službi ili prodavnici gde ste kupili uređaj.

Ukoliko je moguće podesiti nagib TV prijemnika, budite pažljivi kako se ne bi prevrnulo sa postolja.



**Odlaganje
starih baterija
(primenjivo u
Evropskoj uniji
i ostalim evrop-
skim državama**

**sa posebnim sistemima za
odlaganje)**

Ovaj znak na bateriji ili ambalaži ukazuje da se baterija isporučena sa ovim proizvodom ne sme odlagati sa kućnim otpadom. Na nekim baterijama ovaj se simbol može koristiti u kombinaciji sa hemijskim simbolom. Hemijski simboli za živu (Hg) ili olovo (Pb) se koriste ako baterija sadrži više od 0,0005% žive ili 0,004% olova. Pravilnim odlaganjem ovih baterija sprečićete potencijalne negativne posledice po okolinu i ljudsko zdravlje koje inače mogu imati uticaja ukoliko se baterije ne odlože na pravilan način. Recikliranje materijala pridonosi očuvanju prirodnih izvora. U slučaju proizvoda koji zbog sigurnosnih razloga, performansi ili zadržavanja celovitosti napajanja zahtevaju trajnu povezanost sa unutrašnjom baterijom, takvu bateriju trebaju da menjaju samo osposobljeni serviseri. Kako biste osigurali pravilno zbrinjavanje baterije, predajte dotrajali proizvod na sabirno mesto za recikliranje električne i elektronske opreme. Za sve ostale baterije, pogledajte odeljak o sigurnom uklanjanju baterija iz uređaja. Predajte bateriju na sabirno mesto za recikliranje otpadnih baterija. Za detaljnije informacije o recikliranju ovog proizvoda ili baterije, obratite se lokalnoj kancelariji, komunalnoj službi ili prodavnici u kojoj ste kupili uređaj.

Tipke na daljinskom upravljaču i TV-u/Indikatori

Tipke na daljinskom upravljaču i TV-u

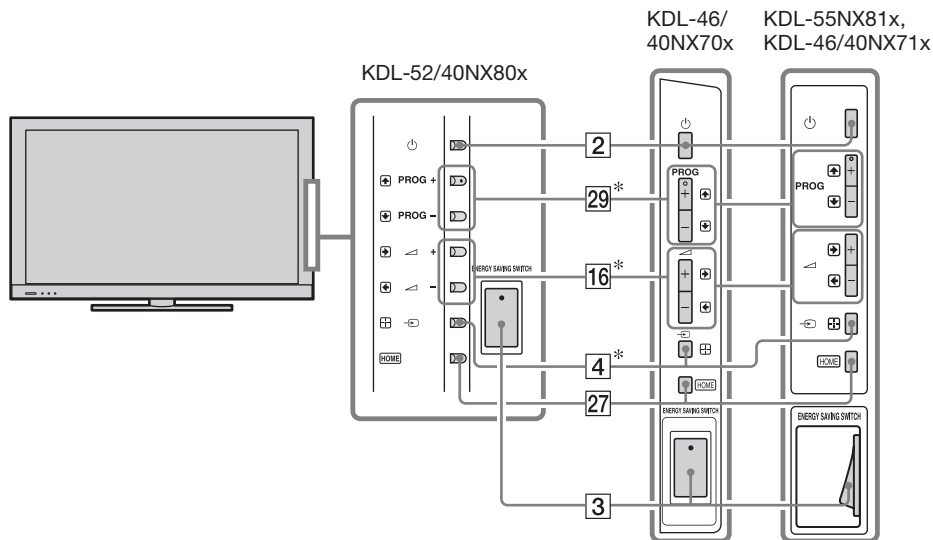

Tipke na TV-u imaju istu funkciju kao i tipke na daljinskom upravljaču.

* U meniju TV-a će te tipke funkcionisati kao $\uparrow/\downarrow/\leftarrow/\rightarrow/\odot$.



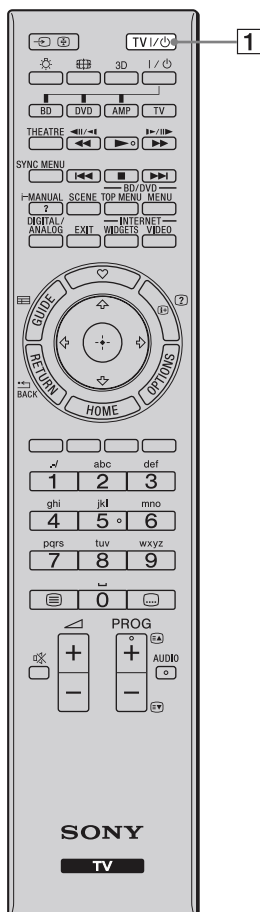

- Tipke broj 5, **PROG +** i **AUDIO** na daljinskom upravljaču imaju ispuščenje. Ova ispuščenja služe kao referentne tačke tokom upotrebe uređaja.



Tipka/Prekidač	Opis
1 I/⏻ (pripravno stanje TV-a)	Pritisnite za uključjenje TV-a ili za ulazak u pripravno stanje.
2 ⏻ (Napajanje)	Pritisnite za uključjenje TV-a ili za ulazak u pripravno stanje.
3 ENERGY SAVING SWITCH	Uključenje ili isključenje TV prijemnika. Kad je uređaj isključen prekidačem ENERGY SAVING SWITCH , troši se manje energije.
5 PROG +	Kad je prekidač ENERGY SAVING SWITCH u položaju za isključenje, TV se ne može uključiti.
AUDIO	Za potpuno isključenje TV-a iz napajanja, isključite TV, zatim odspojite kabl napajanja iz strujne utičnice.
6 AUDIO	Uključenje ili isključenje TV prijemnika. Kad je uređaj isključen prekidačem ENERGY SAVING SWITCH , nećete moći izvoditi funkcije poput memorisanja podešenja sata.

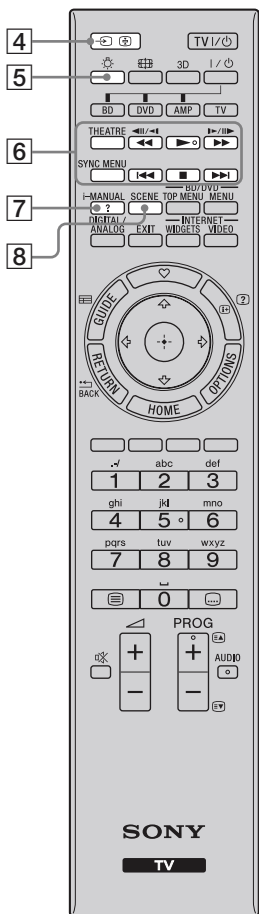



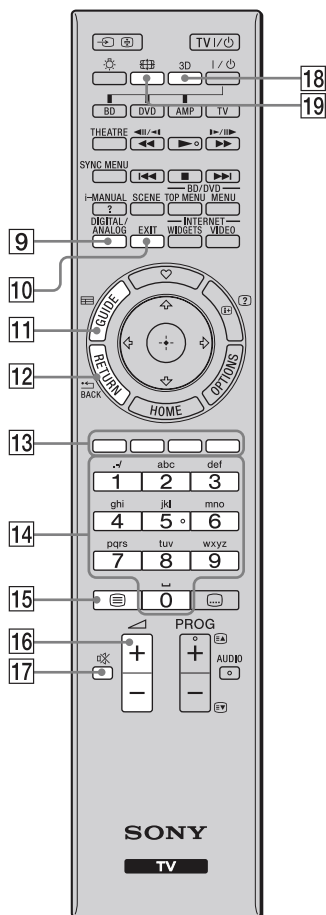

Tipka/Prekidač	Opis
4  (Odabir ulaza/ Zadržavanje teksta)	U TV modu: Pritisnite za prikaz liste ulaznih signala. U teletekst modu: Pritisnite za zadržavanje trenutno prikazane stranice.
5  (Svetlo)	Pritisnite za osvetljenje tipki na daljinskom upravljaču tako da ih možete odmah uočiti u tamnoj prostoriji.
6 BRAVIA Sync 	Kad je na TV spojena BRAVIA Sync kompatibilna oprema, možete sa njom upravljati pomoću daljinskog upravljača TV-a pri gledanju slike sa te opreme. THEATRE: Podesite "Theatre Mode" na optimalan kvalitet zvuka i slike za sadržaje zasnovane na filmu. SYNC MENU: Pritisnite za prikaz menija BRAVIA Sync Menu i zatim odaberite spojenu HDMI opremu u "HDMI Device Selection".
7 i-MANUAL	Pritisnite za prikaz uputstva za korištenje na ekranu.
8 SCENE	Pritisnite za prikaz menija "Scene Select" (str. 40). Možete odabrati željenu opciju za scenu kako bi se podesio optimalan kvalitet zvuka i slike.

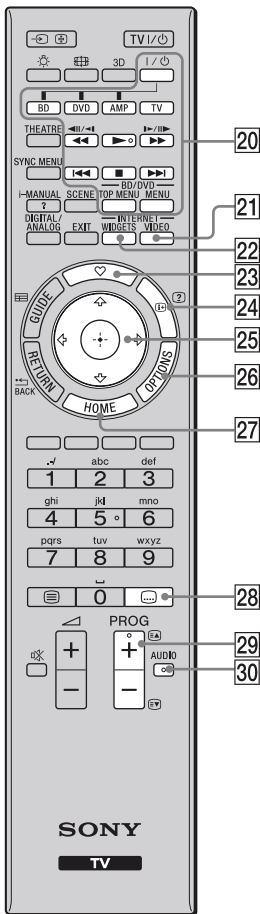

Tipka/Prekidač	Opis
9 DIGITAL/ANALOG	Pritisnite za prebacivanje između digitalnog i analognog moda. Pri gledanju slike sa spojene opreme, pritisnite za povratak na zadnji gledani TV mod.
10 EXIT	Pritisnite za povratak na prethodnu stranicu ili za izlazak iz menija. Kad je raspoloživa usluga Interactive Application, pritisnite za izlazak iz te usluge.
11 GUIDE (EPG)	Pritisnite za prikaz Digital Electronic Programme Guide (EPG) (str. 21).
12 RETURN /BACK	Pritisnite za povratak na prethodnu stranicu ili za izlazak iz menija.
13 Tipke u boji	Kad su raspoložive tipke u boji, na ekranu se prikazuje funkcijski provodnik.
14 Brojčane tipke/Tipke za slova	U TV modu: Pritisnite za odabir kanala. Za kanale preko 10, pritisnite sledeću cifru. U teletekst modu: Pritisnite za unos broja stranice. Kad je raspoloživa usluga Interactive Application, možete takođe unositi slova.
15 (Tekst)	Pritisnite za prikaz tekstualnih informacija (str. 20).
16 +/- (Glasnoća)	Pritisnite za podešavanje glasnoće.
17 (Isključenje zvuka)	Pritisnite za isključenje zvuka. Pritisnite ponovo za uključivanje zvuka.
18 3D (samo KDL-55NX81x, KDL-46/40NX71x)	Pritisnite za uključivanje ili isključenje 3D prikaza (str. 24).
19 (Format ekrana)	Pritisnite za promenu formata slike (str. 20).



Tipka/Prekidač	Opis
20 Tipke za upotrebu dodatne opreme	Možete upravljati opremom spojenom na TV (str. 31).
21 INTERNET VIDEO	Pritisnite za pristup Internet sadržaju u "XMB"-u (str. 36).
22 INTERNET WIDGETS	Pritisnite za prikaz BRAVIA Internet Widgeta (str. 37).  • Dostupnost BRAVIA Internet Widgeta zavisi od regije/države.
23 ♥ (Favourites)	Pritisnite za prikaz menija "Favourites" (str. 22).
24 i+/? (Info/Otkrivanje teksta)	Svakim pritiskom tipke, prikaz se menja na sledeći način: U digitalnom modu: Detalji o tekućem programu → Detalji o sledećem programu U analognom modu: Broj tekućeg kanala i način prikaza U teletekst modu: Otkrivanje skrivenih informacija (npr. odgovori u kvizovima) (str. 20).
25 ↑/↓/←/→/⊕	Pritisnite ↑/↓/←/→ za pomak kursora na ekranu. Pritisnite ⊕ za odabir/potvrdu označene opcije.
26 OPTIONS	Pritisnite za prikaz liste praktičnih funkcija i prečice menija. Opcije menija razlikuju se zavisno od trenutnog ulaza i/ili sadržaja.
27 HOME	Pritisnite za prikaz Home menija TV-a (str. 39).
28 ⋮ (Postavke titlova)	Pritisnite za uključenje ili isključenje titla (kad je raspoloživ).
29 PROG+/-/⊕/⊖	U TV modu: Odabir sledećeg (+) ili prethodnog (-) kanala. U teletekst modu: Odabir sledeće (⊕) ili prethodne (⊖) stranice.
30 AUDIO	U analognom modu: Pritisnite za promenu dual sound moda (str. 46). U digitalnom modu: Pritisnite za promenu jezika koji se koristi za trenutno gledani program (str. 48).

Poledina daljinskog upravljača

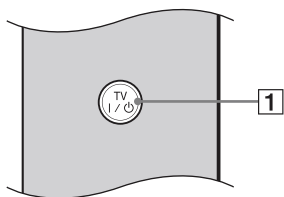

Tipka/Prekidač	Opis
1 TV I/⏻ (Pripravno stanje TV-a)	Pritisnite za uključenje TV-a ili za ulazak u pripravno stanje.

Indikatori

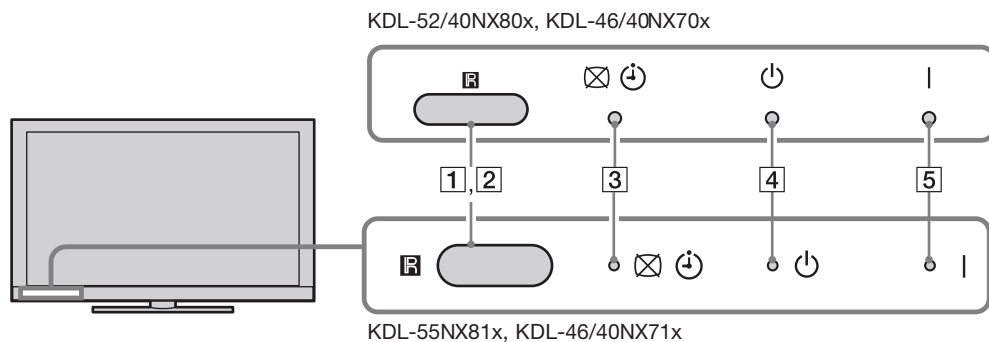

Indikator	Opis
1 Svetlosni senzor	Prepoznaje količinu osvetljenosti prostorije te pozadinsko osvetljenje ekrana podešava skladno tome. Ne stavljajte ništa pored senzora jer mu time možete poremetiti rad.
2 Senzor daljinskog upravljača	Prima signale sa daljinskog upravljača. Ne stavljajte ništa pored senzora jer mu time možete poremetiti rad.
3 (Isključivanje slike/Timer)	Svetli zeleno kad odaberete "Picture Off" u "Power Saving" za "Eco" (str. 41). Svetli narandžasto ako ste podesili timer (str. 41). Svetli i/ili trepće narandžasto tokom ažuriranja softvera.
4 (Pripravno stanje)	Svetli crveno kad je TV prijemnik u pripravnom stanju, u štednom modu računara ili tokom ažuriranja softvera.
5 I (Napajanje)	Svetli zeleno dok je TV prijemnik uključen.

O funkcijskom vodiču na ekranu TV-a.

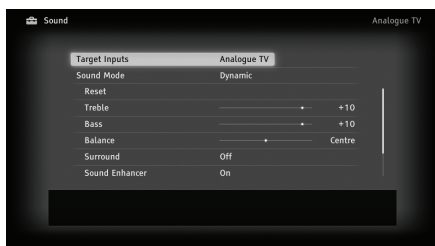

Funkcijski vodič

Primer: Pritisnite ili RETURN (pogledajte [25](#) (str. 16) ili [12](#) (str. 15)).

Funkcijski vodič daje uputstvo o upravljanju TV-om pomoću daljinskog upravljača i prikazuje se u dnu ekrana. Koristite tipke daljinskog upravljača prikazane u funkcijskom vodiču.

Gledanje TV programa

Gledanje TV programa

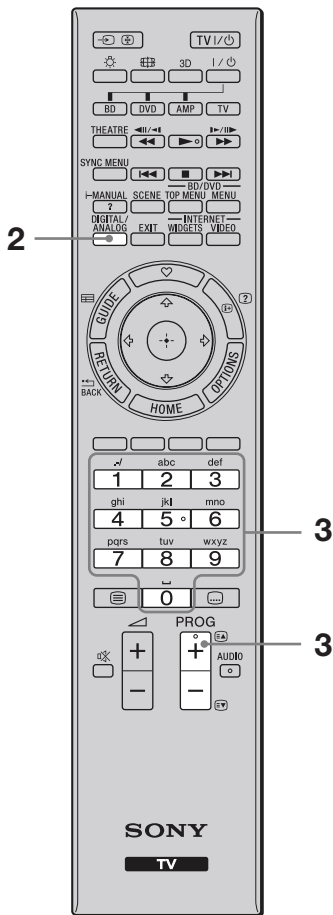
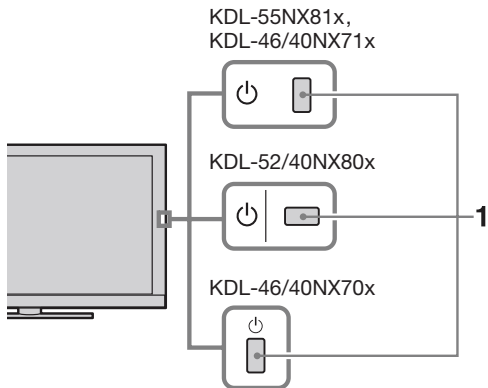

- 1 Pritisnite na TV prijemniku kako biste ga uključili.

Kad TV ne može da se uključi, podesite prekidač **ENERGY SAVING SWITCH** u položaj (●) za uključenje (str. 13).

Kad je TV prijemnik u pripravnim stanju (indikator (pripravno stanje) na prednjoj strani TV prijemnika svetli crveno), pritisnite **TV I/** na daljinskom upravljaču kako biste uključili TV prijemnik.

- 2 Pritisnite **DIGITAL/ANALOG** za prebacivanje između digitalnog i analognog moda. Dostupni kanali zavise od odabranog načina.
- 3 Brojčanim tipkama ili tipkom **PROG +/-** odaberite TV kanal.



Za odabir digitalnog kanala pomoću digitalnog elektronskog programskog vodiča (EPG) (str. 21).



U digitalnom modu na kratko se prikazuje informacijski trak. Svakim pritiskom tipke , na ekranu TV prijemnika se ciklično menja prikaz: Informacije o trenutnom programu → Informacije o programu koji sledi → Bez traka



Trak može da sadrži sledeće ikone.

- : Interaktivna usluga je raspoloživa (Digital Text)
- : Radio usluga
- : Kodirani/pretplatni programi
- : Zvuk dostupan na više jezika
- : Dostupni titlovi
- : Dostupni titlovi za osobe oštećenog sluha
- : Podsetnik
- : Preporučena najmanja uzrast gledaoca (od 4 do 18 godina)
- : Parental Lock







Pristup teletekstu

Pritisnite . Svakim pritiskom tipke , na ekranu TV prijemnika se ciklično menja prikaz:

Teletekst i TV slika → Teletekst → Isključivanje prikaza teleteksta
Stranicu odaberite brojčanim tipkama ili tipkama /.

Ako želite da zadržite stranicu, pritisnite . Za prikaz skrivenih informacija pritisnite .



- Možete takođe preći direktno na određenu stranicu odabirom broja stranice prikazanog na ekranu. Pritisnite  i /// za odabir broja stranice, zatim pritisnite .
- Kad se pojave četiri obojene stavke na donjem delu stranice teleteksta, stranicama možete pristupiti brzo i jednostavno (Fast Text). Za pristup željenoj stranici pritisnite odgovarajuću obojenu tipku.
- Interaktivna usluga može biti raspoloživa ako je davaoc usluge pruža.

Ručno prilagođavanje formata slike

Pritisnite  više puta za odabir željenog formata slike.

Smart*

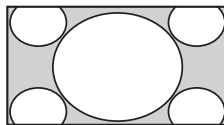

Slika se uvećava kako bi ispunila 16:9 ekran, pri čemu se izvorna slika zadržava koliko god je to moguće.

4:3

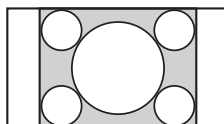

Prikaz 4:3 slike u njenoj originalnoj veličini. Sa strane se prikazuju crne linije kako bi slika ispunila 16:9 ekran.

Wide

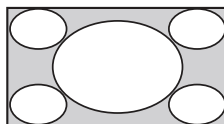

Slika formata 4:3 se razvlači horizontalno kako bi ispunila 16:9 ekran.

Zoom*

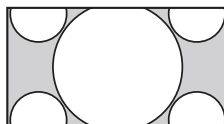

Prikaz cinemascope (letter box format) slike u pravilnim proporcijama.

14:9*

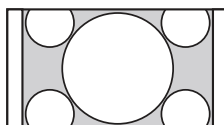

Prikaz 14:9 slike u njenoj originalnoj veličini. Sa strane se prikazuju crne linije kako bi slika ispunila 16:9 ekran.

* Gornji i donji delovi slike mogu biti odsečeni.



- U "Smart" modu, neka slova i/ili znakovi na gornjem ili donjem delu slike možda se neće videti. U tom slučaju podesite "Vertical Size" u meniju "Screen" (str. 45).



- Kad je "Auto Format" (str. 44) podešen na "On", TV prijemnik će automatski odabrati najbolji format koji odgovara prijemu programa.
- Ako se slike sa signalom 720p, 1080i ili 1080p prikazuju sa crnim linijama u ivicama ekrana, odaberite "Smart" ili "Zoom" kako biste ih podesili.

Upotreba digitalnog elektronskog programskog vodiča (EPG)

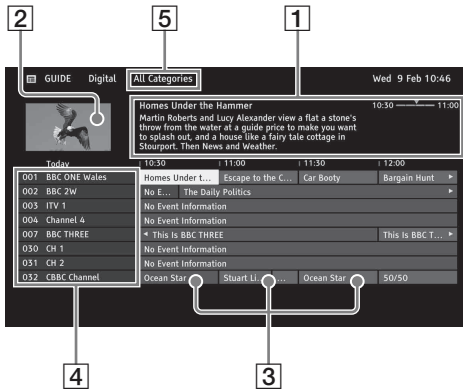

- 1 U digitalnom modu, pritisnite **GUIDE**.
- 2 Izvedite željeni postupak prema sledećoj tabelici ili prema uputstvu sa ekrana.

Stavka	Opis
1	Informacioni deo Prikazuje informacije o označenoj emisiji.
2	Video prozor Prikazuje program koji ste gledali pre ulaska u vodič.
3	Tablica programa Odaberite program za gledanje ili koji ćete podesiti za funkciju podsetnika.
4	Podaci o kanalu Prikaz naslova kanala i pripadajućeg broja.
5	Kategorija Naziv kategorije (npr. "Guide Favourites 1") sadrži sve kanale koji odgovaraju toj kategoriji.



- Meni **OPTIONS** omogućuje vam odabir sledećih opcija menija.
 - "Programme Genre List": Traženje programa prema vrsti.
 - "Guide Favourites Set-up": Registrovanje omiljenih programa za sve kategorije.
 - "Timer list": Odabir programa koji će se prikazati na ekranu kad započne sa emitovanjem.

Upotreba funkcije Favourites

Funkcija "Favourites" omogućuje brz pristup opcijama koje često koristite, na primer omiljenim TV kanalima ili spoljnim ulazima (npr. konzola za igranje, DVD uređaj). Na ekranu "Favourites" takođe je moguć prikaz vaših omiljenih medijskih datoteka i Internet sadržaja.



- Internet sadržaji (npr. Internet Video) možda neće biti dostupni u nekim državama/regijama.

Prikaz omiljenih sadržaja

- 1 Pritisnite ♥.

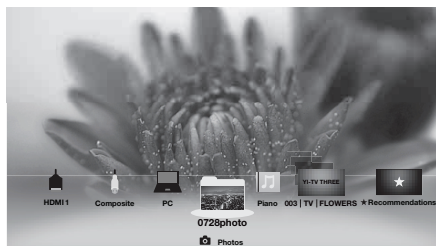

- 2 Pomoću daljinskog upravljača odaberite željenu ikonu u donjem delu ekrana i pritisnite ⊕ za proširenje u puni prikaz.



- Kad odaberete folder sa fotografijama, automatski započinje slideshow

Prikaz zadnjih gledanih sadržaja

Ako odaberete "Recently Viewed" za opcije na ekranu "Favourites", možete prikazati istorije sadržaja koje ste gledali zadnje. Lista "Recently Viewed" se briše pri svakom isključenju TV-a.

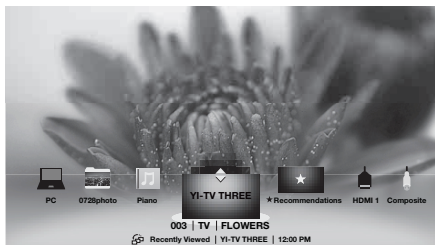

- Zadnji gledani sadržaji prikazuju se u listi. Pritisnite ⬆/⬇ za kretanje kroz opcije.

Recommendations

Funkcija "Recommendations" automatski analizira vaše interese prema vašoj historiji gledanja kako bi se pronašli programi i stavke koje bi mogle da vam se sviđaju i prikazuje ih u meniju "Favourites". Za uključenje ove funkcije odaberite "On" za "Recommendations" u "General Set-up" (pogledajte str. 41).

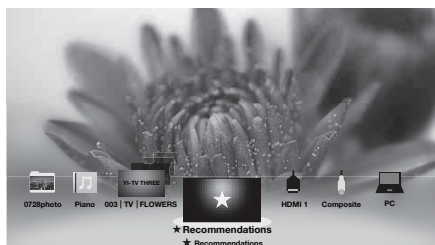

- Preporučeni programi koji se trenutno emituju prikazani su u listi stavki. Pritisnite ⊕ za proširenje odabrane stavke u puni prikaz.



- Funkcija "Recommendations" možda neće biti dostupna u nekim regijama, državama i područjima prijema.

Dodavanje/uklanjanje omiljenih sadržaja

Omiljene sadržaje možete dodavati/uklanjati putem "XBM"-a ili dok prikazujete sadržaj na ekranu.

- 1 Pritisnite **OPTIONS** nakon odabira željene opcije u "XBM"-u.
- 2 Odaberite "Add to Favourites" ili "Remove from Favourites".

Uživanje u 3D slikama i grafici (samo KDL-55NX81x, KDL-46/40NX71x)

Ova funkcija omogućuje vam uživanje u 3D sadržajima, kao što su 3D video igre i 3D Blu-ray diskovi.

Gledanje 3D sadržaja

- 1 Pripremite 3D naočare i 3D Sync odašiljač (dodatno nabavljivi).



TDG-BR100/TDG-BR50

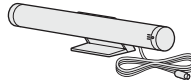

TMR-BR100

- 2 Spojite 3D Sync odašiljač na TV.

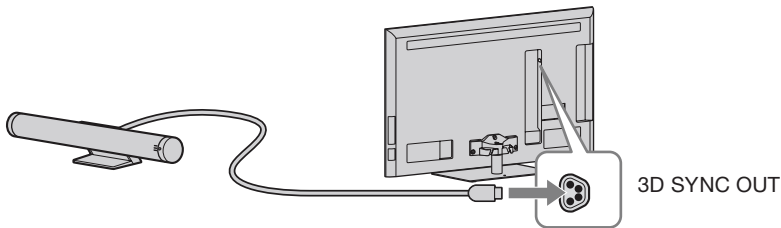

- Pojedinci potražite u uputstvu isporučenom sa 3D naočarama i 3D Sync odašiljačem.
- U nekim regijama/zemljama 3D naočare i 3D Sync odašiljač možda neće biti dostupni.



- Pomoću dodatno nabavljivih 3D naočara i drugi korisnici mogu uživati u 3D sadržaju.

- 3 Pritisnite **3D** za gledanje 3D slika i grafike.

Prilikom detektovanja 3D signala automatski se odabire mod 3D prikaza. Pritiskom tipke **3D** možete odabrati mod 3D i mod 2D prikaza.

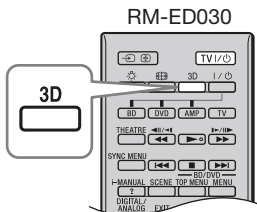

- Odaberite "Off" u meniju "Auto 3D" za ručno uključenje ili isključenje 3D prikaza (str. 44).

Uživanje u simuliranim 3D efektima

Ukoliko pritisnete tipku **3D** tokom gledanja 2D sadržaja podešava se simulirani 3D efekat za 2D slike.



- 3D efekat može biti manje naglašen kod nekih izvora slike.
- 3D doživljaj može da varira zavisno od gledaoca.

3D meni

Kad pritisnete tipku **OPTIONS** i odaberete "3D Menu" iz liste menija, možete podesiti sledeće postavke.

3D Display	Izmena 3D i 2D prikaza.	
3D Depth Adjustment	Podešavanje dubine 3D slika na ekranu. Dostupno samo za sadržaj sa 3D signalom. Kod normalne upotrebe preporučena je postavka "0". 3D efekat može biti manje naglašen, zavisno od postavki.	
Simulated 3D Effect	Povećanje ili smanjenje 3D efekta kod prikaza 2D slika pomoću efekta simuliranog 3D prikaza.	
3D Glasses Brightness	Podešavanje svetline slike prilikom upotrebe moda 3D prikaza. Ako odaberete "Auto", svetlina slike kroz 3D naočare automatski se podešava u skladu sa podešenjem "Scene Select".	
3D Format	Simulated 3D	Gledanje 2D slike u simuliranom 3D prikazu.
	Side-by-Side	Prikaz 3D sadržaja u formatu jedne slike pokraj druge. Odabirom ove opcije prikazuju se dve gotovo identične slike jedna pored druge za 3D prikaz. Stavite 3D naočare pre podešavanja opcije "3D Format" jer uputstvo inače neće biti čitljivo zbog dvostrukih zamagljenih slova na ekranu.
	Over-Under	Prikaz 3D sadržaja u formatu jedne slike ispod druge (over-under). Odabirom ove opcije prikazuju se dve gotovo identične slike jedna iznad druge za 3D prikaz. Stavite 3D naočare pre podešavanja opcije "3D Format" jer uputstvo inače neće biti čitljivo zbog dvostrukih zamagljenih slova na ekranu.

Upotreba dodatne opreme

Spajanje dodatne opreme

Na ovaj TV možete spojiti širok opseg dodatne opreme.



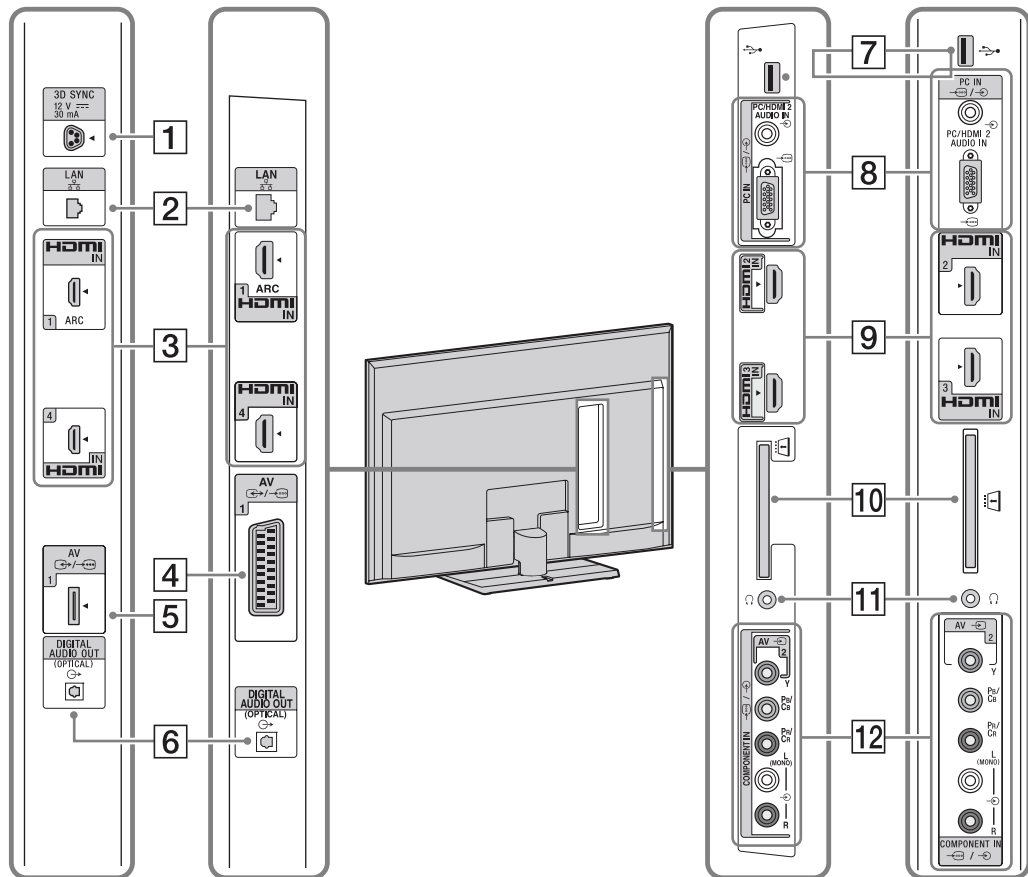

KDL-55NX81x, KDL-52/40NX80x,
KDL-46/40NX71x KDL-46/40NX70x

KDL-52/40NX80x, KDL-55NX81x,
KDL-46/40NX70x KDL-46/40NX71x



Spajanje audio-video opreme (redom kvaliteta, od višeg prema nižem)







Spajanje na	Spajanje pomoću	Opis
[3], [9] HDMI IN 1, 2, 3 ili 4	HDMI kabl	HDMI (High-Definition Multimedia Interface) omogućuje potpuno nekomprimovano digitalno audio/video povezivanje ovog TV-a i audio/video opreme koja ima HDMI priključnicu. Takođe, kad spojite opremu kompatibilnu sa funkcijom "Control for HDMI", podržana je komunikacija sa tom opremom.  <ul style="list-style-type: none"> • Koristite samo HDMI kabl na kojem se nalazi HDMI logo. • Ako spajate digitalni audio sistem koji podržava tehnologiju Audio Return Channel (ARC), koristite HDMI IN 1. U protivnom je potrebno dodatno povezivanje pomoću DIGITAL AUDIO OUT (OPTICAL).

Spajanje na	Spajanje pomoću	Opis
		<ul style="list-style-type: none"> Ako oprema ima DVI priključnicu, spojite je na HDMI IN 4 priključnicu putem DVI-HDMI adaptera (opcija), i spojite izlazne audio priključnice opreme na priključnicu PC/HDMI 4 AUDIO IN u delu PC IN.
12  COMPONENT IN	Komponentni video kabl, audio kabl	—
4  AV1	SCART kabl	Kad spojite analogni dekodler, TV prijemnik šalje kodirane signale na dekodler, a dekodler dekodira te signale pre njihovog izlaska.
5  AV1	SCART adapter (isporučen) i SCART kabl	
12  AV2	Kompozitni video kabl	Kod spajanja mono opreme, spojite na  COMPONENT IN L priključnicu.

Spajanje audio/prenosne opreme

Spajanje na	Spajanje pomoću	Opis
6 DIGITAL AUDIO OUT (OPTICAL)	Optički audio kabl	Zvuk sa TV-a možete slušati na spojenom kućnom bioskopu digitalnim izlazom.
7  USB	USB kabl	Možete uživati u fotografijama/muzici/video zapisima memorisanim na USB uređaj (str. 28).

Spajanje druge opreme

Spajanje na	Spajanje pomoću	Opis
1 3D SYNC		Povezivanje sa 3D Sync odašiljačem koji se prodaje posebno.
8  PC IN	PC kabl sa feritnim jezgrima, audio kabl	Preporučuje se upotreba kabla za računar sa feritnim jezgrima, kao što je "Connector, Mini D-sub 15" (ref. 1-793-504-11, dostupno u Sony servisu) ili ekvivalentan.
2  LAN	LAN kabl	Možete uživati u sadržajima memorisanim na DLNA-kompatibilne uređaje putem mreže (str. 34).
10  CAM (Conditional Access Module)		<p>Omogućuje pristup plaćenim TV uslugama. Za detalje, pogledajte uputstvo za upotrebu isporučeno uz CAM karticu.</p> <p></p> <ul style="list-style-type: none"> Nemojte umetati smart karticu direktno u otvor TV CAM (Conditional Access Module). Trebate je staviti u Conditional Access Module nabavljen kod ovlašćenog dobavljača. <p></p> <ul style="list-style-type: none"> CAM nije podržan u svim državama/područjima. Proverite kod ovlašćenog dobavljača.
11  Slušalice		Zvuk sa TV-a možete slušati pomoću slušalica.

Gledanje slika sa spojene opreme

- 1 Uključite spojevu opremu.
- 2 Pritisnite  i odaberite željeni ulazni izvor.

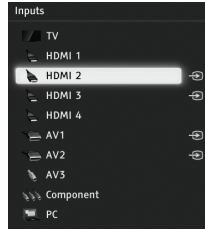

Gledanje istovremeno dve slike – PAP (Picture and Picture)

"PAP" prikazuje istovremeno dve slike iz spojene opreme i TV programa/kompozitnog video ulaza osim SCART priključnice.



- Ta funkcija nije dostupna za ulaz signala sa računara.

- 1 Pritisnite **OPTIONS**.
- 2 Odaberite "PAP" u meniju OPTIONS.
- 3 Pritisnite  za prebacivanje zvuka između dve slike. Slika u istaknutom okviru ima zvuk.

Gledanje istovremeno dve slike – PIP (Picture in Picture)

"PIP" prikazuje sliku iz spojenog računara na celom ekranu, a sliku TV programa ili kompozitnog video ulaza (osim SCART priključnice) u umetnutom prozoru.

- 1 Pritisnite **OPTIONS**.
- 2 Odaberite "PIP" u meniju OPTIONS.
- 3 Koristite meni OPTIONS za prebacivanje zvuka između dve slike.

Reprodukcija fotografija/ muzike/video zapisa putem USB-a

Na ovom TV-u možete uživati u reprodukciji datoteka fotografija/muzike/video zapisa memorisanim u Sony digitalne fotoaparate ili kamkordere putem USB kabla ili USB uređaja za memorisanje.

- 1 Pritisnite **HOME** i odaberite navedene USB uređaje u kategoriji "Photo", "Music" ili "Video".
- 2 Odaberite datoteke ili foldere za reprodukciju iz liste za odabrani USB uređaj.

Automatski početak reprodukcije fotografija

Reprodukcija fotografija započinje automatski kad spojite USB memorijski uređaj nakon uključjenja TV-a, i u "USB Auto Start" je automatski odabrano "Slideshow" ili "Thumbnail View" (str. 41).









- Kad na TV spojite USB kablom Sony digitalni fotoaparat, postavke USB povezivanja na fotoaparatu potrebno je podesiti na "Auto" ili "Mass Storage".
- Video datoteke su smeštene u sledeću strukturu foldera (hijerarhijski položaj):
/AVCHD/BDMV/STREAM/00000.MTS
/PRIVATE/AVCHD/BDMV/STREAM/
00000.MTS
/MP_ROOT/100ANV01/MAHA0001.MP4
- Napravite sigurnosne kopije medijskih datoteka memorisanih na USB opremu kako ih ne biste izgubili. Sony se ne smatra odgovornim za gubitak ili oštećenje podataka memorisanih na USB opremu.
- BRAVIA TV podržava DivX®.
- Proverite sledeću web stranicu za najnovije podatke o kompatibilnim USB uređajima.
<http://support.sony-europe.com/TV/compatibility/>
- USB Photo Viewer podržava FAT12, FAT16 i FAT32 sisteme datoteka.
- Moguća je USB reprodukcija sledećih formata fotodatoteka:
 - JPEG (datoteke JPEG formata sa ekstenzijom ".jpg" usklađene sa DCF ili Exif standardom)
 - RAW (datoteke ARW/ARW 2.0 formata sa ekstenzijom ".arw.") (samo pregledavanje)
- USB reprodukcija je podržana za sledeće formate audio datoteka:
 - MP3 (datoteke sa ekstenzijom ".mp3" koje nemaju zaštitu)

- USB reprodukcija je podržana za sledeći format video datoteka:
 - AVCHD (datoteke sa ekstenzijom ".mts" ili ".m2ts")
 - MP4 (AVC) (datoteke sa ekstenzijom ".mp4")
 - MPEG1 (datoteke sa ekstenzijom ".mpg")

Za prikaz fotografije



— Picture Frame

Funkcija omogućuje prikaz fotografija na ekranu određeno vreme. Nakon isteka podešenog vremena, TV prijemnik se automatski isključuje u pripravno stanje.

- 1 Odaberite fotografiju.
- 2 Pritisnite **OPTIONS** dok je prikazana odabrana fotografija, zatim pritisnite  za odabir "File Options" te pritisnite .
- 3 Pritisnite  za odabir "Picture Frame Image" i pritisnite .
- 4 Pritisnite **HOME**, pritisnite  za odabir "Photo" i zatim odaberite "Picture Frame" te pritisnite .

TV se prebaci u Picture Frame mod i na ekranu je prikazana odabrana fotografija.

Za podešavanje dužine prikaza fotografije

Pritisnite **OPTIONS**, zatim odaberite "Duration" te pritisnite . Zatim odaberite trajanje prikaza i pritisnite .

Na ekranu se prikaže brojač.



- Ako se odabere fotografija iz USB uređaja, on mora ostati spojen na TV.
- Ako se aktivira "Sleep Timer", TV se automatski isključuje u pripravno stanje.

Za prikaz geografske karte

Ako spojite digitalni fotoaparat sa funkcijom GPS, možete prikazati fotografiju sa geografske karte lokacije na kojoj je fotografija snimljena. Za korišćenje te funkcije, TV treba da bude spojen na Internet kako bi preuzeo geografsku kartu.

- 1 Odaberite fotografiju pomoću "XMB"-a.
- 2 Pritisnite  za zumiranje/odzumiranje na geografskoj karti.
- 3 Pritisnite više puta tipku u boji smeštenu dalje levo kako biste promenili položaj prikaza geografske karte.



- Ako TV nije spojen na Internet ili je Internet stranica sa geografske karte prestala sa radom, moguće je samo prikaz geografske karte u velikom merilu na kojem se ne može izvoditi zumiranje/odzumiranje.
- Položaj prikazan na karti može da se razlikuje zavisno od uređaja kojim je fotografija snimljena.
- Internet geografske karte omogućuje treća strana. Iz tog razloga, stranica sa geografske karte može da se promeni ili ukine bez prethodne najave.

Upotreba funkcije BRAVIA Sync sa Control for HDMI

Funkcijom "Control for HDMI" vam BRAVIA Sync omogućuje komunikaciju sa spojenom opremom koja podržava BRAVIA Sync, koristeći HDMI CEC (Consumer Electronics Control). Primena sledećih podešenja i saveta pomoći će vam da objedinite upravljanje spojenom opremom.

- 1 Pritisnite **HOME**.
- 2 Pritisnite \leftarrow/\rightarrow za odabir "Settings".
- 3 Pritisnite \uparrow/\downarrow za odabir "External Inputs" i pritisnite \oplus .
- 4 Pritisnite \uparrow/\downarrow za odabir "Control for HDMI" u "HDMI Set-up" i zatim odaberite "On".



- Funkcija Control for HDMI (BRAVIA Sync) je raspoloživa samo kod spajanja Sony uređaja koji imaju funkciju BRAVIA Sync ili su kompatibilni sa "Control for HDMI".
- Postavke za "Control for HDMI" trebaju da budu podešene na TV prijemniku i na spojenoj opremi. Detaljnije informacije o podešavanju potražite u uputstvu za upotrebu spojene opreme.
- Kad je spojena određena Sonyjeva oprema koja podržava "Control for HDMI" (BRAVIA Sync), na toj opremi se automatski aktivira BRAVIA Sync.

Upravljanje opremom koja podržava BRAVIA Sync

Oprema koja podržava BRAVIA Sync navedena je kao novi ulazni izvor pod "External Inputs" u meniju Home (str. 39). Za upravljanje tom opremom pomoću daljinskog upravljača, pritisnite **SYNC MENU** i odaberite željenu opremu u "HDMI Device Selection".



BD/DVD Player

- Automatsko uključivanje opreme koja podržava BRAVIA Sync i prebacivanje ulaza na tu opremu kad je odaberete u meniju Home ili Sync.
- Automatsko uključivanje TV prijemnika i promena ulaza na spojenu komponentnu kad se pokrene reprodukcija na komponenti.
- Automatsko isključivanje priključene opreme kad isključite TV prijemnik u pripravno stanje.

AV Amplifier

- Automatsko uključivanje AV pojačala i prebacivanje izlaza zvuka iz TV zvučnika na audio sistem pri uključivanju TV-a. Ta funkcija je raspoloživa samo ako ste prethodno koristili AV pojačalo za izlaz TV zvuka.
- Automatsko prebacivanje izlaza zvuka na AV pojačalo pomoću uključivanja AV pojačala pri uključivanju TV-a.
- Automatsko isključivanje AV pojačala kad isključite TV prijemnik u pripravno stanje.
- Podešavanje glasnoće ($\triangleleft +/\rightarrow$) i isključivanje zvuka (\otimes) spojenog AV pojačala pomoću daljinskog upravljača TV-a.
- Ako želite da priključite digitalni audio sistem koji podržava tehnologiju Audio Return Channel (ARC), spojite ga HDMI kablom na HDMI IN 1. Ako želite da priključite sistem koji ne podržava funkciju "Control for HDMI" ili Audio Return Channel, potrebno je takođe dodatno audio povezivanje putem priključnice DIGITAL AUDIO OUT (OPTICAL).

Video Camera

- Automatsko uključivanje TV prijemnika i promena ulaza na spojenu video kameru kad se spojena video kamera uključi.
- Automatsko isključivanje priključene video kamere kad isključite TV prijemnik u pripravno stanje.

Upravljanje dodatnom opremom pomoću daljinskog upravljača TV prijemnika

Tipke za upotrebu dodatne opreme

Za detalje, pogledajte uputstvo za upotrebu isporučeno uz komponentu.

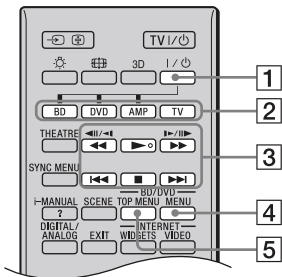

- Tipka **▶** ima ispuščenje. Ovo ispuščenje služi kao referentna tačka tokom upotrebe uređaja.

Stavka	Opis
1 I/O	Uključenje ili isključenje dodatne opreme koju ste odabrali pomoću funkcijskih tipki.
2 Funkcijske tipke	Omogućuju upravljanje odgovarajućom opremom. Za detalje, pogledajte "Programiranje daljinskog upravljača" na str. 31.
3 BD/DVD tipke funkcija	<ul style="list-style-type: none"> • ◀▶: Brzo pretraživanje diska prema nazad/napred, kad se pritisne tokom reprodukcije. • ▶: Reprodukcija diska pri normalnoj brzini. • ◀▶▶: Prelaz na početak prethodnog/sledećeg naslova/poglavlja/scene/zapisa. • ■: Zaustavljanje reprodukcije.
4 BD/DVD MENU	Prikaz menija BD/DVD diska.
5 BD/DVD TOP MENU	Prikaz glavnog menija BD/DVD diska.

Programiranje daljinskog upravljača

Ovaj daljinski upravljač je unapred programiran za upravljanje Sony TV prijemnicima i gotovo svim Sony Blu-ray disc uređajima, DVD uređajima, DVD/HDD rekorderima i audio sistemima (kućni bioskop, itd.). Za upravljanje Blu-ray disc uređajima, DVD uređajima i DVD/HDD rekorderima ostalih proizvođača (i nekim drugim Sony modelima), programirajte daljinski upravljač na sledeći način.



- Pre nego što počnete, potražite kôd vaše opreme u listi "Kodovi proizvođača" na str. 32.

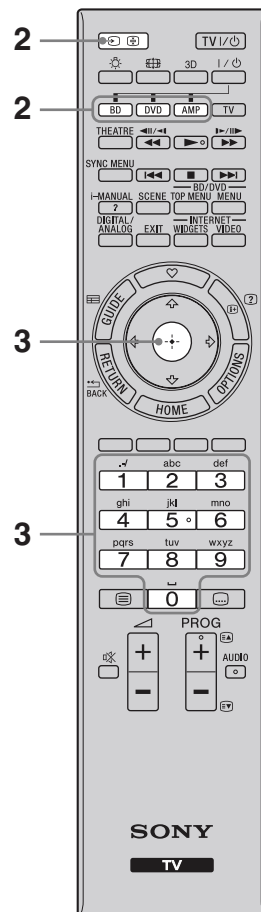

- 1 Proverite u sledećoj listi potrebne kodove proizvođača.
- 2 Pritisnite i zadržite tipku **BD, DVD** ili **AMP** koju želite da programirate, zatim pritisnite **↵**.
Odabrana funkcijska tipka (**BD, DVD** ili **AMP**) treperi.

- 3 Unesite kôd proizvođača kad trepće funkcijska tipka i zatim odaberite ⊕.

Kodovi proizvođača

DVD uređaji

Proizvođač	Kôd
Sony	0001, 0024, 0023, 0025, 0038
Aiwa	0015
BOSE	0036
Cat	0042
Chestron	0041
CyberHome	0034
Daewoo	0028
Denon	0006, 0017, 0002
D.I.K	0043
Elta	0044
Funai	0020
GoldStar/LG	0009
Grundig	0030
Harman/Kardon	0018
Hitachi	0008
Jamo	0037
JVC	0007
Kenwood	0033
KLH	0010
Matsui	0029
Mitsubishi	0026
Mustek	0035
Nakamichi	0031
Onkyo	0016
Panasonic	0039, 0002, 0006, 0027
Philips	0012
Pioneer	0021, 0019, 0004
Primas	0040
RCA	0005
Samsung	0014
Sharp	0011
Shinco	0022
Sylvania	0020
Teac	0032, 0022
Thomson	0013
Toshiba	0003
Yamaha	0006
Zenith	0009, 0006

Blu-ray disc (BD) uređaji

Proizvođač	Kôd
Sony	0501, 0502, 0503

DVD uređaji/videorekorderi

Proizvođač	Kôd
Sony	0207, 0222

DVD/HDD rekorderi

Proizvođač	Kôd
Sony	0219, 0220, 0221

Proizvođač	Kôd
Broksonic	0209
Funai	0213
GoldStar/LG	0211
Matsui	0216
Panasonic	0205, 0206, 0217
Philips	0214, 0218
Pioneer	0204
Samsung	0208
Sharp	0212
Sylvania	0210, 0213
Thomson	0215
Zenith	0211

Videorekorderi

Proizvođač	Kôd
Sony	VTR1:Betamax 1001, 1007, 1010, 1011
	VTR2:8mm 1002, 1008
	VTR3:VHS 1003, 1009
	VTR4:DV 1004
	VTR5:DV 1005
	VTR6:DV 1006
Aiwa	1029, 1053, 1038
Akai	1035, 1036
Alba	1034
Amstrad	1034
Baird	1036
B&O (Bang & Olufsen)	1052
Blaupunkt	1018, 1030, 1017, 1026
Bush	1035
CGM	1039, 1013, 1037, 1038
Clatronic	1034
Daewoo	1046
Ferguson	1055, 1021
Fisher	1034
Funai	1025
GoldStar/LG	1043, 1039
Goodmans	1046, 1012
Grundig	1013, 1019, 1017
Hitachi	1040, 1030
JVC	1014, 1026, 1047, 1015
Kendo	1043
Loewe	1058, 1024, 1043, 1012
Luxor	1028
Matsui	1031, 1039
Mitsubishi	1050, 1051
Nokia	1028
Nokia Oceanic	1028
Nordmende	1057, 1021
Okano	1031, 1035, 1032
Orion	1031
Panasonic	1024, 1027
Philips	1017, 1012, 1016, 1025
Phonola	1013, 1012
Roadstar	1038
SABA	1021, 1048, 1022
Salora	1028
Samsung	1059, 1044, 1045, 1049
Sanyo	1041

Proizvođač	Kôd
Schneider	1017, 1012, 1018
SEG	1034
Seleco	1038, 1035
Sharp	1028
Siemens	1018
Tandberg	1046
Telefunken	1022, 1023
Thomson	1054, 1021, 1056
Thorn	1043
Toshiba	1042, 1020
Univerzum	1023, 1031, 1043, 1012
W.W.House	1043
Watson	1013, 1033

DAV sistemi kućnog bioskopa

Proizvođač	Kôd
Sony (DAV)	4501, 4502, 4503, 4504, 4505, 4506

AV prijemnici

Proizvođač	Kôd
Sony	4001, 4002, 4056, 4057, 4085

Digitalni zemaljski prijemnici

Proizvođač	Kôd
Sony	3057, 3101, 3102

Digitalni satelitski prijemnici

Proizvođač	Kôd
Sony	3042
All Vision	3095, 3096
Amstrad	3046
CANAL+	3006, 3042
Foxtel	3202
Galaxis	3030, 3053, 3072
Gold box	3036
HIRSCHMANN	3063
Humax	3097
Kathrein	3043, 3049, 3022
Maxtronics	3099
Newling	3100
Micronax	3098
Nokia	3017, 3056, 3076, 3077
Pace	3015, 3041
Panasonic	3067
Philips	3054, 3078
Radix	3029, 3052
SABA	3086
Samsung	3087, 3088
Sky	3041
Sky+	3201
Sky Master	3085
STRONG	3089, 3090, 3091
TechniSat	3039, 3051, 3079, 3080
Thomson	3071, 3074, 3075, 3083
TPS	3055
Zehnder	3048, 3064, 3081, 3082

Analogni satelitski prijemnici

Proizvođač	Kôd
Sony	3001
ADB	3062
Amstrad	3024, 3002, 3023, 3059
DGTEC	3092, 3093, 3094
Galaxis	3026, 3031, 3010, 3012, 3014
Grundig	3026, 3027, 3035, 3065
Hyundai	3044
Jerrold	3038
Kathrein	3022
Matsui	3025
Nikko	3021
Nokia	3037
NTV plus	3040
Pace	3016, 3020, 3060, 3061
Radix	3024, 3011
SABA	3028, 3032, 3033, 3008, 3009, 3047, 3070
Sky Master	3003, 3006, 3005
TechniSat	3034, 3018, 3019, 3045, 3066, 3068
Thomson	3032, 3084
Watson	3004
Zehnder	3007, 3013, 3050, 3068, 3069

Upotreba funkcija kućne mreže

Ovaj TV omogućuje uživanje u sadržajima memorisanim u DLNA-kompatibilnim uređajima u kućnoj mreži.

Uređaji koji smeštaju i pružaju sadržaje, poput fotografija i audio/video datoteka, nazivaju se "server". TV prima datoteke fotografija/muzike/video zapisa sa servera putem mreže, i možete uživati u njima na TV-u čak i u drugim prostorijama.

Za funkcionisanje u kućnoj mreži potrebno je koristiti DLNA-kompatibilan uređaj (VAIO, Cyber-shot, itd.) kao server.

Povežite komponente kablovima (pogledajte "Spajanje na mrežu") ili bežično (pogledajte "Funkcija Built-in Wireless LAN" na str. 35). Takođe, kad spojite svoj TV na Internet, možete uživati u prikazu fotografije koja pokazuje svoju lokaciju na geografskoj karti (str. 29) ili možete prikazivati Internet video (str. 36).



- Za pristup Internetu trebaćeće sklopiti ugovor sa Internet operatorom.

Spajanje na mrežu

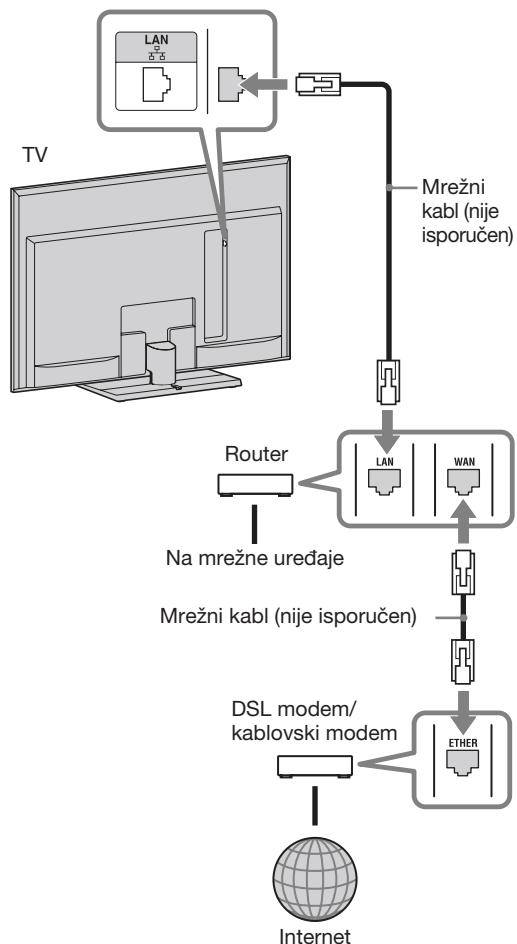

Funkcija Built-in Wireless LAN

Uređaji za bežičnu LAN vezu (built-in wireless LAN) omogućuju pristup Internetu i lokalnoj mreži. S ovom funkcijom možete se lako spojiti na bežični LAN te uživati u prednostima mrežnog okruženja bez kabla.

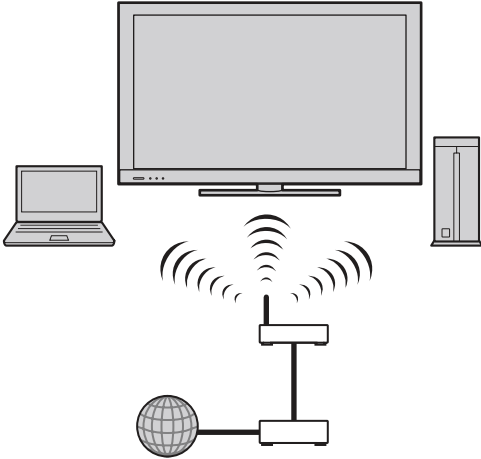

- Pre podešavanja funkcije bežičnog LAN-a na TV-u, podesite ruter za bežični LAN.

Spajanje na bežični LAN

Pomoću funkcije Built-in Wireless LAN možete spojiti TV na svoj bežični LAN. Postupak podešavanja razlikuje se zavisno od vrste bežičnog LAN-a i rutera za bežični LAN. Pre podešavanja bežičnog LAN-a proverite svoje LAN okruženje na sledeći način.

1 Siguran bežični LAN?

DA: Pređite na 2.

NE: Konfigurirate u nastavku "Network Set-up" i "Nezaštićena mreža sa bilo kojom vrstom rutera za bežični LAN".

2 Ako koristite ruter za bežični LAN koji podržava Wi-Fi Protected Setup (WPS)?

DA: Konfigurirate u nastavku "Network Set-up" i "Zaštićena mreža sa WPS-om (Wi-Fi Protected Setup)".

NE: Konfigurirate u nastavku "Network Set-up" i "Zaštićena mreža bez WPS-a (Wi-Fi Protected Setup)".

Network Set-up

Početni ekran menija "Network Set-up" omogućuje vam odabir postupka podešavanja prema mrežnom okruženju.

"View Network Status": Odaberite za proveru stanja mreže.

"Wired Set-up": Koristite za spajanje na žičanu mrežu.

"Wireless Set-up": Koristite za spajanje na bežičnu mrežu.

Zaštićena mreža sa WPS-om (Wi-Fi Protected Setup)

WPS standard omogućuje jednostavnu aktivaciju zaštite bežične kućne mreže pritiskom tipke WPS na ruteru za bežični LAN. Pre podešavanja bežičnog LAN-a proverite položaj tipke WPS na ruteru i proverite kako je koristiti.

- 1 Odaberite "Wireless Set-up" u početnom ekranu menija "Network Set-up".
- 2 Odaberite "WPS (Push Button)" za zaštitu upotrebom tipke ili "WPS (PIN)" za upotrebu PIN-a.
- 3 Sledite uputstvo koje se prikazuje na ekranu za podešavanje.



- Za spajanje na bežični LAN sa WPS-om, vaš ruter za bežični LAN treba podržavati WPS standard.

Zaštićena mreža bez WPS-a (Wi-Fi Protected Setup)

Za podešavanje bežičnog LAN-a trebaće vam SSID (naziv bežične mreže) i sigurnosna šifra (WEP ili WPA šifra). Ako ih ne znate, pogledajte uputstvo za upotrebu svog rutera.

- 1 Odaberite "Wireless Set-up" u početnom ekranu menija "Network Set-up".
- 2 Odaberite "Scan" i zatim odaberite mrežu sa liste detektovanih bežičnih mreža.
- 3 Sledite uputstvo koje se prikazuje na ekranu za podešavanje.

Nezaštićena mreža sa bilo kojom vrstom rutera za bežični LAN

Za podešavanje bežičnog LAN-a trebaće vam SSID (naziv bežične mreže). Sigurnosna šifra (WEP ili WPA šifra) neće vam trebati jer u tom postupku ne trebate odabrati način zaštite.

- 1 Odaberite "Wireless Set-up" u početnom ekranu menija "Network Set-up".
- 2 Odaberite "Scan" i zatim odaberite mrežu sa liste detektovanih bežičnih mreža.
- 3 Sledite uputstvo koje se prikazuje na ekranu za podešavanje.

Primena funkcije BRAVIA Internet Video

BRAVIA Internet Video služi za pristup Internet sadržajima, pružajući različite zabavne sadržaje na zahtev direktno na vašem TV-u. Ako se spojite na širokopoljasni Internet, moći ćete uživati u video sadržajima, uključujući video zapise i crtaće.



- Spojite svoj TV na širokopoljasni Internet i izvedite početno podešavanje te "Network Set-up" (str. 50).

Za korištenje funkcije Internet Video

Možete pretraživati video sadržaje unapred ili unazad. (Ta funkcija je raspoloživa zavisno od usluga za pružanje Internet sadržaja.)

- 1 Pritisnite **INTERNET VIDEO**.
- 2 Pritisnite /// za odabir ikone video zapisa koji želite prikazati i pritisnite .

Za povratak na normalan TV način

Pritisnite **RETURN**.



- Interfejs Internet sadržaja zavisi od pružaoca usluge za te Internet sadržaje.
- Usluge blokiraju video sadržaj prema podešenju za "Parental Lock" na TV-u. Neki pružaoci Internet video sadržaja ne podržavaju tu funkciju.
- Za ažuriranje usluga BRAVIA Internet Video sadržaja, odaberite "Settings" u meniju Home i zatim odaberite "Refresh Internet Content" u "Network" (str. 50).

Funkcija BRAVIA Internet Widgets

Zahvaljujući funkciji Widgets na ekranu možete prikazati razne informacije. Widgeti su male aplikacije koje se mogu preuzeti sa Interneta, a omogućuju lak pristup interaktivnom sadržaju kada je vaš TV spojen na Internet.



- Spojite svoj TV na Internet i izvedite početno podešavanje te "Network Set-up".
- Ova funkcija možda neće biti dostupna u nekim regijama/državama.
- Dostupnost widgeta zavisi od regije/države.

Instaliranje widgeta

Widgete možete instalirati upotrebom "Widget Gallery" pod kategorijom "Network" u "XMB"-u.

- 1 Pritisnite **HOME**.
- 2 Pritisnite \leftarrow/\rightarrow za odabir "Network", te pritisnite \ominus .
- 3 Pritisnite \updownarrow za odabir Widget Gallery te pritisnite \ominus .
- 4 Odaberite widget koji želite da instalirate.



- Za brisanje widgeta označite widget u "XMB"-u, pritisnite **OPTIONS** i odaberite "Delete".

Pokretanje widgeta

Skriveni ili zatvoreni widgeti mogu se pokrenuti iz kategorije "Network" u "XMB"-u.

- 1 Pritisnite **HOME**.
- 2 Pritisnite \leftarrow/\rightarrow za odabir "Network", te pritisnite \ominus .
- 3 Na listi u kategoriji "Network" odaberite ikonicu željenog widgeta.

Povećavanje iz snippeta u widget

Označite umanjeni prikaz widgeta koji se naziva "snippet" i pritisnite kako bi se povećao na puni prikaz widgeta.

Premeštanje snippeta

Koristeći daljinski upravljač snippete možete premeštati te odrediti njihov položaj na ekranu.

- 1 Nakon označavanja snippeta koji želite da pomerite pritisnite **OPTIONS**.
- 2 Pritisnite \updownarrow za odabir "Move Snippet" u meniju OPTIONS te pritisnite \ominus .
- 3 Postavite snippet na željeno mesto i pritisnite \ominus .

Uživanje u fotografijama/ muzici/video zapisima putem mreže

Uživajte u raznim sadržajima, na primer u fotografijama/muzici/video zapisima memorisanim na medijskom serveru sa DLNA sertifikatom u vašoj kućnoj mreži. Zahvaljujući kućnoj mreži, moći ćete uživati u sadržajima sa Interneta i/ili mreže na TV-u čak i u drugim prostorijama. Za funkcionisanje u kućnoj mreži potrebno je koristiti DLNA-kompatibilan uređaj (npr. VAIO) kao server.

- 1 Pritisnite **HOME**.
- 2 Pritisnite \leftarrow/\rightarrow za odabir navedenih medijskih servera u kategoriji "Photo", "Music" ili "Video".
- 3 Pritisnite \updownarrow za odabir datoteka ili foldera za reprodukciju iz liste za odabrani medijski server.



- Datoteke iz mrežnog uređaja trebaju da budu kompatibilne sa sledećim formatima datoteka.
 - Fotografije: JPEG format
 - Muzika: MP3 format ili Linear PCM format
 - Video: Sledeći formati datoteka memorisani na server: AVCHD ili MPEG2 format (u nekim slučajevima se ne može reprodukovati)

Uživanje u fotografijama, muzici i video zapisima na TV-u pomoću upravljanja drugim uređajem

– Renderer

Možete reprodukovati datoteke fotografija, muzike i video sadržaja memorisanih u drugim mrežnim uređajima (digitalni fotoaparati, mobilni telefon, itd.) na TV-u rukujući direktno željenim uređajem. Mrežni uređaj treba takođe da podrži renderovanje.

- 1 Pritisnite **HOME**.
- 2 Pritisnite \leftarrow/\rightarrow za odabir "Settings".
- 3 Pritisnite \updownarrow za odabir "Network" i zatim podesite "Renderer Function", "Renderer Access Control" i "Renderer Set-up" u "Renderer" ako je potrebno (str. 51).
- 4 Reprodukcijski medijskih datoteka upotrebom mrežnih uređaja.

Provera mrežne povezanosti

Unesite odgovarajuće alfanumeričke vrednosti za vaš ruter ako je potrebno. Broj stavki koje treba podesiti (npr. IP Address, Subnet Mask, DHCP) može varirati, zavisno od davaoca Internet usluga (Internet provider) ili ruteru. Za detalje, pogledajte uputstvo za upotrebu koje ste dobili od vašeg davaoca Internet usluga ili koje je isporučeno uz ruter.

- 1 Pritisnite **HOME**.
- 2 Pritisnite \leftarrow/\rightarrow za odabir "Settings".
- 3 Pritisnite \uparrow/\downarrow za odabir "Network", te pritisnite \oplus .
- 4 Odaberite "Network Set-up" i zatim pritisnite \oplus .
- 5 Odaberite "Auto" za automatsko podešavanje IP adrese i proxy servera, ili "Custom" kako biste ih podesili ručno.

Sledite uputstvo koje se prikazuje na ekranu za podešavanje.

Početni ekran menija omogućuje vam odabir postupka podešavanja prema mrežnom okruženju.

"View Network Status": Odaberite za proveru stanja mreže.

"Wired Set-up": Koristite za spajanje na žičanu mrežu.

"Wireless Set-up": Koristite za spajanje na bežičnu mrežu.

Podešavanje prikaza servera

Možete odabrati servere iz kućne mreže koji će se prikazati u meniju Home. Meni Home može automatski prikazati do 10 servera.

- 1 Pritisnite **HOME**.
- 2 Pritisnite \leftarrow/\rightarrow za odabir "Settings".
- 3 Pritisnite \uparrow/\downarrow za odabir "Network", te pritisnite \oplus .
- 4 Odaberite "Server Display Settings", zatim pritisnite \oplus .
- 5 Odaberite server koji će se prikazivati u meniju Home te podesite postavke.

Ako se ne možete spojiti na kućnu mrežu

TV detektuje da li je server pravilno prepoznat kad ga ne možete spojiti na kućnu mrežu. Ako dijagnostički rezultati pokazuju grešku, potražite moguće uzroke te proverite mrežna povezivanja i podešenja.

- 1 Pritisnite **HOME**.
- 2 Pritisnite \leftarrow/\rightarrow za odabir "Settings".
- 3 Pritisnite \uparrow/\downarrow za odabir "Network", te pritisnite \oplus .
- 4 Odaberite "Server Diagnostics", zatim pritisnite \oplus .

Započinje dijagnostika servera.

Kad se dijagnostikovanje servera završi, prikaže se lista dijagnostičkih rezultata.

Upotreba funkcija menija







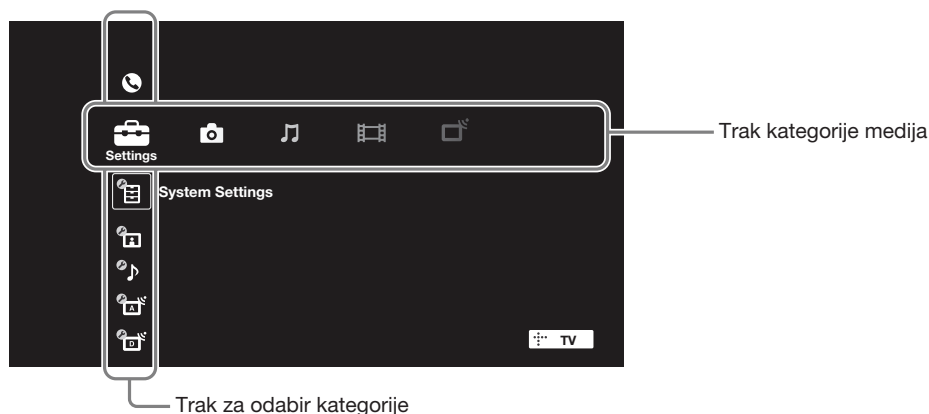

Kretanje kroz Home meni TV-a (XMB™)

Meni Home/XMB™ (XrossMediaBar) na TV-u pruža brzi pristup popisima programa, ulaznim izvorima, menijima postavki TV-a i sl.

- 1 Pritisnite **HOME** za prikaz menija XMB™.



- 2 Pritisnite \leftarrow/\rightarrow za odabir kategorije.

Ikona kategorije medija	Opis
 Settings	Sadrži sve potrebne konfiguracije za prilagodavanje postavki TV-a. (str. 40).
 Photo	Možete uživati u fotografijama sa USB uređaja ili putem mreže, uključujući i Internet sadržaje. (str. 28, 37).
 Music	Možete uživati u muzici sa USB uređaja ili putem mreže, uključujući i Internet sadržaje. (str. 28, 37).
 Video	Možete uživati u video zapisima sa USB uređaja ili putem mreže, uključujući i Internet sadržaje. (str. 28, 37).
 Digital	Možete odabrati digitalni kanal i digitalni elektronski programski vodič (EPG) (str. 21).
 Analogue	Možete odabrati analogni kanal.
 External Inputs	Možete odabrati opremu spojenu na TV.
 Network	Možete uživati u funkciji "Internet Widgets" (str. 37). Omogućuje pristup u "Widget Gallery" i preuzimanje widgeta sa Interneta. (Dostupnost BRAVIA Internet Widgeta zavisi od regije/države u kojoj se nalazite.)

- 3 Pritisnite \uparrow/\downarrow za odabir stavke, zatim pritisnite \oplus .
- 4 Sledite uputstvo na ekranu.
- 5 Pritisnite **HOME** za izlaz.







- Opcije koje možete podesiti mogu da se razlikuju zavisno od okolnosti.
- Nedostupne opcije su zasenčene u meniju ili nisu prikazane.

Meni postavki TV-a









Product Support

i-Manual	Prikaz uputstva za korištenje na ekranu.  <ul style="list-style-type: none">• Neke funkcije mogu započeti direktno iz i-Manuala. Pritisnite  za pokretanje funkcije kad se na dnu ekrana prikazuje "Use this function".
System Update	Omogućuje TV prijemniku automatsko primanje nadogradnje softvera pomoću postojeće antene/kablovskog sistema/Interneta (ako je priključen). Savetujemo vam da tu opciju podesite na "On" kako biste uvek imali najnoviju verziju softvera.  <ul style="list-style-type: none">• Softver se ažurira kad je TV prijemnik u pripravnim stanju.• TV-u će možda trebati nekoliko minuta da se uključi ako izvodi ažuriranje.
System Information	Prikazuje proizvođača, naziv marke, broj modela, serijski broj, verziju softvera i jačinu signala. Jačina signala je za kanal koji trenutno gledate. Dok se jačina signala menja, indikator nivoa na ekranu se povećava ili smanjuje.  <ul style="list-style-type: none">• Prikaz jačine signala nije raspoloživ za analogne kanale i spoljne ulaze.



System Settings

Scene Select	Optimizovanje kvaliteta slike i zvuka odabirom sledećih opcija.  <ul style="list-style-type: none">• Kad podesite "Theatre Mode" na "On", "Scene Select" automatski se prebacuje na "Cinema".
Cinema	Optimizovanje slikovnih scena i zvuka kako bi se dobio bioskopski ugođaj.
Sports	Postizanje realističnih slika i zvuka poput onih na stadionu.
Photo	Verno reprodukuje teksturu i boje odštampane fotografije.  <ul style="list-style-type: none">• Opcija "Photo" je raspoloživa samo kad je ulazni signal 1080i/p.
Music	Omogućuje uživanje u dinamičnom i čistom zvuku kao na koncertu.
Game	Omogućuje maksimalno uživanje u igrama, uz vrhunski kvalitet slike i zvuka.
Graphics	Olakšava dugotrajno gledanje monitora zahvaljujući jasnijem prikazu detalja slike.
General	Opšte optimizovanje gledanja.
Auto	Automatsko optimizovanje kvaliteta slike i zvuka prema ulaznom izvoru.

Eco	Promena postavki za potrošnju energije.	
	Power Saving	Smanjuje potrošnju energije TV-a podešavanjem pozadinskog osvetljenja. Kad odaberete "Picture Off", ostaje samo zvuk.
	Light Sensor	Optimalno podešava postavke slike skladno osvetljenju u prostoriji.
	Idle TV Standby	Isključuje TV ako kroz podešeno vreme ne aktivirate nijednu novu opciju.
Clock/Timers	PC Power Management	Isključuje TV u pripravno stanje ako se ne prima signal iz računara 30 sekundi.
	Clock Set	Podešavanje tačnog vremena. Kad TV primi podatke o tačnom vremenu iz emitovanog signala, vreme se ne može podesiti ručno.
	Time Zone	Odaberite vremensku zonu u kojoj se nalazite.
	Auto DST	Podešavanje letnjeg/zimskog vremena prema kalendaru.
	On Timer	Uključuje TV iz pripravnog stanja u podešeno vreme i podešava željeni kanal ili ulaz.
	Sleep Timer	Isključuje TV u pripravno stanje po isteku podešenog vremena.  <ul style="list-style-type: none"> Ako isključite TV prijemnik i ponovo ga uključite, "Sleep Timer" se vraća na "Off".
General Set-up	USB Auto Start	Odaberite "Slideshow" ili "Thumbnail View" za automatsko započinjanje reprodukcije fotografija.  <ul style="list-style-type: none"> Isključite TV pre spajanja USB uređaja na njega.
	Home Menu Cursor Movement	Odaberite brzinu kursora ("Fast Scroll", "Slow Scroll" ili "No Auto Repeat") za kretanje kroz opcije menija.
	Recommendations	Traženje i prikaz programa koje biste možda želeli pod "Recommendations" u "Favourites".
	Quick Start	TV se uključuje brže nego inače ako ga uključujete daljinskim upravljačem. Moguće je podesiti do tri perioda. Kad podesite "Smart Mode" na "On", TV se uključuje u ono doba dana kad najviše gledate TV program.  <ul style="list-style-type: none"> Ako je podešen "Quick Start", može se povećati potrošnja energije.
	Logo Illumination	Uključuje ili isključuje Sony logo na prednjoj strani TV-a.
	Panel Key Illumination (samo KDL-52/40NX80x)	Uključuje indikator koji svetli prilikom pritiska na tipke na okviru TV-a. Ako želite da indikator svetli samo kada pritisnete tipke na zadnjem desnom delu TV-a odaberite "Auto", a ako želite da indikator svetli dok god je TV prijemnik uključen odaberite "On".
	Factory Settings	Resetuje sve postavke na fabričke vrednosti. Po završetku ovog postupka prikazuje se meni za početna podešavanja.
Language	Odabir jezika prikazanih u menijima.	
Radio Display	Prikazuje ekransku pozadinu za radio prijem. Za ekransku pozadinu možete odabrati neki uzorak ili "Photo Slideshow".	
Parental Lock	Podešava ograničenje gledanja prema uzrastu gledaoca ili blokira određene kanale. Za gledanje bilo kojeg navedenog programa sa podešenim ograničenjem ili blokiranog kanala, unesite tačan PIN.	
	PIN Code	Unesite svoj PIN kôd kako biste aktivirali "Parental Lock". PIN kôd možete takođe da promenite.  <ul style="list-style-type: none"> PIN kôd 9999 se može uvek upotrebljavati.

DivX(R) VOD (samo KDL-55NX81x, KDL- 46/40NX71x)

Odaberite "DivX(R) VOD Registration Code" kako biste TV registrovali za reprodukciju DivX sadržaja. Odaberite "DivX(R) VOD Deregistration Code" za brisanje registracije.



- U "DivX(R) VOD Registration Code" će se prikazati novi registracioni kod nakon brisanja registracije pomoću "DivX(R) VOD Deregistration Code".

Auto Start-up

Možete pokrenuti početna podešavanja koja se izvode kod prvog spajanja TV-a kako biste ponovo odabrali jezik i zemlju/područje ili podesili sve raspoložive kanale. Čak i ako ste izveli ova podešavanja kod prvog spajanja TV-a, možda ćete ih trebati promeniti nakon preseljenja ili kako biste pronašli nove kanale koji su počeli da se emituju.



Display

Slika

Target Inputs

Odaberite "Current" za prilagođavanje podešenja slike za tekući ulaz. Odaberite "Common" za primenu zajedničkih podešenja slike na sve ulaze.

Picture Mode

Podešava način prikaza slike. Raspoložive opcije razlikuju se zavisno od podešenja za "Scene Select".

Vivid Poboljšava kontrast i oštrinu slike.

Standard Za standardnu sliku. Preporučuje se za osnovnu kućnu upotrebu.

Custom Omogućuje vam memorisanje željenih podešenja.

Cinema Za sadržaje zasnovane na filmu. Prikladno za gledanje u okruženju poput bioskopske-dvorane.

Sports Optimizuje kvalitet slike za gledanje sportskih programa.

Game-Standard Za standardnu sliku prikladnu za igre.

Game-Original Podešava sliku za igre prema vašoj želji.

Graphics Optimizuje kvalitet slike za gledanje grafike.

Photo-Vivid Poboljšava kontrast, oštrinu i boje fotografija.

Photo-Standard Za standardno gledanje fotografija.

Photo-Original Poboljšava vizualnu toplotu fotografija.

Photo-Custom Podešava detaljne postavke za gledanje fotografija i memoriše željene postavke.

Reset

Resetuje na fabrička podešenja sve "Picture" postavke osim "Target Inputs", "Picture Mode" i "Advanced Settings".

Backlight

Podešava svetlinu pozadinske rasvete.

Contrast

Povećava ili smanjuje kontrast slike.

Brightness

Povećava ili smanjuje svetlinu slike.

Colour



Povećava ili smanjuje zasićenost boja na slici.

Hue

Povećava ili smanjuje količinu zelenih i crvenih tonova.



- Opcija "Hue" je raspoloživa zavisno od sistema boje.

Colour Temperature	Podešava belinu slike.	
	Cool	Belim tonovima dodaje plavu nijansu.
	Neutral	Belim tonovima dodaje neutralnu nijansu.
	Warm 1/ Warm 2	Belim tonovima dodaje crvenu nijansu. "Warm 2" dodaje više crvene od "Warm 1".
Sharpness	Povećava ili smanjuje oštrinu slike.	
Noise Reduction	Smanjuje nivo šuma na slici ("snežna" slika).	
	 <ul style="list-style-type: none"> • Opcija "Noise Reduction" je raspoloživa kad je "Intelligent Picture" podešen na "Off". 	
MPEG Noise Reduction	Smanjuje šum MPEG-komprimovane video slike.	
Motionflow	Omogućuje tečniji prikaz pokreta video zapisa i smanjuje zamućenje slike.	
	Smooth/High	Omogućuje tečniji prikaz kretanja u sadržajima zasnovanima na filmu.
	Standard	Omogućuje tečan prikaz pokreta video zapisa. Koristite opciju za standardnu upotrebu.
	Clear	Smanjuje zamagljenost pokreta, uz očuvanje svetline. Upotrebite ovo podešenje za video zapise koji sadrže brze pokrete.
	Clear Plus	Smanjuje zamagljenost pokreta. Upotrebite ovo podešenje za video zapise koji sadrže brze pokrete.
	Off	Koristite ovo podešenje kad postavke "Smooth"/"High", "Standard", "Clear" ili "Clear Plus" uzrokuju šum.
		 <ul style="list-style-type: none"> • Zavisno od video zapisa, efekat možda neće biti vidljiv, čak i ako ste promenili podešenja. • "Smooth", "Clear" i "Clear Plus" dostupni su zavisno od modela vašeg TV-a.
Film Mode	Omogućuje poboljšavanje pokreta slike pri reprodukciji video zapisa sa DVD-a ili videorekordera, smanjujući zamućenje slike i zrnatost.	
	Auto 1	Omogućuje tečniji prikaz kretanja nego originalan sadržaj zasnovan na filmu. Koristite opciju za standardnu upotrebu.
	Auto 2	Pruža originalan sadržaj zasnovan na filmu bez promene.
	Off	
	 <ul style="list-style-type: none"> • Ako slika sadrži nepravilne signale ili previše šuma, "Film Mode" će se automatski isključiti čak i ako je odabrano "Auto 1" ili "Auto 2". 	



Advanced Settings		Omogućuje precizno podešavanje "Picture" postavki. Ova podešenja se mogu odabrati ako je opcija "Picture Mode" podešena na "Vivid" (ili "Photo-Vivid").
	Reset	Resetuje sve napredne postavke na fabričke vrednosti.
	Black Corrector	Naglašava tamna područja slike radi snažnijeg kontrasta.
	Adv. Contrast Enhancer	Podešava "Backlight" i "Contrast" u skladu sa svetlinom ekrana. Postavka je prikladna kod tamnijih slika i scena.
	Gamma	Podešava balans između svetlih i tamnih područja slike.
	LED Dynamic Control	Optimizuje kontrast podešavanjem svetline pojedinih delova ekrana.
	Auto Light Limiter	Smanjuje svetlinu, na primer kod scena gde je ceo kadar beo.
	Clear White	Naglašava belu boju.
	Live Colour	Daje veću živost bojama.
	White Balance	Poboljšava temperaturu svake boje.
		 <ul style="list-style-type: none"> "LED Dynamic Control" je dostupno zavisno od modela vašeg TV-a.
	3D Settings (samo KDL-55NX81x, KDL-46/40NX71x)	Auto 3D
	3D Signal Notification	Odaberite "On" za prikaz obaveštenja prilikom detektovanja 3D signala.
Screen (za ulaze osim iz računara)	Target Inputs	Odaberite "Current" za prilagođavanje podešenja slike za tekući ulaz. Odaberite "Common" za primenu zajedničkih podešenja slike na sve ulaze.
	Screen Format	Za detalje o formatu ekrana, pogledajte "Ručno prilagođavanje formata slike" na str. 20.
	Auto Format	Automatski menja format ekrana ("Screen Format") prema ulaznom signalu. Ako želite da koristite postavku koju ste podesili u "Screen Format", odaberite "Off".
	4:3 Default	Odabire standardni format ekrana za upotrebu sa emitovanim 4:3 slikom.
	Smart	Prikaz klasične slike formata 4:3 uz oponašanje efekta širokog ekrana.
	4:3	Prikaz konvencionalne slike formata 4:3 u pravilnim proporcijama.
	Off	Koristi postavku koju ste podesili u "Screen Format".
	Auto Display Area	Automatski odabire najprikladnije područje prikaza slike.
	Display Area	Podešava područje prikaza slike.
	Full Pixel	Prikazuje sliku u njenoj izvornoj veličini kad su delovi slike odsečeni.
	+1	Prikaz slike u originalnoj veličini.
	Normal	Prikaz slike u preporučenoj veličini.
	-1	Povećava sliku tako da ivice budu izvan vidljivog područja prikaza.

	Screen Position	Podešava vertikalni i horizontalni položaj slike.						
	Vertical Size	Podešava vertikalnu veličinu slike.						
(za ulaz iz računara)	Auto Adjustment	Automatski podešava položaj prikaza i fazu slike u PC modu.  <ul style="list-style-type: none"> "Auto Adjustment" možda neće funkcionisati kod određenih ulaznih signala. U tom slučaju, ručno podesite "Phase", "Pitch", "Horizontal Shift" i "Vertical Shift". 						
	Reset	Resetuje sve postavke ekrana računara na fabričke vrednosti.						
	Phase	Podešava fazu ako ekran titra.						
	Pitch	Podešava nagib ako se pojave neželjene vertikalne linije.						
	Horizontal Shift	Podešava vodoravni položaj slike.						
	Vertical Shift	Podešava vertikalni položaj slike.						
	Screen Format	Podešava "Screen Format" za prikaz slike iz računara. <table border="1" data-bbox="589 573 1173 769"> <tr> <td>Normal</td> <td>Prikaz slike u njenoj originalnoj veličini.</td> </tr> <tr> <td>Full 1</td> <td>Povećava sliku tako da popunjava područje prikaza, uz zadržavanje izvornih proporcija.</td> </tr> <tr> <td>Full 2</td> <td>Povećava sliku tako da popunjava područje prikaza.</td> </tr> </table>	Normal	Prikaz slike u njenoj originalnoj veličini.	Full 1	Povećava sliku tako da popunjava područje prikaza, uz zadržavanje izvornih proporcija.	Full 2	Povećava sliku tako da popunjava područje prikaza.
Normal	Prikaz slike u njenoj originalnoj veličini.							
Full 1	Povećava sliku tako da popunjava područje prikaza, uz zadržavanje izvornih proporcija.							
Full 2	Povećava sliku tako da popunjava područje prikaza.							
Video Input Settings	Colour System	Odaberite sistem boje u skladu sa ulaznim signalom iz ulaznog izvora.						



Sound









Sound	Target Inputs	Odaberite "Current" za prilagođavanje podešenja slike za tekući ulaz. Odaberite "Common" za primenu zajedničkih podešenja slike na sve ulaze.						
	Sound Mode	Podešava način reprodukcije zvuka. "Sound Mode" sadrži najprikladnije opcije za video zapise i fotografije. Raspoložive opcije razlikuju se zavisno od podešenja za "Scene Select". <table border="1" data-bbox="589 1167 1173 1334"> <tr> <td>Dynamic</td> <td>Naglašava visoke tonove i basove kako bi zvuk bio jasniji.</td> </tr> <tr> <td>Standard</td> <td>Pružna prirodni zvuk.</td> </tr> <tr> <td>Clear Voice</td> <td>Povećava jasnoću glasa utišavanjem pozadinskog zvuka.</td> </tr> </table>	Dynamic	Naglašava visoke tonove i basove kako bi zvuk bio jasniji.	Standard	Pružna prirodni zvuk.	Clear Voice	Povećava jasnoću glasa utišavanjem pozadinskog zvuka.
Dynamic	Naglašava visoke tonove i basove kako bi zvuk bio jasniji.							
Standard	Pružna prirodni zvuk.							
Clear Voice	Povećava jasnoću glasa utišavanjem pozadinskog zvuka.							
	Reset	Resetuje na fabrička podešenja sve "Sound" postavke osim "Target Inputs" i "Sound Mode".						
	Treble	Podešava visoke tonove.						
	Bass	Podešava basove.						
	Balance	Podešava balans između levog i desnog kanala zvučnika.						

Surround	Omogućuje odabir prikladnih surround efekata prema vrsti TV programa (film, sport, muzika, itd.) ili video igre. Raspoložive opcije razlikuju se zavisno od podešenja za "Scene Select".
	S-FORCE Front Surround Virtualno reprodukuje realističan zvuk.
	Sports Pruža surround efekat koji ostavlja utisak da gledate sportsko takmičenje uživo.
	Music Pruža surround efekat koji ostavlja utisak da se nalazite u koncertnoj dvorani.
	Cinema Pruža surround efekat nalik na vrhunske audio sisteme, kakvi se nalaze u bioskopskoj dvorani.
	Game Za doživljaj virtualnog sveta igara.
	Off Isključuje "Surround".
	 <ul style="list-style-type: none"> • Pre odabira opcije "Surround" podesite opcije u "Scene Select" prema željenoj vrsti programa kako biste dobili surround efekte.
Sound Enhancer	Reprodukuje jasan zvuk upotpunjujući zvukove visoke frekvencije.
Auto Volume	Održava konstantan nivo glasnoće tokom svih programa i reklama (reklame su ponekad glasnije od ostatka programa).
Volume Offset	Podešava nivo glasnoće tekućeg ulaza u odnosu na ostale ulaze kad je opcija "Target Inputs" podešena na "Current".
Speaker Integrated Stand Settings (samo KDL-55NX81x, KDL-46/40NX71x)	Podešava postavke zvuka za zvučnike ugrađene u TV postolje.
	Treble Podešava visoke zvukove u TV postolju.
	Bass Podešava niske zvukove u TV postolju.
Dual Sound	Odabire zvuk iz zvučnika za stereo ili dvojezičko emitovanje.
	Stereo/Mono Za stereo emisije.
	A/B/Mono Za dvojezičke emisije, odaberite "A" za zvučni kanal 1, "B" za zvučni kanal 2 ili "Mono" za mono kanal, ako postoji.
	 <ul style="list-style-type: none"> • Za drugu opremu spojenu na TV prijemnik, podesite "Dual Sound" na "Stereo", "A" ili "B".
Speakers	TV Speakers Uključuje i reprodukuje zvuk TV programa iz ugrađenih zvučnika.
	Audio System Isključuje zvučnike TV-a te se zvuk TV programa reprodukuje na spoljnoj audio opremi spojenoj na izlazne audio priključnice TV-a.
	 <ul style="list-style-type: none"> • Za korištenje višekanalnog zvuka odaberite spoljni audio sistem i spojite optički izlaz za opremu koja podržava Dolby Digital. • "Audio System" treba da se odabere za slušanje 5.1-kanalnog zvuka.

TV Position (samo KDL-55NX81x, KDL-46/40NX71x)	Zvučnici ovog uređaja pružaju različite zvučne slike, zavisno od položaja monitora. Odaberite za selektovanje najbolje opcije kvaliteta zvuka za položaj svog monitora. Ako postavite monitor na TV postolje odaberite "Table-Top Stand", a ako okačite monitor na zid ili ga stavite na podno postolje odaberite "Wall Mount/Floor Stand".
Headphone Settings	Headphone Speaker Link Uključuje/isključuje ugrađene zvučnike TV-a kad spojite slušalice na TV.
Key Tone	Odaberite "On" za reprodukciju zvukova dok daljinski upravljač koristite za navigaciju.  • Ako odaberete "Off", zvuk prilikom uključivanja TV-a takođe se isključuje.
Optical Out	Za audio signale iz priključnice DIGITAL AUDIO OUT (OPTICAL) . Odaberite "Auto" za opremu koja podržava Dolby Digital, ili "PCM" za opremu koja ne podržava Dolby Digital.



Analogue Set-up

Programme List Display	Odaberite "Off" za isključivanje liste analognih kanala iz XMB (XrossMediaBar).
1 Digit Direct	Odaberite "On" za menjanje analognih kanala jednom programskom tipkom (0 – 9) na daljinskom upravljaču.  • Ne možete odabrati brojeve kanala 10 i veće pritiskom dve tipke na daljinskom upravljaču.
Auto Tuning	Automatski podešava sve raspoložive kanale i memoriše njihova podešenja u TV. Možete pokrenuti "Auto Tuning" nakon preseljenja, promene pružaoca usluga, ili kako biste potražili nove dostupne kanale.
Programme Sorting	Menjanje redosleda memorisanja analognih kanala u TV prijemniku.
Programme Labels	Dodeljivanje željenog naziva odabranom kanalu. 1 Pritisnite  za odabir kanala koji želite da imenujete, a zatim pritisnite  . 2 Pritisnite  za odabir željenog slova ili cifre ("_" za razmak) te zatim pritisnite  . Ako unesete pogrešan znak Pritisnite  za odabir pogrešnog znaka. Zatim pritisnite  za odabir tačnog znaka. 3 Ponavljajte korak 2 dok ne završite unos imena. 4 Pritisnite  za izlazak iz postupka imenovanja programa.
Intelligent Picture	On with Indicator Automatski smanjuje šum slike. Kod promene kanala ili prelaska sa spoljnog uređaja na TV program prikazuje se skala nivoa signala. <hr/> On Automatski smanjuje šum slike. <hr/> Off Isključuje funkciju "Intelligent Picture".

Manual Programme Preset

Za memorisanje kanala, tipkom **PROG +/-** odaberite broj kanala.



- Ne može se odabrati broj kanala koji je označen za "Skip" (str. 48).

Programme	Odabir broja kanala za ručno podešavanje.
System	Odabir sistema emitovanja.
Channel	Odaberite "S" za kablovske kanale ili "C" za zemaljske kanale.
AFT	Omogućuje precizno ručno podešavanje odabranog kanala kad mislite da biste malim podešavanjem mogli poboljšati kvalitet slike. Kad je odabrano "On", precizno podešavanje se izvodi automatski.
Audio Filter	Poboljšava zvuk pojedinačnih kanala u slučaju izobličenja kod mono emitovanja.  <ul style="list-style-type: none">• Ne mogu se primati stereo ili dual sound programi ako je odabrana opcija "Low" ili "High".
Skip	Preskakanje neupotrebljenih analognih kanala kod biranja kanala tipkama PROG +/- . Za odabir kanala za koje ste programirali preskakanje, koristite pripadajuće brojčane tipke.
Signal Level	Prikazuje nivo signala za tekući program.





Digital Set-up

Subtitle Set-up	Subtitle Setting	Uključuje program sa titlovima (ako je raspoloživo) za osobe oštećenog sluha kad je odabrana opcija "For Hard Of Hearing".
	Primary Preferred Language	Odaberite najprikladniji jezik titla.
	Secondary Preferred Language	Odaberite sekundarni jezik titla.
Audio Set-up	Audio Type	Uključuje program za osobe oštećenog sluha kad je odabrana opcija "For Hard of Hearing".
	Primary Preferred Language	Odaberite najprikladniji jezik. Neki digitalni kanali mogu da emituju nekoliko jezika dijaloga za program.
	Secondary Preferred Language	Odaberite sekundarni jezik.
	Audio Description	Omogućuje audio opis (naracija) vizualnih informacija, ukoliko TV kanali emituju takve informacije.
	Mixing Level	Podešava kombinacije glavnog zvuka na TV prijemu i Audio Description opciju.
	Dynamic Range	Kompenzuje razlike nivoa zvuka između kanala (samo za Dolby Digital zvuk).  <ul style="list-style-type: none">• Funkcija možda neće raditi ili se može razlikovati zavisno od programa nezavisno od podešenja za "Dynamic Range".

	MPEG Audio Level	Podešava nivo MPEG zvuka.
Digital Auto Tuning	Automatski podešava sve raspoložive digitalne kanale i memoriše njihova podešenja u TV. Možete pokrenuti "Digital Auto Tuning" nakon preseljenja, promene pružaoca usluga, ili kako biste potražili nove dostupne kanale.	
Auto Tuning Range		Odabir opsega podešavanja za traženje raspoloživih kanala.
	Normal	Traženje unutar vaše regije/države.
	Full	Traženje nezavisno od regije/države.
Digital Programme Sorting	Uklanjanje neželjenih kanala ili menjanje redosleda digitalnih kanala memorisanih u TV.	
Digital Manual Tuning	Ručno podešavanje digitalnih kanala kad je "Digital Auto Tuning" podešen na "Antenna".	
Digital Auto Service Update	Prepoznavanje i memorisanje novih digitalnih usluga kad postanu dostupne.	
Service Replacement	Automatsko menjanje kanala kad TV stanica promeni prenos programa koji gledate na drugi kanal.	
CA Module Set-up	Omogućuje pristup plaćenim uslugama nakon nabavljanja Conditional Access Module (CAM) modula i kartice. Pogledajte str. 26 za položaj otvora kartice  (PCMCIA).	



External Inputs

AV Preset	<p>Dodeljivanje ikone ili naziva spoljnoj opremi. Odaberite "Auto" za prikaz ikona ili naziva samo kad je oprema spojena, ili "Always" za prikaz nezavisno od statusa povezanosti.</p> <p></p> <ul style="list-style-type: none"> • Za SCART povezivanje ne može se podesiti preskakanje. • Za priključak sa računarom ne može se podesiti ikona i oznaka.
AV2/Component Input	<p>Prebacivanje između komponentnog ulaza i AV2 ulaza. Ako odaberete "Auto" TV prijemnik prepoznaje signal sa spojene priključnice i prebacuje se bilo na Component bilo na AV2 ulaz.</p> <p></p> <ul style="list-style-type: none"> • Ne možete istovremeno koristiti Component i AV2 ulaz.
HDMI Set-up	<p>Za komunikaciju sa opremom kompatibilnom sa funkcijom "Control for HDMI".</p> <p></p> <ul style="list-style-type: none"> • Postavke za "Control for HDMI" trebate da podesite na spojenom uređaju. <p>Control for HDMI Povezuje postupke na TV-u i spojenoj opremi. Za određenu Sonyjevu opremu koja podržava "Control for HDMI", to podešenje se primenjuje automatski na spojenu opremu kad je podešeno "On".</p> <p>Auto Devices Off Isključuje spojenu opremu zajedno sa TV prijemnikom.</p> <p>Auto TV On Uključen TV-a pri uključanju spojene opreme ili izvođenju reprodukcije i sl.</p> <p>HDMI Device List Prikaz liste spojene "Control for HDMI" kompatibilne opreme.</p>

Device Control Keys	Odaberite funkcije za tipke daljinskog upravljača TV-a kako biste upravljali spojenom opremom.
Normal	Za osnovne postupke, na primer navigacijskim tipkama (gore, dole, levo ili desno i sl.).
Tuning Keys	Za osnovne postupke i funkcije tipki, na primer PROG +/- ili 0 - 9 i sl. Korisno pri upravljanju tjunerom ili set-top boxom i sl. uređajem pomoću daljinskog upravljača.
Menu Keys	Za osnovne postupke i upotrebu tipki HOME/OPTIONS. Korisno pri odabiru menija BD uređaja i sl. daljinskim upravljačem.
Tuning and Menu Keys	Za osnovne postupke i upotrebu tipki za kanale te tipki HOME/OPTIONS.



- "Control for HDMI" ne možete koristiti ako je rukovanje TV prijemnikom povezano sa rukovanjem audio sistema koji je kompatibilan sa funkcijom Control for HDMI.



Network

Network Set-up	IP Address Setting	Odaberite "Manual" za ručno podešavanje IP adrese ili "Auto" za automatsko podešavanje.
	IP Address/ Subnet Mask/ Default Gateway/ Primary DNS/ Secondary DNS	Trebate da konfigurišete svaku opciju kad je u "IP Address Setting" odabrano "Manual".
	MAC Address	Prikazuje MAC adresu, koja je fiksna, globalno jedinstvena identifikaciona oznaka mrežnog uređaja.
	Proxy Server	Ako koristite proxy server, podesite naziv proxy servera i broj tačke pristupa.
	Network (SSID)	Odaberite SSID (naziv mreže) za određeni ruter.
	Security	Odaberite odgovarajuću sigurnosnu šifru.
Built-in Wireless LAN	Odaberite "Off" kako biste isključili ugrađeni bežični LAN.	
	<ul style="list-style-type: none"> • Funkcija "Built-in Wireless LAN" dostupna je zavisno od regije/države. 	
Refresh Internet Content	Za ponovno spajanje na Internet radi prijema raspoloživih usluga za pružanje Internet sadržaja.	
Server Display Settings	Prikazuje listu spojenih servera. Možete odabrati server koji će se prikazati u meniju Home.	
Server Diagnostics	Dijagnostikuje da li se može TV spojiti na svaki server u kućnoj mreži.	

Renderer	Renderer Function	Omogućuje reprodukciju fotografija/muzike/video zapisa na TV-u putem drugih upravljačkih uređaja u mreži, na primer digitalnog fotoaparata ili mobilnog telefona.
	Renderer Access Control	Odaberite "On" za dopuštanje pristupa sa određenog upravljačkog uređaja.
	Renderer Set-up	"Automatic Access Permission" dopušta automatski pristup TV-u kad mu upravljački uređaj pristupa po prvi put. Kad je "Smart Select" podešen na "On", TV može da reaguje na infracrvene signale upućene iz upravljačkih uređaja. U "Renderer Name" možete podesiti naziv TV-a koji se prikazuje na upravljačkom uređaju.

Dodatne informacije

Postavljanje pribora (zidni nosač/nosač za kačenje o zid)

Za kupce:

Radi zaštite proizvoda i iz sigurnosnih razloga, Sony preporučuje da postavljanje TV-a izvedu Sony serviseri ili ovlašćeni partneri. Nemojte pokušavati da ga postavite sami.

Za Sonyjeve servisere i partnere:

Pobrinite se za sigurnost tokom postavljanja, redovnog održavanja i provere ovog proizvoda.

Vaš TV prijemnik se može montirati pomoću zidnog nosača SU-WL500 (samo KDL-55NX81x, KDL-46/40NX71x)/SU-WL700 zidni nosač ili SU-WH500 nosač za kačenje o zid (prodaju se posebno).

- Za pravilnu montažu sa zidnim nosačem ili sa nosačem za kačenje o zid pogledajte pripadajuće uputstvo za upotrebu.
- Pogledajte "Odvajanje postolja sa TV prijemnika" (u ovom uputstvu za upotrebu).
- Vodite računa da spoj uklonite kada postolje nije pričvršćeno na TV. (samo KDL-55NX81x, KDL-46/40NX71x)

Postavljanje ovog proizvoda zahteva dovoljnu stručnost, posebno kako bi se ustanovilo da li je zid dovoljno čvrst da izdrži masu TV-a. Postavljanje ovog proizvoda na zid poverite Sonyjevim serviserima ili licenciranim partnerima te obratite dovoljnu pažnju na sigurnost tokom postavljanja. Sony ne preuzima odgovornost za štete ili ozlede uzrokovane nepravilnim rukovanjem ili neodgovarajućom montažom.

SU-WL500 (samo KDL-55NX81x, KDL-46/40NX71x)

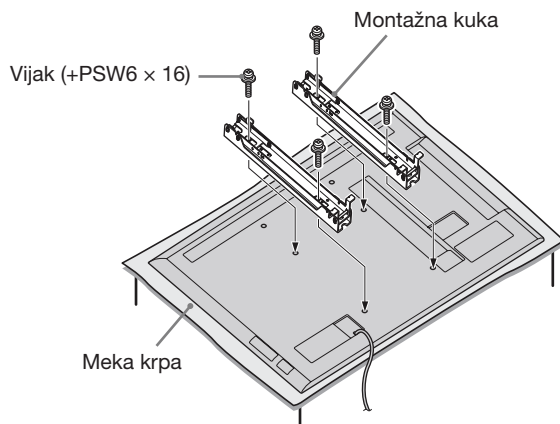

- Pričvrstite montažnu kuku upotrebom vijaka +PSW6 × 16 isporučenih sa zidnim nosačem.

Tablica dimenzija za postavljanje TV-a (SU-WL500)

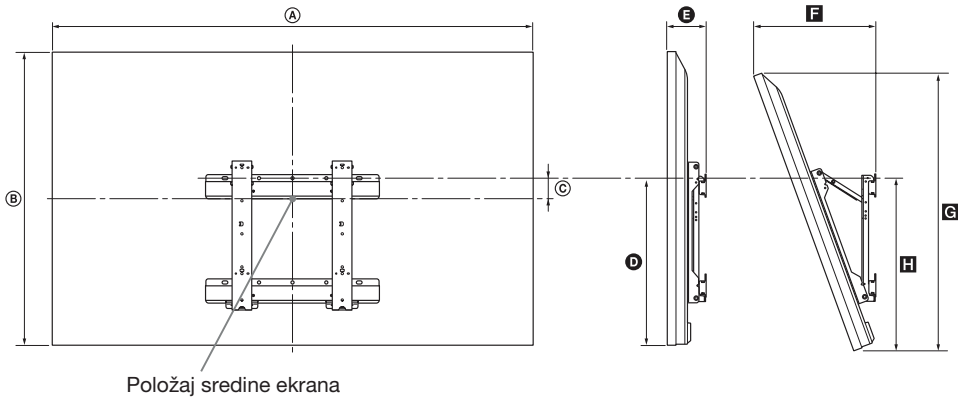

Jedinica: cm

Naziv modela KDL-	Dimenzije ekrana		Dimenzija sredine ekrana	Dužina svakog ugla montaže				
	A	B		Ugao (0°)		Ugao (20°)		
				D	E	F	G	H
55NX81x	127,6	77	8,6	48,2	9,2	31,8	72,3	49,5
46NX71x	108,3	66	14,1	48,2	9,1	28	62	49,5
40NX71x	94,4	58,2	17,8	48,2	9,1	25,2	54,7	49,5

Vrednosti iz gornje tablice mogu se malo razlikovati, zavisno od načina postavljanja.

UPOZORENJE

Zid na koji će se TV postaviti treba moći podneti masu barem četiri puta veću od ovog TV-a. Masu TV-a potražite u poglavlju "Tehnički podaci" (str. 59).

Dijagram/tablica vijaka i kuka (SU-WL500)

Naziv modela KDL-	Položaj vijka	Položaj kuke
55NX81x	e, j	b
46NX71x		
40NX71x		

Položaj vijka

Kod postavljanja montažne kuke na TV.

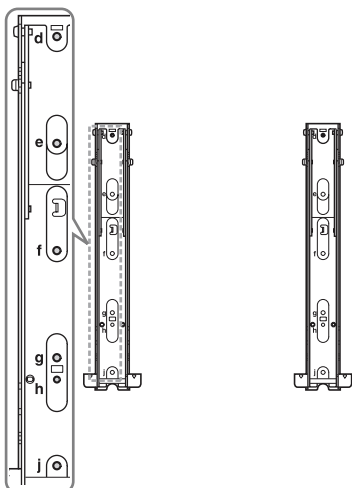

Položaj kuke

Kod postavljanja TV-a na bazni nosač.

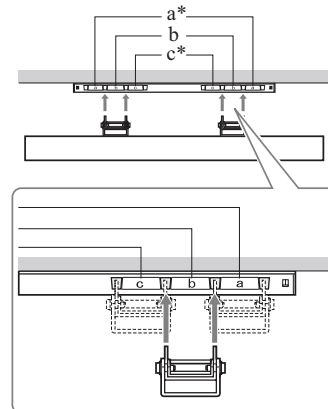

* Položaj kuke "a" i "c" ne može se koristiti za modele iz gornje tablice.

SU-WL700



- Prilikom montaže na zid uklonite donji poklopac i poklopac priključnica (samo KDL-52/40NX80x).
- Obavezno koristite isporučene crne odstojnike prilikom montaže TV-a na zid (samo KDL-52/40NX80x).

Mere opreza

Zidni nosač čvrsto montirajte na zid sledeći napomene u ovom uputstvu kao i u uputstvu za upotrebu isporučeno sa zidnim nosačem. Brojevi u zagradama označavaju faze postupka montaže sadržane u uputstvu za upotrebu zidnog nosača.

- 1 Proverite delove isporučene sa zidnim nosačem (1).

Pogledajte uputstvo za upotrebu isporučeno sa zidnim nosačem.

- 2 Odaberite mesto montiranja. (2-1)

Pogledajte "Tablicu dimenzija za postavljanje TV-a" koja sledi. Predvidite prazan prostor između TV-a, plafona i izbočenih delova zida, skladno uputstvu.

- 3 Montirajte na zid bazni nosač. (2-2 do 3)

Odredite na zidu mesta za vijke i montirajte bazni nosač. Za pojedinosti pogledajte uputstvo za upotrebu isporučeno sa zidnim nosačem.

- 4 Ukoliko je potrebno, odvojite postolje sa TV prijemnika. (4-1)

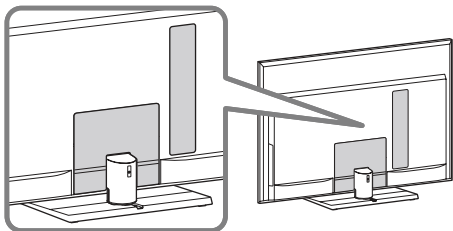

- Za pojedinosti pogledajte "Odvajanje postolja sa TV prijemnika" (u ovom uputstvu).

- 5 Spojite isporučeni kabl napajanja. (5-1)
(samo KDL-52/40NX80x, KDL-46/40NX70x)

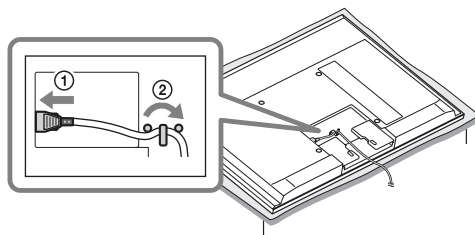

- Ne pričvršćujte donji poklopac.

- 6 Postavite odstojnike (samo KDL-52/40NX80x)

① Uklonite četiri vijka i smestite ih na sigurno mesto, dalje od dometa dece.

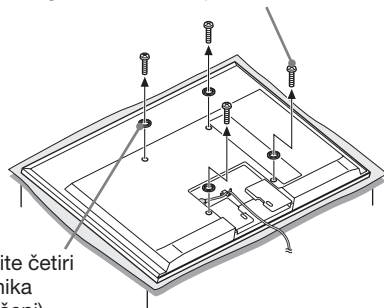

- ② Postavite četiri odstojnika (isporučeni).



- Prilikom ponovnog pričvršćivanja postolja zategnite četiri prethodno uklonjena vijka u njihove rupe na zadnjoj strani TV-a.

- 7 Pričvrstite zidni nosač i zaštitni podupirač. (4-3 do 4-7)

Pogledajte uputstvo za upotrebu isporučeno sa zidnim nosačem.

- 8 Pripremite papirnatu šablonu. (5-2)

1. Pogledajte "Tablicu dimenzija za postavljanje TV-a" koja sledi i označite spoljnu ivicu TV-a na šablону.

2. Zalepite šablonu na zid lepljivom trakom skladno uputstvu za upotrebu zidnog nosača.

Za završetak montaže sledite uputstvo za upotrebu isporučeno sa zidnim nosačem (5-3 do 6)

Tablica dimenzija za postavljanje TV-a (SU-WL700)

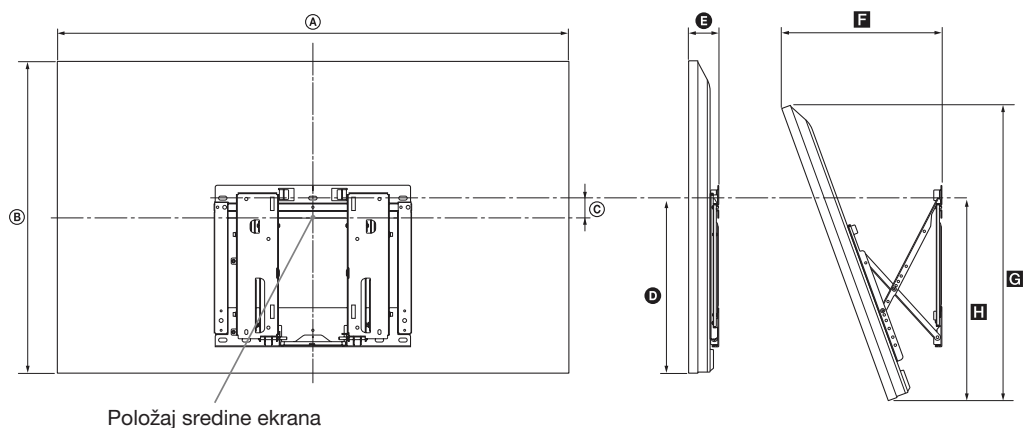

Jedinica: cm

Naziv modela KDL-	Dimenzije ekrana		Dimenzija sredine ekrana	Dužina svakog ugla montaže				
				Ugao (0°)		Ugao (20°)		
	A	B	C	D	E	F	G	H
55NX81x	127,6	77	1,7	41,3	5,2	36,3	72,3	47,1
52NX80x	126,1	78,7	1,3	42,1	7,5	38,9	74,5	48,8
46NX71x	108,3	66	7,2	41,3	5,1	32,5	62	47,1
46NX70x	112,7	71,6	5,2	42,7	7,5	36,2	67,9	49,3
40NX80x	99,4	63,5	8,9	42,1	7,5	33,7	60,2	48,8
40NX71x	94,4	58,2	10,9	41,3	5,1	29,9	54,7	47,1
40NX70x	99,4	64,1	8,9	42,7	7,5	33,7	60,8	49,3

Vrednosti iz gornje tablice mogu se malo razlikovati, zavisno od načina postavljanja.

UPOZORENJE

Zid na koji će se TV postaviti treba moći podneti masu barem četiri puta veću od ovog TV-a. Masu TV-a potražite u poglavlju "Tehnički podaci" (str. 59).

SU-WH500

Za pravilnu montažu sa nosačem za kačenje o zid SU-WH500 pogledajte pripadajuće uputstvo za upotrebu.

Samo za KDL-55NX81x i KDL-46/40NX71x

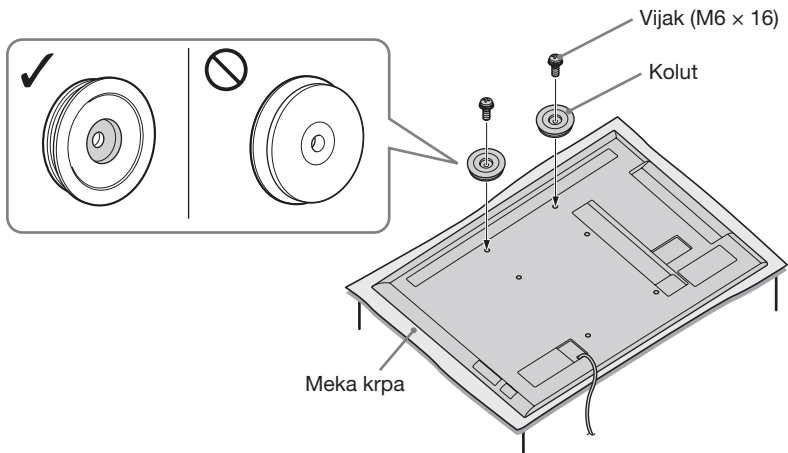

- Pričvrstite dodatni pribor za SU-WH500 dok je TV okrenut ekranom prema dole.
- Nije potrebno pričvrstiti i jastučice isporučene sa SU-WH500. (3-1 u "Installation" u uputstvu za SU-WH500)
- Kolute pričvrstite na gornje dve rupe za vijke (pogledajte gornji crtež) upotrebom vijaka M6 x 16 isporučenih sa SU-WH500. (3-3 u "Installation" u uputstvu za SU-WH500)

Tablica dimenzija za postavljanje TV-a (SU-WH500)

Za KDL-52/40NX80x and KDL-46/40NX70x, pogledajte uputstvo isporučeno sa SU-WH500 zidnim nosačem za kačenje o zid.

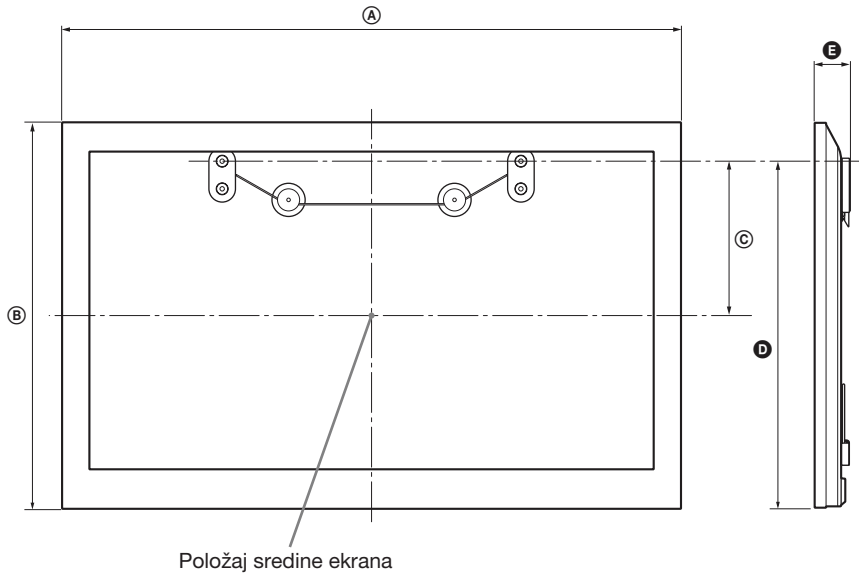

cm *

Naziv modela KDL-	Ⓐ	Ⓑ	Ⓒ	Ⓓ	Ⓔ
55NX81x	127,6	77	30,5	70,2	4,7
46NX71x	108,3	66	25	59,2	4,7
40NX71x	94,4	58,2	21,7	52,1	4,7









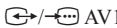

* Mere za papirnatu šablonu isporučenu sa zidnim nosačem za kačenje o zid su u milimetrima.

Vrednosti iz gornje tablice mogu se malo razlikovati, zavisno od načina postavljanja.

UPOZORENJE

Zid na koji će se TV postaviti treba moći podneti masu barem četiri puta veću od ovog TV-a. Masu TV-a potražite u poglavlju "Tehnički podaci" (str. 59).

Tehnički podaci

Sistem	
Sistem ekrana	LCD (Liquid Crystal Display) ekran
TV sistem	Analogni: Zavisno od odabrane države/područja: B/G/H, D/K, L, I Digitalni: DVB-T2 (samo KDL-55NX813/52NX803/46NX713/46NX703/40NX803/40NX713/40NX703) DVB-T/DVB-C
Sistem boje/video signala	Analogni: PAL, PAL60 (samo video ulaz), SECAM, NTSC3.58, NTSC4.43 (samo video ulaz) Digitalni: MPEG-2 MP@ML/HL, H.264/MPEG-4 AVC MP/HP@L4
Pokrivenost kanala	Analogni: VHF: E2–E12/UHF: E21–E69/CATV: S1–S20/HYPER: S21–S41 D/K: R1–R12, R21–R69/L: F2–F10, B–Q, F21–F69/I: UHF B21–B69 Digitalni: VHF/UHF
Izlazna snaga zvuka	KDL-52/40NX80x, KDL-46/40NX70x 10 W + 10 W KDL-55NX81x, KDL-46/40NX71x 8 W + 8 W + 10 W
Ulazne/izlazne priključnice	
Antenski kabl	75-ohmska spoljna priključnica za VHF/UHF
 AV1	21-pinska Scart priključnica (CENELEC standard) uključujući audio/video ulaz, RGB ulaz i TV audio/video izlaz.
 COMPONENT IN	Podržani formati: 1080p, 1080i, 720p, 576p, 576i, 480p, 480i
 COMPONENT IN	Audio ulaz (phono priključnice)
HDMI IN1, 2, 3, 4	Video: KDL-52/40NX80x, KDL-46/40NX70x 1080/24p, 1080p, 1080i, 720p, 576p, 576i, 480p, 480i KDL-55NX81x, KDL-46/40NX71x 1080/24p, 1080p, 1080i, 720/24p, 720p, 576p, 576i, 480p, 480i Audio: Dvokanalni Linear PCM: 32, 44,1 i 48 kHz, 16, 20 i 24 bita, Dolby Digital Analogni audio ulaz (mini priključnica) (samo HDMI IN2) PC ulaz
 AV2	Video ulaz (phono priključnica)
 DIGITAL AUDIO OUT (OPTICAL)	Digitalna optička priključnica (Dvokanalni Linear PCM, Dolby Digital)
 PC IN	PC ulaz (Mini D-sub 15-pin)  PC audio ulaz (mini priključnica)
	USB priključnica
	Priključnica za slušalice
	CAM (Conditional Access Module) otvor
 LAN	10BASE-T/100BASE-TX priključnica (Zavisno od mrežnog okruženja, brzina povezivanja se može razlikovati. 10BASE-T/100BASE-TX brzina i kvalitet komunikacije nisu garantovani za ovaj TV.) * Za LAN povezivanja koristite kabl kategorije 7 10BASE-T/100BASE-TX (opcija).
3D SYNC (samo KDL-55NX81x, KDL-46/40NX71x)	3D Sync priključnica za dodatno nabavljivi odašiljač

Naziv modela KDL-		52NX80x	46NX70x	40NX80x	40NX70x
Napajanje i ostalo					
Napajanje		220 V – 240 V AC, 50 Hz			
Veličina ekrana (mereno dijagonalno)		Oko 132,2 cm/52 inča	Oko 116,8 cm/46 inča	Oko 101,6 cm/40 inča	
Rezolucija ekrana		1920 tačaka (horizontalno) × 1080 linija (vertikalno)			
Potrošnja energije	u "Home"/ "Standard" modu	125 W	96 W	104 W	81 W
	u "Shop"/ "Vivid" modu	169 W	129 W	133 W	109 W
Potrošnja energije u pripravnom stanju*1		0,23 W (18 W kad je "Quick Start" podešen na "On")		0,2 W (18 W kad je "Quick Start" podešen na "On")	
Prosečna godišnja potrošnja energije*2		183 kWh	140 kWh	152 kWh	118 kWh
Dimenzije (približno) (š × v × d)					
sa postoljem		126,1 × 81,9 × 40 cm	112,7 × 74,8 × 32 cm	99,4 × 66,9 × 29 cm	99,4 × 67,3 × 29 cm
bez postolja		126,1 × 78,7 × 6,4 cm	112,7 × 71,6 × 6,4 cm	99,4 × 63,5 × 6,4 cm	99,4 × 64,1 × 6,4 cm
Masa (približno)					
sa postoljem		36,1 kg	27,8 kg	23,8 kg	22,6 kg
bez postolja		30,1 kg	24 kg	20,1 kg	19,2 kg
Isporučeni pribor		Pogledajte "Provera isporučenog pribora" (str. 4).			
Dodatni pribor		Zidni nosač: SU-WL700 Nosač za kačenje o zid SU-WH500 TV postolje: SU-52NX1 (KDL-52NX80x) SU-46NX1 (KDL-46NX70x) SU-40NX1 (KDL-40NX80x/ 40NX70x)			

Naziv modela KDL-		55NX81x	46NX71x	40NX71x
Napajanje i ostalo				
Napajanje		220 V – 240 V AC, 50 Hz		
Veličina ekrana (mereno dijagonalno)		Oko 138,8 cm/55 inča	Oko 116,8 cm/46 inča	Oko 101,6 cm/40 inča
Rezolucija ekrana		1920 tačaka (horizontalno) × 1080 linija (vertikalno)		
Potrošnja energije	u "Home"/ "Standard" modu	118 W	107 W	97 W
	u "Shop"/ "Vivid" modu	180 W	158 W	142 W
Potrošnja energije u pripravnom stanju*1		0,2 W (18 W kad je "Quick Start" podešen na "On")		
Prosečna godišnja potrošnja energije*2		172 kWh	156 kWh	142 kWh
Dimenzije (približno) (š × v × d)				
sa postoljem		127,6 × 80 × 32,3 cm	108,3 × 69 × 27 cm	94,4 × 61,2 × 24,5 cm
bez postolja		127,6 × 77 × 3,2 cm	108,3 × 66 × 3,1 cm	94,4 × 58,2 × 3,2 cm
Masa (približno)				
sa postoljem		32,2 kg	24,4 kg	19,8 kg
bez postolja		26,9 kg	20,5 kg	16,1 kg
Isporučeni pribor		Pogledajte "Provera isporučenog pribora" (str. 4).		
Dodatni pribor		Zidni nosač: SU-WL700, SU-WL500 Nosač za kačenje o zid SU-WH500 TV postolje: SU-B550S (KDL-55NX81x) SU-B460S (KDL-46NX71x) SU-B400S (KDL-40NX71x) 3D naočare: TDG-BR100/TDG-BR50 3D Sync odašiljač: TMR-BR100		

*1 U navedeno pripravno stanje TV se isključuje nakon završetka potrebnih internih postupaka.

*2 4 sata dnevno i 365 dana godišnje



- Za smanjenje potrošnje energije
 - kad smanjite pozadinsko osvetljenje (svetlinu ekrana), smanji se potrošnja energije.
 - "Eco" podešenja (npr. "Power Saving", "Idle TV Standby") pomažu vam da smanjite potrošnju energije i tako si smanjite račun za električnu energiju.
 - kad TV isključite prekidačem **ENERGY SAVING SWITCH** (samo na nekim modelima), potrošnja energije će biti gotovo nikakva.

Tehnički podaci i dizajn podložni su promeni bez najave. Proizvođač ne preuzima odgovornost za eventualne štamparske greške.

Tablica ulaznih signala računara za PC i HDMI IN 1, 2, 3, 4

Rezolucija			Horizontalna frekvencija (kHz)	Vertikalna frekvencija (Hz)	Standard	
Signali	Horizontalno (piksela)	Vertikalno (linija)				
VGA	640	x	480	31,5	60	VGA
SVGA	800	x	600	37,9	60	VESA smernice
XGA	1024	x	768	48,4	60	VESA smernice
WXGA	1280	x	768	47,4	60	VESA
	1280	x	768	47,8	60	VESA
	1360	x	768	47,7	60	VESA
SXGA (samo Full HD model)	1280	x	1024	64	60	VESA
HDTV* (samo Full HD model)	1920	x	1080	67,5	60	EIA*

* Kad se vremensko podešenje za 1080p primjenjuje na HDMI ulaz, smatrat će se vremenskim podešenjem za video signal, a ne za PC signal. To će utjecati na podešenja za "Video Input Settings" i "Screen". Za prikaz PC sadržaja podesite "Screen Format" na "Wide" i "Display Area" na "Full Pixel". Kad je aktiviran mod prikaza dve slike, sadržaji sa računara i TV kanal/kompozitni video se prikazuju uporedno na ekranu.



- PC ulaz ovog TV-a ne podržava funkcije Sync on Green niti Composite Sync.
- PC ulaz ovog TV-a ne podržava interlace signale.
- Za najbolji kvalitet slike savetujemo vam korištenje signala iz tablice uz 60 Hz vertikalne frekvencije (deblje odštampano).

U slučaju problema

Proverite da li trepće indikator  (pripravno stanje) crveno.

Kad trepće indikator (pripravno stanje).

Uključena je funkcija automatske dijagnostike.





- 1 Izmerite koliko puta indikator  (pripravno stanje) zatreperi između svakog prekida od tri sekunde.

Na primer, indikator može da zatreperi triput, isključi se na tri sekunde, zatim ponovo zatreperiti triput.

- 2 Pritisnite  na TV-u kako biste ga isključili, odspojite mrežni kabl, te obavestite prodavca ili Sony servis o treptanju indikatora (broju treptaja).

Kad indikator (pripravno stanje) ne trepće.

- 1 Proverite opcije navedene u tablici ispod.
- 2 Ako je problem i dalje prisutan, odnesite TV prijemnik u ovlašćeni servis na popravku.

Problem	Objašnjenje/Rešenje
Slika	
Nema informacija sa spojene opreme.	<ul style="list-style-type: none">• Pritisnite tipku  za prikaz liste ulaza, zatim odaberite željeni ulaz.• Proverite spoj između spoljnog uređaja i TV-a.
Prikazuju se senke ili dvostruke slike.	<ul style="list-style-type: none">• Proverite spajanje antene/kablovskog sistema.• Proverite lokaciju i usmerenje antene.
Na ekranu se prikazuje samo šum.	<ul style="list-style-type: none">• Proverite da li je antena slomljena ili savijena.• Proverite da li je antena na kraju roka trajanja. (3-5 g. normalne upotrebe, 1-2 g. na morskoj obali).
Pri gledanju TV programa prisutne su smetnje slike ili zvuka.	<ul style="list-style-type: none">• Podesite "AFT" (Automatic Fine Tuning) kako biste ostvarili bolji prijem (str. 48).
Na ekranu se mestimično pojavljuju crne i/ili svetle tačkice.	<ul style="list-style-type: none">• Ekran se sastoji od piksela. Male crne i/ili svetle tačke (pikseli) na ekranu ne predstavljaju kvar.
Slike su izobličene.	<ul style="list-style-type: none">• Odaberite "Standard" ili "Off" u "Motionflow" (str. 43).• Odaberite drugo podešenje za opciju "Film Mode" (str. 43).
Slika nema boje.	<ul style="list-style-type: none">• Odaberite "Reset" u "Picture" (str. 42).
Slika iz opreme spojene na priključnice  COMPONENT IN nije u boji.	<ul style="list-style-type: none">• Proverite da li su priključci spojeni u priključnice  COMPONENT IN pravilno i do kraja.
Nema slike iz spojene opreme.	<ul style="list-style-type: none">• Uključite spojene opreme.• Proverite priključenje kabla.• Pritisnite tipku  za prikaz liste ulaza, zatim odaberite željeni ulaz.• Pravilno umetnite memorijsku karticu ili drugi memorijski uređaj kao što je digitalni fotoaparatus.• Proverite da li je memorijska kartica pravilno formatirana (u opremi poput digitalnog fotoaparata).• Postupci nisu garantovani za sve USB uređaje. Takođe, postupci se razlikuju zavisno od funkcija USB uređaja i video zapisa koji se reprodukuju.
Nije moguće odabir spojene opreme u meniju Home.	<ul style="list-style-type: none">• Proverite priključenje kabla.• Podesite servere koji će se prikazivati u meniju Home (str. 38).

Problem	Objašnjenje/Rešenje
---------	---------------------

3D naočare ne pristaju dobro.

- Pogledajte sledeće uputstvo i sliku.
- Pomerite obe preklapke na bilo kojoj strani za podešavanje veličine. Zatvorite krila naočara lagano prema unutra za podešavanje preklapke. **(1)**
- Savite (podesite) krila za ugodnije nošenje. **(2)**
- Podesite podloške za nos prema svom nosu. **(3)**

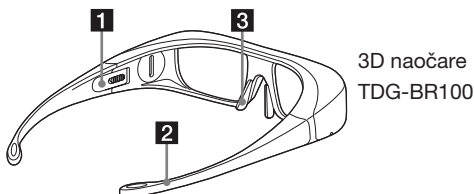

LED indikator na 3D naočarama trepće.

- Pogledajte sledeća objašnjenja i sliku.
- Zatreperi svake 3 sekunde: Pokazuje da su naočare uključene.
- Zatreperi triput: Pokazuje da su naočare isključene. Naočare se isključe ako zadržite prekidač pritisnutim 2 sekunde ili ako se ne detektuje signal iz 3D Sync odašiljača duže od 5 minuta.
- Zatreperi triput svake 3 sekunde: Pokazuje da je baterija gotovo ispražnjena. Zamenite bateriju.

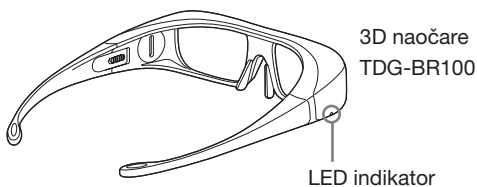

Ne možete uključiti 3D naočare.

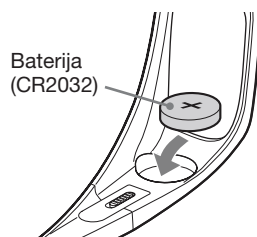
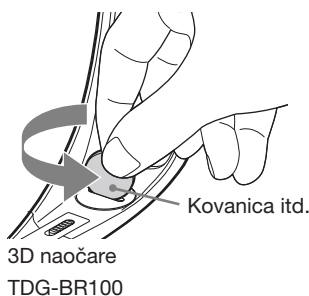

- Zamenite bateriju u skladu prema sledećem uputstvu i ilustracijama.
- 1** Otvorite poklopac baterije kovanicom ili sličnim predmetom.
 - 2** Potisnite ivicu baterije i izvadite je pod uglom.
 - 3** Umenite bateriju (CR2032) sa pozitivnim (+) polom prema gore.
 - 4** Zatvorite poklopac baterije kovanicom ili sličnim predmetom.
 - 5** Proverite da je poklopac zatvoren.



- Prilikom otvaranja ili zatvaranja poklopca baterije, pazite da pravilno umetnete kovanicu itd. u otvor kako ne bi ispala.

Problem	Objašnjenje/Rešenje
Ne prikazuju se 3D slike./ 3D efekat je slab.	<ul style="list-style-type: none"> • Proverite vezu između 3D Sync odašiljača i 3D SYNC OUT (str. 24). • Pre spajanja 3D Sync odašiljača svakako isključite TV. • Prikažite na ekranu "3D Menu" pritiskom tipke OPTIONS na daljinskom upravljaču po završetku povezivanja (str. 25). • Pritisnite 3D na daljinskom upravljaču (str. 24). • Zamenite bateriju u 3D naočarama (str. 62). • Proverite da li su 3D naočare uključene. • Podesite odgovarajući ugao 3D Sync odašiljača pomoću preklopke za podešavanje ugla ili ga premestite. • Proverite da nema prepreka između 3D Sync odašiljača i 3D naočara. • Kad se pojavljuje "3D Menu" meni ali se ne prikazuju 3D slike, isključite uređaj koji reprodukuje 3D sadržaj i ponovo ga uključite. • 3D Sync odašiljač možda neće raditi pod direktnim sunčevim svetlom. • 3D doživljaj može varirati zavisno od gledaoca. • 3D efekat može biti manje naglašen ako je okolna temperatura niska. • 3D efekat može biti manje naglašen i boja prikaza može se promeniti ukoliko se premestite u ležeći položaj ili nagnete glavu.
Pri gledanju 3D slike prikazuju se crne linije na oba bočna kraja ekrana.	<ul style="list-style-type: none"> • Crne linije prikazuju se na oba bočna kraja ekrana kako bi se procesovali 3D signali za simulirani mod 3D prikaza ili pri podešavanju dubine 3D slika u "3D Depth Adjustment" (str. 25).
Kad TV detektuje 3D signal, automatski se uključuje 3D prikaz.	<ul style="list-style-type: none"> • Odaberite "Off" u meniju "Auto 3D" za ručno uključivanje ili isključivanje 3D prikaza (str. 44).
Prilikom detektovanja 3D signala automatski se pojavljuje poruka "3D signal is detected".	<ul style="list-style-type: none"> • Odaberite "Off" u "3D Signal Notification" (str. 44).
Zvuk	
Nema zvuka.	<ul style="list-style-type: none"> • Pritisnite tipku \triangleleft +/- ili \otimes (isključivanje zvuka). • Proverite da li je funkcija "Speakers" podešena na "TV Speakers" (str. 46). • Kod upotrebe HDMI ulaza sa Super Audio CD-om ili DVD-Audio, DIGITAL AUDIO OUT (OPTICAL) možda neće omogućavati signal zvuka. • Kad odaberete analogni (RF) kanal te su slike prikazane pravilno, pogledajte "System" u "Manual Programme Preset" (str. 46) i promenite sistem emitovanja.
Kanali	
Ne može se odabrati željeni kanal.	<ul style="list-style-type: none"> • Odaberite između digitalnog i analognog moda te odaberite željeni kanal.
Neki kanali su prazni.	<ul style="list-style-type: none"> • Kanal je samo za kodirane/pretplatne programe. Pretplatite se na plaćenu TV uslugu. • Kanal služi samo za prenos podataka (bez slike i zvuka). • Obratite se davaocu usluge za detalje o prenosu.
Ne možete da gledate digitalne kanale.	<ul style="list-style-type: none"> • Obratite se lokalnom davaocu usluga za informacije da li su digitalni programi dostupni kod vas. • Nabavite antenu sa većim pojačanjem.

Problem	Objašnjenje/Rešenje
Mrežno povezivanje	
Veza ne može da se uspostavi.	<p>Proverite povezivanje</p> <ul style="list-style-type: none"> • Proverite da li koristite za LAN povezivanje ravan kabl. • Proverite da li je kabl spojen čvrsto. • Proverite spoj između TV-a i rutera. <p>Proverite podešenja</p> <ul style="list-style-type: none"> • Promenite IP adresu DNS provajdera (str. 38). • Obratite se pružaocu pristupa Internetu. • Navedite IP adresu rutera ako ne znate DNS svog Internet operatora.
Nije pronađen server, nije preuzeta lista i nema reprodukcije.	<ul style="list-style-type: none"> • Nakon promene podešenja servera, isključite i uključite TV pritiskom tipke  na TV-u. • Izvedite "Server Diagnostics" (str. 38). <p>Kad koristite računar kao server</p> <ul style="list-style-type: none"> • Proverite da li je računar uključen. Nemojte isključivati računar tokom pristupa. • Ako je na računaru instaliran sigurnosni softver, dopustite sva spajanja sa spoljnih uređaja. Detalje potražite u uputstvu isporučenom sa sigurnosnim softverom. • Zaustavite serversku aplikaciju i restartujte je ako server ne radi stabilno. Ako je server i dalje nestabilan, restartujte računar. • Isključite nepotrebne aplikacije na računaru; server je možda preopterećen. • Smanjite količinu sadržaja; server je možda preopterećen.
Promene na serveru se ne izvode pravilno.	<ul style="list-style-type: none"> • Ponekad se promene ne primenjuju na menije na TV-u čak i ako se sadržaji dodaju i/ili izbrišu na serveru. Vratite jedan nivo unazad i opet pokušajte da otvorite folder ili server.
Ne prikazuju se fotografije, muzika ili video zapisi.	<p>Prethodna provera</p> <ul style="list-style-type: none"> • Proverite da li spojeni uređaj podržava DLNA. • Postupci nisu garantovani za sve servere. Takođe, postupci se razlikuju zavisno od funkcija servera i trenutnog sadržaja. • Uključite spojeni uređaj. <p>Proverite da li se možda odspojio LAN kabl i/ili kabl napajanja servera.</p> <p>Proverite podešenja</p> <ul style="list-style-type: none"> • Proverite da li je spojeni uređaj registrovan pod "Server Display Settings" (str. 38). • Proverite da li je server pravilno konfigurisan. • Proverite da li je odabrani uređaj spojen na mrežu te može li mu se pristupiti. • Ako je "IP Address Settings" u "Network Set-up" (str. 50) podešeno na "Auto", TV-u može trebati neko vreme da prepozna uređaj ako nema DHCP servera. • Pri reprodukciji sadržaja sa računara, podesite postavke firewall.
TV nije moguće pronaći sa uređaja koji podržava renderovanje.	<ul style="list-style-type: none"> • Proverite da li se možda odspojio LAN kabl i/ili kabl napajanja uređaja. • Proverite povezivanja ili podešenja bežičnog LAN-a (str. 35). <p>Proverite podešenja</p> <ul style="list-style-type: none"> • Proverite da li je aktiviran "Renderer Function" (str. 51). • Proverite da li je spojeni uređaj registrovan pod "Renderer Access Control" (str. 51).
Ne možete pristupati widgetima iako su već instalirani.	<ul style="list-style-type: none"> • Proverite da li je LAN kabl ili kabl napajanja rutera/modema pravilno spojen. • Proverite spajanja i postavke bežičnog LAN-a. • Pokušajte kasnije koristiti widgete. Možda server pružaoca sadržaja widgeta ne funkcioniše. <p>* Svoj ruter/modem morate unapred podesiti za spajanje na Internet. Za podešenja rutera/modema obratite se svom davaocu Internet usluga.</p>

Problem	Objašnjenje/Rešenje
Ne radi veza sa bežičnim LAN-om ili je radio prijem slab.	<ul style="list-style-type: none"> • Proverite smeštaj TV-a i rutera za bežični LAN. Na kvalitet signala mogu uticati sledeći razlozi. <ul style="list-style-type: none"> – U blizini se nalaze drugi bežični uređaji, mikrotalasne pećnice, fluorescentna svetla i sl. – Između rutera za bežični LAN i TV-a nalaze se podovi ili zidovi. • Pri upotrebi USB adaptera za bežični LAN, pomerite ga pomoću produžnog kabla sa baznom stanicom (opcija) kako biste izbegli smetnje signala.
Pojavljuje se samo nekoliko ikona pod "Network" u meniju Home.	<ul style="list-style-type: none"> • To je normalno kad nije dostupan pristup Internetu.
Opšte	
TV ne može da se uključi.	<ul style="list-style-type: none"> • Proverite da li je prekidač ENERGY SAVING SWITCH (●) u položaju za uključenje (str. 13).
BRAVIA Internet Video ima lošu sliku.	<ul style="list-style-type: none"> • Kvalitet video zapisa prikazanog na TV-u zavisi od kvaliteta video zapisa koju pruža davaoc usluge te o spojenom širokopojasnom Internetu.
BRAVIA Internet Video ima malu sliku.	<ul style="list-style-type: none"> • Pritisnite / za zumiranje i odzumiranje.
Neki Internet video sadržaji imaju manjak detalja, posebno pri brzim pokretima ili tamnim scenama.	<ul style="list-style-type: none"> • Kvalitet video zapisa i veličina slike menjaju se zavisno od brzine Internet veze i kvaliteta isporučenog sadržaja.
Internet video ima sliku dobrog kvaliteta ali nema zvuka.	<ul style="list-style-type: none"> • Kvalitet zavisi od sadržaja koji isporučuje davaoc usluge kao i o vašoj Internet vezi. • Internet video sadržaji su takve prirode da ne sadrže svi zvuk.
Internet Video Guide ne pokazuje mnogo video zapisa.	<ul style="list-style-type: none"> • Pritisnite OPTIONS i odaberite kategorije za prikaz obimnijeg sadržaja.
Izobličena slika i/ili zvuk.	<ul style="list-style-type: none"> • Odmaknite TV od izvora električnih smetnji, kao što su vozila, fenovi za kosu ili dodatna oprema. • Kod postavljanja dodatne opreme, ostavite razmak između uređaja i TV prijemnika. • Proverite spajanje antene/kablovskog sistema. • Odmaknite antenski/kablovski kabl od ostalih kablova.
TV prijemnik se automatski isključuje.	<ul style="list-style-type: none"> • Proverite da li je uključen "Sleep Timer" ili potvrdite postavku "Duration" za "On Timer" (str. 41). • Proverite da li je aktiviran "Idle TV Standby" u "Eco" (str. 41).
TV prijemnik se automatski uključuje.	<ul style="list-style-type: none"> • Proverite da li je uključen "On Timer" (str. 41).
Neki izvori signala se ne mogu odabrati.	<ul style="list-style-type: none"> • Odaberite "AV Preset" te potvrdite podešenje "Always" za izvore ulaznog signala (str. 49).
Daljinski upravljač ne radi.	<ul style="list-style-type: none"> • Zamenite baterije. • Možda je vaš TV u SYNC modu. • Pritisnite SYNC MENU, odaberite "TV Control", a zatim "Home (Menu)" ili "Options" kako biste upravljali TV-om.
HDMI oprema ne prikazuje u "HDMI Device Selection".	<ul style="list-style-type: none"> • Proverite da li imate "Control for HDMI" kompatibilnu opremu te da li je opcija "Control for HDMI" podešena na "On".
Ne možete odabrati "Off" u "Control for HDMI".	<ul style="list-style-type: none"> • Ne možete odabrati "Off" ni za jedan audio sistem koji podržava "Control for HDMI". Ako želite da prebacite audio izlaz na zvučnike TV-a, odaberite "TV Speakers" u meniju "Speakers" (str. 46).
Zaboravili ste lozinku za "Parental Lock".	<ul style="list-style-type: none"> • Umesto PIN koda unesite 9999. (PIN kôd 9999 može uvek da se upotrebljava.)

Problem	Objašnjenje/Rešenje
Nisu podešeni svi kanali kablovskog sistema.	<ul style="list-style-type: none">• Proverite informacije o dostupnosti kablovske televizije na Internet stranici za korisničku podršku. http://support.sony-europe.com/TV/DVBC/
Oko TV-a se oseća toplota.	<ul style="list-style-type: none">• Kad se TV prijemnik koristi duže vreme njegovo okruženje se zagreje. Možda ćete osetiti povišenu temperaturu ukoliko dodirnete rukom.

EKOLOŠKA NALEPNICA EU



Nagrada za usluge i dobra u skladu sa zahtevima plana ekološkog označavanja Evropske unije.

ES-CAT/022/002

**Visoka energetska
efikasnost**

Smanjena emisija CO₂

**Dizajn pogodan za
popravku i recikliranje**

U kompaniji Sony stalno ponovno osmišljavamo i menjamo dizajn proizvoda kako bismo kreirali inovativne digitalne uređaje za zabavu. Takođe neprestano promišljamo i procenjujemo svoje proizvode, procese i potencijalni efekat na planetu.

Zahvaljujući našim nastojanjima u tom smeru, ovaj proizvod je dobio evropsku nagradu "Eco label" koju izdaje Evropska komisija. Za više informacija posetite sledeći link:

<http://ec.europa.eu/environment/ecolabel/>

Sony daje minimalno 2 godine garancije na ovaj uređaj te je osigurano servisno održavanje u trajanju od 7 godina.



Za korisne informacije o Sonyjevim proizvodima posetite

<http://www.sony-europe.com/myproduct/>

<http://www.sony.net/>

4-180-178-F5(1)

OVLAŠĆENI SERVISI

SRBIJA

Input

Milentija Popovića 18
Beograd
011 2132 877, 311 9431

BG Elektronik

Dragoslava Srejovića 1b
Beograd
011 2086 666

ETC Electronic

Ustanička 128b
Beograd
011 3473 530, 2894 508

ETC Electronic

Pere Velimirovića 8
Beograd
011 3510 424, 3591 243

SS Digit

Kraljice Marije 29
Beograd
011 3223 674, 3370 369

G.P. Electronic

Save Tekelije 23a
Zrenjanin
023 526 115

MD Servis Centar

Save Kovačevića 11a
Niš
018 524 072

JEC

Bul. Slobodana Jovanovića 28
Novi Sad
021 401 134

Nanochip

Kireška 43b
Subotica
024 554 558

CRNA GORA

Conto-T Servis

Đoka Miraševića M3
Podgorica
020 620 980

TV Video Centar

Save Kovačevića 153
Podgorica
020 620 980

V.T. Centar

Seljanovo bb
Tivat-Kotor
032 674 422

TV Digital Servis

Šukrije Međedovića
Bijelo Polje
050 431 399

Predstavništvo Sony Central and Southeast Europe Kft. Beograd

Omladinskih Brigada 88a
11 070 Novi Beograd
Republika Srbija

Sony Info Centar
+381 11 228 33 00

www.sony.rs

support.rs@eu.sony.com