

Stereofónny gramofón

Návod na použitie

Začínáme

Počúvanie vinylových platní

Nahrávanie
vinylových platní

Údržba

Ďalšie informácie

Záznam majiteľa

Číslo modelu a sériové číslo sa nachádzajú na zadnej strane. Poznačte si ich na vyhradené riadky nižšie. Tieto čísla uveďte, kedykoľvek sa v súvislosti s týmto produktom obrátite na predajcu produktov značky Sony.
Číslo modelu PS-HX500
Sériové číslo _____

VAROVANIE

Zariadenie nevystavujte dažďu ani vlhkosti, aby ste predišli požiaru alebo úrazu elektrickým prúdom.

Sieťový adaptér je určený iba na použitie v suchých priestoroch v interiéri.

Ventilačný otvor zariadenia nezakrývajte novinami, obrusmi, záclonami ani inými materiálmi, aby ste predišli požiaru. Zariadenie nevystavujte zdrojom otvoreného ohňa (napríklad zapáleným sviečkam).

Zabráňte kvapkaniu a špliechaniu na zariadenie a nekladte naň predmety naplnené vodou, napríklad vázy, aby ste predišli požiaru alebo úrazu elektrickým prúdom.

Zariadenie neinštalujte v stiesnených priestoroch, napríklad v knižnici alebo vo vstavanej skrini.

Sieťový adaptér sa nesmie ničím zakrývať a mal by sa používať iba v prostredí s teplotou do 40 °C.

Hoci je zariadenie vypnuté, kým je pripojené k sieťovej zásuvke, nie je odpojené od elektrickej siete.

Keďže sa sieťový napájací adaptér odpája od elektrickej siete pomocou hlavnej zástrčky sieťového napájacieho adaptéra, zapojte zástrčku do ľahko prístupnej sieťovej zásuvky. Ak spozorujete niečo neobvyklé, ihneď zástrčku odpojte zo sieťovej zásuvky.

Sieťový adaptér sa neopravuje a v prípade zistenia, že je poškodený alebo chybný, okamžite sa musí prestať používať.

**VAROVANIE: RIZIKO ÚRAZU ELEKTRICKÝM PRÚDOM
POUŽÍVAŤ IBA V SUCHOM
PROSTREDÍ**

Polarita výstupu jednosmerného prúdu na sieťovom adaptéri



**Upozornenie pre zákazníkov:
Nasledujúce informácie sa vzťahujú len na zariadenie predávané v krajinách, v ktorých platia smernice EÚ.**

Tento produkt bol vyrobený spoločnosťou alebo v mene spoločnosti Sony Corporation, 1-7-1 Konan Minato-ku Tokio, 108-0075 Japonsko. Splnomocneným zástupcom pre otázky týkajúce sa súladu produktu s normami na základe právnych predpisov Európskej únie je spoločnosť Sony Belgium, bijkantoor van Sony Europe Limited, Da Vincilaan 7-D1, 1935 Zaventem, Belgicko. Ak máte otázky týkajúce sa servisu alebo záruky, obráťte sa na adresy uvedené v samostatnom servisnom alebo záručnom liste.

Pre zákazníkov v Európe



Likvidácia starých elektrických a elektronických zariadení (predpisy platné v Európskej únii a ostatných európskych krajinách so zavedeným separovaným zberom)

Tento symbol na produkte alebo jeho balení znamená, že s produktom nemožno zaobchádzať ako s domovým odpadom. Namiesto toho ho treba odovzdať v príslušnom zbernom mieste určenom na recykláciu elektrických a elektronických zariadení. Správnou likvidáciou produktu zabránite možnému negatívnemu vplyvu na životné prostredie a ľudské zdravie, ktorý by inak hrozil pri nesprávnej likvidácii produktu. Recyklácia materiálov pomáha uchovávať prírodné zdroje. Podrobnejšie informácie o recyklácii tohto produktu vám poskytne miestny mestský úrad, miestny úrad zodpovedný za odvoz domového odpadu alebo obchod, v ktorom ste produkt kúpili.

Označenie CE platí iba v krajinách, ktoré to vyžadujú na základe zákonov, predovšetkým v krajinách Európskeho hospodárskeho priestoru (EHP).

Testovaním tohto zariadenia sa zistilo, že pri použití pripájacieho kábla kratšieho ako 3 metre spĺňa limity stanovené v smernici o elektromagnetickej kompatibilite.

Funkcie

PS-HX500 je stereofónny gramofónový systém navrhnutý na analógové prehrávanie vinylových platní. Po pripojení počítača ku gramofónu budete môcť používať nahrávaciu aplikáciu, ktorá je navrhnutá výlučne pre tento gramofónový produkt. Používa sa na nahrávanie zvukových stôp z vinylových platní vo formáte zvukových zdrojov vo vysokom rozlíšení. Nahrať zvukové zdroje vo vysokom rozlíšení môžete prehrávať tak, že ich prenesiete do kompatibilného zvukového zariadenia, alebo pomocou počítačového softvéru, ktorý podporuje prehrávanie zvuku vo vysokom rozlíšení.

Prvé použitie gramofónu

Gramofón musíte najskôr zložiť. Pozorne si prečítajte pokyny v tejto príručke a gramofón zložte podľa nich. (Pozri s. 9.)

Počúvanie vinylových platní

Gramofón nemá zabudovaný reproduktor. Aby ste mohli prehrávať a počúvať vinylové platne, musíte ku gramofónu pripojiť zvukové zariadenie, napríklad stereofónny systém alebo zosilňovač, ktorý má potrebné PHONO káble. (Pozri s. 14.)

Nahrávanie zvukových stôp do počítača

Počítač musíte ku gramofónu pripojiť cez port USB a do počítača si nainštalovať aplikáciu Hi-Res Audio Recorder. (Pozri s. 18.)

Poznámka

Tento gramofón nie je určený pre diskotekárov na prehrávanie analógových nahrávok. Zastavovaním a opačným otáčaním vinylových platní rukou sa zariadenie poškodí.

Informácie o príručkách



Návod na použitie (táto príručka)

Opisuje základné funkcie gramofónu vrátane jeho zloženia a prehrávania a nahrávania vinylových platní. Poskytuje aj informácie o údržbe systému, zaobstarávaní spotrebiteľských komponentov a riešení problémov.



Pomocník pre aplikáciu Hi-Res Audio Recorder (online príručka)

Opisuje fungovanie aplikácie Hi-Res Audio Recorder určenej na nahrávanie zvukových stôp z vinylových platní do počítača. Tohto pomocníka nájdete na stránke <http://rd1.sony.net/help/ha/hrar/>.



Poznámka

Ak chcete používať aplikáciu Hi-Res Audio Recorder, musíte sa pripojiť k internetu, prevziať si ju a nainštalovať do počítača.

Obsah

Záznam majiteľa	2
Funkcie	3
Informácie o príručkách	4
Časti a ovládacie prvky	6

Začíname

Vybalenie	8
Zostavenie gramofónu	9
Nasadenie protiprachového krytu	13

Počúvanie vinylových platní

Pripojenie zvukového zariadenia ...	14
Prehrávanie vinylových platní	15

Nahrávanie vinylových platní

Nahrávanie zvukových stôp do počítača	18
------------------------------------------------	----

Údržba

Čistenie hrotu prenosky	20
Výmena hrotu prenosky	20
Výmena hnacieho remienka	21
Čistenie prachového krytu a tela gramofónu	22

Ďalšie informácie

Bezpečnostné upozornenia	23
Riešenie problémov	23
Záručný list a služby opráv	25
Technické parametre	26
Webové lokality zákazníckej podpory	27
Register	27

Časti a ovládacie prvky

Predná strana

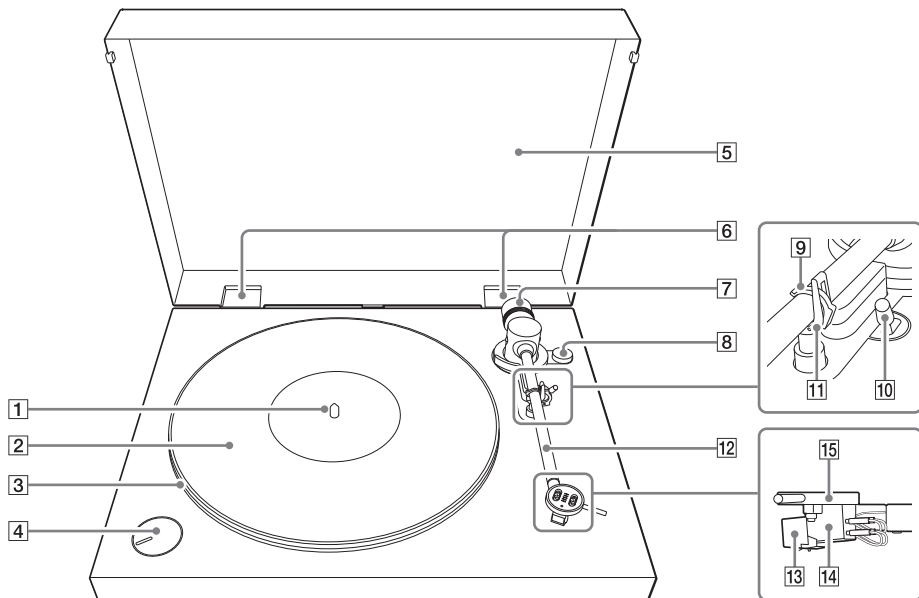

1 Stredový kolík (strana 9)

2 Gumená podložka (strana 8, 10)

3 Tanier (strana 8, 9)

Pri zostavovaní gramofónu položte tanier na stredový kolík. Na zadnej strane je ovinutý hnacím remienkom.

4 Otočný volič SPEED/POWER

(strana 16, 19)

Otáčaním tohto voliča sa zapína alebo vypína gramofón, prípadne nastavuje rýchlosť otáčania vhodná na prehrávanie danej vinylovej platne.

5 Protiprachový kryt (strana 8, 13)

6 Závesy protiprachového krytu
(strana 8, 13)

7 Protizávažie (strana 8, 11)

Keď gramofón zostavíte, otáčaním protizávažia nastavte vyváženie ramienka prenosky a tlak hrotu prenosky.

8 Protisklzový volič (strana 10, 12)

Po zostavení gramofónu nastavte otáčaním tohto voliča silu protisklzu.

9 Zámok ramienka prenosky
(strana 11, 16, 17)

Slúži na zaistenie ramienka prenosky kvôli ochrane proti fyzickému otrasu, keď na gramofóne neprehrávate vinylové platne.

10 Zdvíhacia páčka ramienka prenosky
(strana 16)

Používa sa na nadvihnutie alebo zníženie ramienka prenosky. Ramienko prenosky klesá pomaly.

11 Opierka ramienka prenosky
(strana 11, 17)

Môžete na ňu uložiť ramienko prenosky, kým sa neprehráva vinylová platňa.

12 Ramienko prenosky
(strana 10, 16, 17)

14 Telo vložky (strana 21)

13 Hrot prenosky (strana 21)

15 Držiak prenosky (strana 16)

Poznámka

Hrot prenosky je vysoko presný komponent.
Narábajte s ním opatrne, aby sa nepoškodil.

Zadná strana

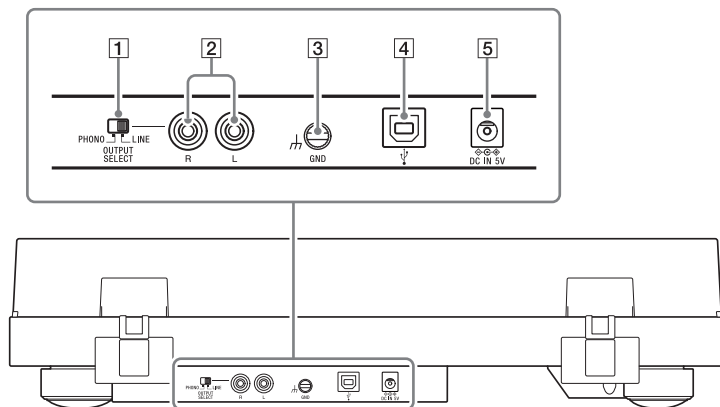

1 Prepínač PHONO/LINE (strana 14)

Používa sa na výber zvukového výstupu vhodného pre pripojené zvukové zariadenie, ako je stereofónny systém alebo zosilňovač.

4 Port USB (typ B) (strana 18)

Do tohto portu sa pripája počítač pri nahrávaní.

2 Zvukový výstup (strana 14)

5 Konektor DC IN (strana 15)

3 Uzemňujúca svorka (strana 14)

Začíname

Vybalenie

Skontrolujte, či bolo dodané všetko príslušenstvo uvedené nižšie. Ak niečo chýba, obráťte sa na predajcu alebo navštívte webovú lokalitu zákazníckej podpory. (Pozri s. 27.)

- Tanier (s hnacím remienkom) (1)

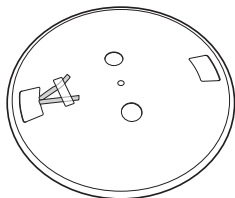

- Gumená podložka (1)

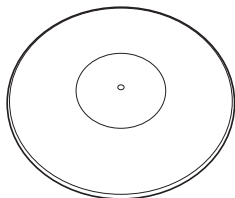

- Protizávažie (1)



- Protiprachový kryt (1)

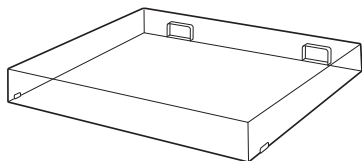

- Adaptér so 45 ot./min. (1)

Ak chcete prehrávať vinylové platne s priemerom 17 cm, položte adaptér na stredový kolík.



- Závesy protiprachového krytu (2)

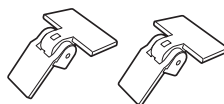

- Sieťový adaptér (1)

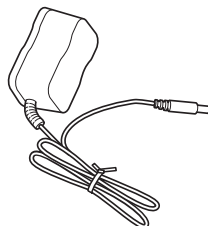

- Káble PHONO s uzemňujúcimi vodičmi (1)

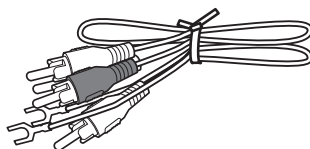

- Kábel USB (1)

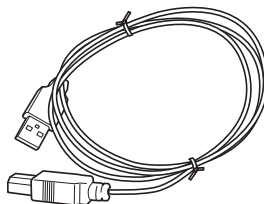

- Návod na použitie (táto príručka)
- Záručný list
- Registračná karta majiteľa (pre zákazníkov v USA)

Poznámka

Obalové materiály si ponechajte pre prípad, že by ste gramofón potrebovali odnieť do servisu.

Zostavenie gramofónu

Poznámka

Kým gramofón nie je kompletne zostavený, nepripájajte ho do elektrickej zásuvky pomocou sieťového adaptéra.

Bezpečnostné upozornenia týkajúce sa umiestnenia

- Gramofón položte na vodorovný povrch.
- Nedávajte ho do blízkosti elektrických zariadení (ako je televízor, sušič na vlasy alebo žiarivka), mohlo by to spôsobiť hluk alebo šum.
- Položte ho na miesto, kde nebude vystavený vibráciám, napríklad z reproduktorov, búchajúcich dverí a pod.
- Nevystavujte ho priamemu slnečnému žiareniu, extrémnym teplotám ani zvýšenej prašnosti a vlhkosti.
- Držte ho ďalej od elektronických zariadení, ktoré môžu vysielat' rozhlasové vlny alebo elektromagnetický šum.

Inštalácia taniera

- 1 Tanier položte na stredový kolík.
Pri pokladaní na stredový kolík držte tanier vodorovne.

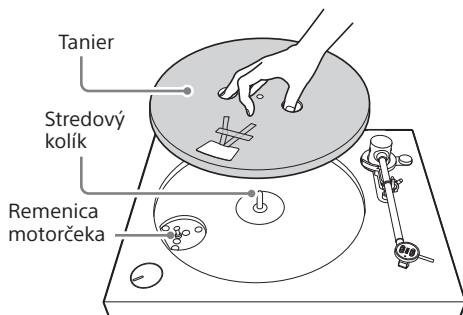

Poznámka

Tanier držte pevne, aby vám nevypadol z ruky. Mohli by ste sa zranit', prípadne poškodiť gramofón.

- 2 Tanier otočte do takej pozície, aby ste videli remenicu motorčeka cez obdĺžnikový otvor s končekmi červenej pásky prilepenej na tanieri.

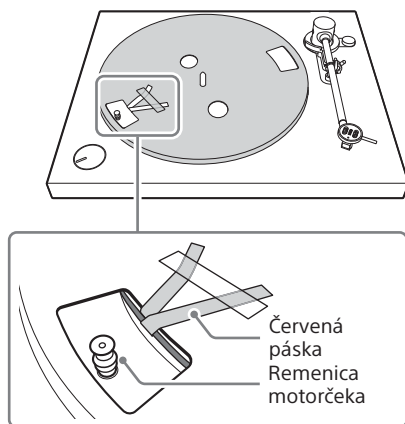

- 3** Odstráňte lepiacu pásku, natiahnite a podržte červenú pásku a hnací remienok oviňte okolo remenice motorčeka.

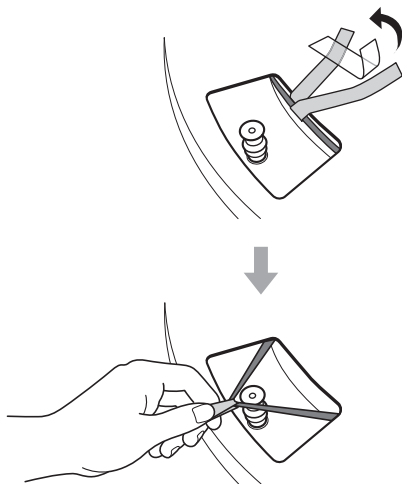

Poznámka

- Hnací remienok neskrúčajte.
- Keď hnací remienok obtočíte okolo remenice motorčeka, nezabudnite červenú pásku odstrániť.

- 4** Na tanier položte gumenú podložku.

Poznámka

Skosený okraj gumovej podložky musí smerovať nahor. Zadnú stranu gumovej podložky poznáte podľa vtlačenej značky SONY.

Nastavenie vyváženia ramienka prenosky

Ramienko prenosky nastavte tak, aby bolo vyvážené vodorovne (nulové vyváženie). To zabezpečí, aby na vinylovú platňu pôsobil z hrotu prenosky ten správny tlak.

- 1** Odstráňte ochranný kryt hrotu prenosky.

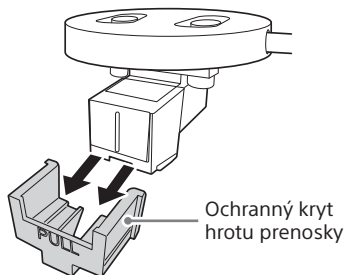

Poznámka

Pri odstraňovaní ochranného krytu buďte opatrní, aby ste nepoškodili hrot prenosky.

- 2** Skontrolujte, či je kalibračné číslo „0“ na protisklzovom voliči zarovnané s referenčnou čiarkou.

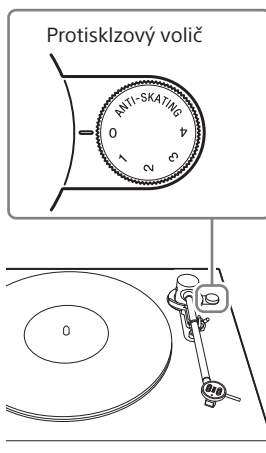

3 Na zadnú časť ramienka prenosky primontujte protizávažie.

Protizávažie zľahka zatlačte a otáčajte ním v smere šípky, kým sa predná časť kalibračného krúžku nepriblíži k bielej čiare na ramienku prenosky.

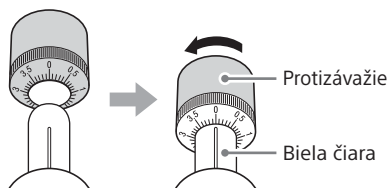

Tip

Otáčaním protizávažia v smere hodinových ručičiek sa protizávažie vysúva smerom von. Ak ho otáčate proti smeru hodinových ručičiek (v smere čiernej šípky na hornom obrázku), zatáča sa dovnútra.

4 Odistite zámok ramienka prenosky a prenosku nadvihnite z opierky.

Zámok ramienka prenosky

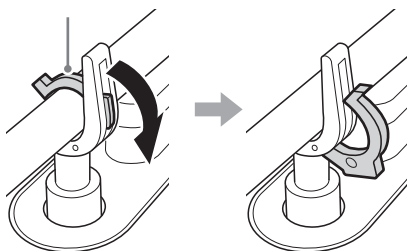

5 Protizávažím otáčajte v smere alebo proti smeru hodinových ručičiek, kým ramienko prenosky nie je vodorovne vyvážené.

Možno vám vyvažovanie ramienka prenosky pôjde ľahšie, ak budete protizávažie pootáčať po kúskoch a zakaždým odsuniete ruky, aby ste videli, či je prenoska vodorovne vyvážená.



Poznámka

Pri vyvažovaní ramienka prenosky dávajte pozor, aby ste sa špičkou hrotu prenosky nedotkli gumenej podložky alebo taniera.

6 Ramienko prenosky vložte späť do opierky.

Nastavenie tlaku hrotu prenosky a sily protisklzu

Keď je ramienko prenosky vodorovne vyvážené, nastavte tlak hrotu prenosky a protisklзовú silu.

- 1 Otáčajte iba kalibračným krúžkom na protizávaží, kým sa kalibračné číslo „0“ na krúžku nezarovná s bielou čiarou na ramienku prenosky.

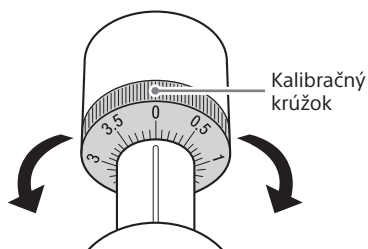

Poznámka

Otáčajte iba kalibračným krúžkom na protizávaží, nie celým protizávažím.

- 2 Protizávažím otáčajte proti smeru hodinových ručičiek, kým sa kalibračné číslo „3“ na kalibračnom krúžku nezarovná s bielou čiarou na ramienku prenosky.

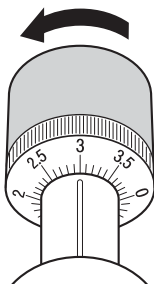

Tip

Pre každú vložku sa odporúča primeraná hodnota tlaku prenoskového hrotu. Aby ste zabránili poškodeniu hrotu prenosky a platne, tlak hrotu nastavte na odporúčanú hodnotu. Na gramofóne nastavte tlak hrotu na „3“.

- 3 Otáčajte protisklзовým voľičom, kým sa kalibračné číslo „3“ nezarovná s referenčnou čiarou.

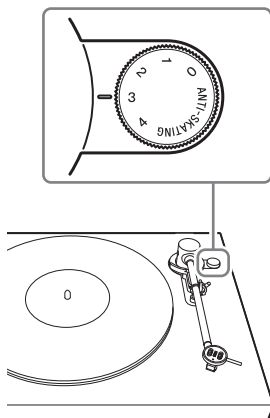

Tip

- Protisklзовé nastavenie je nutné na to, aby sa použila primeraná protisklзовá sila, ktorá ruší dovnútra pôsobiacu silu vyvolanú otáčajúcim sa tanierom pri prehrávaní vinylovej platne.
- Protisklзовá sila musí byť nastavená na rovnakú hodnotu ako tlak hrotu prenosky, ktorý ste nastavili v kroku 2.

Nasadenie protiprachového krytu

- 1 Dodané závesy na protiprachový kryt vložte do otvorov na závesy na protiprachovom kryte.

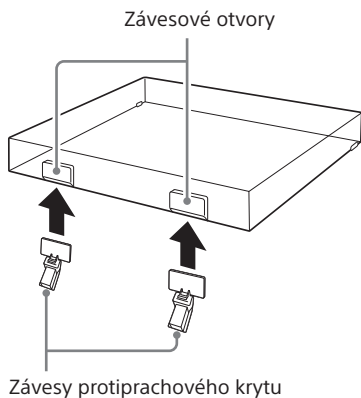

- 2 Zarovnajte pripravené závesy so závesovými otvormi na zadnej strane gramofónu a zasuňte protiprachový kryt.

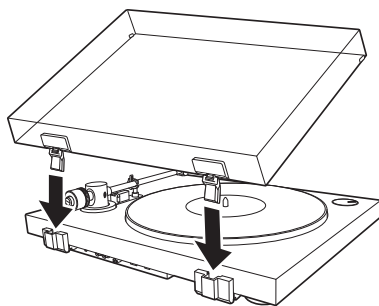

Tip

Keď budete chcieť protiprachový kryt odstrániť, celkom ho otvorte, uchopte ho v spodnej časti po oboch stranách a opatrne ho ťahajte nahor.

Poznámka k prenášaní tohto produktu

Produkt musíte pri prenose pevne držať za spodnú časť, ako vidíte na dolnom obrázku. Pri nesprávnom držaní vám môže spadnúť na zem a poškodiť sa, prípadne spôsobiť zranenia.

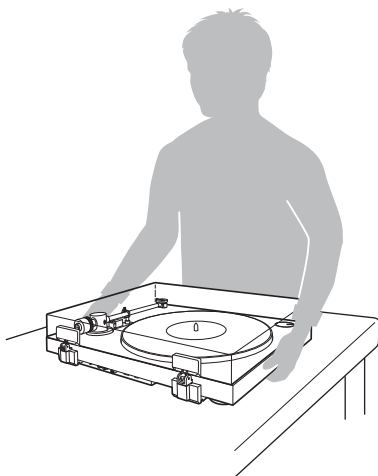

Počúvanie vinylových platní

Pripojenie zvukového zariadenia

Poznámka

- Skôr ako pripojíte zvukové zariadenie, napríklad stereofónny systém alebo zosilňovač, vypnite ho.
- Skôr než pripojíte sieťový adaptér do elektrickej zásuvky, nastavte všetky ostatné pripojenia.

- 1 Skontrolujte, či je prepínač PHONO/ LINE na zadnej strane gramofónu nastavený na LINE.

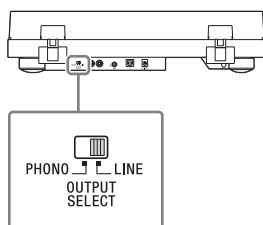

Tip

Ak chcete na pripojenie použiť vstupné konektory PHONO na zvukovom zariadení, prepínač PHONO/LINE nastavte na PHONO. Toto nastavenie však výrazne zníži úroveň zvukového výstupu.

- 2 Dodané káble PHONO zapojte do konektora AUX alebo do konektora pre analógový vstup na zvukovom zariadení.

Bielu zástrčku kábla zapojte do bieleho (L) konektora a červenú zástrčku do červeného (R) konektora.

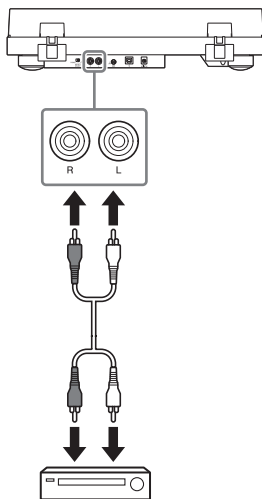

Poznámka

Zástrčky musia byť do konektorov zapojené napevno. Uvoľnené káble môžu spôsobiť hluk pri prehrávaní.

Tip

Vaše zvukové zariadenia môžu mať v blízkosti vstupných konektorov PHONO uzemňujúcu svorku. Prepojením uzemňujúcich svoriek na gramofóne a zvukovom zariadení pomocou uzemňujúceho vodiča môžete znížiť šum pri prehrávaní.

3 Pripojte sieťový adaptér.

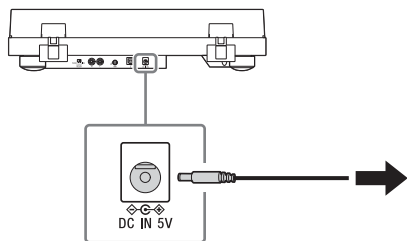

Poznámka

Aby ste sa vyhli rušivému šumu, telo sieťového adaptéra umiestnite čo najďalej od gramofónu.

Prehrávanie vinylových platní

Poznámka

Skôr ako začnete prehrávať vinylovú platňu, znížte hlasitosť na pripojenom zvukovom zariadení (zosilňovači, reproduktoroch a pod.). Vyhnite sa tak hlasnému praskajúcemu zvuku, ktorý by sa mohol ozývať. Praskajúci zvuk vychádzajúci z hrotu prenosky, ktorý prichádza do kontaktu s vinylovou platňou, by mohol zvukové zariadenie poškodiť. Počkajte, kým hrot úplne nesadne na vinylovú platňu, a až potom zvýšite hlasitosť.

1 Na tanier položte vinylovú platňu.

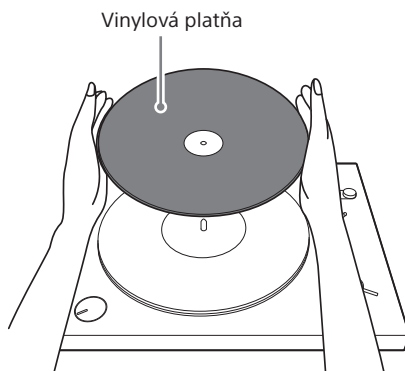

Poznámka

Na tanier položte vždy iba jednu vinylovú platňu.

Ak chcete prehrať vinylovú platňu s priemerom 17 cm

Na stredový kolík umiestnite dodaný adaptér so 45 ot./min.

- 2** Otáčaním voliča SPEED/POWER vyberte rýchlosť otáčania vhodnú pre danú vinylovú platňu. Tanier sa začne točiť.

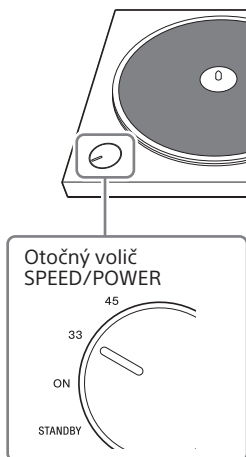

Tip

Rýchlosť otáčania býva uvedená na štítku v strede vinylovej platne alebo na jej obale.

- 3** Odistite zámok ramienka prenosky a zdvíhaciu páčku ramienka prenosky zatlačte smerom k zadnej časti gramofónu.

Ramienko prenosky sa začne pozvoľna dvíhať.

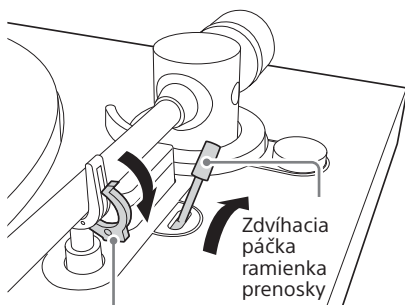

Zámok ramienka prenosky

- 4** Ramienko prenosky presuňte nad želanú stopu.

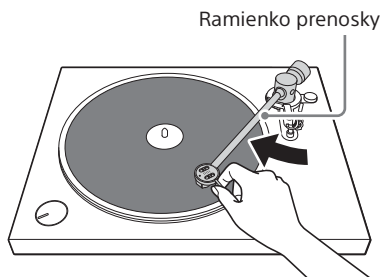

Poznámka

Ramienko prenosky presuňte tak, že ho jemne uchopíte za držiak.

- 5** Zdvíhaciu páčku ramienka prenosky potiahnite smerom k prednej časti gramofónu.

Ramienko prenosky začne pozvoľna klesať a spustí sa prehrávanie.

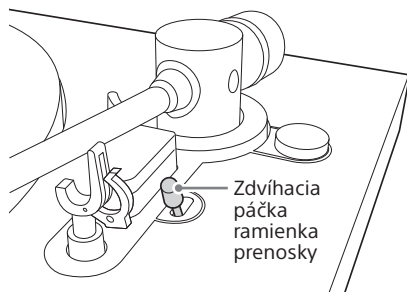

Ak chcete prehrávanie zastaviť skôr, ako sa skončí, zdvíhaciu páčku ramienka prenosky zatlačte smerom k zadnej časti gramofónu. Ramienko prenosky sa začne pomaly dvíhať a prehrávanie sa zastaví.

Poznámka

- Pri zatváraní protiprachového krytu postupujte pozvoľna, nie nasilu, aby prenoska nezačala poskakovať.
- Počas prehrávania držte ruky ďalej od ramienka prenosky aj od točiacej sa vinylovej platne.
- Počas prehrávania nezastavuje otáčajúci sa tanier rukou.

Tip

Používanie zdvíhacej páčky ramienka prenosky zabraňuje poškrabaniu vinylovej platne a zabezpečuje plynulé prehrávanie.

Po skončení prehrávania

- 1** Zdvíhaciu páčku ramienka prenosky zatlačte smerom k zadnej časti gramofónu.
- 2** Ramienko prenosky presuňte späť do opierky.
- 3** Zdvíhaciu páčku ramienka prenosky potiahnite k prednej časti gramofónu a prenosku zaistite zámkom.
- 4** Otáčaním voliča SPEED/POWER vyberte možnosť STANDBY.
Tanier sa prestane otáčať a gramofón sa vypne.

Nahrávanie vinylových platní

Nahrávanie zvukových stôp do počítača

Gramofón môžete k počítaču pripojiť pomocou dodaného kábla USB.

Na nahrávanie zvukových stôp z vinylovej platne do počítača zas môžete použiť aplikáciu Hi-Res Audio Recorder. Ide o nahrávaciu aplikáciu vyvinutú výlučne pre tento gramofónový produkt.

Poznámka

- Na prevzatie aplikácie Hi-Res Audio Recorder potrebujete počítač s internetovým pripojením.
- Aplikácia Hi-Res Audio Recorder slúži iba na nahrávanie. Nedá sa v nej prehrávať.
- Výstupné USB signály sa dajú použiť iba na nahrávanie, nie na prehrávanie.

Tip

Ak chcete preniesť zvukové zdroje vo vysokom rozlíšení nahrané v počítači do iného zvukového zariadenia, kde ich chcete prehrať, potrebujete zvukové zariadenie, ktoré podporuje prehrávanie zvuku vo vysokom rozlíšení.

Systémové požiadavky

Systém Windows

Operačné systémy:

Windows 7 (32-bitový/64-bitový)

Windows 8 (32-bitový/64-bitový)

Windows 8.1 (32-bitový/64-bitový)

Windows 10 (32-bitový/64-bitový)

(Vyžaduje sa najnovší balík Service Pack.)

Procesor: Intel Core2 s frekvenciou 1.6 GHz alebo vyššou

Kapacita pamäte: 1 GB alebo vyššia

Rozlíšenie obrazovky: 1024 x 768 alebo vyššie

Systém Mac

Operačné systémy:

Mac OS X 10.9

Mac OS X 10.10

Mac OS X 10.11

Rozlíšenie obrazovky: 1024 x 768 alebo vyššie

Akékoľvek iné operačné systémy, než sú uvedené vyššie, nemajú podporu.

Poznámka

Nedá sa zaručiť, že táto aplikácia bude fungovať bez problémov:

- v každom počítači, ktorý má jeden z uvedených operačných systémov,
- v podomácky zostavenom počítači,
- v počítači s operačným systémom, ktorý inovoval používateľ,
- v počítači s viacerými operačnými systémami,
- s funkciami na šetrenie energie počítača: odstavenie a uspatie systému (pohotovostný režim).

1 K počítaču pripojte gramofón.

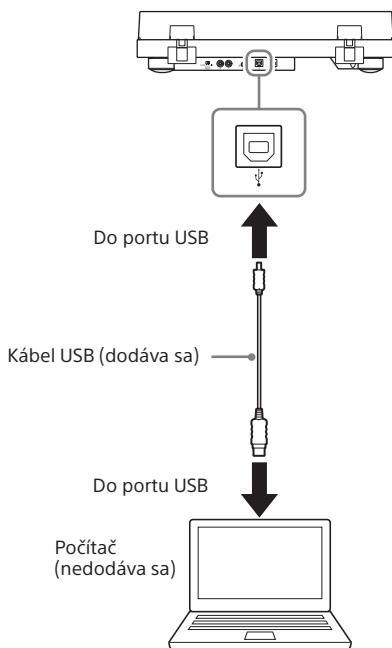

-
- 2** Otočením voliča SPEED/POWER vyberte možnosť ON (zapnutie gramofónu).

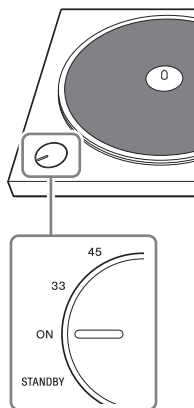

-
- 3** Prevezmite si aplikáciu Hi-Res Audio Recorder a nainštalujte si ju do počítača.

Podrobnejšie pokyny nájdete na webovej lokalite určenej pre vašu oblasť.

Prejdite na stránku <http://www.sony.eu/support>, prepnite na webovú lokalitu pre vašu krajinu a vyhľadajte výraz „Hi-Res Audio Recorder“.

-
- 4** Pomocou aplikácie Hi-Res Audio Recorder si nahrajte zvukové stopy do počítača.

Podrobnejšie pokyny na používanie aplikácie Hi-Res Audio Recorder a prenos zvukových stôp do zvukového zariadenia s vysokým rozlíšením nájdete v Pomocníkovi pre aplikáciu Hi-Res Audio Recorder na stránke <http://rd1.sony.net/help/ha/hrar/>.

Poznámka

- Na pripájanie počítača ku gramofónu používajte iba dodaný kábel USB. Nepripájajte ich cez USB rozbočovač ani predlžovacím káblom USB.
- Zástrčku kábla USB vždy zasúvajte do portu USB rovno a na doraz. Nikdy ju do portu nezasúvajte zošikma, pretože by mohlo dôjsť k poruchám.
- Ak sa nechystáte nahrávať zvukové stopy do počítača, odporúča sa odpojiť kábel USB od gramofónu. Ak je počítač ku gramofónu pripojený cez port USB, pri prehrávaní s pripojeným zvukovým zariadením sa môže ozývať šum.
- Keď je kvôli prehrávaniu počítač pripojený ku gramofónu káblom USB, pri prehrávaní vinylových platní sa do portu USB na počítači odosielajú zvukové dáta optimalizované ekvalizérom gramofónu, a to bez ohľadu na to, či na zadnej strane gramofónu zvolíte prepínač PHONO/LINE.

Údržba

Čistenie hrotu prenosky

Hrot prenosky je vysoko presný komponent. Narábajte s ním preto opatrne, aby sa nepoškodil.

Na jeho čistenie používajte štandardné čistiidlá na prenoskové hroty.

Výmena hrotu prenosky

Hrot prenosky sa môže časom opotrebovať, poškodiť alebo znečistiť (napriek údržbe) podľa toho, ako s ním narábate. V takom prípade hrot vymeňte.

Náhradný hrot zoženiete u predajcu alebo prostredníctvom webovej lokality zákazníckej podpory. (Pozri s. 27.)

Poznámka

Na prenoskový hrot nasadte pred výmenou ochranný kryt, aby ste si neporanili prsty alebo nepoškodili hrot.

Odpojenie hrotu

- 1 Vypnite gramofón a pripojené zvukové zariadenie a sieťový adaptér odpojte od elektrickej zásuvky.

- 2 Na hrot prenosky nasadte ochranný kryt.

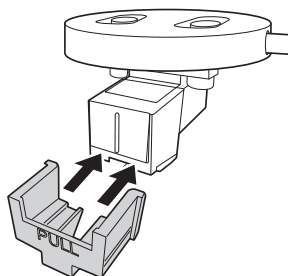

- 3 Jednou rukou pridržižte telo vložky (1), druhou uchopte hrot prenosky a potiahnutím v smere šípky odpojte hrot od tela vložky.

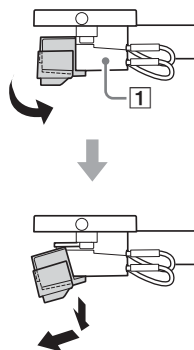

Nasadenie hrotu

- 1 Na náhradný hrot nasadte ochranný kryt.
- 2 Jednou rukou pridržiňte telo vložky (1) a potom západku na náhradnom hrote prenosky zasunúť do zdiery na tele vložky.

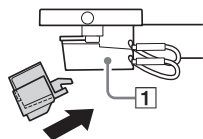

- 3 Hrot zatlačte v smere šípky, kým nezacvakne na miesto.

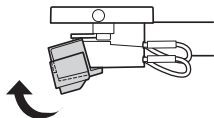

Výmena hnacieho remienka

Hnací remienok sa časom opotrebuje, prípadne môže aj prasknúť. V takom prípade ho treba vymeniť za nový. Náhradný hnací remienok zoženiete u predajcu alebo prostredníctvom webovej lokality zákazníckej podpory. (Pozri s. 27.)

- 1 Vypnite gramofón a pripojené zvukové zariadenie a sieťový adaptér odpojte od elektrickej zásuvky.
- 2 Odstráňte gumenú podložku.
- 3 Hnací remienok zhodte z remenice motorčeka.

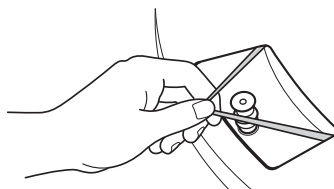

- 4 Prst a palec vložte do okrúhlych otvorov na tanieri, tanier nadvihnite a odstráňte.

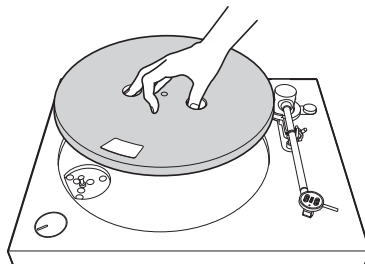

-
- 5** Tanier prevráťte a odstráňte z neho hnací remienok.

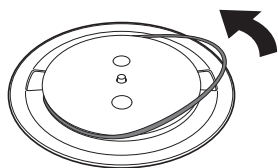

-
- 6** Okolo taniera oviňte nový hnací remienok a dávajte pritom pozor, aby sa neskrútil.

Zostavenie dokončíte podľa pokynov v časti „Zostavenie gramofónu“.

(Pozri s. 9.)

Poznámka

Náhradné hnacie remienky už nemajú pomocnú červenú pásku.

Čistenie prachového krytu a tela gramofónu

Na čistenie prachového krytu a tela gramofónu používajte suchú, mäkkú handričku.

Nečistoty, ktoré nejdú odstrániť, utrite handričkou navlhčenou v slabom roztoku čistiaceho prostriedku. Nepoužívajte žiadne chemické roztoky, ako je alkohol, benzín alebo riedidlá, ktoré poškadzujú povrch.

Ďalšie informácie

Bezpečnostné upozornenia

Bezpečnosť

- Pred použitím zariadenia skontrolujte, či sa jeho prevádzkové napätie zhoduje s napätím v elektrickej zásuvke, ktorú chcete použiť.
- V prípade vniknutia akéhokoľvek predmetu alebo kvapaliny do skrinky odpojte zariadenie od elektrickej siete a pred ďalším používaním ho nechajte skontrolovať kvalifikovaným personálom.
- Ak zariadenie neplánujete používať dlhší čas, odpojte ho od nástennej elektrickej zásuvky. Pri odpájaní šnúry ťahajte za zástrčku. Nikdy neťahajte za samotnú šnúru.

Opätovné využitie obalov

Kartónovú škatuľu a obalové materiály uschovajte. Môžu sa vám zísť pri prenose zariadenia. Ak máte akúkoľvek otázku alebo problém súvisiaci so zariadením, ktorý nie je spomenutý v tejto príručke, obráťte sa na najbližšieho predajcu produktov značky Sony.

Poznámka k nahrávaniu

Nahraná hudba sa môže používať iba na súkromné účely. Používanie hudby nad rámec tohto obmedzenia vyžaduje povolenie od vlastníkov autorských práv.

Ochranné známky

- IBM a PC/AT sú registrované ochranné známky spoločnosti International Business Machines Corporation.
- Microsoft, Windows a Windows Media sú ochrannými značkami alebo registrovanými ochrannými značkami spoločnosti Microsoft Corporation v Spojených štátoch alebo iných krajinách.
- Mac, MAC OS a OS X sú ochrannými značkami spoločnosti Apple Inc., registrovanými v USA a iných krajinách.
- ASIO je ochranná známka spoločnosti Steinberg Media Technologies GmbH.

- DSD je registrovanou ochrannou značkou spoločnosti Sony Corporation.
- Všetky ostatné ochranné známky a registrované ochranné známky sú ochrannými značkami alebo registrovanými ochrannými značkami príslušných vlastníkov. V tejto príručke sa označenia TM a [®] neuvádzajú.

Riešenie problémov

Ak zistíte, že gramofón riadne nefunguje, skôr ako sa rozhodnete požiadať o opravu, pozrite si nasledujúce informácie: Ak vám nepomôžu vyriešiť váš problém, obráťte sa na predajcu alebo navštívte webovú lokalitu zákazníckej podpory. (Pozri s. 27.)

Prehrávanie vinylových platní

Z počítača alebo zo zvukového zariadenia pripojeného k portu USB nepočuť žiadne zvuky.

- ➔ Ak chcete počúvať vinylové platne, musíte pripojiť zvukové zariadenie pomocou dodaných káblov PHONO. (Pozri s. 8.)
- ➔ Cez port USB pripojte počítač, aby ste mohli nahrávať zvukové stopy pomocou aplikácie Hi-Res Audio Recorder, ktorá je navrhnutá špeciálne pre tento gramofónový produkt. Cez port USB nemôžete pripájať zvukové zariadenie.

Ramienko prenosky preskakuje, kĺže alebo zostáva na jednej stope.

- ➔ Protizávažie nie je riadne nastavené. Keď nastavujete tlak hrotu prenosky, otáčajte protizávažím, nie kalibračným krúžkom. (Pozri s. 12.)
- ➔ Taniér nie je položený vodorovne. Položte gramofón na rovný povrch.
- ➔ Vinylová platňa je zaprášená alebo poškrábaná. Povrch platne očistite bežne dostupným čističom na platne alebo platňu vymeňte.

Všimli ste si problémy so zvukom.

- ➔ Ak častý šum spôsobuje znečistený hrot prenosky, vyčistite ho bežne dostupným čističom na prenoskové hroty. Ak je hrot prenosky opotrebovaný, vymeňte ho. (Pozri s. 20.)
- ➔ Môže byť opotrebovaný hnací remienok. Vymeňte ho. (Pozri s. 21.)
- ➔ Ak častý šum spôsobuje zaprášená vinylová platňa, očistite jej povrch bežne dostupným čističom na platne.
- ➔ Skontrolujte, či sú riadne nastavené tlak hrotu a protisklzová sila. (Pozri s. 12.)
- ➔ Hrot prenosky je opotrebovaný. Vymeňte ho za nový. (Pozri s. 20.)

Počuť dunenie alebo nízkofrekvenčné kvílenie*.

- ➔ Gramofón je príliš blízko pri reproduktoroch. Premiestnite gramofón ďalej od reproduktorov.

* K tomuto fenoménu nazývanému aj „akustická spätná väzba“ dochádza vtedy, keď vibrácie, ktoré prechádzajú vzduchom alebo pevnými predmetmi (ako sú police, skrine či dlážka) z reproduktorov, sú zachytené hrotom prenosky, zosilnené a prenášané cez reproduktory.

Počujete šumenie.

- ➔ Skontrolujte, či je prepínač PHONO/LINE na zadnej strane gramofónu nastavený na LINE. Keď je prepínač PHONO/LINE nastavený na PHONO a gramofón je pripojený k akýmkoľvek iným vstupným konektorom než PHONO na zvukovom zariadení, pri prehrávaní sa môže ozývať šum. Keď je prepínač PHONO/LINE nastavený na LINE, nepripájajte gramofón do vstupných konektorov PHONO na zvukovom zariadení.
- ➔ Počítač NESMIE byť ku gramofónu pripojený káblom USB. Ak je počítač ku gramofónu pripojený cez port USB, pri prehrávaní s pripojeným zvukovým zariadením sa môže ozývať šum.

Zvuk je príliš vysoký alebo nízky.

- ➔ Je zvolená nesprávna rýchlosť otáčania. Správnu rýchlosť otáčania nastavte podľa odporúčanej hodnoty uvedenej na štítku v strede vinylovej platne alebo na jej obale. Otáčaním voliča SPEED/POWER nastavte „33“ pre platne s 33 1/3 ot./min. alebo „45“ pre platne so 45 ot./min.
- ➔ Môže byť skrútený alebo opotrebovaný hnací remienok. Vyrovajte ho. (Pozri s. 21.)

Kolíše výška zvuku.

- ➔ Skontrolujte, či sú riadne nastavené tlak hrotu a protisklzová sila. (Pozri s. 12.)
- ➔ Hrot prenosky je opotrebovaný. Vymeňte ho za nový. (Pozri s. 20.)

Hnací remienok je opotrebovaný alebo prasknutý.

- ➔ Vymeňte ho. (Pozri s. 21.) Náhradný hnací remienok zoženiete u predajcu alebo prostredníctvom webovej lokality zákaznickej podpory. (Pozri s. 27.)

Netočí sa tanier.

- ➔ Skontrolujte, či je sieťový adaptér pevne pripojený do elektrickej zásuvky a do konektora DC IN (vstup jednosmerného prúdu) na gramofóne.
- ➔ Skontrolujte, či je hnací remienok riadne ovinutý okolo remenice motorčeka. (Pozri s. 10.)

Prehrávaný zvuk je príliš slabý alebo skreslený.

- ➔ Skontrolujte, či sa poloha prepínača PHONO/LINE na gramofóne zhoduje s typom vstupných konektorov na zvukovom zariadení, ktoré je pripojené ku gramofónu. (Pozri s. 14.)

Inštalácia softvéru

Aplikácia Hi-Res Audio Recorder sa nedá nainštalovať do počítača.

- ➔ Navštívte našu webovú lokalitu podpory, kde nájdete podrobné pokyny na prevzatie a inštaláciu aplikácie. Prejdite na stránku <http://www.sony.eu/support>, prepnite na webovú lokalitu pre vašu krajinu a vyhľadajte výraz „Hi-Res Audio Recorder“.
- ➔ Počítač musí byť pripojený k internetu.

Záručný list a služby opráv

Záručný list

Ku gramofónu patrí záručný list, ktorý vám dá predajca pri nákupe.

Prečítajte si záručné podmienky a požiadavky, vyplňte potrebné informácie a záručný list uložte na bezpečné miesto.

Spoločnosť Sony poskytuje na gramofón záruku v trvaní jedného roka od dátumu kúpy.

Služby opráv

Ak zistíte, že gramofón riadne nefunguje, najskôr si prečítajte informácie v časti „Riešenie problémov“, kde sa dozviete, či si problém vyžaduje opravu.

Ak vám uvedené informácie nepomôžu problém vyriešiť, obráťte sa na predajcu alebo navštívte webovú lokalitu zákazníckej podpory. (Pozri s. 27.)

Služby opráv v záručnej lehote:
Služby opráv sa poskytnú v súlade s podmienkami a požiadavkami záruky.
Podrobnejšie informácie nájdete v záručnom liste.

Služby opráv po uplynutí záručnej lehoty:
Ak si bude gramofón vyžadovať opravu, na vašu žiadosť bude vykonaný nevyhnutný servis, ktorý bude spoplatnený.

Doba uchovávanía náhradných komponentov: Spoločnosť Sony v súlade s nariadeniami japonského ministerstva hospodárstva, obchodu a priemyslu uchováva funkčné gramofónové komponenty na účely opráv (komponenty nevyhnutné na zachovanie funkčnosti gramofónov) po dobu minimálne osem rokov po ukončení výroby produktu a počas tohto retenčného obdobia bude poskytovať služby opráv. Podľa toho, ktorý komponent potrebuje opravu, sa služby opráv môžu poskytovať aj po uplynutí retenčného obdobia. Ďalšie informácie získate prostredníctvom webovej lokality zákazníckej podpory. (Pozri s. 27.)

Skôr ako kontaktujete predajcu alebo webovú lokalitu zákazníckej podpory (Pozri s. 27.), odporúčame pripraviť si tieto informácie:

- Číslo modelu: PS-HX500
- Sériové číslo na opačnej strane gramofónu:
- Opis zistených nedostatkov: Čím viac podrobností, tým lepšie.
- Dátum kúpy:
- Meno predajcu:

Ak je hrot prenosky alebo hnací remienok poškodený alebo opotrebovaný v dôsledku nesprávneho používania, opravy sa vykonajú na vaše náklady.

Technické parametre

Motorček a tanier

Hnací systém	remienkový pohon
Motorček	jednosmerný motorček (DC)
Tanier	priemer 296 mm (tlakovo odliavaný hliník)
Rýchlosti	33 1/3 a 45 ot./min, 2 rýchlosti
Kolíkanie	menej než 0,25 % (WRMS)
Pomer signál – šum	viac ako 50 dB (DIN-B) s dodanou vložkou

Ramienko prenosky

Typ	dynamicky vyvážené priame ramienko s miernym tlmením
Efektívna dĺžka ramienka	221 mm

USB pripojenie

Výstupný port	USB, typ B
	USB 2.0

Vložka

Typ	MM
Tlak hrotu prenosky	3 g
Úroveň výstupu	2.5 mV

Všeobecné

Napájanie	jednosmerný prúd; 5 V; 2.0 A (sieťový adaptér)
Spotreba energie	3 W
Rozmery	430 x 104 x 366 mm (šírka, výška, hĺbka)
Hmotnosť	približne 5.4 kg

Sieťový adaptér

HK-AR-050A200-US pre USA a Kanadu

Vstup	striedavý prúd; 100 – 240 V; 0.35 A; 50/60 Hz
Výstup	jednosmerný prúd; 5 V; 2.0 A

HK-AR-050A200-EU pre európske krajiny

Vstup	striedavý prúd; 100 – 240 V; 0.35 A; 50/60 Hz
Výstup	jednosmerný prúd; 5 V; 2.0 A

HK-AR-050A200-GB pre Spojené Kráľovstvo

Vstup	striedavý prúd; 100 – 240 V; 0.35 A; 50/60 Hz
Výstup	jednosmerný prúd; 5 V; 2.0 A

Dizajn a technické údaje podliehajú zmenám bez predchádzajúceho upozornenia.

Webové lokality zákazníckej podpory

Informácie o nákupe náhradných komponentov, príslušenstva a ďalších službách podpory nájdete na webovej lokalite zákazníckej podpory určenej pre vašu oblasť.

<http://www.sony.eu/support>

Register

adaptér so 45 ot./min.....	8, 15
aplikácia	
Hi-Res Audio Recorder	4, 18, 19, 24
držiak prenosky.....	7, 16
gumená podložka.....	6, 8, 10
inštalácia	4, 19, 24
kábel USB	8, 18
káble PHONO	8, 14
kalibračný krúžok	12
ochranné známky	23
otočný volič SPEED/POWER	6, 16, 17, 19
port USB	7, 18, 23
prepínač PHONO/LINE.....	7, 14
protisklzový volič	6, 10, 12
protizávažie.....	6, 8, 11
ramienko prenosky	7, 10, 11, 16, 17, 23
remenica motorčeka.....	9, 10, 21
rýchlosť otáčania	16
sietový adaptér	8, 15
služby opráv.....	25
stredový kolík.....	6, 9
šum	9, 24
tanier.....	6, 8, 9, 24
telo vložky	7, 20
tlak hrotu prenosky.....	12
úprava	10, 12
uzemňujúca svorka.....	7, 14
vstup jednosmerného prúdu (DC IN)	7, 15
webové lokality zákazníckej podpory.....	27
zámok ramienka prenosky	6, 11, 16, 17
závesy protiprachového krytu.....	6, 8, 13
zdvíhacia páčka	
ramienka prenosky	6, 16, 17
zvukový výstup	7, 14



* 4 5 8 5 8 3 4 1 1 * (2)