

SONY®



IC14

Mini sistem de componente Hi-Fi

Manual de instrucțiuni

RO

*MHC-EX99 / EX88 / EX66
MHC-EX900 / EX700 / EX600*

ATENȚIE

Pentru a preveni incendiile, nu acoperiți fantele de aerisire ale aparatului cu ziare, cu fața de masă, cu draperii etc. Nu așezați pe aparat flăcări deschise, de exemplu lumânări aprinse.

Pentru a preveni incendiile și șocurile electrice, nu expuneți aparatul la stropire cu apă, ploaie și la umezeală și nu așezați pe aparat recipiente ce conțin lichide (cum ar fi vasele cu apă).

Deoarece cablul de alimentare este folosit pentru a deconecta aparatul de la rețeaua de curent, conectați aparatul la o priză de perete ușor accesibilă. În cazul în care constatați un comportament anormal, decuplați imediat ștecărul de la priza de perete.

Nu montați aparatul în spații închise și strâmte, cum ar fi o bibliotecă sau un dulap.

Nu expuneți bateriile sau aparatul cu bateriile montate la căldură excesivă spre exemplu la radiații solare directe, la foc sau la surse de căldură similare.

Aparatul nu este decuplat de la rețea câtă vreme este cuplat la o priză, chiar dacă echipamentul propriu-zis a fost oprit.

Presiunea exagerată exercitată de sunetul emis de căști sau minicâști, poate conduce la pierderea auzului.

ATENȚIE

Utilizarea de instrumente optice în paralel cu aceste produs, conduce la creșterea pericolului de a vă fi afectată vederea.

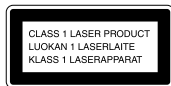

Acest aparat este clasificat ca produs LASER din Clasa 1. Acest marcaj se află în partea din spate a aparatului, spre exterior.

Notă pentru clienții din țările în care se aplică Directivele Uniunii Europene

Producătorul acestui aparat este Sony Corporation, 1-7-1 Konan Minatoku Tokyo, 108-0075 Japonia. Reprezentantul autorizat pentru EMC și pentru siguranța produsului este Sony Deutschland GmbH, Hedelfinger Strasse 61, 70327 Stuttgart, Germania. Pentru orice servicii sau chestiuni legate de garanție, vă rugăm să apelați la adresa menționată în documentele separate pentru servicii sau garanție.



Dezafectarea echipamentelor electrice și electronice vechi (Valabil în Uniunea Europeană și în celelalte state europene cu sisteme de colectare separate)

Acest simbol marcat pe un produs sau pe ambalajul acestuia indică faptul că respectivul produs nu trebuie considerat reziduu menajer în momentul în care doriți să îl dezafectați. El trebuie dus la punctele de colectare destinate reciclării echipamentelor electrice și electronice.

Dezafectând în mod corect acest produs veți ajuta la prevenirea posibilelor consecințe negative asupra mediului înconjurător și sănătății oamenilor care pot fi cauzate de tratarea inadecvată a acestor reziduuri. Reciclarea materialelor va ajuta totodată la conservarea resurselor naturale. Pentru mai multe detalii legate de reciclarea acestui produs, vă rugăm să consultați biroul local, serviciul de preluare a deșeurilor sau magazinul de unde ați achiziționat produsul.

Accesorii pentru care se aplică : telecomanda.



Dezafectarea bateriilor (acumulatorilor) uzate (Valabil în Uniunea Europeană și în celelalte state europene cu sisteme de colectare separate)

Acest simbol marcat pe baterie (acumulator) sau pe ambalajul acesteia indică faptul că respectivul produs nu trebuie considerat reziduu menajer în momentul în care doriți să îl dezafecțați.

Pe anumite baterii, acest simbol poate fi utilizat în combinație cu simbolul unui element chimic. Simbolul chimic pentru mercur (Hg) sau cel pentru plumb (Pb) sunt marcate în cazul în care bateria conține mai mult de 0,0005% mercur, respectiv mai mult de 0,004% plumb.

Puteți ajuta la prevenirea posibilelor consecințe negative asupra mediului înconjurător și sănătății oamenilor care pot fi cauzate de tratarea inadecvată a acestor reziduuri dezafecțând în mod corect acest produs. Reciclarea materialelor va ajuta totodată la conservarea resurselor naturale.

În cazul produselor care din motive de siguranță, de asigurare a performanțelor sau de integritate a datelor necesită conectarea permanentă a acumulatorului încorporat, acesta trebuie înlocuit numai de personalul calificat al unui service.

Pentru a fi siguri că acumulatorul va fi corect tratat, la încheierea duratei de viață a acestuia, duceți-l la punctele de colectare stabilite pentru reciclarea echipamentelor electrice și electronice.

Pentru orice alt fel de baterii, vă rugăm să citiți secțiunea referitoare la demontarea în siguranță a acumulatorului și să le duceți la punctele de colectare pentru reciclarea bateriilor uzate.

Pentru mai multe detalii legate de reciclarea acestui produs, vă rugăm să consultați biroul local, serviciul de preluare a deșeurilor sau magazinul de unde ați achiziționat produsul.

Note referitoare la discurile DualDisc

Un DualDisc conține date înregistrate pe ambele fețe : conținutul DVD înregistrat pe una dintre fețe este în corelație cu materialul audio digital înregistrat pe cealaltă față. Vă rugăm să rețineți însă faptul că, deoarece partea cu materialul audio nu respectă standardul Compact Disc (CD), redarea unui astfel de disc cu acest aparat nu este garantată.

Discuri audio codate utilizând tehnologii de protecție a copyright-ului

Acest aparat este proiectat să poată reda discuri care respectă standardul pentru Compact Discuri (CD). Recent, unele case de discuri au lansat pe piață diferite discuri de muzică la codarea cărora au folosit tehnologii de protecție a copyright-ului. Vă atenționăm că printre aceste discuri unele nu sunt în conformitate cu standardul CD și nu pot fi redare cu acest aparat.

Note despre conținutul protejat prin drepturi de autor

Muzica înregistrată este limitată la utilizarea în cadru privat. Folosirea muzicii în afara limitărilor stabilite necesită permisiunea deținătorilor drepturilor de autor.

Note privind licențele și drepturile de autor

- Tehnologia de codare audio MPEG Layer-3 și patentele sunt cu licență de la Fraunhofer IIS și Thomson.
- Windows Media este marcă înregistrată a Microsoft Corporation în Statele Unite și / sau în alte țări.
- Acest produs este protejat prin anumite drepturi de proprietate intelectuală ale Microsoft Corporation. Folosirea sau distribuția acestor tehnologii în exteriorul acestui aparat este interzisă fără o licență de la Microsoft.

Cuprins

Prezentarea părților componente și a butoanelor.....	5
--	---

Pornire

Conectarea în siguranță a sistemului.....	8
Potrivirea ceasului	9

Operații disponibile

Redarea unui disc CD / MP3.....	10
Ascultarea radioului.....	11
Înainte de utilizarea dispozitivului USB	12
Transferul muzicii de pe un disc pe un dispozitiv USB.....	13
Redarea unui fișier de pe un dispozitiv USB	15
Crearea propriului program – Redarea unui program.....	16
Utilizarea echipamentelor audio opționale	17
Ajustarea sunetului	18
Modificarea afișajului.....	18
Modificarea luminozității	19
Utilizarea cronometrelor	20

Informații suplimentare

Măsuri de precauție	21
Soluționarea defecțiunilor.....	22
Mesaje	27
Specificații	29

Prezentarea părților componente și a butoanelor

În acest manual sunt prezentate cu precădere modul de acționare cu ajutorul telecomenzii, însă aceleași operații pot fi efectuate și cu ajutorul butoanelor aparatului care sunt denumite identic ori similar.

Unitatea principală

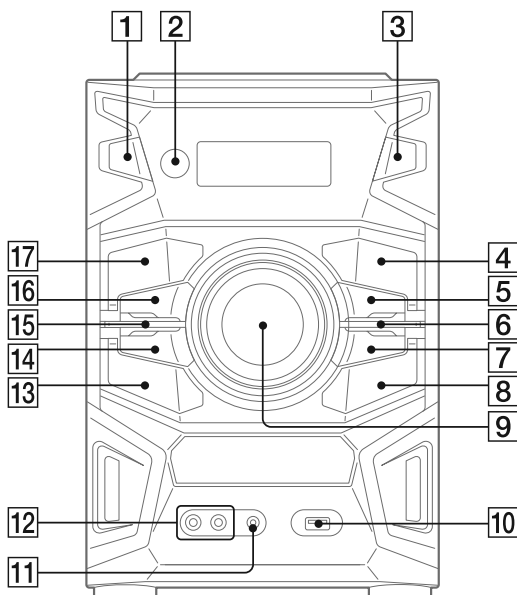

Dezactivarea butoanelor aparatului (*Blocat pentru copii*)

Puteți dezactiva butoanele aparatului (cu excepția celui I/\cup) pentru a preveni acționarea nedorită a acestuia.

Apăsăți \blacksquare la aparat până ce este afișat "CHILD LOCK ON" sau "CHILD LOCK OFF".

Toate butoanele, cu excepția celui I/\cup al aparatului, se vor bloca sau se vor debloca.

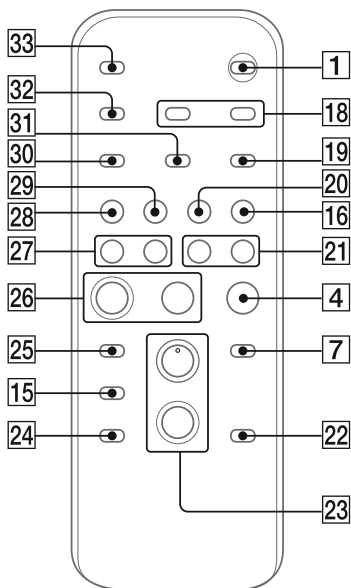

Țineți cont că protecția pentru copii va fi anulată în cazul în care deconectați cablul de alimentare.

Telecomanda



- 1 Buton I/⏻ (pornit/standby)**
Apăsați acest buton pentru a porni / opri sistemul.
- 2 Senzor pentru telecomandă**
- 3 Buton ▲ (deschidere/închidere compartiment)**
Apăsați acest buton pentru a introduce sau a scoate un disc din aparat.
- 4 Buton ■ (stop)**
Apăsați acest buton pentru a opri redarea sau transferul.
- 5 Buton REC TO USB (pag. 13)**
Apăsați acest buton pentru a transfera muzică de pe un disc la dispozitivul USB conectat.
- 6 Buton DSGX (pag. 18)**
Apăsați acest buton pentru a selecta efectul sonor.
- 7 Buton ENTER**
Apăsați acest buton pentru a accesa/ confirma reglajele efectuate.

- 8 Buton TUNING +**
Apăsați acest buton pentru a depista postul de radio dorit.
- Buton ►► (avans)**
Apăsați acest buton pentru a selecta o pistă sau un fișier.
- Buton ►► (rulare rapidă înainte)**
Apăsați acest buton pentru a găsi un punct de pe o pistă sau dintr-un fișier.
- 9 Comanda volumului**
Rotiți acest buton pentru a ajusta volumul.
- 10 Port ↔ (USB)**
Pentru conectarea unui dispozitiv USB opțional.
- 11 Mufă PHONES (pentru căști)**
Conectați căștile.
- 12 Mufe DVD/PC IN L/R (intrare audio L/R)**
Conectați o componentă audio (player audio portabil etc.).
- 13 Buton TUNING-**
Apăsați acest buton pentru a depista postul de radio dorit.
- Buton ◀◀ (înapoi)**
Apăsați acest buton pentru a selecta o pistă sau un fișier.
- Buton ◀◀ (derulare)**
Apăsați acest buton pentru a găsi un anumit punct de pe o pistă sau dintr-un fișier.
- 14 Buton OPTIONS (pag. 12, 14, 19)**
Apăsați acest buton pentru a accesa sau pentru a părăsi meniul de opțiuni.
- 15 Buton EQ (pag. 18)**
Apăsați acest buton pentru a selecta efecte de sunet.
- 16 Buton FUNCTION**
Apăsați acest buton pentru a selecta funcția.
- 17 Buton ►► (redare/pauză)**
Apăsați acest buton pentru a porni redarea sau pentru ca aceasta să facă o pauză.

- 18 Buton CLOCK / TIMER SELECT (pag. 20)**
Buton CLOCK / TIMER SET (pag. 9, 20)
 Apăsați acest buton pentru a potrivi ceasul și a regla Cronometrul player-ului.
- 19 Buton REPEAT / FM MODE (pag. 10, 11, 15)**
 Apăsați acest buton pentru a asculta un disc, un dispozitiv USB, o pistă sau un fișier de mai multe ori.
 Apăsați pentru a selecta modul de recepție FM (mono sau stereo).
- 20 Buton TUNER / BAND**
 Apăsați acest buton pentru a selecta funcția TUNER.
 Apăsați acest buton pentru a selecta pentru recepție modul FM sau cel AM.
- 21 Butoane ◀◀/▶▶ (derulare / rulare rapidă înainte)**
 Apăsați acest buton pentru a găsi un anumit punct de pe o pistă sau dintr-un fișier.
Buton ←/→
 Apăsați acest buton pentru selecta elemente ale meniului.
- 22 Buton  + (selectare director) (pag. 10, 15, 16)**
 Apăsați pentru a selecta un director.
- 23 Buton VOLUM +/-**
 Apăsați acest buton pentru a regla volumul.
- 24 Buton  - (selectare director) (pag. 10, 15, 16)**
 Apăsați pentru a selecta un director.
- 25 Buton CLEAR (pag. 17)**
 Apăsați acest buton pentru a șterge o pistă sau un fișier incluse în prealabil într-un program.
- 26 Buton ▶ (redare)**
 Apăsați acest buton pentru a porni redarea.
Buton II (pauză)
 Apăsați acest buton pentru ca redarea să facă o pauză.
- 27 Buton ◀◀/▶▶ (înapoi / înainte)**
 Apăsați acest buton pentru a selecta o pistă sau un fișier.
Buton +/- (depistarea unui post de radio)
 Apăsați acest buton pentru a depista postul de radio dorit.
- 28 Buton USB**
 Apăsați pentru a selecta funcția USB.
- 29 Buton CD**
 Apăsați acest buton pentru a selecta funcția CD.
- 30 Buton TUNER MEMORY (pag. 11)**
 Apăsați acest buton pentru a depista un post de radio fixat în memoria aparatului.
- 31 Buton PLAY MODE / TUNING MODE (pag. 10, 11, 16)**
 Apăsați acest buton pentru a selecta modul de redare a unui CD, a unui disc MP3 sau a unui dispozitiv USB.
 Apăsați acest buton pentru a selecta modul de depistare a posturilor de radio.
- 32 Buton DISPLAY (pag. 9, 17, 18)**
 Apăsați acest buton pentru a modifica informațiile afișate pe ecran.
- 33 Buton SLEEP (pag. 20)**
 Apăsați acest buton pentru a regla cronometrul de oprire automată

Conectarea în siguranță a sistemului

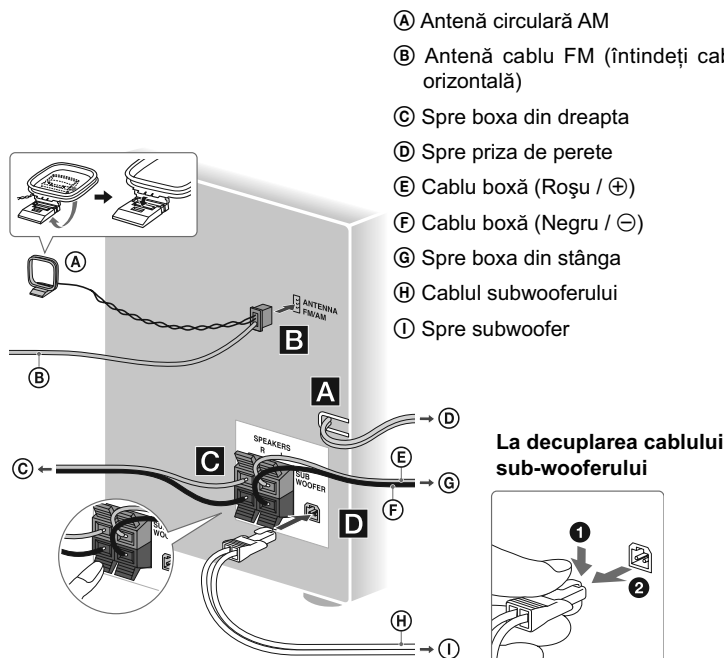

- Ⓐ Antenă circulară AM
- Ⓑ Antenă cablu FM (întindeți cablul pe orizontală)
- Ⓒ Spre boxa din dreapta
- Ⓓ Spre priza de perete
- Ⓔ Cablu boxă (Roșu / ⊕)
- Ⓕ Cablu boxă (Negru / ⊖)
- Ⓖ Spre boxa din stânga
- Ⓗ Cablul subwooferului
- Ⓘ Spre subwoofer

La decuplarea cablului sub-wooferului

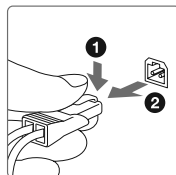

A Alimentare

Conectați cablul de alimentare la o priză de perete. Dacă ștecărul nu se potrivește la priza de perete, detașați adaptorul de priză furnizat (doar pentru modelele dotate cu adaptor).

B Antene

Găsiți pentru antene o poziție și o orientare care să asigure o bună recepție, apoi fixați-le. Mențineți antenele cât mai departe de cablurile boxelor audio, de cablul de alimentare și de cel USB, pentru a evita apariția zgomotului.

C Boxe

Introduceți numai partea dezizolată în mufă.

D Subwoofer

(numai MHC-EX99/EX900)

Conectați subwoofer-ul la mufa SUBWOOFER prin intermediul cablului dedicat.

Așezați subwoofer-ul vertical pentru a obține o mai bună reproducere a basurilor. Aveți totodată grijă ca subwoofer-ul să fie plasat :

- pe o podea solidă, unde este puțin probabil să apară rezonanță ;
- la cel puțin câțiva centimetri de perete ;
- la distanță de centrul camerei sau plasați o etajeră pe perete pentru a evita generarea de unde staționare.

Introducerea bateriilor

Introduceți cele două baterii R6 (mărime AA) livrate, având grijă să respectați polaritatea corectă, așa cum este arătat mai jos.

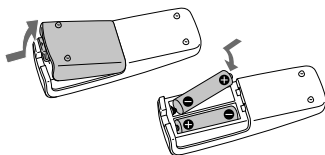

Note

- Nu folosiți simultan o baterie nouă cu una veche, și nu utilizați tipuri diferite de baterii.
- Dacă urmează să nu utilizați telecomanda pentru o perioadă lungă de timp, scoateți bateriile pentru a evita producerea de defecțiuni provocate de scurgerea lichidului coroziv conținut de acestea.
- Bateriile care conțin baterii nu trebuie expuse la căldură excesivă, cum ar fi la radiații solare directe, foc sau alte surse similare.

La transportul sistemului

Scoateți discul în cazul în care un disc este introdus în aparat și opriți sistemul, apoi decuplați cablul de alimentare.

Potrivirea ceasului

Folosiți butoanele telecomenzii pentru a potrivi ceasul.

1 Apăsați butonul I/⏻ pentru a porni aparatul.

2 Apăsați CLOCK/TIMER SET.

Dacă indicația "PLAY SET" clipește, apăsați de mai multe ori ◀◀/▶▶ pentru a selecta "CLOCK", apoi apăsați ENTER.

3 Apăsați în mod repetat ◀◀/▶▶ pentru a stabili ora, apoi apăsați ENTER.

4 Utilizați aceeași procedură pentru a stabili indicația minutelor.

Notă

- Reglajul ceasului este anulat când deconectați cablul de alimentare sau dacă survine o pană de curent.

Pentru afișarea indicației ceasului, când sistemul este oprit

Apăsați în mod repetat butonul DISPLAY până ce este afișată indicația ceasului, timp de circa 8 secunde.

Redarea unui disc CD / MP3

1 Selectați funcția CD.

Apăsați butonul CD (sau apăsați în mod repetat butonul FUNCTION).

2 Așezați discul pe suport.

Apăsați butonul ▲ al aparatului și așezați discul cu eticheta în sus pe suportul de disc. Pentru a închide compartimentul pentru disc, apăsați din nou butonul ▲ al aparatului.

3 Porniți redarea.

Apăsați ► (sau ►|| la aparat).

Alte operații

Pentru	Apăsați
A face o pauză	(sau ► de pe aparat). Pentru a relua redarea, apăsați butonul din nou.
A opri redarea	■
A selecta un director de pe un disc MP3.	În mod repetat +/-
A selecta o pistă sau un fișier.	◀◀ / ▶▶
A găsi un anumit punct al pistei sau al fișierului.	În timpul redării, apăsați și mențineți apăsată la telecomandă una dintre tastele ◀◀ / ▶▶ până se ajunge la punctul dorit.
A selecta redarea repetată	De mai multe ori REPEAT până când este afișat "REP" sau "REP1".

Schimbarea modului de redare

Apăsați în mod repetat PLAY MODE în timp ce player-ul este oprit. Puteți selecta : *redarea obișnuită* ("◻") pentru toate fișierele MP3 din directorul de pe disc), *redarea în ordine aleatorie* ("SHUF", respectiv "◻ SHUF*") pentru redarea aleatorie a directorului) sau *redarea unui program* ("PGM").

* *Atunci când este redat un disc CD-DA (audio), ◻ (SHUF) Play realizează aceleași acțiuni ca și (SHUF) Play.*

Note despre redarea repetitivă

- "REP1" indică faptul că o singură pistă sau un singur fișier va fi redat în mod repetat, până când dvs. îl veți opri.

Notă despre redarea aleatorie

- Când opriți sistemul, indicația modului de redare aleatorie selectat ("SHUF" sau ◻ "SHUF") dispăre de pe ecran și se revine la modul normal de redare.

Note despre redarea discurilor MP3

- Nu salvați pe un disc cu fișiere MP3 alte tipuri de fișiere sau directoare care nu sunt necesare.
- Directoarele care nu conțin fișiere MP3 vor fi omise.
- Fișierele MP3 sunt redade în ordinea în care sunt înregistrate pe disc.
- Acest sistem poate reda numai fișiere MP3 care au extensia ".mp3".
- Dacă pe disc există fișiere care au extensia ".mp3", dar sunt fișiere de alt tip, redarea acestora poate conduce la generarea unui zgomot puternic care poate defecta boxele sau poate deteriora sistemul.
- Acest sistem poate recunoaște până la:
 - 255 directoare (inclusiv directorul rădăcină),
 - 512 fișiere MP3,
 - 8 nivele de ramificație a directoarelor (structură arborescentă a fișierelor).
- Nu poate fi garantată compatibilitatea cu toate software-urile de codare/scriere MP3, echipamentele de înregistrare și mediile de înregistrare. Discurile MP3 incompatibile pot genera zgomot sau întreruperea sunetului, sau chiar nu pot fi deloc redade.

Note despre redarea discurilor multisesiune

- Dacă prima sesiune a unui disc este CD-DA (sau MP3), celelalte sesiuni ale acestuia nu pot fi recunoscute indiferent ce format au ; pot fi redade doar pistele CD-DA din prima sesiune.
- Dacă formatul primei sesiuni este CD-ROM și sunt înregistrate următoarele sesiuni în același format, sistemul va continua să redea fișiere MP3 conform sesiunilor multiple, până ce sistemul întâlnește o altă sesiune înregistrată într-un format diferit.

Ascultarea radioului

1 Selectați “TUNER FM” sau “TUNER AM”.

Apăsați în mod repetat TUNER/BAND (sau butonul FUNCTION).

2 Depistați postul de radio.

Pentru baleierea automată a frecvențelor

Apăsați în mod repetat butonul TUNING MODE, până ce apare indicația “AUTO”, apoi apăsați +/- (sau apăsați TUNING +/- la aparat).

Căutarea se oprește automat atunci când a fost realizat acordul pe frecvența unei stații radio și pe afișaj apar mesajele “TUNED” și “ST” (numai pentru programe stereo).

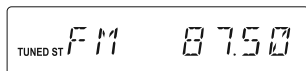

Dacă nu apare indicația “TUNED” și parcurgerea frecvențelor nu încetează, apăsați butonul ■ pentru a opri această operație, după care efectuați manual depistarea frecvențelor (prezentată mai jos).

Când este depistat un post de radio ce oferă servicii RDS, este afișată automat denumirea acestuia.

Pentru parcurgerea manuală a frecvențelor

Apăsați în mod repetat butonul TUNING MODE, până ce apare indicația “MANUAL”, apoi apăsați în mod repetat +/- (sau apăsați TUNING +/- la aparat) pentru a depista postul de radio dorit.

Observație

Pentru reducerea nivelului de zgomot static recepționat în cazul unui post de radio FM stereo cu semnal slab, apăsați în mod repetat FM MODE până când este afișată indicația “MONO”, pentru a opri recepția stereo.

Fixarea posturilor de radio în memorie

Utilizați butoanele telecomenzii pentru a fixa posturile de radio în memoria aparatului.

1 Depistați postul de radio dorit.

2 Apăsați butonul TUNER MEMORY pentru a selecta modul de memorie al tuner-ului.

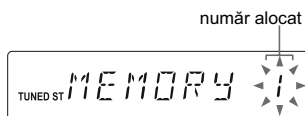

3 Apăsați +/- de mai multe ori pentru a selecta numărul de alocat dorit.

Dacă numărul respectiv este deja alocat unui alt post de radio, acel post va fi înlocuit cu noul post de radio.

4 Apăsați ENTER pentru ca postul de radio să fie reținut în memoria aparatului.

5 Repetați pașii de la 1 la 4 pentru a fi fixate în memorie și alte posturi de radio.

În memorie pot fi reținute până la 20 de posturi FM și până la 10 posturi AM.

Posturile vor rămâne în memoria aparatului timp de o jumătate de zi, chiar dacă este decuplat cablul de alimentare de la rețea sau dacă survine o pană de curent.

6 Pentru a găsi un post de radio deja fixat în memorie, apăsați de mai multe ori TUNING MODE, până ce apare indicația “PRESET, apoi apăsați +/- de mai multe ori pentru a selecta numărul alocat dorit.

Înainte de utilizarea dispozitivul USB

Consultați site-urile web indicate mai jos pentru a afla informații legate de dispozitivele USB compatibile :

Pentru clienții din Europa și Rusia :

<<http://support.sony-europe.com/>>

Pentru clienții din America Latină :

<<http://www.sony-latin.com/index.crp>>

Pentru clienții din alte țări/regiuni :

<<http://www.sony-asia.com/support>>

Note

- Când este necesară conectarea cablului USB, folosiți-l pe cel furnizat împreună cu dispozitivul USB de conectat.
- La conectarea dispozitivului USB este afișat “READING” și indicația “USB MEMORY” se aprinde pe afișaj.
- În funcție de dispozitivul USB, se pot scurge circa 10 secunde înainte să fie afișat mesajul “READING” (Se citește).
- Nu conectați sistemul și dispozitivul USB prin intermediul unui hub USB.
- Când este introdus un dispozitiv USB, sistemul citește toate fișierele de pe acesta. Dacă există prea multe directoare sau fișiere pe un dispozitiv USB, poate dura mult timp până ce toate sunt citite.
- În cazul anumitor dispozitive USB, după ce operația este realizată, poate exista o întârziere până la efectuarea acesteia de către sistem.
- Nu poate fi garantată compatibilitatea cu toate aplicațiile software de codare/inscripționare. Dacă fișierele audio de pe dispozitivele USB erau inițial codate cu un software incompatibil, acestea pot produce zgomot sau întreruperi ale sunetului sau este posibil să nu fie redat deloc.
- Acest sistem nu poate să transfere muzică de la o sursă audio sau să redea fișiere audio de pe un dispozitiv USB în următoarele cazuri :
 - când numărul de fișiere audio din director depășește 999,

- când numărul de fișiere audio de pe un dispozitiv USB depășește 5000,
- când numărul directoarelor pe un dispozitiv USB este mai mare de 255 (inclusiv directoarele “ROOT” și “MUSIC”, și exclusiv directoarele goale).

Aceste numere pot varia în funcție de structura de fișiere și directoare. Nu stocați alte tipuri de fișiere sau directoare inutile pe un dispozitiv USB ce conține fișiere audio.

Pentru a selecta memoria dispozitivului USB

Dacă dispozitivul USB are mai multe memorii (spre exemplu : memorie internă și card de memorie), puteți să selectați, mai întâi, care dintre memoriile să fie citită și apoi să începeți transferul.

Nu puteți selecta o memorie în timpul redării sau al transferului. Aveți grijă să alegeți memoria înainte de a începe redarea sau transferul.

1 Apăsați în mod repetat USB (sau FUNCTION) pentru a alege funcția USB.

2 Conectați dispozitivul USB la portul (USB).

3 Apăsați butonul OPTIONS la aparat în modul stop.

Este afișată indicația “MEM SEL”. Dacă este selectat un fișier audio sau un director, apare în loc indicația “ERASE”. Apăsați de mai multe ori / pentru a selecta “MEM SEL”.

4 Apăsați ENTER.

5 Apăsați în mod repetat / pentru a selecta memoria dorită.

Treceți la pasul 6 dacă poate fi selectată o singură memorie.

Pentru a anula această operație, apăsați OPTIONS.

6 Apăsați ENTER.

Pentru a utiliza sistemul ca încărcător pentru acumulator

Puteți utiliza sistemul ca încărcător pentru dispozitivele USB care au funcție de reîncărcare, atunci când sistemul este pornit.

Încărcarea începe când dispozitivul USB este conectat la portul  (USB) al aparatului. Starea încărcării apare pe afișajul dispozitivului USB. Pentru detalii, consultați manualul de instrucțiuni al dispozitivului USB.

Note despre încărcarea dispozitivului USB cu acest aparat

- Aparatul nu poate fi folosit ca încărcător de baterie în următoarele cazuri.
 - Când alimentarea pentru CD player/ USB este oprită și este selectată funcția de radio receptor. Vedeți “Pentru a îmbunătăți accesul la disc” (pag. 26).
 - Atunci când aparatul este oprit.

Transferul muzicii de pe un disc pe un dispozitiv USB

Puteți să conectați un dispozitiv USB opțional la portul  (USB) al aparatului și să transferați muzică de pe un disc pe un dispozitiv USB.

Puteți transfera muzică numai de la un disc CD-DA sau de pe un disc MP3.

Formatul audio al fișierelor transferate în sistem este MP3.

Spațiul liber necesar pe dispozitivul USB este de aproximativ 1 MB pe minut, la transferul muzicii de pe un CD.

Spațiul liber necesar poate fi mai mare dacă se transferă muzică de pe un disc cu fișiere MP3.

Puteți transfera cu ușurință toată muzica de pe un disc pe un dispozitiv USB (CD SYNC). Puteți totodată să transferați o pistă sau un fișier MP3 care este în curs de redare (REC1).

1 Conectați dispozitivul USB la portul (USB).

2 Selectați funcția CD.

Apăsați CD (sau FUNCTION în mod repetat).



3 Introduceți un disc.

4 Treceți dispozitivul USB în standby pentru transfer.

Transfer sincron (CD SYNC) :

Apăsați REC TO USB la aparat.

Pentru a transfera numai pistele dvs. preferate de pe CD sau fișierele MP3, creați mai întâi propriul program (Consultați secțiunea “Crearea propriului program”, pag. 16).

Pentru a transfera fișiere stocate într-un anumit director de pe un disc MP3, apăsați în mod repetat PLAY MODE până ce este afișat  în timp ce playerul este oprit, apoi apăsați  +/- de mai multe ori pentru a selecta directorul dorit, înainte de a începe transferul.

Continuare 

REC1:

Începe redarea pistei sau a fișierului MP3 pe care doriți să îl transferați, apoi apăsați REC TO USB de la aparat.

5 Apăsați ENTER pentru a începe transferul.

Când folosiți CD SYNC

Când se încheie transferul, accesul la dispozitivul USB și la player-ul CD este oprit automat.

Când folosiți REC1:

Când se încheie transferul, accesul la dispozitivul USB este oprit automat, iar player-ul CD continuă redarea.

Pentru a opri transferul

Apăsați ■.

Pentru a șterge fișiere audio sau directoare de pe dispozitivul USB

Țineți seama că nu puteți șterge fișiere audio și directoare în modul redare aleatorie sau redarea unui program.

1 Conectați dispozitivul USB la portul ↔ (USB).

2 Selectați funcția USB.

Apăsați USB (sau FUNCTION în mod repetat).

3 Apăsați în mod repetat ◀◀ / ▶▶ sau 📁 +/- pentru a selecta fișierul audio sau directorul pe care doriți să îl ștergeți.

4 Apăsați butonul OPTIONS al aparatului în modul stop.

5 Apăsați în mod repetat ◀◀ / ▶▶ pentru a alege "ERASE" (ștergere), apoi apăsați ENTER.

Pentru a anula operația de ștergere, apăsați OPTIONS.

6 Apăsați ENTER.

Reguli de generare a fișierelor și directoarelor

Când transferați pentru prima dată muzică la dispozitivul USB, este creat un director "MUSIC" la nivelul imediat inferior celui "ROOT" (rădăcină) și este creat un subdirector destinat modului transfer ("CD-DA", "CD-MP3", "REC1" sau "PROGRAM") în interiorul directorului "MUSIC".

Directoarele și fișierele sunt generate în cadrul acestui director "MUSIC" după cum urmează:

CD SYNC¹⁾

Sursa de muzică	Denumirea directorului	Denumirea fișierului
MP3	Același ca sursa de muzică ²⁾	
CD-DA	"CDDA001" ³⁾	"TRACK001" ⁴⁾

REC1

Sursa de muzică	Denumirea directorului	Denumirea fișierului
MP3	"REC1" ⁵⁾	Același ca sursa de muzică ²⁾
CD-DA		"TRACK001" ⁴⁾

¹⁾ În modul Redarea unui program, denumirea directorului este "PGM_xxx", iar denumirea fișierului depinde de sursa de muzică (disc CD-DA sau disc MP3).

²⁾ Sunt alocate până la 32 de caractere pentru nume.

³⁾ Numerele directoarelor sunt atribuite succesiv până la valoarea maximă 999.

⁴⁾ Numerele fișierelor sunt atribuite succesiv în continuare.

⁵⁾ De fiecare dată când este efectuată operația REC1, în directorul "REC1" este creat nou fișier.

Note

- La transferul muzicii de pe un CD, pistele sunt transferate ca fișiere MP3 de 128 kbps. La transferul muzicii de pe un disc MP3, fișierele sunt deplasate cu aceeași viteză de transfer ca și fișierele MP3 originale.
- Dacă începeți transferul în timpul operației de redare aleatorie, de redare repetitivă sau a unui program (când nu sunt introduse în program fișiere MP3 sau piste), modul de redare selectat este anulat, revenindu-se la redarea obișnuită.
- În timpul transferului de muzică de pe un disc MP3 sunetul nu este trimis la ieșire, și este afișată indicația "HI-SPEED" (viteză mare).
- Informațiile CD text nu sunt transferate în fișierele MP3 create.
- Dacă anulați transferul de pe un disc MP3 în timp ce se desfășoară, va fi creat un fișier MP3 incomplet, până în punctul în care a fost oprit transferul.
- Transferul se oprește automat dacă :
 - spațiul liber de pe dispozitivul USB a fost complet ocupat în cursul procesului de transfer,
 - numărul de fișiere audio de pe dispozitivul USB atinge limita pe care sistemul o poate recunoaște.
- Dacă directorul de șters conține fișiere audio care nu sunt MP3/WMA/AAC sau subdirectoare, acestea nu vor fi șterse.
- Dacă un director sau un fișier pe care încercați să îl transferați există deja pe dispozitivul USB și are aceeași denumire, este adăugat un număr succesiv după denumirea fișierului fără a fi suprascris peste directorul sau fișierul original.
- Nu scoateți dispozitivul USB și nu deconectați cablul de alimentare în timpul unei operații de transfer sau de ștergere. În caz contrar, datele de pe dispozitivul USB pot fi pierdute sau dispozitivul USB se poate deteriora.

Redarea unui fișier de pe un dispozitiv USB

Formatele audio ce pot fi redat de acest sistem sunt MP3, WMA* și AAC*.

* *Fișierele protejate la copyright (Digital Rights Management) nu pot fi redat de acest sistem. Este posibil ca fișierele preluate de la magazine de muzică online să nu poată fi redat de acest sistem.*

1 Selectați funcția USB.

Apăsați USB (sau apăsați în mod repetat FUNCTION).

2 Conectați un dispozitiv USB la portul (USB) al aparatului.

Când echipamentul USB este conectat, informația afișată pe ecran se schimbă după cum urmează:
"READING" → "STORAGE*"

* *La conectarea unui dispozitiv USB, este afișat în continuare numele volumului, dacă acesta a fost înregistrat.*

3 Porniți redarea.

Apăsați butonul ► (sau ►|| la aparat).

Alte operații

Pentru	Apăsați
A face o pauză de redare	► de la aparat. Pentru a relua redarea, apăsați butonul din nou*.
A opri redarea	■
A selecta un director	în mod repetat ☞ +/-
A selecta un fișier	◀◀ / ▶▶
A găsi un anumit punct dintr-un fișier	Mențineți apăsat ◀◀ / ▶▶ în cursul redării și eliberați butonul în dreptul punctului dorit.
A selecta redarea repetată	De mai multe ori REPEAT până când este afișat "REP" sau "REP1".

* *La redarea unui fișier VBR MP3 sistemul poate relua redarea dintr-un alt punct.*

Schimbarea modului de redare

Apăsați în mod repetat PLAY MODE în timp ce dispozitivul USB este oprit. Puteți selecta redarea obișnuită ("□") pentru toate fișierele din directorul de pe dispozitivul (USB), redarea în ordine aleatorie ("□ SHUF") sau "SHUF") sau redarea unui program ("PGM").

Note despre redarea repetitivă

- "REP" indică faptul că toate fișierele audio de pe un dispozitiv USB sunt redare în mod repetat, până când dvs. opriți redarea.

Notă despre redarea aleatorie

- Când opriți sistemul, indicația modului de redare aleatorie selectat ("SHUF" sau "SHUF") dispăre de pe ecran și se revine la modul normal de redare ("□").

Note

- Poate fi necesar ceva timp pentru a începe redarea atunci când:
 - structura directorului este complexă,
 - capacitatea de memorie este în exces.
- Sistemul poate reda directoare până la adâncimea maximă de imbricare 8.
- Acest sistem nu acceptă întotdeauna toate funcțiile cu care este dotat dispozitivul USB conectat.
- Reluarea redării este anulată când opriți sistemul.
- Fișierele și directoarele sunt afișate în ordinea în care acestea au fost create pe dispozitivul USB.
- Ordinea de redare a pieselor de către sistem poate fi diferită de ordinea acestora pe dispozitivul USB.
- Directoarele ce nu conțin fișiere audio sunt omise.
- Sistemul poate reda următoarele tipuri de fișiere audio:
 - MP3 cu extensia fișierului ".mp3";
 - WMA cu extensia fișierului ".wma";
 - AAC cu extensia ".m4a", ".mp4", ".3gp".Vă rugăm să țineți seama că, în cazul în care fișierul audio are extensia de mai sus, fără a fi însă de tipul respectiv, redarea acestuia poate produce zgomot puternic care să defecteze boxele sau să producă disfuncționalități ale sistemului.

Crearea propriului program

– Redarea unui program

Folosiiți butoanele telecomenzii pentru a realiza propriul dvs. program.

1 Selectați funcția dorită.

CD

Apăsați CD (sau apăsați în mod repetat FUNCTION) pentru a selecta funcția CD.

USB

Apăsați USB (sau apăsați în mod repetat FUNCTION) pentru a selecta funcția USB.

2 Selectați modul de redare dorit.

Apăsați în mod repetat PLAY MODE, până ce apare indicația "PGM", în timp ce sistemul este oprit.

3 Selectați numărul pistei sau pe cel al fișierului dorit.

Apăsați ◀◀ / ▶▶ în mod repetat, până ce este afișat numărul pistei sau cel al fișierului dorit.

La inserarea în program a fișierelor MP3/WMA/AAC, apăsați de mai multe ori □ +/- pentru a selecta directorul dorit, apoi selectați fișierul care vă interesează.

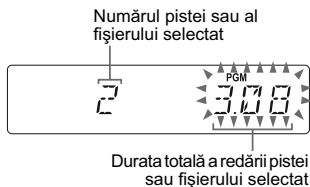

4 Introduceți în program pista sau fișierul selectat.

Apăsăți ENTER pentru a adăuga pista sau fișierul în program.

CD

Este afișată indicația “-- . --” când durata totală a programului depășește 100 de minute pentru un CD sau când selectați un fișier MP3.

USB

Durata totală a programului nu poate fi afișată, așa că apare indicația “-- . --”.

5 Repetați pașii 3 și 4 pentru a introduce în program piste sau fișiere suplimentare, până la un total de 25 de piste sau fișiere.

6 Pentru redarea programului creat, apăsați butonul ►.

Programul rămâne valabil până ce este deschis compartimentul pentru discuri.

Pentru reluarea aceluiași program, selectați funcția CD și apăsați butonul ►.

Pentru a renunța la redarea unui program

Apăsăți repetat PLAY MODE până când indicația “PGM” dispăre de pe afișaj în timp ce sistemul este oprit.

Pentru a șterge ultima pistă sau ultimul fișier din program

Apăsăți butonul CLEAR în timp ce sistemul este oprit.

Pentru a vizualiza informațiile legate de program, cum ar fi numărul total de piste din program

Apăsăți în mod repetat butonul DISPLAY.

Utilizarea echipamentelor audio opționale

1 Pregătiți sursa sonoră.

Conectați echipamentul audio opțional la mufele DVD/PC IN L/R ale aparatului, folosind un cablu audio analogic (nu este furnizat).

2 Reduceți volumul sonor la minim.

Apăsăți în mod repetat VOLUME – (sau rotiți butonul VOLUME al aparatului) până ce este afișat mesajul “VOL MIN”.

3 Selectați funcția PC.

Apăsăți de mai multe ori butonul FUNCTION.

4 Porniți redarea.

Porniți redarea la echipamentul conectat și reglați volumul sonor.

Note

- Sistemul poate intra automat în modul standby dacă nivelul volumului sonor al componentei conectate este prea scăzut. Reglați în mod corespunzător volumul componentei. Vedeți “Dezactivarea funcției de standby automat” (pag. 27).
- Verificați ca volumul să fie minim înainte de conectarea sau deconectarea componentei audio. În caz contrar, poate fi generat zgomot, sistemul poate avea disfuncționalități, sau poate fi afișat mesajul “PROTECT” (pag. 22).

Ajustarea sunetului

Pentru	Apăsați
A genera un sunet cu dinamică superioară (Generator de Dinamică a Sunetului X-tra)	butonul DSGX al aparatului.
A stabili un efect sonor	EQ.

Pentru a porni subwoofer-ul

(doar pentru MHC-EX99/EX900)

- 1 Apăsați butonul **OPTIONS** al aparatului.
- 2 Apăsați în mod repetat **◀◀ / ▶▶** pentru a selecta **“S-WOOFER”**, apoi apăsați **ENTER**.
- 3 Apăsați în mod repetat **◀◀ / ▶▶** pentru a selecta **“SW-ON”**, apoi apăsați **ENTER**.

Pentru a opri subwooferul, selectați **“SW OFF”**, apoi apăsați **ENTER**.

Modificarea afișajului

Pentru	Apăsați
A modifica informațiile afișate*	În mod repetat butonul DISPLAY când sistemul este pornit.
A selecta un alt mod de afișare (Citiți mai jos)	În mod repetat butonul DISPLAY când sistemul este oprit.

* Spre exemplu, pentru un disc CD / MP3 sau pentru un dispozitiv USB pot fi vizualizate următoarele informații :

- numărul pistei sau al fișierului în timpul redării obișnuite,
- denumirea pistei sau a fișierului (“♪”) în timpul redării obișnuite,
- numele artistului (“👤”) în timpul redării obișnuite,
- denumirea albumului sau a directorului (“📁”) în timpul redării obișnuite,
- durata totală a redării și numărul total de piste de pe un disc CD-DA (numai când este selectat modul normal de redare și playerul este oprit).
- numărul total de directoare (albume) de pe un disc MP3 (numai când este selectat modul normal de redare și playerul este oprit).
- numele volumului dacă acesta există pe disc sau pe dispozitivul USB (numai când este selectat modul normal de redare și dispozitivul USB este oprit).

Sistemul oferă următoarele moduri de afișare.

Mod de afișare	Când sistemul este oprit
Demonstrație	Este afișată demonstrația.
Mod economic de funcționare ¹⁾	Afișajul este oprit pentru a se economisi energia electrică. Cronometrul și ceasul continuă să funcționeze.
Ceas ²⁾	Este afișată indicația ceasului.

¹⁾ Nu puteți regla ceasul în Modul economic de funcționare.

²⁾ Indicația ceasului trece automat în Modul economic de funcționare după 8 secunde.

Note referitoare la informațiile afișate

- Caracterile ce nu pot fi afișate apar sub forma “ ”.
- Următoarele informații nu sunt afișate :
 - durata totală de redare a unui disc MP3 sau a unui dispozitiv USB,
 - durata rămasă de redat pentru un fișier.
- Următoarele informații nu sunt afișate corect:
 - durata de redare scursă pentru un fișier MP3 codat folosind viteza de transfer variabilă (VBR),
 - denumirile directoarelor sau ale fișierelor care nu îndeplinesc cerințele standardului ISO9660 Level 1, Level 2 sau Joliet în format extins.
- Sunt afișate următoarele informații :
 - durata rămasă de redat pentru o pistă,
 - informația legată de marcajul ID3 pentru fișiere MP3 când sunt utilizate marcaje ID3 versiune 1 și versiune 2 (afișarea informației pentru marcajul ID3 versiune 2 are prioritate atunci când ambele marcaje ID3 versiune 1 și versiune 2 sunt utilizate pentru un singur fișier MP3),
 - pentru informații legate de marcajele ID3, WMA și AAC pot fi utilizate până la 15 caractere : majuscule (de la A la Z), numere (de la 0 la 9) și simbolurile “ \$ % ‘ () * + , - . / < = > @ [\] _ ` { | } ! ? ^ ”.

Modificarea luminozității

Pentru a modifica intensitatea iluminării din jurul butonului de volum efectuați următoarele:

- 1 Apăsați butonul OPTIONS al aparatului.**
- 2 Apăsați în mod repetat ◀◀ / ▶▶ pentru a selecta “ILLUMI”, apoi apăsați ENTER.**
- 3 Apăsați în mod repetat ◀◀ / ▶▶ pentru a selecta modul dorit, apoi apăsați ENTER.**

Utilizarea cronometrelor

Sistemul pune la dispoziție două funcții pentru cronometru. Dacă folosiți ambele cronometre, va avea prioritate cel pentru oprire automată. Folosiți butoanele telecomenzii pentru a acționa funcțiile ce apelează la cronometre.

Cronometrul pentru oprire automată :

Aveți posibilitatea să adormiți pe un fond muzical.

Apăsați în mod repetat butonul SLEEP.

Dacă selectați "AUTO", sistemul se va opri automat la finalul discului, casetei sau dispozitivului USB curent sau după 100 de minute.

Cronometrul pentru redare :

Puteți să vă treziți cu ajutorul unei melodii de pe un CD, de pe un dispozitiv USB, cu ajutorul radioului FM/AM sau la o oră stabilită dinainte.

Aveți grijă ca mai întâi să potriviți ceasul.

1 Pregătiți sursa de sunet.

Pregătiți sursa de sunet, apoi apăsați butoanele VOLUME +/- pentru a ajusta volumul.

Pentru ca redarea să înceapă de la o anumită pistă sau fișier, creați propriul dvs. program personalizat (pag. 16).

2 Selectați modul de funcționare a cronometrului.

Apăsați CLOCK / TIMER SET.

3 Reglați cronometrul pentru redare.

Apăsați în mod repetat ◀◀/▶▶ pentru a selecta "PLAY SET", apoi apăsați ENTER. Apare mesajul "ON TIME", iar indicația orei luminează intermitent.

4 Reglați cronometrul pentru a porni redarea.

Apăsați de mai multe ori ◀◀/▶▶ pentru a stabili ora, apoi apăsați ENTER.

Folosiți procedura de mai sus pentru a stabili minutele.

Apare mesajul "OFF TIME" și indicația orei luminează intermitent.

5 Folosiți aceeași procedură ca la pasul 4 pentru a stabili ora la care să fie oprită redarea.

6 Selectați sursa de sunet.

Apăsați în mod repetat ◀◀/▶▶ până ce este afișată sursa dorită, apoi apăsați ENTER.

Pe afișaj apar reglajele pentru cronometru.

7 Opriți sistemul.

Apăsați I/⏻.

Sistemul pornește cu 15 secunde înainte de ora stabilită. Dacă sistemul este pornit la ora prestabilită, Cronometrul pentru redare nu va declanșa redarea.

Nu acționați sistemul din momentul în care a pornit și până ce începe redarea.

Pentru a verifica reglajele efectuate

1 Apăsați CLOCK / TIMER SELECT,

2 Apăsați de mai multe ori ◀◀/▶▶, până când apare indicația "PLAY SEL", apoi apăsați ENTER.

Pentru a renunța la cronometru

Repețiți aceeași procedură de mai sus, până când apare indicația "OFF" la pasul 2, apoi apăsați ENTER.

Pentru a modifica reglajul

Reluați procedura de la pasul 1.

Măsurile de precauție

Discuri pe care acest sistem le poate reda

- AUDIO CD
- CD-R/CD-RW (date audio / fișiere MP3)

Discuri pe care acest sistem NU le poate reda

- CD-ROM.
- CD-R/CD-RW, înregistrate în alt format decât CD de muzică sau MP3 în conformitate cu ISO 9660 Level 1 / Level 2, Joliet.
- Discuri CD-R / CD-RW înregistrate în sesiune multiplă și care nu au fost finalizate prin "închiderea sesiunii".
- CD-R / CD-RW de o calitate slabă a înregistrării, CD-R / CD-RW murdare sau cu zgârieturi sau CD-R / CD-RW înregistrate cu un echipament incompatibil.
- CD-R/CD-RW finalizate incorect.
- Discuri care conțin alt tip de fișiere decât MPEG 1 Audio Layer-3 (MP3).
- Discuri cu formă non-standard (de ex. în formă de inimă, rectangulară sau de stea).
- Discuri pe care sunt aplicate benzi adezive, hârtie sau etichete.
- Unele discuri de închiriat sau uzate au aplicat un sigiliu, iar adezivul acestuia s-a prelins în exterior.
- Discuri care au etichete inscripționate cu vopsea lipicioasă la atingere.

Note referitoare la discuri

- Înainte de redare, ștergeți discul cu o pânză curată efectuând mișcări dinspre centru spre margine.
- Nu ștergeți discurile cu solvenți, precum benzină, tiner sau substanțe de curățat din comerț sau spray antistatic utilizat la curățarea discurilor LP din vinil.
- Nu expuneți discul la radiații solare directe, la surse de căldură cum ar fi conducte de aer cald, nici nu le lăsați în mașina parcată la soare.

Privind siguranța

- Deconectați sistemul de la priză în cazul în care urmează a nu fi folosit mai mult timp. Pentru a deconecta cablul de alimentare scoateți-l din priză trăgând de ștecăr. Nu trageți niciodată de cablu.
- În cazul în care în interiorul aparatului cade vreun obiect solid sau un lichid, deconectați sistemul de la rețea și aveți grijă să fie verificat de o persoană calificată înainte de a-l mai folosi.
- Cablul de alimentare de la rețea trebuie schimbat doar la un service specializat.

Privind amplasarea aparatului

- Nu așezați sistemul în poziție înclinată sau în locuri unde :
 - este foarte cald sau frig, mult praf sau murdărie,
 - este umezeală crescută,
 - ventilația nu este bună,
 - este supus vibrațiilor,
 - este expus radiațiilor solare directe sau unor surse de iluminare puternice.
- Acordați atenție în cazul așezării aparatului sau boxelor audio pe suprafețe tratate special (cu ceară, lac etc.), deoarece aceste suprafețe se pot decolora sau păta.
- Dacă aparatul este adus direct dintr-un loc rece într-unul cald, ori este amplasat într-o cameră cu umiditate ridicată, umezeala poate condensa pe lentila din interiorul aparatului, ceea ce poate cauza disfuncționalități sistemului. Dacă se întâmplă acest lucru, scoateți discul și lăsați sistemul pornit circa o oră, până când umezeala se evaporă.

Privind acumularea căldurii

- Cu toate că sistemul se încălzește în timpul funcționării, aceasta nu reprezintă o defecțiune.
- Dacă aparatul a fost utilizat continuu cu volumul la nivel înalt, nu atingeți carcasa aparatului deoarece poate fi fierbinte.
- Nu acoperiți fantele de ventilație ale sistemului.

Privind sistemul de boxe

- Acest sistem de boxe nu este ecranat magnetic și imaginile de la televizorul aflat în apropiere pot fi distorsionate. În această situație, opriți televizorul, așteptați 15 ±30 min., apoi reporniți-l. Dacă imaginea nu se ameliorează, îndepărtați boxele de televizor.

Curățarea carcasei

Ștergeți carcasa folosind o bucată de pânză moale, ușor umezită într-o soluție slabă de detergent. Nu utilizați nici un fel de material abraziv, praf de curățat sau solvenți precum tiner, benzină sau alcool.

Soluționarea defecțiunilor

- 1 Aveți grijă să fie corect și ferm conectate cablul de alimentare și cele pentru boxe.**
- 2 Identificați problema apărută în lista următoare, apoi luați măsura care se impune.**
Dacă problema persistă, contactați cel mai apropiat dealer Sony.

Dacă este afișată indicația "PROTECT"

Decuplați imediat de la priză cablul de alimentare al aparatului, iar după ce dispare indicația "PROTECT" verificați următoarele aspecte :

- Sunt cablurile boxelor, + și -, puse în contact și fac scurtcircuit ?
- Sunt cumva blocate orificiile de ventilație ale sistemului ?

După verificarea acestor aspecte și soluționarea eventualelor probleme, reconectați cablul de alimentare și porniți sistemul. Dacă problema persistă, contactați cel mai apropiat dealer Sony.

Probleme generale

După cuplarea cablului de alimentare începe afișarea demonstrației chiar dacă sistemul nu este pornit .

- Apăsăți o dată butonul DISPLAY în timp ce sistemul este oprit. Demonstrația se oprește.

Sistemul nu pornește.

- Este cuplat cablul de alimentare ?

Sistemul intră neașteptat în modul standby.

- Aceasta nu este o disfuncționalitate. Sistemul intră în modul standby după aproximativ 30 de minute dacă nu este efectuată nici o operație și nu este emis nici un semnal audio. Vedeti "Dezactivarea funcției de standby automat" (pag. 27).

Nu se aude sunetul.

- Sunt cablurile boxelor, + și -, puse în contact și fac scurtcircuit ?
- Folosiți exclusiv boxe furnizate ?
- Există vreun obiect care astupă fantele de aerisire aflate în spatele aparatului ?

Sunetul este emis de un singur canal, respectiv volumul canalelor din stânga și din dreapta este inegal.

- Așezați boxe cât mai simetric posibil.
- Conectați numai boxe furnizate.

Se aude brum sau un zgomot puternic.

- Deplasați sistemul cât mai departe de sursa de zgomot.
- Conectați sistemul la altă priză de tensiune.
- Instalați, la cablul de alimentare, un filtru de zgomot (nu este furnizat).

Cu excepția I/⏻, nu funcționează nici un buton al aparatului, iar pe ecran apare indicația "CHILD LOCK" (Protecție copii).

- Funcția de protecție a copiilor a fost activată. Pentru dezactivarea acesteia, mențineți apăsat butonul ■ al aparatului până ce este afișat mesajul "CHILD LOCK OFF".

Telecomanda nu funcționează.

- Îndepărtați orice obstacol situat între telecomandă și senzorul de telecomandă al aparatului și așezați sistemul cât mai departe de sursele de lumină fluorescentă.
- Orientați telecomanda către senzorul care îi este destinat, al sistemului.
- Deplasați telecomanda mai aproape de sistem.

Player CD/MP3

Apar omisiuni ale sunetului sau redarea discului nu este posibilă.

- Ștergeți suprafața discului și reintroduceți-l în aparat.
- Amplasați sistemul într-un loc fără vibrații (de ex. pe un suport stabil.)
- Așezați boxe departe de sistem sau plasați-le pe un suport separat. La volum ridicat, este posibil ca vibrațiile produse să provoace omisiuni ale sunetului.

Redarea discului nu începe de la prima pistă.

- Apăsați în mod repetat PLAY MODE până ce mesajele "PGM" și "SHUF" dispar de pe afișaj și redarea revine la modul normal.

Pentru începerea redării este necesar mai mult timp decât de obicei.

- În cazul următoarelor discuri, durata până la începerea redării poate fi mai lungă :
 - discul are o structură arborescentă complicată,
 - discul este înregistrat în mod multisesiune,
 - discul nu a fost finalizat (mai pot fi adăugate date pe disc),
 - discul conține multe directoare.

Compartmentul pentru discuri nu se deschide și apare mesajul "LOCKED" (blocat).

- Contactați dealerul dvs. Sony sau un centru de service Sony autorizat.

Dispozitiv USB

Dispozitivul USB conectat nu poate fi încărcat.

- Alegeți altă funcție decât funcția de radio receptor sau porniți alimentarea pentru CD player/dispozitiv USB. Vedeți “Pentru a îmbunătăți accesul la disc” (pag. 26).

Nu poate începe transferul pe un dispozitiv USB.

- Este posibil să fi intervenit una dintre următoarele probleme
 - dispozitivul USB este complet ocupat,
 - a fost atinsă limita maximă a numărului de fișiere și directoare ce pot exista pe dispozitivul USB,
 - dispozitivul USB este protejat la scriere.

Transferul s-a oprit înainte de a fi fost finalizat.

- Dispozitivul USB utilizat nu este acceptat de sistem. Verificați informațiile publicate pe Internet despre dispozitivele USB compatibile. (pag. 12).
- Dispozitivul USB nu este corect formatat. Pentru detalii legate de formatare consultați manualul de instrucțiuni al dispozitivului USB.
- Opriti sistemul înainte de a deconecta dispozitivul USB. Dacă dispozitivul USB are un comutator de alimentare, opriți-l și apoi reporniți dispozitivul USB după ce a fost deconectat de la sistem. Încercați apoi din nou să executați transferul.
- Dacă operațiile de transfer și de ștergere sunt repetate de multe ori, structura de fișiere de pe dispozitivul USB începe să se fragmenteze. Consultați manualul de instrucțiuni al dispozitivului USB pentru a afla cum să rezolvați problema.

Rezultă erori la transferul de muzică spre dispozitivul USB.

- Dispozitivul USB utilizat nu este acceptat de sistem. Verificați informațiile publicate pe Internet despre dispozitivele USB compatibile. (pag. 12).

- Opriti sistemul și deconectați dispozitivul USB. Dacă dispozitivul USB are un comutator de alimentare, opriți și apoi reporniți-l, după ce ați deconectat dispozitivul de la sistem. Încercați apoi, din nou, să executați transferul.
- Dispozitivul USB a fost deconectat sau acestuia i-a fost întreruptă alimentarea în timpul procesului de transfer. Ștergeți fragmentul de fișier transferat și repetați transferul. Dacă problema persistă, este posibil ca echipamentul USB să fie defect. Consultați manualul de instrucțiuni al dispozitivului USB pentru a afla o metodă de soluționare a dificultății.



Nu pot fi șterse fișierele și directoarele de pe dispozitivul USB.

- Verificați dacă echipamentul USB este protejat la scriere.
- Dispozitivul USB a fost deconectat, sau acestuia i-a fost întreruptă alimentarea în timpul transferului. Ștergeți fișierul parțial transferat. Dacă eroarea persistă, este posibil ca dispozitivul USB să fie defect. Consultați manualul de instrucțiuni al dispozitivului USB pentru a vedea cum se rezolvă această problemă.

Utilizați un dispozitiv USB compatibil ?

- În cazul în care dispozitivul USB nu este acceptat de sistem, pot apărea unele probleme. Verificați informațiile publicate pe Internet despre dispozitivele USB compatibile (pag. 12).

Apare mesajul “OVER CURRENT”.

- A fost detectată o problemă legată de intensitatea curentului electric la portul  (USB). Opriti sistemul și decuplați dispozitivul USB de la portul  (USB). Verificați dacă nu există probleme legate de dispozitivul USB.

Nu se aude sonorul.

- Dispozitivul USB nu este corect conectat. Opriti sistemul și reconectați dispozitivul la portul USB, apoi porniți din nou sistemul și verificați dacă este afișată indicația “USB MEMORY”.

Sunetul este afectat de zgomot, prezintă omisiuni sau este distorsionat.

- Opriți sistemul și reconectați dispozitivul la portul USB, apoi porniți din nou sistemul.
- Datele de muzică conțin zgomot, sau sunetul este distorsionat. Este posibil ca zgomotul să fi fost introdus în timpul transferului. Ștergeți fișierul și încercați să îl transferați din nou.
- Viteza de transfer utilizată la codarea fișierelor a fost foarte redusă. Puneți pe dispozitivul USB fișiere codate la o viteză de transfer mai mare.

Echipamentul USB nu poate fi conectat la portul (USB).

- Echipamentul USB este greșit conectat. Conectați echipamentul USB orientat corect.

Este afișat “READING” pentru o perioadă îndelungată de timp sau durează mai multă vreme până ce începe redarea.

- Procesul de începere a redării necesită un timp îndelungat în următoarele situații :
 - echipamentul USB conține un număr mare de fișiere și directoare,
 - structura de fișiere este extrem de complexă,
 - capacitatea de memorie este depășită,
 - memoria internă este fragmentată.Vă recomandăm să țineți seama de următoarele :
 - numărul total de directoare pe un dispozitiv USB: 100 sau mai mic,
 - numărul total de fișiere dintr-un director : 100 sau mai mic.

Indicațiile afișate sunt eronate.

- Trimiteți din nou fișierul audio pe echipamentul USB, deoarece fișierul audio conținut de dispozitivul USB poate fi deteriorat.
- Caracterile ce pot fi afișate de acest sistem sunt numai literele alfabetului și cifrele. Alte caractere nu vor fi corect afișate.

Echipamentul USB nu este recunoscut.

- Opriți sistemul și recuplați echipamentul USB apoi reporniți sistemul.
- Verificați informațiile publicate pe Internet despre dispozitivele USB compatibile. (pag. 12).
- Dispozitivul USB nu funcționează corect. Consultați manualul de instrucțiuni al dispozitivului USB pentru a soluționa problema.

Redarea nu începe.

- Opriți sistemul și reconectați echipamentul USB apoi reporniți sistemul.
- Verificați informațiile publicate pe Internet despre dispozitivele USB compatibile. (pag. 12).
- Apăsați ► (sau ►► la aparat) pentru a porni redarea.

Redarea nu începe de la prima pistă.

- Reveniți la modul normal de redare prin apăsarea în mod repetat a butonului PLAY MODE, până ce indicațiile “PGM” și “SHUF” dispar.

Fișierele nu pot fi redate.

- Fișierele audio nu au extensia “.mp3”, “.wma”, “.m4a”, “.mp4” sau “.3gp”.
- Fișierul audio este unul cu mai multe piste.
- Fișierul este unul video.
- Datele nu sunt stocate în format MP3/ WMA/ AAC.
- Datele sunt stocate în format WMA lossless / AAC lossless.
- Dispozitivele USB de stocare a datelor formate în alt sistem decât FAT16 sau FAT32 nu sunt acceptate*.
- Dacă utilizați un dispozitiv USB partiționat, pot fi redate numai fișierele audio de pe prima partiție.
- Este posibilă redarea numai până la 8 nivele de imbricare.
- Numărul de directoare depășește 255.

- Numărul de fișiere a depășit 5000.
- Fișierele criptate sau protejate de parole etc. nu pot fi redade.
- * *Acest sistem acceptă formatele FAT16 și FAT32, dar anumite echipamente USB nu sunt compatibile toate aceste tipuri de FAT. Pentru detalii, consultați manualul de instrucțiuni al fiecărui dispozitiv USB sau contactați producătorul.*

Radio (Tuner)

Există un zgomot puternic sau posturile radio nu pot fi recepționate (mesajele "TUNED" sau "ST" clipesc pe ecran).

- Conectați corespunzător antena.
- Găsiți o poziție și o orientare care asigură o recepție bună a semnalului și apoi fixați din nou antena.
- Mențineți antenele la depărtare de cablurile boxelor audio, cablul de alimentare și cablul USB pentru a preveni preluarea de zgomote.
- Consultați cel mai apropiat dealer Sony dacă antena AM furnizată a sosit fără suportul de plastic.
- Oprți echipamentele electrice din apropiere.

Pentru a modifica intervalul de acord AM (cu excepția modelelor pentru Europa, Rusia și Arabia Saudită)

Intervalul de acord AM este stabilit din fabrică de 9 kHz sau de 10 kHz.

Folosiți butoanele aparatului pentru a modifica intervalul de acord.

- 1 Depistați un post de radio AM, apoi oprți sistemul.
- 2 Apăsați butonul DISPLAY pentru a fi afișat ceasul.
- 3 În timp ce țineți apăsat butonul TUNING+, apăsați I/⏻.
Toate posturile de radio AM fixate în memoria aparatului vor fi șterse.
Pentru revenirea la intervalul de acord stabilit din fabrică, repetați această procedură.

Pentru a îmbunătăți accesul la disc

Porniți alimentarea player-ului CD/dispozitivului USB utilizând funcția de gestionare a alimentării CD / USB. În mod implicit, alimentarea CD / USB este oprită.

- 1 Apăsați în mod repetat FUNCTION pentru a selecta funcția CD.
- 2 Apăsați I/⏻ pentru a opri sistemul.
- 3 După ce indicația "STANDBY" încetează să mai clipească, apăsați butonul DISPLAY pentru a fi afișat ceasul, apoi apăsați I/⏻ în timp ce este menținut apăsat butonul ■ al aparatului.

Apare indicația "CD/USB PWR OFF". Pornirea alimentării playerului CD / dispozitivului USB micșorează timpul de acces la disc și îmbunătățește încărcarea discului.

Dacă recepția radio nu este satisfăcătoare cu alimentarea pornită la playerul CD/dispozitivul USB, reveniți la reglajul din oficiu.

Pentru a opri alimentarea playerului CD / dispozitivului USB, repetați procedura până ce este afișat mesajul "CD/USB PWR OFF". Țineți cont că la oprirea alimentării playerului CD/dispozitivului USB în modul de recepție radio, nu este furnizat curent electric dispozitivului USB, și astfel dispozitivul nu este recunoscut și nu este încărcat de către sistem, chiar dacă el este conectat.

Revenirea la reglajele efectuate din fabrică

Dacă sistemul continuă să nu funcționeze corespunzător, inițializați-l, readucându-l la parametrii stabiliți din fabrică. Sistemul nu poate fi inițializat dacă aparatul se află în modul economic de funcționare.

Utilizați butoanele aparatului pentru a inițializa aparatul și a-l readuce la configurarea stabilită din fabrică.

1 Decuplați cablul de alimentare de la priză, apoi reconectați-l și porniți sistemul.

2 Apăsăți simultan **■**, **FUNCTION** și **I/⏻**.

Toate reglajele efectuate de utilizator, precum fixarea posturilor radio în memorie, cronometrul și ceasul vor fi anulate.

Dezactivarea funcției de standby automat

Acest sistem este echipat cu o funcție de standby automat. Sistemul intră automat în modul standby după aproximativ 30 de minute în cazul în care nu este efectuată nici o operațiune sau nu există semnal audio de ieșire.

În mod implicit, funcția de standby automat este activată.

Utilizați butoanele de pe unitate pentru a dezactiva funcția de standby automat.

În timp ce sistemul este pornit țineți apăsat butonul **I/⏻** până când apare indicația **“AUTO STANDBY OFF”**

Pentru a activa această funcție, repetați procedura până când apare **“AutoSTBY ON”**.

Note

- **“AUTOSTBY”** apare pe afișaj timp de 2 minute înainte ca sistemul să intre în modul standby.
- Funcția de standby automat nu este disponibilă pentru funcționarea pe radio (FM/AM).
- Este posibil ca sistemul să nu intre automat în modul standby în următoarele cazuri:
 - atunci când este detectat un semnal audio.
 - când este conectat un dispozitiv USB.
 - în timpul redării unei piste audio sau a unui fișier.
 - atunci când este activat un Play Timer (*Cronometru de redare*) sau un Sleep Timer (*Cronometru de oprire*) prestabilit.

Mesaje

În timpul funcționării, unul dintre următoarele mesaje pot apărea sau pot fi afișate intermitent pe panoul frontal al sistemului.

COMPLETE (*Operație încheiată*)

- Operația de fixare a posturilor de radio în memorie s-a încheiat în mod normal.
- Fișierul audio sau directorul a fost șters de pe dispozitivul USB.

DATA ERROR (*Eroare legată de date*)

Ați încercat să redați un fișier ce nu poate fi redat, de pe dispozitivul USB.

DEVICE ERROR (*Eroare de dispozitiv*)

Dispozitivul USB nu poate fi recunoscut sau a fost conectat un dispozitiv necunoscut (pag. 24, 25).

DEVICE FULL (*Dispozitiv complet ocupat*)

Dispozitivul USB este complet ocupat.

ERASE ERROR (*Eroare la ștergere*)

Ștergerea fișierelor audio sau a directorilor de pe dispozitivul USB a eșuat.

FATAL ERROR (*Eroare majoră*)

Dispozitivul USB a fost deconectat în timpul transferului de date sau al ștergerii de fișiere/directoare audio conținute de acesta.

FOLDER FULL (*Director complet ocupat*)

A fost atins numărul maxim de directoare ce pot fi conținute de dispozitivul USB.

FULL (*Complet*)

Ați încercat să introduceți în program mai mult de 25 de piste sau fișiere (pași).

LOCKED (*Blocat*)

Compartimentul pentru discuri nu se deschide. Contactați cel mai apropiat dealer Sony.

NO DISC (Nici un disc)

În player nu există nici un disc sau cel introdus nu poate fi redat de sistem.

NO MEMORY (Fără memorie)

Memoria selectată pentru redare sau transfer nu are un suport de memorie introdus în dispozitivul USB.

NO STEP (Eroare de dispozitiv)

Toate pistele din program au fost șterse.

NO SUPPORT (Nu este acceptat)

Este conectat un dispozitiv USB care nu este acceptat.

NO TRACK (Nici o pistă)

Fișierele de redat de pe dispozitivul USB nu sunt preluate de sistem.

NOT USED (Nedisponibilă)

Ați încercat să efectuați o anumită operație în condițiile în care aceasta nu este disponibilă.

NoDEVICE (Nici un dispozitiv USB)

Nu este conectat nici un dispozitiv USB sau dispozitivul USB conectat a fost oprit.

OVER (Final)

S-a ajuns la capătul discului datorită apăsării butonului ►► în timpul redării sau al pauzei.

OVER CURRENT (Supracurent)

A fost detectată o intensitate prea mare a curentului la portul ⚡ (USB).

PROTECT (Protecție)

Consultați secțiunea «Dacă este afișată indicația "PROTECT"» (pag. 22) pentru a afla ce trebuie făcut dacă apare acest mesaj.

PROTECTED (Protejat)

Ați încercat să faceți operații de transfer sau ștergere pe un dispozitivul USB protejat la scriere.

PUSH SELECT (Apăsați Select)

Ați încercat să reglați ceasul sau cronometrul în timp ce cronometrul funcționează.

PUSH STOP (Apăsați Stop)

- Ați apăsat PLAY MODE în timpul redării.
- Ați apăsat un buton a cărei funcționare este permisă numai când redarea este oprită.

READING (Citire)

- Sistemul citește informațiile de pe disc. Anumite butoane nu sunt disponibile.
- Sistemul efectuează operația de recunoaștere a dispozitivului USB.

REC ERROR (Eroare la înregistrare)

Transferul nu a început, s-a oprit în cursul efectuării sau nu a fost realizat din alte cauze (pag. 24).

REMOVED (Deconectare)

Dispozitivul USB a fost decuplat.

SET CLOCK (Potrivire ceas)

Ați încercat să reglați cronometrul, fără ca ceasul să fi fost potrivit anterior.

SET TIMER (Reglare cronometru)

Ați încercat să selectați cronometrul când nu este reglat cronometrul de redare.

TIME NG (Eroare cronometru)

Momentul de pornire coincide cu cel de oprire stabilit pentru Cronometrul de redare.

TRACK FULL (Număr de piste complet)

A fost atins numărul maxim de fișiere audio ce pot fi conținute de dispozitivul USB.

Specificații

Unitatea centrală

Secțiunea amplificator

Măsurătorile sunt efectuate în curent alternativ, în următoarele condiții :

- 127 V, 60Hz (modelul mexican),
- 220 V, 50 / 60Hz (modelul argentinian),
- 230 V, 50 / 60Hz (alte modele).

MHC-EX99 / EX900

- Boxe frontale :
Puterea nominală la ieșire :
80 W + 80 W (la 3 Ω, 1kHz, 1 % THD)
Puterea RMS nominală la ieșire :
135 W + 135 W (per canal la 3 Ω, 1kHz)
- Subwoofer
Puterea RMS la ieșire (referință) :
2000 W (la 8 Ω, 100Hz)

MHC-EX88 / EX700

Puterea nominală la ieșire :
120 W + 120 W (la 4 Ω, 1kHz, 1 % THD)
Puterea RMS nominală la ieșire :
200 W + 200 W (per canal la 4 Ω, 1kHz)

MHC-EX66 / EX600

Puterea nominală la ieșire :
50 W + 50 W (la 4 Ω, 1kHz, 1 % THD)
Puterea RMS la ieșire (referință) :
90 W + 90 W (per canal la 4 Ω, 1 kHz)

Intrări

DVD/PC IN L/R (mufe fono) :
Sensibilitate : 700 mV
Impedanță 22 kΩ

Ieșiri

PHONES (mini mufă stereo) : sunt acceptate căști cu impedanța de 8 Ω sau mai mare.

SPEAKER :

MHC-EX99/ EX900 : impedanță 3 Ω
MHC-EX88/ EX700/EX66/EX600:
impedanță 4 Ω

SUBWOOFER

(doar la MHC-EX99/ EX900) :
impedanță 8 Ω

Secțiune USB

Viteză de transfer acceptată :
MP3 (MPEG 1 Audio Layer-3) /
32 ÷ 320 kbps, VBR
WMA :
48 ÷ 192 kbps,
AAC :
48 ÷ 320 kbps,

Frecvențe eșantionare :

MP3 (MPEG 1 Audio Layer-3) /
32/ 44,1 / 48 kHz
WMA / AAC : 44,1 kHz

Port USB ↔ :

Intensitate maximă a curentului :
500 mA

Continuare ⇨

Secțiunea CD player

Sistem :

Compact disc și sistem audio digital

Proprietățile diodei laser

Durata emisie : Continuu

Ieșire laser* : sub 44,6 μ W

* Această valoare la ieșire este măsurată la o distanță de 200 mm de la suprafața lentilelor pe un bloc optic de culegere a semnalului cu apertură de 7 mm.

Răspunsul în frecvență : 20 Hz ÷ 20 kHz

Raportul semnal zgomot : peste 90 dB

Registrul dinamic : peste 88 dB

Secțiunea tuner

Tuner

FM stereo

FM/AM cu superheterodină

Antenă

FM cablu

AM circulară

• Tuner FM

Domeniul de acord :

87,5 ÷ 108,0 MHz (trepte de 50 kHz)

Frecvența intermediară :

200/250/300/350/400 kHz

• Tuner AM

Domeniul de acord :

• Modelele pentru America Latină :

530 ÷ 1710 kHz

(cu interval de acord de 10 kHz)

531 ÷ 1710 kHz (cu interval de acord de 9 kHz)

• Modelele pentru Europa, Rusia și Arabia Saudită :

531 ÷ 1602 kHz

(cu interval de acord de 9 kHz)

• Alte modele :

531 ÷ 1602 kHz

(cu interval de acord de 9 kHz)

530 ÷ 1610 kHz

(cu interval de acord de 10 kHz)

Frecvența intermediară : 400 kHz

Boxe

Boxe frontale

SS-EX99 pentru MHC-EX99

SS-EX900 pentru MHC-EX900

SS-EX88 pentru MHC-EX88

SS-EX700 pentru MHC-EX700

Sistem de boxe : 2 căi, 2 unități, bas reflex

Unități de boxe :

– woofer : 180 mm, tip con

– tweeter : 40 mm, tip pâlnie

Impedanța nominală :

– MHC-EX99/EX900 : 3 Ω

– MHC-EX88/EX700 : 4 Ω

Dimensiuni (L×A×Î) :

aprox. 230 × 340 × 210 mm

Masa : aprox. 3,0 kg

Număr de boxe: 2 piese

SS-EX66 pentru MHC-EX66

SS-EX600 pentru MHC-EX600

Sistem de boxe : 2 căi, 2 unități, bas reflex

Unități de boxe :

– woofer : 150 mm, tip con

– tweeter : 40 mm, tip pâlnie

Impedanța nominală : 4 Ω

Dimensiuni (L×A×Î) :

aprox. 202 × 306 × 210 mm

Masa : aprox. 2,5 kg

Număr de boxe: 2 piese

Subwoofer

SS-WG900 pentru MHC-EX99 / EX900

Sistem de boxe :

sistem subwoofer, bas reflex

Unități de boxe :

Subwoofer : 200 mm, tip con

Impedanța nominală : 8 Ω

Dimensiuni (L×A×Î) :

aprox. 282 × 306 × 295 mm

Masa :

aprox : 4,6 kg

Număr de boxe: 1 piesă

Caracteristici generale

Cerințe privind alimentarea

- model mexican :
127 V c.a., 60 Hz
- modele european, argentinian și rusec :
220-240 V c.a., 50/60 Hz
- alte modele :
120 V - 240V c.a.,50/60 Hz

Consum de putere :

- MHC-EX99/ EX900 : 85 W
(0,5 W în modul economic de funcționare)
- MHC-EX88/ EX700 : 70 W
(0,5 W în modul economic de funcționare)
- MHC-EX66/ EX600 : 45 W
(0,5 W în modul economic de funcționare)

Dimensiuni (L/Î/A) (exclusiv boxele) :

cca. 210 × 312 × 375 mm

Masă (exclusiv boxele) :

- MHC-EX99/EC900/EX88/EX700
aprox. 3,8 kg
- MHC-EX66/EX600 : aprox. 3,6 kg

Număr de unități: 1 piesă

Accesorii furnizate :

- telecomandă (1),
- baterii tip R6 (mărime AA) (2)
- antenă cadru AM (1)
- antenă fir FM (1)

Design-ul și specificațiile pot fi modificate fără să fiți avizați.

• Consum de putere în standby : 0,5 W

SONY®

COMPACT
disc
DIGITAL AUDIO

CD R-D-S

<http://www.sony.ro>

RO



Dezafectarea echipamentelor electrice și electronice vechi (Valabil în Uniunea Europeană și în celelalte state europene cu sisteme de colectare separate)

Acest simbol marcat pe un produs sau pe ambalajul acestuia indică faptul că respectivul produs nu trebuie considerat reziduu menajer în momentul în care doriți să îl dezafecțați. El trebuie dus la punctele de colectare destinate reciclării echipamentelor electrice și electronice.

Dezafectând în mod corect acest produs veți ajuta la prevenirea posibilelor consecințe negative asupra mediului înconjurător și sănătății oamenilor care pot fi cauzate de tratarea inadecvată a acestor reziduuri. Reciclarea materialelor va ajuta totodată la conservarea resurselor naturale. Pentru mai multe detalii legate de reciclarea acestui produs, vă rugăm să consultați biroul local, serviciul de preluare a deșeurilor sau magazinul de unde ați achiziționat produsul.

Accesorii pentru care se aplică : telecomanda.