

DK
FI
SE

4-488-935-12(1) (DK-FI-SE)



STR-DH550

Se i hjælpevejledningen for at få fuldstændige anvisninger.
Täydelliset ohjeet ovat ohjeoppaassa.
Se Hjälpguiden om du vill ha fullständiga anvisningar.

For kunder i Europa:
Asiakkaat Euroopassa:
För kunder i Europa:
http://rd1.sony.net/help/ha/strdh7555/h_eu/



For kunder i andre områder:
Asiakkaat muilla alueilla:
För kunder i andra områden:
<http://rd1.sony.net/help/ha/strdh7555/>



Medfølgende tilbehør:
Vakiovarusteet:
Tillbehör som medföljer:

- Fjernbetjening (1)
Kauko-ohjain (1)
Fjärrkontroll (1)
- R03-batterier (størrelse AAA) (2)
R03 (AAA) -paristot (2)
R03-batterier (storlek AAA) (2)
- AM-rammeantenne (1)
AM-kehäantenni (1)
AM-ramantenn (1)
- Optimeringsmikrofon (1)
Mittausmikrofoni (1)
Optimeringsmikrofon (1)
- FM-ledningsantenne (1)
FM-lanka-antenni (1)
FM-antenn (1)

Du får også brug for (medfølger ikke):
Tarvitset myös seuraavat osat (eivät sisälly toimitukseen):
Du behöver också (medföljer inte):

- Højttalerkabel
Kaiutinjohto
Högtalarkabel
- HDMI-kabel
HDMI-kaapeli
HDMI-kabel
- Monolydkabel
Monoäänijohto
Enkanalig ljudkabel
- Optisk digitalt kabel*1
Optinen digitaalikaapeli*1
Optisk digitalkabel*1

*1 Dette element er muligvis ikke nødvendigt, afhængigt af din tilslutning.
*1 Tätä kaapelia ei tarvita kaikissa liitännöissä.
*1 Det här alternativet kanske inte behövs beroende på din anslutning.

1

Opsætning af højttalerne
Kaiuttimien asentaminen
Ställa in högtalarna

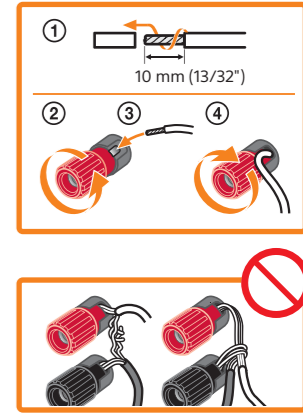
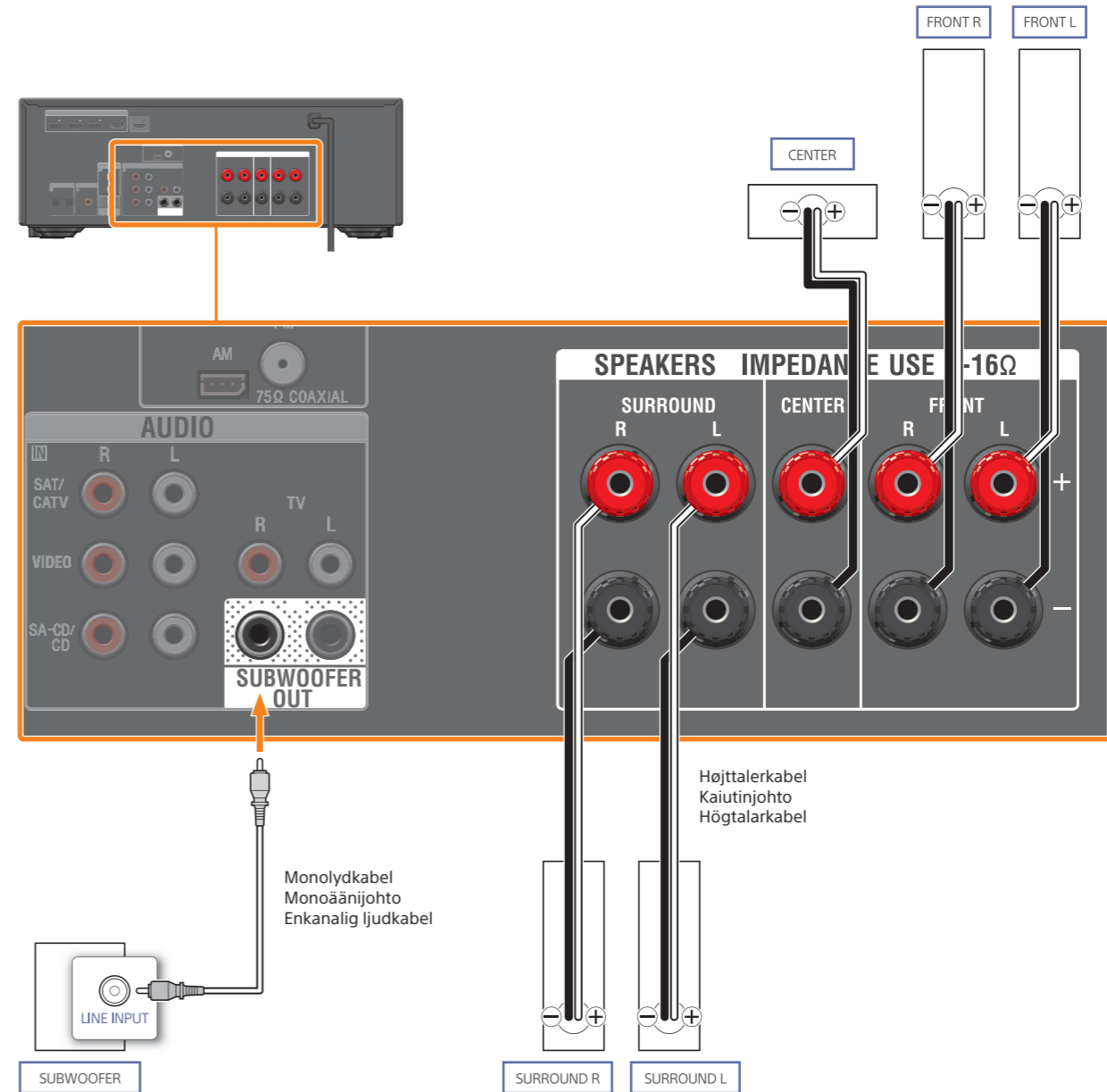
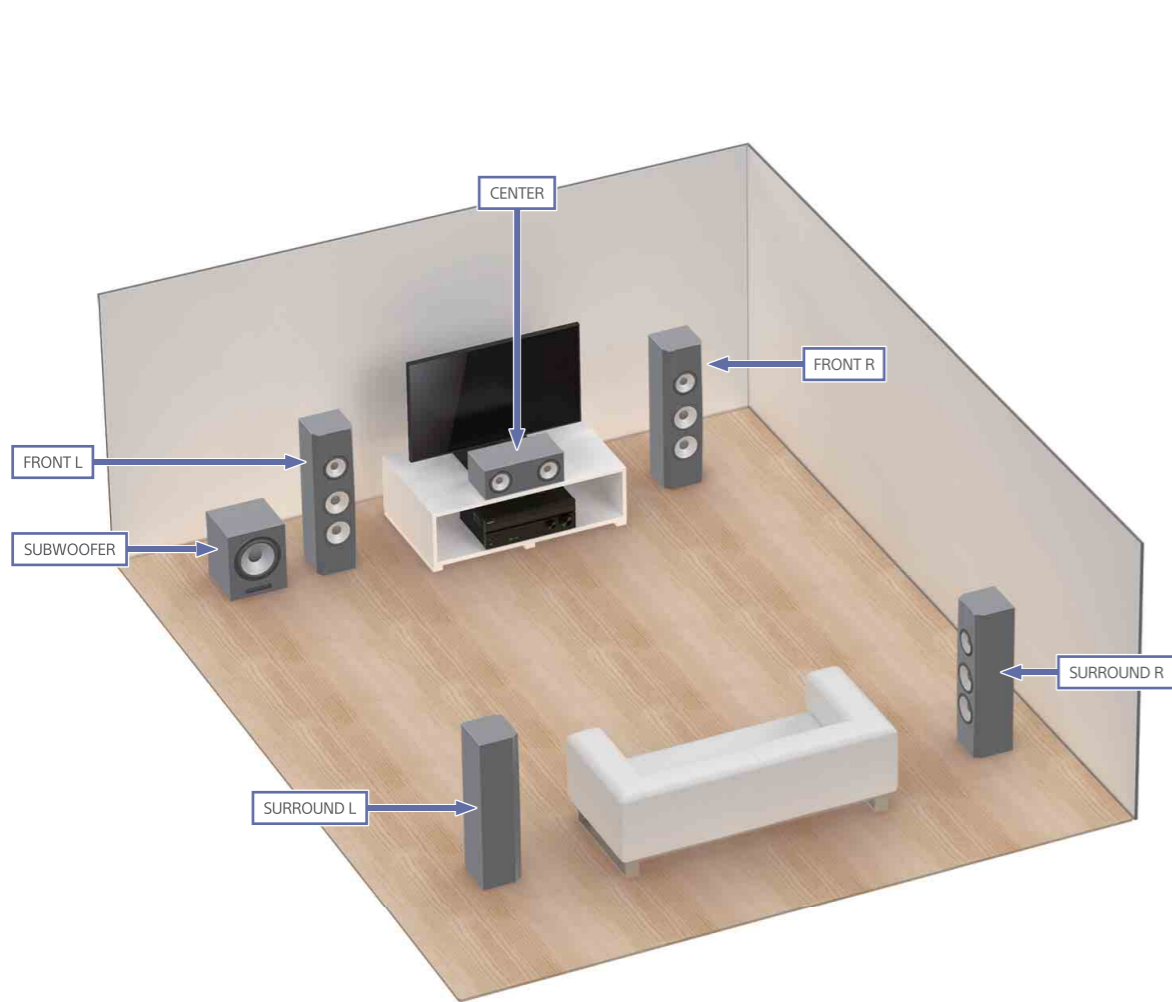

Ukorrekt tilslutning kan resultere i alvorlig skade på receiveren.
Virheellisesti tehty liitäntä voi aiheuttaa viritinvahvistimen vakavan vaurioitumisen.
Felaktig anslutning kan leda till irreparabel skada på mottagaren.

TV
Television
TV

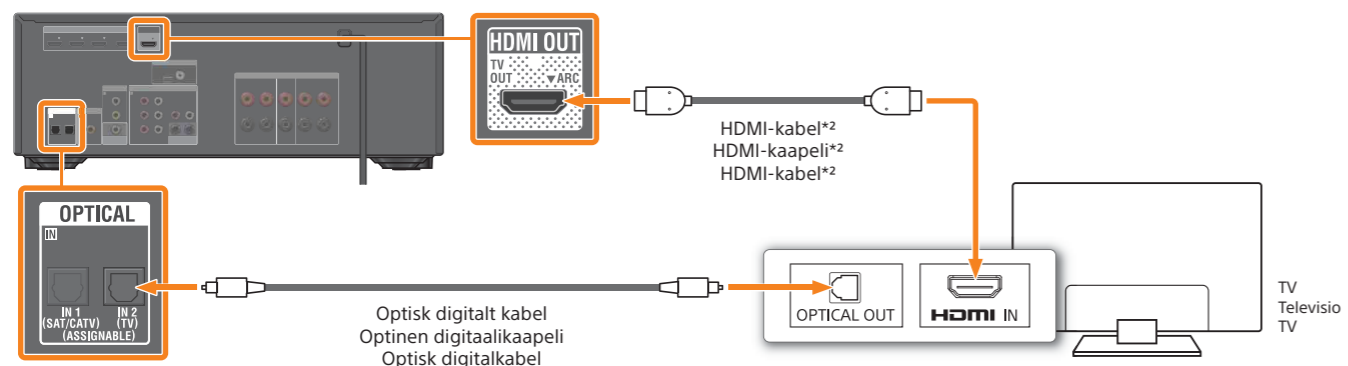

Andre enheder
Muut laitteet
Andra enheter

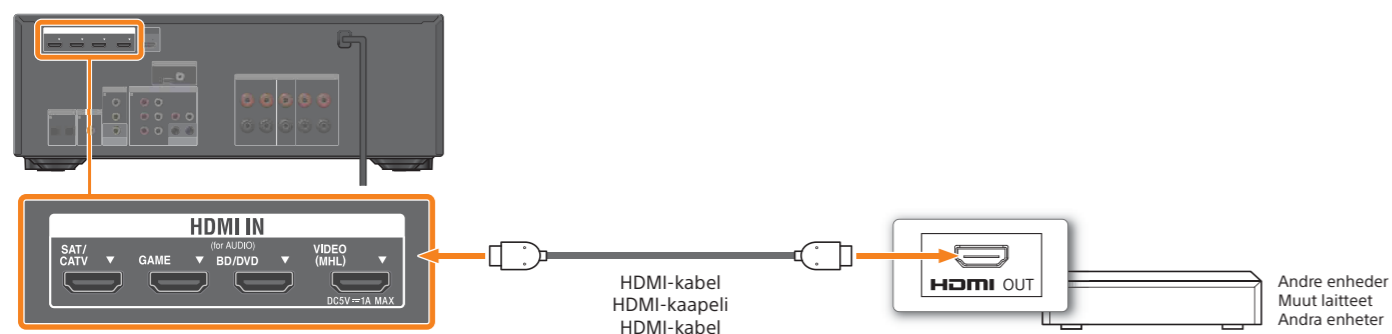

Radio
Radio
Radio

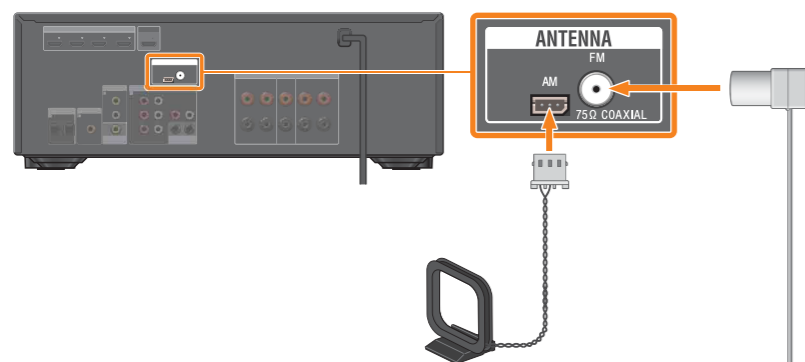

*2 Hvis dit TV har et HDMI-stik med "ARC" (Audio Return Channel) påtrykt, behøver du ikke et optisk digitalt kabel.

*2 Jos televisiossa on HDMI-liitäntä, jossa on merkintä ARC, optista digitaalikaapelia ei tarvita.

*2 Om din tv har ett HDMI-uttag med markeringen ARC (Audio Return Channel) behöver du inte använda en optisk digitalkabel.

1

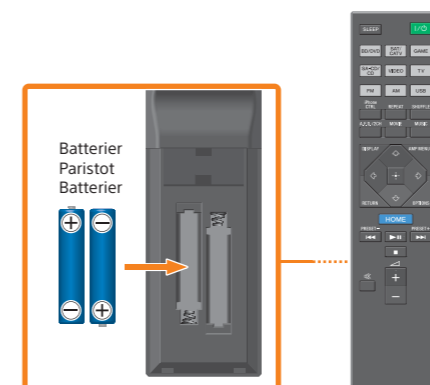

2

Sæt stikket på vekselstrømsledningen i en vægkontakt, og tryk derefter på I/⏻ for at tænde AV-receiveren.

Liitä verkkovirtajohto pistorasiaan ja kytke sitten viritinvahvistimen virta painamalla I/⏻-painiketta.

Anslut nätströmskabeln till ett vägguttag och tryck sedan på I/⏻ för att starta AV-mottagaren.

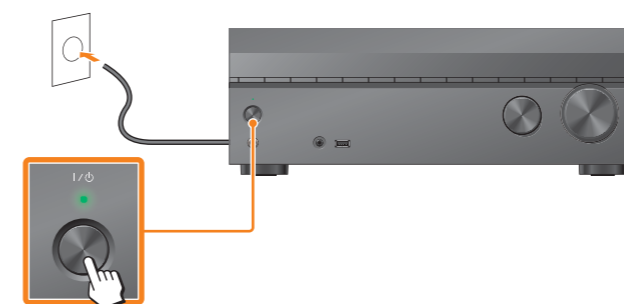

1

Placer optimeringsmikrofonen i øreniveau der, hvor du normalt ville sidde.

Sijoita kalibrointimikrofoni korvan korkeudelle suunnilleen siihen paikkaan, jossa normaalisti istut.

Placera optimeringsmikrofonen i öronhöjd ungefär där du normalt sitter.

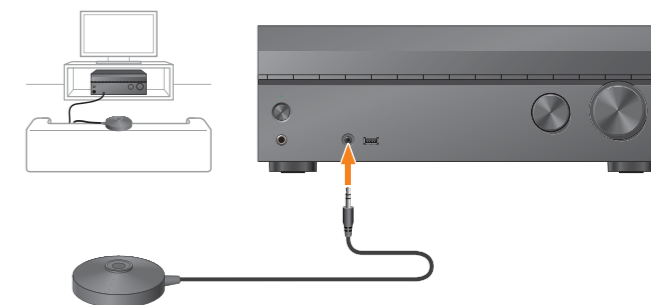

2

Følg anvisningerne på skærmen for at udføre [Easy Setup]. Når opsætningen er udført, skal du trykke på [] på fjernbetjeningen for at afslutte opsætningen.

Tee [Easy Setup] näyttöön tulevien ohjeiden mukaisesti. Kun määrittely on tehty, poistu asetusohjelmasta painamalla kauko-ohjaimen []-painiketta.

Genomför [Easy Setup] genom att följa anvisningarna på skärmen. När installationen är klar trycker du på [] på fjärrkontrollen för att avsluta installationen.



Hvis du vil høre lyd fra de tilsluttede enheder, skal du trykke på indgangsknapperne for at vælge den ønskede enhed. Og tænd derefter enheden, og start afspilning.

God fornøjelse!

Voit kuunnella liitettyjen laitteiden toistamaa ääntä valitsemalla haluamasi laitteen tulopainikkeilla. Kytke sitten laitteeseen virta ja aloita toisto.

Nauti!

Om du vill lyssna på ljud från de anslutna enheterna trycker du på inspelningsknapparna för att välja önskad enhet. Slå sedan på enheten och starta uppspelningen.

Mycket nöje!

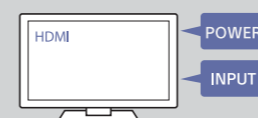

Hvis opsætningskærmen ikke vises, skal du vælge den korrekte AV-indgang på dit TV.

Jos asetusnäyttö ei tule näkyviin, valitse oikea AV-tulo televisiosta.

Om inställningskärmen inte visas väljer du korrekt AV-ingång på tv:n.