

SONY®

ΟΙΚΙΑΚΟ ΗΧΟΣΥΣΤΗΜΑ

Οδηγίες χρήσης

Ξεκινώντας

Αναπαραγωγή δίσκου/USB

Μεταφορά με USB

Ραδιοφωνικός δέκτης

BLUETOOTH

Gesture Control

Ρύθμιση ήχου

Άλλοι χειρισμοί

Πρόσθετες πληροφορίες

ΠΡΟΕΙΔΟΠΟΙΗΣΗ

Για να μειωθεί ο κίνδυνος πυρκαγιάς, μην καλύπτετε το άνοιγμα εξαερισμού της συσκευής με εφημερίδες, πετσέτες, κουρτίνες κ.λπ.

Μην εκθέτετε τη συσκευή σε πηγές γυμνής φλόγας (π.χ. αναμμένα κεριά).

Για να μειώσετε τον κίνδυνο πυρκαγιάς ή ηλεκτροπληξίας, μην εκθέτετε αυτήν τη συσκευή σε σταγόνες ή πιτσιλιές και μην τοποθετείτε αντικείμενα με υγρά, όπως βάζα, επάνω στη συσκευή. Καθώς για την αποσύνδεση της συσκευής από το δίκτυο ρεύματος χρησιμοποιείται το φιο του καλωδίου ρεύματος, συνδέστε τη συσκευή σε μια εύκολα προσβάσιμη πρίζα. Εάν παρατηρήσετε οποιαδήποτε μη φυσιολογική λειτουργία της συσκευής, αποσυνδέστε αμέσως το φιο του καλωδίου ρεύματος από την πρίζα.

Μην εγκαθιστάτε τη συσκευή σε περιορισμένο χώρο, όπως βιβλιοθήκη ή εντοιχισμένο ερμάριο. Μην εκθέτετε τις μπαταρίες ή συσκευές με εγκαταστημένες τις μπαταρίες σε υπερβολική θερμότητα, όπως ηλιακό φως και φωτιά.

Η συσκευή δεν αποσυνδέεται από το δίκτυο ρεύματος εφόσον παραμένει συνδεδεμένη στην πρίζα, ακόμη κι εάν είναι απενεργοποιημένη. Η εγκυρότητα της σήμανσης CE περιορίζεται μόνο στις χώρες εκείνες όπου έχει επιβληθεί νόμιμα, κυρίως στις χώρες του ΕΟΧ (Ευρωπαϊκός Οικονομικός Χώρος).

Ο παρών εξοπλισμός έχει ελεγχθεί και συμμορφώνεται με τα όρια που ορίζονται στον κανονισμό EMC χρησιμοποιώντας καλώδιο σύνδεσης μήκους μικρότερου από 3 μέτρα. Μόνο για χρήση σε εσωτερικούς χώρους.

ΠΡΟΣΟΧΗ

Η χρήση οπτικών οργάνων με αυτό το προϊόν αυξάνει τον κίνδυνο πρόκλησης προβλημάτων στα μάτια.

CLASS 1 LASER PRODUCT
LASER KLASSE 1
LUOKAN 1 LASERLAITE
KLASS 1 LASERAPPARAT

Η συσκευή αυτή έχει ταξινομηθεί ως προϊόν CLASS 1 LASER σύμφωνα με το πρότυπο IEC 60825-1:2007. Η σήμανση αυτή βρίσκεται στην πίσω εξωτερική πλευρά της συσκευής.

Για τους πελάτες στην Ευρώπη



ΕΛΑπόρριψη χρησιμοποιημένων μπαταριών και χρησιμοποιημένου ηλεκτρικού και ηλεκτρονικού εξοπλισμού (ισχύει στην Ευρωπαϊκή Ένωση και σε άλλες

ευρωπαϊκές χώρες με ξεχωριστά συστήματα αποκομιδής απορριμμάτων)

Το σύμβολο αυτό επάνω στο προϊόν, την μπαταρία ή τη συσκευασία υποδεικνύει ότι δεν πρέπει να μεταχειρίζεστε το προϊόν και την μπαταρία ως κοινά οικιακά απορρίμματα. Σε ορισμένες μπαταρίες, αυτό το σύμβολο χρησιμοποιείται σε συνδυασμό με ένα χημικό σύμβολο. Τα χημικά σύμβολα του υδραργύρου (Hg) ή του μολύβδου (Pb) προστίθενται, εάν η μπαταρία περιέχει περισσότερο από 0,0005% υδράργυρο ή 0,004% μολύβδο. Με τη διασφάλιση της σωστής απόρριψης αυτών των προϊόντων και μπαταριών συμβάλλετε στην αποτροπή ενδεχόμενων αρνητικών επιπτώσεων προς το περιβάλλον και την

ανθρώπινη υγεία, οι οποίες, σε διαφορετική περίπτωση, θα μπορούσαν να προκληθούν από ακατάλληλη διαχείριση απορριμμάτων. Η ανακύκλωση υλικών συμβάλλει στην εξοικονόμηση φυσικών πόρων. Στην περίπτωση προϊόντων τα οποία για λόγους ασφάλειας, απόδοσης ή ακεραιότητας των δεδομένων απαιτούν μόνιμη σύνδεση με μια ενσωματωμένη μπαταρία, αυτή η μπαταρία θα πρέπει να αντικαθίσταται μόνο από εξειδικευμένο προσωπικό επιδιορθώσεων. Για τη διασφάλιση της σωστής μεταχείρισης της μπαταρίας και του ηλεκτρικού και ηλεκτρονικού εξοπλισμού, παραδώστε αυτά τα προϊόντα στο τέλος της ωφέλιμης διάρκειας ζωής τους στο κατάλληλο σημείο συλλογής για την ανακύκλωση ηλεκτρικού και ηλεκτρονικού εξοπλισμού. Για όλες τις άλλες μπαταρίες ανατρέξτε στην ενότητα που αφορά την ασφαλή αφαίρεση της μπαταρίας από το προϊόν. Παραδώστε την μπαταρία στο κατάλληλο σημείο συλλογής για την ανακύκλωση μεταχειρισμένων μπαταριών. Για λεπτομερείς πληροφορίες σχετικά με την ανακύκλωση αυτού του προϊόντος ή των μπαταριών, επικοινωνήστε με τις τοπικές δημοτικές αρχές, την υπηρεσία αποκομιδής οικιακών απορριμμάτων ή το κατάστημα από το οποίο αγοράσατε το προϊόν ή την μπαταρία.

Ειδοποίηση για τους πελάτες:
Οι ακόλουθες πληροφορίες ισχύουν μόνο για εξοπλισμό που πωλείται σε χώρες στις οποίες ισχύουν οι Οδηγίες της ΕΕ.

Το προϊόν αυτό έχει κατασκευαστεί από ή εκ μέρους της Sony Corporation, 1-7-1 Konan Minato-ku

Tokyo, 108-0075 Ιαπωνία. Ερωτήματα σχετικά με τη συμμόρφωση του προϊόντος με βάση τη νομοθεσία της Ευρωπαϊκής Ένωσης θα πρέπει να απευθύνονται στον εξουσιοδοτημένο αντιπρόσωπο, την Sony Belgium, bijkantoor van Sony Europe Limited, Da Vincilaan 7-D1, 1935 Zaventem, Βέλγιο. Για οποιαδήποτε θέματα επισκευής ή εγγύησης, απευθυνθείτε στις διευθύνσεις που παρέχονται στα ξεχωριστά αντίστοιχα έγγραφα.

Με το παρόν, η Sony Corp. δηλώνει ότι ο παρών εξοπλισμός συμμορφώνεται με τις ουσιαστικές απαιτήσεις και άλλες σχετικές διατάξεις της οδηγίας 1999/5/EK. Για λεπτομέρειες, επισκεφθείτε την ακόλουθη διεύθυνση URL:
<http://www.compliance.sony.de/>



Αυτό το οικιακό ηχοσύστημα προορίζεται για αναπαραγωγή ήχου και βίντεο από δίσκους ή συσκευές USB, ροή μουσικής από smartphone συμβατά με NFC ή από μια συσκευή BLUETOOTH και δέκτη FM. Αυτό το σύστημα υποστηρίζει επίσης σύστημα караόκε.

Για τους πελάτες στην Αυστραλία και την Ινδία



Απόρριψη παλαιού ηλεκτρικού και ηλεκτρονικού εξοπλισμού (ισχύει στην Ευρωπαϊκή Ένωση και άλλες ευρωπαϊκές χώρες με ξεχωριστά συστήματα αποκομιδής)

Για τους πελάτες στα Ηνωμένα Αραβικά Εμιράτα

TRA
REGISTERED No:
ER0119223/13
DEALER No:
DA0063360/11

Ειδοποίηση άδειας χρήσης και εμπορικών σημάτων

- Η ονομασία **DVD** είναι εμπορικό σήμα της DVD Format/Logo Licensing Corporation.
- Τα λογότυπα «DVD+RW», «DVD-RW», «DVD+R», «DVD-R», «DVD VIDEO» και «CD» είναι εμπορικά σήματα.
- Η τεχνολογία και τα διπλώματα ευρεσιτεχνίας της κωδικοποίησης ήχου MPEG Layer-3 παρέχονται κατόπιν αδειάς των Fraunhofer IIS και Thomson.
- Η ονομασία Windows Media είναι σήμα κατατεθέν ή εμπορικό σήμα της Microsoft Corporation στις Ηνωμένες Πολιτείες ή/και σε άλλες χώρες.
- Το προϊόν αυτό προστατεύεται από συγκεκριμένα δικαιώματα πνευματικής ιδιοκτησίας της Microsoft Corporation. Η χρήση ή η διανομή αυτής της τεχνολογίας εκτός του προϊόντος αυτού απαγορεύεται χωρίς άδεια χρήσης από τη Microsoft ή μιας εξουσιοδοτημένης θυγατρικής εταιρείας της Microsoft.
- Η ονομασία «WALKMAN» και το λογότυπο «WALKMAN» είναι σήματα κατατεθέντα της Sony Corporation.

- Το σύστημα αυτό ενσωματώνει τεχνολογία Dolby* Digital.
* Κατασκευάζεται κατόπιν αδειάς από την Dolby Laboratories. Το Dolby και το σύμβολο του διπλού D είναι εμπορικά σήματα της Dolby Laboratories.
- Στο σύστημα έχει ενσωματωθεί τεχνολογία Διασύνδεσης πολυμέσων υψηλής ευκρίνειας (HDMI®). Οι ονομασίες HDMI και HDMI High-Definition Multimedia Interface, καθώς και το λογότυπο HDMI είναι εμπορικά σήματα ή σήματα κατατεθέντα της HDMI Licensing LLC στις Η.Π.Α και σε άλλες χώρες.
- Η ονομασία «BRAVIA» είναι εμπορικό σήμα της Sony Corporation.
- Το LDAC™ και το λογότυπο LDAC είναι εμπορικά σήματα της Sony Corporation.
- Το λεκτικό σήμα και τα λογότυπα BLUETOOTH® είναι σήματα κατατεθέντα ιδιοκτησίας της Bluetooth SIG, Inc. και οποιαδήποτε χρήση των εν λόγω σημάτων από την Sony Corporation υπόκειται σε άδεια. Άλλα εμπορικά σήματα και εμπορικές ονομασίες ανήκουν στους αντίστοιχους ιδιοκτήτες τους.
- Η ένδειξη «N» είναι σήμα κατατεθέν ή εμπορικό σήμα της NFC Forum, Inc. στις Ηνωμένες Πολιτείες και σε άλλες χώρες.
- Η ονομασία Android™ είναι εμπορικό σήμα της Google Inc.
- Η ονομασία Google Play™ είναι εμπορικό σήμα της Google Inc.
- Η ονομασία Apple, το λογότυπο Apple, οι ονομασίες iPhone και iPod touch είναι εμπορικά σήματα της Apple Inc., κατατεθειμένα στις Η.Π.Α. και άλλες χώρες. Το App Store είναι σήμα υπηρεσίας της Apple Inc.

- Οι ενδείξεις «Made for iPod» και «Made for iPhone» σημαίνουν ότι ένα ηλεκτρονικό εξάρτημα έχει σχεδιαστεί ώστε να συνδέεται ειδικά με iPod ή iPhone, αντίστοιχα, και έχει πιστοποιηθεί από τον κατασκευαστή ότι ανταποκρίνεται στα πρότυπα απόδοσης της Apple. Η Apple δεν ευθύνεται για τη λειτουργία αυτής της συσκευής ή τη συμμόρφωσή της με τα πρότυπα ασφάλειας και τα κανονιστικά πρότυπα. Σημειώνεται ότι η χρήση αυτού του προαιρετικού εξαρτήματος με iPod ή iPhone ενδέχεται να επηρεάσει την ασύρματη απόδοση.
- ΠΑΡΑΧΩΡΕΙΤΑΙ Η ΑΔΕΙΑ ΧΡΗΣΗΣ ΤΟΥ ΠΑΡΟΝΤΟΣ ΠΡΟΪΟΝΤΟΣ ΣΥΜΦΩΝΑ ΜΕ ΤΗΝ ΑΔΕΙΑ MPEG-4 VISUAL PATENT PORTFOLIO LICENSE ΓΙΑ ΤΗΝ ΠΡΟΣΩΠΙΚΗ ΚΑΙ ΜΗ ΕΜΠΟΡΙΚΗ ΧΡΗΣΗ ΑΠΟ ΚΑΤΑΝΑΛΩΤΗ ΓΙΑ
 - (i) ΤΗΝ ΚΩΔΙΚΟΠΟΙΗΣΗ ΒΙΝΤΕΟ, ΣΥΜΦΩΝΑ ΜΕ ΤΟ ΠΡΟΤΥΠΟ MPEG-4 VISUAL («MPEG-4 VIDEO»)

Ή/ΚΑΙ

- (ii) ΤΗΝ ΑΠΟΚΩΔΙΚΟΠΟΙΗΣΗ ΒΙΝΤΕΟ MPEG-4 ΤΟ ΟΠΟΙΟ ΕΧΕΙ ΚΩΔΙΚΟΠΟΙΗΘΕΙ ΑΠΟ ΚΑΤΑΝΑΛΩΤΗ, ΑΠΟ ΠΡΟΣΩΠΙΚΗ ΚΑΙ ΜΗ ΕΜΠΟΡΙΚΗ ΔΡΑΣΤΗΡΙΟΤΗΤΑ, Ή/ΚΑΙ ΑΠΟΚΤΗΘΗΚΕ ΑΠΟ ΠΑΡΟΧΟ ΒΙΝΤΕΟ ΣΤΟΝ ΟΠΟΙΟ ΕΧΕΙ ΠΑΡΑΧΩΡΗΘΕΙ ΑΔΕΙΑ ΠΑΡΟΧΗΣ ΒΙΝΤΕΟ MPEG-4.

ΔΕΝ ΠΑΡΑΧΩΡΕΙΤΑΙ ΟΥΤΕ ΣΥΝΑΓΕΤΑΙ ΟΤΙ ΠΑΡΑΧΩΡΕΙΤΑΙ ΚΑΜΙΑ ΑΔΕΙΑ ΧΡΗΣΗΣ ΓΙΑ ΟΠΟΙΑΔΗΠΟΤΕ ΑΛΛΗ ΧΡΗΣΗ. ΠΡΟΣΘΕΤΕΣ ΠΛΗΡΟΦΟΡΙΕΣ ΣΥΜΠΕΡΙΛΑΜΒΑΝΟΜΕΝΩΝ ΟΣΩΝ ΑΦΟΡΟΥΝ ΤΗΝ ΠΡΩΩΘΗΣΗ, ΤΗΝ ΕΣΩΤΕΡΙΚΗ ΚΑΙ ΕΜΠΟΡΙΚΗ ΧΡΗΣΗ ΚΑΙ ΤΗΝ ΑΔΕΙΑ ΧΡΗΣΗΣ ΜΠΟΡΕΙΤΕ ΝΑ ΛΑΒΕΤΕ ΑΠΟ ΤΗΝ MPEG LA, L.L.C. [HTTP://WWW.MPEGLA.COM](http://www.mpegla.com)

- Όλα τα άλλα εμπορικά σήματα ανήκουν στους αντίστοιχους ιδιοκτήτες τους.
- Σε αυτό το εγχειρίδιο, τα σύμβολα ™ και ® δεν καθορίζονται.

Σχετικά με αυτό το εγχειρίδιο

- Το εγχειρίδιο αυτό εξηγεί κυρίως τους χειρισμούς με τη χρήση του τηλεχειριστηρίου. Ωστόσο, οι ίδιοι χειρισμοί μπορούν να εκτελεστούν με τα πλήκτρα του υπογούφερ που έχουν ίδια ή παρόμοια ονόματα.
- Τα εικονίδια, όπως το **DVD-V**, που αναφέρονται στην επάνω πλευρά κάθε επεξήγησης υποδεικνύουν τον τύπο του μέσου που μπορεί να χρησιμοποιηθεί με τη λειτουργία που εξηγείται.
- Ορισμένες εικόνες παρουσιάζονται ως εννοιολογικά σχέδια και ενδέχεται να είναι διαφορετικές από εκείνες των πραγματικών προϊόντων.
- Τα στοιχεία που εμφανίζονται στην οθόνη της τηλεόρασης ενδέχεται να διαφέρουν ανάλογα με την περιοχή.
- Η προεπιλεγμένη ρύθμιση είναι υπογραμμισμένη.
- Το κείμενο μέσα σε αγκύλες ([--]) εμφανίζεται στην οθόνη της τηλεόρασης και το κείμενο μέσα σε διπλά εισαγωγικά («--») εμφανίζεται στην οθόνη της πρόσοψης.

Πίνακας περιεχομένων

Σχετικά με αυτό το εγχειρίδιο	5
Αφαίρεση συσκευασίας.....	8
Δίσκοι/αρχεία με δυνατότητα αναπαραγωγής σε συσκευή δίσκων/USB.....	8
Διαδικτυακές τοποθεσίες για συμβατές συσκευές	11
Οδηγός εξαρτημάτων και στοιχείων ελέγχου	12

Ξεκινώντας

Εγκατάσταση του συστήματος	15
Μεταφορά του συστήματος	21
Ασφαλής σύνδεση του συστήματος	23
Εκτέλεση ρύθμισης QUICK	27
Αλλαγή του συστήματος χρωμάτων (Εκτός από τα μοντέλα Λατινικής Αμερικής, Ευρώπης και Ρωσίας).....	27
Αλλαγή της λειτουργίας προβολής	28

Αναπαραγωγή δίσκου/USB

Βασική αναπαραγωγή	29
Άλλες λειτουργίες αναπαραγωγής	30
Χρήση της λειτουργίας αναπαραγωγής	33
Περιορισμός αναπαραγωγής του δίσκου (Γονικός έλεγχος).....	34
Προβολή πληροφοριών	

δίσκου και συσκευής USB.....	35
Χρήση του μενού ρυθμίσεων	36

Μεταφορά με USB

Μεταφορά μουσικής.....	41
------------------------	----

Ραδιοφωνικός δέκτης

Ακρόαση ραδιοφώνου.....	44
-------------------------	----

BLUETOOTH

Σχετικά με την ασύρματη τεχνολογία BLUETOOTH	45
Σύζευξη αυτού του συστήματος με μια συσκευή BLUETOOTH	45
Αναπαραγωγή μουσικής από συσκευή BLUETOOTH	46
Σύνδεση BLUETOOTH με ένα άγγιγμα μέσω NFC	47
Ρύθμιση των κωδικοποιητών ήχου BLUETOOTH	48
Ρύθμιση της κατάστασης αναμονής BLUETOOTH	49
Ρύθμιση του σήματος BLUETOOTH.....	49
Χρήση του «SongPal» μέσω BLUETOOTH.....	50

Gesture Control

Απόλαυση της λειτουργίας Gesture Control.....	50
Χρήση του Gesture Control κατά την αναπαραγωγή.....	51

Δημιουργία ατμόσφαιρας πάρτυ (DJ EFFECT)	51
Αλλαγή των εφέ φωτισμού...	52

Ρύθμιση ήχου

Ρύθμιση του ήχου	53
Επιλογή της λειτουργίας Virtual Football.....	53
Ρύθμιση του επιπέδου της έντασης του υπογούφερ	54
Δημιουργία του προσωπικού σας εφέ ήχου.....	54

Άλλοι χειρισμοί

Με χρήση της λειτουργίας Control for HDMI	55
Χρήση της λειτουργίας Party Chain	57
Τραγούδι: Καραόκε.....	59
Απόλαυση του φωτισμού πάρτι.....	60
Χρήση του Χρονοδιακόπτη ύπνου	61
Χρήση προαιρετικής συσκευής	61
Απενεργοποίηση των κουμπιών στο υπογούφερ (Κλείδωμα για τα παιδιά)	61
Ρύθμιση της λειτουργίας αυτόματης μετάβασης σε κατάσταση αναμονής	62
Ενημέρωση του λογισμικού ...	62

Πρόσθετες πληροφορίες

Αντιμετώπιση προβλημάτων	63
Προφυλάξεις.....	74
Τεχνικά χαρακτηριστικά	77
Κατάλογος κωδικών γλώσσας.....	79
Ευρετήριο	81

Αφαίρεση συσκευασίας

- Τηλεχειριστήριο (1)
- Μπαταρίες R03 (μεγέθους AAA) (2)
- Κεραία FM τύπου καλωδίου (1)
- Καλώδιο ρεύματος AC (καλώδιο σύνδεσης με το δίκτυο ρεύματος) (1)
- Βάσεις ηχείων (2)
- Πέλματα ηχείων (8)
- Βίδες (6)
- Προσαρμογέας βύσματος τροφοδοτικού AC (1) (παρέχεται μόνο σε ορισμένες περιοχές)
Ο προσαρμογέας βύσματος τροφοδοτικού AC δεν χρησιμοποιείται στη Χιλή.
Χρησιμοποιήστε τον προσαρμογέα βύσματος σε χώρες στις οποίες είναι απαραίτητο να χρησιμοποιηθεί.

Το MHC-GT4D αποτελείται από:

- Ενεργό υπογούφερ: SA-WGT4D (1)
- Σύστημα ηχείων: SS-GT4DB (2)

Σημείωση

Όταν αφαιρείτε από τη συσκευασία, φροντίστε να έχετε έναν βοηθό για να χειριστείτε το υπογούφερ. Εάν σας πέσει το υπογούφερ, μπορεί να προκληθεί τραυματισμός ή/και υλικές ζημιές.

Δίσκοι/αρχεία με δυνατότητα αναπαραγωγής σε συσκευή δίσκων/USB

Δίσκοι με δυνατότητα αναπαραγωγής

- DVD VIDEO
- DVD-R/DVD-RW σε μορφή DVD VIDEO ή λειτουργία βίντεο
- DVD+R/DVD+RW σε μορφή DVD VIDEO
- VIDEO CD (δίσκοι έκδ. 1.0, 1.1 και 2.0)

- Super VCD
- CD-R/CD-RW/CD-ROM σε μορφή VIDEO CD ή super VCD
- AUDIO CD
- CD-R/CD-RW σε μορφή AUDIO CD

Αρχεία με δυνατότητα αναπαραγωγής σε δίσκους/συσκευή USB

- Μουσική: MP3 αρχεία¹⁾²⁾ (.mp3), WMA αρχεία²⁾³⁾ (.wma), AAC αρχεία²⁾³⁾ (.m4a/.mp4/.3gp), WAV αρχεία³⁾⁴⁾ (.wav)
- Βίντεο: MPEG4 αρχεία²⁾⁵⁾ (.mp4/.m4v), Xvid αρχεία (.avi)

Σημειώσεις

- Οι δίσκοι πρέπει να έχουν την εξής μορφή:
 - CD-ROM/-R/-RW σε μορφή DATA CD που περιέχει τα αρχεία MP3¹⁾²⁾, MPEG4²⁾⁵⁾ και Xvid και συμμορφώνεται με το πρότυπο ISO 9660⁵⁾ Επίπεδο 1/Επίπεδο 2 ή Joliet (μορφή επέκτασης).
 - DVD-ROM/-R/-RW/+R/+RW σε μορφή DATA DVD που περιέχει τα αρχεία MP3¹⁾²⁾, MPEG4²⁾⁵⁾ και Xvid και συμμορφώνεται με το UDF (Universal Disk Format).
- Το σύστημα θα επιχειρήσει να αναπαραγάγει οποιαδήποτε δεδομένα έχουν τις παραπάνω επεκτάσεις, ακόμα και αν δεν έχουν τη μορφή MP3/WMA/AAC/WAV/MPEG4/Xvid. Η αναπαραγωγή αυτών των δεδομένων ενδέχεται να προκαλέσει έναν δυνατό ήχο που θα μπορούσε να καταστρέψει το σύστημα των ηχείων.

¹⁾ Η μορφή MP3 (MPEG 1 Audio Layer 3) είναι μια τυπική μορφή για συμπίεσμένα δεδομένα ήχου που προσδιορίζεται από ISO/MPEG. Τα αρχεία MP3 πρέπει να έχουν τη μορφή MPEG 1 Audio Layer 3.

²⁾ Τα αρχεία με προστασία πνευματικών δικαιωμάτων (Digital Rights Management) δεν μπορούν να αναπαραχθούν από το σύστημα.

³⁾ Μόνο σε συσκευή USB.

- 4) Αρχεία WAV με επεκτάσιμο μορμά δεν υποστηρίζονται.
- 5) Τα αρχεία MPEG4 πρέπει να εγγράφονται σε μορφή αρχείου MP4. Οι υποστηριζόμενοι κωδικοποιητές βίντεο και ήχου είναι οι εξής:
- Κωδικοποιητής βίντεο: MPEG4 Simple Profile (η μορφή AVC δεν υποστηρίζεται.)
 - Κωδικοποιητής ήχου: AAC-LC (ο κωδικοποιητής HE-AAC δεν υποστηρίζεται.)
- 6) Λογική μορφή αρχείων και φακέλων σε CD-ROM, που προσδιορίζεται από τον ISO (Διεθνής Οργανισμός Τυποποίησης).

Δίσκοι/αρχεία χωρίς δυνατότητα αναπαραγωγής

- Δεν είναι δυνατή η αναπαραγωγή των ακόλουθων δίσκων
 - BD (δίσκοι Blu-ray)
 - Δίσκοι CD-ROM εγγεγραμμένοι σε μορφή PHOTO CD
 - Τμήμα δεδομένων δίσκων CD-Extra ή Mixed CD*
 - Δίσκος CD Graphics
 - Super Audio CD
 - DVD ήχου
 - Δίσκοι DATA CD/DATA DVD που έχουν δημιουργηθεί σε μορφή Packet Write
 - DVD-RAM
 - Δίσκοι DATA CD/DATA DVD που δεν έχουν οριστικοποιηθεί σωστά
 - Συμβατοί με CPRM (Content Protection for Recordable Media) δίσκοι DVD-R/-RW, που έχουν εγγραφεί σε προγράμματα Copy-Once (μίας αντιγραφής)
 - Δίσκοι που δεν έχουν το τυπικό σχήμα (π.χ. καρδιά, τετράγωνο, αστέρι)
 - Δίσκοι στους οποίους έχει τοποθετηθεί αυτοκόλλητη ταινία, χαρτιά ή αυτοκόλλητα
- Δεν είναι δυνατή η αναπαραγωγή των ακόλουθων αρχείων
 - Τα αρχεία βίντεο που είναι μεγαλύτερα από 720 (πλάτος) × 576 (ύψος) pixel.

- Τα αρχεία βίντεο με υψηλή αναλογία πλάτους προς μήκος.
- Αρχεία WMA σε μορφή WMA DRM, WMA Lossless ή WMA PRO.
- Αρχεία AAC σε μορφή AAC DRM ή AAC Lossless.
- Τα αρχεία AAC που είναι κωδικοποιημένα στα 96 kHz.
- Αρχεία που είναι κρυπτογραφημένα ή προστατεύονται με κωδικούς πρόσβασης.
- Αρχεία με προστασία πνευματικών δικαιωμάτων DRM (Digital Rights Management).
- Ορισμένα αρχεία Xvid με διάρκεια μεγαλύτερη από 2 ώρες.
- Το αρχείο ήχου MP3 PRO μπορεί να αναπαραχθεί ως αρχείο MP3.
- Δεν είναι δυνατή η αναπαραγωγή ενός αρχείου Xvid από το σύστημα, όταν το αρχείο προέρχεται από το συνδυασμό δύο ή περισσότερων αρχείων Xvid.

* Mixed CD: Αυτή η μορφή εγγράφει δεδομένα στο πρώτο κομμάτι, και ήχο (δεδομένα AUDIO CD) στο δεύτερο και στα επόμενα κομμάτια μιας περιόδου λειτουργίας.

Σημειώσεις για το CD-R/-RW και το DVD-R/-RW/+R/+RW

- Σε ορισμένες περιπτώσεις, δεν είναι δυνατή η αναπαραγωγή ενός δίσκου CD-R/-RW και DVD-R/-RW/+R/+RW σε αυτό το σύστημα, λόγω της ποιότητας εγγραφής ή της φυσικής κατάστασης του δίσκου, των χαρακτηριστικών της συσκευής εγγραφής και του λογισμικού συγγραφής. Για περισσότερες πληροφορίες, ανατρέξτε στις οδηγίες λειτουργίας της συσκευής εγγραφής.
- Ορισμένες λειτουργίες αναπαραγωγής ίσως να μην λειτουργούν με κάποιους δίσκους DVD+R/+RW, ακόμα και αν έχει γίνει σωστά η οριστικοποίηση. Σε αυτήν την περίπτωση, προβάλλετε το δίσκο με κανονική αναπαραγωγή.

Σημειώσεις για τους δίσκους

- Αυτό το προϊόν έχει σχεδιαστεί για την αναπαραγωγή δίσκων που συμμορφώνονται με το πρότυπο Compact Disc (CD).
- Οι δίσκοι DualDisc και ορισμένοι δίσκοι μουσικής που έχουν κωδικοποιηθεί με τεχνολογίες προστασίας πνευματικών δικαιωμάτων δεν συμμορφώνονται με το πρότυπο CD. Επομένως, οι δίσκοι αυτοί ενδέχεται να μην είναι συμβατοί με αυτό το προϊόν.

Σημείωση για τους δίσκους πολλαπλών περιόδων λειτουργίας

Αυτό το σύστημα μπορεί να αναπαράγει συνεχείς περιόδους λειτουργίας σε έναν δίσκο, όταν είναι εγγεγραμμένες στην ίδια μορφή με την πρώτη περίοδο λειτουργίας. Ωστόσο, η αναπαραγωγή δεν είναι εγγυημένη.

Σημειώσεις για τις λειτουργίες αναπαραγωγής DVD VIDEO και VIDEO CD

Ορισμένες λειτουργίες αναπαραγωγής ενός δίσκου DVD VIDEO ή VIDEO CD ενδέχεται να έχουν περιοριστεί σκόπιμα από τους κατασκευαστές του λογισμικού. Επομένως, κάποιες λειτουργίες αναπαραγωγής ίσως να μην είναι διαθέσιμες. Διαβάστε τις οδηγίες λειτουργίας του DVD VIDEO ή του VIDEO CD.

Σημειώσεις για τα αρχεία με δυνατότητα αναπαραγωγής

- Ίσως χρειαστεί περισσότερη ώρα για να ξεκινήσει η αναπαραγωγή, όταν:
 - γίνεται εγγραφή CD ΔΕΔΟΜΕΝΩΝ/ DVD ΔΕΔΟΜΕΝΩΝ/ συσκευής USB με περίπλοκη δενδρική δομή.
 - μόλις έχει γίνει αναπαραγωγή αρχείων ήχου ή αρχείων βίντεο που βρίσκονται σε άλλον φάκελο.

- Το σύστημα μπορεί να αναπαράγει μια συσκευή DATA CD/DATA DVD ή USB στις ακόλουθες συνθήκες:
 - σε βάθος μέχρι 8 φακέλων
 - έως 300 φακέλους
 - έως 999 αρχεία σε δίσκο
 - έως 2.000 αρχεία σε συσκευή
 - έως 650 αρχεία σε φάκελοΟι αριθμοί αυτοί ενδέχεται να διαφέρουν, ανάλογα με τη διαμόρφωση των αρχείων ή των φακέλων.
- Οι φάκελοι που δεν περιέχουν αρχεία ήχου ή αρχεία βίντεο παρακάμπτονται.
- Τα αρχεία που έχουν μεταφερθεί από συσκευές, όπως οι υπολογιστές, ίσως να μην αναπαραχθούν με τη σειρά με την οποία μεταφέρθηκαν.
- Ίσως να μην είναι δυνατή η τήρηση της σειράς αναπαραγωγής, ανάλογα με το λογισμικό που χρησιμοποιείται για τη δημιουργία του αρχείου ήχου ή του αρχείου βίντεο.
- Δεν παρέχεται καμία εγγύηση όσον αφορά τη συμβατότητα όλου του λογισμικού κωδικοποιητής/εγγραφής των συσκευών εγγραφής και των πολυμέσων εγγραφής με το MP3/WMA/AAC/WAV/MPEG4/Xvid.
- Ανάλογα με το αρχείο Xvid, η εικόνα μπορεί να είναι θολή ή να διακόπτεται ο ήχος.

Σημειώσεις για τις συσκευές USB

- Δεν παρέχεται καμία εγγύηση όσον αφορά τη λειτουργία αυτού του συστήματος με όλες τις συσκευές USB.
- Παρόλο που υπάρχει ποικιλία σύνθετων λειτουργιών για τις συσκευές USB, τα περιεχόμενα με δυνατότητα αναπαραγωγής των συσκευών USB που είναι συνδεδεμένες στο σύστημα είναι μόνο μουσική και βίντεο. Για λεπτομέρειες, ανατρέξτε στις οδηγίες λειτουργίας της συσκευής USB.

- Όταν εισάγεται μια συσκευή USB, το σύστημα διαβάζει όλα τα αρχεία της συσκευής USB. Αν υπάρχουν πολλοί φάκελοι ή αρχεία στη συσκευή USB, ίσως χρειαστεί αρκετή ώρα για να ολοκληρωθεί η ανάγνωση της συσκευής USB.
- Μην συνδέετε το σύστημα και τη συσκευή USB μέσω διανομέα USB.
- Με ορισμένες συνδεδεμένες συσκευές USB, ίσως να υπάρξει καθυστέρηση πριν από την εκτέλεση κάποιας λειτουργίας από το σύστημα.
- Η σειρά αναπαραγωγής του συστήματος ενδέχεται να διαφέρει από τη σειρά αναπαραγωγής της συνδεδεμένης συσκευής USB.
- Πριν να χρησιμοποιήσετε μια συσκευή USB, βεβαιωθείτε ότι δεν υπάρχουν αρχεία με ιούς στη συσκευή USB.

Διαδικτυακές τοποθεσίες για συμβατές συσκευές

Ελέγξτε τις παρακάτω διαδικτυακές τοποθεσίες για τις τελευταίες πληροφορίες σχετικά με τις συμβατές συσκευές USB και BLUETOOTH.

Για τους πελάτες στη Λατινική Αμερική:
<<http://esupport.sony.com/LA>>

Για τους πελάτες στην Ευρώπη και τη Ρωσία:
<<http://www.sony.eu/support>>

Για τους πελάτες στις χώρες της Ασίας και του Ειρηνικού:
<<http://www.sony-asia.com/support>>

Οδηγός εξαρτημάτων και στοιχείων ελέγχου

Ενεργό υπογούφερ

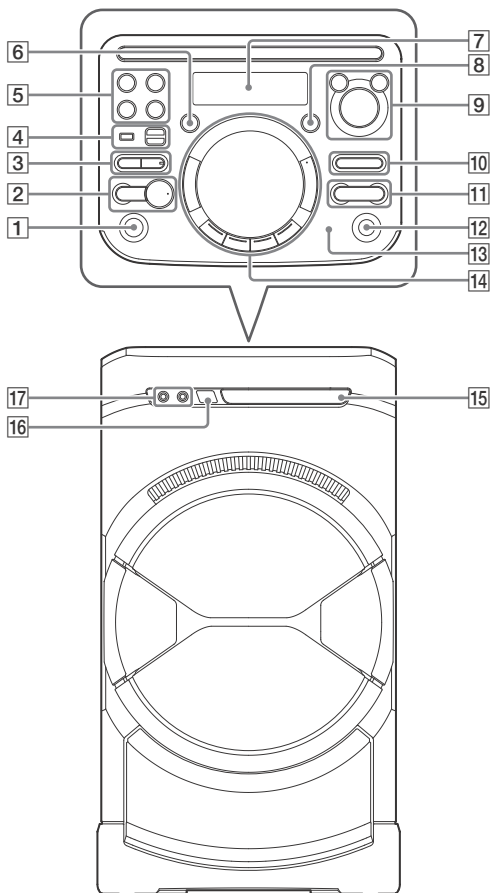

Σημείωση

Τα κουμπιά ► και VOLUME + έχουν μια ανάγλυφη κουκκίδα. Χρησιμοποιήστε την ανάγλυφη κουκκίδα ως αναφορά κατά τον χειρισμό του συστήματος.

- 1**  **(ισχύς)**
Ενεργοποιεί το σύστημα ή το θέτει σε κατάσταση αναμονής.
- 2**  **(αναπαραγωγή)**
Ξεκινά την αναπαραγωγή.
Κρατήστε πατημένο το κουμπί  στο υπογούφερ για πάνω από 2 δευτερόλεπτα και η ενσωματωμένη ηχητική επίδειξη θα αναπαραχθεί στο σύστημα. Πιέστε το κουμπί  για να διακόψετε την επίδειξη.
- (διακοπή)**
Διακόπτει την αναπαραγωγή. Πιέστε το κουμπί δύο φορές, για να ακυρώσετε τη συνέχιση της αναπαραγωγής.
- 3** **BLUETOOTH**
Πιέστε το, για να επιλέξετε τη λειτουργία BLUETOOTH.
- PAIRING**
Κρατήστε το πατημένο για να ενεργοποιήσετε τη σύζευξη BLUETOOTH κατά τη λειτουργία BLUETOOTH.
- Ενδεικτική λυχνία BLUETOOTH(σελίδα 45)**
- FUNCTION**
Επιλέγει μια λειτουργία.
- 4** **REC TO USB**
Μεταφέρει μουσική στη συσκευή USB που είναι συνδεδεμένη στη θύρα  (USB).
- ENTER**
Εισάγει τις ρυθμίσεις.
-  **θύρα (USB) (REC/PLAY)**
Συνδέει μια συσκευή USB.
- 5** **SOUND FIELD (σελίδα 53)**
- FOOTBALL (σελίδα 53)**
- PARTY LIGHT (σελίδα 60)**
- PARTY CHAIN (σελίδα 58, 59, 71)**
- 6** **MEGA BASS (σελίδα 53)**
- 7** **Οθόνη ενδείξεων**
- 8** **FIESTA (σελίδα 53)**
Επιλέγει εφέ ήχου εορταστικό.
- Ένδειξη FIESTA (σελίδα 53)**
- 9** **VOCAL FADER (σελίδα 60)**
- MIC ECHO (σελίδα 60)**
- MIC LEVEL (σελίδα 59)**
Στρέψτε το MIC LEVEL δεξιόστροφα ή αριστερόστροφα για να ρυθμίσετε την ένταση ήχου του μικροφώνου.
- 10**  **+/- (επιλογή φακέλου)**
Επιλέγει έναν φάκελο σε δίσκο δεδομένων ή σε USB.
- 11** **◀◀/▶▶ (μετάβαση προς τα πίσω/μετάβαση προς τα εμπρός) (σελίδα 29, 32, 46)**
- TUNING+/- (σελίδα 44)**
- 12**  **(άνοιγμα/κλείσιμο)**
Εισάγει ή αφαιρεί έναν δίσκο.
- 13**  **(N-Mark) (σελίδα 47)**
- 14** **GESTURE CONTROL (σελίδα 50, 65)**
- GESTURE ON/OFF (σελίδα 50, 65)**
Ενεργοποιεί ή απενεργοποιεί τη λειτουργία Gesture Control.
- PLAYBACK, DJ, SAMPLER, LIGHT (σελίδα 51, 52)**
- Ενδεικτικές λυχνίες PLAYBACK, DJ, SAMPLER, LIGHT (σελίδα 51, 52)**
- VOLUME +/-**
Ρυθμίζει την ένταση του ήχου.
- 15** **Συρτάρι δίσκου**
- 16** **Αισθητήρας τηλεχειριστηρίου**
- Υποδοχή  MIC1, MIC2**
Συνδέει το μικρόφωνο (ή τα μικρόφωνα).

Τηλεχειριστήριο

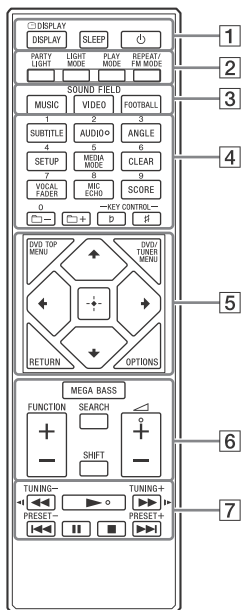

Σημειώσεις

- Το αριθμητικό κουμπί 2/AUDIO, ◀ + και τα κουμπιά ▶ έχουν μια ανάγλυφη κουκκίδα. Χρησιμοποιήστε την ανάγλυφη κουκκίδα ως αναφορά κατά τον χειρισμό του συστήματος.
- Για να χρησιμοποιήσετε το κουμπί που είναι ροζ, κρατήστε πατημένο το SHIFT (6), έπειτα πατήστε το κουμπί.

1 (ισχύς)

Ενεργοποιεί το σύστημα ή το θέτει σε κατάσταση αναμονής.

DISPLAY (σελίδα 28, 36, 44, 46)

DISPLAY (σελίδα 35)

SLEEP (σελίδα 61)

2 **PARTY LIGHT** (σελίδα 60)

LIGHT MODE (σελίδα 60)

PLAY MODE (σελίδα 33, 42)

REPEAT/FM MODE (σελίδα 33, 44)

3 **Κουμπί SOUND FIELD: MUSIC, VIDEO, FOOTBALL** (σελίδα 53)

4 **Αριθμητικά πλήκτρα**

Επιλέγει ένα κομμάτι, ένα κεφάλαιο ή ένα αρχείο. Συντονίζει ή προκαθορίζει ένα ραδιοφωνικό σταθμό. Εισάγει κωδικό πρόσβασης.

SUBTITLE (σελίδα 31)

AUDIO (σελίδα 31, 36)

ANGLE (σελίδα 31)

SETUP (σελίδα 27, 34, 36, 72)

MEDIA MODE (σελίδα 29, 43)

CLEAR (σελίδα 31)

VOCAL FADER (σελίδα 60)

MIC ECHO (σελίδα 60)

SCORE (σελίδα 60)

+/- (επιλογή φακέλου)

Επιλέγει έναν φάκελο σε δίσκο δεδομένων ή σε USB.

KEY CONTROL b/# (σελίδα 60)

5 **DVD TOP MENU**

Εμφανίζει τον τίτλο του DVD στην οθόνη της τηλεόρασης.

DVD/TUNER MENU
(σελίδα 30, 31, 44)

RETURN (σελίδα 30)

OPTIONS

Ανοίγει ή κλείνει το μενού επιλογών.

↑/↓/←/→

Επιλέγει τα στοιχεία των μενού.

+/-

Εισάγει τις ρυθμίσεις.

6 **MEGA BASS** (σελίδα 53)

FUNCTION +/-

Επιλέγει μια λειτουργία.

SEARCH (σελίδα 29, 30)

SHIFT

Κρατήστε το πατημένο, για να ενεργοποιήσετε τα ροζ πλήκτρα.



Ρυθμίζει την ένταση του ήχου.

- 7 **◀◀/▶▶** (γρήγορη μετακίνηση προς τα πίσω/εμπρός) (σελίδα 30, 46)

◀|/▶| (αργή κίνηση πίσω/αργή κίνηση εμπρός) (σελίδα 30)

Παρακολουθήση Slow-motion Play.

TUNING+/- (σελίδα 44)

▶ (αναπαραγωγή)

Ξεκινά την αναπαραγωγή.

◀◀/▶▶| (μετάβαση προς τα πίσω/μετάβαση προς τα εμπρός) (σελίδα 29, 32, 46)

PRESET+/- (σελίδα 44)

|| (παύση) (σελίδα 29, 30, 46)

■ (διακοπή)

Διακόπτει την αναπαραγωγή. Πιέστε το κουμπί δύο φορές, για να ακυρώσετε τη συνέχιση της αναπαραγωγής. Διακόπτει την ενσωματωμένη επίδειξη ήχου.

Ξεκινώντας

Εγκατάσταση του συστήματος

Χρησιμοποιήστε τις παρακάτω εικόνες ως παράδειγμα για να εγκαταστήσετε το σύστημα.

- Τοποθέτηση των παρεχόμενων βάσεων ηχείου (Επιτραπέζιο στυλ) (σελίδα 17) και εγκατάσταση των μονάδων ηχείων κάθετα σε οποιαδήποτε πλευρά μιας τηλεόρασης σε μια σχάρα

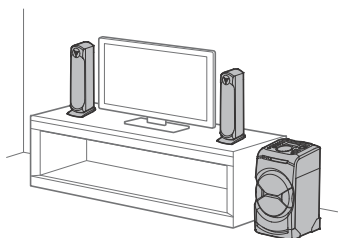

- Συνδυασμός μονάδων ηχείων (στυλ ράβδου ήχου) (σελίδα 17) και εγκατάσταση της συνδυασμένης μονάδας σε μια σχάρα τηλεόρασης

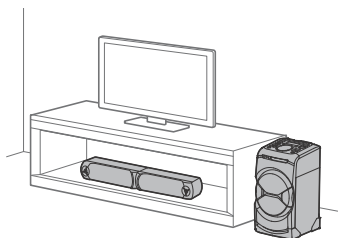

- Εγκατάσταση των μονάδων ηχείων σε έναν τοίχο (σελίδα 18)
 - Για να εγκαταστήσετε τις μονάδες ηχείων οριζόντια

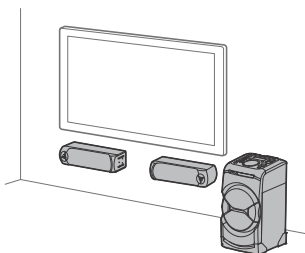

- Για να εγκαταστήσετε τις μονάδες ηχείων κάθετα

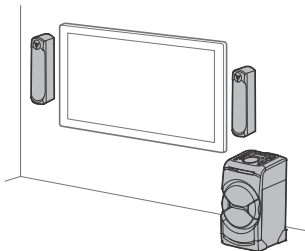

- Εγκατάσταση των μονάδων ηχείων στη ράβδο του υπογούφερ (στυλ συστοιχίας γραμμής) (σελίδα 19)



Σημειώσεις

- Μην επιτρέπετε σε παιδιά ή βρέφη να πλησιάσουν το σύστημα.
- Μην εγκαθιστάτε το σύστημα σε κατμήφορα.
- Λάβετε τις ακόλουθες προφυλάξεις όταν εγκαθιστάτε το σύστημα ηχείων και το υπογούφερ.

- Μην φράσσετε τις οπές αερισμού στην πίσω πλευρά του υπογούφερ.
- Μην τοποθετείτε το σύστημα ηχείων και το υπογούφερ σε μεταλλικό περίβλημα.
- Μην τοποθετείτε ένα αντικείμενο όπως ενυδρείο ανάμεσα στο σύστημα ηχείων και το υπογούφερ.
- Τοποθετήστε το υπογούφερ κοντά στο σύστημα ηχείων στο ίδιο δωμάτιο.
- Όταν το σύστημα ηχείων τοποθετείται μπροστά σε μια τηλεόραση, φροντίστε να μην εμποδίζετε την οθόνη της τηλεόρασης ή του αισθητήρα του τηλεχειριστηρίου της τηλεόρασης. Εάν ο αισθητήρας του τηλεχειριστηρίου της τηλεόρασης φράσσεται από το σύστημα ηχείων, το τηλεχειριστήριο μπορεί να μην μπορεί να ελέγξει την τηλεόραση.

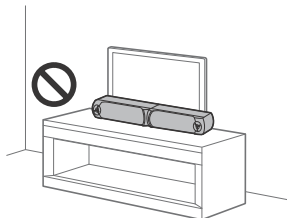

- Τοποθετήστε το υπογούφερ τουλάχιστον 8 cm από τον τοίχο για να αποφύγετε να καταστρέψετε το καλώδιο ρεύματος που προεξέχει AC (καλώδιο σύνδεσης με το δίκτυο ρεύματος).

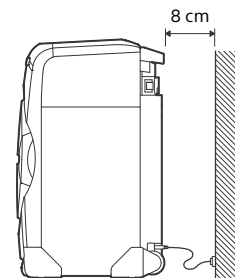

Τοποθέτηση των βάσεων στα ηχεία (επιτραπέζιο στυλ)

- 1 Ευθυγραμμίστε το κομμάτι που προεξέχει της μονάδας ηχείου με την εσοχή της βάσης του ηχείου.

Αριστερή μονάδα
ηχείου

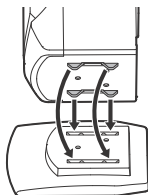

Δεξιά μονάδα
ηχείου

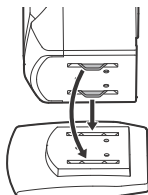

- 2 Ασφαλίστε τη μονάδα ηχείου και τη βάση ηχείου.

Βιδώστε τις βίδες (παρέχονται)
από το κάτω μέρος της βάσης
του ηχείου.

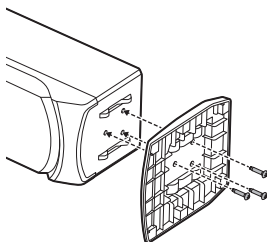

Συνδυασμός των μονάδων των ηχείων (στυλ ράβδου ηχείου)

- 1 Τοποθετήστε τα παρεχόμενα πέλματα ηχείων στις μονάδες ηχείου για να αποτρέψετε ολίσθησή τους.

Αριστερή μονάδα ηχείου

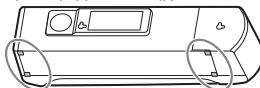

Δεξιά μονάδα ηχείου

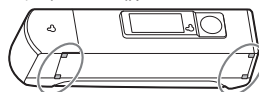

- 2 Ευθυγραμμίστε τις μονάδες ηχείου.

Αριστερή μονάδα ηχείου

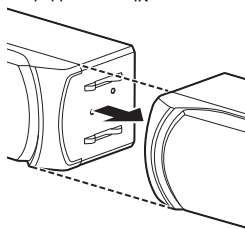

Δεξιά μονάδα ηχείου

Εγκατάσταση των μονάδων ηχείων σε έναν τοίχο

Σημειώσεις

- Χρησιμοποιήστε βίδες (δεν παρέχονται) κατάλληλες για τα υλικά του τοίχου και την αντοχή του. Επειδή οι τοίχοι από γυψοσανίδα είναι ιδιαίτερα εύθραυστοι, προσαρμόστε τις βίδες σε έναν πείρο. Εγκαταστήστε το σύστημα ηχείου σε μια κάθετη και επίπεδη ενισχυμένη περιοχή του τοίχου.
- Φροντίστε να αναθέσετε την εγκατάσταση σε αντιπροσώπους της Sony ή εγκεκριμένους εργολάβους και δώστε ιδιαίτερη προσοχή σε θέματα ασφαλείας κατά την εγκατάσταση.
- Η Sony δεν είναι υπεύθυνη για ατυχήματα ή ζημιές που προκαλούνται από ακατάλληλη εγκατάσταση, ανεπαρκή ανθεκτικότητα του τοίχου, ακατάλληλη εγκατάσταση των βιδών ή φυσικές καταστροφές κ.λπ.

1 Προετοιμάστε κατάλληλες βίδες (δεν παρέχονται) για τις οπές στην πίσω πλευρά του συστήματος ηχείου.

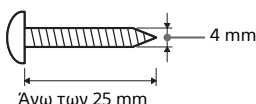

Οπή στο πίσω μέρος του συστήματος ηχείου

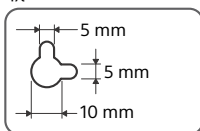

2 Οδηγήστε τις βίδες στον τοίχο.

Οι βίδες θα πρέπει να προεξέχουν κατά 6 έως 7 mm από τον τοίχο.

- Για να εγκαταστήσετε τις μονάδες ηχείων οριζόντια

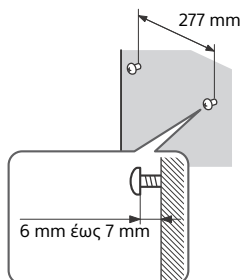

- Για να εγκαταστήσετε τις μονάδες ηχείων κάθετα

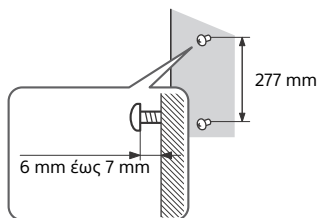

3 Κρεμάστε το σύστημα ηχείων στις βίδες.

Ευθυγραμμίστε τις οπές στην πίσω πλευρά του συστήματος ηχείου με τις βίδες και κρεμάστε το σύστημα ηχείου σε αυτές.

- Για να εγκαταστήσετε τις μονάδες ηχείων οριζόντια

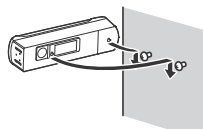

- Για να εγκαταστήσετε τις μονάδες ηχείων κάθετα

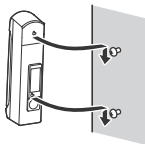

Τοποθέτηση των μονάδων ηχείων στη ράβδο ανάρτησης του υπογούφερ (Στυλ συστοιχίας γραμμής)

Σημείωση

Αφαιρέστε τη συσκευή USB από το υπογούφερ από πριν για να αποτρέψετε να υποστούν βλάβες από ξαφνικό πέσιμο των μονάδων ηχείων.

1 Τραβήξτε πάνω τη ράβδο στερέωσης του υπογούφερ.

- 1 Ξεκλειδώστε το κλιπ, έπειτα πατήστε το κουμπί απελευθέρωσης και τραβήξτε επάνω τη ράβδο έως ότου το κουμπί απελευθέρωσης κουμπώσει στη θέση του.

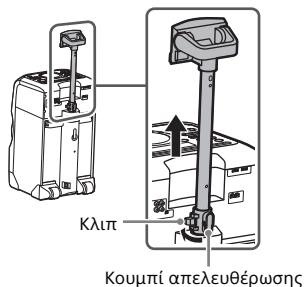

- 2 Κλειδώστε το κλιπ.

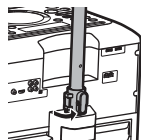

Συνεχίστε στο βήμα 2 εάν θέλετε να εγκαταστήσετε τις μονάδες ηχείων σε αυτό το ύψος (περίπου 1.3 m). Συνιστούμε να συνεχίσετε στο βήμα 1-3 για να εγκαταστήσετε τις μονάδες ηχείων στο μέγιστο ύψος (περίπου 1,6 m).

- 3 Ξεκλειδώστε το στόπερ, έπειτα πατήστε το κουμπί απελευθέρωσης και τραβήξτε τη ράβδο έως ότου το κουμπί απελευθέρωσης κουμπώσει στη θέση του.

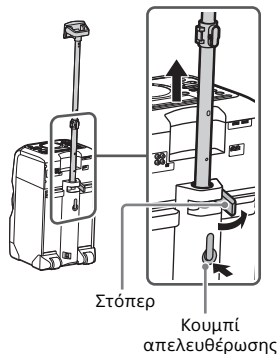

- 4 Κλειδώστε το στόπερ.

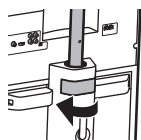

Σημειώσεις

- Ρυθμίστε τη ράβδο προτού τοποθετήσετε τις μονάδες ηχείου.
- Μη ρυθμίζετε τη ράβδο με τις μονάδες ηχείου εγκατεστημένες καθώς οι μονάδες ηχείου μπορεί να πέσουν.
- Προσέξτε να μην πιαστούν τα χέρια σας όταν τοποθετείτε τη ράβδο πίσω στη θέση αποθήκευσης.

2 Τοποθετήστε τις μονάδες ηχείου στα προσαρτήματα.

- 1 Ανοίξτε το λεβιέ κλειδώματος.

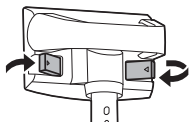

- 2 Ευθυγραμμίστε το βραχίονα της μονάδας ηχείου με το βραχίονα του προσαρτήματος ηχείου κι έπειτα σύρετε προς τα κάτω για να προσαρτήσετε τη μονάδα ηχείου.

Δεξιά μονάδα ηχείου

Αριστερή μονάδα ηχείου

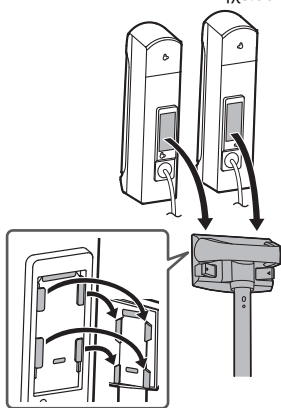

- 3 Κλείστε το λεβιέ κλειδώματος.

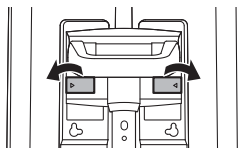

Σημείωση

Φροντίστε να κλείσετε το λεβιέ κλειδώματος όταν αφαιρείτε τις μονάδες ηχείου καθώς μπορεί να προκαλέσει θόρυβο κατά την αναπαραγωγή.

3 Συνδέστε τα καλώδια ηχείου στη ράβδο στερέωσης.

- 1 Περάστε το καλώδιο ηχείου στο κλιπ του καλωδίου και τοποθετήστε στην οπή του κλιπ στη ράβδο στερέωσης.

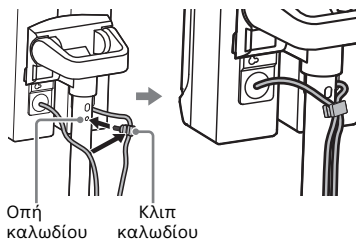

- ② Επαναλάβετε το παραπάνω βήμα για να εγκαταστήσετε όλα τα κλιπ καλωδίου.

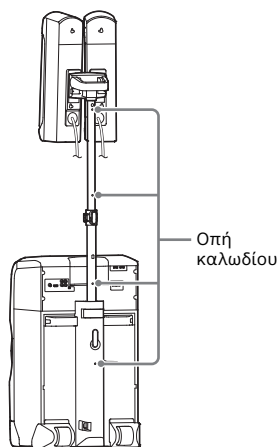

- 4** Συνδέστε τις υποδοχές ηχείου και τις υποδοχές ηχείου LED στους αντίστοιχους ακροδέκτες.

Για λεπτομέρειες, βλέπε εικόνα **A** στο σελίδα 23.

- 5** Διπλώστε τα καλώδια ηχείου και συνδέστε στη σύνδεση καλωδίου.

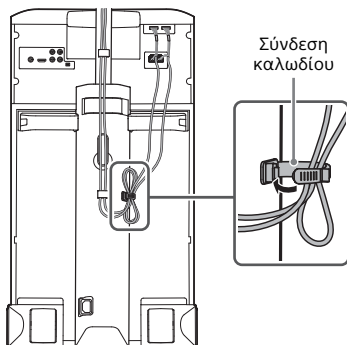

Μεταφορά του συστήματος

Το υπογούφερ έχει ροδάκια και ένα χερούλι στη ράβδο ώστε να το τσουλάτε εύκολα. Κανονικά, η μεταφορά του υπογούφερ με αυτήν τη μέθοδο συνιστάται σε επίπεδες επιφάνειες. Πρωτού μεταφέρετε το υπογούφερ, αποσυνδέστε όλα τα καλώδια και τις μονάδες ηχείου.

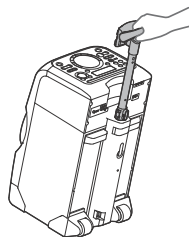

Σημειώσεις

• Τα ροδάκια μπορούν να χρησιμοποιηθούν μόνο σε επίπεδες επιφάνειες. Ανασηκώστε το υπογούφερ με δύο άτομα σε ανώμαλες επιφάνειες. Η σωστή τοποθέτηση των χεριών ενώ μεταφέρετε το υπογούφερ είναι πολύ σημαντική για να αποφύγετε προσωπικό τραυματισμό ή/και υλικές ζημιές.

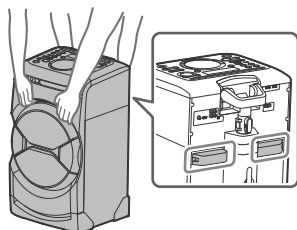

- Να δίνετε ιδιαίτερη προσοχή όταν μεταφέρετε το υπογούφερ σε κατηφόρα.
- Μη σηκώνετε το υπογούφερ από το χερούλι στη ράβδο.

- Μη μεταφέρετε το υπογούφερ με τις μονάδες ηχείου εγκατεστημένες (στυλ συστοιχίας γραμμής) καθώς οι μονάδες ηχείου μπορεί να πέσουν.



- Μη μεταφέρετε το υπογούφερ με ένα πρόσωπο, αποσκευές κ.λπ.
- Μην επιτρέπετε σε παιδιά ή βρέφη να πλησιάσουν όταν μεταφέρετε το σύστημα.
- Αυτό το σύστημα δεν διαθέτει προστασία από τις πιτσιλιές και το νερό. Μη μεταφέρετε το σύστημα σε υγρό μέρος.

Ασφαλής σύνδεση του συστήματος

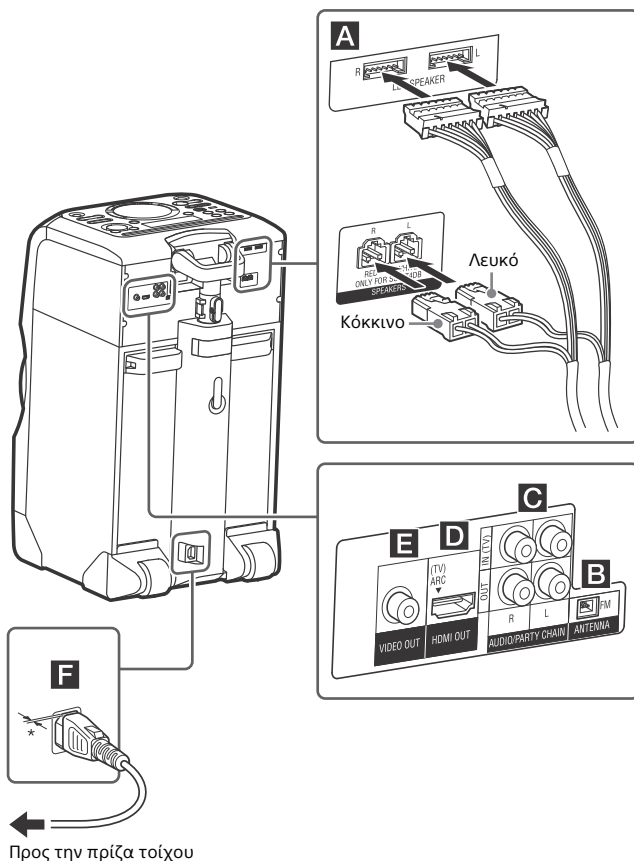

*Ένας μικρός χώρος μένει ανάμεσα στο βύσμα και το υπογούφερ, ακόμα και όταν το καλώδιο ρεύματος AC (τροφοδοτικό) έχει τοποθετηθεί καλά. Έτσι πρέπει να είναι συνδεδεμένο το καλώδιο. Δεν πρόκειται για δυσλειτουργία.

A Ηχεία

– Ακροδέκτες A/Δ LED SPEAKER

Συνδέστε την υποδοχή του ηχείου LED σε αυτόν τον ακροδέκτη. Ο φωτισμός στο υπογούφερ και στα ηχεία θα αντιδρά ανάλογα με την πηγή της μουσικής (σελίδα 60).

– Ακροδέκτες A/Δ SPEAKERS

Συνδέστε την υποδοχή του ηχείου σε αυτόν τον ακροδέκτη.

Σημειώσεις

- Φροντίστε να χρησιμοποιείτε μόνο το παρεχόμενο ηχείο.
- Όταν συνδέετε καλώδια ηχείων, εισαγάγετε την υποδοχή απευθείας στους ακροδέκτες.

B FM ANTENNA

Επιλέξτε θέση και προσανατολισμό που προσφέρουν καλή λήψη, όταν εγκαθιστάτε την κεραία. Κρατήστε την κεραία μακριά από τα καλώδια ηχείου, το καλώδιο ρεύματος AC (καλώδιο σύνδεσης με το δίκτυο ρεύματος) και το καλώδιο USB για να αποφύγετε την πρόκληση θορύβου.

Τεντώστε την κεραία FM τύπου καλωδίου οριζόντια



C Ήχος

Χρησιμοποιήστε καλώδιο ήχου (δεν παρέχεται) για να κάνετε οποιαδήποτε σύνδεση ως εξής:

– Υποδοχές AUDIO/PARTY CHAIN OUT L/R

- Συνδεθείτε στις υποδοχές εισόδου ήχου μιας προαιρετικής συσκευής.
- Συνδεθείτε σε άλλο ηχοσύστημα για να απολαύσετε τη λειτουργία Party Chain (σελίδα 57).

– Υποδοχές AUDIO/PARTY CHAIN IN (TV) L/R

- Συνδεθείτε στις υποδοχές εξόδου ήχου μιας τηλεόρασης ή μιας συσκευής ήχου/βίντεο. Ο ήχος παράγεται από αυτό το σύστημα (σελίδα 25).
- Συνδεθείτε σε άλλο ηχοσύστημα για να απολαύσετε τη λειτουργία Party Chain (σελίδα 57).

D Υποδοχή HDMI OUT (τηλεόραση)

Χρησιμοποιήστε ένα καλώδιο HDMI (δεν παρέχεται) για να συνδεθείτε στην υποδοχή HDMI IN μιας τηλεόρασης (σελίδα 25).

E Υποδοχή VIDEO OUT

Χρησιμοποιήστε ένα καλώδιο βίντεο (δεν παρέχεται), για να συνδεθείτε στην υποδοχή εισόδου βίντεο μιας τηλεόρασης ή προβολέα (σελίδα 25).

Σημείωση

Μη συνδέετε αυτό το σύστημα στην τηλεόραση μέσω της συσκευής βίντεο.

F Ισχύς

Συνδέστε το καλώδιο ρεύματος AC (καλώδιο σύνδεσης με το δίκτυο ρεύματος) (παρέχεται) στο σύστημα, κατόπιν, στην πρίζα.

Η επίδειξη εμφανίζεται στην οθόνη ενδείξεων. Πατήστε το πλήκτρο  για να ενεργοποιήσετε το σύστημα και η επίδειξη διακόπτεται αυτόματα.

Σύνδεση της τηλεόρασης

Πριν τη σύνδεση των καλωδίων, φροντίστε να αποσυνδέσετε το καλώδιο ρεύματος (καλώδιο σύνδεσης με το δίκτυο ρεύματος).

Για να παρακολουθήσετε βίντεο

Επιλέξτε τις μεθόδους σύνδεσης ανάλογα με τις υποδοχές στην τηλεόρασή σας.

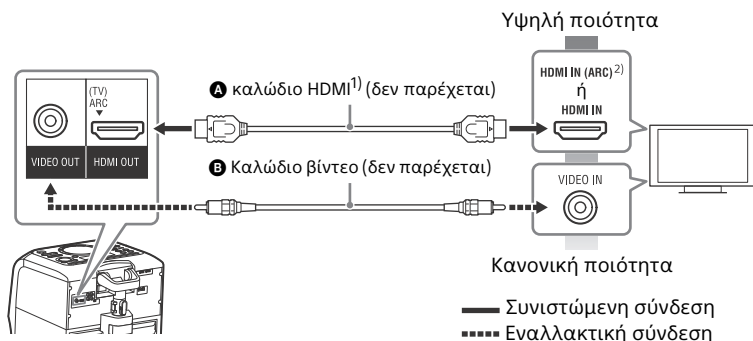

Για να ακούτε ήχο τηλεόραση μέσω του συστήματος

Εάν δεν συνδέσετε το σύστημα στην υποδοχή HDMI IN (ARC) της τηλεόρασης, κάντε αυτήν τη σύνδεση.

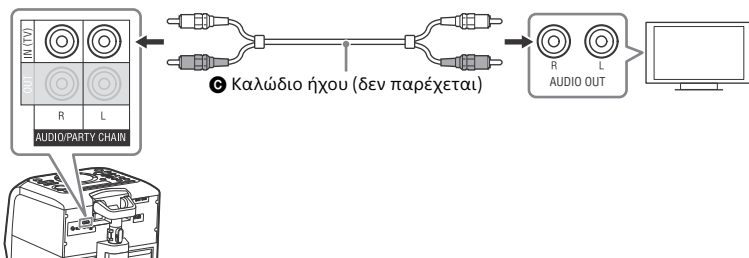

Σημειώσεις

- Μπορείτε επίσης να απολαύσετε τον ήχο εξωτερικού εξοπλισμού (συσκευές αναπαραγωγής DVD κ.λπ.) μέσω του συστήματος συνδεδεμένοι στην υποδοχή AUDIO IN (TV) όπως η ανωτέρω σύνδεση ④. Για λεπτομέρειες, ανατρέξτε στις οδηγίες χρήσης του εξοπλισμού σας.
- Εάν το επίπεδο εξόδου ήχου από το σύστημα είναι χαμηλό όταν συνδέετε τον εξωτερικό εξοπλισμό, προσπαθήστε να ρυθμίσετε τις ρυθμίσεις εξόδου ήχου στο συνδεδεμένο εξοπλισμό. Μπορεί να βελτιώσει το επίπεδο της εξόδου ήχου. Για λεπτομέρειες, ανατρέξτε στις οδηγίες χρήσης του εξοπλισμού σας.

Εάν στην οθόνη ενδείξεων του υπογούφερ εμφανίζονται οι ενδείξεις «CODE 01» και «SGNL ERR»

Όταν τα σήματα εισόδου ήχου στο σύστημα διαφέρουν από σήματα γραμμικού PCM 2 καναλιών, το μήνυμα «CODE 01» και «SGNL ERR» (δείχνει ότι τα σήματα ήχου εισόδου δεν υποστηρίζονται) εμφανίζεται στην οθόνη ενδείξεων του υπογούφερ.

Σε αυτήν την περίπτωση, επιλέξτε την κατάλληλη λειτουργία εξόδου ήχου στην τηλεόραση προκειμένου να εξαγάγετε σήματα ήχου γραμμικού PCM 2 καναλιών. Για λεπτομέρειες, ανατρέξτε στις οδηγίες χρήσης της τηλεόρασής σας.

Τοποθέτηση μπαταριών

Εισαγάγετε τις δύο παρεχόμενες μπαταρίες R03 (μεγέθους AAA), ταιριάζοντας τις πολικότητες όπως φαίνεται παρακάτω.

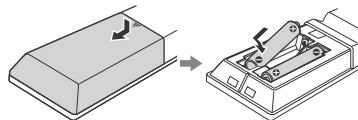

Σημειώσεις

- Μην χρησιμοποιείτε παλιές μπαταρίες σε συνδυασμό με καινούριες μπαταρίες ή διαφορετικούς τύπους μπαταριών.
- Εάν δεν χρησιμοποιήσετε το τηλεχειριστήριο για μεγάλο χρονικό διάστημα, αφαιρέστε τις μπαταρίες για να αποφύγετε τυχόν βλάβες από διαρροή και διάβρωση των μπαταριών.

Χειρισμός του συστήματος με χρήση του τηλεχειριστηρίου

Στρέψτε το τηλεχειριστήριο προς τον αισθητήρα του τηλεχειριστηρίου του υπογούφερ.

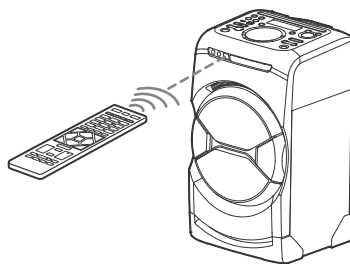

Εκτέλεση ρύθμισης QUICK



Πριν από τη χρήση του συστήματος, μπορείτε να εκτελέσετε τις ελάχιστες βασικές ρυθμίσεις στη γρήγορη ρύθμιση QUICK.

- 1 Ενεργοποιήστε την τηλεόρασή σας κι επιλέξτε την είσοδο ανάλογα με τη σύνδεση.**
- 2 Πατήστε το  για να ενεργοποιήσετε το σύστημα.**
- 3 Πατήστε επαναλαμβανόμενα το FUNCTION +/- για να επιλέξετε «DVD/CD» ή «USB» χωρίς να εισάγετε ένα δίσκο ή να συνδέετε συσκευή USB.**

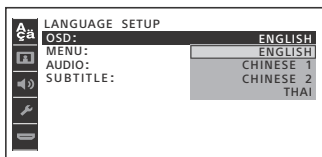

Στο κάτω μέρος της οθόνης της τηλεόρασης, εμφανίζεται το μήνυμα [Press ENTER to run QUICK SETUP.] του οδηγού.

- 4 Πιέστε το πλήκτρο .**
Στην οθόνη της τηλεόρασης εμφανίζεται η ένδειξη [LANGUAGE SETUP]. Τα στοιχεία που εμφανίζονται ενδέχεται να διαφέρουν, ανάλογα με τη χώρα ή την περιοχή.



- 5 Πατήστε τα  επαναλαμβανόμενα για να επιλέξετε γλώσσα, έπειτα πατήστε .**

Στην οθόνη της τηλεόρασης εμφανίζεται η ένδειξη [VIDEO SETUP].

- 6 Πατήστε επαναλαμβανόμενα  για να επιλέξετε την ρύθμιση που ταιριάζει στον τύπο τηλεόρασής σας, έπειτα πατήστε .**

Αφού εμφανιστεί το μήνυμα [QUICK SETUP is complete.] στην οθόνη της τηλεόρασης, το σύστημα είναι έτοιμο για αναπαραγωγή.

Για χειροκίνητη αλλαγή της ρύθμισης

Βλέπε «Χρήση του μενού ρυθμίσεων» (σελίδα 36).

Για έξοδο από τη γρήγορη ρύθμιση QUICK

Πιέστε το πλήκτρο SETUP.

Σημείωση

Το μήνυμα του οδηγού εμφανίζεται, όταν ενεργοποιείτε το σύστημα για πρώτη φορά ή μετά την εκτέλεση «RESET» (σελίδα 72).

Αλλαγή του συστήματος χρωμάτων

(Εκτός από τα μοντέλα Λατινικής Αμερικής, Ευρώπης και Ρωσίας)

Ρυθμίστε το σύστημα χρωμάτων σε PAL ή NTSC, ανάλογα με το σύστημα χρωμάτων της τηλεόρασής σας. Κάθε φορά που εκτελείτε την παρακάτω διαδικασία, το σύστημα χρωμάτων αλλάζει ως εξής:
NTSC ↔ PAL

Χρησιμοποιήστε τα πλήκτρα στο υπογούφερ για να εκτελέσετε αυτήν τη λειτουργία.

- 1** Πατήστε το  για να ενεργοποιήσετε το σύστημα.
- 2** Πατήστε το **FUNCTION** επαναλαμβανόμενα για να επιλέξετε «DVD/CD».
- 3** Κρατήστε πατημένο το **MIC ECHO** και το **ENTER** για πάνω από **3 δευτερόλεπτα**.
Στην οθόνη ενδείξεων εμφανίζεται η ένδειξη «NTSC» ή «PAL».

Αλλαγή της λειτουργίας προβολής

Πιέστε επανειλημμένα **DISPLAY** ενώ το σύστημα είναι απενεργοποιημένο.

Επίδειξη

Η επίδειξη ενεργοποιείται.

Σβηστή οθόνη (Λειτουργία εξοικονόμησης ενέργειας)

Η οθόνη ενδείξεων απενεργοποιείται για την εξοικονόμηση ενέργειας.
Ο Χρονοδιακόπτης ύπνου συνεχίζει να λειτουργεί.

Αναπαραγωγή δίσκου/USB

Βασική αναπαραγωγή

DVD-V VIDEO CD C D DATA CD DATA DVD USB

1 Πατήστε το **FUNCTION +/-** επαναλαμβανόμενα για να επιλέξετε «DVD/CD» ή «USB».

2 Για λειτουργία DVD/CD:

Πιέστε **▲** στο υπογούφερ για να ανοίξει το συρτάρι του δίσκου, και τοποθετήστε ένα δίσκο με την πλευρά της ετικέτας προς τα επάνω.

Κατά την αναπαραγωγή δίσκου 8 cm, όπως ένα CD σίνγκλ, τοποθετήστε τον στον εσωτερικό κύκλο του συρταριού



Πιέστε ξανά **▲** στο υπογούφερ για να κλείσει το συρτάρι του δίσκου. Μη σπρώχνετε με δύναμη το συρτάρι του δίσκου για να κλείσει, καθώς ενδέχεται να προκληθεί δυσλειτουργία.

Για λειτουργία USB:

Συνδέστε μια συσκευή USB στη θύρα **ψ** (USB).

Σημειώσεις

- Μπορείτε να χρησιμοποιήσετε το iPhone/iPod με αυτό το σύστημα μόνο μέσω σύνδεσης BLUETOOTH.
- Μπορείτε να χρησιμοποιήσετε έναν προσαρμογέα USB (δεν παρέχεται) για να συνδέσετε τη συσκευή USB στο υπογούφερ εάν η συσκευή USB δεν μπορεί να συνδεθεί στη θύρα **ψ** (USB).

3 (Μόνο για **DATA CD** **DATA DVD** **USB**)

Πατήστε το **MEDIA MODE** επαναλαμβανόμενα για να επιλέξετε το μέσο ([MUSIC]/[VIDEO]) που θέλετε.

4 Πιέστε **▶**, για να ξεκινήσει η αναπαραγωγή.

Για	Πιέστε
Διακοπή αναπαραγωγής	■
Προσωρινή διακοπή αναπαραγωγής	
Συνέχιση της αναπαραγωγής ή επιστροφή στην κανονική αναπαραγωγή	▶
Ακύρωση του σημείου συνέχισης	■ δύο φορές
Επιλογή κομματιού, αρχείου, κεφαλαίου ή σκηνής	◀◀ ή ▶▶ κατά την αναπαραγωγή. Ή κρατήστε πατημένο το SHIFT, κατόπιν πιέστε τα αριθμητικά κουμπιά και, τέλος, πιέστε [+] . (Η λειτουργία ίσως να μην επιτρέπεται από το δίσκο ή τη συσκευή USB)

Για να χρησιμοποιήσετε τη λειτουργία Gesture Control κατά την αναπαραγωγή

Βλέπε σελίδα 51.

Για αναπαραγωγή από συγκεκριμένο αρχείο ήχου ή βίντεο

- 1** Πιέστε επανειλημμένα **MEDIA MODE** για να επιλέξετε [MUSIC] ή [VIDEO].
- 2** Πιέστε **SEARCH** για να εμφανιστεί η λίστα φακέλων.

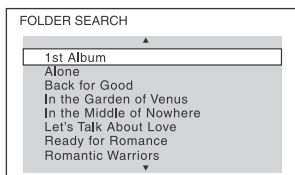

- 3** Πιέστε επανειλημμένα τα πλήκτρα **▲/▼** για να επιλέξετε το φάκελο που θέλετε.
- 4** Πιέστε **[+]**, για να εμφανιστεί η λίστα αρχείων.

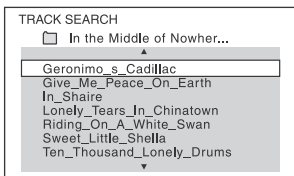

- 5** Πιέστε επανειλημμένα τα πλήκτρα **▲/▼** για να επιλέξετε το αρχείο που θέλετε και πιέστε **[+]**.

Άλλες λειτουργίες αναπαραγωγής

DVD-V VIDEO CD C D DATA CD DATA DVD USA

Ανάλογα με τον τύπο του δίσκου ή του αρχείου, η λειτουργία ίσως να μην λειτουργεί.

Για	Πιέστε
Προβολή του μενού DVD	DVD/TUNER MENU
Προβολή της λίστας φακέλων ή της λίστας αρχείων	SEARCH. Πιέστε ξανά το πλήκτρο για να απενεργοποιήσετε τη λίστα φακέλων ή τη λίστα αρχείων.
Επιστροφή στη λίστα φακέλων όταν βρίσκεστε στη λίστα αρχείων	RETURN
Γρήγορος εντοπισμός σημείου σε λειτουργία γρήγορης πρόωθησης ή γρήγορης επαναφοράς (Lock Search)	◀◀ ή ▶▶ κατά την αναπαραγωγή. Κάθε φορά που πιέζετε το πλήκτρο, η ταχύτητα αναπαραγωγής αλλάζει.

Για	Πιέστε
Παρακολούθηση καρτέ καρτέ (Slow-motion Play)	, στη συνέχεια ◀◀ ή ▶▶. Κάθε φορά που πιέζετε ◀◀ ή ▶▶, η ταχύτητα αναπαραγωγής αλλάζει.

Αναζήτηση συγκεκριμένου κομματιού

C D

Κρατήστε πατημένο το SHIFT, πιέστε τα αριθμητικά κουμπιά, για να επιλέξετε το κομμάτι που θέλετε να αναπαραχθεί και πιέστε **[+]**.

Για αναζήτηση με χρήση του κουμπιού SEARCH

- 1 Πιέστε SEARCH, για να εμφανιστεί η λίστα κομματιών.
- 2 Πιέστε επανειλημμένα τα πλήκτρα **▲/▼** για να επιλέξετε το κομμάτι που θέλετε να αναπαραχθεί και πιέστε **[+]**.

Αναζήτηση συγκεκριμένου τίτλου/κεφαλαίου/σκηνής/κομματιού/ευρετηρίου

DVD-V VIDEO CD

- 1 Πιέστε επανειλημμένα SEARCH κατά την αναπαραγωγή, για να επιλέξετε τη λειτουργία αναζήτησης.
- 2 Κρατήστε πατημένο το SHIFT, πιέστε τα αριθμητικά κουμπιά, για να εισαγάγετε τον αριθμό τίτλου, κεφαλαίου, σκηνής, κομματιού ή ευρετηρίου που θέλετε και πιέστε **[+]**. Η αναπαραγωγή ξεκινά.

Σημειώσεις

- Για VIDEO CD με αναπαραγωγή PBC, πιέστε SEARCH για αναζήτηση σκηνής.
- Για VIDEO CD χωρίς αναπαραγωγή PBC, πιέστε SEARCH για αναζήτηση κομματιού και ευρετηρίου.

Για αναζήτηση με χρήση του κωδικού ώρας

DVD-V

- 1 Πιέστε επανειλημμένα SEARCH κατά την αναπαραγωγή, για να επιλέξετε τη λειτουργία αναζήτησης ώρας.
- 2 Κρατήστε πατημένο το πλήκτρο SHIFT, πιέστε τα αριθμητικά πλήκτρα για να εισαγάγετε τον κωδικό ώρας και πιέστε [+].
Παράδειγμα: Για να βρείτε μια σκηνή στις 2 ώρες, 10 λεπτά και 20 δευτερόλεπτα, κρατήστε πατημένο το SHIFT και πιέστε 2, 1, 0, 2, 0 ([2:10:20]).
Πιέστε CLEAR για να ακυρώσετε τον αριθμό.

Για αναζήτηση με χρήση του μενού DVD

DVD-V

- 1 Πιέστε το πλήκτρο DVD/TUNER MENU.
- 2 Πιέστε ↗/↘/↙/↠ ή κρατήστε πατημένο το SHIFT, στη συνέχεια πιέστε τα αριθμητικά κουμπιά για να επιλέξετε τον τίτλο ή το στοιχείο που θέλετε να αναπαραχθεί και πιέστε [+].

Αλλαγή γωνίας

DVD-V

Πιέστε επανειλημμένα ANGLE κατά την αναπαραγωγή για να επιλέξετε τη γωνία που θέλετε.

Εμφάνιση των υποτίτλων

DVD-V

Πιέστε επανειλημμένα SUBTITLE κατά την αναπαραγωγή για να επιλέξετε τη γλώσσα που θέλετε για τους υποτίτλους ή για να απενεργοποιήσετε τους υποτίτλους.

Αλλαγή γλώσσας/ήχου

DVD-V VIDEO CD C D DATA CD DATA DVD USB

Πιέστε επανειλημμένα AUDIO κατά την αναπαραγωγή για να επιλέξετε τη μορφή ή τη λειτουργία ήχου που θέλετε.

DVD VIDEO

Μπορείτε να εναλλάσσετε τη μορφή ήχου ή τη γλώσσα, όταν η πηγή περιέχει πολλές μορφές ήχου ή πολύγλωσσο ήχο.

Όταν εμφανίζονται 4 ψηφία, υποδηλώνουν κωδικό γλώσσας. Για να επιβεβαιώσετε τη γλώσσα που αντιπροσωπεύει ο κωδικός, βλέπετε «Κατάλογος κωδικών γλώσσας» (σελίδα 79). Όταν εμφανίζεται η ίδια γλώσσα δύο ή περισσότερες φορές, το DVD VIDEO έχει εγγραφεί σε πολλές μορφές ήχου.

VIDEO CD/AUDIO CD/DATA CD/ DATA DVD (αρχείο MP3) ή συσκευή USB (αρχείο ήχου)

Μπορείτε να αλλάξετε το ηχητικό κομμάτι.

- [STEREO]: Ο στερεοφωνικός ήχος.
- [1/L]/[2/R]: Ο μονοφωνικός ήχος του αριστερού ή του δεξιού καναλιού.

SUPER VIDEO CD

- [1:STEREO]: Ο στερεοφωνικός ήχος του ηχητικού κομματιού 1.
- [1:1/L]/[1:2/R]: Ο μονοφωνικός ήχος του αριστερού ή του δεξιού καναλιού του ηχητικού κομματιού 1.
- [2:STEREO]: Ο στερεοφωνικός ήχος του ηχητικού κομματιού 2.
- [2:1/L]/[2:2/R]: Ο μονοφωνικός ήχος του αριστερού ή του δεξιού καναλιού του ηχητικού κομματιού 2.

Αναπαραγωγή VIDEO CD με λειτουργίες PBC

VIDEO CD

Μπορείτε να χρησιμοποιήσετε το μενού PBC (Playback Control), για να απολαύσετε το αλληλεπιδραστικό λογισμικό του VIDEO CD.

- 1 Πιέστε ► για αναπαραγωγή ενός VIDEO CD σε PBC.**
Στην οθόνη της τηλεόρασης εμφανίζεται το μενού PBC.
- 2 Κρατήστε πατημένο το SHIFT, πιέστε τα αριθμητικά κουμπιά, για να επιλέξετε τον αριθμό του κομματιού που θέλετε, και πιέστε [+].**
- 3 Συνεχίστε την αναπαραγωγή σύμφωνα με τις οδηγίες του μενού.**

Σημείωση

Η αναπαραγωγή PBC ακυρώνεται, όταν ενεργοποιείται το Repeat Play.

Για να ακυρώσετε την αναπαραγωγή PBC

- 1** Πιέστε ◀◀ ή ▶▶, ή κρατήστε πατημένο το SHIFT, και, στη συνέχεια, πιέστε τα αριθμητικά κουμπιά, για να επιλέξετε ένα κομμάτι όταν διακοπεί η αναπαραγωγή.
- 2** Πιέστε ► ή [+].
Η αναπαραγωγή ξεκινά από το επιλεγμένο κομμάτι.

Για επιστροφή στην αναπαραγωγή PBC

Πιέστε το ■ δύο φορές και κατόπιν πιέστε το ►.

Συνέχιση αναπαραγωγής πολλαπλών δίσκων

DVD-V VIDEO CD

Αυτό το σύστημα μπορεί να αποθηκεύσει σημεία συνέχισης αναπαραγωγής μέχρι και 6 δίσκων και συνεχίζει την αναπαραγωγή, όταν εισαγάγετε τον ίδιο δίσκο ξανά. Αν αποθηκεύσετε ένα σημείο συνέχισης αναπαραγωγής για τον 7ο δίσκο, διαγράφεται το σημείο συνέχισης του πρώτου δίσκου. Για να ενεργοποιήσετε αυτήν τη λειτουργία, θέστε το [MULTI-DISC RESUME] του [SYSTEM SETUP] σε [ON] (σελίδα 39).

Σημείωση

Για να γίνει αναπαραγωγή του δίσκου από την αρχή, πιέστε το ■ δύο φορές, και έπειτα πιέστε ►.

Χρήση της λειτουργίας αναπαραγωγής

Αναπαραγωγή στην αρχική σειρά (Normal Play)

C D DATA CD DATA DVD USB

Όταν διακόπτεται η αναπαραγωγή, πιέστε επανειλημμένα το **PLAY MODE**.

■ Κατά την αναπαραγωγή ενός δίσκου

- [DISC]: αναπαράγει ένα δίσκο
- [FOLDER]*: αναπαράγει όλα τα συμβατά αρχεία του φακέλου στο δίσκο.

* Δεν μπορεί να επιλεγεί για AUDIO CD.

■ Κατά την αναπαραγωγή συσκευής USB

- [ONE USB DEVICE]: αναπαράγει μια συσκευή USB.
- [FOLDER]: αναπαράγει όλα τα συμβατά αρχεία του φακέλου σε μια συσκευή USB.

Αναπαραγωγή με τυχαία σειρά (Shuffle Play)

C D DATA CD DATA DVD USB

Όταν διακόπτεται η αναπαραγωγή, πιέστε επανειλημμένα το **PLAY MODE**.

■ Κατά την αναπαραγωγή ενός δίσκου

- [DISC (SHUFFLE)]: αναπαράγει με τυχαία σειρά όλα τα αρχεία ήχου σε έναν δίσκο.
- [FOLDER (SHUFFLE)]*: αναπαράγει με τυχαία σειρά όλα τα αρχεία ήχου του φακέλου στο δίσκο.

* Δεν μπορεί να επιλεγεί για AUDIO CD.

■ Κατά την αναπαραγωγή συσκευής USB

- [ONE USB DEVICE (SHUFFLE)]: τυχαία αναπαραγωγή όλων των αρχείων ήχου σε μια συσκευή USB.
- [FOLDER (SHUFFLE)]: αναπαράγει με τυχαία σειρά όλα τα συμβατά αρχεία του φακέλου στη συσκευή USB.

Σημειώσεις

- Το Shuffle Play δεν μπορεί να χρησιμοποιηθεί για αρχεία βίντεο.
- Το Shuffle Play ακυρώνεται, όταν:
 - απενεργοποιείτε το σύστημα.
 - ανοίγετε το συρτάρι του δίσκου.
 - εκτελέστε Συγχρονισμένη μεταφορά.
 - αλλάξετε MEDIA MODE.
- Το Shuffle Play μπορεί να ακυρωθεί όταν επιλέξετε ένα φάκελο ή ένα κομμάτι για αναπαραγωγή.

Επαναλαμβανόμενη αναπαραγωγή (Repeat Play)

DVD-V VIDEO CD C D DATA CD DATA DVD USB

Πιέστε επανειλημμένα το πλήκτρο **REPEAT**.

Ανάλογα με τον τύπο του δίσκου ή του αρχείου, ορισμένες ρυθμίσεις ίσως να μην είναι διαθέσιμες.



- [OFF]: δεν γίνεται επαναλαμβανόμενη αναπαραγωγή.
- [ALL]: επαναλαμβάνει όλα τα κομμάτια ή τα αρχεία στην επιλεγμένη λειτουργία αναπαραγωγής.
- [DISC]: επαναλαμβάνει όλα τα περιεχόμενα (μόνο για DVD VIDEO και VIDEO CD).
- [TITLE]: επαναλαμβάνει τον τρέχοντα τίτλο (μόνο για DVD VIDEO).
- [CHAPTER]: επαναλαμβάνει το τρέχον κεφάλαιο (μόνο για DVD VIDEO).

- [TRACK]: επαναλαμβάνει το τρέχον κομμάτι.
- [FILE]: επαναλαμβάνει το τρέχον αρχείο βίντεο.

Για ακύρωση του Repeat Play

Πιέστε επανειλημμένα το REPEAT για να επιλέξετε [OFF].

Σημειώσεις

- Η ένδειξη «» φωτίζεται στην οθόνη ενδείξεων όταν το Repeat Play οριστεί σε [ALL] ή [DISC].
- Η ένδειξη « 1» ανάβει στην οθόνη ενδείξεων όταν το Repeat Play οριστεί σε [TITLE], [CHAPTER], [TRACK] ή [FILE].
- Δεν είναι δυνατή η εκτέλεση του Repeat Play με VIDEO CD κατά την αναπαραγωγή PBC.
- Ανάλογα με το DVD VIDEO, δεν είναι δυνατή η εκτέλεση του Repeat Play.
- Το Repeat Play ακυρώνεται, όταν:
 - ανοίγετε το συρτάρι του δίσκου.
 - απενεργοποιείτε το σύστημα (μόνο για DVD VIDEO και VIDEO CD).
 - αλλάζετε τη λειτουργία (μόνο για DVD VIDEO και VIDEO CD).
 - εκτελέστε Συγχρονισμένη μεταφορά.
 - αλλάζετε MEDIA MODE.

Περιορισμός αναπαραγωγής του δίσκου













(Γονικός έλεγχος)

DVD-V

Μπορείτε να περιορίσετε την αναπαραγωγή δίσκων DVD VIDEO, σύμφωνα με ένα προκαθορισμένο επίπεδο. Οι σκηνές παρακάμπτονται ή αντικαθίστανται από άλλες σκηνές.

- 1 Όταν διακόπτεται η αναπαραγωγή, πιέστε SETUP.
- 2 Πατήστε το  για να επαναλαμβανόμενα για να

επιλέξετε [SYSTEM SETUP], έπειτα πατήστε το .

- 3 Πατήστε το  επαναλαμβανόμενα για να επιλέξετε [PARENTAL CONTROL], έπειτα πατήστε .
- 4 Με τα αριθμητικά κουμπιά, εισαγάγετε ή εισαγάγετε εκ νέου τον κωδικό πρόσβασης 4 ψηφίων και πιέστε .
- 5 Πατήστε το  επαναλαμβανόμενα για να επιλέξετε [STANDARD], έπειτα πατήστε .
- 6 Πιέστε επανειλημμένα τα πλήκτρα  για να επιλέξετε μια γεωγραφική περιοχή για το επίπεδο περιορισμού αναπαραγωγής, και, στη συνέχεια, πιέστε . Η περιοχή επιλέγεται. Όταν επιλέγετε το [OTHERS , εισαγάγετε τον κωδικό περιοχής για τη γεωγραφική περιοχή που θέλετε ανάλογα με το «Κατάλογος κωδικών περιοχής γονικού ελέγχου» στη σελίδα 80 χρησιμοποιώντας τα αριθμητικά κουμπιά.
- 7 Πατήστε τα  επαναλαμβανόμενα για να επιλέξετε [LEVEL], έπειτα πατήστε .
- 8 Πιέστε επανειλημμένα τα πλήκτρα  για να επιλέξετε το επίπεδο που θέλετε και πιέστε . Όσο χαμηλότερη είναι η τιμή τόσο μεγαλύτερος είναι ο περιορισμός.

Απενεργοποίηση της λειτουργίας PARENTAL CONTROL

Στο βήμα 8, ορίστε το [LEVEL] σε [OFF].

Για αναπαραγωγή ενός δίσκου για τον οποίο έχει ρυθμιστεί το PARENTAL CONTROL

- 1 Εισαγάγετε το δίσκο και πιέστε ►. Στην οθόνη της τηλεόρασης, εμφανίζεται η οθόνη για την εισαγωγή του κωδικού πρόσβασης.
- 2 Με τα αριθμητικά κουμπιά, εισαγάγετε τον κωδικό πρόσβασης 4 ψηφίων και πιέστε το [+]. Το σύστημα ξεκινά την αναπαραγωγή.

Εάν ξεχάσετε τον κωδικό πρόσβασης

Αφαιρέστε το δίσκο και επαναλάβετε τα βήματα 1 έως 3 της ενότητας «Περιορισμός αναπαραγωγής του δίσκου» (σελίδα 34). Με τα αριθμητικά κουμπιά, εισαγάγετε έναν κωδικό πρόσβασης «199703» και πιέστε το [+]. Ακολουθήστε τις οδηγίες επί της οθόνης και εισαγάγετε έναν νέο τετραψήφιο κωδικό πρόσβασης. Στη συνέχεια, τοποθετήστε ξανά το δίσκο και πιέστε ►. Θα πρέπει να εισαγάγετε ξανά το νέο κωδικό πρόσβασης.

Προβολή πληροφοριών δίσκου και συσκευής USB

DVD-V VIDEO CD C D DATA CD DATA DVD USB

Πληροφορίες στην οθόνη της τηλεόρασης

Κρατήστε πατημένο το SHIFT, έπειτα πατήστε **DISPLAY** επαναλαμβανόμενα στη διάρκεια της αναπαραγωγής.

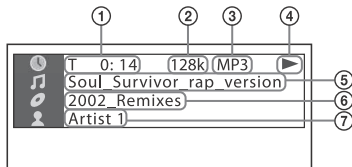

- 1 Πληροφορίες αναπαραγωγής
Χρόνος αναπαραγωγής, χρόνος που απομένει
- 2 Βαθμός ροής δεδομένων
- 3 Τύπος αρχείου
- 4 Κατάσταση αναπαραγωγής
- 5 Όνομα τίτλου¹⁾/κομματιού/αρχείου²⁾
- 6 Όνομα άλμπουμ¹⁾/φακέλου²⁾/αριθμός κεφαλαίου/ευρετηρίου
- 7 Όνομα καλλιτέχνη¹⁾²⁾
Εμφανίζεται κατά την αναπαραγωγή ενός αρχείου ήχου.

¹⁾ Αν το αρχείο ήχου έχει ετικέτα ID3, το σύστημα εμφανίζει όνομα άλμπουμ/όνομα τίτλου/όνομα καλλιτέχνη από τις πληροφορίες ετικέτας ID3. Το σύστημα υποστηρίζει ID3 έκδ. 1.0/1.1/2.2/2.3.

²⁾ Αν το αρχείο ή ο φάκελος περιέχει χαρακτήρες που δεν μπορούν να εμφανιστούν, αυτοί οι χαρακτήρες εμφανίζονται ως «_».

Σημειώσεις

- Ανάλογα με την πηγή που αναπαράγεται,
 - ορισμένες πληροφορίες ίσως να μην εμφανίζονται.
 - ορισμένοι χαρακτήρες δεν μπορούν να εμφανιστούν.
- Ανάλογα με τη λειτουργία αναπαραγωγής, οι πληροφορίες που εμφανίζονται μπορεί να διαφέρουν.

Εμφάνιση των πληροφοριών ήχου

(Μόνο για DVD VIDEO και αρχεία βίντεο)

Πιέστε AUDIO επανειλημμένα κατά την αναπαραγωγή.

Πληροφορίες στην οθόνη ενδείξεων

Πιέστε επανειλημμένα DISPLAY, όταν το σύστημα είναι ενεργοποιημένο.

Μπορείτε να δείτε τις πληροφορίες ως εξής:

- χρόνος αναπαραγωγής, χρόνος που απομένει για ένα κομμάτι, τίτλο, κεφάλαιο
- αριθμός σκηνής
- όνομα αρχείου, όνομα φακέλου
- τίτλος, καλλιτέχνης και πληροφορίες άλμπουμ

Σημειώσεις

- Το όνομα δίσκου ή το όνομα κομματιού ίσως να μην εμφανιστεί, ανάλογα με το κείμενο.
- Ο χρόνος αναπαραγωγής των αρχείων MP3 και των αρχείων βίντεο ίσως να μην εμφανίζεται σωστά.
- Ο χρόνος αναπαραγωγής που έχει παρέλθει ενός αρχείου ήχου κωδικοποιημένου με μεταβλητό βαθμό ροής δεδομένων (VBR) δεν εμφανίζεται σωστά.

Χρήση του μενού ρυθμίσεων

Μπορείτε να κάνετε διάφορες προσαρμογές σε στοιχεία, όπως η εικόνα και ο ήχος. Τα στοιχεία που εμφανίζονται διαφέρουν, ανάλογα με τη χώρα ή την περιοχή.

Σημείωση

Οι ρυθμίσεις αναπαραγωγής που είναι αποθηκευμένες στο δίσκο έχουν προτεραιότητα έναντι των ρυθμίσεων του μενού ρυθμίσεων. Επομένως, κάποιες από τις ρυθμίσεις του μενού ρυθμίσεων ενδέχεται να μην εκτελούνται.

- 1 Πατήστε το FUNCTION +/- επαναλαμβανόμενα για να επιλέξετε «DVD/CD» ή «USB».**
- 2 Όταν διακόπτεται η αναπαραγωγή, πιέστε SETUP.**
Το μενού ρυθμίσεων εμφανίζεται στην οθόνη της τηλεόρασης.
- 3 Πατήστε το \uparrow/\downarrow επαναλαμβανόμενα για να επιλέξετε [LANGUAGE SETUP], [VIDEO SETUP], [AUDIO SETUP], [SYSTEM SETUP] ή [HDMI SETUP], έπειτα πατήστε $\boxed{+}$.**
- 4 Πατήστε \uparrow/\downarrow επαναλαμβανόμενα για να επιλέξετε το στοιχείο που θέλετε, έπειτα πατήστε $\boxed{+}$.**
- 5 Πιέστε επανειλημμένα τα πλήκτρα \uparrow/\downarrow για να επιλέξετε τη ρύθμιση που θέλετε και πιέστε $\boxed{+}$.**
Η ρύθμιση επιλέγεται και η διαδικασία ρύθμισης ολοκληρώνεται.

Για έξοδο από το μενού
Πιέστε το πλήκτρο SETUP.

A **Çä** Ρύθμιση της γλώσσας – [LANGUAGE SETUP]

[OSD]

Επιλέγει τη γλώσσα των ενδείξεων επί της οθόνης.

[MENU]

DVD-V

Επιλέγει τη γλώσσα για το μενού DVD.

[AUDIO]

DVD-V

Αλλάζει τη γλώσσα για το κομμάτι του ήχου.

Όταν επιλέγετε [ORIGINAL], επιλέγεται η γλώσσα που έχει προτεραιότητα στο δίσκο.

[SUBTITLE]

DVD-V

Αλλάζει τη γλώσσα των υποτίτλων που έχουν εγγραφεί στο DVD VIDEO. Όταν επιλέγετε [AUDIO FOLLOW], η γλώσσα των υποτίτλων αλλάζει σύμφωνα με τη γλώσσα που έχει επιλεγεί για το κομμάτι ήχου.

Σημείωση

Αν επιλέξετε [OTHERS →] στα [MENU], [AUDIO] και [SUBTITLE], εισαγάγετε έναν κωδικό γλώσσας από την ενότητα «Κατάλογος κωδικών γλώσσας» (σελίδα 79) χρησιμοποιώντας τα αριθμητικά κουμπιά.

i Ρύθμιση της οθόνης της τηλεόρασης – [VIDEO SETUP]

[TV TYPE]

DVD-V

[16:9]: Επιλέξτε το, όταν συνδέετε μια τηλεόραση ευρείας οθόνης ή μια τηλεόραση με λειτουργία ευρείας οθόνης.

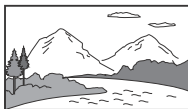

[4:3 LETTER BOX]: Επιλέξτε αυτήν τη ρύθμιση, όταν συνδέετε μια τηλεόραση 4:3 χωρίς λειτουργία ευρείας οθόνης. Αυτή η ρύθμιση εμφανίζει μια ευρεία εικόνα με μαύρες ζώνες στο επάνω και στο κάτω μέρος.



[4:3 PAN SCAN]: Επιλέξτε αυτήν τη ρύθμιση, όταν συνδέετε μια τηλεόραση 4:3 χωρίς λειτουργία ευρείας οθόνης. Αυτή η ρύθμιση εμφανίζει μια εικόνα πλήρους ύψους σε ολόκληρη την οθόνη με αποκομμένες πλευρές.



[4:3 OUTPUT]

DVD-V

[FULL]: Επιλέγει αυτήν τη ρύθμιση, όταν συνδέετε μια τηλεόραση με λειτουργία ευρείας οθόνης. Εμφανίζει μια εικόνα οθόνης 4:3 με αναλογία πλευρών οθόνης 16:9, ακόμα και σε τηλεόραση ευρείας οθόνης.

[NORMAL]: Αλλάζει το μέγεθος της εικόνας ώστε να ταιριάζει στο μέγεθος της οθόνης με τις αρχικές αναλογίες πλευρών οθόνης. Αυτή η ρύθμιση εμφανίζει μαύρες ζώνες στην αριστερή και δεξιά πλευρά εάν προβάλλετε μια εικόνα οθόνης 4:3.

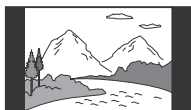

[COLOR SYSTEM(VIDEO CD)]

(Εκτός από τα μοντέλα Λατινικής Αμερικής, Ευρώπης και Ρωσίας)

DVD-V

Επιλέγει το σύστημα χρωμάτων (PAL ή NTSC).

[AUTO]: Παρέχει το σήμα βίντεο ανάλογα με το σύστημα χρωμάτων στο δίσκο. Επιλέξτε αυτήν τη ρύθμιση, αν η τηλεόρασή σας χρησιμοποιεί σύστημα DUAL.

[PAL]: Έξοδος του σήματος βίντεο σε PAL.

[NTSC]: Έξοδος του σήματος βίντεο σε NTSC.

Για λεπτομέρειες, βλ. «Αλλαγή του συστήματος χρωμάτων» (σελίδα 27).

[BLACK LEVEL]

(Μόνο για μοντέλα Λατινικής Αμερικής) Επιλέγει το μαύρο επίπεδο (επίπεδο ρύθμισης) για την έξοδο των σημάτων βίντεο από την υποδοχή VIDEO OUT.

[ON]: Ορίζει το μαύρο επίπεδο του σήματος εξόδου στο κανονικό επίπεδο.

[OFF]: Μειώνει το κανονικό μαύρο επίπεδο. Χρησιμοποιήστε το, όταν η εικόνα γίνεται πολύ άσπρη.

[PAUSE MODE]

DVD-V

[AUTO]: Η εικόνα, συμπεριλαμβανομένων των θεμάτων με δυναμική κίνηση, παρέχεται χωρίς να τρεμοπαίζει. Συνήθως επιλέγετε αυτήν τη ρύθμιση.

[FRAME]: Η εικόνα, συμπεριλαμβανομένων των θεμάτων χωρίς δυναμική κίνηση, παρέχεται με υψηλή ανάλυση.



Ρύθμιση των επιλογών ήχου – [AUDIO SETUP]

[AUDIO DRC]

(Συμπίεση δυναμικού εύρους)

DVD-V

Χρήσιμη για την παρακολούθηση ταινιών σε χαμηλή ένταση αργά τη νύχτα.

[OFF]: Ανενεργό.

[STANDARD]: Το δυναμικό εύρος συμπίεζεται σύμφωνα με τις προθέσεις του μηχανικού ηχογράφησης.

[TRACK SELECTION]

DVD-V

[OFF]: Ανενεργό.

[AUTO]: Δίνει προτεραιότητα στο κομμάτι που περιέχει τον υψηλότερο αριθμό καναλιών, όταν γίνεται αναπαραγωγή ενός DVD VIDEO στο οποίο έχουν εγγραφεί πολλές μορφές ήχου (PCM, MPEG ή Dolby Digital).

[A/V SYNC]

DVD-V

VIDEO CD

DATA CD

DATA DVD

(Μόνο αρχεία βίντεο)

[OFF]: Ανενεργό.

[ON]: Ρυθμίζει την καθυστέρηση μεταξύ εικόνας και ήχου.

[DOWNMIX]

DVD-V

Επιλέγει το σήμα εξόδου ήχου για αναπαραγωγή σε ήχο πολλαπλών καναλιών.

[NORMAL]: Εκπέμπει ήχο πολλαπλών καναλιών σε στερεοφωνικό σήμα 2 καναλιών.

[DOLBY SURROUND]: Εκπέμπει ήχο πολλαπλών καναλιών σε σήμα ήχου surround 2 καναλιών.



Ρύθμιση του συστήματος – [SYSTEM SETUP]

[SCREEN SAVER]

Αποτρέπει τις βλάβες στην τηλεόραση. Πατήστε το \triangleleft +/- για να ακυρώσετε την προφύλαξη οθόνης.

[ON]: Ενεργοποιεί τη λειτουργία της προφύλαξης οθόνης, αν δεν χρησιμοποιήσετε το σύστημα για περίπου 15 λεπτά.

[OFF]: Ανενεργό.

[BACKGROUND]

Επιλέγει το χρώμα ή την εικόνα φόντου που θα εμφανίζεται στην οθόνη της τηλεόρασης.

[JACKET PICTURE]: Η εικόνα εξωφύλλου (φωτογραφία) που έχει εγγραφεί στο δίσκο εμφανίζεται στο φόντο.

[GRAPHICS]: Μια προκαθορισμένη εικόνα που είναι αποθηκευμένη στο σύστημα εμφανίζεται στο φόντο.

[BLUE]: Το χρώμα του φόντου είναι μπλε.

[BLACK]: Το χρώμα του φόντου είναι μαύρο.

[PARENTAL CONTROL]

Ορίζει του περιορισμούς αναπαραγωγής. Για λεπτομέρειες, βλ. «Περιορισμός αναπαραγωγής του δίσκου» (σελίδα 34).

[MULTI-DISC RESUME]

DVD-V

VIDEO CD

[ON]: Αποθηκεύει το σημείο συνέχισης αναπαραγωγής για μέχρι 6 δίσκους.

[OFF]: Αποθηκεύει στο σύστημα μόνο το σημείο συνέχισης αναπαραγωγής για τον τρέχοντα δίσκο.

[RESET]

Επαναφέρει τις ρυθμίσεις SETUP στις προεπιλογές. Για λεπτομέρειες, βλ. «Για να επαναφέρετε τις ρυθμίσεις SETUP στις προεπιλογές» (σελίδα 72).



Ρύθμιση των επιλογών HDMI – [HDMI SETUP]

[HDMI RESOLUTION]

Επιλέγει την ανάλυση εξόδου της τηλεόρασης όταν η τηλεόραση είναι συνδεδεμένη μέσω καλωδίου HDMI.

[AUTO(1920×1080p)]¹⁾: Εξάγει σήματα βίντεο ανάλογα με την ανάλυση της τηλεόρασης.

[1920×1080i]/[1280×720p]/[720×480p]²⁾/[720×480p/576p]³⁾:

Παρέχει σήματα βίντεο ανάλογα με την επιλεγμένη ρύθμιση ανάλυσης.

¹⁾ Για τα ρωσικά μοντέλα, η προεπιλεγμένη ρύθμιση είναι [ABTO(1920×1080p)].

²⁾ Μόνο για μοντέλα Λατινικής Αμερικής.

³⁾ Για άλλα μοντέλα.

[YCbCr/RGB(HDMI)]

[YCbCr]: Παρέχει σήματα βίντεο YCbCr. Ρυθμίστε στο [RGB] εάν η εικόνα αναπαραγωγής παραμορφώνεται.

[RGB]: Παρέχει σήματα βίντεο RGB.

[AUDIO(HDMI)]

[AUTO]: Παρέχει σήματα ήχου σε κανονική μορφή από την υποδοχή HDMI OUT (TV).

[PCM]: Παρέχει σήματα γραμμικού PCM 2 καναλιών από την υποδοχή HDMI OUT (TV).

[CONTROL FOR HDMI]

[ON]: Η λειτουργία Control for HDMI ενεργοποιείται. Μπορείτε να χειριστείτε αμοιβαία ανάμεσα στο σύστημα και την τηλεόραση που έχουν συνδεθεί με καλώδιο HDMI.

[OFF]: Ανενεργό.

[AUDIO RETURN CHANNEL]

Θέστε αυτή τη λειτουργία όταν το σύστημα είναι συνδεδεμένο στην υποδοχή HDMI IN μιας τηλεόρασης που είναι συμβατή με το Audio Return Channel. Αυτή η λειτουργία είναι διαθέσιμη όταν θέτετε το [CONTROL FOR HDMI] στο [ON].

[ON]: Μπορείτε να ακούσετε ήχο τηλεόρασης από τα ηχεία του συστήματος.

[OFF]: Ανενεργό.

[STANDBY LINKED TO TV]

Αυτή η λειτουργία είναι διαθέσιμη όταν θέτετε το [CONTROL FOR HDMI] στο [ON].

[AUTO]: Εάν η είσοδος του συστήματος είναι «Τηλεόραση», το σύστημα απενεργοποιείται αυτόματα όταν απενεργοποιείτε την τηλεόραση.

[ON]: Το σύστημα απενεργοποιείται αυτόματα όταν απενεργοποιείτε την τηλεόραση ανεξάρτητα από την είσοδο.

[OFF]: Το σύστημα δεν απενεργοποιείται όταν απενεργοποιείτε την τηλεόραση.

Μεταφορά μουσικής

Μπορείτε να μεταφέρετε μουσική από ένα δίσκο (AUDIO CD ή δίσκο MP3 μόνο) σε μια συσκευή USB συνδεδεμένη στη θύρα ψ (USB).

Η μορφή ήχου των αρχείων που μεταφέρονται από αυτό το σύστημα είναι MP3.

Σημειώσεις

- Μην αφαιρείτε τη συσκευή USB στη διάρκεια των λειτουργιών μεταφοράς ή διαγραφής. Οι ενέργειες αυτές ενδέχεται να καταστρέψουν τα δεδομένα της συσκευής USB ή να προκαλέσουν βλάβη στην ίδια τη συσκευή USB.
- Τα αρχεία MP3 μεταφέρονται με τον ίδιο βαθμό ροής δεδομένων όπως τα πρωτότυπα αρχεία.
- Όταν πραγματοποιείτε μεταφορά από AUDIO CD, μπορείτε να επιλέξετε το βαθμό ροής δεδομένων πριν από τη μεταφορά.
- Οι λειτουργίες μεταφοράς και διαγραφής USB είναι ανενεργές όσο είναι ανοιχτό το συρτάρι δίσκου.

Σημείωση σχετικά με το περιεχόμενο με προστασία πνευματικών δικαιωμάτων

Μπορείτε να μεταφέρετε μουσική μόνο για προσωπική χρήση. Για τη χρήση της μουσικής πέραν αυτού του ορίου, απαιτείται άδεια από τους κατόχους των πνευματικών δικαιωμάτων.

Για να επιλέξετε τον βαθμό ροής δεδομένων

Μπορείτε να επιλέξετε υψηλότερο βαθμό ροής δεδομένων για να μεταφέρετε μουσική με καλύτερη ποιότητα.

1 Πιέστε το πλήκτρο OPTIONS.

2 Πατήστε το \uparrow/\downarrow επαναλαμβανόμενα για να επιλέξετε «BIT RATE», έπειτα πατήστε \square .

3 Πιέστε επανειλημμένα τα πλήκτρα \uparrow/\downarrow για να επιλέξετε το βαθμό ροής δεδομένων που θέλετε και πιέστε \square .

- 128 KBPS: τα κωδικοποιημένα κομμάτια MP3 έχουν μικρότερο μέγεθος αρχείου και χαμηλότερη ποιότητα ήχου.
- 256 KBPS: τα κωδικοποιημένα κομμάτια MP3 έχουν μεγαλύτερο μέγεθος αρχείου, αλλά υψηλότερη ποιότητα ήχου. Για να εξέλθετε από το μενού επιλογών, πιέστε OPTIONS.

Μεταφορά μουσικής από δίσκο

Μπορείτε να μεταφέρετε μουσική σε μια συσκευή USB που είναι συνδεδεμένη σε θύρα ψ (USB) ως εξής:

- Συγχρονισμένη μεταφορά: Μεταφέρετε όλα τα υποστηριζόμενα αρχεία μουσικής από ένα δίσκο σε USB.
- REC1 Μεταφορά: Μεταφέρετε ένα μεμονωμένο κομμάτι ή αρχείο ήχου στη διάρκεια της αναπαραγωγής. Χρησιμοποιήστε τα πλήκτρα στο υπογούφερ για να εκτελέσετε αυτήν τη λειτουργία.

1 Συνδέστε μια μεταφερόμενη συσκευή USB στη θύρα ψ (USB).

2 Πατήστε το FUNCTION επαναλαμβανόμενα για να επιλέξετε «DVD/CD», έπειτα φορτώστε ένα δίσκο.

Εάν το σύστημα ξεκινήσει την αναπαραγωγή αυτόματα, πατήστε το \blacksquare δύο φορές για να διακοπεί η αναπαραγωγή.

3 Προετοιμάστε την πηγή ήχου.

Για συγχρονισμένη μεταφορά:

Όταν διακοπεί η αναπαραγωγή, πιέστε επανειλημμένα το PLAY MODE στο τηλεχειριστήριο για να επιλέξετε τη λειτουργία αναπαραγωγής που θέλετε.

Σημείωση

Εάν αρχίσετε τη μεταφορά σε Shuffle Play ή Repeat Play, η επιλεγμένη λειτουργία αναπαραγωγής αλλάζει στο Normal Play αυτόματα.

Για μεταφορά με REC1:

Επιλέξτε το κομμάτι ή το αρχείο ήχου που θέλετε να μεταφέρετε και ξεκινήστε την αναπαραγωγή.

4 Πιέστε το πλήκτρο REC TO USB.

Στην οθόνη ενδείξεων εμφανίζεται η ένδειξη «PUSH ENTER».

5 Πατήστε το ENTER.

Η μεταφορά ξεκινά όταν εμφανίζεται η ένδειξη «DO NOT REMOVE» στην οθόνη ενδείξεων.

Όταν ολοκληρωθεί η μεταφορά

Ο δίσκος διακόπτεται αυτόματα (για Συγχρονισμένη μεταφορά) ή συνεχίζεται η αναπαραγωγή (για Μεταφορά REC1).

Για διακοπή της μεταφοράς

Πιέστε το ■.

Σημειώσεις για τη μεταφορά

- Κατά τη μεταφορά, δεν παρέχεται ήχος.
- Οι πληροφορίες CD-TEXT δεν μεταφέρονται στα αρχεία MP3 που δημιουργούνται.
- Η μεταφορά διακόπτεται αυτόματα εάν:
 - εξαντληθεί ο χώρος της συσκευής USB κατά τη μεταφορά.
 - συμπληρωθεί το όριο αρχείων ήχου ή φακέλων ήχου στη συσκευή USB.

- Αν κάποιος φάκελος ή κάποιο αρχείο που μεταφέρετε υπάρχει ήδη στη συσκευή USB με το ίδιο όνομα, προστίθεται ένας αύξων αριθμός μετά το όνομα, χωρίς να αντικατασταθεί ο αρχικός φάκελος ή το αρχικό αρχείο.
- Δεν μπορείτε να εκτελέσετε τους ακόλουθους χειρισμούς κατά τη μεταφορά:
 - Εξαγωγή του δίσκου.
 - Επιλογή άλλου κομματιού ή αρχείου.
 - Παύση αναπαραγωγής ή εύρεση σημείου στο κομμάτι ή αρχείο.
 - Όταν αλλάξετε τη λειτουργία.
- Όταν μεταφέρετε μουσική σε Walkman® χρησιμοποιώντας το «Media Manager for WALKMAN» (Διαχειριστής πολυμέσων για WALKMAN), φροντίστε η μεταφορά να γίνει σε μορφή MP3.
- Κατά τη σύνδεση ενός Walkman® στο σύστημα, φροντίστε να το συνδέσετε αφού εξαφανιστούν οι ενδείξεις «Creating Library» (Δημιουργία βιβλιοθήκης) ή «Creating Database» (Δημιουργία βάσης δεδομένων) στο Walkman®.

Κανόνες δημιουργίας φακέλων και αρχείων

Μέγιστος αριθμός αρχείων MP3 που μπορούν να δημιουργηθούν

- 298 φάκελοι
- 650 αρχεία σε ένα φάκελο
- 650 αρχεία σε ένα φάκελο REC1-CD ή REC1-MP3.

Οι αριθμοί αυτοί ενδέχεται να διαφέρουν, ανάλογα με τη διαμόρφωση των αρχείων ή των φακέλων.

Όταν γίνεται μεταφορά σε μια συσκευή USB, δημιουργείται ένα φάκελος «MUSIC» ακριβώς κάτω από το φάκελο «ROOT». Ανάλογα με τη μέθοδο μεταφοράς και την πηγή, δημιουργούνται φάκελοι και αρχεία μέσα σε αυτόν το φάκελο «MUSIC».

Συγχρονισμένη μεταφορά

Πηγή	Όνομα φακέλου	Όνομα αρχείου
Αρχεία ήχου	Ίδιο με αυτό της πηγής	
AUDIO CD	«CDDA0001»*	«TRACK001»*

Μεταφορά με REC1

Πηγή	Όνομα φακέλου	Όνομα αρχείου
Αρχεία ήχου	«REC1-MP3»	Ίδιο με αυτό της πηγής
AUDIO CD	«REC1-CD»	«TRACK001»*

* Στη συνέχεια, οι αριθμοί φακέλων και αρχείων αντιστοιχίζονται με τη σειρά.

Διαγραφή αρχείων ήχου ή φακέλων από τη συσκευή USB

- 1 Πατήστε το **FUNCTION +/-** επαναλαμβανόμενα για να επιλέξετε «USB».
- 2 Πιέστε επανειλημμένα το **MEDIA MODE** για να επιλέξετε [MUSIC].
- 3 Όταν διακόπτεται η αναπαραγωγή, πιέστε **OPTIONS**.
- 4 Πατήστε επαναλαμβανόμενα τα **↑/↓** για να επιλέξετε το «ERASE» κι έπειτα πατήστε το **+**.
Στην οθόνη της τηλεόρασης εμφανίζεται η λίστα φακέλων.
- 5 Πιέστε επανειλημμένα τα πλήκτρα **↑/↓** για να επιλέξετε ένα φάκελο και πιέστε **+**.

6 Πιέστε επανειλημμένα τα πλήκτρα **↑/↓** για να επιλέξετε το αρχείο ήχου που θέλετε να διαγράψετε και πιέστε **+**.

Επιλέξτε [ALL TRACKS] για να επιλεγούν όλα τα αρχεία ήχου στο φάκελο.

Στην οθόνη εμφανίζονται το «FOLDER ERASE» ή «TRACK ERASE» και το «PUSH ENTER».

Για ακύρωση πατήστε το **■**.

7 Πιέστε το πλήκτρο **+**.

Στην οθόνη ενδείξεων εμφανίζεται η ένδειξη «COMPLETE».

Για να εξέλθετε από το μενού επιλογών, πιέστε **OPTIONS**.

Σημειώσεις

- Ένας φάκελος που περιέχει αρχεία ήχου ή υποφακέλους που δεν έχουν μορφή MP3/WMA/AAC/WAV δεν είναι δυνατό να διαγραφεί.
 - Δεν μπορείτε να διαγράψετε αρχεία ήχου ή φακέλους όταν έχει επιλεγεί η λειτουργία Shuffle Play. Ορίστε τη λειτουργία αναπαραγωγής σε Normal Play πριν από τη διαγραφή.
- 5 Η λειτουργία διαγραφής είναι ανενεργή, όταν είναι ανοιχτό το συρτάρι δίσκου.

Ακρόαση ραδιοφώνου

1 Πατήστε το **FUNCTION +/-** επαναλαμβανόμενα για να επιλέξετε «**TUNER FM**».

2 Επιλέξτε το ραδιοφωνικό σταθμό.

Για αυτόματο συντονισμό:

Κρατήστε πατημένο το **TUNING+/-** έως ότου η ένδειξη της συχνότητας αλλάξει κι έπειτα αφήστε το πλήκτρο.

Η σάρωση διακόπτεται αυτόματα όταν το σύστημα συντονιστεί σε έναν σταθμό. Στην οθόνη ενδείξεων εμφανίζεται η ένδειξη «**ST**» (μόνο για στερεοφωνικά προγράμματα FM).

Εάν η σάρωση δεν σταματά, πιάστε **■** για να τη διακόψετε. Έπειτα εκτελέστε χειροκίνητο συντονισμό (παρακάτω).

Για χειροκίνητο συντονισμό:

Πατήστε το **TUNING+/-** επαναλαμβανόμενα για να συντονιστείτε στο σταθμό που επιθυμείτε.

Σημείωση

Όταν συντονιστείτε σε ένα σταθμό FM ο οποίος παρέχει υπηρεσίες RDS, από τις μεταδόσεις παρέχονται πληροφορίες όπως το όνομα της υπηρεσίας ή το όνομα του σταθμού. Μπορείτε να ελέγξετε τις πληροφορίες RDS πατώντας επανειλημμένα το **DISPLAY**.

Συμβουλή

Για να μειώσετε το στατικό θόρυβο σε αδύναμη στερεοφωνική λήψη FM, πιάστε επανειλημμένα το **FM MODE** έως ότου η ένδειξη «**ST**» χαθεί από την οθόνη ενδείξεων. Θα χάσετε το στερεοφωνικό εφέ, αλλά η λήψη θα βελτιωθεί.

Προσυντονισμός ραδιοφωνικών σταθμών

Μπορείτε να αποθηκεύσετε έως 20 σταθμούς FM ως αγαπημένους.

1 Συντονιστείτε στον σταθμό που θέλετε.

2 Πιάστε το πλήκτρο **DVD/TUNER MENU**.

3 Πιάστε επανειλημμένα τα **↑/↓** για να επιλέξετε τον προκαθορισμένο αριθμό που θέλετε κι έπειτα πιάστε **[+]**.

Στην οθόνη ενδείξεων εμφανίζεται η ένδειξη «**COMPLETE**». Ο σταθμός έχει αποθηκευτεί.

Εάν ένας άλλος σταθμός έχει ήδη αντιστοιχιστεί στον επιλεγμένο προκαθορισμένο αριθμό, αυτός ο σταθμός αντικαθίσταται από τον νέο.

Για να συντονιστείτε σε προσυντονισμένο σταθμό

Πατήστε το **PRESET+/-** επαναλαμβανόμενα για να επιλέξετε τον προκαθορισμένο αριθμό που θέλετε.

Μπορείτε επίσης να κρατήσετε πατημένο το **SHIFT**, να πιάσετε τα αριθμητικά κουμπιά και κατόπιν **[+]** για να επιλέξετε έναν προσυντονισμένο σταθμό.

Σχετικά με την ασύρματη τεχνολογία BLUETOOTH

Η ασύρματη τεχνολογία BLUETOOTH είναι ασύρματη τεχνολογία βραχέος εύρους που επιτρέπει την ασύρματη επικοινωνία δεδομένων μεταξύ ψηφιακών συσκευών. Η ασύρματη τεχνολογία BLUETOOTH λειτουργεί εντός ενός εύρους περίπου 10 μέτρων.

Υποστηριζόμενη έκδοση, προφίλ και κωδικοποιητές BLUETOOTH

Για λεπτομέρειες, βλ. «Ενότητα BLUETOOTH» (σελίδα 78).

Συμβατές συσκευές BLUETOOTH

Για λεπτομέρειες, βλ. «Διαδικτυακές τοποθεσίες για συμβατές συσκευές» (σελίδα 11).

Πληροφορίες σχετικά με την ενδεικτική λυχνία BLUETOOTH

Η ενδεικτική λυχνία BLUETOOTH στο υπογούφερ ανάβει ή αναβοσβήνει με μπλε χρώμα για να υποδείξει την κατάσταση BLUETOOTH.

Κατάσταση συστήματος	Κατάσταση ενδεικτικής λυχνίας
Κατάσταση αναμονής BLUETOOTH	Αναβοσβήνει αργά
Σύζευξη BLUETOOTH	Αναβοσβήνει γρήγορα
Η σύνδεση BLUETOOTH εδραιώθηκε	Ανάβει

Σύζευξη αυτού του συστήματος με μια συσκευή BLUETOOTH

Η σύζευξη είναι μια λειτουργία κατά την οποία οι συσκευές BLUETOOTH καταχωρούνται η μία στην άλλη από πριν. Μόλις εκτελεστεί μια σύζευξη, δεν χρειάζεται να επαναληφθεί.

1 Τοποθετήστε τη συσκευή BLUETOOTH σε απόσταση εντός 1 μέτρου από το σύστημα.

2 Πιέστε BLUETOOTH στο υπογούφερ για να επιλέξετε τη λειτουργία BLUETOOTH.

Εμφανίζεται το «BT AUDIO» στον παράθυρο ενδείξεων.

Σημειώσεις

- Όταν δεν υπάρχουν πληροφορίες σύζευξης στο σύστημα, το σύστημα εισέρχεται σε λειτουργία σύζευξης αυτόματα και η ένδειξη «PAIRING» αναβοσβήνει στην οθόνη ενδείξεων. Μεταβείτε στο βήμα 4.
- Εάν το σύστημα είναι συνδεδεμένο σε μια συσκευή BLUETOOTH, πιέστε το BLUETOOTH στο υπογούφερ για να αποσυνδέσετε τη συσκευή BLUETOOTH.

3 Κρατήστε πατημένο το -PAIRING στο υπογούφερ για 2 δευτερόλεπτα ή περισσότερο.

Στην οθόνη ενδείξεων αναβοσβήνει η ένδειξη «PAIRING».

4 Εκτελέστε τη διαδικασία σύζευξης στη συσκευή BLUETOOTH.

Για λεπτομέρειες, ανατρέξτε στις οδηγίες χρήσης της συσκευής BLUETOOTH σας.

5 Επιλέξτε «MHC-GT4D» στην οθόνη της συσκευής.

Εκτελέστε αυτό το βήμα εντός 5 λεπτών, διαφορετικά η σύζευξη θα ακυρωθεί. Σε αυτήν την περίπτωση, επαναλάβετε από το βήμα 1.

Σημείωση

Εάν απαιτείται κλειδί πρόσβασης στη συσκευή BLUETOOTH, εισαγάγετε το «0000». Το «κλειδί πρόσβασης» μπορεί να αποκαλείται και «κωδικός διέλευσης», «κωδικός PIN», «αριθμός PIN» ή «κωδικός πρόσβασης».

6 Εκτελέστε τη σύνδεση BLUETOOTH στη συσκευή BLUETOOTH.

Το όνομα της συσκευής BLUETOOTH εμφανίζεται στην οθόνη ενδείξεων. Ανάλογα με τη συσκευή BLUETOOTH, η σύνδεση μπορεί να ξεκινήσει αυτόματα μετά την ολοκλήρωση της σύζευξης. Μπορείτε να ελέγξετε τη διεύθυνση της συσκευής BLUETOOTH πιέζοντας το DISPLAY. επαναλαμβανόμενα.

Σημειώσεις

- Μπορείτε να πραγματοποιήσετε σύζευξη έως και 9 συσκευών BLUETOOTH. Εάν συζευχθεί η 10η συσκευή BLUETOOTH, η παλαιότερη συζευγμένη συσκευή θα διαγραφεί.
- Εάν θέλετε να πραγματοποιήσετε σύζευξη με άλλη συσκευή BLUETOOTH, επαναλάβετε τα βήματα 1 έως 6.

Για ακύρωση της λειτουργίας σύζευξης

Κρατήστε πατημένο το -PAIRING στο υπογούφερ για 2 δευτερόλεπτα ή περισσότερο έως ότου εμφανιστεί η ένδειξη «BT AUDIO» στην οθόνη ενδείξεων.

Για διαγραφή των πληροφοριών σύζευξης

Χρησιμοποιήστε τα πλήκτρα στο υπογούφερ για να εκτελέσετε αυτήν τη λειτουργία.





1 Πιέστε BLUETOOTH για να επιλέξετε τη λειτουργία BLUETOOTH.

Εμφανίζεται το «BT AUDIO» στον παράθυρο ενδείξεων. Εάν το σύστημα είναι συνδεδεμένο σε μια συσκευή BLUETOOTH, το όνομα της συσκευής BLUETOOTH εμφανίζεται στην οθόνη ενδείξεων. Πιέστε BLUETOOTH για να αποσυνδέσετε τη συσκευή BLUETOOTH.

2 Κρατήστε πατημένο το ENTER και το - για περίπου 3 δευτερόλεπτα.

Στην οθόνη ενδείξεων εμφανίζεται η ένδειξη «BT HIST CLEAR» και όλες οι πληροφορίες σύζευξης διαγράφονται.

Αναπαραγωγή μουσικής από συσκευή BLUETOOTH

Μπορείτε να χειριστείτε μια συσκευή BLUETOOTH συνδέοντας το σύστημα και τη συσκευή BLUETOOTH χρησιμοποιώντας το AVRCP. Μόλις συνδεθούν το σύστημα και η συσκευή BLUETOOTH, μπορείτε να ελέγξετε την αναπαραγωγή πατώντας τα πλήκτρα , , ,  και .

Ελέγξτε τα εξής, πριν από την αναπαραγωγή μουσικής:
- Η λειτουργία BLUETOOTH της συσκευής BLUETOOTH είναι ενεργοποιημένη.
- Η σύζευξη έχει ολοκληρωθεί (σελίδα 45).

1 Πατήστε το BLUETOOTH το υπογούφερ κι επιλέξτε τη λειτουργία BLUETOOTH.

Εμφανίζεται το «BT AUDIO» στον παράθυρο ενδείξεων.

2 Εδραιώστε σύνδεση με τη συσκευή BLUETOOTH.

Πιέστε BLUETOOTH στο υπογούφερ για να συνδεθείτε στη συσκευή BLUETOOTH που είχε συνδεθεί τελευταία. Εκτελέστε τη σύνδεση BLUETOOTH από τη συσκευή BLUETOOTH, εάν η συσκευή δεν είναι συνδεδεμένη. Μόλις η σύνδεση εδραιωθεί, το όνομα της συσκευής BLUETOOTH εμφανίζεται στην οθόνη ενδείξεων.

3 Πιέστε ►, για να ξεκινήσει η αναπαραγωγή.

Ανάλογα με τη συσκευή BLUETOOTH,

- ίσως χρειαστεί να πιέσετε το ► δύο φορές.
- ίσως χρειαστεί να ξεκινήσετε την αναπαραγωγή μιας πηγής ήχου στη συσκευή BLUETOOTH.

4 Ρυθμίστε την ένταση του ήχου.

Ρυθμίστε πρώτα την ένταση του ήχου της συσκευής BLUETOOTH, εάν το επίπεδο της έντασης είναι ακόμα πολύ χαμηλό, προσαρμόστε το επίπεδο της έντασης στο σύστημα.

Σημειώσεις

- Όταν το σύστημα δεν είναι συνδεδεμένο σε καμία συσκευή BLUETOOTH, το σύστημα θα συνδεθεί αυτόματα στη συσκευή BLUETOOTH που συνδέθηκε τελευταία, όταν πιέσετε το BLUETOOTH στο υπογούφερ ή το ►.
- Εάν επιχειρήσετε να συνδέσετε άλλη συσκευή BLUETOOTH στο σύστημα, η συσκευή BLUETOOTH που είναι ήδη συνδεδεμένη θα αποσυνδεθεί.

Για να χρησιμοποιήσετε τη λειτουργία Gesture Control κατά την αναπαραγωγή

Βλέπε σελίδα 51.

Για αποσύνδεση της συσκευής BLUETOOTH

Πατήστε το BLUETOOTH στο υπογούφερ. Εμφανίζεται το «BT AUDIO» στον παράθυρο ενδείξεων. Ανάλογα με τη συσκευή BLUETOOTH, η σύνδεση BLUETOOTH μπορεί να ακυρωθεί αυτόματα, όταν διακόψετε την αναπαραγωγή.

Σύνδεση BLUETOOTH με ένα άγγιγμα μέσω NFC

NFC to NFC (Near Field Communication) είναι μια τεχνολογία που επιτρέπει ασύρματη επικοινωνία βραχέος εύρους μεταξύ διαφόρων συσκευών, όπως smartphone και ετικετών IC. Όταν αγγίζετε το σύστημα με ένα smartphone που είναι συμβατό με το NFC, το σύστημα αυτόματα:

- ενεργοποιείται στη λειτουργία BLUETOOTH.
- ολοκληρώνει τη σύζευξη και τη σύνδεση BLUETOOTH.

Συμβατά smartphone

Smartphone με ενσωματωμένη λειτουργία NFC (OS: Android 2.3.3 ή μεταγενέστερο, εκτός του Android 3.x)

Σημειώσεις

- Το σύστημα μπορεί να αναγνωρίσει και να συνδεθεί μόνο με ένα smartphone συμβατό με NFC τη φορά. Εάν επιχειρήσετε να συνδέσετε άλλο smartphone συμβατό με NFC στο σύστημα, το συμβατό με NFC smartphone που είναι ήδη συνδεδεμένο θα αποσυνδεθεί.

- Ανάλογα με το smartphone που είναι συμβατό με NFC, ίσως να χρειαστεί να εκτελέσετε εκ των προτέρων τα εξής στο συμβατό με NFC smartphone.

– Ενεργοποιήστε τη λειτουργία NFC.

Για λεπτομέρειες, ανατρέξτε στις οδηγίες λειτουργίας του smartphone που είναι συμβατό με NFC.

- Εάν το συμβατό με NFC smartphone έχει μια παλαιότερη έκδοση ΛΣ από το Android 4.1.x, κατεβάστε και εκκινήστε την εφαρμογή «NFC Easy Connect». Το «NFC Easy Connect» είναι μια δωρεάν εφαρμογή για Android smartphone που μπορείτε να λάβετε από το Google Play.

(Η εφαρμογή ενδέχεται να μην είναι διαθέσιμη σε ορισμένες χώρες/περιοχές.)

- 1 Ακουμπήστε το smartphone κοντά στο N-Mark στο υπογούφερ έως ότου νιώσετε δονήσεις στο smartphone.**

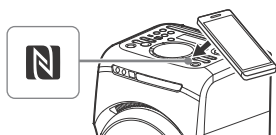

Ολοκληρώστε τη σύνδεση ακολουθώντας τις οδηγίες που εμφανίζονται στο smartphone. Μόλις εδραιωθεί η σύνδεση BLUETOOTH, το όνομα της συσκευής BLUETOOTH εμφανίζεται στην οθόνη ενδείξεων.

- 2 Ξεκινήστε την αναπαραγωγή πηγής ήχου στο smartphone.**

Για λεπτομέρειες, ανατρέξτε στις οδηγίες χρήσης της συσκευής BLUETOOTH σας.

Συμβουλή

- Εάν η σύζευξη και η σύνδεση BLUETOOTH αποτύχουν, κάντε τα εξής.
- Αφαιρέστε τη θήκη του smartphone, εάν χρησιμοποιείτε θήκη smartphone που αγοράσατε από το εμπόριο.

- Αγγίξτε το smartphone στο N-Mark στο υπογούφερ ξανά.
- Εκκινήστε πάλι την εφαρμογή «NFC Easy Connect».

Για αποσύνδεση του smartphone

Αγγίξτε το smartphone στο N-Mark στο υπογούφερ ξανά.

Ρύθμιση των κωδικοποιητών ήχου BLUETOOTH

Μπορείτε να λαμβάνετε δεδομένα σε μορφή κωδικοποίησης AAC, LDAC ή SBC από μια συσκευή BLUETOOTH.

- 1 Πιέστε το πλήκτρο OPTIONS.**
- 2 Πατήστε επαναλαμβανόμενα τα \uparrow/\downarrow για να επιλέξετε το «BT CODEC» κι έπειτα πατήστε το $\square+$.**
- 3 Πατήστε επανειλημμένα τα \uparrow/\downarrow για να επιλέξετε τη ρύθμιση.**
 - AUTO: Ενεργοποίηση λήψης σε μορφή κωδικοποιητή AAC ή LDAC.
 - SBC: Λήψη σε μορφή κωδικοποιητή SBC.

Για να εξέλθετε από το μενού επιλογών, πιέστε OPTIONS.

Σημειώσεις

- Μπορείτε να απολαύσετε ήχο υψηλής ποιότητας εάν είναι επιλεγμένο το AAC ή το LDAC. Σε περίπτωση που δεν μπορείτε να ακούσετε ήχο AAC ή LDAC από τη συσκευή σας ή ο ήχος διακόπτεται, επιλέξτε «SBC».
- Εάν αλλάξετε αυτήν τη ρύθμιση ενώ το σύστημα είναι συνδεδεμένο σε συσκευή BLUETOOTH, η συσκευή BLUETOOTH θα αποσυνδεθεί. Για να συνδεθείτε στη συσκευή BLUETOOTH, εκτελέστε τη σύνδεση BLUETOOTH ξανά.

Συμβουλή

Το LDAC είναι μια τεχνολογία κωδικοποίησης ήχου που αναπτύχθηκε από τη Sony η οποία επιτρέπει τη μετάδοση περιεχομένου ήχου υψηλής ανάλυσης (Hi-Res), ακόμη και μέσω σύνδεσης BLUETOOTH. Σε αντίθεση με άλλες συμβατές με το BLUETOOTH τεχνολογίες κωδικοποίησης, όπως το SBC, λειτουργεί χωρίς καμία υποβάθμιση του ηχητικού περιεχομένου Hi-Res*, και επιτρέπει περίπου τρεις φορές περισσότερα δεδομένα** σε σχέση με εκείνες τις άλλες τεχνολογίες που είναι να μεταδοθούν μέσω ασύρματου δικτύου BLUETOOTH με ποιότητα ήχου χωρίς προηγούμενο, μέσω αποδοτικής κωδικοποίησης και βέλτιστης πακετοποίησης.

* Με εξαίρεση περιεχόμενα μορφής DSD.

** Σε σύγκριση με SBC (Subband Coding) όταν ο ρυθμός μετάδοσης δεδομένων των 990 kbps (96/48 kHz) ή 909 kbps (88,2/44,1 kHz) έχουν επιλεγεί.

Ρύθμιση της κατάστασης αναμονής BLUETOOTH

Η κατάσταση αναμονής BLUETOOTH επιτρέπει στο σύστημα να ενεργοποιείται αυτόματα, όταν εδραιώνετε τη σύνδεση BLUETOOTH από μια συσκευή BLUETOOTH.

1 Πιέστε το πλήκτρο **OPTIONS**.

2 Πιέστε επανειλημμένα τα πλήκτρα **↕/↕** για να επιλέξετε «**BT STBY**» κι έπειτα πιέστε **[+]**.

3 Πατήστε το **↕/↕** επαναλαμβανόμενα για να επιλέξετε τη ρύθμιση.

- **ON:** Το σύστημα ενεργοποιείται αυτόματα, όταν εδραιώνετε σύνδεση BLUETOOTH από μια συσκευή BLUETOOTH.
- **OFF:** Απενεργοποιεί αυτήν τη λειτουργία.

Για να εξέλθετε από το μενού επιλογών, πιέστε **OPTIONS**.

Ρύθμιση του σήματος BLUETOOTH

Μπορείτε να συνδεθείτε στο σύστημα από μια συζευγμένη συσκευή BLUETOOTH σε όλες τις λειτουργίες, όταν το σήμα BLUETOOTH είναι ενεργό. Το σήμα BLUETOOTH ενεργοποιείται από προεπιλογή. Χρησιμοποιήστε τα πλήκτρα στο υπογούφερ για να εκτελέσετε αυτήν τη λειτουργία.

Κρατήστε πατημένο το ENTER και το [] + για περίπου 3 δευτερόλεπτα.

Στην οθόνη ενδείξεων εμφανίζεται η ένδειξη «**BT ON**» ή «**BT OFF**».

Σημειώσεις

- Δεν μπορείτε να εκτελέσετε τις ακόλουθες λειτουργίες όταν το σήμα BLUETOOTH είναι ανενεργό:
 - Σύζευξη και/ή σύνδεση με συσκευή BLUETOOTH
 - Διαγραφή των πληροφοριών σύζευξης
 - Χρήση του «SongPal» μέσω BLUETOOTH
 - Αλλαγή των κωδικοποιητών ήχου BLUETOOTH
- Εάν αγγίξετε το σύστημα με συμβατό με την τεχνολογία NFC smartphone ή ενεργοποιήσετε την κατάσταση αναμονής BLUETOOTH, τα σήματα BLUETOOTH θα ενεργοποιηθούν αυτόματα.

Χρήση του «SongPal» μέσω BLUETOOTH

Σχετικά με την εφαρμογή

Μια εφαρμογή ειδικά για αυτό το μοντέλο διατίθεται τόσο στο Google Play όσο και στο App Store. Αναζητήστε το «SongPal» ή σαρώστε τον κωδικό QR παρακάτω και κάντε λήψη της δωρεάν εφαρμογής, για να μάθετε περισσότερα για τις πρακτικές δυνατότητες που προσφέρει.



Η τεχνολογία BLUETOOTH λειτουργεί με τα iPhone 6s Plus, iPhone 6s, iPhone 6 Plus, iPhone 6, iPhone 5s, iPhone 5c, iPhone 5, iPhone 4s, iPod touch (6ης γενιάς), iPod touch (5ης γενιάς).

Σημείωση

Αν η εφαρμογή «SongPal» δεν λειτουργεί σωστά, αποσυνδέστε και συνδέστε ξανά τη συσκευή BLUETOOTH, πιέζοντας το πλήκτρο BLUETOOTH στο υπογούφερ (σελίδα 46).

Gesture Control

Απόλαυση της λειτουργίας Gesture Control

Μπορείτε να ελέγξετε τις λειτουργίες για τη λειτουργία PLAYBACK, DJ, SAMPLER και LIGHT σέρνοντας το χέρι σας πάνω από το GESTURE CONTROL στο υπογούφερ.

GESTURE CONTROL

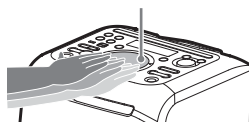

Σημείωση

Βεβαιωθείτε ότι το χέρι σας δεν αγγίζει το GESTURE CONTROL κατά την κίνηση συρσίματος.

Σύρετε το χέρι σας πάνω από το GESTURE CONTROL προς 6 κατευθύνσεις ως εξής.

Κίνηση συρσίματος	Σύρετε προς αυτήν την κατεύθυνση
Δεξί προς αριστερό	←
Αριστερό προς δεξί	→
Βάση προς κορυφή	↑
Κορυφή προς βάση	↓
Δεξιόστροφα	↻
Αριστερόστροφα	↻

Για να ενεργοποιήσετε το Gesture Control

Πατήστε GESTURE ON/OFF.
Ανάβει το GESTURE CONTROL.

Για να απενεργοποιήσετε το Gesture Control

Πιέστε το πλήκτρο GESTURE ON/OFF.
Το κουμπί GESTURE CONTROL σβήνει.

Χρήση του Gesture Control κατά την αναπαραγωγή

Μπορείτε να χρησιμοποιήσετε το Gesture Control για να ελέγξετε βασική αναπαραγωγή όταν παίζετε μουσική από ένα δίσκο, συσκευή USB ή συσκευή BLUETOOTH. Χρησιμοποιήστε τα κουμπιά και το GESTURE CONTROL στο υπογούφερ για να εκτελέσετε αυτήν τη λειτουργία.

1 Πιέστε το πλήκτρο GESTURE ON/OFF.

Το κουμπί GESTURE CONTROL φωτίζεται.

2 Πιέστε το πλήκτρο PLAYBACK.

Η ενδεικτική λυχνία PLAYBACK φωτίζεται.

3 Σύρετε το δάχτυλό σας επάνω στο κουμπί GESTURE CONTROL.

Για	Σύρετε προς αυτήν την κατεύθυνση
Μετάβαση προς τα πίσω	←
Μετάβαση προς τα εμπρός	→
Αναπαραγωγή	↑
Διακοπή	↓
Αύξηση της έντασης του ήχου	↶
Μείωση της έντασης του ήχου	↷

Δημιουργία ατμόσφαιρας πάρτυ (DJ EFFECT)

Χρησιμοποιήστε τα κουμπιά και το GESTURE CONTROL στο υπογούφερ για να εκτελέσετε αυτήν τη λειτουργία.

1 Πιέστε το πλήκτρο GESTURE ON/OFF.

Ανάβει το GESTURE CONTROL.

2 Πιέστε DJ ή SAMPLER.

Η ενδεικτική λυχνία DJ ή SAMPLER ανάβει.

3 Σύρετε το δάχτυλό σας επάνω στο κουμπί GESTURE CONTROL. Για τη λειτουργία DJ:

Για	Σύρετε προς αυτήν την κατεύθυνση
Επιλέξτε FLANGER ¹⁾	←
Επιλέξτε ISOLATOR ²⁾	→
Επιλέξτε WAH ³⁾	↑
Επιλέξτε PAN ⁴⁾	↓
Αυξήστε τη στάθμη του επιλεγμένου εφέ	↶
Μειώστε τη στάθμη του επιλεγμένου εφέ	↷

¹⁾ Δημιουργεί ένα βαθύ μηχανικό εφέ παρόμοιο με τον βρυχηθμό τουρμπίνας αεροπλάνου.

²⁾ Απομονώνει μια συγκεκριμένη ζώνη συχνοτήτων ρυθμίζοντας τις άλλες ζώνες συχνοτήτων. Για παράδειγμα, όταν θέλετε να εστιάσετε στα φωνητικά.

³⁾ Δημιουργήστε ένα ειδικό εφέ ήχου «Wah-wah» μετακινώντας τη συχνότητα ενός φίλτρου πάνω και κάτω αυτόματα.

4) Δημιουργήστε την αίσθηση ότι ο ήχος κινείται γύρω από τα ηχεία ανάμεσα στα αριστερά και τα δεξιά κανάλια.

Για τη λειτουργία SAMPLER:

Για	Σύρετε προς αυτήν την κατεύθυνση
Παρέχεται «Come On!»	←
Παρέχεται «Let's Go!»	→
Παρέχεται εφέ ήχου Reggae Horn	↑
Παρέχεται εφέ ήχου Phaser	↓
Παρέχεται εφέ ήχου Scratch	↻
Παρέχεται εφέ ήχου Audience	↻

Σημειώσεις

- Το DJ EFFECT απενεργοποιείται αυτόματα όταν:
 - απενεργοποιήσετε το σύστημα
 - αλλάξετε τη λειτουργία
 - ενεργοποιήστε ή απενεργοποιήστε τη λειτουργία PARTY CHAIN.
 - ενεργοποιήσετε τη λειτουργία ποδοσφαίρου
 - επιλέξετε «FIESTA».
 - επιλέξετε εφέ ήχου VIDEO.
 - χρησιμοποιήστε το Vocal Fader.
 - αλλάξετε το πλήκτρο (Έλεγχος πλήκτρου).
- Εάν ενεργοποιήσετε το DJ EFFECT κατά τη μεταφορά, το εφέ ήχου δεν θα μεταφερθεί στη συσκευή USB.

Αλλαγή των εφέ φωτισμού

Μπορείτε να αλλάξετε το εφέ φωτισμού όταν είναι ενεργοποιημένη η λειτουργία Party Light (σελίδα 60). Χρησιμοποιήστε τα πλήκτρα και το GESTURE CONTROL στο υπογούφερ για να εκτελέσετε αυτήν τη λειτουργία.

1 Πιέστε το πλήκτρο GESTURE ON/OFF.

Το κουμπί GESTURE CONTROL φωτίζεται.

2 Πιέστε το πλήκτρο LIGHT.

Η ενδεικτική λυχνία LIGHT φωτίζεται.

3 Σύρετε το χέρι σας πάνω από το GESTURE CONTROL για να αλλάξετε το εφέ φωτισμού.

Το εφέ φωτισμού αλλάζει όταν σύρετε το χέρι σας προς διαφορετική κατεύθυνση.

Ρύθμιση του ήχου

Για	Ενέργεια
Ενισχύστε τα μπάσα και δημιουργήστε πιο δυνατό ήχο	Πατήστε το MEGA BASS στο υπογούφερ επαναλαμβανόμενα για να επιλέξετε «BASS ON».
Επιλέξτε εφέ ήχου ορταστικό.	Πατήστε το FIESTA στο υπογούφερ. Η ενδεικτική λυχνία FIESTA ανάβει. Μπορείτε επίσης να πατήσετε MUSIC επαναλαμβανόμενα για να επιλέξετε «FIESTA».
Επιλέξτε προκαθορισμένο εφέ ήχου	Πατήστε το MUSIC ή το VIDEO επαναλαμβανόμενα. Για να ακυρώσετε το προκαθορισμένο εφέ ήχου, πιέστε επανειλημμένα το MUSIC για να επιλέξετε το «FLAT». Μπορείτε επίσης να χρησιμοποιήσετε το SOUND FIELD στο υπογούφερ για να επιλέξετε το προκαθορισμένο εφέ ήχου.

Επιλογή της λειτουργίας Virtual Football

Μπορείτε να νιώσετε την αίσθηση της παρουσίας στο γήπεδο, όταν παρακολουθείτε τη μετάδοση του αγώνα ποδοσφαίρου.

Πιέστε επανειλημμένα FOOTBALL ενώ παρακολουθείτε μια μετάδοση αγώνα ποδοσφαίρου.

- **ON NARRATION:** Μπορείτε να νιώσετε να σας κυριεύει η αίσθηση ότι βρίσκεστε στο γήπεδο με τη λειτουργία ενίσχυσης των επευφημιών.
- **OFF NARRATION:** Μπορείτε να νιώσετε να σας κυριεύει ακόμα περισσότερο η αίσθηση ότι βρίσκεστε στο γήπεδο με τη λειτουργία ελαχιστοποίησης της έντασης της αφήγησης πέραν της ενίσχυσης των επευφημιών.

Για ακύρωση της λειτουργίας Virtual Football

Πιέστε επανειλημμένα το πλήκτρο MUSIC για να επιλέξετε «FLAT».

Σημειώσεις

- Σας συνιστούμε να επιλέγετε τη λειτουργία ποδοσφαίρου, όταν παρακολουθείτε μια μετάδοση αγώνα ποδοσφαίρου.
- Εάν ακούτε αφύσικο ήχο στα περιεχόμενα όταν έχετε επιλέξει «OFF NARRATION», σας συνιστούμε να επιλέξετε «ON NARRATION».
- Αυτή η δυνατότητα δεν υποστηρίζει μονοφωνικό ήχο.
- Μπορείτε να επιλέξετε τη λειτουργία Virtual Football μόνο κατά τη λειτουργία AUDIO IN και TV.

Ρύθμιση του επιπέδου της έντασης του υπογούφερ

- 1 Πιέστε το πλήκτρο **OPTIONS**.
- 2 Πατήστε το **↑/↓** επαναλαμβανόμενα για να επιλέξετε «**S-WOOFER**», έπειτα πατήστε **↵**.
- 3 Πιέστε επανειλημμένα τα πλήκτρα **↑/↓** για να επιλέξετε το επίπεδο του υπογούφερ και πιέστε **+**.
Για να εξέλθετε από το μενού επιλογών, πιέστε **OPTIONS**.

Δημιουργία του προσωπικού σας εφέ ήχου

Μπορείτε να αυξήσετε ή να μειώσετε τη στάθμη συγκεκριμένων ζωνών συχνότητας κι έπειτα να αποθηκεύσετε τη ρύθμιση στη μνήμη ως «**CUSTOM EQ**».

- 1 Πιέστε το πλήκτρο **OPTIONS**.
- 2 Πατήστε **↑/↓** επαναλαμβανόμενα για να επιλέξετε «**CUSTOM EQ**», έπειτα πατήστε **+**.
- 3 Πιέστε επανειλημμένα τα πλήκτρα **↑/↓** για να ρυθμίσετε τη στάθμη του ισοσταθμιστή και πιέστε **+**.

- 4 Επαναλάβετε το βήμα 3 για να ρυθμίσετε το επίπεδο άλλων ζωνών συχνοτήτων και το εφέ **surround**.

Για να εξέλθετε από το μενού επιλογών, πιέστε **OPTIONS**.

Για επιλογή της προσαρμοσμένης ρύθμισης ισοσταθμιστή

Πιέστε επανειλημμένα **MUSIC** για να επιλέξετε το «**CUSTOM EQ**».

Με χρήση της λειτουργίας Control for HDMI

Η σύνδεση μιας τηλεόρασης συμβατής με τη λειτουργία Control for HDMI* μέσω καλωδίου HDMI (καλώδιο υψηλής ταχύτητας HDMI με Ethernet, δεν παρέχεται) σας επιτρέπει να χειριστείτε εύκολα τη συσκευή από ένα τηλεχειριστήριο της τηλεόρασης.

Οι ακόλουθες λειτουργίες μπορούν να χρησιμοποιηθούν με τη λειτουργία Control for HDMI.

- Λειτουργία απενεργοποίησης συστήματος
- Λειτουργία ελέγχου ήχου συστήματος
- Audio Return Channel
- Λειτουργία αναπαραγωγής με ένα άγγιγμα
- Απομακρυσμένος Εύκολος Χειρισμός
- Ακολουθία γλώσσας

* Η λειτουργία Control for HDMI είναι ένα πρότυπο που χρησιμοποιείται από την CEC HDMI (Consumer Electronics Control) για να επιτρέπει σε συσκευές HDMI (High-Definition Multimedia Interface) να ελέγχουν η μία την άλλη.

Σημείωση

Αυτές οι λειτουργίες μπορεί να λειτουργούν με άλλες συσκευές από αυτές που κατασκευάζονται από την Sony, αλλά η λειτουργία δεν είναι εγγυημένη.

Προετοιμασία χρήσης της λειτουργίας «Control for HDMI»

Θέστε το [HDMI SETUP] – [CONTROL FOR HDMI] στο σύστημα στο [ON] (σελίδα 40). Η εργοστασιακή προεπιλογή είναι το [ON]. Ενεργοποιήστε τις ρυθμίσεις της λειτουργίας Control for HDMI για την τηλεόραση που είναι συνδεδεμένη στο σύστημα.

Συμβουλή

Εάν ενεργοποιήσετε τη λειτουργία Control for HDMI (Συγχρονισμός «BRAVIA») όταν χρησιμοποιείτε μια τηλεόραση κατασκευασμένη από τη Sony, η λειτουργία Control for HDMI του συστήματος επίσης ενεργοποιείται αυτόματα. Όταν ολοκληρώνονται οι ρυθμίσεις, στην οθόνη ενδείξεων εμφανίζεται η ένδειξη «COMPLETE».

Λειτουργία απενεργοποίησης συστήματος

Όταν απενεργοποιείτε την τηλεόραση, το σύστημα θα απενεργοποιηθεί αυτόματα. Θέστε το [HDMI SETUP] – [STANDBY LINKED TO TV] στο σύστημα στο [ON] ή το [AUTO] (σελίδα 40). Η εργοστασιακή προεπιλογή είναι το [AUTO].

Σημείωση

Η συνδεδεμένη συσκευή μπορεί να μην απενεργοποιηθεί ανάλογα με την κατάσταση της συσκευής.

Λειτουργία ελέγχου ήχου συστήματος

Εάν ανοίξετε το σύστημα ενώ παρακολουθείτε τηλεόραση, ο ήχος της τηλεόρασης θα παρέχεται από τα ηχεία του συστήματος. Η ένταση ήχου του συστήματος μπορεί να ρυθμιστεί χρησιμοποιώντας το τηλεχειριστήριο της τηλεόρασης.

Εάν ο ήχος της τηλεόρασης εξέρχεται από τα ηχεία του συστήματος την τελευταία φορά που παρακολούθησατε τηλεόραση, το σύστημα θα ενεργοποιηθεί αυτόματα όταν ανάψετε και πάλι την τηλεόραση.

Οι χειρισμοί μπορούν επίσης να γίνουν από το μενού της τηλεόρασης. Για λεπτομέρειες, ανατρέξτε στις οδηγίες χρήσης της τηλεόρασής σας.

Σημειώσεις

- Η στάθμη της έντασης ήχου του συστήματος εμφανίζεται στην οθόνη της τηλεόρασης ανάλογα με την τηλεόραση. Μπορεί να διαφέρει από τη στάθμη της έντασης ήχου στην οθόνη ενδείξεων.
- Ανάλογα με τις ρυθμίσεις της τηλεόρασης, η λειτουργία Ελέγχου ήχου συστήματος μπορεί να μην είναι διαθέσιμη. Για λεπτομέρειες, ανατρέξτε στις οδηγίες χρήσης της τηλεόρασής σας.

Audio Return Channel

Εάν το σύστημα είναι συνδεδεμένο σε υποδοχή HDMI IN τηλεόρασης συμβατή με Audio Return Channel, μπορείτε να ακούσετε ήχο τηλεόρασης από τα ηχεία του συστήματος χωρίς να συνδέσετε καλώδιο ήχου (δεν παρέχεται). Στο σύστημα, θέστε το [HDMI SETUP] – [AUDIO RETURN CHANNEL] στο [ON] (σελίδα 40). Η εργοστασιακή προεπιλογή είναι το [ON].

Σημείωση

Εάν η τηλεόραση TV δεν είναι συμβατή με το Audio Return Channel, πρέπει να συνδεθεί καλώδιο ήχου (δεν παρέχεται) (σελίδα 25).

Λειτουργία αναπαραγωγής με ένα άγγιγμα

Όταν αναπαράγετε περιεχόμενο στο σύστημα, η τηλεόραση ενεργοποιείται αυτόματα. Η είσοδος της τηλεόρασης μεταγεται στην είσοδο HDMI στην οποία είναι συνδεδεμένο το σύστημα.

Σημείωση

Ανάλογα με την τηλεόραση, το αρχικό τμήμα περιεχομένου που αναπαράγεται μπορεί να μην παίζει σωστά.

Απομακρυσμένος Εύκολος Χειρισμός

Μπορείτε να επιλέξετε το σύστημα από το κουμπί SYNC MENU στο τηλεχειριστήριο της τηλεόρασης και να χειριστείτε το σύστημα. Αυτή η λειτουργία μπορεί να χρησιμοποιηθεί εάν η τηλεόραση υποστηρίζει το μενού σύνδεσης. Για λεπτομέρειες, ανατρέξτε στις οδηγίες χρήσης της τηλεόρασής σας.

Σημειώσεις

- Στο μενού συνδέσεων της τηλεόρασης, το σύστημα αναγνωρίζεται από την τηλεόραση ως «Συσκευή αναπαραγωγής».
- Ορισμένες λειτουργίες μπορεί να μην είναι διαθέσιμες με ορισμένες τηλεοράσεις.

Ακολουθία γλώσσας

Όταν αλλάζετε τη γλώσσα για τις ενδείξεις της τηλεόρασης στην οθόνη, αλλάζει και η γλώσσα των ενδείξεων του συστήματος στην οθόνη.

Χρήση της λειτουργίας Party Chain

Μπορείτε να συνδέσετε πολλαπλά ηχοσυστήματα σε μια αλυσίδα για να δημιουργήσετε ένα πιο ενδιαφέρον περιβάλλον πάρτι και να παραγάγετε υψηλότερες συχνότητες ήχου.

Ενεργοποιήστε ένα σύστημα στην αλυσίδα να είναι το «Party Host» και χρησιμοποιήστε από κοινού τη μουσική. Τα άλλα συστήματα θα γίνουν οι «Party Guest» και θα αναπαράγουν την ίδια μουσική με το «Party Host».

Ρύθμιση του Party Chain

Ρυθμίστε το Party Chain συνδέοντας όλα τα συστήματα χρησιμοποιώντας καλώδια ήχου (δεν παρέχονται). Πριν από τη σύνδεση των καλωδίων, φροντίστε να αποσυνδέσετε το καλώδιο ρεύματος (καλώδιο σύνδεσης με το δίκτυο ρεύματος).

A Εάν όλα τα συστήματα είναι εξοπλισμένα με τη λειτουργία Party Chain

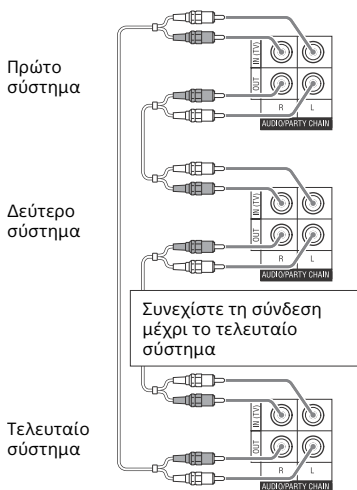

- Το τελευταίο σύστημα πρέπει να είναι συνδεδεμένο με το πρώτο σύστημα.
- Οποιοδήποτε σύστημα μπορεί να γίνει Party Host.
- Μπορείτε να επιλέξετε ένα νέο Party Host όταν είναι ενεργοποιημένη η λειτουργία Party Chain. Για λεπτομέρειες, βλ. «Για επιλογή νέου Party Host» (σελίδα 59).

B Εάν ένα από τα συστήματα δεν είναι εξοπλισμένο με τη λειτουργία Party Chain

Πρώτο σύστημα

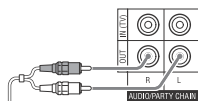

Δεύτερο σύστημα

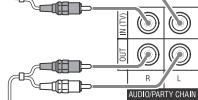

Συνεχίστε τη σύνδεση μέχρι το τελευταίο σύστημα

Τελευταίο σύστημα

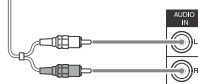

- Το τελευταίο σύστημα δεν συνδέεται με το πρώτο σύστημα.
- Συνδέστε το σύστημα το οποίο δεν είναι εξοπλισμένο με τη λειτουργία Party Chain στο τελευταίο σύστημα. Φροντίστε να επιλέξετε τη λειτουργία εισόδου ήχου στο τελευταίο σύστημα.
- Πρέπει να επιλέξετε το πρώτο σύστημα ως Party Host έτσι ώστε όλα τα συστήματα να παίζουν την ίδια μουσική όταν είναι ενεργοποιημένη η λειτουργία Party Chain.

Απόλαυση του Party Chain

Χρησιμοποιήστε τα πλήκτρα στο υπογούφερ για να εκτελέσετε αυτήν τη λειτουργία.

- 1** Συνδέστε το καλώδιο ρεύματος AC (καλώδιο σύνδεσης με το δίκτυο ρεύματος) και ενεργοποιήστε όλα τα συστήματα.
- 2** Προσαρμόστε την ένταση ήχου σε κάθε σύστημα.
- 3** Ενεργοποιήστε τη λειτουργία Party Chain στο σύστημα που θέλετε να είναι το Party Host.

Πατήστε το FUNCTION επαναλαμβανόμενα για να επιλέξετε τη λειτουργία που θέλετε (εκτός του AUDIO IN σε σύνδεση **A** (σελίδα 57)). Ξεκινήστε την αναπαραγωγή της μουσικής και πιέστε PARTY CHAIN. Στην οθόνη ενδείξεων εμφανίζεται η ένδειξη «PARTY CHAIN». Το σύστημα ξεκινά το πάρτι ως Party Host και τα άλλα συστήματα θα γίνουν Party Guest αυτομάτως. Όλα τα συστήματα αναπαράγουν την ίδια μουσική με το Party Host.

Σημειώσεις

- Ανάλογα με τον συνολικό αριθμό συστημάτων που έχετε συνδέσει, το Party Guest μπορεί να χρειαστεί λίγο χρόνο για να αρχίσει να παίζει τη μουσική.
- Η αλλαγή της έντασης ήχου και του εφέ ήχου στο Party Host δεν θα επηρεάσει την έξοδο στο Party Guest.
- Το Party Guest συνεχίζει να αναπαράγει την πηγή μουσικής όπως το Party Host, ακόμα και όταν αλλάξετε τη λειτουργία στο Party Guest. Εντούτοις, μπορείτε να ρυθμίσετε την ένταση ήχου και να αλλάξετε το εφέ ήχου στο Party Guest.

- Όταν χρησιμοποιείτε το μικρόφωνο στο Party Host, ο ήχος δεν θα παράγεται από το Party Guest.
- Όταν ένα από τα συστήματα στη σύνδεση εκτελεί μεταφορά με USB, περιμένετε μέχρι να ολοκληρωθεί η μεταφορά ή διακόψτε την πριν να ενεργοποιήσετε τη λειτουργία Party Chain.
- Για λεπτομερείς χειρισμούς σε άλλα συστήματα, ανατρέξτε στις οδηγίες χρήσης των συστημάτων.

Για επιλογή νέου Party Host

Επαναλάβετε το βήμα 3 της ενότητας «Απόλαυση του Party Chain» στο σύστημα που θέλετε να είναι νέο Party Host.

Το τρέχον Party Host θα γίνει Party Guest αυτόματα. Όλα τα συστήματα αναπαράγουν την ίδια μουσική με το νέο Party Host.

Σημειώσεις

- Μπορείτε να επιλέξετε ένα άλλο σύστημα ως το νέο Party Host μόνο αφού όλα τα συστήματα έχουν ολοκληρώσει τη λειτουργία Αλυσίδας πάρτι.
- Επαναλάβετε το παραπάνω βήμα, εάν το επιλεγμένο σύστημα δεν αλλάζει ως νέο Party Host έπειτα από λίγα δευτερόλεπτα.

Για απενεργοποίηση του Party Chain

Στο Party Host, πατήστε PARTY CHAIN.

Σημείωση

Επαναλάβετε το παραπάνω βήμα, εάν το σύστημα δεν απενεργοποιεί το Party Chain έπειτα από λίγα δευτερόλεπτα.

Ρύθμιση της λειτουργίας ήχου του Party Chain

Μπορείτε να ρυθμίσετε τη λειτουργία ήχου, όταν είναι ενεργοποιημένη η λειτουργία Party Chain.

1 Πιέστε το πλήκτρο **OPTIONS**.

2 Πατήστε το **↑/↓** επαναλαμβανόμενα για να επιλέξετε το «**P. CHAIN MODE**», έπειτα πατήστε **[+]**.

3 Πατήστε τα **↑/↓** επαναλαμβανόμενα για να επιλέξετε τη λειτουργία που θέλετε, έπειτα πατήστε **[+]**.

- **STEREO**: παράγει στερεοφωνικό ήχο.
- **RIGHT CH**: παράγει μονοφωνικό ήχο στο δεξιό κανάλι.
- **LEFT CH**: παράγει μονοφωνικό ήχο στο αριστερό κανάλι.

Για να εξέλθετε από το μενού επιλογών, πιέστε **OPTIONS**.

Τραγούδι: Καραόκε

Προετοιμασία για καραόκε

1 Στρέψτε το **MIC LEVEL** στο υπογούφερ αριστερόστροφα για να μειώσετε την ένταση ήχου του μικροφώνου.

2 Συνδέστε ένα προαιρετικό μικρόφωνο στην υποδοχή **MIC1** ή **MIC2** στο υπογούφερ.

Συνδέστε ένα άλλο προαιρετικό μικρόφωνο, αν θέλετε να τραγουδήσετε σε ντουέτο.

3 Ξεκινήστε την αναπαραγωγή της μουσικής και ρυθμίστε την ένταση του ήχου του μικροφώνου. Πιέστε επανειλημμένα MIC ECHO για να ρυθμίσετε το εφέ της αντήχησης.

4 Αρχίστε να τραγουδάτε με τη μουσική.

Σημειώσεις

- Αν υπάρξει μικροφωνισμός:
 - μετακινήστε το μικρόφωνο μακριά από τα χείρα.
 - αλλάξτε την κατεύθυνση του μικροφώνου.
 - μειώστε το MIC LEVEL.
 - πατήστε το  – για να μειώσετε τη στάθμη της έντασης ήχου ή πατήστε το MIC ECHO επαναλαμβανόμενα για να ρυθμίσετε το επίπεδο της αντήχησης.
- Ο ήχος από το μικρόφωνο δεν θα μεταφέρεται στη συσκευή USB κατά τη μεταφορά με USB.

Χρήση του σβησίματος φωνής

Μπορείτε να μειώσετε τον ήχο της φωνής στη στερεοφωνική πηγή.

Πατήστε επανειλημμένα VOCAL FADER για επιλέξετε «ON V, `FADER».

Για να ακυρώσετε το εφέ του σβησίματος φωνής, πιέστε επανειλημμένα το VOCAL FADER για να επιλέξετε «OFF».

Αλλαγή τονικότητας (Έλεγχος τονικότητας)

Πατήστε το KEY CONTROL b/# για να προσαρμόσετε το φωνητικό σας εύρος.

Έλεγχος της ορθογραφίας σας

Η βαθμολογία σας υπολογίζεται σε μια κλίμακα από 0 έως 99, και συγκρίνεται η φωνή σας με την πηγή της μουσικής.

1 Ξεκινήστε την αναπαραγωγή της μουσικής.

2 Πιέστε SCORE πριν να τραγουδήσετε.

3 Αφού τραγουδήσετε για περισσότερο από ένα λεπτό, πιέστε ξανά SCORE για να δείτε τη βαθμολογία σας.

Απόλαυση του φωτισμού πάρτι

Πατήστε το PARTY LIGHT επαναλαμβανόμενα για να επιλέξετε «LED ON».

Πατήστε επανειλημμένα LIGHT MODE για να αλλάξετε τη λειτουργία φωτισμού.

Για να απενεργοποιήσετε το Φωτισμό πάρτι, πατήστε επαναλαμβανόμενα το PARTY LIGHT για να επιλέξετε «LED OFF».

Σημειώσεις

- Εάν η φωτεινότητα του φωτισμού είναι θαμπή, ανάψτε τα φώτα του δωματίου ή απενεργοποιήστε τον φωτισμό.
- Μπορείτε να ενεργοποιήσετε ή να απενεργοποιήσετε το Φωτισμό πάρτι όταν η λειτουργία επίδειξης είναι ενεργοποιημένη.

Για να αλλάξετε το εφέ φωτισμού

Βλέπε σελίδα 52.

Χρήση του Χρονοδιακόπτη ύπνου

Το σύστημα απενεργοποιείται αυτόματα μετά την προκαθορισμένη ώρα.



Πιέστε επανειλημμένα το πλήκτρο SLEEP.

Για να ακυρώσετε τον Χρονοδιακόπτη ύπνου, πιέστε επανειλημμένα το SLEEP για να επιλέξετε το «OFF».

Συμβουλή

Για να ελέγξετε το χρόνο που απομένει πριν από την απενεργοποίηση του συστήματος, πατήστε το SLEEP.

Χρήση προαιρετικής συσκευής

- 1 Πατήστε επαναλαμβανόμενα το  - έως ότου εμφανιστεί το «VOL MIN» στην οθόνη ενδείξεων.**
- 2 Συνδέστε μια προαιρετική συσκευή (σελίδα 24).**
- 3 Πατήστε το FUNCTION +/- επαναλαμβανόμενα για να επιλέξετε τη λειτουργία που αντιστοιχεί στο συνδεδεμένο εξοπλισμό.**
- 4 Ξεκινήστε την αναπαραγωγή της συνδεδεμένης συσκευής.**
- 5 Πατήστε το  + επαναλαμβανόμενα για να ρυθμίσετε την ένταση ήχου.**

Σημείωση

Το σύστημα ενδέχεται να μεταβεί αυτόματα σε κατάσταση αναμονής, εάν η στάθμη της έντασης ήχου της συνδεδεμένης συσκευής είναι πολύ

χαμηλή. Ρυθμίστε την ένταση ήχου της συσκευής. Για την απενεργοποίηση της λειτουργίας αυτόματης μετάβασης σε κατάσταση αναμονής, ανατρέξτε στην ενότητα «Ρύθμιση της λειτουργίας αυτόματης μετάβασης σε κατάσταση αναμονής» (σελίδα 62).

Απενεργοποίηση των κουμπιών στο υπογούφερ

(Κλειδώμα για τα παιδιά)

Μπορείτε να απενεργοποιήσετε τα κουμπιά στο υπογούφερ (εκτός του ) για να αποτρέψετε λανθασμένους χειρισμούς, όπως παιδικές αταξίες.

Κρατήστε πατημένο το πλήκτρο  στο υπογούφερ για περισσότερο από 5 δευτερόλεπτα.

Στην οθόνη ενδείξεων εμφανίζεται η ένδειξη «CHILD LOCK ON».

Μπορείτε να χειριστείτε το σύστημα μόνο από τα πλήκτρα στο τηλεχειριστήριο.

Για ακύρωση, κρατήστε πατημένο το  στο υπογούφερ για πάνω από 5 δευτερόλεπτα έως ότου εμφανιστεί το «CHILD LOCK OFF» στην οθόνη ενδείξεων.

Σημειώσεις

- Η λειτουργία του Κλειδώματος για τα παιδιά ακυρώνεται, όταν αποσυνδέετε το καλώδιο ρεύματος AC (καλώδιο σύνδεσης με το δίκτυο ρεύματος).
- Η λειτουργία του Κλειδώματος για τα παιδιά δεν μπορεί να ενεργοποιηθεί, όταν ανοίγετε το συρτάρι του δίσκου.

Ρύθμιση της λειτουργίας αυτόματης μετάβασης σε κατάσταση αναμονής

Το σύστημα μεταβαίνει αυτόματα σε κατάσταση αναμονής σε περίπου 15 λεπτά, όταν δεν εκτελεστεί κανένας χειρισμός ή εάν δεν υπάρχει έξοδος σήματος ήχου. Σύμφωνα με τις προεπιλεγμένες ρυθμίσεις, η λειτουργία αυτόματης μετάβασης σε κατάσταση αναμονής είναι ενεργοποιημένη.

1 Πιέστε το πλήκτρο OPTIONS.

**2 Πατήστε το \uparrow/\downarrow
επαναλαμβανόμενα για να
επιλέξετε το «AutoSTBY»,
έπειτα πατήστε το \square .**

**3 Πατήστε το \uparrow/\downarrow
επαναλαμβανόμενα για να
επιλέξετε το «ON» ή «OFF».**

Για να εξέλθετε από το μενού επιλογών, πιέστε OPTIONS.

Σημειώσεις

- Το μήνυμα «AutoSTBY» αναβοσβήνει στην οθόνη ενδείξεων περίπου 2 λεπτά πριν μεταβεί η συσκευή σε κατάσταση αναμονής.
- Η λειτουργία αυτόματης εισόδου σε κατάσταση αναμονής δεν εκτελείται στις ακόλουθες περιπτώσεις:
 - κατά τη λειτουργία του δέκτη.
 - όταν ενεργοποιείται ο Χρονοδιακόπτης ύπνου.
 - όταν έχει συνδεθεί μικρόφωνο.

Ενημέρωση του λογισμικού

Το λογισμικό αυτού του συστήματος ενδέχεται να ενημερωθεί στο μέλλον. Μπορείτε να ενημερώσετε το λογισμικό από τις παρακάτω τοποθεσίες Web.

Για τους πελάτες στη Λατινική Αμερική:
<<http://esupport.sony.com/LA>>

Για τους πελάτες στην Ευρώπη και τη Ρωσία:
<<http://www.sony.eu/support>>

Για τους πελάτες στις χώρες της Ασίας και του Ειρηνικού:
<<http://www.sony-asia.com/support>>

Ακολουθήστε τις οδηγίες που εμφανίζονται, για να ενημερώσετε το λογισμικό.

Αντιμετώπιση προβλημάτων

Εάν αντιμετωπίσετε κάποιο πρόβλημα με το σύστημά σας, βρείτε το πρόβλημά σας στη λίστα ελέγχου αντιμετώπισης προβλημάτων και προβείτε στη διορθωτική ενέργεια. Εάν το πρόβλημα παραμένει, συμβουλευτείτε τον κοντινότερο αντιπρόσωπο της Sony.

Λάβετε υπόψη σας ότι εάν το προσωπικό σέρβις αλλάξει κάποια εξαρτήματα κατά την επισκευή, αυτά τα εξαρτήματα μπορεί να κρατηθούν.

Εάν στην οθόνη εμφανιστεί το «PROTECTX» (όπου X είναι ένας αριθμός)

Αποσυνδέστε αμέσως το καλώδιο τροφοδοσίας AC (καλώδιο σύνδεσης με το δίκτυο του ρεύματος) κι ελέγξτε τα εξής στοιχεία.

- Μήπως κάτι φράσσει τις οπές αερισμού του υπογούφερ;
- Μήπως η θύρα USB έχει βραχυκυκλώσει;
- Έχουν τα καλώδια των ηχείων του συστήματος ηχείων συνδεθεί σωστά στο υπογούφερ;

Αφού ελέγξετε τα ανωτέρω στοιχεία και διορθώσετε τυχόν προβλήματα, συνδέστε το καλώδιο τροφοδοσίας AC (καλώδιο σύνδεσης με το δίκτυο του ρεύματος) ξανά και ενεργοποιήστε το σύστημα. Εάν το πρόβλημα παραμένει, επικοινωνήστε με τον πλησιέστερο αντιπρόσωπο της Sony.

Γενικά

Δεν υπάρχει τροφοδοσία ρεύματος.

- Ελέγξτε αν έχει συνδεθεί σωστά το καλώδιο ρεύματος AC (καλώδιο σύνδεσης με το δίκτυο ρεύματος).

Το σύστημα μεταβαίνει σε κατάσταση αναμονής.

- Δεν πρόκειται για δυσλειτουργία. Το σύστημα μεταβαίνει σε κατάσταση αναμονής σε περίπου 15 λεπτά, όταν δεν εκτελεστεί κανένας χειρισμός ή εάν δεν υπάρχει έξοδος σήματος ήχου (σελίδα 62).

Δεν εκπέμπεται ήχος.

- Ρυθμίστε την ένταση του ήχου.
- Ελέγξτε τις συνδέσεις των ηχείων (σελίδα 24).
- Ελέγξτε τη σύνδεση του προαιρετικού εξοπλισμού, εάν υπάρχει (σελίδα 24).
- Ενεργοποιήστε τον συνδεδεμένο εξοπλισμό.
- Αποσυνδέστε το καλώδιο ρεύματος AC (καλώδιο σύνδεσης με το δίκτυο ρεύματος), έπειτα συνδέστε το καλώδιο ρεύματος ξανά και ενεργοποιήστε το σύστημα.

Δεν υπάρχει εικόνα/ήχος όταν είναι συνδεδεμένο στην υποδοχή HDMI OUT (TV).

- Αλλάξτε τη ρύθμιση στο [HDMI SETUP] – [HDMI RESOLUTION]. Το πρόβλημα μπορεί να επιλυθεί.
- Ο εξοπλισμός που είναι συνδεδεμένος στην υποδοχή HDMI OUT (TV) δεν συμμορφώνεται με το φερέμα του ηχητικού σήματος. Σε αυτήν την περίπτωση, ρυθμίστε το [HDMI SETUP] – [AUDIO(HDMI)] στο [PCM].
- Δοκιμάστε τα ακόλουθα:
 - Απενεργοποιήστε και ενεργοποιήστε ξανά το σύστημα.
 - Απενεργοποιήστε και ενεργοποιήστε ξανά το συνδεδεμένο εξοπλισμό.

- Αποσυνδέστε και, στη συνέχεια, συνδέστε το καλώδιο HDMI.

Δεν εκπέμπεται ήχος από το μικρόφωνο.

- Ρυθμίστε την ένταση ήχου του μικροφώνου.
- Βεβαιωθείτε ότι το μικρόφωνο είναι σωστά συνδεδεμένο στην υποδοχή MIC1 ή MIC2 του υπογούφερ.
- Βεβαιωθείτε ότι το μικρόφωνο είναι ενεργοποιημένο.

Δεν ακούγεται ήχος τηλεόρασης από το σύστημα. Στην οθόνη ενδείξουν εμφανίζονται οι ενδείξεις «CODE 01» και «SGNL ERR».

- Αυτό το σύστημα υποστηρίζει μόνο φορμά γραμμικού PCM 2 καναλιών. Ελέγξτε τη ρύθμιση εξόδου ήχου στην τηλεόραση και αλλάξτε την στη λειτουργία εξόδου PCM εάν έχει επιλεγεί η αυτόματη λειτουργία.
- Ελέγξτε ότι η ρύθμιση εξόδου ηχείων στην τηλεόραση έχει τεθεί στη χρήση εξωτερικών ηχείων.

Υπάρχει αυξημένος βόμβος ή θόρυβος.

- Μετακινήστε το σύστημα μακριά από πηγές θορύβου.
- Συνδέστε το σύστημα σε διαφορετική πρίζα τοίχου.
- Εγκαταστήστε ένα φίλτρο θορύβου (διατίθεται στο εμπόριο) στο καλώδιο ρεύματος AC (καλώδιο σύνδεσης με το δίκτυο ρεύματος).
- Απενεργοποιήστε τον ηλεκτρικό εξοπλισμό που βρίσκεται στη γύρω περιοχή.
- Μπορείτε να ακούσετε ένα θόρυβο από τον ανεμιστήρα ψύξης, όταν το σύστημα είναι σε κατάσταση αναπαραγωγής σε χαμηλή ένταση ήχου. Δεν πρόκειται για δυσλειτουργία.

Το τηλεχειριστήριο δεν λειτουργεί.

- Αφαιρέστε τα εμπόδια μεταξύ του τηλεχειριστηρίου και του υπογούφερ.
- Μετακινήστε το τηλεχειριστήριο πιο κοντά στο υπογούφερ.
- Στρέψτε το τηλεχειριστήριο προς τον αισθητήρα του υπογούφερ.
- Αντικαταστήστε τις μπαταρίες (R03/μεγέθους AAA).
- Απομακρύνετε το υπογούφερ από φωτισμό φθορισμού.

Ακούγεται ήχος.

- Μειώστε την ένταση του ήχου.
- Μετακινήστε το μικρόφωνο μακριά από τα ηχεία ή αλλάξτε την κατεύθυνση του μικροφώνου.

Η παραμόρφωση χρωμάτων σε μια οθόνη τηλεόρασης επιμένει.

- Απενεργοποιήστε την τηλεόραση και ενεργοποιήστε την έπειτα από 15 έως 30 λεπτά. Εάν εξακολουθεί να υπάρχει παραμόρφωση χρωμάτων, τοποθετήστε το σύστημα σε μεγαλύτερη απόσταση από την τηλεόραση.

Εμφανίζεται η ένδειξη «CHILD LOCK» όταν πατάτε οποιοδήποτε κουμπί στο υπογούφερ.

- Απενεργοποιήστε τη λειτουργία Κλειδώματος για τα παιδιά (σελίδα 61).

Ακούγεται ένα κλικ όταν το ενεργοποιείτε.

- Πρόκειται για τον ήχο λειτουργίας και συμβαίνει όταν, για παράδειγμα, ενεργοποιείται ή απενεργοποιείται. Δεν πρόκειται για δυσλειτουργία.

Η λειτουργία Gesture Control δεν μπορεί να ενεργοποιηθεί.

- Πιέστε επανειλημμένα GESTURE ON/OFF έως ότου φωτιστεί το GESTURE CONTROL.
- Βεβαιωθείτε ότι δεν έχει ενεργοποιηθεί η λειτουργία Κλειδώματος για τα παιδιά (σελίδα 61).

Η λειτουργία Gesture Control δεν λειτουργεί σωστά.

- Μετακινήστε το χέρι σας πιο κοντά στο GESTURE CONTROL (σελίδα 50) όταν εκτελείτε την κίνηση συρσίματος.
- Πραγματοποιήστε την κίνηση συρσίματος πιο αργά.
- Επιλέξτε τη σωστή λειτουργία (PLAYBACK, DJ, SAMPLER ή LIGHT) προτού αρχίσετε να χρησιμοποιείτε τη λειτουργία Gesture Control (σελίδα 51, 52).
- Εγκαταστήστε ένα φίλτρο θορύβου (διατίθεται στο εμπόριο) στο καλώδιο ρεύματος AC (καλώδιο σύνδεσης με το δίκτυο ρεύματος).
- Απενεργοποιήστε τον ηλεκτρικό εξοπλισμό που βρίσκεται στη γύρω περιοχή.

Συσκευή αναπαραγωγής δίσκων

Το συρτάρι του δίσκου δεν ανοίγει και εμφανίζεται η ένδειξη «LOCKED» στην οθόνη ενδείξεων.

- Επικοινωνήστε με τον πλησιέστερο αντιπρόσωπο της Sony ή με την τοπική εξουσιοδοτημένη αντιπροσωπεία σέρβις της Sony.

Το συρτάρι του δίσκου δεν κλείνει.

- Τοποθετήστε σωστά τον δίσκο.

Αδυναμία εξαγωγής του δίσκου.

- Δεν μπορείτε να αφαιρέσετε το δίσκο στη διάρκεια της Συγχρονισμένης μεταφοράς CD-USB ή της Μεταφοράς REC1. Πιέστε **■** για να ακυρώσετε τη μεταφορά κι

έπειτα πιέστε **▲** στο υπογούφερ για να αφαιρέσετε το δίσκο.

- Επικοινωνήστε με τον πλησιέστερο αντιπρόσωπο της Sony.

Η αναπαραγωγή δεν ξεκινά.

- Καθαρίστε τον δίσκο με πανάκι (σελίδα 74).
- Τοποθετήστε ξανά τον δίσκο.
- Τοποθετήστε έναν δίσκο με δυνατότητα αναπαραγωγής από αυτό το σύστημα (σελίδα 8).
- Αφαιρέστε το δίσκο και σκουπίστε την υγρασία από την επιφάνειά του, έπειτα αφήστε το σύστημα ενεργοποιημένο για μερικές ώρες έως ότου εξατμιστεί η υγρασία.
- Ο κωδικός περιοχής του DVD VIDEO δεν ταιριάζει με αυτόν του συστήματος.

Ο ήχος διακόπτεται.

- Καθαρίστε τον δίσκο με πανάκι (σελίδα 74).
- Τοποθετήστε ξανά το δίσκο.
- Μετακινήστε το υπογούφερ σε μια θέση χωρίς κραδασμούς.

Η αναπαραγωγή δεν ξεκινά από το πρώτο κομμάτι.

- Επιλέξτε τη λειτουργία Κανονικής αναπαραγωγής (σελίδα 33).
- Έχει επιλεγεί η Συνέχιση αναπαραγωγής. Πιέστε το **■** δύο φορές. Κατόπιν, πιέστε **▶** για να ξεκινήσει η αναπαραγωγή.

Δεν μπορείτε να εκτελέσετε κάποιες λειτουργίες, όπως Stop, Lock Search, Slow-motion Play, Repeat Play ή Shuffle Play.

- Ανάλογα με το δίσκο, ίσως να μην μπορείτε να πραγματοποιήσετε κάποιες από τις παραπάνω λειτουργίες. Ανατρέξτε στις οδηγίες χρήσης που παρέχονται με το δίσκο.

Δεν είναι δυνατή η αναπαραγωγή DATA CD/DATA DVD (MP3 ή Xvid).

- Τα δεδομένα δεν έχουν αποθηκευτεί στην υποστηριζόμενη μορφή.
- Βεβαιωθείτε ότι έχετε επιλέξει το σωστό Media Mode πριν από την αναπαραγωγή.

Δεν εμφανίζονται σωστά το όνομα φακέλου, το όνομα κομματιού, το όνομα αρχείου και οι χαρακτήρες ετικέτας ID3.

- Η ετικέτα ID3 δεν είναι Έκδοσης 1 (1.0/1.1) ή Έκδοσης 2 (2.2/2.3).
- Οι κωδικοί των χαρακτήρων που μπορούν να εμφανιστούν από αυτό το σύστημα είναι οι εξής:
 - Κεφαλαία (Α έως Ζ)
 - Αριθμοί (0 έως 9)
 - Σύμβολα (< > * +, [] \ _)Οι λοιποί χαρακτήρες εμφανίζονται ως «_».

Το στερεοφωνικό εφέ του ήχου χάνεται, όταν γίνεται αναπαραγωγή AUDIO CD, VIDEO CD, αρχείου ήχου, αρχείου βίντεο ή DVD VIDEO.

- Αποσυνδέστε όλα τα μικρόφωνα. Το «» εξαφανίζεται από την οθόνη ενδείξεων.
- Βεβαιωθείτε ότι το σύστημα έχει συνδεθεί σωστά.
- Ελέγξτε τις συνδέσεις των ηχείων (σελίδα 24).

Συσκευή USB

Η μεταφορά εμφανίζει σφάλμα.

- Χρησιμοποιείτε μια μη υποστηριζόμενη συσκευή USB. Ελέγξτε τις πληροφορίες στη διαδικτυακή τοποθεσία σχετικά με τις συμβατές συσκευές USB (σελίδα 11).
- Η συσκευή USB δεν είναι σωστά διαμορφωμένη. Ανατρέξτε στις οδηγίες χρήσης της συσκευής USB για τον τρόπο διαμόρφωσης.
- Απενεργοποιήστε το σύστημα και αφαιρέστε τη συσκευή USB. Εάν

η συσκευή USB διαθέτει διακόπτη λειτουργίας, απενεργοποιήστε τη συσκευή USB κι έπειτα ενεργοποιήστε την ξανά, αφού την αφαιρέσετε από το σύστημα. Έπειτα, εκτελέστε ξανά τη μεταφορά.

- Εάν οι διαδικασίες μεταφοράς και διαγραφής επαναληφθούν πολλές φορές, η δομή αρχείων της συσκευής USB κατακερματίζεται. Ανατρέξτε στις οδηγίες χρήσης της συσκευής USB σχετικά με τον τρόπο αντιμετώπισης αυτού του προβλήματος.
- Η συσκευή USB αποσυνδέθηκε ή διακόπηκε η παροχή ρεύματος κατά τη μεταφορά. Διαγράψτε το αρχείο που έχει μεταφερθεί μερικώς και εκτελέστε ξανά τη μεταφορά. Εάν αυτό δεν εξαλείψει το πρόβλημα, η συσκευή USB ενδέχεται να έχει βλάβη. Ανατρέξτε στις οδηγίες χρήσης της συσκευής USB σχετικά με τον τρόπο αντιμετώπισης αυτού του προβλήματος.

Δεν είναι δυνατή η διαγραφή αρχείων ή φακέλων ήχου που υπάρχουν στη συσκευή USB.

- Ελέγξτε αν η συσκευή USB διαθέτει προστασία από εγγραφή.
- Η συσκευή USB αποσυνδέθηκε ή διακόπηκε η παροχή ρεύματος κατά τη διαδικασία διαγραφής. Διαγράψτε το μερικώς διαγραμμένο αρχείο. Εάν δεν επιλυθεί το πρόβλημα, η συσκευή USB ενδέχεται να έχει βλάβη. Ανατρέξτε στις οδηγίες χρήσης της συσκευής USB σχετικά με τον τρόπο αντιμετώπισης αυτού του προβλήματος.

Δεν εκπέμπεται ήχος.

- Η συσκευή USB δεν είναι σωστά συνδεδεμένη. Απενεργοποιήστε το σύστημα και επανασυνδέστε τη συσκευή USB, έπειτα ενεργοποιήστε το σύστημα κι ελέγξτε εάν εμφανίζεται το «USB» στην οθόνη ενδείξεων.

Υπάρχει θόρυβος, ο ήχος διακόπτεται ή ακούγεται παραμορφωμένος.

- Χρησιμοποιείτε μια μη υποστηριζόμενη συσκευή USB. Ελέγξτε τις πληροφορίες στη διαδικτυακή τοποθεσία σχετικά με τις συμβατές συσκευές USB (σελίδα 11).
- Απενεργοποιήστε το σύστημα και συνδέστε ξανά τη συσκευή USB. Στη συνέχεια, ενεργοποιήστε το σύστημα.
- Τα ίδια τα δεδομένα μουσικής περιέχουν θόρυβο ή ο θόρυβος είναι παραμορφωμένος. Ο θόρυβος μπορεί να δημιουργήθηκε κατά τη διαδικασία μεταφοράς. Διαγράψτε το αρχείο και προσπαθήστε να εκτελέσετε ξανά τη μεταφορά.
- Ο βαθμός ροής δεδομένων που είχε χρησιμοποιηθεί κατά την κωδικοποίηση των αρχείων ήχου ήταν χαμηλός. Αποστείλετε αρχεία ήχου με υψηλότερο βαθμό ροής δεδομένων στη συσκευή USB.

Στην οθόνη ενδείξεων εμφανίζεται η ένδειξη «READING» για μεγάλο χρονικό διάστημα ή απαιτείται πολύς χρόνος για την έναρξη της αναπαραγωγής.

- Η διαδικασία ανάγνωσης μπορεί να απαιτεί μεγάλο χρονικό διάστημα στις ακόλουθες περιπτώσεις.
 - Υπάρχουν πολλοί φάκελοι ή αρχεία στη συσκευή USB (σελίδα 10).
 - Η δομή των αρχείων είναι εξαιρετικά πολύπλοκη.

- Η χωρητικότητα της μνήμης είναι εξαιρετικά μεγάλη.
- Η εσωτερική μνήμη είναι κατακερματισμένη.

Στην οθόνη ενδείξεων εμφανίζεται η ένδειξη «NO FILE».

- Το σύστημα βρίσκεται σε κατάσταση ενημέρωσης λογισμικού και όλα τα κουμπιά (εκτός από το ⏏) έχουν απενεργοποιηθεί. Πιέστε το ⏏ στο υπογούφερ για να ακυρώσετε την ενημέρωση του λογισμικού.

Στην οθόνη ενδείξεων εμφανίζεται η ένδειξη «OVER CURRENT».

- Ανιχνεύθηκε πρόβλημα με τη στάθμη του ηλεκτρικού ρεύματος από τη θύρα ⏏ (USB). Απενεργοποιήστε το σύστημα και αφαιρέστε τη συσκευή USB από τη θύρα. Βεβαιωθείτε ότι δεν υπάρχει πρόβλημα στη συσκευή USB. Αν συνεχίζουν να εμφανίζονται αυτές οι ενδείξεις, επικοινωνήστε με τον πλησιέστερο αντιπρόσωπο της Sony.

Λανθασμένες ενδείξεις.

- Τα δεδομένα που είναι αποθηκευμένα στη συσκευή USB μπορεί να είναι κατεστραμμένα, εκτελέστε ξανά τη μεταφορά.
- Οι κωδικοί των χαρακτήρων που μπορούν να εμφανιστούν από αυτό το σύστημα είναι οι εξής:
 - Κεφαλαία (Α έως Ζ)
 - Αριθμοί (0 έως 9)
 - Σύμβολα (< > * +, [] \ _)
 Άλλοι χαρακτήρες εμφανίζονται ως «.».

Η συσκευή USB δεν αναγνωρίζεται.

- Απενεργοποιήστε το σύστημα και συνδέστε ξανά τη συσκευή USB. Στη συνέχεια, ενεργοποιήστε το σύστημα.
- Ελέγξτε τις πληροφορίες στη διαδικτυακή τοποθεσία σχετικά με τις συμβατές συσκευές USB (σελίδα 11).

- Η συσκευή USB δεν λειτουργεί κανονικά. Ανατρέξτε στις οδηγίες χρήσης της συσκευής USB σχετικά με τον τρόπο αντιμετώπισης αυτού του προβλήματος.

Η αναπαραγωγή δεν ξεκινά.

- Απενεργοποιήστε το σύστημα και συνδέστε ξανά τη συσκευή USB. Στη συνέχεια, ενεργοποιήστε το σύστημα.
- Ελέγξτε τις πληροφορίες στη διαδικτυακή τοποθεσία σχετικά με τις συμβατές συσκευές USB (σελίδα 11).

Η αναπαραγωγή δεν ξεκινά από το πρώτο αρχείο.

- Επιλέξτε τη λειτουργία Κανονική αναπαραγωγής (σελίδα 33).

Η αναπαραγωγή αρχείων δεν εκτελείται.

- Βεβαιωθείτε ότι έχετε επιλέξει το σωστό Media Mode πριν από την αναπαραγωγή.
- Δεν υποστηρίζονται οι συσκευές USB που δεν έχουν διαμορφωθεί με συστήματα αρχείων FAT16 ή FAT32.*
- Αν χρησιμοποιείτε μια διαμερισματοποιημένη συσκευή USB, γίνεται αναπαραγωγή μόνο των αρχείων του πρώτου διαμερίσματος.

* Αυτό το σύστημα υποστηρίζει το σύστημα αρχείων FAT16 και το FAT32, αλλά ορισμένες συσκευές USB ενδέχεται να μην υποστηρίζουν όλα αυτά τα FAT. Για λεπτομέρειες, ανατρέξτε στις οδηγίες χρήσης για κάθε συσκευή USB ή επικοινωνήστε με τον κατασκευαστή.

Εικόνα

Δεν υπάρχει εικόνα.

- Βεβαιωθείτε ότι έχει συνδεθεί σωστά το σύστημα.
- Αν το καλώδιο βίντεο ή το καλώδιο HDMI έχει φθαρεί, αντικαταστήστε το με ένα νέο.

- Φροντίστε να συνδέσετε το υπογούφερ στην υποδοχή εισόδου HDMI ή την υποδοχή εισόδου βίντεο της τηλεόρασής σας (σελίδα 25).
- Φροντίστε να ενεργοποιείτε και να χειρίζεστε σωστά την τηλεόραση.
- Φροντίστε να επιλέξετε την είσοδο ανάλογα με τη σύνδεση στην τηλεόραση, για να βλέπετε τις εικόνες από το σύστημα.
- (Εκτός από τα μοντέλα Λατινικής Αμερικής, Ευρώπης και Ρωσίας) Φροντίστε να ορίσετε σωστά το σύστημα χρωμάτων, σύμφωνα με το σύστημα χρωμάτων της τηλεόρασής σας.

Εμφανίζεται θόρυβος εικόνας.

- Καθαρίστε το δίσκο (σελίδα 74).
- Εάν το σήμα βίντεο από το σύστημα πρέπει να περάσει από το VCR για την τηλεόραση, η προστασίας από αντιγραφή που εφαρμόζεται σε ορισμένα προγράμματα δίσκων DVD VIDEO μπορεί να επηρεάσει την ποιότητα της εικόνας.
- (Εκτός από τα μοντέλα Λατινικής Αμερικής, Ευρώπης και Ρωσίας) Όταν γίνεται αναπαραγωγή ενός VIDEO CD που έχει εγγραφεί σε σύστημα χρωμάτων διαφορετικό από αυτό που έχει οριστεί στο σύστημα, η εικόνα ίσως να είναι παραμορφωμένη (σελίδες 27, 38).
- (Εκτός από τα μοντέλα Λατινικής Αμερικής, Ευρώπης και Ρωσίας) Ρυθμίστε το σύστημα χρωμάτων ώστε να ταιριάζει με αυτό της τηλεόρασης (σελίδες 27, 38).

Η αναλογία πλευρών οθόνης της οθόνης της τηλεόρασης δεν μπορεί να αλλάξει.

- Η αναλογία πλευρών οθόνης είναι σταθερή στο DVD VIDEO και στο αρχείο βίντεο.
- Ανάλογα με την τηλεόραση, δεν μπορείτε να αλλάξετε την αναλογία πλευρών οθόνης.

Η γλώσσα του ηχητικού κομματιού δεν αλλάζει.

- Δεν έχουν εγγραφεί κομμάτια σε πολλές γλώσσες στο δίσκο DVD VIDEO που αναπαράγεται.
- Το DVD VIDEO δεν επιτρέπει την αλλαγή της γλώσσας του ηχητικού κομματιού.

Η γλώσσα των υποτίτλων δεν αλλάζει.

- Δεν έχουν εγγραφεί υπότιτλοι σε πολλές γλώσσες στο δίσκο DVD VIDEO που αναπαράγεται.
- Το DVD VIDEO δεν επιτρέπει την αλλαγή των υποτίτλων.

Δεν είναι δυνατή η απενεργοποίηση των υποτίτλων.

- Το DVD VIDEO δεν επιτρέπει την απενεργοποίηση των υποτίτλων.

Οι γωνίες δεν αλλάζουν.

- Δεν έχουν εγγραφεί πολλές γωνίες στο δίσκο DVD VIDEO που αναπαράγεται.
- Το DVD VIDEO δεν επιτρέπει την αλλαγή γωνιών.

Ραδιοφωνικός δέκτης*

Ακούγεται δυνατός βόμβος ή θόρυβος ή υπάρχει αδυναμία λήψης σταθμών.

- Συνδέστε σωστά την κεραία.
- Αλλάξτε τη θέση και τον προσανατολισμό της κεραίας για να επιτύχετε καλή λήψη.
- Απενεργοποιήστε τον ηλεκτρικό εξοπλισμό που βρίσκεται στη γύρω περιοχή.

* Το ραδιόφωνο μπορεί να μη λαμβάνεται ανάλογα με τις συνθήκες ραδιοφωνικών κυμάτων ή το κτιριακό περιβάλλον στην περιοχή σας.

Συσκευή BLUETOOTH

Αδυναμία εκτέλεσης σύζευξης.

- Μετακινήστε τη συσκευή BLUETOOTH πιο κοντά στο σύστημα.
- Η σύζευξη ενδέχεται να μην είναι εφικτή, εάν υπάρχουν άλλες συσκευές BLUETOOTH γύρω από το σύστημα. Σε αυτήν την περίπτωση, απενεργοποιήστε τις άλλες συσκευές BLUETOOTH.
- Βεβαιωθείτε ότι εισήχθηκε το σωστό κλειδί πρόσβασης στη συσκευή BLUETOOTH.

Η συσκευή BLUETOOTH δεν μπορεί να εντοπίσει το σύστημα ή εμφανίζεται η ένδειξη «BT OFF» στην οθόνη ενδείξεων.

- Θέστε το σήμα BLUETOOTH σε «BT ON»(σελίδα 49).

Η σύνδεση δεν είναι δυνατή.

- Η συσκευή BLUETOOTH που προσπαθήσατε να συνδέσετε δεν υποστηρίζει το προφίλ A2DP και δεν μπορεί να συνδεθεί με το σύστημα.
- Ενεργοποιήστε τη λειτουργία BLUETOOTH της συσκευής BLUETOOTH.
- Εδραιώστε σύνδεση από τη συσκευή BLUETOOTH.
- Οι πληροφορίες καταχώρησης σύζευξης απαλείφθηκαν. Εκτελέστε ξανά τους χειρισμούς σύζευξης.
- Διαγράψτε τις πληροφορίες καταχώρησης σύζευξης της συσκευής BLUETOOTH (σελίδα 46) και επαναλάβετε τη λειτουργία σύζευξης (σελίδα 45).

Ο ήχος χάνεται ή έχει διακυμάνσεις ή χάνεται η σύνδεση.

- Το σύστημα και η συσκευή BLUETOOTH βρίσκονται σε μεγάλη απόσταση μεταξύ τους.
- Εάν υπάρχουν εμπόδια ανάμεσα στο σύστημα και τη συσκευή BLUETOOTH σας, αφαιρέστε ή αποφύγετε τα εμπόδια.

- Εάν υπάρχει κοντά κάποια συσκευή που παράγει ηλεκτρομαγνητική ακτινοβολία, όπως ασύρματο δίκτυο LAN, άλλη συσκευή BLUETOOTH ή φούρνος μικροκυμάτων, απομακρύνετε αυτήν τη συσκευή.

Ο ήχος από τη συσκευή BLUETOOTH δεν ακούγεται σε αυτό το σύστημα.

- Αυξήστε την ένταση ήχου στη συσκευή BLUETOOTH πρώτα, έπειτα ρυθμίστε την ένταση ήχου χρησιμοποιώντας το \triangleleft +/-.

Υπάρχει έντονος βόμβος, θόρυβος ή ο ήχος ακούγεται παραμορφωμένος.

- Εάν υπάρχουν εμπόδια ανάμεσα στο σύστημα και τη συσκευή BLUETOOTH σας, αφαιρέστε ή αποφύγετε τα εμπόδια.
- Εάν υπάρχει κοντά κάποια συσκευή που παράγει ηλεκτρομαγνητική ακτινοβολία, όπως ασύρματο δίκτυο LAN, άλλη συσκευή BLUETOOTH ή φούρνος μικροκυμάτων, απομακρύνετε αυτήν τη συσκευή.
- Μειώστε την ένταση του ήχου της συνδεδεμένης συσκευής BLUETOOTH

Ο ήχος από την εφαρμογή «Voice Playback» στο «Fiestable» δεν παρέχεται.

- Ενεργοποιείται η ενσωματωμένη επίδειξη ήχου. Πιέστε \blacksquare για να διακοπεί η επίδειξη. Έπειτα, εκτελέστε ξανά την αναπαραγωγή.

Ρυθμιστικό για HDMI («BRAVIA» Sync)

Το σύστημα δεν ενεργοποιείται ακόμα και όταν η τηλεόραση είναι ενεργοποιημένη.

- Ρυθμίστε το [HDMI SETUP] – [CONTROL FOR HDMI] στο [ON] (σελίδα 40). Η τηλεόραση πρέπει να υποστηρίξει τη λειτουργία Control for HDMI (σελίδα 55). Για

λεπτομέρειες, ανατρέξτε στις οδηγίες χρήσης της τηλεόρασής σας.

- Ελέγξτε τις ρυθμίσεις των ηχείων της τηλεόρασης. Η ισχύς του συστήματος συγχρονίζεται με τις ρυθμίσεις ηχείων της τηλεόρασης. Για λεπτομέρειες, ανατρέξτε στις οδηγίες χρήσης της τηλεόρασής σας.
- Εάν ο ήχος παραγόταν από τα ηχεία της τηλεόρασης την προηγούμενη φορά, το σύστημα δεν ενεργοποιείται ακόμα και όταν η τηλεόραση είναι ενεργοποιημένη.

Το σύστημα απενεργοποιείται όταν η τηλεόραση απενεργοποιείται.

- Ελέγξτε τη ρύθμιση του [HDMI SETUP] – [STANDBY LINKED TO TV] (σελίδα 40). Όταν το [STANDBY LINKED TO TV] έχει τεθεί στο [ON], το σύστημα απενεργοποιείται αυτόματα όταν απενεργοποιείτε την τηλεόραση ανεξάρτητα από της είσοδο.

Το σύστημα δεν απενεργοποιείται ακόμα και όταν η τηλεόραση είναι απενεργοποιημένη.

- Ελέγξτε τη ρύθμιση του [HDMI SETUP] – [STANDBY LINKED TO TV] (σελίδα 40). Για να απενεργοποιήσετε το σύστημα αυτόματα ανεξάρτητα από την είσοδο όταν απενεργοποιείτε την τηλεόραση, θέστε το [STANDBY LINKED TO TV] στο [ON]. Η τηλεόραση πρέπει να υποστηρίξει τη λειτουργία Control for HDMI (σελίδα 55). Για λεπτομέρειες, ανατρέξτε στις οδηγίες χρήσης της τηλεόρασής σας.

Δεν εκπέμπεται ήχος τηλεόρασης από το σύστημα.

- Ελέγξτε τον τύπο και τη σύνδεση του καλωδίου HDMI ή του καλωδίου ήχου που είναι συνδεδεμένα στο σύστημα και την τηλεόραση (σελίδα 25).

- Εάν η τηλεόρασή σας είναι συμβατή με το Audio Return Channel, φροντίστε το σύστημα να είναι συνδεδεμένο σε μια συμβατή με το ARC υποδοχή HDMI IN της τηλεόρασης (σελίδα 25). Εάν δεν παρέχεται ακόμα ήχος ή εάν ο ήχος διακόπτεται, συνδέστε ένα καλώδιο ήχο (δεν παρέχεται) και ρυθμίστε το [HDMI SETUP] – [AUDIO RETURN CHANNEL] στο [OFF] (σελίδα 40).
- Εάν η τηλεόρασή σας δεν είναι συμβατή με το Audio Return Channel, ο ήχος της τηλεόρασης δεν θα παράγεται από το σύστημα, ακόμα κι εάν το σύστημα είναι συνδεδεμένο με την υποδοχή HDMI της τηλεόρασης. Για να παράγετε ήχο τηλεόρασης από το σύστημα, συνδέστε ένα καλώδιο ήχο (δεν παρέχεται) (σελίδα 25).
- Αλλάξτε την είσοδο του συστήματος σε «Τηλεόραση» (σελίδα 25).
- Αυξήστε την ένταση ήχου στο σύστημα.
- Ανάλογα με τη σειρά με την οποία συνδέετε την τηλεόραση και το σύστημα, το σύστημα μπορεί να τεθεί σε σίγαση και το «MUTING» ανάβει στην οθόνη ενδείξεων του συστήματος. Εάν συμβεί αυτό, ενεργοποιήστε πρώτα την τηλεόραση, έπειτα το σύστημα.
- Θέστε τη ρύθμιση ηχείων της τηλεόρασης (BRAVIA) στο ηχοσύστημα. Ανατρέξτε στις οδηγίες χρήσης της τηλεόρασής σας για το πώς να ρυθμίσετε την τηλεόραση.

Ο ήχος εκπέμπεται και από το σύστημα και από την τηλεόραση.

- Πραγματοποιήστε σίγαση του ήχου του συστήματος ή της τηλεόρασης.
- Αλλάξτε την έξοδο ηχείων στην τηλεόραση σε ηχείο τηλεόρασης ή σύστημα ήχου.

Η λειτουργία Control for HDMI δεν εκτελείται σωστά.

- Ελέγξτε τη σύνδεση με το σύστημα (σελίδα 25).
- Ενεργοποιήστε τη λειτουργία Control for HDMI στην τηλεόραση. Για λεπτομέρειες, ανατρέξτε στις οδηγίες χρήσης της τηλεόρασής σας.
- Περιμένετε για λίγο κι, έπειτα, ξαναδοκιμάστε. Εάν αποσυνδέσετε το σύστημα, θα χρειαστεί λίγος χρόνος προτού μπορούν να γίνουν χειρισμοί. Περιμένετε για 15 λεπτά ή περισσότερο κι, έπειτα, δοκιμάστε ξανά.
- Φροντίστε η τηλεόραση που είναι συνδεδεμένη με το σύστημα να υποστηρίζει τη λειτουργία Control for HDMI.
- Ο τύπος και ο αριθμός συσκευών που μπορούν να ελεγχθούν από τη λειτουργία Control for HDMI περιορίζεται από το πρότυπο HDMI CEC ως εξής:
 - Συσκευές εγγραφής (συσκευή εγγραφής δίσκων Blu-ray, συσκευή εγγραφής δίσκων DVD κ.λπ.): έως 3 συσκευές
 - Συσκευές αναπαραγωγής (συσκευή αναπαραγωγής δίσκων Blu-ray, συσκευή αναπαραγωγής δίσκων DVD κ.λπ.): έως 3 συσκευές
 - Συσκευές σχετικές με τη λειτουργία ραδιοφωνικού δέκτη: έως 4 συσκευές
 - Ηχοσύστημα (δέκτης/ακουστικά): έως 1 συσκευή (χρησιμοποιείται από αυτό το σύστημα)

Party Chain

Η λειτουργία Party Chain δεν μπορεί να ενεργοποιηθεί.

- Ελέγξτε τις συνδέσεις (σελίδα 57).
- Βεβαιωθείτε ότι τα καλώδια ήχο είναι συνδεδεμένα σωστά.

Στην οθόνη ενδείξεων αναβοσβήνει η ένδειξη «PARTY CHAIN».



- Δεν μπορείτε να επιλέξετε τη λειτουργία AUDIO IN εάν πραγματοποιήσετε σύνδεση **A** (σελίδα 57) στη διάρκεια της λειτουργίας Αλυσίδα πάργυ. Επιλέξτε άλλη λειτουργία (σελίδα 58).
- Πατήστε PARTY CHAIN στο υπογούφερ.
- Κάντε επανεκκίνηση του συστήματος.

Η λειτουργία Party Chain δεν εκτελείται σωστά.

- Απενεργοποιήστε το σύστημα. Έπειτα, ενεργοποιήστε το σύστημα για να ενεργοποιηθεί η λειτουργία Party Chain.

Για επαναφορά του συστήματος

Εάν το σύστημα εξακολουθεί να μη λειτουργεί κανονικά, επαναφέρετε τις προεπιλεγμένες ρυθμίσεις. Χρησιμοποιήστε τα πλήκτρα στο υπογούφερ για να εκτελέσετε αυτήν τη λειτουργία.







- 1 Αποσυνδέστε και επανασυνδέστε το καλώδιο ρεύματος AC (καλώδιο σύνδεσης με το δίκτυο ρεύματος).
- 2 Πατήστε το  για να ενεργοποιήσετε το σύστημα.
- 3 Κρατήστε πατημένο το ENTER και το  για περίπου 3 δευτερόλεπτα.

Στην οθόνη ενδείξεων εμφανίζεται η ένδειξη «RESET».

Όλες οι ρυθμίσεις που έχουν διαμορφωθεί από τον χρήστη, όπως οι προσυντονισμένοι ραδιοφωνικοί σταθμοί και ο Χρονοδιακόπτης ύπνου επανέρχονται στις εργοστασιακές προεπιλεγμένες ρυθμίσεις (εκτός από τις ρυθμίσεις SETUP).

Για να επαναφέρετε τις ρυθμίσεις SETUP στις προεπιλογές

Μπορείτε να επιστρέψετε τις ρυθμίσεις SETUP (εκτός των ρυθμίσεων PARENTAL CONTROL) στις προεπιλεγμένες ρυθμίσεις.

- 1 Πιέστε το πλήκτρο SETUP.
- 2 Πατήστε το  επαναλαμβανόμενα για να επιλέξετε [SYSTEM SETUP], έπειτα πατήστε .
- 3 Πατήστε το  επαναλαμβανόμενα για να επιλέξετε το [RESET], έπειτα πατήστε το .
- 4 Πατήστε το  επαναλαμβανόμενα για να επιλέξετε το [YES], έπειτα πατήστε το .

Απαιτούνται λίγα δευτερόλεπτα για την ολοκλήρωση της διαδικασίας. Μην πατάτε το  κατά την επαναφορά του συστήματος.

Λειτουργία αυτοδιαγνωστικού ελέγχου

Όταν εμφανίζονται γράμματα/ αριθμοί στην οθόνη της τηλεόρασης ή στην οθόνη ενδείξεων

Η λειτουργία αυτοδιαγνωστικού ελέγχου ενεργοποιείται για να αποτραπεί η δυσλειτουργία του συστήματος, και εμφανίζεται ένας αριθμός σέρβις 5 χαρακτήρων (π.χ. C 13 50) με το συνδυασμό ενός γράμματος και 4 ψηφίων. Σε αυτήν την περίπτωση, ελέγξτε τον παρακάτω πίνακα.

Πρώτοι 3 χαρακτήρες του αριθμού σέρβις	Αιτία και διορθωτική ενέργεια
C 13	Ο δίσκος είναι βρόμικος. <ul style="list-style-type: none"> Καθαρίστε το δίσκο με ένα μαλακό πανί (σελίδα 74).
C 31	Ο δίσκος δεν έχει τοποθετηθεί σωστά. <ul style="list-style-type: none"> Επανεκκινήστε το σύστημα και τοποθετήστε σωστά το δίσκο.
E XX (το XX είναι αριθμός)	Για να αποτραπεί μια δυσλειτουργία, το σύστημα έχει διεξαγάγει τον αυτοδιαγνωστικό έλεγχο. <ul style="list-style-type: none"> Επικοινωνήστε με τον πλησιέστερο αντιπρόσωπο της Sony ή με την τοπική εξουσιοδοτημένη αντιπροσωπεία σέρβις της Sony και δώστε τον αριθμό σέρβις 5 χαρακτήρων. Παράδειγμα: E 61 10

Μηνύματα

Κατά τη λειτουργία, ένα από τα ακόλουθα μηνύματα ενδέχεται να εμφανιστεί ή να αναβοσβήνει στην οθόνη ενδείξεων.

CANNOT PLAY

- Τοποθετήθηκε δίσκος χωρίς δυνατότητα αναπαραγωγής.
- Τοποθετήθηκε δίσκος DVD VIDEO με κωδικό περιοχής που δεν υποστηρίζεται.

CODE 01

SGNL ERR

Εξέρχεται μη υποστηριζόμενο σήμα ήχου από την υποδοχή HDMI IN (ARC) της συνδεδεμένης τηλεόρασης (σελίδα 26).

DATA ERROR

- Η μορφή αρχείου δεν συμμορφώνεται με την απαιτούμενη μορφή.
- Οι επεκτάσεις των αρχείων δεν συμφωνούν με τη μορφή αρχείου.

DEVICE ERROR

Η συσκευή USB δεν μπόρεσε να αναγνωριστεί ή συνδέθηκε άγνωστη συσκευή.

DEVICE FULL

Η μνήμη της συσκευής USB είναι πλήρης.

ERASE ERROR

Η διαγραφή αρχείων ήχου ή φακέλων στη συσκευή USB απέτυχε.

FATAL ERROR

Η συσκευή USB αφαιρέθηκε κατά τη λειτουργία μεταφοράς ή διαγραφής και ενδέχεται να έχει καταστραφεί.

FOLDER FULL

Δεν μπορείτε να μεταφέρετε στη συσκευή USB επειδή ο αριθμός των φακέλων έχει αγγίξει το μέγιστο.

GUEST

Το σύστημα γίνεται Εξαρτημένη συσκευή πάρτυ όταν ενεργοποιείται η λειτουργία Αλυσίδα πάρτυ.

HOST

Το σύστημα γίνεται Party Host όταν ενεργοποιείται η λειτουργία Party Chain.

NoDEVICE

Καμία συσκευή USB δεν είναι συνδεδεμένη ή έχει συνδεθεί μη υποστηριζόμενη συσκευή.

NO DISC

Δεν υπάρχει δίσκος στο συρτάρι του δίσκου.

NO MUSIC

Τα δεδομένα MP3/WMA/AAC/WAV δεν υπάρχουν στη λειτουργία αναπαραγωγής MUSIC.

NO SUPPORT

Έχει συνδεθεί μη υποστηριζόμενη συσκευή USB ή η συσκευή USB είναι συνδεδεμένη μέσω διανομέα USB.

NO VIDEO

Τα δεδομένα MPEG4/Xvid δεν υπάρχουν σε λειτουργία αναπαραγωγής VIDEO.

NOT USE

Προσπαθήσατε να εκτελέσετε μια συγκεκριμένη λειτουργία σε συνθήκες στις οποίες η λειτουργία αυτή απαγορεύεται.

OVER CURRENT

Ανιχνεύθηκε υπερβολικό ρεύμα από τη θύρα ψ (USB).

PROTECT

Η συσκευή USB διαθέτει προστασία από εγγραφή.

PUSH STOP

Επιχειρήσατε να εκτελέσετε έναν χειρισμό που εκτελείται μόνο όταν έχει διακοπή η αναπαραγωγή.

READING

Το σύστημα εκτελεί ανάγνωση των πληροφοριών του δίσκου ή της συσκευής USB. Ορισμένοι χειρισμοί δεν είναι διαθέσιμοι.

REC ERROR

Η μεταφορά δεν ξεκίνησε, διακόπηκε ενώ βρισκόταν σε εξέλιξη ή δεν εκτελέστηκε για κάποιον άλλο λόγο.

TRACK FULL



Είναι αδύνατη η μεταφορά στη συσκευή USB, επειδή έχει συμπληρωθεί ο ανώτερος αριθμός αρχείων.

Προφυλάξεις

Κατά τη μεταφορά του υπογούφερ

Εκτελέστε την ακόλουθη διαδικασία για να προστατέψετε τον μηχανισμό του δίσκου.

Χρησιμοποιήστε τα πλήκτρα στο υπογούφερ για να εκτελέσετε αυτήν τη λειτουργία.

- 1 Πατήστε το  για να ενεργοποιήσετε το σύστημα.
- 2 Πατήστε το FUNCTION επαναλαμβανόμενα για να επιλέξετε «DVD/CD».
- 3 Αφαιρέστε το δίσκο.
Πιέστε  για να ανοίξει και να κλείσει το συρτάρι του δίσκου. Περιμένετε να εμφανιστεί η ένδειξη «NO DISC» στην οθόνη ενδείξεων.
- 4 Αποσυνδέστε το καλώδιο ρεύματος AC (καλώδιο σύνδεσης με το δίκτυο ρεύματος).

Σημειώσεις για τους δίσκους

- Πριν από την αναπαραγωγή, σκουπίστε το δίσκο με ένα πανί από το κέντρο προς τις άκρες.
- Μην καθαρίζετε τους δίσκους με διαλύτες, όπως βενζίνη, αραιωτικά, καθαριστικά του εμπορίου ή αντιστατικά προϊόντα ψεκασμού που προορίζονται για δίσκους βινυλίου.
- Μην αφήνετε τους δίσκους εκτεθειμένους απευθείας στο ηλιακό φως ή σε πηγές θερμότητας, όπως αγωγούς θερμού αέρα και μην τους αφήνετε σε σταθμευμένο όχημα σε απευθείας επαφή με το ηλιακό φως.

Ασφάλεια

- Αποσυνδέστε πλήρως το καλώδιο ρεύματος AC (καλώδιο σύνδεσης με το δίκτυο ρεύματος) από την πρίζα τοίχου (δίκτυο ρεύματος), εάν δεν πρόκειται να χρησιμοποιήσετε το προϊόν για παρατεταμένο χρονικό διάστημα. Κατά την αποσύνδεση του

συστήματος από το ρεύμα, να τραβάτε πάντα το βύσμα. Μην τραβάτε ποτέ το ίδιο το καλώδιο.

- Εάν οποιοδήποτε στερεό αντικείμενο ή υγρό εισέλθει στο εσωτερικό του συστήματος, απασυνδέστε το σύστημα από το ρεύμα και ζητήστε από εξειδικευμένο προσωπικό να το ελέγξει, πριν να το θέσετε ξανά σε λειτουργία.
- Η αλλαγή του καλωδίου ρεύματος AC (καλώδιο σύνδεσης με το δίκτυο ρεύματος) πρέπει να εκτελείται μόνο σε εξουσιοδοτημένο κατάστημα σέρβις.

Σχετικά με το χειρισμό της μονάδας

Αυτό το σύστημα δεν διαθέτει προστασία από τις πιτσιλιές και το νερό. Μη ρίχνετε νερό επάνω στο σύστημα ή το καθαρίζετε με νερό.

Τοποθέτηση

- Μην τοποθετείτε το σύστημα σε επικλινή θέση ή σε θέσεις με υπερβολικά υψηλή ή χαμηλή θερμοκρασία, σκόνη ή υγρασία, με ανεπαρκή εξαερισμό, σε θέσεις που εκτίθενται σε κραδασμούς, στο άμεσο ηλιακό φως ή σε έντονο φωτισμό.
- Θα πρέπει να είστε προσεκτικοί κατά την τοποθέτηση του συστήματος σε επιφάνειες στις οποίες έχει εφαρμοστεί ειδική κατεργασία (για παράδειγμα, κερί, λάδι, γυαλιστικά προϊόντα κ.λπ.), καθώς ενδέχεται να παρουσιαστούν λεκέδες ή αποχρωματισμός της επιφάνειας.
- Εάν το σύστημα μεταφερθεί απευθείας από κρύο σε ζεστό χώρο ή τοποθετηθεί σε ένα δωμάτιο με πολύ υγρασία, ενδέχεται να υπάρξει συμπύκνωση υγρασίας στο φακό στο εσωτερικό του υποούφερ και να προκληθούν προβλήματα στη λειτουργία του συστήματος. Σε αυτήν την περίπτωση, αφαιρέστε το δίσκο και αφήστε το σύστημα ενεργοποιημένο για περίπου μισή ώρα, μέχρι να εξατμιστεί η υγρασία.

Συσσώρευση θερμότητας

- Η συσσώρευση θερμότητας στο υποούφερ κατά τη λειτουργία είναι φυσιολογική και δεν αποτελεί αιτία ανησυχίας.

- Μην αγγίζετε το περίβλημα εάν η συσκευή χρησιμοποιείται συνεχώς με υψηλή ένταση ήχου, καθώς το περίβλημα ενδέχεται να έχει ζεσταθεί.
- Μην φράζετε τις οπές εξαερισμού.

Σύστημα ηχείων

Αυτό το σύστημα ηχείων δεν διαθέτει μαγνητική προστασία και η εικόνα στις τηλεοράσεις που βρίσκονται σε κοντινή απόσταση ενδέχεται να παρουσιάσει μαγνητική παραμόρφωση. Στην περίπτωση αυτή, απενεργοποιήστε την τηλεόραση, περιμένετε 15 έως 30 λεπτά και ενεργοποιήστε την ξανά. Εάν δεν υπάρχει βελτίωση, μετακινήστε τα ηχεία σε μεγαλύτερη απόσταση από την τηλεόραση.

ΣΗΜΑΝΤΙΚΗ ΣΗΜΕΙΩΣΗ

Προσοχή: Εάν αφήσετε μια στατική εικόνα βίντεο ή την οθόνη των ενδείξεων στην οθόνη της τηλεόρασης για μεγάλο χρονικό διάστημα μέσω αυτού του συστήματος, υπάρχει κίνδυνος να προκληθεί μόνιμη βλάβη στην οθόνη της τηλεόρασης. Οι τηλεοράσεις προβολής είναι ιδιαίτερα ευαίσθητες σε αυτό το θέμα.

Καθαρισμός του περιβλήματος

Καθαρίστε το σύστημα με ένα μαλακό πανί, ελαφρά εμποτισμένο σε ήπιο καθαριστικό διάλυμα.

Μην χρησιμοποιείτε σκληρά σφουγγάρια, σκόνες τριψίματος ή διαλύτες, όπως αραιωτικά, βενζίνη ή οινόπνευμα.

Επικοινωνία BLUETOOTH

- Οι συσκευές BLUETOOTH πρέπει να χρησιμοποιούνται σε απόσταση περίπου 10 μέτρων (χωρίς εμπόδια) η μία από την άλλη. Το εύρος της αποτελεσματικής επικοινωνίας ενδέχεται να μικρύνει υπό τις ακόλουθες συνθήκες.
 - Όταν παρεμβάλλεται κάποιο πρόσωπο, μεταλλικό αντικείμενο, τοίχος ή άλλο εμπόδιο ανάμεσα στις συσκευές με σύνδεση BLUETOOTH.
 - Θέσεις όπου είναι εγκατεστημένο ασύρματο δίκτυο LAN.
 - Γύρω από φούρνους μικροκυμάτων που χρησιμοποιούνται.

- Θέσεις όπου παράγονται άλλα ηλεκτρομαγνητικά κύματα.
- Οι συσκευές BLUETOOTH και ο εξοπλισμός ασύρματου δικτύου LAN (IEEE 802.11b/g) χρησιμοποιούν την ίδια ζώνη συχνοτήτων (2,4 GHz). Όταν χρησιμοποιείτε τη συσκευή BLUETOOTH κοντά σε συσκευή με δυνατότητα ασύρματου δικτύου LAN, ενδέχεται να προκληθούν ηλεκτρομαγνητικές παρεμβολές. Αυτό θα μπορούσε να οδηγήσει σε χαμηλότερους ρυθμούς μετάδοσης δεδομένων, θόρυβο ή αδυναμία σύνδεσης. Εάν συμβεί κάτι τέτοιο, δοκιμάστε τις παρακάτω λύσεις:
 - Χρησιμοποιήστε αυτό το σύστημα σε απόσταση τουλάχιστον 10 μέτρων από τον εξοπλισμό του ασύρματου δικτύου LAN.
 - Απενεργοποιήστε τον εξοπλισμό ασύρματου δικτύου LAN, όταν χρησιμοποιείτε τη συσκευή BLUETOOTH σε απόσταση μικρότερη των 10.
 - Χρησιμοποιήστε το σύστημα και τη συσκευή BLUETOOTH όσο πιο κοντά γίνεται το ένα στην άλλη.
- Τα ραδιοφωνικά κύματα που εκπέμπονται από αυτό το σύστημα ενδέχεται να προκαλέσουν παρεμβολές στη λειτουργία ορισμένων ιατρικών συσκευών. Δεδομένου ότι αυτές οι παρεμβολές μπορούν να οδηγήσουν σε κακή λειτουργία, να απενεργοποιείτε πάντοτε αυτό το σύστημα και τη συσκευή BLUETOOTH στους παρακάτω χώρους:
 - Σε νοσοκομεία, τρένα, αεροπλάνα, βενζινάδικα και οποιονδήποτε χώρο όπου ενδέχεται να υπάρχουν εύφλεκτα αέρια.
 - Κοντά σε αυτόματες θύρες ή συναγερμούς πυροπροστασίας.
- Το σύστημα αυτό υποστηρίζει λειτουργίες ασφαλείας που συμμορφώνονται με την προδιαγραφή BLUETOOTH για τη διασφάλιση ασφαλούς σύνδεσης κατά την επικοινωνία μέσω της τεχνολογίας BLUETOOTH. Εντούτοις, αυτή η ασφάλεια μπορεί να είναι ανεπαρκής, ανάλογα με τα περιεχόμενα της ρύθμισης και άλλους παράγοντες, επομένως να είστε πάντα προσεκτικοί, όταν επικοινωνείτε χρησιμοποιώντας την τεχνολογία BLUETOOTH.
- Η Sony δεν μπορεί να θεωρηθεί υπεύθυνη κατά οποιονδήποτε τρόπο για βλάβες ή άλλα απώλεια, που οφείλονται σε διαρροές πληροφοριών στη διάρκεια επικοινωνίας με τη χρήση της τεχνολογίας BLUETOOTH.
- Η επικοινωνία BLUETOOTH δεν είναι απαραίτητα εγγυημένη σε όλες τις συσκευές BLUETOOTH που έχουν το ίδιο προφίλ με αυτό το σύστημα.
- Οι συσκευές BLUETOOTH που είναι συνδεδεμένες με αυτό το σύστημα πρέπει να είναι συμβατές με την προδιαγραφή BLUETOOTH που ορίζεται από την εταιρεία Bluetooth SIG, Inc., και πρέπει να φέρουν πιστοποίηση σχετικής συμβατότητας. Ωστόσο, ακόμα και όταν μια συσκευή είναι συμβατή με την προδιαγραφή BLUETOOTH, ενδέχεται να υπάρχουν περιπτώσεις όπου τα χαρακτηριστικά ή οι προδιαγραφές της συσκευής BLUETOOTH να καθιστούν αδύνατη τη σύνδεση ή μπορεί να οδηγούν σε διαφορετικές μεθόδους ελέγχου, προβολής ή λειτουργίας.
- Μπορεί να υπάρχει θόρυβος ή ο ήχος μπορεί να κόβεται, ανάλογα με τη συσκευή BLUETOOTH που είναι συνδεδεμένη με αυτό το σύστημα, το περιβάλλον των επικοινωνιών ή τις επικρατούσες συνθήκες.

Τεχνικά χαρακτηριστικά

Ενεργό υπογούφερ (SA-WGT4D)

Τομέας ηχείου

Σύστημα ηχείου
Υπογούφερ, Sound Pressure Horn
Μονάδα ηχείου
250 mm, τύπου κώνου
Ονομαστική σύνθετη αντίσταση
4 Ω

Είσοδοι

AUDIO/PARTY CHAIN IN (TV) L/R
Τάση 2 V, σύνθετη αντίσταση 47 kΩ
TV (ARC)
Υποστηριζόμενο σήμα ήχου:
γραμμικό PCM 2 καναλιών
MIC1, MIC2
Ευαισθησία 1 mV, σύνθετη
αντίσταση 10 kΩ

Έξοδοι

AUDIO/PARTY CHAIN OUT L/R
Τάση 2V, σύνθετη αντίσταση 1kΩ
VIDEO OUT
Μέγ. επίπεδο εξόδου 1Vp-p, χωρίς
εξισορρόπηση, αρνητικός
συγχρονισμός, σύνθετη αντίσταση
φορτίου 75 Ω
HDMI OUT (TV)
Υποστηριζόμενο σήμα ήχου:
Γραμμικό PCM 2 καναλιών
(έως 48 kHz), Dolby Digital

Τομέας HDMI

Υποδοχή σύνδεσης
Τύπος A (19 ακίδων)

Τομέας USB

Υποστηριζόμενος βαθμός ροής
δεδομένων
WMA: 48 kbps – 192 kbps, VBR, CBR
AAC: 48 kbps – 320 kbps, VBR, CBR
WAV: 16 bit
Συχνότητες δειγματοληψίας
WMA: 44,1 kHz
AAC: 44,1 kHz
WAV: 44,1 kHz/48 kHz

Υποστηριζόμενη συσκευή USB
Κλάση μαζικής αποθήκευσης
Μέγιστο ρεύμα
1 A
Θύρα Ψ (USB)
Τύπου A

Τομέας δίσκου/USB

Υποστηριζόμενος βαθμός ροής
δεδομένων
MPEG1 Layer-3:
32 kbps – 320 kbps, VBR
Συχνότητες δειγματοληψίας
MPEG1 Layer-3:
32 kHz/44,1 kHz/48 kHz

Xvid

Κωδικοποιητής βίντεο: Xvid
Βαθμός ροής δεδομένων:
4.854 Mbps (MEΓ.)
Ανάλυση/ρυθμός καρέ:
720 × 480, 30 fps
720 × 576, 25 fps
Κωδικοποιητής ήχου: MP3

MPEG4

Μορφή αρχείου: Μορφή αρχείου
MP4
Κωδικοποιητής βίντεο:
MPEG4 Simple Profile (Το AVC δεν
είναι συμβατό.)
Βαθμός ροής δεδομένων: 4 Mbps
Ανάλυση/ρυθμός καρέ:
720 × 576, 30 fps
Κωδικοποιητής ήχου: AAC-LC
(Το HE-AAC δεν είναι συμβατό.)
DRM: Μη συμβατό

Τομέας συσκευής αναπαραγωγής δίσκων

Σύστημα
Σύστημα compact disc, ψηφιακού
ήχου και βίντεο
Ιδιότητες διόδου λέιζερ
Διάρκεια εκπομπής: Συνεχής
Έξοδος λέιζερ*: Λιγότερα από
44,6 μW
* Αυτή η έξοδος είναι η τιμή
μέτρησης σε απόσταση 200 mm
από την επιφάνεια του
αντικειμενικού φακού του μπλοκ
οπτικής λήψης με διάφραγμα
7 mm.

Απόκριση συχνότητας
20 Hz – 20 kHz
Μορφή συστήματος χρωμάτων βίντεο
NTSC και PAL

FM Τομέας ραδιοφωνικού δέκτη

Σύστημα
Στερεοφωνικός ραδιοφωνικός
δέκτης FM, Υπερετερόδουος
ραδιοφωνικός δέκτης FM
Κεραία
Κεραία FM τύπου καλωδίου
Εύρος συντονισμού
87,5 MHz –108,0 MHz (βήμα 50 kHz)

Ενότητα BLUETOOTH

Σύστημα επικοινωνίας
Τυπική έκδοση BLUETOOTH 3.0
Έξοδος
Τυπικό BLUETOOTH κλάσης ισχύος 2
Μέγιστο εύρος επικοινωνίας
Οπτική επαφή περίπου 10 m^{*1})
Ζώνη συχνότητας
Ζώνη 2,4 GHz (2,400 GHz –
2,4835 GHz)
Μέθοδος διαμόρφωσης
FHSS (Διασπορά φάσματος
μεταπήδησης συχνότητας)
Συμβατά προφίλ BLUETOOTH²⁾
A2DP (Σύνθετο προφίλ διανομής
ήχου)
AVRCP (Προφίλ τηλεχειριστηρίου
ήχου βίντεο)
SPP (Προφίλ Σειριακής Θύρας)
Υποστηριζόμενοι κωδικοποιητές
SBC³⁾, AAC, LDAC

- 1) Το πραγματικό εύρος διαφέρει ανάλογα με παράγοντες όπως εμπόδια ανάμεσα σε συσκευές, μαγνητικά πεδία γύρω από φούρνο μικροκυμάτων, στατικό ηλεκτρισμό, ασύρματο τηλέφωνο, ευαισθησία λήψης, απόδοση κεραίας, λειτουργικό σύστημα, εφαρμογή λογισμικού κ.λπ.
- 2) Τα βασικά προφίλ BLUETOOTH υποδεικνύουν το σκοπό της επικοινωνίας BLUETOOTH μεταξύ συσκευών.
- 3) Κωδικοποιητής Subband

Σύστημα ηχείου (SS-GT4DB)

Σύστημα ηχείου
Διπλής οδήγησης, ανάκλαση
μπάσων
Μονάδα ηχείου (αριστερό/δεξί)
Τουίτερ: 40 mm × 1, τύπου κώνου
Μεσαίο εύρος: 80 mm × 2, τύπου
κώνου
Ονομαστική σύνθετη αντίσταση
5 Ω

Γενικά

Απαιτήσεις ισχύος
AC 120 V – 240 V, 50/60 Hz
Κατανάλωση ισχύος
270 W
Κατανάλωση ισχύος (σε λειτουργία
εξοικονόμησης ισχύος)
Μόνο για τα μοντέλα σε Ευρώπη
και Ρωσία:
0,5 W (Όταν το «BT STBY» ει τεθεί
στο «OFF» και το [CONTROL FOR
HDMI] έχει τεθεί στο [OFF].)
3 W⁴⁾ (Όταν το «BT STBY» έχει τεθεί
στο «ON» και το [CONTROL FOR
HDMI] έχει τεθεί στο [ON].)
Διαστάσεις (Π/Υ/Β) (κατά προσ.)
Ενεργό υπογούφερ:
392 mm × 710 mm × 435 mm
Μονάδα ηχείου (αριστερό/δεξί):
480 mm × 108 mm × 134 mm
Μονάδα ηχείου (Στυλ ράβδου
ηχείου):
960 mm × 108 mm × 134 mm
Βάρος (περίπου)
Ενεργό υπογούφερ:
23,5 kg
Μονάδα ηχείου (αριστερό/δεξί):
3,1 kg- 4) Η κατανάλωση ισχύος του
συστήματος θα είναι μικρότερη από
0,5 W όταν δεν υπάρχει σύνδεση HDMI
και το «BT STBY» έχει τεθεί στο «OFF».

Η σχεδίαση και τα τεχνικά
χαρακτηριστικά μπορεί να αλλάξουν
χωρίς προειδοποίηση.

Κατάλογος κωδικών γλώσσας

Η ορθογραφία των γλωσσών συμμορφώνεται με το πρότυπο ISO 639:1988 (E/F).

Κωδι- κός	Γλώσσα	Κωδι- κός	Γλώσσα	Κωδι- κός	Γλώσσα	Κωδι- κός	Γλώσσα
1027	Αφαιρικά	1186	Κελτικά Σκοτίας	1350	Μαλαγιάλαμ	1513	Σισουάτι
1028	Αμπαχζιανά	1194	Γαλικά	1352	Μογγολικά	1514	Σεσότο
1032	Αφρικάαν	1196	Γκουαράνι	1353	Μολδαβικά	1515	Σουδανικά
1039	Αμχαρικά	1203	Γκουτζαράτι	1356	Μαραθικά	1516	Σουηδικά
1044	Αραβικά	1209	Χάουζα	1357	Μαλαϊκά	1517	Σουαχίλι
1045	Ασαμικά	1217	Χίντι	1358	Μαλτεζικά	1521	Ταμιλικά
1051	Αϊμάρα	1226	Κροατικά	1363	Βιρμανικά	1525	Τελούγκου
1052	Αζεμπαϊτζάν	1229	Ουγγρικά	1365	Ναούρου	1527	Τατζικιστανικά
1053	Μπασκίρ	1233	Αρμενικά	1369	Νεπαλικά	1528	Ταϊλανδικά
1057	Λευκορωσικά	1235	Ιντερλίγγκουα	1376	Ολλανδικά	1529	Τιγκρινία
1059	Βουλγαρικά	1239	Ιντερλίγγκουε	1379	Νορβηγικά	1531	Τουρκμενικά
1060	Μπιχάρι	1245	Ινούπιακ	1393	Οκιτανικά	1532	Ταγκαλόγκ
1061	Μπιολάμα	1248	Ινδονησιακά	1403	(Αφαν) Ορόμο	1534	Σετσουάνα
1066	Μπενγκάλι, Μπανγκλα	1253	Ισπανικά	1408	Ορίγια	1535	Τόνγκα
1067	Θιβητιανά	1254	Ιταλικά	1417	Παντζάμπι	1538	Τουρκικά
1070	Βρετονικά	1257	Εβραϊκά	1428	Πολωνικά	1539	Τσόγγκα
1079	Καταλανικά	1261	Ιαπωνικά	1435	Πάστο (Pushto)	1540	Ταταρικά
1093	Κορσικανικά	1269	Γίντις	1436	Πορτογαλικά	1543	Τούι
1097	Τσεχικά	1283	Ιαβανέζικα	1463	Κέτσουα	1557	Ουκρανικά
1103	Ουαλικά	1287	Γεωργιανά	1481	Ρωμανικά	1564	Ουρντού
1105	Δανικά	1297	Καζαχστανικά	1482	Κιρούντι	1572	Ουζμπεκικά
1109	Γερμανικά	1298	Γροιλανδικά	1483	Ρουμανικά	1581	Βιετναμικά
1130	Μπουτάνι	1299	Καμποτζιανά	1489	Ρωσικά	1587	Βολαπούκ
1142	Ελληνικά	1300	Κανάντα	1491	Κιναρουάντα	1613	Γουόλοφ
1144	Αγγλικά	1301	Κορεατικά	1495	Σασκρυτικά	1632	Κόσα
1145	Εσπεράντο	1305	Κασμιρικά	1498	Σίντι	1665	Γιορούμπα
1149	Ισπανικά	1307	Κουρδικά	1501	Σάνγκο	1684	Κινέζικα
1150	Εσθονικά	1311	Κιργκίζ	1502	Σερβοκροατικά	1697	Ζουλού
1151	Βασκικά	1313	Λατινικά	1503	Σινχαλί	1703	Δεν καθορίζεται
1157	Περσικά	1326	Λινγκάλα	1505	Σλοβακικά		
1165	Φινλανδικά	1327	Λάος	1506	Σλοβενικά		
1166	Φίτζι	1332	Λιθουανικά	1507	Σαμόας		
1171	Φεροϊκά	1334	Λετονικά	1508	Σόνα		
1174	Γαλλικά	1345	Μαλαγασικά	1509	Σομαλικά		
1181	Φριζικά	1347	Μαορί	1511	Αλβανικά		
1183	Ιρλανδικά	1349	Σλαβομακεδονικά	1512	Σερβικά		

Κατάλογος κωδικών περιοχής γονικού ελέγχου

Κωδι- Περιοχή κός	Κωδι- Περιοχή κός	Κωδι- Περιοχή κός	Κωδι- Περιοχή κός				
2044	Αργεντινή	2184	Ηνωμένο Βασίλειο	2363	Μαλαισία	2499	Σουηδία
2047	Αυστραλία	2276	Ιαπωνία	2362	Μεξικό	2528	Ταϊλάνδη
2046	Αυστρία	2248	Ινδία	2390	Νέα Ζηλανδία	2424	Φιλιππίνες
2057	Βέλγιο	2238	Ινδονησία	2379	Νορβηγία	2165	Φινλανδία
2070	Βραζιλία	2149	Ισπανία	2376	Ολλανδία	2090	Χιλή
2174	Γαλλία	2254	Ιταλία	2427	Πακιστάν		
2109	Γερμανία	2079	Καναδάς	2436	Πορτογαλία		
2115	Δανία	2092	Κίνα	2489	Ρωσία		
2086	Ελβετία	2304	Κορέα	2501	Σιγκαπούρη		

Ευρετήριο

A-Z

A/V SYNC 39
AUDIO 37
AUDIO DRC 39
AUDIO SETUP 39
AUDIO(HDMI) 40
BACKGROUND 39
BLACK LEVEL 38
BLUETOOTH 45
COLOR SYSTEM 27, 38
DATA CD 8
DATA DVD 8
DJ EFFECT 51
DOWNMIX 39
DVD VIDEO 8
FM MODE 44
Gesture Control 50
LANGUAGE SETUP 37
MEDIA MODE 29
MEGA BASS 53
MENU 37
MULTI-DISC RESUME 32, 39
NFC 13, 47
NFC Easy Connect 48
Normal Play 33
OSD 37
PARENTAL CONTROL 34, 39
Party Chain 57
PAUSE MODE 38
Repeat Play 33
RESET 39, 72
SCREEN SAVER 39
Shuffle Play 33
STANDBY LINKED TO TV 40
SUBTITLE 31, 37
SYSTEM SETUP 39
TRACK SELECTION 39
TV TYPE 37
VIDEO SETUP 37
YCbCr/RGB(HDMI) 40

A

ΑΝΑΛΥΣΗ HDMI 40
Αναπαραγωγή PBC 32
Αρχείο AAC 8
Αρχείο MP3 8
Αρχείο MPEG4 8
Αρχείο WAV 8
Αρχείο WMA 8
Αρχείο Xvid 8

Γ

Γρήγορη ρύθμιση
QUICK 27
Γωνίες 31

Δ

Δίσκοι/αρχεία με
δυνατότητα
αναπαραγωγής 8
Δίσκος πολλαπλών
περιοδών
λειτουργίας 10

E

Ενημέρωση 62
Επίδειξη 28
Εφέ ήχου 54

K

ΚΑΝΑΛΙ ΕΠΙΣΤΡΟΦΗΣ
ΗΧΟΥ (ARC) 25, 40, 56
Καραόκε 59
VOCAL FADER 60
Έλεγχος
τονικότητας 60
Κατάλογος κωδικών
γλώσσας 79
Κλείδωμα για τα παιδιά 61
Γλώσσα/ήχος 31

Λ

Λειτουργία
εξοικονόμησης
ενέργειας 28

M

Μενού ρυθμίσεων 36
Μεταφορά με USB 41
Βαθμός ροής
δεδομένων 41
Διαγραφή 43
Μεταφορά
με REC1 41, 43
Συγχρονισμένη
μεταφορά 42, 43
Μπαταρίες 26

Π

Προβολή πληροφοριών 35
Οθόνη ενδείξεων 36
Οθόνη της
τηλεόρασης 35
Προσυντονισμένος
σταθμός 44

P

ΡΥΘΜΙΣΕΙΣ HDMI 40
ΡΥΘΜΙΣΤΙΚΟ ΓΙΑ HDMI 40,
55

Σ

Σύζευξη 45
Συσκευές USB 10, 29, 41

T

Τηλεχειριστήριο 14

Φ

Φωτισμός πάρτι 60

X

Χρονοδιακόπτης ύπνου 61

Ευρωπαϊκή Εγγύηση Sony

Αγαπητέ πελάτη,

Σας ευχαριστούμε που αγοράσατε αυτό το προϊόν της Sony. Ελπίζουμε να μείνετε ικανοποιημένοι από τη χρήση του. Στην απίθανη περίπτωση που το προϊόν σας χρειαστεί σέρβις (επισκευή) κατά τη διάρκεια της εγγύησης, παρακαλείστε να επικοινωνήσετε με το κατάστημα αγοράς ή μ' ένα μέλος του δικτύου μας εξουσιοδοτημένων σέρβις (**ASN**) της Ευρωπαϊκής Οικονομικής Ζώνης (**ΕΟΖ**) ή και άλλων χωρών που αναφέρονται σ' αυτή την εγγύηση ή στα συνοδευόντα αυτήν φυλλάδια (**Περιοχή Κάλυψης της Εγγύησης**). Μπορείτε να βρείτε λεπτομέρειες για τα μέλη του δικτύου μας ASN, στους τηλεφωνικούς καταλόγους, στους καταλόγους προϊόντων μας και στις ιστοσελίδες μας.

Για να αποφύγετε κάθε περιττή ταλαιπωρία, σας συνιστούμε να διαβάσετε προσεκτικά το εγχειρίδιο χρήσης προτού να έρθετε σε επαφή με τον προμηθευτή σας ή το δίκτυο εξουσιοδοτημένων σέρβις μας.

Η Εγγύησή Σας

Η παρούσα εγγύηση ισχύει για το προϊόν της Sony που αγοράσατε, εφ' όσον κάτι τέτοιο αναφέρεται στα φυλλάδια που συνόδευαν το προϊόν σας, υπό την προϋπόθεση ότι αγοράστηκε εντός της Περιοχής Κάλυψης της Εγγύησης. Με την παρούσα, η Sony εγγυάται ότι το προϊόν είναι απαλλαγμένο από κάθε ελάττωμα σχετιζόμενο με τα υλικά ή την κατασκευή, για μια περίοδο ΕΝΟΣ ΕΤΟΥΣ από την ημερομηνία της αρχικής αγοράς. Η αρμόδια για να προσφέρει και εκπληρώσει την παρούσα εγγύηση εταιρεία Sony, είναι αυτή που αναφέρεται σ' αυτήν την Εγγύηση ή στο συνοδευόν αυτήν φυλλάδιο στη χώρα όπου επιδιώκεται η επισκευή κατά τη διάρκεια της εγγύησης. Εάν, εντός της περιόδου εγγύησης, αποδειχθεί ελαττωματικό το προϊόν (κατά την ημερομηνία της αρχικής αγοράς) λόγω ακατάλληλων υλικών ή κατασκευής, η Sony ή ένα μέλος του δικτύου Εξουσιοδοτημένων Σέρβις ASN της Περιοχής Κάλυψης της Εγγύησης θα επισκευάσει ή θα αντικαταστήσει (κατ' επιλογή της Sony) χωρίς επιβάρυνση για εργατικά ή ανταλλακτικά, το προϊόν ή τα ελαττωματικά εξαρτήματά του, εντός εύλογου χρόνου, βάσει των όρων και συνθηκών που εκτίθενται παρακάτω. Η Sony και τα μέλη του δικτύου Εξουσιοδοτημένων Σέρβις ASN μπορούν να αντικαταστήσουν ελαττωματικά προϊόντα ή εξαρτήματα με νέα ή ανακυκλωμένα προϊόντα ή εξαρτήματα. Όλα τα προϊόντα και εξαρτήματα που έχουν αντικατασταθεί γίνονται ιδιοκτησία της Sony.

Όροι

1. Επισκευές δυνάμει της παρούσας εγγύησης θα παρέχονται μόνο εάν προσκομισθεί το πρωτότυπο τιμολόγιο ή η απόδειξη πώλησης (με την ένδειξη της ημερομηνίας αγοράς, του μοντέλου του προϊόντος και του ονόματος του εμπόρου) μαζί με το ελαττωματικό προϊόν εντός της περιόδου εγγύησης. Η Sony και τα μέλη του δικτύου Εξουσιοδοτημένων Σέρβις ASN μπορούν να αρνηθούν τη δωρεάν επισκευή κατά την περίοδο

εγγύσεως εάν δεν προσκομισθούν τα προαναφερόμενα έγγραφα ή εάν δεν προκύπτουν από αυτά η ημερομηνία αγοράς, το προϊόν ή το μοντέλο του προϊόντος ή το όνομα του εμπόρου. Η παρούσα εγγύηση δεν ισχύει εάν ο τύπος του μοντέλου ή ο σειριακός αριθμός του προϊόντος έχει αλλοιωθεί, διαγραφεί, αφαιρεθεί ή καταστεί δυσανάγνωστος.

2. Για να αποφευχθεί βλάβη ή απώλεια / διαγραφή σε αφαιρούμενα ή αποσπώμενα μέσα ή εξαρτήματα αποθήκευσης δεδομένων, οφείλτε να τα αφαιρέσετε πριν παραδώσετε το προϊόν σας για επισκευή κατά την περίοδο εγγύησης.
3. Η παρούσα εγγύηση δεν καλύπτει τα έξοδα και τους κινδύνους μεταφοράς που συνδέονται με τη μεταφορά του προϊόντος σας προς και από τη Sony ή μέλος του δικτύου ASN.
4. Η παρούσα εγγύηση δεν καλύπτει τα εξής:
 - Περιοδική συντήρηση και επισκευή ή αντικατάσταση εξαρτημάτων ως αποτέλεσμα φυσιολογικής φθοράς.
 - Αναλώσιμα (συστατικά μέρη για τα οποία προβλέπεται περιοδική αντικατάσταση κατά τη διάρκεια ζωής ενός προϊόντος όπως μη επαναφορτιζόμενες μπαταρίες, φυσίγγια εκτύπωσης, γραφίδες, λάμπες, κλπ.).
 - Ζημιά ή ελαττώματα που προκλήθηκαν λόγω χρήσης, λειτουργίας ή χειρισμού ασύμβατων με την κανονική ατομική ή οικιακή χρήση.
 - Ζημιές ή αλλαγές στο προϊόν που προκλήθηκαν από
 - Κακή χρήση, συμπεριλαμβανομένου:
 - του χειρισμού που επιφέρει φυσική, αισθητική ή επιφανειακή ζημιά ή αλλαγές στο προϊόν ή βλάβη σε οθόνες υγρών κρυστάλλων
 - μη κανονική ή μη σύμφωνη με τις οδηγίες της Sony εγκατάσταση ή χρήση του προϊόντος
 - μη συντήρηση του προϊόντος σύμφωνα με τις οδηγίες σωστής συντήρησης της Sony
 - εγκατάσταση ή χρήση του προϊόντος με τρόπο μη σύμφωνο με τις τεχνικές προδιαγραφές και τα πρότυπα ασφαλείας που ισχύουν στη χώρα όπου έχει εγκατασταθεί και χρησιμοποιείται το προϊόν.
 - Μολύνσεις από ιούς ή χρήση του προϊόντος με λογισμικό που δεν παρέχεται με το προϊόν ή λανθασμένη εγκατάσταση του λογισμικού.
 - Την κατάσταση ή τα ελαττώματα των συστημάτων με τα οποία χρησιμοποιείται ή στα οποία ενσωματώνεται το προϊόν εκτός από άλλα προϊόντα της Sony ειδικά σχεδιασμένα για να χρησιμοποιούνται με το εν λόγω προϊόν.
 - Χρήση του προϊόντος με εξαρτήματα, περιφερειακό εξοπλισμό και άλλα προϊόντα των οποίων ο τύπος, η κατάσταση και το πρότυπο δεν συνιστώνται από τη Sony.
 - Επισκευή ή επιχειρηθείσα επισκευή από άτομα που δεν είναι μέλη της Sony ή του δικτύου ASN.
 - Ρυθμίσεις ή προσαρμογές χωρίς την προηγούμενη γραπτή συγκατάθεση της Sony, στις οποίες συμπεριλαμβάνονται:

- η αναβάθμιση του προϊόντος πέρα από τις προδιαγραφές ή τα χαρακτηριστικά που περιγράφονται στο εγχειρίδιο χρήσης ή
- οι τροποποιήσεις του προϊόντος με σκοπό να συμμορφωθεί προς εθνικές ή τοπικές τεχνικές προδιαγραφές και πρότυπα ασφαλείας που ισχύουν σε χώρες για τις οποίες το προϊόν δεν είχε σχεδιαστεί και κατασκευαστεί ειδικά.

❑ Αμέλεια.

❑ Ατυχήματα, πυρκαγιά, υγρά, χημικές και άλλες ουσίες, πλημμύρα, δονήσεις, υπερβολική θερμότητα, ακατάλληλο εξαερισμό, υπέρταση, υπερβολική ή εσφαλμένη τροφοδοσία ή τάση εισόδου, ακτινοβολία, ηλεκτροστατικές εκκενώσεις συμπεριλαμβανομένου του κεραυνού, άλλων εξωτερικών δυνάμεων και επιδράσεων.

5. Η παρούσα εγγύηση καλύπτει μόνο τα υλικά μέρη του προϊόντος. Δεν καλύπτει το λογισμικό (είτε της Sony, είτε τρίτων κατασκευαστών) για το οποίο παρέχεται ή πρόκειται να ισχύσει μια άδεια χρήσης από τον τελικό χρήστη ή χωριστές δηλώσεις εγγύησης ή εξαιρέσεις από την εγγύηση.

Εξαιρέσεις και περιορισμοί

Με εξαίρεση των όσων αναφέρονται ανωτέρω, η Sony δεν παρέχει καμία εγγύηση (ρητή, σιωπηρή, εκ του νόμου ή άλλη) όσον αφορά την ποιότητα, την επίδοση, την ακρίβεια, την αξιοπιστία, την καταλληλότητα του προϊόντος ή του λογισμικού που παρέχεται ή συνοδεύει το προϊόν, για συγκεκριμένο σκοπό. Εάν η ισχύουσα νομοθεσία απαγορεύει πλήρως ή μερικώς την παρούσα εξαίρεση, η Sony εξαιρεί ή περιορίζει την εγγύησή της μόνο στη μέγιστη έκταση που επιτρέπει η ισχύουσα νομοθεσία. Οποιαδήποτε εγγύηση η οποία δεν εξαιρείται πλήρως (στο μέτρο που επιτρέπει ο ισχύων νόμος) θα περιορίζεται στη διάρκεια ισχύος της παρούσας εγγύησης.

Η μοναδική υποχρέωση της Sony σύμφωνα με την παρούσα εγγύηση είναι η επισκευή ή η αντικατάσταση προϊόντων που υπόκεινται στους όρους και συνθήκες της εγγύησης. Η Sony δεν ευθύνεται για οποιαδήποτε απώλεια ή ζημιά που σχετίζεται με τα προϊόντα, το σέρβις, την παρούσα εγγύηση, συμπεριλαμβανομένων - των οικονομικών και άυλων απωλειών - του τιμήματος που καταβλήθηκε για την αγορά του προϊόντος - της απώλειας κερδών, εισοδήματος, δεδομένων, απόλαυσης ή χρήσης του προϊόντος ή οποιωνδήποτε συνδεδεμένων προϊόντων - της άμεσης, παρεμπόμπουσας ή επακόλουθης απώλειας ή ζημίας ακόμη και αν αυτή η απώλεια ή ζημιά αφορά σε:

- ❑ Μειωμένη λειτουργία ή μη λειτουργία του προϊόντος ή συνδεδεμένων προϊόντων λόγω ελαττωμάτων ή μη διαθεσιμότητας κατά την περίοδο που αυτό βρίσκεται στη Sony ή σε μέλος του δικτύου ASN, η οποία προκάλεσε διακοπή διαθεσιμότητας του προϊόντος, απώλεια χρόνου χρήστη ή διακοπή της εργασίας.
- ❑ Παροχή ανακριβών πληροφοριών που ζητήθηκαν από το προϊόν ή από συνδεδεμένα προϊόντα.
- ❑ Ζημιά ή απώλεια λογισμικών προγραμμάτων ή αφαιρούμενων μέσων αποθήκευσης δεδομένων ή

❑ Μολύνσεις από ιούς ή άλλες αιτίες.

Τα ανωτέρω ισχύουν για απώλειες και ζημιές, που υπόκεινται σε οιοσδήποτε γενικές αρχές δικαίου, συμπεριλαμβανομένης της αμέλειας ή άλλων αδικοπραξιών, αθέτησης σύμβασης, ρητής ή σιωπηρής εγγύησης, και απόλυτης ευθύνης (ακόμα και για θέματα για τα οποία η Sony ή μέλος του δικτύου ASN έχει ειδοποιηθεί για τη δυνατότητα πρόκλησης τέτοιων ζημιών).

Στο μέτρο που η ισχύουσα νομοθεσία απαγορεύει ή περιορίζει αυτές τις εξαιρέσεις ευθύνης, η Sony εξαιρεί ή περιορίζει την ευθύνη της μόνο στη μέγιστη έκταση που της επιτρέπει η ισχύουσα νομοθεσία. Για παράδειγμα, μερικά κράτη απαγορεύουν την εξαίρεση ή τον περιορισμό ζημιών που οφείλονται σε αμέλεια, σε βαριά αμέλεια, σε εκ προθέσεως παράπτωμα, σε δόλο και παρόμοιες πράξεις. Σε καμία περίπτωση, η ευθύνη της Sony κατά την παρούσα εγγύηση, δεν υπερβαίνει την τιμή που καταβλήθηκε για την αγορά του προϊόντος, ωστόσο αν η ισχύουσα νομοθεσία επιτρέπει μόνο περιορισμούς ευθυνών υψηλότερου βαθμού, θα ισχύουν οι τελευταίοι.

Τα επιφυλασσόμενα νόμιμα δικαιώματά σας

Ο καταναλωτής έχει έναντι της Sony τα δικαιώματα που απορρέουν από την παρούσα εγγύηση, σύμφωνα με τους όρους που περιέχονται σε αυτήν, χωρίς να παραβιάζονται τα δικαιώματά του που πηγάζουν από την ισχύουσα εθνική νομοθεσία σχετικά με την πώληση καταναλωτικών προϊόντων. Η παρούσα εγγύηση δεν θίγει τα νόμιμα δικαιώματα που ενδεχομένως να έχετε, ούτε εκείνα που δεν μπορούν να εξαιρεθούν ή να περιοριστούν, ούτε δικαιώματά σας εναντίον των προσώπων από τα οποία αγοράσατε το προϊόν. Η διεκδίκηση οποιωνδήποτε δικαιωμάτων σας εναπόκειται αποκλειστικά σε εσάς.

Sony Europe Ltd. δ.τ. Sony Hellas

Αμαρουσίου-Χαλανδρίου 18-20
151 24 Μαρούσι

Τμήμα Εξυπηρέτησης Καταναλωτών Sony

00800 4412 1496 (για κλήσεις από σταθερό τηλέφωνο Ελλάδος)

211 1980 703 (για κλήσεις από κινητό τηλέφωνο Ελλάδος)

800 91150 (για κλήσεις από σταθερό/κινητό τηλέφωνο Κύπρου)

e-mail: cic-greece@eu.sony.com

www.sony.gr



HDMI



Bluetooth®

LDAC



MP3

<http://www.sony.net/>



* 4 5 8 4 0 5 1 1 3 * (1)