

HDR-XR500E/XR500VE/ XR520E/XR520VE

Цифрова HD видеокамера

Ръководство за експлоатация

BG

AVCHD HDMI



Съдържание	8
Подготовка за експлоатация	10
Запис	14
Възпроизвеждане	18
Запазване на движещи се изображения и снимки с помощта на компютър	23
Запазване на изображения с помощта на DVD записващо/четящо устройство	34
Правилно използване на видеокамерата	38
Допълнителна информация	49

НАПРУСАТ®

Първо прочетете това

Преди да използвате устройството, моля, прочетете внимателно и изцяло това ръководство и го запазете за бъдещи справки.

ПРЕДУПРЕЖДЕНИЕ

За да намалите риска от пожар или токов удар, не излагайте устройството на дъжд или влага.

Не излагайте батериите на високи температури, като например на пряка слънчева светлина, на въздействието на огън и др.

ВНИМАНИЕ

Комплект батерии

Ако не боравите правилно с комплекта батерии, той може да експлоадира и да причини пожар или химически изгаряния. Съблюдавайте следното.

- Не разглобявайте батериите.
- Не удряйте и не излагайте комплекта батерии на сътресения или подобни, като например удар, изпускане или мачкане при настъпване.
- Внимавайте да не дадете батерията на късо и не позволявайте контакт на метални предмети с терминалите на батерията.
- Не излагайте на температури, по-високи от 60°C, като например на директна слънчева светлина или в автомобил, паркиран на пряка слънчева светлина.
- Не излагайте на въздействието на огън и не изхвърляйте батериите в огън.
- Не работете с повредени или протекли батерии.
- Уверете се, че сте заредили батерията с помощта на зарядно устройство на Sony или на друго зарядно устройство, което може да зареди комплекта батерии.
- Пазете комплекта батерии от малки деца.
- Пазете комплекта батерии сух.
- Подменяйте само със същия или подобен тип, препоръчан от Sony.
- Изхвърляйте използваните батерии правилно, като следвайте инструкциите.

Подменяйте батерията само с определения вид. Подмяната с неправилен вид може да доведе до пожар или нараняване.

Променливотоков адаптер

Не използвайте променливотоковия адаптер на тясно място, като например между стена и мебел.

Включете променливотоковия адаптер в най-близкия стенов контакт. Незабавно изключете променливотоковия адаптер, ако докато използвате видеокамерата се получи някаква повреда.

Дори когато вашата видеокамера е изключена, тя е под напрежение докато е свързана към променливотоковия адаптер, а той от своя страна - към контакта.

Прекаленият натиск от слушалките може да доведе до нарушаване на слуха ви.

ЗА ПОТРЕБИТЕЛИ В ЕВРОПА



С настоящето Sony Corporation заявява, че тази HDR-XR500VE/XR520VE цифрова видеокамера е съгласувана с изискванията и други приложими клаузи от Директива 1999/5/EC.

За подробности, моля, посетете следния интернет адрес:

<http://www.compliance.sony.de/>

Забележки за потребители в държави, попадащи под условията на Директивите на Европейския съюз (HDR-XR500E/XR520E)

Производителят на този продукт е Sony Corporation, 1-7-1 Konan Minato-ku Токио, 108-0075 Япония. Оторизираният представител за EMC и безопасността на продукта е Sony Deutschland GmbH, Hedelfinger Strasse 61, 70327 Щутгарт, Германия. За всички въпроси, свързани с работата или гаранцията на продукта, моля, обръщайте се към адресите, указани в отделните ръководства или в гаранционните документи.

ВНИМАНИЕ

Възможно е електромагнитни полета с определена честота да повлияят на звука и картината на видеокамерата.

Този продукт е изпитан и отговаря на изискванията на EMC директивата за използване на свързващи кабели, по-къси от 3 метра.

Забележка

Ако статично електричество или електромагнетизъм прекъсне трансфера на данни, рестартирайте програмата или изключете и отново включете комуникационния кабел (USB, и т.н.).



Изхвърляне на стари електрически и електронни уреди (Приложимо за страните от Европейския съюз и други европейски страни, използващи система за разделно събиране на отпадъци)

Този символ на устройството или на неговата опаковка показва, че този продукт не трябва да се третира като домашен отпадък. Вместо това, той трябва да бъде предаден в съответните пунктове за рециклиране на електрически и електронни уреди. Изхвърляйки този продукт на правилното място, вие предотвратите потенциални негативни последици за околната среда и човешкото здраве, които в противен случай могат да се случат при неправилното изхвърляне на продукта. Рециклирането на материалите ще помогне за запазването на естествените ресурси. За по-подробна информация относно рециклирането на този продукт, моля, свържете се с местния градски офис, службата за изхвърляне на отпадъци или с магазина, от който сте закупили продукта. Допълнителни аксесоари: Безжично устройство за дистанционно управление



Изхвърляне на използвани батерии (приложимо за страните от Европейския съюз и други европейски страни, използващи система за разделително събиране на отпадъци)

Този символ на батериите или на тяхната опаковка показва, че този продукт не трябва да се третира като домашен отпадък. Изхвърляйки този продукт на правилното място, вие предотвратявате потенциални негативни последици за околната среда и човешкото здраве, които могат да се случат при неправилното изхвърляне на продукта. Рециклирането на материалите ще помогне за запазването на естествените ресурси. Ако е наложително продуктът да бъде постоянно свързан с батерията поради наличие на определени мерки за безопасност

или интегритет на данните, то е необходимо батерията да бъде сваляна само в квалифициран сервиз.

За да се уверите, че батерията ще бъде правилно изхвърлена, в края на живота на устройството предайте продукта в правилния събирателен пункт за рециклиране на електрическо и електронно оборудване. Относно всички други батерии, моля, прегледайте частта относно безопасното сваляне на батериите от продукта. Предайте продукта в правилния събирателен пункт за рециклиране на батерии.

За по-подробна информация относно рециклирането на този продукт, моля, свържете се с местния градски офис, службата за изхвърляне на отпадъци или с магазина, от който сте закупили продукта.

Приложени аксесоари

Цифрите в скоби показват броя на приложените аксесоари.

- Променливотоков адаптер (1)
- Захранващ кабел (1)
- Компонентен аудио/видео кабел (1) **A**
- Свързващ A/V кабел (1) **B**
- USB кабел (1) **C**
- Безжично устройство за дистанционно управление (1)
 - В устройството има инсталирана литиева батерия. Свалете изолационната лента преди да използвате безжичното устройство за дистанционно управление.

Изолационна лента

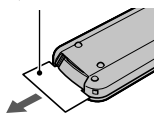

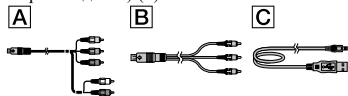

- Комплект акумулаторни батерии NP-FH60 (1)
- CD-ROM "Handycam Application Software" (1)
 - PMB - Picture Motion Browser (софтуер, който включва "PMB ръководство")
 - "Handycam Handbook" - Ръководство за видеокамерата (PDF)
- Ръководство за експлоатация (това ръководство) (1)



- Относно "Memory Stick" носителите, които можете да използвате с тази видеокамера, вижте стр. 40.

Бележки относно употребата

Използване на видеокамерата

- Видеокамерата не е защитена от прах и мръсотия и не е водоустойчива. Вижте "Предпазни мерки" (стр. 51).
- Когато лампичките за режим  (движещо се изображение)  (неподвижно изображение) (стр. 12), лампичката ACCESS (стр. 10) или лампичката за достъп (стр. 41) светят или

мигат, не правете следното – в противен случай е възможно носителят да се повреди, записаните изображения да се загубят или да се получат други повреди:

- Не вадете "Memory Stick PRO Duo";
- Не вадете батерията и не изключвайте променливотоковия адаптер от видеокамерата;
- Не удяряйте или тръскайте видеокамерата и не излагайте устройството на вибрации. Възможно е видеокамерата да не успее да записва филми или снимки.
- Не използвайте видеокамерата на много шумни места. Възможно е видеокамерата да не успее да записва движещи се изображения или снимки.
- Преди да свържете вашата видеокамера към друго устройство посредством кабел се уверете, че поставяте свързващия жак в правилната посока. Поставянето на свързващия жак насила в неправилната посока може да причини повреда на свързващия терминал или на вашата камера.
- Не затваряйте LCD екрана, когато свързвате видеокамерата с друго устройство посредством USB връзка. Записаните от вас изображения могат да се загубят.
- Дори когато видеокамерата е изключена, GPS функцията работи, докато GPS ключът е зададен в положение ON. Уверете се, че GPS ключът е зададен в положение OFF по време на излитане или кацане на самолет (HDR-XR500VE/XR520VE).
- За защита на вградения твърд диск от удар или смущения, видеокамерата притежава функция с датчик за смущения. Когато има смущения или ако устройството е в условие на безтегловност, възможно е шумът, който се издава при включване на функцията за защита на видеокамерата също да се запише. Ако датчикът за смущения отчете повтарящи се смущения, възможно е записът/ възпроизвеждането да спрат.
- Когато температурата на видеокамерата е твърде висока или ниска, възможно е записът/ възпроизвеждането да не могат да не бъдат извършени, поради защита на видеокамерата. В този случай на LCD екрана се извежда съобщение (стр. 50).
- Не можете да използвате видеокамерата в области с ниско атмосферно налягане при надморска височина по-голяма от 5,000 метра. Противното може да повреди твърдия диск на вашата видеокамера.

- Ако записвате/изтривате изображения дълго време, възможно е изображенията на носителите да се фрагментират. Изображенията не могат да бъдат запазени/записани. В този случай запазете изображенията на външен носител, за да извършите [MEDIA FORMAT] (стр. 38).
- Визьорът и LCD екранът са произведени посредством използването на изключително прецизна технология, така че 99.99% от пикселите са ефективни. Въпреки това, възможно е на LCD екрана да се появят малки тъмни и/или ярки точки (бели, червени, сини или зелени на цвят). Появата им е нормална и е в резултат на производствения процес и това по никакъв начин не засяга записа.

Относно записа

- Преди да започнете да снимате, изпробвайте функцията за запис, за да се уверите, че картината и звукът се записват без проблеми.
- Обезщетения, касаещи съдържанието на записа, не могат да бъдат предоставени, дори когато записът или възпроизвеждането са невъзможни поради повреда на видеокамерата, записващия носител и т.н.
- Системите за цветовете на телевизионните устройства се различават в зависимост от държавата/региона. За да гледате вашите записи на телевизор, имате нужда от телевизионно устройство, базирано на системата PAL.
- Възможно е телевизионни програми, филми, видеокасети и други материали да бъдат със защитени авторски права. Непозволеното записване на такива материали може да бъде в противоречие със Закона за защита на авторските права.
- За да предотвратите повредата и загубата на данни, периодично запазвайте всички записани изображения на външен носител. Препоръчваме ви да запазвате изображенията на DVD-R диск, като използвате компютър. Можете да запазите изображенията и като използвате видеорекодер или DVD/HDD рекодер.

Относно възпроизвеждане на изображения, записани с други устройства

- Вашата видеокамера е съвместима с MPEG-4 AVC/H.264 High Profile за HD (висока разделителна способност) качество на записаните изображения. Следователно не можете да възпроизведате изображения,

записани с висока разделителна способност (HD), на следните устройства:

- други съвместими с AVCHD формат на записа устройства, които обаче не са съвместими с High Profile.
- устройства, които не са съвместими с AVCHD формат.

Дискове, записани с качество с висока разделителна способност (HD)

- Тази видеокамера записва материал в AVCHD формат, с качество с висока разделителна способност. DVD носител, съдържащ AVCHD материал, не трябва да се използва с плейъри и рекордери на DVD основа, защото DVD плейърът/рекодерът може да не извади носителя или да изтрие съдържанието без предупреждение. DVD носител, съдържащ AVCHD материал, може да бъде възпроизвеждан на съвместим Blu-ray Disc™ плейър/рекодер или на друго съвместимо устройство.

Относно настройката за език

- Дисплеят на екрана за всеки език се използва за илюстрация на работните процедури. Ако е наложително, преди да започнете работа с видеокамерата, променете езика (стр. 13).

Относно това ръководство

- Изображенията на LCD екрана, използвани в това ръководство с обяснителна цел, са заснети с помощта на цифров фотоапарат и е възможно те да изглеждат различно на LCD екрана на устройството.
- Твърдият диск на вашата видеокамера и "Memory Stick PRO Duo" се наричат "носители" в това ръководство.
- "Memory Stick PRO Duo" и "Memory Stick PRO-HG Duo" са означени в това ръководство с името "Memory Stick PRO Duo".
- Ще откриете "Handycam Handbook" - "Ръководството за видеокамерата" (PDF) на приложения CD-ROM (стр. 48).
- Снимките в това ръководство са от операционна система Windows Vista. В зависимост от операционната система на компютъра е възможно истинските сцени да се различават.

Работен поток

Запис на движещи се изображения и снимки (стр. 14)

- В настройката по подразбиране, движещите се изображения се записват на вградения твърд диск на устройството с качество с висока разделителна способност (HD).
- В настройката по подразбиране, снимките се записват на вградения твърд диск.
- Можете да промените избрания носител за запис и качеството на движещите се изображения (стр. 40, 44)



Възпроизвеждане на движещи се изображения и снимки (стр. 18)

Възпроизвеждане на снимки и движещи се изображения на вашата видеокамера (стр. 18)

Възпроизвеждане на движещи се изображения и снимки на свързания телевизор (стр. 21).

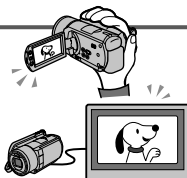

Запазване на движещи се изображения и снимки на диск

Запазване на движещи се изображения и снимки с помощта на компютър (стр. 23).

От изображения с висока разделителна способност (HD), прехвърлени на вашия компютър, вие можете да създадете диск с качество с висока разделителна способност (HD) или такъв със стандартно качество (SD).

Относно характеристиките за всеки от видовете дискове вижте стр. 26. Създаване на диск с помощта на DVD записващо/четящо устройство (стр. 34).

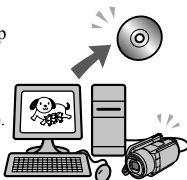

Изтриване на движещи се изображения и снимки (стр. 38)

- Можете да освободите място за запис, като изтриете от вградения твърд диск на устройството движещи се изображения и снимки, които сте запазили на друг носител.

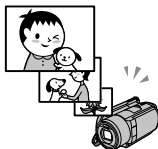

Съдържание

Първо прочетете това.....	2
Работен поток.....	7

Подготовка за експлоатация

Стъпка 1: Зареждане на комплекта батерии.....	10
Зареждане на комплекта батерии в чужбина.....	11
Стъпка 2: Включване на захранването и сверяване на датата и часа.....	12
Промяна на настройката за езика.....	13

Запис

Запис.....	14
Лесен запис и възпроизвеждане на движещи се изображения и снимки (Easy Handycam операция).....	17
Получаване на информация за мястото на записа с помощта на GPS (HDR-XR500VE/XR520VE).....	17

Възпроизвеждане

Възпроизвеждане на видеокамерата.....	18
Възпроизвеждане на изображение на телевизионния екран.....	21

Запазване на движещи се изображения и снимки с помощта на компютър

Подготовка на компютъра (Windows).....	23
Когато използвате Macintosh.....	23
Избор на начин за създаване на диск (компютър).....	26
Създаване на диск с едно докосване (One Touch Disc Burn).....	28
Прехвърляне на движещи се изображения и снимки към компютъра (Easy PC Back-up).....	29
Промяна на устройството и папката за запис на движещи се изображения и снимки.....	29
Стартиране на PMB (Picture Motion Browser).....	30
Създаване на диск с качество с висока разделителна способност (HD).....	30
Възпроизвеждане на диск с качество с висока разделителна способност (HD) на вашия компютър.....	31
Създаване на Blu-ray диск.....	31
Създаване на диск със стандартно качество (SD), който може да се възпроизвежда на обикновени DVD плейъри.....	32
Копиране на диск.....	32
Редактиране на движещи се изображения.....	33
Запис на снимки от движещи се изображения.....	33

Запазване на изображения с помощта на DVD записващо/четящо устройство

Избор на начин за създаване на диск (DVD записващо/четящо устройство).....	34
Създаване на диск с качество с висока разделителна способност (HD) с помощта на DVD записващо устройство и др. (USB връзка).....	35

Създаване на диск със стандартно качество (SD) с помощта на записващо устройство и др. (Връзка посредством A/V свързващ кабел).....	36
---	----

■ Правилно използване на видеокамерата

Изтриване на движещи се изображения и снимки.....	38
Копиране с различни условия за запис.....	39
Промяна на носителя за запис.....	40
Проверка на настройките на носителя за запис.....	40
Презапис или копиране на движещи се изображения и снимки от вградения твърд диск към "Memory Stick PRO Duo" носител.....	41
Настройка на вашата видеокамера с помощта на менюта.....	42
Използване на функцията HELP.....	42
Получаване на подробна информация от "Ръководство на видеокамерата".....	48

■ Допълнителна информация

? Отстраняване на проблеми.....	49
Предпазни мерки.....	51
Спецификации.....	54
Индикатори на екрана.....	58
Идентификация на частите и регулаторите.....	60
Азбучен указател.....	62

Стъпка 1: Зареждане на комплекта батерии

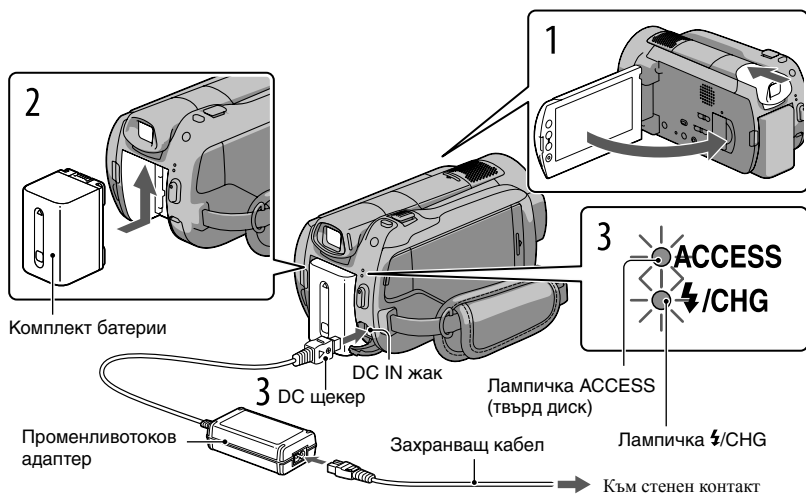

Можете да заредите комплекта батерии "InfoLITHIUM" (серия Н) след като го прикрепите към вашата видеокамера.

- Не можете да прикрепите комплект батерии "InfoLITHIUM", различен от серия Н, към вашата видеокамера.

1 Изключете вашата видеокамера, като затворите LCD панела.

2 Прикрепете комплекта батерии, като го плъзнете по посока на стрелката, докато чуете щракване.

3 Свържете кабела на захранването и променливотоковия адаптер към вашата видеокамера и стенния контакт.

- Уверете се, че обозначението ▲ на DC щекера сочи към това на DC IN жаката. Лампичката ⚡/CHG светва и зареждането започва. Когато батериите са напълно заредени, лампичката ⚡/CHG угасва.

4 Когато батерията се зареди, изключете променливотоковия адаптер от жакта DC IN на вашата видеокамера.

- Виджте стр. 55 относно времето за зареждане, запис и възпроизвеждане.
- Когато включите вашата видеокамера, можете да проверите индикатора, намиращ се в горния ляв ъгъл на екрана, за да установите приблизителното оставащо количество заряд в батерията.

За да извадите комплекта батерии

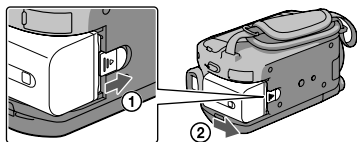

Приберете визъора и затворете LCD екрана. Плъзнете лостчето BATT (освобождаване на батериите) ① и извадете комплекта батерии ②.



За да използвате мрежата от 220 V като източник на захранване

Извършете същите връзки като описаните в “Стъпка 1: Зареждане на комплекта батерии”.

Забележки за комплекта батерии и променливотоковия адаптер

- Преди да смените комплекта батерии или да отстраните променливотоковия адаптер от устройството, приберете визъора и затворете LCD екрана; след това че уверете, че лампичките  (движещо се изображение)  (снимка) (стр. 12)/лапички ACCESS (стр. 10)/лампичка за достъп (стр. 41) не светят.
- Не давайте на късо DC жака на променливотоковия адаптер или терминала на комплекта батерии с метален предмет. Това може да предизвика повреда.
- В настройката по подразбиране захранването се изключва автоматично, ако оставите видеокамерата без да извършвате операция с нея за приблизително 5 минути; по този начин се пести захранването на батерията ([A.SHUT OFF]).

Зареждане на комплекта батерии в чужбина

Можете да работите с вашата видеокамера във всяка страна или област, като използвате променливотоковия адаптер, който работи в обхват от 100 V до 240 V AC, 50/60 Hz.

- Не използвайте електронен преобразувател на волтажа.

Стъпка 2: Включване на захранването и сверяване на датата и часа

1 Отворете LCD екрана на вашата видеокамера.

Вашата видеокамера се включва.

- За да включите вашата видеокамера, когато LCD екранът е отворен, натиснете POWER.

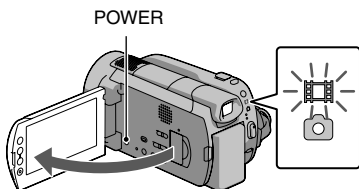

- (движещо се изображение): За да записвате
- движещи се изображения
- (снимка): За да записвате неподвижни изображения

2 Изберете желаната географска област с помощта на и след това докоснете [NEXT].

Докоснете бутоната на LCD екрана.

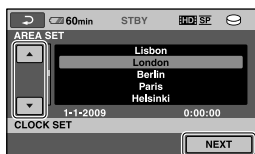

- За да зададете датата и часа отново, докоснете (HOME) → (SETTINGS) → [CLOCK/ LANG] → [CLOCK SET]. Когато опцията не е изведена на екрана, докоснете , докато опцията се изведе.

3 Задайте [SUMMERTIME], датата и часа, след това докоснете [OK].

Часовникът се стартира.

- Ако зададете [SUMMERTIME] в положение [ON], часовникът преминава 1 час напред.

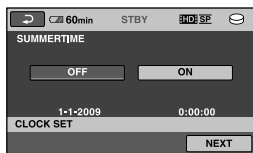

- Датата и часът не се извеждат, докато записвате, но автоматично се записват на носителите и могат да бъдат изведени по време на възпроизвеждане. За да изведете датата и часа, докоснете (HOME) → (SETTINGS) → [VIEW IMAGES SET] → [DATA CODE] → [DATE/TIME] → [OK] → → [X].
- Можете да изключите звуковия сигнал, като докоснете (HOME) → (SETTINGS) → [SOUND/DISP SET] → [BEEP] → [OFF] → [OK] → → [X].

За да изключите захранването

Затворете LCD екрана. Лампичката  (движещо се изображение) мига няколко секунди, след което видеокамерата се изключва.

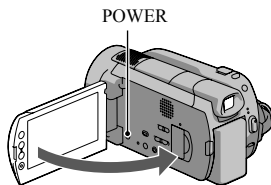



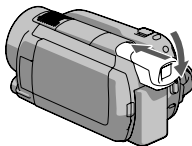



- Можете да изключите вашата видеокамера, като натиснете POWER.
- Ако визьора бъде изтеглен, приберете го както е показано на илюстрацията по-долу.



Промяна на настройките на езика

Можете да извеждате съобщенията на екрана на езика по ваш избор.

Докоснете  (HOME) →  (SETTINGS) → [CLOCK/  LANG] → [ LANGUAGE SET] → изберете желания език →  →  → .

Включване или изключване на видеокамерата, като използвате LCD екрана или визьора

Захранването на видеокамерата е включено или изключено в зависимост от състоянието на LCD екрана или визьора.

Състояние		Захранване на видеокамерата
LCD екран	Визьор	
Отворен	Прибран	Включен
	Изваден	Включен
Затворен	Прибран	Изключен
	Изваден	Включен

Запис

Запис на движещи се изображения

В настройката по подразбиране, движещите се изображения се записват на твърдия диск с качество с висока разделителна способност (HD) (стр. 40, 44).

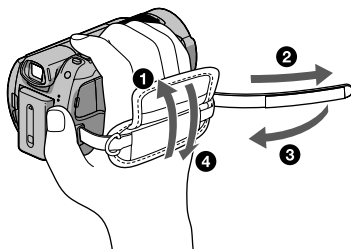

1 Затегнете ремъка за захващане.

2 Отворете LCD екрана на вашата видеокамера.

Вашата видеокамера се включва.

- За да включите вашата видеокамера, когато LCD екранът вече е отворен, натиснете POWER.

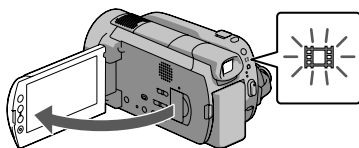

3 Натиснете START/STOP, за да започнете запис.

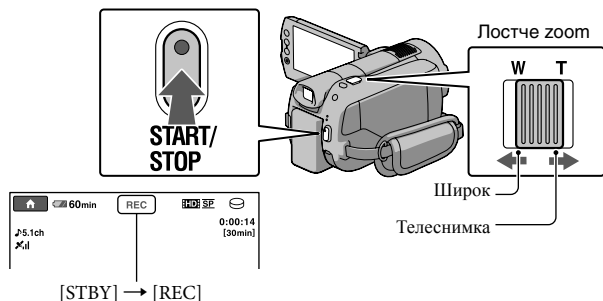

За да спрете записа, отново натиснете START/STOP.

- Преместете леко лостчето за zoom, аз да постигнете по-бавно увеличение. Преместете по-натат, за да постигнете по-бързо увеличение.

- Ако затворите LCD екрана по време на запис, видеокамерата спира записа.
- Вижте стр. 55 относно времената за запис на движещи се изображения.
- Максималното непрекъснато време за запис на движещи се изображения е около 13 часа.
- Когато файлът с движещото се изображение надвиши 2 GB, автоматично се създава следващия файл.
- Можете да промените носителя за запис и качеството на изображението (стр. 40, 44).

- Можете да промените режима за запис на движещите се изображения (стр. 44).
- В настройката по подразбиране [STEADYSHOT] е зададен в положение [ACTIVE].
- За да регулирате ъгъла на LCD панела, първо отворете LCD панела на 90 градуса към видеокамерата (1), след това регулирайте ъгъла (2). Ако завъртите LCD панела на 180 градуса към обектива (2), можете да записвате движещи се изображения/ снимки в огледан режим.

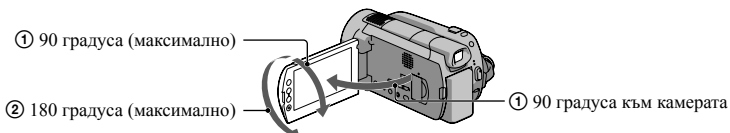

- Когато извършвате запис посредством използване само на визъора, изтеглете визъора и затворете LCD панела (1), след това регулирайте ъгъла според предпочитанията си (1). Ако индикаторите на визъора са замъглени, регулирайте фокуса с лостчето за регулиране на обектива, което се намира под визъора.

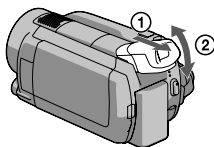

- В настройката по подразбиране снимката се записва автоматично, когато видеокамерата разпознае усмивка на човешко лице, докато се записва движещо се изображение ([SMILE SHUTTER]). Лицето с разпознатата усмивка се загражда с оранжева рамка. Можете да промените настройката в менюто.
- Можете да увеличите нивото на увеличение (zoom), като използвате цифровия zoom. Задайте нивото на увеличение, като докоснете [HOME] → [SETTINGS] → [MOVIE SETTINGS] → [DIGITAL ZOOM] → желана настройка → [OK] → [Z] → [X].
- Когато прегледате движещи се изображения на x.v.Color-съвместими телевизори, записвайте движещите се изображения с функцията x.v.Color. Докоснете [HOME] → [SETTINGS] → [MOVIE SETTINGS] → [X.V.COLOR] → [ON] → [OK] → [Z] → [X]. За да прегледате движещи се изображения, е възможно да се окаже, че е необходимо телевизорът да има определени настройки. Вижте ръководството за експлоатация, приложено към телевизора.

Запис на снимки

В настройката по подразбиране, снимките се записват на твърдия диск (стр. 40).

1 Отворете LCD екрана на вашата видеокамера.

Вашата видеокамера се включва.

- За да включите вашата видеокамера, когато LCD екранът вече е отворен, натиснете POWER.

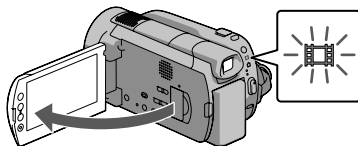

2 Натиснете **MODE**, за да включите лампичката (Снимка).

Съотношението на екрана става 4:3.

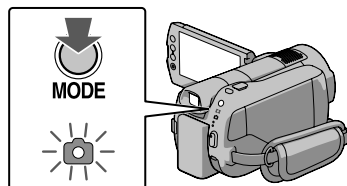



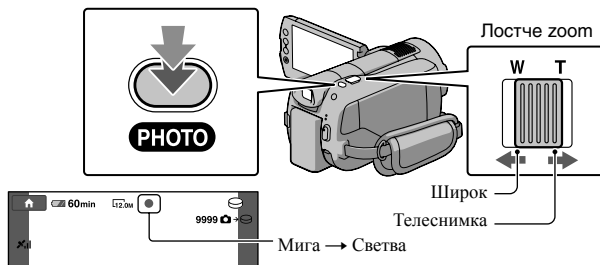









3 Леко натиснете **PHOTO**, за да фокусирате, след това натиснете докарай.



Когато индикацията  изчезне, изображението е записано.

• Леко преместете лостчето за zoom, за да постигнете по-бавно увеличение (zoom). Преместете повече за по-бърз zoom.

- Можете да проверите броя на изображенията, които могат да се запишат на LCD екрана (стр. 58).
- За да промените размера на изображението, докоснете  (HOME) →  (SETTINGS) → [PHOTO SETTINGS] →  IMAGE SIZE → желана настройка →  →  → .
- Можете да записвате снимки по време на запис на движещи изображения, като натиснете PHOTO. Размерът на файловете с изображения е 8.3М, когато записвате движещи се изображения с качество с висока разделителна способност (HD).
- Вашата видеокамера автоматично включва светкавицата, когато околната светлина не е достатъчна. Светкавицата не сработва по време на запис на движещи се изображения. Можете да промените начина на сработване на светкавицата, като докоснете  (HOME) →  (SETTINGS) → [PHOTO SETTINGS] → [FLASH MODE] → желана настройка →  →  → .
- Не можете да записвате снимки, докато е изведена индикацията .

Лесен запис и възпроизвеждане на движещи се изображения и снимки (Easy Handycam операция)

Просто натиснете EASY.

За да отмените операцията Easy Handycam, натиснете отново EASY след като записът приключи, или работете с менюто. По време на Easy Handycam операция можете да зададете основни операции, като например промяна на размера на изображението или изтриване на изображения, заедно с другите опции и настройки. Другите опции се задават автоматично.

- Когато стартирате операция Easy Handycam, почти всички настройки автоматично се задават в менюто в положението си по подразбиране. (Някои опции в менюто се връщат към стойностите на настройките си от преди използването на операцията Easy Handycam.)



В режим на Easy Handycam операция се извежда индикация EASY.

Запис

Получаване на информация за мястото на записа с помощта на GPS (HDR-XR500VE/XR520VE)

Когато зададете GPS ключа в положение ON, на LCD екрана се извежда индикация  и вашата видеокамера получава информацията от GPS сателитите. Получаването на информация за местоположението ви позволява да използвате функции като Map Index.

Индикаторът се променя в зависимост от силата на приемания GPS сигнал.

- Уверете се, че GPS ключът е зададен в положение OFF по време на излитане и кацане на самолет.

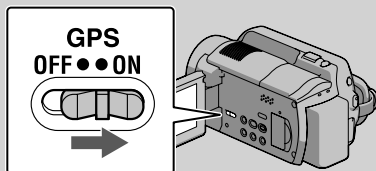

- Вградените карти са притежание на следните компании; карта на Япония – собственост на ZENRIN CO, LTD., карти на други области – собственост на NAVTEQ.

Възпроизвеждане

Възпроизвеждане на видеокамерата

Настройката по подразбиране задават възпроизвеждането на движещите се изображения и снимките, записани на вградения твърд диск (стр. 40).

Възпроизвеждане на движещи се изображения

1 Отворете LCD екрана на вашата видеокамера.

Вашата видеокамера се включва.

- За да включите вашата видеокамера, когато LCD екранът вече е отворен, натиснете POWER.

2 Натиснете (VIEW IMAGES).

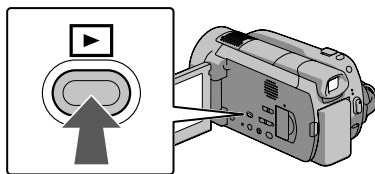

След няколко секунди се извежда екранът VISUAL INDEX.

- Можете да изведете екрана VISUAL INDEX и като натиснете  (VIEW IMAGES) на LCD екрана.

3 Докоснете (или) бутон ① → желано движещо се изображение ②.

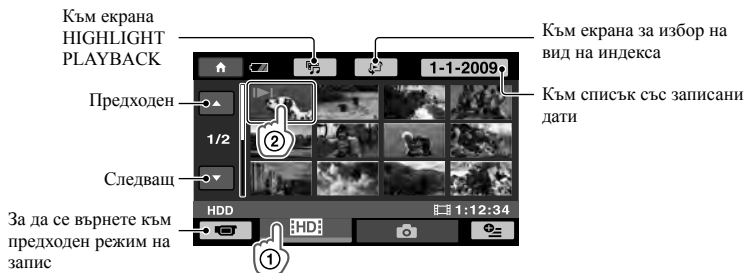

- Индикацията /▶ се извежда на движещото се изображение/снимката, която е последно възпроизведена или записана. Докоснете изображението, за да продължите възпроизвеждането от сцената.

Вашата видеокамера започва възпроизвеждането на избраното движещо се изображение.

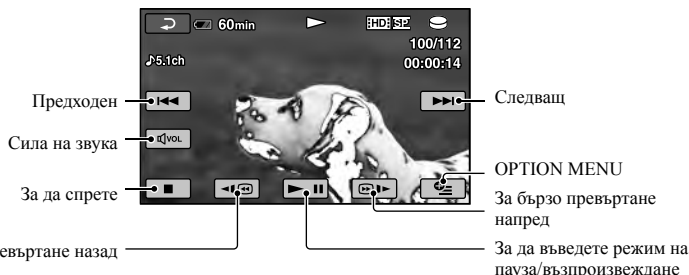

- Когато възпроизвеждането на избраното движещо се изображение достигне до последното такова, екранът се връща в режим VISUAL INDEX.
- Докоснете [◀|Ⓜ|▶] докато устройството е в режим на пауза или бавно възпроизвеждане на движещи се изображения.
- Когато неколнократно докоснете [◀|Ⓜ|▶] по време на възпроизвеждане, движещите изображения се възпроизвеждат около 5 пъти по-бързо → около 10 пъти по-бързо → около 30 пъти по-бързо → около 60 пъти по-бързо.
- Можете да включите или изключите екрана на дисплея, като натиснете DISP, който се намира на панела зад LCD панела.
Датата на записа, времето и условията на записа автоматично се запазват в режим на запис. Тази информация не се извежда по време на запис, но можете да я изведете по време на възпроизвеждане, докосвайки ⏠ (HOME) → ⚙ (SETTINGS) → [VIEW IMAGES SET] → [DATA CODE] → желана настройка → [OK] → [▶] → [X].
- Когато закупите видеокамерата, с нея се предоставя защитено движещо се изображение с демонстрации.

За да регулирате нивото на силата на звука за движещите се изображения
Докато възпроизвеждате движещи се изображения, докоснете [VOL] → регулирайте с помощта на [◀] [VOL+] → [▶].

- Можете да регулирате нивото на силата на звука от OPTION MENU (стр. 42).

Преглед на снимки

Докоснете 📷 (Photo) ① → желана снимка ② в екрана VISUAL INDEX.

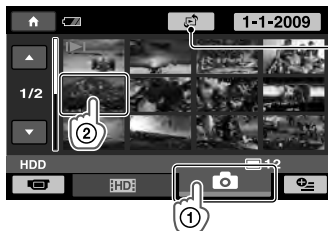

Извежда екрана Map Index (стр. 43) (HDR-XR500VE/ XR520VE)

Вашата видео камера извежда избраната снимка.



- Можете да увеличите снимката, като преместите лостчето zoom, докато преглеждате снимки (PB ZOOM). Ако докоснете определена точка в PB ZOOM рамката, точката се премества в центъра на рамката.
- Когато преглеждате снимки, записани на "Memory Stick PRO Duo" носител, индикацията **101** ▶ (папка за възпроизвеждане) се извежда на екрана.

Възпроизвеждане на изображения на телевизионния екран



Начините на връзка и качеството на изображенията (висока разделителна способност (HD) и стандартна разделителна способност (SD)), които се възпроизвеждат на телевизионния екран, се различават в зависимост от телевизора, който сте свързали, и конекторите, които използвате. Лесно можете да свържете вашата видеокамера към телевизора, като следвате инструкциите в [TV CONNECT Guide].

Свързване на телевизор, като използвате [TV CONNECT Guide]

1 Превключете източника на входен сигнал на телевизора към свързания жак.

- Обърнете се към инструкциите за експлоатация, приложени към телевизора.

2 Включете вашата видеокамера и докоснете (HOME) → (OTHERS) → [TV CONNECT Guide] на LCD екрана.

- Когато опцията не е изведена на екрана, докоснете  , докато опцията се изведе.
- Използвайте приложения променливотоков адаптер като източник на захранване (стр.11).

3 Свържете вашата видеокамера с телевизора според инструкциите в [TV CONNECT Guide].

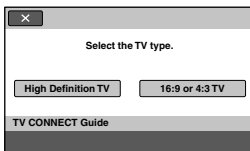

Конектори на вашата видеокамера

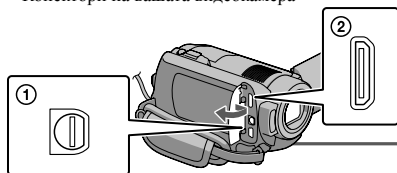

Входни конектори на
вашия телевизор



- ① A/V конектор за дистанционно управление
- ② HDMI OUT (mini) жак

- Когато използвате A/V свързващ кабел, за да извеждате движещи се изображения, изображенията се извеждат със стандартно качество (SD).





4 Възпроизведете движещите се изображения и снимките на вашата видеокамера (стр. 18)

- Извършете нужните настройки за изходен сигнал на видеокамерата.

За да свържете телевизор с висока разделителна способност посредством компонентни видео жакове:

 (HOME) →  (SETTINGS) → [OUTPUT SETTINGS] → [COMPONENT] → [1080i/576i] →  →  → 

За да свържете телевизор без висока разделителна способност през компонентните видео жакове:

 (HOME) →  (SETTINGS) → [OUTPUT SETTINGS] → [COMPONENT] → [576i] →  →  → 

За да свържете 4:3 телевизор:

 (HOME) →  (SETTINGS) → [OUTPUT SETTINGS] → [TV TYPE] → [4:3] →  →  → 

За да активирате “BRAVIA” Sync:

 (HOME) →  (SETTINGS) → [GENERAL SET] → [CTRL FOR HDMI] → [ON] →  →  → 

Относно “PhotoTV HD”

Тази видеокамера е съвместима с “PhotoTV HD” стандарта. “PhotoTV HD” ви позволява да възпроизведете детайлни изображения с наситени цветове и сложни текстури. Когато свържете Sony PhotoTV HD-съвместимо устройство посредством HDMI кабел (не е приложен в комплекта)* или компонентен A/V кабел (приложен в комплекта)**, можете да се наслаждавате на невероятно качество на снимките в HD формат.

* Телевизорът автоматично превключва на подходящия режим, когато възпроизведете снимки.

** Нужна е настройка на телевизора. Моля, за подробности се обърнете към ръководството за експлоатация на вашия PhotoTV HD-съвместим телевизор.

Запазване на движещи се изображения и снимки с помощта на компютър

Подготовка на компютъра

(Windows)

Можете да извършвате следните операции, като използвате "PMB (Picture Motion Browser)".

- Да прехвърляте изображения към компютър
- Да преглеждате и редактирате прехвърлени изображения
- Да създавате дискове
- Да качвате движещи се изображения и снимки на интернет страници

За да запазвате движещи се изображения и снимки, като използвате компютър, предварително инсталирайте "PMB" от приложения "CD ROM".

- Не форматирайте твърдия диск на вашата видеокамера от компютъра. Възможно е видеокамерата да не работи правилно.
- Тази видеокамера записва висококачествен материал в AVCHD формат. Като използвате приложения софтуер, можете да копирате висококачествени изображения на DVD носител. Въпреки това, DVD носителът, съдържащ AVCHD материал, не трябва да се използва с плейъри и рекордери на DVD основа, защото е възможно DVD плейърът/рекордерът да не успее да извади носителта или може да изтрие съдържанието без предупреждение.

Стъпка 1 Проверка на системата на компютъра

OS (операционна система)*1
Microsoft Windows XP SP3*2/ Windows Vista SP1*3
CPU (процесор)
Intel Pentium 4 2.8 GHz или по-бърз (Препоръчителни са Intel Pentium 4 3.6 GHz или по-бърз, Intel Pentium D 2.8 GHz или по-бърз, Intel Core Duo 1.66 GHz или по-бърз, Intel Core 2 Duo 1.66 GHz или по-бърз.) Въпреки това, следните операции са възможни с Intel Pentium III 1 GHz или по-бърз: - Прехвърляне на движещи се изображения и снимки на компютър - Записване на диск с едно докосване - Създаване на дискове в Blu-ray/AVCHD формат/DVD видео (Когато създавате DVD видео чрез преобразуване на изображения с висока разделителна способност (HD) в изображения със стандартно качество (SD), е необходим процесор от вида Intel Pentium 4, 2.8 GHz или по-бърз.) - Копиране на диск

Софтуер
DirectX 9.0c или по-нова версия (Този продукт се основава на DirectX технологията. Необходима е инсталация на DirectX).
Памет
За Windows XP: 512 MB или повече (1 GB или повече е препоръчително.) Въпреки това, за обработка само на SD (стандартно качество) изображения ще ви бъде нужна 256 MB памет или повече. За Windows Vista: 1 GB или повече
Твърд диск
Необходима памет за инсталация: Приблизително 500 MB (10 GB или повече, когато създавате дискове в AVCHD формат. Когато създавате Blu-ray дискове, са необходими максимум 50 GB.)
Дисплей
Минимум резолюция 1,024 x 768 пиксела
Други
USB порт (трябва да има по стандарт, препоръчителен е високоскоростен USB (USB 2.0 съвместим)); дисково устройство, което може да записва Blu-ray/DVD дискове (за инсталация на софтуера е нужно CD-ROM устройство) Препоръчителна е или NTFS, или exFAT файлова система за система на твърдия диск.

- Операциите не са гарантирани за всички компютърни среди.
- *1 Необходима е стандартна инсталация. Операциите не са гарантирани, ако операционната система е обновена до нова среда.
- *2 Не се поддържа 64-битови операционни системи и Starter (Edition).
- *3 Не се поддържа Starter (Edition).

Когато използвате Macintosh

Приложения софтуер "PMB" не се поддържа от Macintosh компютри. За да обработвате снимки, като използвате Macintosh компютър, свързан към видеокамерата, вижте следната интернет страница.
<http://guide.d-imaging.sony.co.jp/mac/ms/us>

Запазване на движещи се изображения и снимки с помощта на компютър

Стъпка 2 Инсталиране на приложения софтуер “PMB”

Инсталирайте “PMB” преди да свързвате вашата видеокамера към компютър.

- Ако на компютъра вече е инсталирано друго копие на “PMB”, приложено към друго устройство, проверете версията. (Можете да изведете номера на версията като щракнете върху [Help] – [About PMB].) Сравнете номера на версията на приложения CD-ROM с този на предходното инсталирано копие на “PMB”. Уверете се, че версията са инсталирани в поредност от по-ниската към по-високата. Ако номерът на версията на предходното инсталирано “PMB” копие е по-голям от този на “PMB” на вашата видеокамера, деинсталирайте “PMB” от вашия компютър, след което инсталирайте версията в указания по-горе ред - от по-ниска към по-висока. Ако първо инсталирате по-високата версия на “PMB”, възможно е някои функции да не работят правилно.
- Вижте стр. 48 в “Ръководство на видеокамерата”.

1 Уверете се, че вашата видеокамера не е свързана към компютъра.

2 Включете компютъра.

- Влезте в системата като Administrator (администратор), за да извършите тази инсталация.
- Затворете всички работещи приложения на компютъра преди да инсталирате софтуера.

3 Поставете приложения CD-ROM в дисковото устройство на вашия компютър.

- Извежда се инсталационният екран.
- Ако екранът не се изведе, щракнете върху [Start] → [Computer] (в Windows XP, [My Computer]), след това щракнете два пъти върху [SONYPICTUTIL, (E:)] (CD-ROM).

4 Щракнете върху [Install].



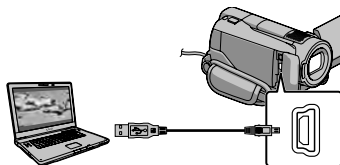

5 Изберете езика за приложението, което ще инсталирате, след това щракнете върху [Next].

6 Включете вашата видеокамера, след това свържете видеокамерата към компютър, като използвате приложения USB кабел.



На екрана на видеокамерата автоматично се извежда съобщението [USB SELECT].

7 Докоснете [USB CONNECT] на екрана на видеокамерата.

- Ако екранът [USB SELECT] не се изведе, докоснете  (HOME) →  (OTHERS) → [USB CONNECT].

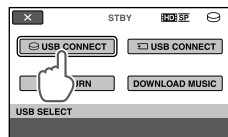

8 Щракнете върху [Continue].

9 Прочетете лицензното споразумение и ако приемате условията, сменете в → щракнете върху [Next] → [Install] на екрана на компютъра.

10 Следвайте инструкциите на екрана, за да инсталирате софтуера.

- В зависимост от компютъра, възможно е да ви се наложи да инсталирате друг софтуер. Ако инсталационният екран се изведе, следвайте инструкциите, за да инсталирате нужния софтуер.
- Ако е необходимо, рестартирайте компютъра, за да приключите инсталацията.

Когато инсталацията приключи, се извеждат следните икони.



- Възможно е да се изведат други икони.
 - В зависимост от инсталационната процедура е възможно иконите да не се изведат.
 - Ръководството на видеоканерата не се инсталира в тази процедура (стр. 48).
-

За да изключите вашата видеоканера от компютъра

1 Щракнете върху иконата  в долния десен ъгъл на десктопа на компютъра → [Safely remove USB Mass Storage Device].









2 Докоснете [END] → [YES] на екрана на видеоканерата.

3 Изключете USB кабела.

- Можете да създадете Blu-ray диск, като използвате компютър с Blu-ray записващо устройство. Инсталирайте BD Add-on софтуера за "PMB" (стр. 31).

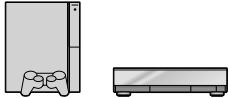
Избор на начин за създаване на диск (компютър)

Тук са описани няколко начина за създаване на диск с изображения с HD или SD качество от движещи се изображения или снимки, записани на вашата видеокамера, които са с HD качество. Изберете начина, който подхожда на вашия плейър.

Плейър	Избор на метод и вид на диска	
<p>Устройства за Blu-ray възпроизвеждане (Blu-ray плейър, PLAYSTATION®3 и др.)</p>	<p>➔</p> <ol style="list-style-type: none"> ➊ Прехвърляне на движещи се изображения и снимки на компютър (Easy PC Back-up) (стр. 29) ➋ Създаване на Blu-ray диск* с качество на изображенията с висока разделителна способност (HD) (стр. 31) 	
<p>Устройства за възпроизвеждане на AVCHD формат (Sony Blu-ray плейър, PLAYSTATION®3 и др.)</p>	<p>➔</p> <p>Създаване на диск с едно докосване (One Touch Disc Burn) (стр. 28)</p>	
<p></p>	<p>➔</p> <ol style="list-style-type: none"> ➊ Прехвърляне на движещи се изображения и снимки на компютър (Easy PC Back-up) (стр. 29) ➋ Създаване на дискове в AVCHD формат с качество на изображенията с висока разделителна способност (HD) (стр. 30) 	
<p>Обикновени устройства за DVD възпроизвеждане (DVD плейър, компютър, който възпроизвежда DVD дискове и др.)</p> <p></p>	<p>➔</p> <ol style="list-style-type: none"> ➊ Прехвърляне на движещи се изображения и снимки на компютър (Easy PC Back-up) (стр. 29) ➋ Създаване на изображения със стандартно качество (SD) (стр. 32) 	

* За да създадете Blu-ray диск, трябва да инсталирате BD Add-on софтуера за "PMB" (стр. 31).

Характеристики на всички видове дискове

 **Blu-ray** Използването на Blu-ray дискове ви позволява да записвате движещи се изображения с висока разделителна способност (HD) с времетраене, по-дълго от това на DVD.

 **HD** Можете да записвате движещи се изображения с висока разделителна способност (HD) на DVD носител, като например DVD-R дискове, и да създавате дискове с изображения с висока разделителна способност (HD).

 **SD** Можете да записвате движещи се изображения със стандартно качество (SD), преобразувани от изображения с качество с висока разделителна способност (HD), на DVD носител, като например DVD-R дискове, и да създавате дискове с изображения със стандартно качество (SD).

Дискове, които можете да използвате с "PMB"

Можете да използвате 12 cm дискове от следния вид, с помощта на "PMB". За Blu-ray дискове вижте стр. 31.

Вид на диска	Функции
DVD-R/DVD+R/DVD+R DL	Не-презаписващи
DVD-RW/DVD+RW	Презаписващи

- Винаги поддържайте последната версия на системния софтуер за PLAYSTATION®3.
- Възможно е PLAYSTATION®3 да не се предлага в някои държави/региони.

Създаване на диск с едно докосване (One Touch Disk Burn)

Можете да запазвате движещи се изображения и снимки на диск просто като натиснете бутона  (DISC BURN) на видеокамерата. Движещите се изображения и снимките, записани на вашата видеокамера, които все още не сте запазили с функцията за запис с едно докосване, могат да бъдат автоматично записани на диск. Движещите се изображения и снимките се запазват на диска с качеството, с което са записани.

- Когато записвате движещи се изображения с висока разделителна способност (HD) (настройка по подразбиране), резултатът ще бъде диск с висока разделителна способност (HD). Не можете да възпроизведете дискове с висока разделителна способност (HD) на DVD плейъри.
- Създаването на Blu-Ray дискове не е възможно с функцията за запис с едно натискане.
- За да създадете диск със стандартно качество на изображението (SD) от движещо се изображение с висока разделителна способност (HD), първо прехвърлете движещите се изображения на компютър (стр. 29) и след това създайте диска със стандартното качество на изображението (SD) (стр. 32).
- Предварително инсталирайте "PMB" (стр. 24), но не стартирайте програмата.
- Свържете вашата видео камера към мрежата от 220V, като за тази операция използвате приложения променливотоков адаптер (стр. 11).
- С помощта на бутона  (DISC BURN) можете да записвате само движещи се изображения и снимки, които са запазени на вътрешния твърд диск.

1 Включете вашия компютър и поставете празен диск в устройството

- Вижте стр. 26 за вида на дисковете, които можете да използвате.
- Ако някой друг софтуер освен "PMB" се стартира автоматично, затворете приложението.

2 Включете вашата видеокамера и я свържете към компютър, като използвате USB кабел.

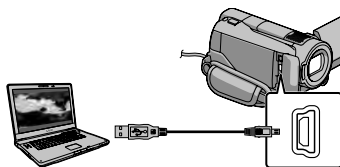

- Не затваряйте LCD екрана, докато видеокамерата е свързана с друго устройство посредством USB кабел. Вашите записани изображения могат да се загубят.

3 Натиснете бутона (DISC BURN).

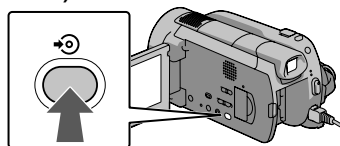

4 Следвайте инструкциите на екрана на компютъра.



- Движещите се изображения и снимките не се запазват на компютъра, когато извършите функцията за запис с едно докосване.

Прехвърляне на движещи се изображения и снимки към компютър (Easy PC Back-up)

Движещите се изображения и снимките на вашата видеокамера, които все още не са запазени с помощта на функцията Easy PC Back-up, могат автоматично да бъдат прехвърлени на компютъра. Предварително включете компютъра.

- Свържете вашата видеокамера към мрежата от 220V, като за тази операция използвате приложния променливотоков адаптер (стр. 11).

1

Включете вашата видеокамера и я свържете към компютър, като използвате USB кабел.

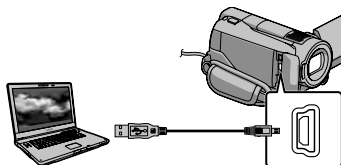

На екрана на видеокамерата се извежда съобщението [USB SELECT].

- Не затваряйте LCD екрана, докато видеокамерата е свързана с друго устройство посредством USB кабел. Ако го направите, вашите записани изображения могат да се загубят.

2

Докоснете [⏪ USB CONNECT], за да прехвърлите изображения от вградения твърд диск, или докоснете [⏩ USB CONNECT], за да прехвърлите изображения от носителя "Memory Stick PRO Duo".

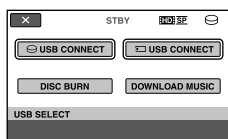

На екрана на компютъра се извежда прозорецът [Handycam Utility].

3

Щракнете [Easy PC Back-up] → [Import] на екрана на компютъра.



Движещите се изображения и снимките се прехвърлят на вашия компютър. Когато операцията приключи, се извежда екранът "PMB".

- Когато операцията приключи, може да се изведе екран, който показва, че движещите се изображения се анализират. Възможно е анализването на движещите се изображения да отнеме дълго време. Междувременно вие можете да работите с "PMB".

- Можете да създавате дискове с висока резолюция (HD) (дискове във формат Blu-ray/AVCHD) (стр. 30) или дискове със стандартно качество (SD) (стр. 32) от прехвърляни движещи се изображения с висока резолюция (HD).
- Относно прехвърлянето на избрани движещи се изображения или снимки вижте PMB ръководството (стр. 30).
- Можете да прехвърляте движещи се изображения с висока разделителна способност (HD) от вашия компютър на вашата видеокамера. В екрана на "PMB" щракнете върху [Manipulate] → [Export To] → [Handycam (Hard Disc Drive)]/[Handycam (Memory Stick)]. За подробности вижте PMB ръководството (стр. 30).

Промяна на устройството и папката за запис на движещи се изображения и снимки

В екрана [Handycam Utility] на стъпка 3 по-горе, щракнете върху [Easy PC Back-up] → [Change]. На изведния екран вие можете да изберете устройството или папката, където ще запазвате изображения.

Стартиране на PMB (Picture Motion Browser)

Щракнете два пъти върху иконата на “PMB” на екрана на компютъра.



- Ако иконата не е изведена на екрана на компютъра, щракнете върху [Start] → [All Programs] → [Sony Picture Utility] → [PMB], за да стартирате “PMB”.

Можете да прегледате, редактирате или създавате дискове с движещи се изображения, а също и снимки, като използвате “PMB”.

Прочитане на “PMB” ръководството

Вижте “PMB ръководство”, за да се запознаете с подробности относно “PMB”. Щракнете два пъти върху иконата на “PMB” ръководството на вашия компютър, за да отворите “PMB ръководство”.



- Ако иконата не е изведена на екрана на компютъра, щракнете върху [Start] → [All Programs] → [Sony Picture Utility] → [Help] → [PMB Guide]. Също така, можете да отворите “PMB” ръководството и от [Help] на “PMB”.

Създаване на диск с качество с висока разделителна способност (HD)

Можете да създадете диск с висока разделителна способност (HD), като съберете движещи се изображения с висока разделителна способност (HD), които преди това са били прехвърлени на вашия компютър (стр.29).

- В тази част е описана процедурата за запис на движещи се изображения с висока разделителна способност (HD) на DVD диск (стр. 26).
- Можете да възпроизвеждате дискове с висока разделителна способност (HD) на устройства за възпроизвеждане на AVCHD формат, като например Sony Blu-ray плейър и PLAYSTATION®3. Не можете да възпроизвеждате дискове на обикновени DVD плейъри (стр. 26).

1 Включете вашия компютър и поставете празен диск в устройството

- Вижте стр. 27 за вида на дисковете, които можете да използвате.
- Ако софтуер, различен от “PMB” се стартира автоматично, затворете приложението.

2 Щракнете два пъти върху иконата “PMB” на екрана на компютъра, за да стартирате “PMB”.

- Може да стартирате “PMB” и като щракнете върху [Start] → [All Programs] → [Sony Picture Utility] → [PMB].

3 Щракнете върху [Folders] или [Calendar], намиращи се от лявата страна на прозореца, и изберете папка или дата; след това изберете движещо се изображение с висока разделителна способност (HD).

- Движещите се изображения с висока разделителна способност са отбелязани със символа .
- Не можете да запазвате снимки на диск.
- За да изберете множество движещи се изображения, задръжте клавиша Ctrl и щракнете върху миниатюрните изображения.

4 Щракнете върху [Manipulate] → [AVCHD (HD) Creation], намиращи се в горния край на прозореца.

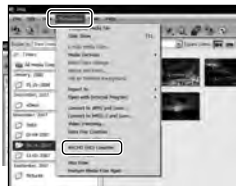

Извежда се прозорецът, който се използва за избор на движещи се изображения.

- За да прибавите движещи се изображения към такива, които са били избрани преди това, изберете движещите се изображения в основния прозорец, след което ги изтеглете и пуснете в прозореца за избор на изображения.

5 Следвайте инструкциите на екрана, за да създадете диск.

- Създаването на диск може да отнеме известно време.

Възпроизвеждане на диск с качество с висока разделителна способност на вашия компютър

Можете да възпроизведете дискове с висока разделителна способност (HD), като използвате приложението “Player for AVCHD”, което се инсталира заедно с “PMB”.

За да стартирате “Player for AVCHD”, щракнете върху [Start] → [All Programs] → [Sony picture Utility] → [Player for AVCHD]. Вижте помощния файл на “Player for AVCHD” относно операциите.

- Възможно е движещите се изображения да не се възпроизведат гладко в зависимост от компютърната среда.

Създаване на Blu-ray диск

Можете да създадете Blu-ray диск с движещи се изображения с висока разделителна способност (HD) от изображения, които предварително сте прехвърлили към компютъра (стр. 29).

За да създадете Blu-ray диск, трябва да инсталирате BD Add-on софтуера за “PMB”.

Щракнете върху [BD Add-on Software] в инсталационния екран на “PMB” и инсталирайте това допълнение, като следвате инструкциите на екрана.

- Свържете вашия компютър към Интернет, когато инсталирате [BD Add-on Software].



Поставете празен Blu-ray диск в устройството за дискове и щракнете върху [Manipulate] → [Blu-ray Disc (HD) Creation] на стъпка 4 от “Създаване на диск с качество с висока разделителна способност (HD)” (стр. 30). Другите процедури се извършват по същия начин като при създаването на диск с висока разделителна способност (HD).

- Вашият компютър трябва да поддържа създаването на Blu-ray дискове.
- BD-R (не-презаписващ) и BD-RE (презаписващ) носителите са възможностите за създаване на Blu-ray дискове. Не можете да прибавяте съдържание към нито един от видовете дискове след като го създадете.

Създаване на диск със стандартно качество (SD), който може да се възпроизвежда на обикновени DVD плейъри

Можете да създадете диск с със стандартно качество (SD), като съберете движещи се изображения и снимки, които преди това са били прехвърлени на вашия компютър (стр. 29).

- Като източници можете да изберете движещи се изображения с висока разделителна способност. Въпреки това, качеството на изображението се преобразува от такова с висока резолюция (HD) в стандартно (SD). Преобразуването на качеството на изображението ще отнеме повече време, отколкото при реалния запис.

1 Включете вашия компютър и поставете празен диск в DVD устройството

- Вижте стр. 27 за вида на дисковете, които можете да използвате.
- Ако някой друг софтуер автоматично се стартира, затворете приложението.

2 Щракнете два пъти върху иконата “PMB” на екрана на компютъра, за да стартирате “PMB”.

- Може да стартирате “PMB”, като щракнете върху [Start] → [All Programs] → [Sony Picture Utility] → [PMB].

3 Щракнете върху [Folders] или [Calendar] от лявата страна на прозореца и изберете папка или дата; след това изберете движещи се изображения и снимки.

- Движещите се изображения с висока разделителна способност се отбелязват с .
- За да изберете множество движещи се изображения, задръжте клавиша Ctrl и щракнете върху миниатюрните изображения.

4 Щракнете върху [Manipulate] → [DVD-Video (SD) Creation].

Извежда се прозорецът, който се използва за избор на движещи се изображения.

- За да прибавите движещи се изображения и снимки към такива, които са били избрани преди това, изберете движещите се изображения в основния прозорец, след което ги изтеглете и пуснете в прозореца за избор на изображения.

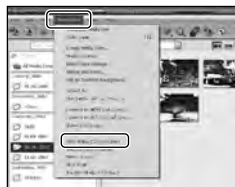

5 Следвайте инструкциите на екрана, за да създадете диск.

- Създаването на диск може да отнеме известно време.

Копиране на диск

Можете да копирате записан диск на друг, като използвате “Video Disc Copier”.

Също така, можете да копирате диска, като преобразувате движещи се изображения с висока разделителна способност (HD) в изображения със стандартно качество (SD).

Щракнете върху [Start] → [All Programs] → [Sony Picture Utility] → [Video Disc Copier], за да стартирате софтуера. Относно операциите вижте помощния файл на “Video Disc Copier”.

- Не можете да копирате на Blu-Ray диск.

Редактиране на движещи се изображения

Можете да изрежете само ненужните части от движещо се изображение и да го запазите като друг файл.

Като използвате “РМВ”, изберете движещо се изображение, което желаете да редактирате, след това щракнете върху [Manipulate] → [Video Trimming] в менюто, за да изведете прозорец за изрязване на видео. За операциите вижте РМВ ръководството (стр. 30).

Запис на снимки от движещи се изображения

Можете да запазвате кадър от движещо се изображение като кадър от фото файл

На прозореца за възпроизвеждане на движещо се изображение “РМВ” щракнете върху , за да изведете [Save Frame]. За операциите вижте РМВ ръководството (стр. 30).







Запазване на изображения с помощта на DVD записващо/четящо устройство

Избор на начин за създаване на диск (DVD записващо/четящо устройство)

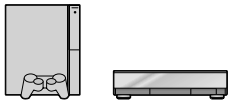
Тук са описани няколко начина за създаване на диск с изображения с висока разделителна способност (HD) или на диск със стандартно качество (SD) от движещи се изображения или снимки с висока разделителна способност (HD), записани на вашата видеокамера. Изберете начина, който подхожда на вашия плейър.

- Подгответе DVD диск, като например DVD-R за създаване на диск.
- Вижте стр. 31, за да създадете Blu-ray диск.

Плейър	Избор на метод и вид на диска	
<p>Устройства за възпроизвеждане на AVCHD формат (Sony Blu-ray плейър, PLAYSTATION®3 и др.)</p> 	<p>Създаване на дискове в AVCHD формат с качество на изображенията с висока разделителна способност (HD) с DVD записващо устройство и др. (връзка с USB кабел) (стр. 35)</p>	
<p>Обичайни устройства за възпроизвеждане на DVD (DVD плейър, компютър, който може да възпроизвежда DVD и др.)</p> 	<p>Създаване на диск с изображения със стандартно качество (SD) с помощта на рекордер и др. (връзка посредством A/V свързващ кабел) (стр. 36)</p>	

- Винаги поддържайте последната версия на системния софтуер за PLAYSTATION®3.
- Възможно е PLAYSTATION®3 да не се предлага в някои държави/региони.

Създаване на диск с висока разделителна способност (HD) с помощта на DVD записващо устройство и др. (USB връзка)



Можете да запазвате движещи се изображения с висока разделителна способност (HD) на диск, като свържете вашата видеокамера към устройство за създаване на дискове, като например Sony DVD записващо устройство, посредством използването на USB кабел. Обърнете се и към ръководството за експлоатация, приложено към устройствата, които ще свързвате. Начинът, който използвате за създаване на дискове, като свържете вашата видеокамера към Sony DVD записващо устройство посредством USB кабел, е описан тук.

- Свържете вашата видео камера към мрежата от 220V, като за тази операция използвате приложения променливотоков адаптер (стр. 11).

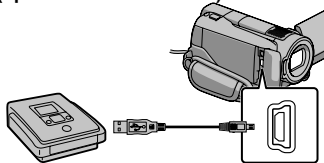
- 1 Включете вашата видеокамера и свържете DVD записващо устройство към жака Ψ (USB) на вашата видеокамера, като използвате USB кабел (приложен в комплекта).**



На екрана на видеокамерата се извежда съобщението [USB SELECT].

- 2 Докоснете [ USB CONNECT] в екрана на видеокамерата, когато изображенията са на вградения твърд диск, или докоснете [ USB CONNECT], на екрана на видеокамерата, когато изображенията са записани на "Memory Stick PRO Duo" носител.**

- 3 Запишете движещото се изображение на свързаното оборудване.**

- За подробности вижте ръководството за експлоатация, приложено към устройството, което ще свързвате.

- 4 След като операцията приключи, докоснете [END] → [YES] на екрана на видеокамерата.**

- 5 Изключете USB кабела.**

- Не трябва да използвате диск с висока разделителна способност (HD), който сте създали с DVD плейъри/рекордери. Ако го направите, е възможно дисковете да не успеят да се извадят поради несъвместимостта на DVD плейърите/рекордерите с AVCHD формата.
- В някои държави/региони е възможно да не се предлагат записващи устройства на Sony.

Създаване на диск със стандартно качество (SD) с помощта на записващо устройство и др.

(Връзка посредством A/V свързващ кабел)

Можете да презаписвате изображения, възпроизведени на вашата видеокамера, на диск или видеокасета, като свържете вашата видеокамера към рекордер или Sony DVD записващо устройство и др. посредством използването на A/V свързващ кабел.

Свържете устройството по един от двата начина – **1** или **2**. Обърнете се и към ръководството за експлоатация, приложено към устройствата, които ще свързвате. Преди да започнете операцията изберете носителя за запис, който съдържа движещите се изображения, които желаете да презаписвате (стр. 40).

- Свържете вашата видеокамера към мрежата от 220 V, като за тази операция използвате приложния променливотоков адаптер (стр. 11).
- Движещите се изображения с висока разделителна способност (HD) ще бъдат презаписани със стандартно качество на изображението (SD).

1 A/V свързващ кабел (приложен в комплекта)

Вашата видеокамера е оборудвана с A/V конектор за дистанционно управление (стр. 60). Свържете A/V свързващия кабел към вашата видеокамера.

2 A/V свързващ кабел с S VIDEO (продава се отделно)

Когато свързвате към друго устройство посредством S VIDEO жак, като използвате A/V свързващ кабел с S VIDEO кабел (продава се отделно), можете да получавате изображения с по-високо качество, отколкото при връзка само с A/V свързващ кабел. Свържете белия и червения щекери (ляв/десен аудио) и S VIDEO щекера (S VIDEO канал) на A/V свързващия кабел с S VIDEO кабел. Ако свържете само S VIDEO щекера, няма да чуете звук. Връзката с жълтия щекер (видео) не е необходима.

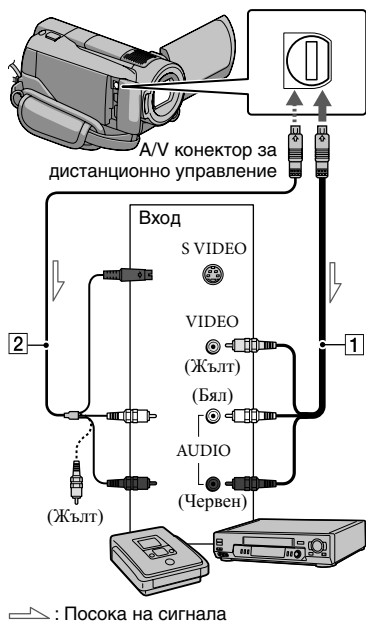

1 Заредете носител на запис в устройството за запис.

- Ако устройството за запис притежава селектор за избор на входен сигнал, задайте селектора за входен сигнал в режим на приемане на входни сигнали.





















2 Свържете вашата видеокамера към записващото устройство (рекордер и др.) с A/V свързващ кабел **1** (приложен в комплекта) или A/V свързващ кабел с S VIDEO **2** (продава се отделно).

- Свържете вашата видеокамера към входните жакове на записващото устройство.

3 Започнете възпроизвеждането на вашата видеокамера и запишете на устройството за запис.

- За подробности се обърнете към ръководството за експлоатация, приложено към устройството за запис.

4 Когато презаписът приключи, спрете записващото устройство и след това спрете и вашата видеокамера.



- Тъй като презаписът се извършва посредством аналогов трансфер на данни, качеството на изображението може да се влоши.
- Не можете да презаписвате изображения на рекордери, свързани с HDMI кабел.
- За да скриете индикаторите на екрана (като например брояч и др.) на монитора на свързаното устройство, докоснете  (HOME) →  (SETTINGS) → [OUTPUT SETTINGS] → [DISP OUTPUT] → [LCD PANEL] (настройка по подразбиране) →  →  → .
- За да записвате дата/час или данни с настройки на камерата, докоснете  (HOME) →  (SETTINGS) → [VIEW IMAGES SET] → [DATA CODE] → желана настройка →  →  → .
В допълнение, докоснете  (HOME) →  (SETTINGS) → [OUTPUT SETTINGS] → [DISP OUTPUT] → [V-OUT/PANEL] →  →  → .
- Когато размерът на екрана на устройствата за извеждане (телевизор и др.) е 4:3, докоснете  (HOME) →  (SETTINGS) → [OUTPUT SETTINGS] → [TV TYPE] → [4:3] →  →  → .
- Когато свързвате моно устройство, свържете жълтия щекер на A/V свързващия кабел към входния видео жак, и свържете белия (ляв канал) или червения (десен канал) щекер към входния аудио жак на устройството.
- Възможно е DVD записващото устройство на Sony да не се предлага в някои държави/региони.



Правилно използване на видеокамерата

Изтриване на движещи се изображения и снимки

Можете да освободите място на носителя, като изтриете движещи се изображения и снимки от носителя за запис. Преди да започнете операция изберете носителя за запис, който съдържа движещите се изображения и снимките, които желаете да изтриете. (стр. 40)

1 Докоснете  (HOME) → 
(OTHERS) → [DELETE].





2 За да изтриете движещи се изображения, докоснете [ DELETE] → [ DELETE] или [ DELETE].

- За да изтриете снимки, докоснете [ DELETE] → [ DELETE].

3 Докоснете и изведете знака ✓ на движещите се изображения или снимките, които ще изтривате.



4 Докоснете [OK] → [YES] → [OK] → [X].

- За да изтриете всички движещи се изображения едновременно
На стъпка 2, докоснете [ DELETE] → [ DELETE ALL]/[ DELETE ALL] → [YES] → [YES] → [OK] → [X].
- За да изтриете всички снимки едновременно
На стъпка 2, докоснете [ DELETE] → [ DELETE ALL] → [YES] → [YES] → [OK] → [X].

Форматиране на носителя за запис

Форматирането изтрива всички движещи се изображения и снимки, и по този начин се възстановява свободното място.

- Свържете видеокамерата към стенния контакт, като за тази операция използвате приложения променливотоков адаптер (стр. 11).
- За да предотвратите загуба на важни изображения, преди да форматирате носителя за запис, запазете изображенията (стр. 26, 34).

1 Докоснете  (HOME) → 
(MANAGE MEDIA) → [MEDIA FORMAT].

2 Докоснете носителя за запис, който ще форматирате ([HDD] или [MEMORY STICK]).

3 Докоснете [YES] → [YES] → [OK].

- Не работете с бутоните и ключа POWER, не изключвайте променливотоковия адаптер и не вадете "Memory Stick PRO Duo" от видеокамерата, когато на екрана е изведено съобщението [Executing...]. (Когато форматирате носителя, лампичката ACCESS/ламپичка за достъп свети или мига.)
- Защитените филми и снимки също ще бъдат изтрити.

Копиране с различни условия за запис

Менюто дава достъп до голямо количество настройки и опции за регулиране (стр. 42).

Запис на търни места (LOW LUX/NIGHTSHOT)

Когато желаете да записвате изображения на приглушена светлина, задайте ключа STD/LOW LUX/NIGHTSHOT в положение LOW LUX. Извежда се индикация  и изображението се записва в по-светли тонове в сравнение със ситуацията, когато не използвате LOW LUX.

Когато зададете ключа STD/LOW LUX/NIGHTSHOT в положение NIGHTSHOT, се извежда индикация  вие можете да записвате изображения дори при пълен мрак.

Задайте ключа STD/LOW LUX/NIGHTSHOT в положение STD, когато записвате при нормална дневна светлина.

- Използването на функцията NIGHTSHOT на светли места ще повреди видеокамерата.

HDR-XR500E/XR520E

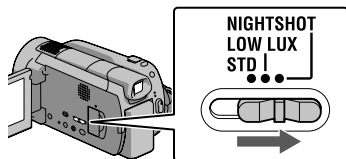

HDR-XR500VE/XR520VE

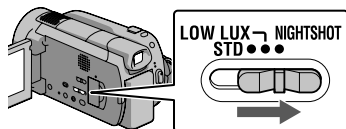

Ръчна настройка на фокуса и др. (Диск MANUAL)

Когато зададете опция от менюто ([FOCUS] в настройката по подразбиране) на диска MANUAL, извършването на ръчните настройки с помощта на диска MANUAL става изключително удобно.

MANUAL

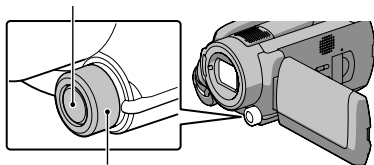

Диск MANUAL

Как да използвате диска MANUAL

Натиснете MANUAL, за да превключите работния режим от автоматичен към ръчен, и завъртете диска, за да извършите настройките. Натискането на MANUAL превключва работния режим между ръчен и автоматичен.

За да зададете опция от менюто

Натиснете и задръжте MANUAL за няколко секунди, за да изведете екрана [DIAL SETTING]. Завъртете диска MANUAL, за да зададете опция. Можете да зададете [FOCUS], [EXPLORE], [AE SHIFT] или [WB SHIFT].

Използване на статив

Прикрепете статива (не е приложен към комплекта) към гнездото за статива, като използвате винт за статив. Дължината на винта трябва да е по-малка от 5.5 mm

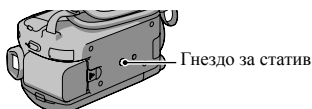

Промяна на носителя за запис

Можете да изберете вградения твърд диск или “Memory Stick PRO Duo” носителя като носител за запис, възпроизвеждане или редактиране а вашата видеокамера. Изберете отделно носителя, който ще се използва за движещи се изображения и за снимки. В настройката по подразбиране на твърдия диск се записват както движещи се изображения, така и снимки.

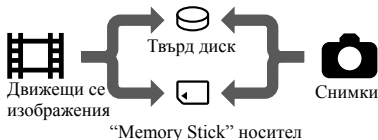

- Можете да извършвате операции по запис, възпроизвеждане и редактиране на избрания носител.
- За времената за запис на движещите се изображения вижте стр. 55.

Избор на носителя за запис за движещи се изображения

- 1 Докоснете  (HOME) →  (MANAGE MEDIA) → [MOVIE MEDIA SET].

Извежда се екранът [MOVIE MEDIA SET].

- 2 Докоснете желаня носител.

- 3 Докоснете [YES] → [OK].
Носителят за запис се променя.

Избор на носител за снимки

- 1 Докоснете  (HOME) →  (MANAGE MEDIA) → [PHOTO MEDIA SET].



Извежда се екранът [PHOTO MEDIA SET].

- 2 Докоснете желаня носител за запис.



- 3 Докоснете [YES] → [OK].

Носителят за запис се променя.

Проверка на настройките на носителя за запис

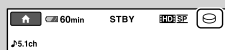
Лампичката  (движещо се изображения) светва, за да провери носителя за запис, който се използва за движещи се изображения, или лампичката  (снимки) светва, за да провери записа на неподвижни изображения. В горния десен ъгъл на екрана се извежда иконката на носителя.



-  : Вграден твърд диск
-  : “Memory Stick PRO Duo” носител

Зареждане на “Memory Stick PRO Duo” носител

- Задайте носителя за запис в положение [MEMORY STICK], за да записвате движещи се изображения и/или снимки на “Memory Stick PRO Duo” носител (стр. 40).

Видове “Memory Stick”, които можете да използвате с вашата видеокамера

- За запис на движещи се изображения ви препоръчваме да използвате “Memory Stick PRO Duo” носител с размер 1 GB или повече, който има следната маркировка:
 - MEMORY STICK PRO Duo (“Memory Stick PRO Duo” носител)*
 - MEMORY STICK PRO-HG Duo (“Memory Stick PRO-HG Duo” носител)

* Можете да използвате носители с или без маркировка Mark2.

- Възможността за работа на видеокамерата с “Memory Stick PRO Duo” до 16 GB е потвърдена.

1 Отворете капачето на отделението за “Memory Stick Duo” носителя и заредете “Memory Stick PRO Duo” в “Memory Stick Duo” гнездото, докато щракне.

- Зареждането на “Memory Stick PRO Duo” насила и в обратна посока може да причини неизправност на самия носител, на “Memory Stick Duo” гнездото или да повреди данните с изображение.
- Затворете капачето на Memory Stick Duo след като заредите “Memory Stick PRO Duo” носителя.

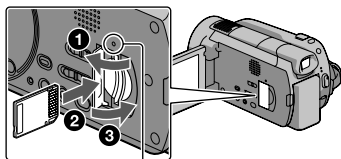

Лампичка за достъпа
 (“Memory Stick PRO Duo” носител)

На екрана се извежда екранът [Create a new Image Database File.], когато заредите нов “Memory Stick PRO Duo” носител.

2 Докоснете [YES].

- За да записвате само неподвижни изображения на “Memory Stick PRO Duo” носителя, докоснете [NO].
- Ако на стъпка 2 се изведе съобщението [Failed to create a new Image Database File. It may be possible that there is not enough free space.], форматирайте “Memory Stick PRO Duo” носителя (стр. 38).

За да извадите “Memory Stick PRO Duo” носителя

Отворете капачето на “Memory Stick Duo” и леко натиснете “Memory Stick PRO Duo” веднъж.

- Не отваряйте капачето на Memory Stick Duo по време на запис.
- Внимавайте, когато изваждате или зареждате “Memory Stick PRO Duo” носителя – възможно е да падне, когато го натиснете.

Презапис или копиране на движещи се изображения и снимки от вградения твърд диск към “Memory Stick PRO Duo” носител

Докоснете (HOME) → (OTHERS) → [MOVIE DUB]/[PHOTO COPY], след това следвайте екранните дисплеи.

Настройка на вашата видеокамера с ПОМОЩТА НА МЕНЮТА

- Опциите в менюто са описани по-подробно с цветни снимки в “Handycam Handbook” (стр. 48).

Използване на HOME MENU

Менюто HOME MENU се извежда, когато натиснете бутона  (HOME). Можете да промените настройките на вашата видеокамера.

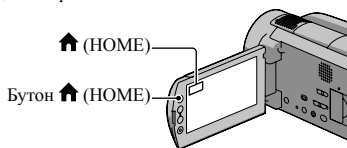





- 1 Докоснете желаната категория → опцията в менюто, която желаете да промените.





- 2 Следвайте инструкциите на екрана

- 3 След като приключите с настройката, докоснете **OK**.

- Когато опцията не е на екрана, докоснете  .
- За да се върнете към предходния екран, докоснете .
- За да скриете екрана HOME MENU, докоснете .
- Не можете да изберете опциите и настройките, които са изведени в сиво.

Използване на функцията HELP

За да видите описанието в HOME MENU, докоснете  (HELP) в екрана HOME MENU. (Долната част на  става оранжева). След това докоснете опциите в менюто, за които желаете да получите информация.

Използване на OPTION MENU

 OPTION MENU се извежда точно както се появява изскачащият прозорец при натискането на десния бутон на мишката във вашия компютър. Извеждат се опциите в менюто, които можете да промените.

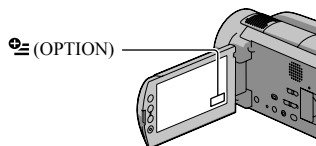

- 1 Докоснете желания бутон → опция за промяна на настройката.



- 2 След като приключите настройката, докоснете **OK**.



- Когато желаната опция не се намира на екрана, докоснете друг бутон. (Възможно е да няма други бутони.)
- Не можете да използвате менюто OPTION MENU по време на Easy Handycam операция.

Списък на менюто HOME MENU

























Категория (CAMERA)

MOVIE	стр. 14
PHOTO	стр. 15
SMTH SLW REC	Записва бързо-движещи се обекти на кадран.

Категория (VIEW IMAGES)

VISUAL INDEX	стр. 18
 MAP*	Извежда Мар-индекса за търсене на движещи се изображения и снимки по местоположение на записа
 FILM ROLL	Извежда и възпроизвежда сцени на определен интервал
 FACE	Извежда и възпроизвежда сцени с разпознати лица.
PLAYLIST	Извежда и възпроизвежда плейлиста на движещите се изображения.

Категория (OTHERS)





DELETE	
 DELETE	стр. 38
 DELETE	стр. 38
 YOUR LOCATION*	Извежда настоящото местоположение на картата.
PHOTO CAPTURE	Записва снимки от желани сцени и филми.
MOVIE DUB	
  DUB	
  DUB	стр. 41
PHOTO COPY	
COPY by select (по избор) ..	стр. 41
COPY by date (по дата)	стр. 41
EDIT	
 DELETE	стр. 38
 DELETE	стр. 38
 PROTECT	Задава защита, за да предотвратите изтриването на движещи се изображения.
 PROTECT	Задава защита, за да предотвратите изтриването на снимки.
 DIVIDE	Изтрива движещи се изображения.
PLAYLIST EDIT	
 ADD/  ADD	Прибавя движещи се изображения към плейлиста.
 ADD by date (по дата)/	
 ADD by date (по дата) ..	Прибавя в плейлиста движещи се изображения, записани на един и същи ден по едно и също време.
 ERASE/	
 ERASE	Изтрива движещи се изображения от плейлиста
 ERASE ALL/	
 ERASE ALL	Изтрива всички движещи се изображения от плейлиста.
 MOVE/	
 MOVE	Променя реда на движещите се изображения в плейлиста.
USB CONNECT	
 USB CONNECT	Свързва вградения твърд диск посредством USB.
 USB CONNECT	Свързва "Memory Stick PRO Duo" носител посредством USB.





DISC BURN	стр. 28
DOWNLOAD MUSIC	Сваля музикални файлове, които могат да бъдат възпроизведени с HIGHLIGHT PLAYBACK.
TV CONNECT Guide.....	стр. 21
MUSIC TOOL	
DOWNLOAD MUSIC	Сваля музикални файлове, които могат да бъдат възпроизведени с HIGHLIGHT PLAYBACK.
EMPTY MUSIC	Изтрива музикални файлове.
BATTERY INFO	Извежда информация за батерията.

Категория (MANAGE MEDIA)

MOVIE MEDIA SET	стр. 40
PHOTO MEDIA SET	стр. 40
MEDIA INFO	Извежда информация за носителя за запис, като например свободно място.
MEDIA FORMAT	стр. 38
REPAIR IMG.DB F	стр. 50

Категория (SETTINGS)

MOVIE SETTINGS	
  SET	Задава качество на изображението за запис, възпроизведени или редактирани на движещи се изображения.
REC MODE	Задава режима за запис на движещи се изображения. Когато записвате бързо-движещи се обекти, препоръчваме да зададете изображения с високо качество, като например [FH].
AUDIO MODE.....	Задава формата за запис на звук (5.1 съраунд/ 2 канала стерео).
AE SHIFT	Регулира експонацията.
WB SHIFT.....	Регулира баланса на белия цвят.
NIGHTSHOT LIGHT.....	Излъчва инфрачервена светлина, когато използвате NIGHTSHOT.
WIDE SELECT	Задава хоризонтално към вертикално съотношение, когато записвате движещи се изображения със стандартно качество (SD).
DIGITAL ZOOM.....	стр. 15
 STEADYSHOT	стр. 15
X.V. COLOR.....	стр. 15
GUIDEFAME	Извежда рамка, за да сте сигурни, че обектът е в хоризонтална или вертикална позиция.
 REMAINING SET	Задава начина на извеждане на оставащото време на носителя.
FLASH MODE.....	Задава начина, по който се включва светкавицата.
FLASH LEVEL	Задава нивото на осветеност от светкавицата.
REDEYE REDUC	Предотвратява появяването на ефекта на червените очи
DIAL SETTING	Задава функция за диска MANUAL. (стр. 39)
CONVERSION LENS.....	Оптимизира функцията за стабилно снимане и фокусира спрямо прикрепения обектив.
AUTO BACK LIGHT	Регулира експонацията за обекти със задно осветяване автоматично.
PHOTO SETTINGS	
 IMAGE SIZE	Задава размер на снимката.
FILE NO	Задава начина, по който се записва номер на файла.
AE SHIFT	Регулира експонацията.
WB SHIFT.....	Регулира баланса на белия цвят.

NIGHTSHOT LIGHT.....	Излъчва инфрачервена светлина, когато използвате NIGHTSHOT.
 STEADYSHOT	Задава функцията за стабилно снимане, когато записвате снимки.
GUIDEFAME	Извежда рамка, за да сте сигурни, че обектът е в хоризонтална или вертикална позиция.
FLASH MODE.....	Задава начина, по който се включва светкавицата.
FLASH LEVEL	Задава якостта на светкавицата.
REDEYE REDUC	Предотвратява появяването на ефекта на червените очи.
DIAL SETTING	Задава функция за диска MANUAL. (стр. 39)
CONVERSION LENS.....	Оптимизира функцията за стабилно снимане и фокусира спрямо прикрепения обектив.
AUTO BACK LIGHT	Автоматично регулира експонацията за обекти със задно осветяване.
FACE FUNC. SET	
FACE DET. SETTING	Променя настройките [FACE DETECTION] и [FRAME SETTING]
SMILE SHUTTER	Променя настройките [DETECTION SET], [SMILE SENSITIVITY], [SMILE PRIORITY] и [FRAME SETTING].
VISUAL IMAGES SET	
  SET	Задава качество на изображението за запис, възпроизвеждане или редактиране на движещи се изображения.
DATA CODE	Извежда подробни данни за записа по време на възпроизвеждане.
SOUND/DISP SET	
VOLUME	стр. 19
BEEP	стр. 12
LCD BRIGHT.....	Регулира осветеността на LCD екрана.
LCD BL LEVEL.....	Регулира задното осветяване на LCD екрана.
LCD COLOR.....	Регулира цветния интензитет на LCD екрана.
OUTPUT SETTINGS	
TV TYPE.....	стр. 22
DISP OUTPUT	Задава извеждана или не на индикациите на телевизионния екран.
COMPONENT.....	стр. 22
HDMI RESOLUTION.....	Задава резолюция за изведеното изображение, когато свързвате вашата видеокамера към телевизор с HDMI кабел.
CLOCK/  LANG	
CLOCK SET.....	стр. 12
AREA SET.....	стр. 12
AUTO CLOCK ADJ*	Задава настройка за автоматично регулиране на часа при получаване на информация от GPS устройството или не.
AUTO AREA ADJ*	Задава настройка за автоматично компенсиране на разликата във времето при получаване на информация от GPS устройството или не.
SUMMERTIME	стр. 12
 LANGUAGE SET	стр. 13
GENERAL SET	
DEMO MODE.....	Задава настройка за извеждане или не на режима на демонстрация.

REC LAMP.....	Задава настройка за светване или не на лампичката за записа.
CALIBRATION.....	Настройва панела с операционните бутони.
A. SHUT OFF.....	Променя настройката [A.SHUT OFF] (стр. 11).
REMOTE CTRL.....	Задава настройка за използване или не на безжично устройство за дистанционно управление.
DROP SENSOR	стр. 5
CTRL FOR HDMI.....	стр. 22

- [SOUND/DISP SET] се променя в [SOUND SETTINGS] по време на Easy Handycam операция.
- * HDR-XR500VE/XR520VE

Списък на менюто OPTION MENU

Следните опции присъстват само в OPTION MENU.

tab

SPOT MTR/FCS	Автоматично регулира осветеността и фокуса за избран обект.
SPOT METER	Регулира осветеността на изображенията за обекти, които докосват на екрана.
SPOT FOCUS	Фокусира върху обект, който докосват на екрана.
TELE MACRO	Записва фокусиран обект, като фонът не е фокусиран.
EXPOSURE	Регулира осветеността на движещи се изображения и снимки.
FOCUS	Фокусира ръчно.
SCENE SELECTION	Избира подходяща настройка за запис в зависимост от вида на сцената, като например нощна сцена или плаж.
WHITE BAL	Регулира баланса на белия цвят.

tab

FADER	Въвежда и извежда сцени.
-------------	--------------------------

tab

BLT-IN ZOOM MIC	Записва движещи се изображения със звук от механичното движение на приближаването и отдалечаването на обекта.
MICREF LEVEL	Задава ниво на микрофона.
SELF-TIMER	Използва се по време на запис на снимка.
TIMING	Задава забавянето при стартиране на запис за [SMTH SLW REC].

Показалецът зависи от ситуацията/без показалец

SLIDE SHOW	Възпроизвежда серия от снимки.
SLIDE SHOW SET	Задава опция за повтаряне при изреждането на кадри.

Получаване на подробна информация от “Ръководство на видеокамерата”

“Ръководство за видеокамерата” е ръководство на потребителя, което е предназначено за четене на монитора на компютър. Функциите на вашата видеокамера са обяснени и някои от тях са допълнени с цветни снимки. “Ръководството на видеокамерата” е предназначено за преглед в случаите, когато желаете да научите повече за работата с вашата видеокамера.

1 За да инсталирате “Ръководството за видеокамерата” на Windows компютър, поставете приложението CD-ROM в дисковото устройство на вашия компютър.

2 В изведения инсталационен прозорец, щракнете върху [Handycam Handbook].



3 Изберете желанния език и името на модела на вашата видеокамера, след това щракнете върху [Handycam Handbook (PDF)].

- Името на модела на вашата видеокамера е отпечатано от долната страна.

4 Щракнете върху [Exit] → [Exit], след това извадете CD-ROM диска от вашия компютър.

За да прегледате “Ръководство на видеокамерата”, щракнете два пъти върху иконата на екрана на компютъра.



- Когато използвате Macintosh, отворете папката [Handbook] – [GB] в CD-ROM диска, след това копирайте [Handbook.pdf].
- За да четете “Ръководство на видеокамерата”, имате нужда от Adobe Reader.
<http://www.adobe.com/>
- За подробности относно приложението софтуер “PMB” вижте “PMB ръководство” (стр. 30).

? Отстраняване на проблеми

Ако се сблъскате с проблем, докато използвате видеокамерата, използвайте дадената по-долу таблица, за да се опитате да отстраните проблема. Ако проблемът продължава, изключете източника на захранване и се свържете с вашия доставчик или оторизиран сервиз на Sony.

Забележка преди да занесете видеокамерата за поправка

- В зависимост от проблема е възможно да се наложи извършване на промяна или форматиране на твърдия диск на вашата видеокамера. По този начин данните, записани на твърдия диск, ще бъдат изтрити. Уверете се, че сте запазили данните от твърдия диск (стр. 26, 34) на друг носител, преди да изпратите видеокамерата за поправка. Sony не носи отговорност и няма да компенсира загуба на данни от твърдия диск.
- С цел подобряване на състоянието на устройството, при поправка на видеокамерата е възможно да се наложи проверката на минимално количество данни от твърдия диск на видеокамерата. Доставчикът на Sony няма да копира или запази вашите данни.
- Относно симптомите на вашата видеокамера вижте “Ръководство на видеокамерата” (стр. 48), а за свързване с компютър вижте “PMB ръководство” (стр. 30).

Захранването не се включва

- Прикрепете зареден комплект батерии във видеокамерата (стр. 10).
- Свържете щекера на променливотоковия адаптер към мрежата от 220 V (стр. 11).

Видеокамерата не работи, дори когато захранването е включено.

- Устройството има нужда от няколко секунди след като бъде включено, за да се подготви за запис. Това не е неизправност.
- Изключете променливотоковия адаптер от контакта или извадете батерията. След около 1 минута го свържете отново. Ако видеокамерата все още не функционира, натиснете бутона RESET (стр. 60) с остър предмет. (Ако натиснете бутона RESET, всички настройки, включително часовникът, се връщат в положения си по подразбиране.)

- Температурата на вашата видеокамера е изключително висока. Изключете устройството и го оставете за известно време на хладно място.
- Температурата на видеокамерата е крайно ниска. Оставете видеокамерата с включено захранване.



Вашата видеокамера се нагрива.

- Използвали сте видеокамерата дълго време. Това не е неизправност.

Захранването се изключва внезапно.

- Използвайте променливотоковия адаптер (стр. 11).
- Включете отново захранването.
- Заредете батерията (стр. 10).

При натискането на бутона START/STOP или PHOTO не се записват изображения.

- Натиснете MODE, за да включите лампичката  (движещо се изображение) или  (неподвижно изображение) (стр. 12).
- Вашата видеокамера записва изображението, което сте запазили на носителя. Не можете да извършвате нови записи по същото време.
- Свободното място на носителя е свършило. Изтрийте ненужните изображения (стр. 38).
- Общият брой неподвижни изображения и движещи се изображения надвишава капацитета на видеокамерата. Изтрийте ненужните изображения (стр. 38).

Записът спира.

- Температурата на видеокамерата се е повишила или понижила твърде много. Изключете устройството и го оставете за известно време на хладно/топло място.

Не можете да инсталирате “PMB”.

- Проверете системните изисквания или процедурата по инсталиране на “PMB” (стр. 23).

“PMB” не работи правилно.

- Приключете с инсталацията на “PMB” и рестартирайте компютъра.

Компютърът не разпознава вашата видеокамера.

- Изключете от компютъра всички USB устройства, които са различни от клавиатура, мишка и видеокамера.
- Изключете USB кабела от компютъра и стойката на видеокамерата, рестартирайте компютъра, след това отново го свържете с видеокамерата правилно.

Дисплей за авто-диагностика/ Предупредителни индикатори

Ако на LCD екрана се извеждат индикации, прегледайте списъка по-долу.

Ако не можете да отстраните проблема и след като няколко пъти преминете през начините за отстраняване на проблеми, свържете се с вашия доставчик или оторизиран сервиз на Sony.

C:04:□□

- Използвайте батерия, различна от “InfoLITHIUM” (серия H). Използвайте батерия “InfoLITHIUM” (серия H) (стр. 10).
- Свържете стабилно DC шекера на променливотоковия адаптер към DC IN жака на стойката на видеокамерата (стр. 10).

C:13:□□ / C:32:□□

- Изключете източника на захранване. След повторно свързване на захранването продължете работата.

E:20:□□ / E:31:□□ / E:61:□□ / E:62:□□ /
E:91:□□ / E:94:□□ / E:95:□□ / E:96:□□

- Вашата видеокамера трябва да бъде поправена. Свържете се с вашия доставчик или оторизиран сервиз на Sony или ги уведомете за 5-цифрения код, който започва с буквата “E”.

101 – 0001

- Когато индикаторът мига бавно, файлът е повреден или не може да бъде прочетен.



- Хард дискът на видеокамерата е пълен. Изтрийте ненужните изображения (стр. 38).
- Получила се е грешка с твърдия диск на видеокамерата.



- Батерията е почти изтощена.



- Температурата на вашата видеокамера се повишава или е крайно висока. Изключете видеокамерата и я оставете за известно време да се охлади.



- Температурата на вашата видеокамера е крайно ниска. Затоплете устройството.



- Не е зареден “Memory Stick PRO Duo” (стр. 40).
- Когато индикаторът мига, свободното място за запис на изображения е свършило. Изтрийте ненужните изображения (стр. 38) или форматирайте “Memory Stick PRO Duo”, след като запазите изображения на друг носител (стр. 38).
- Файлът с данни за изображенията е повреден. Проверете файла с данни за изображенията като докоснете (HOME) → (MANAGE MEDIA) → [REPAIR IMG.DB F.] → носител за запис.



- “Memory Stick PRO Duo” е повреден. Форматирайте “Memory Stick PRO Duo” с видеокамерата. (стр. 38)



- Поставили сте несъвместим “Memory Stick PRO Duo” (стр. 40).



- Достъпът до “Memory Stick PRO Duo” е забранен на друго устройство.



- Нещо не е наред със светкавицата.



- Количеството светлина не е достатъчно. Използвайте светкавица.
- Видеокамерата е нестабилна. Дръжте здраво устройството с две ръце и запишете изображението. Обърнете внимание, обаче, че индикаторът няма да изчезне.



- Сензорът за смущения е включен. Възможно е операцията по запис/възпроизвеждане да не работи.



- Капацитетът на носителя е пълен. Изтрийте ненужните изображения (стр. 38).
- Неподвижните изображения не могат да бъдат записвани по време на обработка. Изчакайте известно време, след което опитайте отново.

Работа и грижи за видеокамерата

- Не използвайте или съхранявайте видеокамерата и приложените аксесоари на следните места.
 - При крайно високи или ниски температури. Не оставяйте видеокамерата при температури, надвишаващи 60°C, като например на пряка слънчева светлина, близо до климатизи или в кола, паркирана на слънце. Това може да причини неизправност при работа или деформация на корпуса.
 - Близо до силни магнитни полета или под влиянието на механични вибрации. Устройството може да се повреди.
 - Близо до силни радио вълни или радиация. Възможно е видеокамерата да не записва правилно.
 - Близо до АМ приемници и видео оборудване. Възможно е да се появят смущения.
 - На плажа или на прашно място. Ако във видеокамерата попадне пясък или прах, това може да причини неизправност, а понякога тази неизправност не може да бъде отстранена.
 - Близо до прозорци или навън, където LCD екранът, визьорът или обективът са изложени на пряка слънчева светлина. Това може да повреди LCD екрана.
- Работете с видеокамерата при DC 6.8 V/7.2 V (батерия) или DC 8.4 V (променливотоков адаптер).
- При работа с прав или променлив ток, използвайте аксесоарите, препоръчани в това ръководство.
- Не позволявайте видеокамерата да се намокри, например от дъжд или морска вода. Ако видеокамерата се намокри, устройството може да се повреди, а понякога тази неизправност не може да бъде отстранена.
- Ако твърд предмет или течност попадне в корпуса на видеокамерата, изключете захранването и преди по-нататъшна употреба проверете устройството в оторизиран сервиз.
- Избягвайте грубо боравене, разглобяване, модификации или механични сътресения. Не удяряйте, не изпускайте и не настъпвайте продукта. Особено внимавайте с обектива.
- Когато не използвате видеокамерата, дръжте я изключена.
- Не обвинявайте видеокамерата, например с кърпа, и не я използвайте в това състояние. Ако го направите, това може да причини покачване на температурата във вътрешността на корпуса.
- Когато изключвате захранващия кабел, дърпайте щепсела, а не самия кабел.

- Не поставяйте тежки предмети върху хранящата кабел – това може да го повреди.
- Не използвайте деформиран или повреден комплект батерии.
- Винаги поддържайте металните контакти чисти.
- Пазете устройството за дистанционно управление и литиевата клетка далеч от деца. Ако батерията случайно бъде погълната, незабавно се консултирайте с лекар.
- Ако батериите са протекли:
 - свържете се с оторизиран сервиз на Sony.
 - ако докоснете течността, измийте обилно с вода.
 - ако течността попадне в очите, измийте обилно с вода и се консултирайте с лекар.

Когато не планирате да използвате видеокамерата за дълъг период от време

- Препоръчително е да включвате и работите с видеокамерата поне веднъж в месеца, за да поддържате устройството в оптимално състояние за дълго време.
- Преди да приберете батерията за съхранение, изразходвайте докрай заряда ѝ.

LCD екран

- Не натискайте силно LCD екрана, защото това може да го повреди.
- Ако използвате видеокамерата на студено място, възможно е на LCD екрана да се появи остатъчен образ. Това не е неизправност.
- Докато работите с видеокамерата, гърбът на LCD екрана може да се нагрее. Това не е неизправност.

Почистване на LCD екрана

- Ако LCD екранът е зацапан с отпечатъци от пръсти или прах, препоръчваме ви да го почистите с почистващото парче плат. Когато използвате специалния комплект за почистване на LCD екрани (не е приложен в комплекта), не прилагайте течността директно върху LCD екрана. Почистете LCD екрана с почистваща хартия, навлажнена с препарата.

Почистване на корпуса

- Ако корпусът на видеокамерата е замърсен, почистете го с меко парче плат, леко

навлажнено с вода, след това го изтрийте със сухо меко парче плат.

- За да не повредите корпуса, избягвайте следното:
 - Не използвайте химикали, като например разредител, бензин, алкохол, химизирани парчета плат и инсектициди, за да почистите устройството.
 - Не работете с устройството, когато сте докосвали гореспоменатите вещества.
 - Не позволявайте контакт с гума или винил за дълъг период от време.

Грижи и съхранение на обектива

- Изтрийте повърхността на обектива с парче мек плат в следните случаи:
 - Когато има следи от пръсти по повърхността му.
 - На горещи и влажни места.
 - Когато обективът се използва край морския бряг.
- Съхранявайте обектива на проветриви места, които не са подложени на замърсяване или прах.
- За да избегнете появата на мухъл, периодично следвайте указанията за почистване, описани по-горе.

Зареждане на вградената акумулаторна батерия

Вашата видеокамера е снабдена с вграден акумулаторна батерия, така че настройката за датата и часа и другите настройки се запазват, дори когато устройството е изключено. Вградената батерия е винаги заредена, ако видеокамерата е включена към мрежата от 220 V или когато батерията е прикрепена към видеокамерата. Пълното разреждане на акумулаторната батерия настъпва за около три месеца, ако изобщо не използвате камерата. Ако това се случи, използвайте видеокамерата, след като заредите вградената акумулаторна батерия. Дори ако вградената батерия не е заредена, това няма да се отрази на работата на устройството, ако не записвате датата.

Процедури

Свържете видеокамерата с мрежата от 220 V, като използвате променливотоковия адаптер, приложен към видеокамерата; оставете LCD екрана затворен за повече от 24 часа.

Забележки за изхвърляне/трансфер на видеокамерата

Ако извършите функцията [MEDIA FORMAT] или ако форматираме твърдия диск на видеокамерата, възможно е да не успеете да изтриете напълно данните от твърдия диск. Когато прехвърляте собствеността на видеокамерата, препоръчваме ви да използвате функцията [☒ EMPTY] (вижте “Получаване на подробна информация от “Ръководство на видеокамерата””(стр. 48)), за да ограничите възстановяването на вашите данни. В допълнение към горното, когато изхвърляте видеокамерата, препоръчваме ви да унищожавате тялото на видеокамерата.

Забележки за изхвърляне/трансфер на “Memory Stick PRO Duo” носител

Дори когато изтривате данни на “Memory Stick PRO Duo” или форматираме “Memory Stick PRO Duo” на вашата видеокамера или компютър, възможно е да не успеете да изтриете всички данни от “Memory Stick PRO Duo” носител. Когато давате “Memory Stick PRO Duo” на друг човек, препоръчваме ви да изтриете данните изцяло, като използвате софтуера за изтриване на данни на вашия компютър. Също така, когато изхвърляте “Memory Stick PRO Duo”, препоръчваме ви да унищожите тялото на “Memory Stick PRO Duo” носител.

За да смените батерията на безжичното устройство за дистанционно управление

- 1 Като натискате бутончето, вкарайте ноктия си в отвора, за да издърпате отделението за батерията.
- 2 Поставете нова литиева батерия, като внимавате страната + да е обърната нагоре.
- 3 Заредете отделението за батерията обратно в безжичното устройство за дистанционно управление, докато чуе щракване.

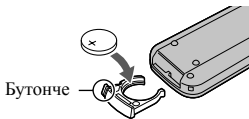

ПРЕДУПРЕЖДЕНИЕ

Батерията може да експлодира, ако не боравите правилно с нея. Не зареждайте, разглобявайте и не излагайте батерията на огън.

- Когато литиевата батерия се изтощи, разстоянието, от което устройството за дистанционно управление работи, намалява, или е възможно устройството за дистанционно управление да не функционира правилно. В такъв случай заменете батерията със Sony CR2025 литиева батерия. Използването на друга батерия крие риск от експлозия.

Спецификации

Система

Видеосигнал: Цветен сигнал PAL, стандарт CCIR
HDTV 1080/50i спецификация

Видео формат на записа:

HD: MPEG-4 AVC/H.264, съвместим с

AVCHD формат

SD: MPEG2-PS

Аудио: Dolby Digital 2/5.1 ch

Dolby Digital 5.1 Creator

Формат на фото файловете: DCF Ver.2.0
съвместим

Exif Ver.2.21 съвместим

MPF Baseline съвместим

Носител на записа:

Твърд диск: HDR-XR500E/XR500VE: 120 GB

HDR-XR520E/XR520VE: 240 GB

“Memory Stick PRO Duo” носител

Когато измервате капацитета на носителя, 1 GB е равен на 1 милиард байта, част от които се използват за управление на данните.

Визьор: Електрически визьор: цветен

Формиранател на изображението: 6.3 mm (1/2.88

тип) CMOS сензор

Брой пиксели (неподвижни изображения 4:3):

Макс. 12.0 мегапиксела (4000 x 3000)*

Приблизително 6 631 000 пиксела

Ефективни (движещи се изображения, 16:9):

Прибл. 4 150 000 пиксела

Ефективни (снимки, 16:9)

Прибл. 4 500 000 пиксела

Ефективни (снимки, 4:3)

Прибл. 6 000 000 пиксела

Обектив: Sony G Обектив

12 x (Оптически), 24 x, 150x (Цифров)

Диаметър на филтъра: 37 mm

F1.8 ~ 3.4

Фокусно разстояние:

f = 5.5 ~ 66.0 mm

Когато преобразувате в 35 mm фотоапарат

За движещи се изображения: 43 ~ 516 mm

(16:9)

За неподвижни изображения: 38 ~ 456 mm

(4:3)

Температура на цветовете: [AUTO], [ONE PUSH], [INDOOR] (3 200 K), [OUTDOOR] (5 800 K)

Минимална осветеност: 11 lx (lux) (STD, Скорост на затвора 1/50 секунда) 3 lx (LOW LUX, скорост на затвора 1/25) 0 lx (lux) (по време на функция NightShot)

* Уникалната подредба на пикселите на Sony Clear Vid CMOS сензора и системата за обработване на данни (BIONZ) позволяват резолюция на неподвижните изображения, еквивалентна на описаните размери.

Входове/Изходи

A/V конектор за дистанционно управление:

Видео/аудио изходен жак

HDMI OUT жак: HDMI мини конектор

USB жак: mini-B

Жак слушалки: стерео минижак (φ3.5 mm)

MIC входен жак: стерео минижак (φ3.5 mm)

LCD екран

Картина: 8.0 cm (тип 3.2, съотношение на екрана 16:9)

Общ брой пиксели: 921 600 (1 920 x 480)

Общи

Изисквания към захранването: DC 6.8 V/7.2 V (батерия)

8.4 V (променливотоков адаптер)

Средна консумация на електроенергия:

В режим на запис с нормална осветеност, използвайки визьора:

Твърд диск: HD: 4.3 W SD: 3.5 W

“Memory Stick PRO Duo” носител: HD: 4.3 W

SD: 3.4 W

В режим на запис, когато използвате LCD екрана с нормална осветеност:

Твърд диск: HD: 4.6 W SD: 3.6 W

“Memory Stick PRO Duo” носител: HD: 4.5 W

SD: 3.6 W

Работна температура: от 0°C до +40°C

Температура на съхранение: От -20°C до +60°C

Размери (приблизително):

71 x 75 x 134 mm (ш x в x д) (включително издадените части)

71 x 75 x 137 mm (ш x в x д) (включително издадените части с приложен комплект акумулаторни батерии)

Тегло (приблизително):

HDR-XR500E: 490 грама само на основното тяло

570 грама включително акумулаторна батерия

HDR-XR500VE/XR520E: 500 грама само на основното тяло

580 грама включително акумулаторна батерия

HDR-XR520VE: 510 грама само на основното тяло

590 грама включително акумулаторна батерия

Променливотоков адаптер AC-L200C/L200D

Изисквания към захранването: AC 100 V – 240 V,
50/60 Hz

Консумация на заряд: 0.35 – 0.18 A

Консумация на енергия: 18 W

Изходно напрежение: DC 8.4 V*

Работна температура: От 0°C до 40°C

Температура на съхранение: От –20°C до +60°C

Размери (приблизително): 48 x 29 x 81 mm (ш x в
x д) без издадените части

Тегло (приблизително): 170 грама без
захранващия кабел

* За други спецификации вижте етикета на
променливотоковия адаптер

Акумулаторна батерия NP-FH60

Максимално изходно напрежение: DC 8.4 V

Изходно напрежение: DC 7.2 V

Максимален волтаж при зареждане: DC 8.4 V

Максимално съпротивление при зареждане:
2.12 A

Капацитет: 7.2 Wh (1 000 mAh)

Вид: Литиево-йонна

Дизайнът и спецификациите подлежат на промяна
без предупреждение.

- Вашата видеокамера е произведена по лиценз на
Dolby Laboratories.



Очаквано време за зареждане и
възпроизвеждане на приложения
комплект батерии (минути)

Носител за запис	Твърд диск		"Memory Stick PRO Duo" носител	
	HD	SD	HD	SD
Време за зареждане (пълно зареждане)	135			
Време при непрекъснат запис	90	115	90	115
Обичайно време за запис	45	55	45	55
Време за възпроизвеждане	150	150	150	150

- Времената за запис и възпроизвеждане са
приблизителни, когато използвате напълно зареден
комплект батерии.

- Качество на изображението с висока разделителна
способност (HD)/ стандартно качество на
изображението (SD)
- Условия на запис: режим на запис [SP], задно
осветяване на LCD екрана [ON].
- Обичайното време за запис показва времето, когато
повтаряте операцията по стартиране/спиране на
записа, включване/изключване на захранването и
функция zoom.

Очаквано време за запис на движещи се
изображения във вградения твърд диск

- За да зададете режим на запис, докоснете  (HOME) →  (SETTINGS) → [MOVIE
SETTINGS] → [REC MODE]. В настройката по
подразбиране, режимът на запис е [HD SP] (стр. 44).

Качество на изображение с висока разделителна
способност (HD) в h (часове) m (минути)

Режим на запис	Време за запис	
	HDR-XR500E	HDR-XR520E
[HD FH]	14 h 30 m	29 h 20 m
[HD HQ]	29 h 40 m	59 h 40 m
[HD SP]	36 h 0 m	72 h 20 m
[HD LP] (5.1 ch)*	48 h 10 m	96 h 30 m
[HD LP] (2 ch)*	50 h 30 m	101 h 20 m

Recording mode	Recording time	
	HDR-XR500VE	HDR-XR520VE
[HD FH]	14 h 30 m	29 h 10 m
[HD HQ]	29 h 30 m	59 h 20 m
[HD SP]	35 h 50 m	72 h 10 m
[HD LP] (5.1 ch)*	47 h 50 m	96 h 10 m
[HD LP] (2 ch)*	50 h 10 m	101 h 0 m

Стандартно качество на изображението (SD) в h (часове) m (минути)

Режим на запис	Време за запис	
	HDR-XR500E	HDR-XR520E
[SD HQ]	29 h 40 m	59 h 40 m
[SD SP]	43 h 50 m	88 h 10 m
[SD LP] (5.1 ch)*	84 h 10 m	169 h 0 m
[SD LP] (2 ch)*	91 h 50 m	184 h 20 m

- Относно времето за зареждане/запис/ възпроизвеждане
 - Указаните стойности са измерени при температура 25°C (препоръчително е видеокамерата да се използва при температурен интервал от 10°C до 30°C).
 - Времето за запис или възпроизвеждане ще се съкрати, ако използвате вашата видеокамера при ниски температури.

Режим на запис	Време за запис	
	HDR-XR500VE	HDR-XR520VE
[SD HQ]	29 h 30 m	59 h 20 m
[SD SP]	43 h 40 m	87 h 50 m
[SD LP] (5.1 ch)*	83 h 40 m	168 h 20 m
[SD LP] (2 ch)*	91 h 20 m	183 h 50 m

Пример за очаквано време за запис на движещи се изображения на "Memory Stick PRO Duo" носител

Режим на запис	За 4 GB капацитет в минута	
	Висока резолюция (HD)	Стандартно качество (SD)
[FH]	25 (25)	--
[HQ]	55 (35)	55 (50)
[SP]	65 (45)	80 (50)
[LP] (5.1 ch)*	90 (70)	160 (105)
[LP] (2 ch)*	95 (70)	170 (110)

- * Можете да промените формата на записвания звук с помощта на [AUDIO MODE] (стр. 44).
- Цифрите в скоби означават минималното време за запис.
- Използва се "Memory Stick PRO Duo" на Sony.
- Времето за запис ще бъде различно в зависимост от условията на запис и вида на "Memory Stick" носителя, който използвате.

Относно търговските марки

- “Handycam” и **НАНДУСАМ** са запазени търговски марки на Sony Corporation.
- “AVCHD” и логото “AVCHD” са търговски марки на Panasonic Corporation и Sony Corporation.
- “Memory Stick”, , “Memory Stick Duo”, **“MEMORY STICK DUO”**, “Memory Stick PRO Duo”, **“MEMORY STICK PRO DUO”**, “Memory Stick PRO-HG Duo”, **“MEMORY STICK PRO-HG DUO”**, “MagicGate”, **“MAGIC GATE”**, “MagicGate Memory Stick” и “MagicGate Memory Stick Duo” са търговски марки или запазени търговски марки на Sony Corporation.
- “InfoLITHIUM” е търговска марка на Sony Corporation.
- “x.v.Colour” е търговска марка на Sony Corporation.
- “BIONZ” е търговска марка на Sony Corporation.
- “BRAVIA” е търговска марка на Sony Corporation.
- “Blu-ray Disk” и съответното лого са търговски марки.
- Dolby, както и символът двойно “D”, са търговски марки на Dolby Laboratories.
- HDMI, логото HDMI и High Definition Multimedia Interface са търговски марки или запазени търговски марки на HDMI Licensing LLC.
- Microsoft, Windows, Windows Media, Windows Vista и DirectX са търговски марки или запазени търговски марки на Microsoft Corporation в Съединените щати и/или в други страни.
- Macintosh и Mac OS са търговски марки на Apple Computer Inc. в Съединените щати и в други страни.
- Intel, Intel Core и Pentium са търговски марки или запазени търговски марки на Intel Corporation или негови клонове в САЩ и други държави.
- “PLAYSTATION” е регистрирана търговска марка на Sony Computer Entertainment Inc.
- Adobe, логото на Adobe и Adobe Acrobat са запазени търговски марки или търговски марки на Adobe Systems Incorporated в САЩ и/или други страни
- “NAVTEQ” и логото “NAVTEQ MAPS” са търговски марки на NAVTEQ в САЩ и други страни.

Всички други наименования на продукти, споменати тук, са търговски марки или запазени търговски марки на съответните им компании. Символите TM и [®] не се използват навсякъде в това ръководство.

Индикатори на екрана

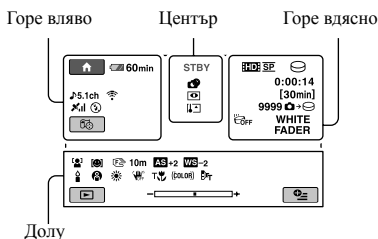

Горе вляво

Индикатор	Значение
	Бутон HOME
	AUDIO MODE
	Запис с таймер
	Състояние на GPS следящото у-во
	Настоящо местоположение
	Светкавица, REDEYE REDUC
	BLT-IN ZOOM MIC
	MICREF LEVEL ниско
	WIDE SELECT
	Оставащ заряд на батерията
	Бутон за връщане

Център







Индикатор	Значение
[STBY]/[REC]	Състояние на записа
	Размер на снимката
	Slide show настройка
	NightShot
	Предупреждение
	Режим на възпроизвеждане

Горе вдясно

Индикатор	Значение
	Качество на записа (HD)/(SD) и режим на запис (FH/HQ/SP/LP)
	Носител за запис/ възпроизвеждане
0:00:00	Брояч (час: минута: секунда)
[00min]	Очаквано оставащо време за запис
WHITE FADER BLACK FADER	FADER
	Задно осветяване на LCD изкл.
	Сензор за смущения изключен
	Сензор за смущения включен
9999	Приблизителен брой снимки, които можете да запишете, и носител за запис
101	Папка за възпроизвеждане
100/112	Движещо се изображение или снимка, които се възпроизвеждат в момента/Общ брой на записаните движещи се изображения или снимки.

Долна част

Индикатор	Значение
	FACE DETECTION
	Настройка за разпознаване на усмивка
	LOW LUX
	Ръчно фокусиране
	SCENE SELECTION
	Баланс на белия цвят
	Изключена функция SteadyShot
	SPOT MTR/FCS/EXPOSURE /SPOT METER
	AE SHIFT
	WB SHIFT
	TELE MACRO
	X.V.COLOR

Индикатор	Значение
	Защитено изображение
	CONVERSION LENS
	Бутон OPTION
	Бутон VIEW IMAGES
	Бутон за изреждане на кадри
 101-0005	Име на файла с данните
	Бутон VISUAL INDEX

- Индикаторите и техните позиции са приблизителни и се различават от това, което виждате.

Идентификация на частите и регулаторите

Цифрите в скоби означават страниците с допълнителна информация.

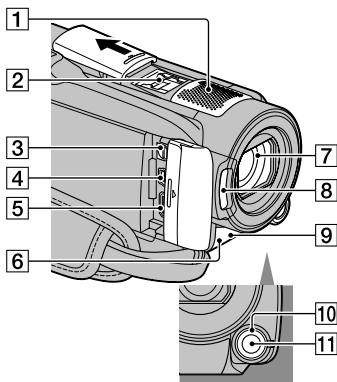

- 1 Вграден микрофон
- 2 Гнездо за аксесоар



Гнездото за аксесоари захранва допълнителните аксесоари, като например видео светкавицата или микрофона. Аксесоарът може да бъде включван или изключван, когато работите с ключа POWER на вашата видеокамера.

- 3 A/V конектор устройство за дистанционно управление (21, 36)
- 4 Жак Ψ (USB) (24, 28, 29, 35)
- 5 Жак HDMI OUT (мини) (21)
- 6 Сензор за устройство за дистанционно управление/Инфрочервен порт
- 7 Обектив (Sony G lens)
- 8 Светкавица (16)
- 9 Лампичка за запис (46)
Светва в червено по време на запис. Мига, когато оставащото място на носителя или заряда в батерията са ниски.
- 10 Диск MANUAL (39)
- 11 Бутон MANUAL (39)

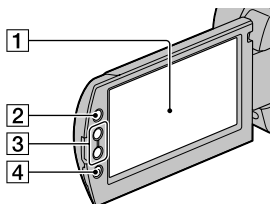

- 1 LCD екран/Панел с операционни бутони (12)
- 2 Бутон (HOME) (42)
- 3 Бутони zoom (14, 16, 20)
- 4 Бутон START/ STOP (14)

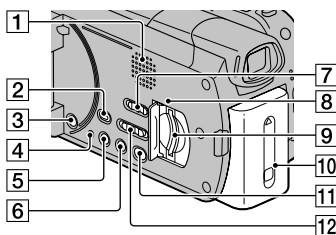

- 1 Високоговорител
- 2 Бутон (VIEW IMAGES) (18)
- 3 Бутон POWER (13)
- 4 Бутон RESET

Натиснете RESET, за да нулирате всички настройки, включително настройките за час.

- 5 Бутон DISP (дисплей) (19)





За да изключите задното осветяване на LCD екрана, натиснете и задръжте бутона DISP. За да го включите, отново натиснете и задръжте бутона DISP.

- 6 Бутон EASY (17)
- 7 GPS ключ (HDR-XR500VE/XR520VE) (17)
- 8 Лампичка за достъп ("Memory Stick PRO Duo" носител) (41)

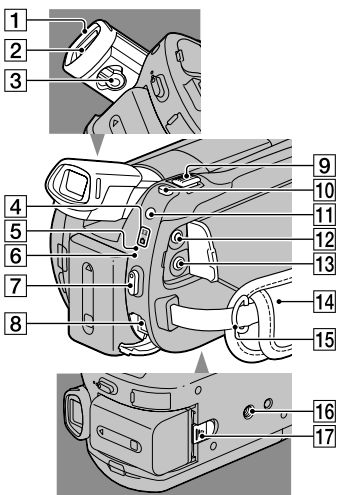
Когато лампичката за достъп свети или мига, видеокамерата чете или записва данни.

- 9 Отделение за "Memory Stick PRO Duo" носител (40)
- 10 Комплект батерии (10)
- 11 Бутон  (DISC BURN) (28)
- 12 Ключ STD/LOW LUX/NIGHTSHOT (39)



- 1 Окуляр
- 2 Визьор
- 3 Лостче за настройка на визьора.
- 4 Лампичка  (движещо се изображение)/ (снимка) (12)
- 5 Лампичка ACCESS (твърд диск) (10)
Когато лампичката ACCESS свети или мига, видеокамерата чете и записва данни.
- 6 Лампичка /CHG (10)
- 7 Бутон START/ STOP (14)
- 8 Жак DC IN (10)
- 9 Лостче zoom (14, 16, 20)
- 10 Бутон PHOTO (16)
- 11 Бутон MODE (15)
- 12 Жак  (слушалки)

- 13 Жак MIC (PLUG IN POWER)
Когато свържете външен микрофон (не е приложен), той е с приоритет над вградения микрофон.
- 14 Ремък за захващане (14)
- 15 Кукичка за раменната дръжка
- 16 Гнездо за статив (39)
- 17 Лостче за изваждане на батерията (BATT) (11)

Азбучен указател

A-Z

AVCHD.....	26, 34
A/V свързващ кабел.....	36
Blu-ray диск.....	31
DVD записващо устройство.....	35
Easy Handycam операция.....	17
Easy PC Back-up.....	29
HOME MENU.....	42, 43
LOW LUX.....	39
Macintosh.....	23
“Memory Stick”.....	40
“Memory Stick PRO Duo”.....	40
NightShot.....	39
OPTION MENU.....	42, 47
PMB (Picture Motion Browser).....	23, 24
PMB ръководство.....	30
RESET.....	60
TV CONNECT ръководство.....	21
USB.....	23, 35
VISUAL INDEX.....	18
Windows.....	23
Zoom.....	14, 16, 20

A-Я

Батерия.....	10
Батерия на безжичното устройство за дистанционно управление.....	53
Включване на захранването.....	12
Време за запис и възпроизвеждане.....	55
Възпроизвеждане.....	18
Възпроизвеждане на диск с изображения с висока разделителна способност (HD).....	31

Гнездо за аксесоари.....	60
Грижи.....	51
Движещи се изображения.....	14, 18
Диск MANUAL.....	39
Дисплей за автодиагностика.....	50
Език.....	13
Запис.....	14
Запис на снимка от движещо се изображение.....	33
Запис с едно докосване.....	28
Зареждане на батерията в чужбина.....	11
Зареждане на комплекта батерии.....	10
Идентификация на частите и регулаторите.....	60
Използване на мрежата от 220 V като източник на захранване.....	11
Изтриване.....	38
Индикатори на екрана.....	58
Инсталация.....	24
Качество на изображението.....	40
Компютър.....	23
Копиране.....	41
Копиране на диск.....	32
Меню.....	42
Носител за запис.....	40
Операционни звукови сигнали.....	12
Отстраняване на проблеми.....	49
Папка или устройство за запис.....	29
Поправка.....	49
Предпазни мерки.....	51
Предупредителни индикатори.....	50
Презапис.....	41

Приложени аксесоари.....	5
Работен поток.....	7
Редактиране на движещи се изображения.....	33
Рекордер за дискове.....	36
Ръководство на видеокамерата.....	48
Свервяне на датата и часа.....	12
Сила на звука.....	19
Система на компютъра.....	23
Снимки.....	15, 19
Софтуер.....	24
Спецификации.....	54
Статив.....	39
Създаване на диск.....	26, 34
Създаване на диск с висока разделителна способност (HD).....	30
Създаване на диск със стандартно качество (SD).....	32
Телевизор.....	21
Форматиране.....	38
Функция HELP.....	42

Списъците с менюта ще откриете на стр. 43 до 47

<http://www.sony.net/>

Sony Corporation Printed in Czech Republic (EU)

BG



Изхвърляне на стари електрически и електронни уреди (Приложимо за страните от Европейския съюз и други европейски страни, използващи система за разделно събиране на отпадъци)

Този символ на устройството или на неговата опаковка показва, че този продукт не трябва да се третира като домашен отпадък. Вместо това, той трябва да бъде предаден в съответните пунктове за рециклиране на електрически и електронни уреди. Изхвърляйки този продукт на правилното място, вие предотвратявате потенциални негативни последици за околната среда и човешкото здраве, които в противен случай, при неправилното изхвърляне на продукта, могат да се случат. Рециклирането на материалите ще помогне за запазването на естествените ресурси. За по-подробна информация относно рециклирането на този продукт, моля, свържете се с местния градски офис, службата за изхвърляне на отпадъци или с магазина, от който сте закупили продукта.