

SONY®

3-288-523-12(1)

Дигитална HD видео камера

HANDYCAM®

Водич за употреба **HDR-TG1E/TG3E**

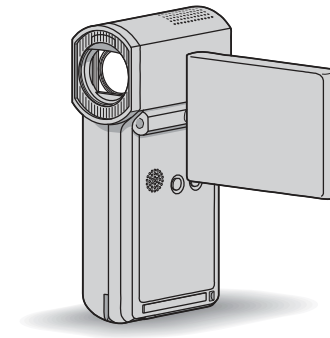

Дополнителни информации и одговори на
вашиите прашања можете да најдете на нашата
интернет страница

<http://www.sony.net/>

AVCHD

 **MEMORY STICK™**

 **InfoLITHIUM™ SERIES**

HDMI

За детали за понапредни операции, ве молиме
побарајте го “Handycam Handbook” (PDF).

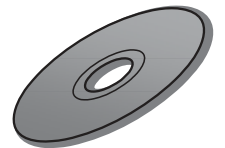

Sony Corporation Печатено во Македонија

Најпрво прочитајте го следново

Пред стартување на апаратот, Ве молиме прочитајте го целосно и сочувајте го за понатамошна употреба.

ПРЕДУПРЕДУВАЊЕ

Да го намалите ризикот од пожар или струен удар, да не го изложувате апаратот на дожд или влага.



Батериите да не се изложуваат на претерана топлина, како сонце, оган или слично.

ВНИМАНИЕ

Заменете ги батериите со соодветни. Во спротивно, можете да предизвикате пожар или оштетување.

Забелешка за корисниците од Обединетото Кралство

Главен штекер соодветен со BS 1363 е вклучен во оваа опрема за ваша сигурност и заштита.

Ако осигурувачот на штекерот треба да биде заменет, мора да биде заменет со ист со соодветен и одобрен од ASTA или BSI до BS 1362 (т.е., означен со  или  знак.

Ако штекерот вклучен во оваа опрема има затворен капак на осигурувачот, осигурајте се да го затворите капакот откако ќе завршите со замената. Никогаш не користете штекер без капак. Ако го изгубите капакот, ве молиме контактирајте со најблискиот Sony сервис.

ЗА КОРИСНИЦИ ВО ЕВРОПА

ВНИМАНИЕ

Електромагнетните полиња на одредена фреквенција може да влијаат на сликата и звукот на апаратот.

Продуктот е тестиран и потврден како соодветен по стандардите на ЕМС Директива за користење на поврзувачки кабли пократки од 3 метри (9.8 feet).

Забелешка

Ако статички електрицитет или електромагнетизам предизвика дата трансфер со прекин на работата (паѓање), рестартирајте ја апликацијата или исклучете и вклучете го комуникативниот кабел (USB, итн) повторно.



Одстранување на стар електричен и електронски материјал (Употребан во Европската Унија и некои земји во Европа со сепарирани колекционен систем)

Овој симбол на продуктот или на пакувањето индицира дека тој продукт не смее да биде третиран како домашен отпад. Напротив треба да биде однесен на одреден пункт за рециклирање на електричен и електронски отпад. Со соодветното одстранување на овој отпад, вие ќе помогнете во превенција од потенцијалните негативни последици за околината и здравјето на луѓето, што може да биде предизвикано со несоодветно одстранување на овој продукт.

Рециклирањето на материјалот ќе помогне во сочувување на природните ресурси. За подетални информации за рециклирањето на овој продукт, ве молиме контактирајте ја вашата локална граѓанска канцеларија, сервисот за одстранување на домашниот отпад или продавницата каде е набавен овој производ. Достапни додатоци:

“Memory Stick PRO Duo,” Dedicated USB Terminal Adaptor



Одстранување на истрошени батерии (употребан во Европската Унија и некои други Европски земји со сепарирани колекционен систем)

Овој симбол на батериите или пакувањето индицира дека батериите вклучени со овој продукт не треба да бидат третираникако домашен отпад.

Со соодветно одстранување на тие батерии, вие помагате во превенција од потенцијално негативните последици за околината

ОВЛАСТЕНИ СЕРВИСИ НА “SONY” ВО РЕПУБЛИКА МАКЕДОНИЈА

Град	Сервис	Адреса	Телефон
Битола	Тринитрон	нас. „Карпош“, „Кланица“ ламела А/4 E-mail: btsony@mt.net.mk	++389 47 227236
Гевгелија	Ват	ул. „7-ми Ноември“ бр.4 E-mail: watt@mt.net.mk	++389 34 211804
Охрид	Рит Електроника	бул. „Туристичка“ бр.44А E-mail: ritel@mt.net.mk	++389 46 261281
Скопје	Видео Дата	ул. „Брадфордска“ бр.1 E-mail: info@videodata.com.mk	++389 2 3081700

За дополнителни информации и прашања за овластените сервиси на "SONY" можете да се обратите до "SONY" претставништво во Скопје, адреса:

ДТЦ „Палом Бјанка“
ул. Даме Груев бр.16/1-10
1000 Скопје, Македонија
или на телефон:
(02) 3290 707
www.sony.com.mk

Sony Service Centre (Europe) N.V.
Technologielaan 7
B-1840 Londerzeel
Belgium



ГАРАНТНА ИЗЈАВА - ОПШТИ ГАРАНТНИ УСЛОВИ

Почитувани клиенти,

Ви благодариме за купувањето на производи од фирмата "SONY". "SONY" Ви дава гаранција 12 (за телевизорите 24, за видео камери, DVD, аудио компоненти и Hi Fi системи 12, за галантерија - кабли, звучници, далечински управувачи, слушалки и сл. 6) месеци за квалитет на купениот производ од датата на купување. "SONY" обезбедува сервисирање и снабдување со резервни делови во рок од 5 години.

Ако овластениот сервис не го поправи производот во рок од 14 (четиринаесет) дена, гарантниот рок се продолжува за онолку време колку што траела поправката.

Доколку поправката на неисправниот производ трае подолго од 30 дена, производот ќе биде заменет со нов.

Гаранцијата е важечка, ако во време на гарантниот период производот покаже неисправност поради некавалитетен материјал или неправилна изработка. Сите неисправности во тој период се отстрануваат бесплатно од страна на овластените сервиси, наведени подолу.

Гаранцијата се однесува за производи, произведени од фирмата "SONY", купени во Република Македонија во овластените продавници, снабдувани од "SONY" и е важечка само на територијата на Република Македонија, Република Бугарија, Србија, Црна Гора и Албанија.

Увозникот на стоката во Република Македонија назначен на Гарантниот лист ги превзема обврските од гаранцијата према своите купувачи.

Гаранцијата се признава од овластениот сервис само со приложување на гарантниот лист, читко пополнет, да го содржи името на продавачот, датум на продажба, печат на продавачот и парагон блок од продавницата од каде е купен производот.

Гаранцијата не важи во следните случаи:

- Кога не се запазени упатствата за монтажа и експлоатација, наведени во упатството за ракување (употреба).
 - Кога има несоодветности меѓу податоците во документите и самиот производ или обид за преправање на податоците во гарантниот лист.
 - Кога има видливи обиди за преправање на фабричкиот број или гаранциската лепенка на производот.
 - Кога има оштетувања поради поправка од неовластени лица или сервиси и/или се правени измени (модификации).
 - Оштетувања при транспорт, механички оштетен или од природни неприлики.
- Неисправниот производ се доставува во оригиналното пакување. Ризикот за оштетување за време на транспортот до и од овластениот сервис е на сметка на купувачот.

И човековото здравје што од друга страна можат да бидат предизвикани од несоодветно одстранување на батериите Рециклирањето на материјалот ќе помогне за зачувување на природните ресурси. Во случај продуктот поради сигурност, перформанси или интеграциони причини, да бара перманентно поврзување со вградена батерија, оваа батерија треба да биде одстранета само од квалифицирани личности. За сигурност дека батеријата ќе биде соодветно третирана, однесете го продуктот по расипувањето на одредениот пункт за рециклирање на електричен и електронски отпад. За сите други батерии, ве молиме видете го делот за тоа како да се одстрани батеријата од продуктот безбедно. Одстранете ги батериите на означениот пункт за рециклирање на стари батерии. За подетални информации за рециклирање на овој продукт, или батериите, ве молиме контактирајте ја вашата локална граѓанска канцеларија, вашиот сервис за одстранување на домашниот отпад или во продавницата каде што сте го набавиле овој продукт.

Забелешка за Европските земји кои употребуваат EU директиви

Производител на овој продукт е Sony Corporation, 1-7-1 Konan Minato-ku Токио, 108-0075 Јапонија. Овластениот представник за ЕМС и заштитен продукт на Sony Deutschland GmbH, Hedelfinger Strasse 61, 70327 Штутгарт, Германија. За сервис или гаранциски материјали, ве молиме барајте ја адресата дадена во посебните сервисни документи.

"Memory Stick"



За корисниците ви С.А.Д.

Ако имате прашања во врска со овој продукт, ве молиме повикајте: Sony Customer Information Center 1-800-222-SONY (7669). Бројот што следи е за само за работи поврзани за FCC.

Контролни информации

Декларација за одговорност

Име на фирма: SONY
Модел I Бр.: HDRTG1E
Одговорен оддел: Sony Electronics Inc.
Address: 16530 Via Esprillo, San Diego, CA 92127 U.S.A.
Телефонски број: 858-942-2230
Уредот соодветствува со член 15 од FCC Правилата. Работењето е предмет на следниве два услови: (1) уредот нема да предизвика повредувачки пречки, и (2) овој уред мора да го прифати секој примен шумт вклучувајќи ги и оние, кои можат да предизвикаат несакани реакции.

Забелешки

HDR-TG1E се користи со Handycam Station Model DCRA-C230 и AC Адаптер Модел AC-L200/L200B.

Предупредување

Предупредени сте дека било каква промена или модификација која не е потврдена во ова упатство, може да го негира вашиот авторитет да управувате со оваа опрема.

Забелешка

Оваа опрема е тестирана и потврдена со ограничувањата за Класа В за дигитални уреди, согласен со член 15 од FCC Правилникот.

Овие лимити се дизајнирани да овозможат соодветна заштита против повредувачки шумови во постоечката инсталација. Оваа опрема генерира, користи и зрачи радио фреквентивна енергија и, ако не е инсталиран и користен во согласност со инструкциите може да предизвика шумови во радио комуникацијата.

Секако, нема гаранција дека пречки нема да се појават во одредена инсталација. Ако оваа опрема предизвика пречкина радио или Т.В. приемот, што може да се реши со исклучување и повторно вклучување на опремата, корисникот може да проба да ги поправи пречките со една или повеќе од овие мерки:

- Преориентирајте ја или релоцирајте ја приемната антена.
 - Одделете ги повеќе опремата од ресиверот.
 - Поврзете ја опремата со излез на струја одделно од тој каде што ќе биде вклучен ресиверот.
 - Консултирајте го вашиот дилер или искусен радио/ТВ техничар за помош.
- Достапниот доведен кабел мора да биде користен со опремата за да одговара со лимитите за дигитални уреди уредени во подчленот В од член 15 од FCC правилникот.

Пакувани батерии и “Memory Stick PRO Duo”

Овој уред соодветствува со член 15 од FCC Превилникот. Работењето е предмет на следниве два услови:

- (1) Овој уред може да не предизвикува повредувачки шумови, и (2) овој уред мора да ги прифати секакви шумови, вклучувајќи ги шумовите кои можат да предизвикаат несакани ефекти.

Оваа класа В на дигитални апарати соодветствува со Канадскиот ICES-003.

Забелешки за употреба

Вклучени делови

Бројот во () е бројот на вклучените делови.

- “Memory Stick PRO Duo” 4 GB (1)
 - АС Адаптер (1)
 - Кабел за ел. енергија (Главен кабел) (1)
 - Handycam Станица (1) **A**
 - Компонента A/V кабел (1) **B**
 - A/V поврзувачки кабел (1) **C**
 - USB кабел (долг) (1) **D**
 - USB кабел (краток) (1) **E**
 - Разделен USB Терминален адаптер (1) **F**
 - USB капаче за адаптер (1) **G**
 - 21-пин адаптер (1)
- За моделите со **CE** ознаката означена на дното на продуктот.
- пакување батерии за полнење NP-FH50 (1)
 - Каиш за зглоб (1)
 - CD-ROM “Handycam Application Software” (1) (p. 26)
 - Бирач на слики (Софтвер)
 - PMB Водич
 - Handycam прирачник (PDF)
 - “Водич за употреба” (Ова упатство) (1)

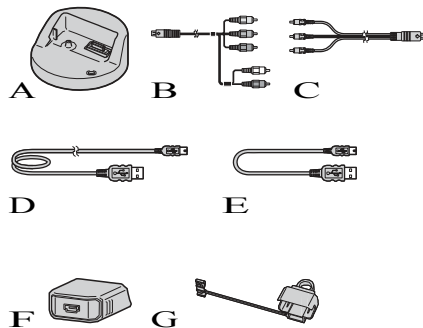

* Разделниот USB Терминален адаптер **F** и USB капаче за адаптер **G** се приклучени на USB кабелот (краток) **E** предрака.



ГАРАНТЕН ЛИСТ



Гарантниот лист Ви гарантира бесплатна поправка на производот, купен од фирмата "SONY", согласно со гаранциските услови опишани подолу. Ако производот покаже неисправност во време на гарантниот рок, Ве молиме јавете се во најблискиот овластен сервис на "SONY" или во продавницата од каде е купен производот.



Вид на производ:	XXXXXXXXXXXX
Модел (тип):	
Фабрички број:	
Купувач	
Адреса-Телефон:	
Фирма увозник:	
Датум на продажба:	
Број на фактура (сметкопотврда):	
Продавач (адреса и телефон):	
Потпис и печат:	

Датум: Сериски Бр. 1234567890

Типови на “Memory Stick” кои може да ги користите со вашата камера

- За снимање филмови, се препорачува да се користи “Memory Stick PRO Duo” од 1 GB или поголеми означени со:
 - MEMORY STICK PRO Duo (“Memory Stick PRO Duo”)*
 - MEMORY STICK PRO-HG Duo (“Memory Stick PRO-HG Duo”)
- * Означени со знакот 2 или не, секако може да се користат.
- “Memory Stick PRO Duo” до 16 GB се потврдени дека работат прописно со оваа камера.
- Види страна 14 за времето за снимање на “Memory Stick PRO Duo.”
- “Memory Stick PRO Duo” и “Memory Stick PRO-HG Duo” двете се нарекуваат “Memory Stick PRO Duo” во ова упатство.

Користење на камерата

- Камерата не е отпорна на прашина, капки или вода. Види “Предупредување” (стр. 32).
- не правете ништо од следново додека  (Movie) /  (Still) лампите (стр. 10), влезната лампа (стр. 12) или QUICK ON лампата (стр. 7) свети или трепка. Во спротивно, “Memory Stick PRO Duo” може да се оштети, снимките може да бидат изгубени или може да се појави лошо функционирање.
 - Извадете го “Memory Stick PRO Duo”
 - Извадете ги батериите или AC Адаптерот од камерата.
 - Аплицирај механички шок или вибрации на камерата.
- Ако го затворите LCD панелот кога вашата камера е приклучена со друг уред со USB кабелот, снимките може да се изгубат.
- Кога го внесувате или вадите “Memory Stick PRO Duo,” бидете внимателни да “Memory Stick PRO Duo” не излета или падне (стр. 12).
- Кога го поврзвате апаратот со друг уред со кабел, бидете сигурни да го поврзете кабелот на соодветен начин. Приклучување на кабелот со сила може да го оштети терминалот и може да предизвика лошо функционирање на камерата.
- Ако го повторувате снимањето/бришењето на сликите подолго време, во меѓувреме може да се појави фрагментација на податоците. Сликите не можат да се сочуваат или да се снимат. Во тој случај, сочувајте ги

вашите слики на најпрвин на некој надворешен посредник, а потоа префрлете [MEDIA FORMAT] (стр. 24).

- LCD екранот е направен да користи екстремно високо прецизна технологија, па така повеќе од 99.99% од пикселите се обработени за ефективно користење. Меѓутоа, може да се појават ситни црни точки и /или светли точки во боја (бели, црвени, сини или зелени) кои константно се јавуваат на LCD екранот. Овие точки се нормална појава резултирана од мануфактурниот процес и не се афектираат на снимањето во никој случај.

За снимањето

- Пред да започнете со снимање, тестирајте ги функциите за снимање да бидете сигурни дека сликата и звукот се без проблем снимени.
- Компензација за содржината на снимките не се возможна, дури и ако снимањето или повторената снимка не се резултат на лошо функционирање на камерата, посредното снимање итн.
- ТВ колор системите се разликуваат во зависност од земјата/регион. Да ја погледнете вашата снимка на ТВ, ви треба ТВ со PAL систем.
- Телевизиските програми, филмови, видео касети или други материјали, можат да се преснимат. Неавторизирано преснимување на вакви материјали е спротивно на законот за преснимување.

За прегледување на снимените слики на друг уред

Вашата камера е компатибилна со MPEG-4 AVC/H.264 High Profile за HD (висока дефиниција) за квалитетна снимка. Затоа, не можете да повторите снимки снимени со HD (висока дефиниција) од вашата камера со следниве уреди;

- Други AVCHD формати компатибилни уреди кои не се компатибилни со High Profile
- Уреди кои не се компатибилни со AVCHD формат.

Сочувајте ги податоците од вашите снимени слики

- Да ги заштитите вашите податоци на слики да бидат изгубени, сочувајте ги сите ваши слики на друг посредник. Се препорачува да ги сочувате податоците на слики на диск како DVD-R користејќи го компјутерот итн. Исто така, можете да ги сочувате вашите податоци на VCR, или DVD/HDD recorder (стр. 23).
- Се препорачува да ги сочувате своите податоци периодично, после снимање.

Содржина

Кога камерата е поврзана со компјутер

- Не се обидувајте да форматирате “Memory Stick PRO Duo” во камерата користејќи го компјутерот. Во спротивно, вашата камера може да не работи прописно.

За дотерување на јазикот

- На самиот екран на секој локален јазик се илустрирани процедурите за работење. Сменете го јазикот на екранот пред да ја користите камерата ако е потребно. (стр. 11).

За упатството

- Сликите на LCD екранот користени во ова упатство за илустрирање се собрани од дигитална камера која не е во движење, и затоа може да биде различна од реалните слики на LCD екранот.
- Дизајн и спецификација на вашата камера и додаточите се предмет за промена без предупредување.
- Сликата на екранот е од Windows Vista. Екранот може да варира во зависност од оперативниот систем на вашиот компјутер.
- Побарајте и “Handycam Прирачник” (PDF) и “PMB Водич.”

Прво прочитајте го ова..... 2

Стартување

Чекор 1: полнење на батериите... 7

Чекор 2: Вклучување на довод и дотерување на датум и време... 10
Менување и дотерување на јазикот..... 11

Чекор 3: Внесување на “Memory Stick PRO Duo” 12

Снимање/Прегледување



Снимање..... 13

Прегледување..... 15

Прегледување на слики на ТВ. 16

Име и функција на секој дел.... 17

Индикаторите исклучени додека се снима/прегледува..... 19

Изведување различни функции
- “ ДОМА” и “ ОПЦИИ”
..... 21

Сочувување на слики..... 23

Бришење на слики..... 24

Поврзување со компјутер

Репродукција со компјутер 26

Инсталирање и прегледување на
“Handycam Прирачникот”(PDF)... 26
Инсталирање “Picture Motion
Browser”..... 26

Несакани проблеми

Несакани проблеми..... 30

Додатни информации

Предупредувања..... 32

Технички карактеристики.

За брендот

- “Handycam” и **HANDYCAM** се регистрирани брендови на Sony Corporation.
- “AVCHD” and “AVCHD” логотиповите се бренд на Matsushita Electric Industrial Co.,
- “Memory Stick,” “,” “Memory Stick Duo,” “MEMORY STICK Duo,” “Memory Stick PRO Duo,” “MEMORY STICK PRO Duo,” “Memory Stick PRO-HG Duo,” “MEMORY STICK PRO-HG Duo,” “MagicGate,” “MAGIC GATE,” “MagicGate Memory Stick” and “MagicGate Memory Stick Duo” се брендови кои се регистрирани брендови на Sony Corporation.
- “x.v.Colour” е бренд на Sony Corporation.
- “BIONZ” е бренд на Sony Corporation.
- “BRAVIA” е бренд на Sony Corporation.
- “InfoLITHIUM” е бренд на Sony Corporation.
- Dolby и дуплиот -D симбол се брендови на Dolby Laboratories.
- HDMI, HDMI лого и High-Definition Multimedia Interface се брендови или регистрирани брендови на HDMI Licensing LLC.
- Microsoft, Windows, Windows Media, Windows Vista, и DirectX се или регистрирани брендови или брендови на Microsoft Corporation во Соединетите Американски Држави и/или други земји.
- Macintosh и Mac OS се регистрирани брендови на Apple Inc. во С.А.Д или/ и во други земји .
- Intel, Intel Core, and Pentium се брендови кои се регистрирани брендови на Intel Corporation или нивни помошници во Соединетите Американски Држави и други земји.
- Adobe, the Adobe logo, и Adobe Acrobat се или регистрирани брендови или брендови на Adobe Systems Incorporated во Соединетите Американски Држави и/или други земји.

Сите други имиња на продукти споменати овде можат да бидат брендови или регистрирани брендови на нивните помошни компании. Понатаму, ™ и “®” не се споменувани во секој случај во ова упатство.

Чекор 1: Полнење на батериите

Влез/Излез конектори

A/V Далечински конектор:

Компонента/видео и аудио излезен цек
HDMI OUT цек: HDMI мини конектор**LCD екран**снимка: 6.7 cm (2.7 type, aspect ratio 16:9)
Вкупен број на точки: 211 200 (960 × 220)**Генерално**Препорака за моќност: DC 6.8 V/7.2 V
(батерији)
DC 8.4 V (AC Адаптер)Средна потрошувачка: Додека камерата
снима користејќи го LCD со нормална
светлина:
HD: 3.3 W
SD: 2.7 WРаботна температура: 0 °C to + 40 °C (32 °F to
104 °F)Температура во мирување: -20 °C to + 60 °C (-4
°F to +140 °F)Димензии (приближно.): 32 × 119 × 63 mm
(1 5/16 × 4 3/4 × 2 1/2 in.) (w/h/d)Вклучувајќи ги деловите за проектирање
32 × 119 × 63 mm
(1 5/16 × 4 3/4 × 2 1/2 in.) (w/h/d)вклучувајќи ги деловите за проектирање, и
вклучените прикачени батерији на полнење
Зафатнина (приближно.): 240 g (8 oz) само
главна единица300 g (10 oz) вклучувајќи ги и батериите
за полнење и “Memory
Stick PRO Duo”**Handycam Станица DCRA-C230****Влезни/Излезни конектори**A/V OUT цек: Компонентит/видео и аудис
излезен цекUSB цек: мини-B
(HDR-TG3E: само излезен)**Разделен USB Терминален адаптер****Влезни/Излезни конектори**USB цек: мини-B
(HDR-TG3E: само излезен)**AC Адаптер AC-L200/L200B**Препорака за моќност: AC 100 V - 240 V, 50/60
Hz

Моментална потрошувачка: 0.35 - 0.18 A

Потрошувачка на

моќност: 18 W

Излезна волтажа: DC 8.4
V*Работна температура: 0 °C to + 40 °C (32 °F to
104 °F)Температура во мирување: -20 °C to + 60 °C (-4
°F to +
140 °F)Димензии (приближно.): 48 × 29 × 81 mm
(1 15/16 × 1 3/16 × 3 1/4 in.) (w/h/d)исклучувајќи ги деловите за проектирање
Зафатнина (приближно 170 g (6.0 oz)исклучувајќи го доводниот кабел
(струјното коло)**Батерији на полнење NP-FH50**

Максимум надворешна волтажа:

DC 8.4 V Надворешна волтажа:

DC 6.8 V

Капацитет: 6.1 Wh (900
mAh)

Тип: Li-ion

Дизајнот и спецификацијата се предмет на
промена без предупредување.

- Произведено по лиценца од Dolby Laboratories.

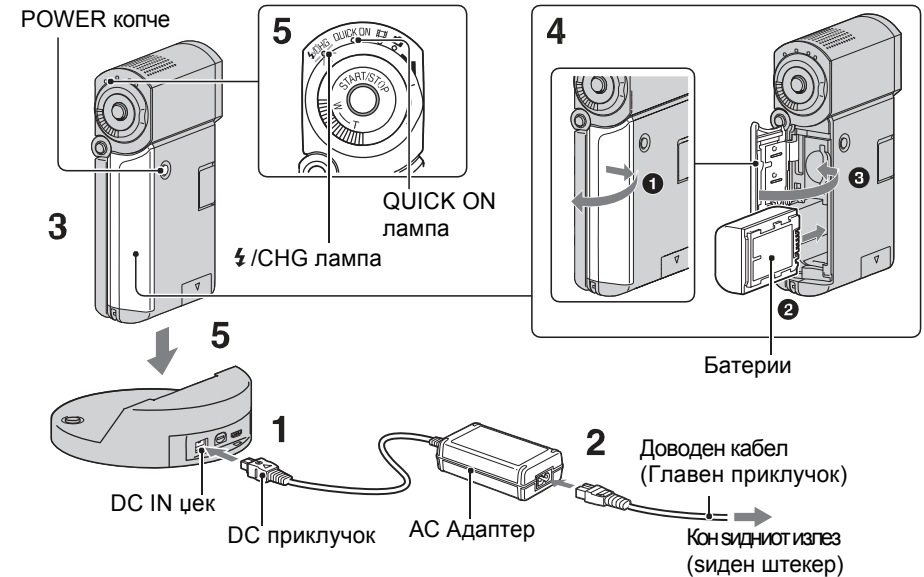

Може да ги полните “InfoLITHIUM” батериите NP-FH50 после приклучувањето на вашата камера.

Забелешки

- Не можете да приклучите никаква “InfoLITHIUM” батерија освен NP-FH50 на вашиот компјутер.

1 Поврзете го AC Адаптерот на DC IN цекот на Handycam Станицата.

Бидете сигурни дека \checkmark знакот на DC приклучокот е свртен нагоре.

2 Поврзете го доводниот кабел (главниот приклучок) на AC Адаптерот и сидниот излез.

3 Бидете сигурни дека LCD панелот е затворен.

4 Внесување на батериите.

- 1 Отворете го капакот за батерији/Memory Stick Duo cover.
- 2 Внесете ги батериите во правец додека на кликне.
- 3 Затворете го капакот на батериите/Memory Stick Duo cover.

5 Наместете ја камерата над Handycam Станицата како што е показано погоре, и ставете ја во Handycam Станицата внимателно, се до дното.

The \checkmark /CHG (charge) лампата светнува и полнењето почнува. The \checkmark /CHG (charge) лампата се исклучува кога батеријата е полна. Извадете ја камерата од Handycam Станицата.

Забелешки

- Не можете да ги полните батериите додека QUICK ON лампата трепка. Кога QUICK ON лампата трепка, притиснете POWER да ја исклучите камерата. Бидете сигурни дека QUICK ON лампата не свети пред полнење на батериите.

Одстранување на батериите

Исклучете ја вашата камера и отворете го капакот на батериите /Memory Stick Duo. Лизгајте ги батериите по шината за вадење. Бидете внимателни да не ви падне батеријата.

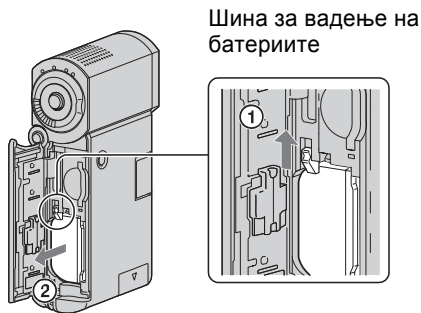

Забелешки

- Кога ќе ги извадите батериите или го исклучите the AC Адаптер, бидете сигурни дека (Movie)лампа (Still)лампа (стр. 10)/пристапна лампа (стр. 12)/QUICK ON лампите се исклучени.

Полнење на батериите со AC Адаптер

Затворете го LCD панелот кога вашата камера ќе се исклучи, потоа поврзете го AC Адаптерот во DC IN цекот на вашата камера.

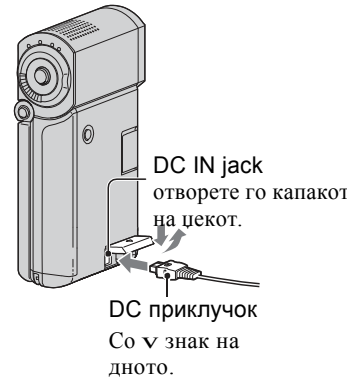

Достапно работно време за вклучените батерии

Време за полнење:
Приближно време (min.) потребно за комплетно полнење на испразнети батерии.

Време за снимање/Преслушување:
Приближно време (min.) за користење на комплетно полни батерии.

“HD” станици за висока дефиниција на квалитетот на слика, и “SD” станици за стандарден квалитет на слика,

	(Единица: мин.)	
	HD	SD
Време за полнење	135	
Време за снимање*1*2		
Продолжено време за снимање	100	120
Типично време за снимање*3	50	60
Време за преслушување*2	135	145

*1 [REC MODE]: SP

*2 Кога LCD задно светло е запалено.

*3 Типично време за снимање го покажува времето кога го повторувате снимањето старт/стоп, вклучување/исклучување на доводот и зумирање.

За одржување и чување на леќите

- Бришете ја површината на леќите со мека крпа во следниве случаи:
 - Кога има отпечатоци на прсти на површината на леќите.
 - На топли или влакни места
 - Кога леќите се изложени на солен воздух како на пример покрај море.
- Чувајте на добро вентилирани места, места со малку прав или валканост.
- За заштита од влага, периодично чистете ги леќите како што е опишано погоре. Препорачано е да работите со вашата камера барем еднаш месечно да се одржи оптималната состојба долго време.

Заполнење на прединсталираните

Батерии на полнење

Вашата камера има прединсталирани батерии на полнење за да ги задржи датата, времето и други дотерувања дури и кога вашата камера е исклучена. Прединсталираните батерии на полнење секогаш се полнат додека вашата камера е вклучена во ѕидниот довод (штекерот) преку AC Адаптерот или додека батеријата е приклучена. Батеријата на полнење ќе биде целосно испразнета за околу **3 месеци** ако воопшто не ја користите камерата. Користете ја вашата камерпосле полнењето на прединсталирањето на батериите на полнењето. Како и да е, дури и ако прединсталираните батерии на полнење не се наполнети, операциите на камерата нема да бидат афектирани додека не снимате податоци.

Процедури

Поврзете ја вашата камера на ѕидниот излез (штекерот) користејќи го вклучениот AC Адаптер, и оставете го со исклучен довод подолго од 24 часа.

Систем

- Видео формат на компресија: AVCHD (HD)/MPEG2 (SD)/JPEG (слики)
- Аудио формат на компресија: Dolby Digital 2/5.1ch Dolby Digital 5.1 Creator
- Видео сигнал: PAL бојор, CCIR стандард 1080/50i спецификација
- Формат за снимање: Филм (HD): AVCHD 1080/50i
Филм (SD): MPEG2-PS
Слики: Exif Ver.2.2*1
- Уред за снимки: 3.6 mm (1/5 type) CMOS сензор
Пиксели за снимка (слика, 4:3):
Макс. 4.0 мега (2 304 × 1 728) пиксели*2
Бруто: Приближно. 2 360 000 пиксели
Ефектива (филм, 16:9): Приближно. 1 430 000 пиксели
Ефектива (слики, 16:9): Приближно. 1 490 000 пиксели
Ефектива (слики, 4:3): Приближно. 1 990 000 пиксели
- Леќи: Carl Zeiss Vario-Tessar
10 × (Оптички), 20 ×, 120 × (Дигитални)
- Фокални леќи: F1.8 ~ 2.3
f=3.2 ~ 32.0 mm (5/32 ~ 1 5/16 in.)
Се конвертира на 35 mm камера во мирување
За филмови*3: 43 ~ 507 mm (1 3/4 ~ 20 in.) (16:9)
За слики: 38 ~ 380 mm (1 1/2 ~ 15 in.) (4:3)
- Бојор температура: [AUTO], [ONE PUSH], [INDOOR] (3 200 K), [OUTDOOR] (5 800 K)
- Минимум илуминација: 5 lx (лукс) ([AUTO SLW SHUTTR] [ON], Shutter speed 1/25 sec)

*1 “Exif” е фајл формат за слики, признаен од JEITA (Асоцијација на Јапонски Електронски и Информативни Технолошки Индустрii). Фајловите во овој формат може да имаат додатни информации како информации за дотерувањата на вашата камера за време на снимањето.

*2 Уникатната матрица на пиксели на Sony’s ClearVid CMOS сензорите и снимките на процесниот систем (BIONZ) овозможува резолузија на слики еквивалентна на опишаните големини.

*3 Фокалните должини на фигурите се актуелните фигури резултирани од широк агол на исчитување на пикселите.

Предупредувања

За користење и оддржување

- Да не се користат или оставаат камерата или додатоците на следниве локации:
 - Никаде каде што е екстремно топло, ладно или влажно. никогаш не ги оставајте изложени на температури над 60°C (140°F), како на директни сончеви зраци, во близина на грејни тела, или во кола паркирана на сонце. Може лошо да функционираат или да се оштетат. become
 - Во близина на силни магнетни полиња или механички вибрации. Камерата може лошо да функционира.
 - Во близина на радио бранови или радиација. Камерата нема да може да снима правилно.
 - Во близина на АМ примачи и видео опрема. Може да се појават шумови.
 - На песочна плажа или каде што има прашина. Ако песок или прав влезат во вашата камера, може лошо да функционира. Некогаш тоа не може да се поправи.
 - Во близина на прозор или надвор, каде што LCD екранот, или локата може да биде изложена на директни сончеви зраци. Ова го оштетува LCD екранот.
- Вашата камера нека работи на DC 6.8 V/7.2 V (батерији) или DC 8.4 V (AC Адаптер).
- За DC или AC операции, користете додатоци препорачани во тие инструкции за работа.
- Да не оставите вашата камера да се намокри, например, од дожд или морска вода. Ако вашата камера сепак се наводени, може лошо да функционира. Некогаш тоа не може да се поправи.
- Ако некој тврд предмет или течност влезе во кутијата, Исклучете ја вашата камера и повикајте го Sony дилерот да ја провери пред повторна употреба.
- Избегнете грубо ракување, расклопување, модифицирање, физички шок, или удар како удар со чекан, испуштање или газење на продуктот. Бидете посебно внимателни со леките.
- Чувајте ја исклучена вашата камера кога не ја користите.
- Да не ја виткајте вашата камера во крпа, на пример, додека работи. Со тоа ја зголемуваат температурата однатре.
- Кога го исклучувате доводниот кабел потегнете го приклучокот, а не кабелот.
- Да не се оштетува доводниот кабел (струјно коло)
- Одржувајте ги металните контакти чисти.

- Ако истече електролитичката течност од батеријата:
 - контактирајте го вашиот локален Sony сервис
 - измијте ја течноста која ќе дојде во контакт со вашата кожа.
 - ако течноста дојде во допир со вашите очи, измијте со многу вода и контактирајте доктор

■ Кога не ја користите камерата подолго време

- Периодично вклучувајте ја вашата камера и оставете да работи прегледувањето или снимањето снимки околу 3 минути.

LCD екран

- Да не вршите претеран притисок на LCD екранот, може да предизвика оштетување.
- Ако вашата камера се користи на ладно место, останатите снимки може да се појават на LCD екранот. Ова не е лошо функционирање.
- Кога ја користите вашата камера, позадината на LCD екранот може да се прегрее. Ова не е лошо функционирање.



■ За чистење на LCD екранот

Ако отпечаток од прсти или прашина го извалкаат LCD екранот, се препорачува да користите мека крпа за чистење. Кога го користите сетот за чистење на LCD екранот (опција), да не ставате течност за чистење директно на LCD екранот. Користете хартија за чистење навлажнета со течност.

За ракување со кутијата

- Ако кутијата е извалкана, Исклучете го телото на камерата со мека крпа малку намокрена со вода, а потоа избришете ја кутијата со мека сува крпа.
- Избегнете го следново за да избегнете оштетувања на крајот:
 - Користење хемикалии како разредувач, бензин, алкохол, хемиски крпи, средства за заштита, инсектициди и фактори за сонце.
 - Ракување со камерата со супстанции на вашите раце.
 - оставање на кутијата во контакт со гума или винилни објекти за подолг временски период .

За батериите

- Кога ќе ги извадите батериите, исклучете ја вашата камера и исклучете ги  (Movie) лампа  (Still) лампа (стр. 10)/приклучни лампи (стр. 12)/QUICK ON лампа.
- Доводот нема да биде набавен од батериите додека AC Адаптерот е поврзан на DC IN цекот на вашата камера или на Handycam Станицата, дури и кога доводниот кабел (главниот кабел) е исклучен од сидниот излез (сиден штекер).

За времето на полнење/снимање/преслушување

- Измерени времиња за употреба на камерата кои се препорачани:
 - 25°C (77°F) (10°C to 30°C (50°F to 86°F))
- Достапното време за снимање и прегледување ќе биде пократко кога ја користите камерата на ниски температури.
- Времето за снимање и преслушување ќе биде пократко во зависност од условите во кои ќе биде користена камерата.

За AC Адаптерот

- Користете го најблискиот доведен кабел (сидниот штекер) кога го користите AC Адаптерот. Исклучете го AC Адаптерот од сидниот излез (штекерот) веднаш, ако се појават било какви проблеми во работењето на вашата камера.
- Не го користете AC Адаптерот ставен во тесен простор, како на пример помеѓу сидот и намештајот.
- Да не ги поврзувате DC приклучокот на AC Адаптерот или терминалот батерији со никакви метални објекти. Ова може да предизвика проблеми во работењето.
- Дути и ако вашата камера е исклучена, AC изворот (струјното коло) е сеуште поврзано додека е поврзан со сидниот довод (штекерот) преку AC Адаптерот.

За користење на отворено

- Може да ја користите вашата камера во било која земја/ регион користејќи го AC Адаптерот вклучен со вашата камера. Исто, можете да ги полните и батериите. Користете ги комерцијално достапните AC адаптер за приклучокот доколку е потребно, во зависност од дизајнот на сидниот довод (штекерот). Видете го “Handycam прирачникот” (PDF) за детали.

Чекор 2: Вклучете го доводот, и дотерајте го датумот и времето

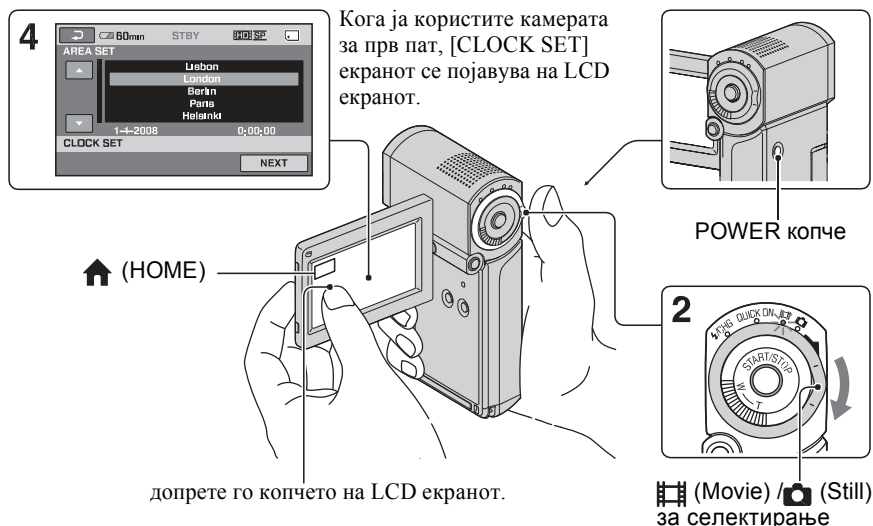

1 Отворете го LCD панелот.

Вашата камера се вклучува.

Да ја вклучите вашата камера кога LCD панелот е отворен, затворете го и отворете го повторно или притиснете POWER кога LCD Панелот е отворен.

За дотерување на LCD панелот, отворете го LCD панелот 90 степени накај камерата (1), тогаш ротирајте го во најдобар агол за снимање или репродукција (2). Можете да го ротираете LCD панелот до 270 степени до страната на леката (2).

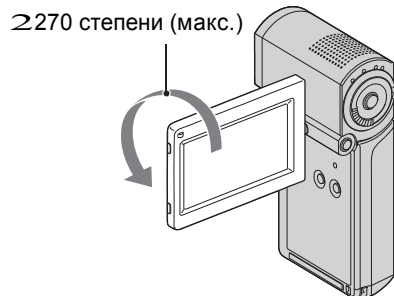
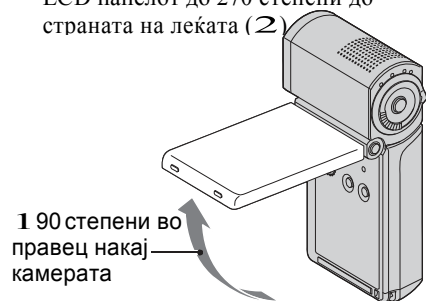

2 Лизгајте Movie / Still за селектирање со повторување во правец на стрелката додека дотичната лампа не се запали.

Movie: За снимање филмови

Still: За снимање фотографии

Одете до чекор 4 кога ја вклучувате камерата за прв пат.

• Кога ја вклучувате Still лампата, на екранот аспектиот размер е сменет на 4:3 автоматски (стандардно дотерување).

Само дијагностицирани појави /Предупредувачки индикатори

Ако индикатор се појави на LCD екранот, проверете го следното. Ако проблемот остане дури и ако се обидете неколку пати, контактирајте го вашиот Sony дилер или локални авторизирани Sony сервиси.

Индикатори	Причини/Решение
C:04: ss	• Батеријата не е "InfoLITHIUM" батерија NP-FH50. Користете "InfoLITHIUM" батерија NP-FH50 (стр. 7). • Поврзете го DC приклучок на AC Адаптерот на DC IN цекот на Handycam станицата или вашата камера безбедно (стр. 7).
C:13: ss/ C:32: ss	• Исклучете го доводот Поврзете ги повторно и работете повторно со камерата
E:20: ss/ E:31: ss/ E:61: ss/ E:62: ss/ E:91: ss/ E:94: ss	• се појавуваат пречки кои не можете да ги отстраните. Контактирајте го вашиот Sony дилер или локалниот авторизиран Sony сервис. Информирај за 5-digit code, стартувајќи од E
101-0001	• Кога индикаторот трепка полека, фајлот е оштетен или не се чита.
E	• Батеријата е слаба.
[]	• Температурата на вашата камера се качува. Исклучете ја камерата и оставете ја на ладно место.

Индикатори	Причини /Решение
[]	• Кога индикаторот трепка полека, празното место за снимање снимки е при крај. За типот на "Memory Stick" што можете да го користите за вашата камера, види страна 5. • "Memory Stick PRO Duo" не е внесена (стр. 12). • Кога индикаторот трепка брзо, нема доволно место за снимање снимки. избришете ги непотребните снимки или форматирајте "Memory Stick PRO Duo" откако ќе ги ставите снимките на друг посредник (стр. 24).
[]	• Фајлот со базата на податоци на снимките е оштетен • "Memory Stick PRO Duo" е оштетен. Форматирајте "Memory Stick PRO Duo" со вашата камера.
[]	• Некомпатибилен "Memory Stick PRO Duo" е инсталиран.
[]	• Пристапот до "Memory Stick PRO Duo" бил рестриктиран на друг уред.
[]	• Нешто не е во ред со светлото. • Количината на светло не е доволна. Користете флеш.
[]	• Камерата не е стабилна. Држете ја камерата мирна со двете раце. Но, забелешка дека индикаторот за предупредувањето за тресењето на камерата не се губи.

Несакани проблеми

Ако налетате на некој проблем додека ја користите вашата камера, користете ја следната табела да го решите проблемот. Ако проблемот остане, исклучете го од доводот и контактирајте го вашиот Sony дилер.

- За симптомите на вашата камера, видете “Handycam прирачник” (PDF) а за поврзувањ со компјутер, видете “PMB Водич.”

Не се вклучува доводот.

- Внесете ја наполнетата батерија во камерата (стр. 7).
- Поврзете го приклучокот на AC Адаптерот на сидниот излез (штекер) (стр. 7).

Камерата не работи дури и кога доводот е вклучен.

- Потребни се неколку секунди за вашата камера да биде спремна за работа откако доводот е вклучен. Тоа не е лошо работење.
- Исклучете го AC Адаптерот од сидниот излез (штекерот) или извадете ја батеријата, а потоа повторно поврзете после околу 1 минута. Ако функциите сеуште не работат, притиснете го RESET копчето (стр. 17) користејќи одбран објект (Ако го притиснете RESET копчето, сите дотерувања, вклучувајќи го и часот, се ресетираат.)





Вашата камера се загрева.

- Тоа е бидејќи доводот бил исклучен подолго време. Ова не е проблем.

Доводот нагло се исклучува.

- Исклучете го доводот повторно.
- Користете AC Адаптер.
- Наполнете ги батериите (стр. 7).

Притискање START/STOP или PHOTO

- Лизгајте  (Movie)/ (Still) свртете со селектирање на  (Movie) лампата или  (Still) лампата (стр. 13).
- Не можете да снимате снимки во мирување. Отворете го LCD панелот.
- Вашата камера снима снимки кои тукушто се снимени на “Memory Stick PRO Duo.” Не можете да направите нови снимки во тој период.
- “Memory Stick PRO Duo” е полна. Користете нова “Memory Stick PRO Duo” или форматирајте “Memory Stick PRO Duo.” Или избришете ги непотребните снимки (стр. 24).
- Тоталниот број на сцени од филмови и слики го премине капацитетот за снимање на вашата камера. Избришете ги непотребните снимки (стр. 24).

Не можете да го инсталирате “Picture Motion Browser.”

- Проверете ги предиспозициите на компјутерот кои се потребни за инсталирање на “Picture Motion Browser.”
- Инсталирајте “Picture Motion Browser” по одреден редослед (стр. 26).

“Picture Motion Browser” не работи правилно

- Завршете го “Picture Motion Browser” и рестартирајте го вашиот компјутер.

Вашиот компјутер не ја препознава вашата камера.

- Исклучете го уредот од USB цекот на компјутерот освен од тастатурата, глушецот и од вашиот компјутер.
- Исклучете го USB кабел од компјутерот и од Handycam станицата или разделниот USB Терминален адаптер, и рестартирајте го компјутерот, потоа поврзете го компјутерот со вашата камера повторно по правилен ред.

3 Допрете (HOME) → (дотерување) → [ЧАС/ ЈАЗИК] → [ЧАС ДОТЕРАН].

4 Избери ја саканата географска област со па допрете [NEXT].

5 Дотерајте [ЛЕТНО ВРЕМЕ], [Y] (година), [M] (месец), [D] (ден), час и минута, па допрете .





Часовникот почнува.

Исклучување на доводот





Когаснимањето е подготвено/состојба на снимање, затвори го LCD панелот, потоа притиснете POWER. Поинаку, затворете го LCD панелот или притиснете POWER.

Совети

- Датумот и времето не се појавуваат во текот на снимањето, но се автоматски снимени на “Memory Stick PRO Duo,” и можат да бидат исклучени за време на прегледувањето.
- Можете да ги исклучите сигналите за работењето со допир  (HOME) →  (SETTINGS) → [SOUND/DISP SET] → [BEEP] → [OFF].
- Кога ќе го затворите LCD панелот за време на мирување/ снимање, QUICK ON лампата светнува и вашата камера започнува процес на исклучување. Ако [QUICK ON STBY] е дотеран на [OFF] на HOME MENU (стр. 22), затварањето на LCD панелот прави вашата камера да се исклучи.

Промена на јазикот

Можете да го смените екранот на дисплејот да покажува пораки на одреден јазик.

Допри  (HOME) →  (SETTINGS) → [CLOCK/  LANG] → [ LANGUAGE SET], тогаш одберете го посакуваниот јазик.

Чекор 3: Внесување на “Memory Stick PRO

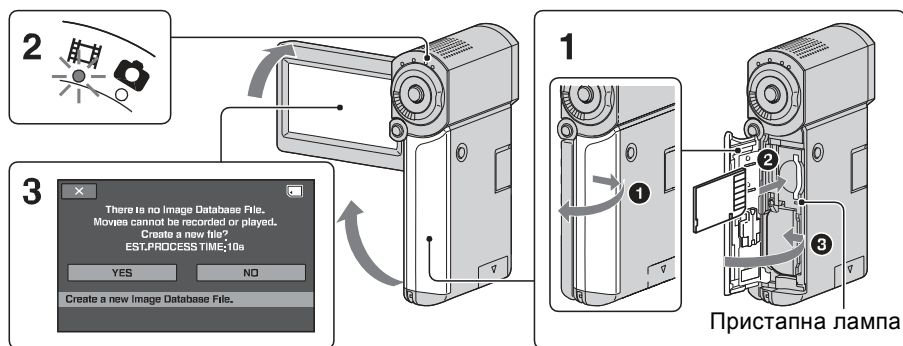

Ако внесете нов “Memory Stick PRO Duo,” [Create a new Image Database File.] се појавува на екранот.

Види страна 5 за “Memory Stick” кој можете да го користите за вашата камера

1 Внесете го “Memory Stick PRO Duo.”

- 1 Отворете го капакот на Memory Stick Duo .
- 2 Внесете го “Memory Stick PRO Duo” во правецот додека не кликне.
- 3 Затворете го капакот на Memory Stick Duo.

2 Отворете го LCD панелот и вклучете ја (Movie) лампата.

3 На [Create a new Image Database File.] екранот, допрете [YES].



Да го извадите “Memory Stick PRO Duo”

Отворете го капакот на Memory Stick Duo, лесно притиснете ја “Memory Stick PRO Duo” еднаш.



Забелешки

- Ако го затворите LCD панел кога вашата камера е вклучена во друг уред со USB кабелот, снимените снимки можар да се изгубат.

Совети

- Ако [USB SELECT] екранот не се појави, допри  (HOME) →  (OTHERS) → [USB CONNECT].

Забелешки

- Да не правите ништо од следново додека  (Movie) /  (Still) лампите (стр. 10), пристапната лампа или QUICK ON лампата (стр. 7) свети или трепка. Инаку, апаратот може да биде оштетен, снимените слики може да бидат изгубени или може да се појават други проблеми.
 - Да го вадите “Memory Stick PRO Duo” од камерата,
 - Да ги вадите батериите или AC Адаптерот
 - Да ја тресете или удирате вашата камера
- Да не го отварате капакот на батериите на Memory Stick Duo додека снимате.
- Ако го форсирате “Memory Stick PRO Duo” во отворот во погрешна насока “Memory Stick PRO Duo,” Memory Stick Duo отворот, или податоците слики може да се оштетат.
- Ако [Failed to create a new Image Database File. It may be possible that there is not enough free space.] се покаже во чекор 3, форматирајте “Memory Stick PRO Duo” (стр. 24). Забелешка дека форматирањето ќе ги избрише сите податоци снимени на “Memory Stick PRO Duo.”

Снимање

- Селектирајте го јазикот за да биде инсталирана апликацијата, потоа притиснете [Next].
- Кога на екранот ќе се појави потврда за конекцијата, поврзете ја вашата камера со компјутерот по следниве чекори.

Кога се користи Handycam Станица

- Handycam станицата и излезот на сидот (штекерот).
- Set your camcorder onto the Handycam
- Поврзете го (USB) кабелот на

Handycam станицата (стр. 18) на компјутерот користејќи го вклучениот USB кабел. [USB SELECT] екранот се појавува на вашата камера автоматски

- Допрете [USB CONNECT] на [USB SELECT] екранот на вашата камера
- Кога користите разделен USB Терминален адаптер

1 Поврзете го разделниот USB терминален адаптер на вашата камера.

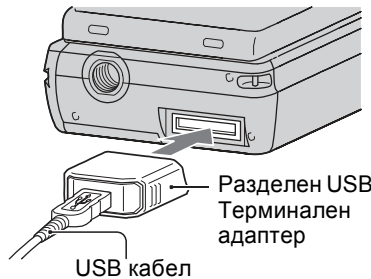

- Поврзете го AC адаптерот на вашата камера и видниот излез (штекерот), па вклучете ја вашата камера.
- Поврзете го USB кабелот поврзан со разделниот USB терминален адаптер на вашиот компјутер. [USB SELECT] екран се појавува на вашата камера автоматски.
- Допрете [USB CONNECT] на [USB SELECT] екран на вашата камера.

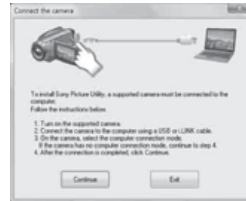

- Притиснете [Continue].
 - Чита [License Agreement], селектирај [I accept the terms of the license agreement] ако се согласувате, па одберете [Next].
 - Потврдете ги инсталационите дотерувања, па притиснете [Install].
 - Следете ги инструкциите на екранот да го инсталирате софтверот.
- Во зависност од компјутерот, можеби ќе треба да инсталирате трета партија софтвер. Ако се појави екранот за инсталирање, следи ги инструкциите за да го инсталирате бараниот софтвер.

qa Рестартирајте го компјутерот ако побара да ја комплетира инсталацијата.

qs Поместете го CD-ROM од диск драјвот на вашиот компјутер.

За исклучување на USB кабелот

- Притиснете [] иконата → [Внимателно извадете го USB Mass Storage Device] → [OK] (само Windows 2000) на задачата обидете се на копчето десно на десктопот на компјутерот
- Допрете [END] → [YES] на екранот на вашата камера.
- Исклучете го USB кабелот.

За работа со “Picture Motion Browser”

Да го стартувате “Picture Motion Browser,” притиснете [Start] → [All Programs] → [Sony Picture Utility] → [PMB - Picture Motion Browser]. За основни операции на “Picture Motion Browser,” видете “PMB Водич.” Да се покаже “PMB Водич,” притиснете [Start] → [All Programs] → [Sony Picture Utility] → [Help] → [PMB Guide].

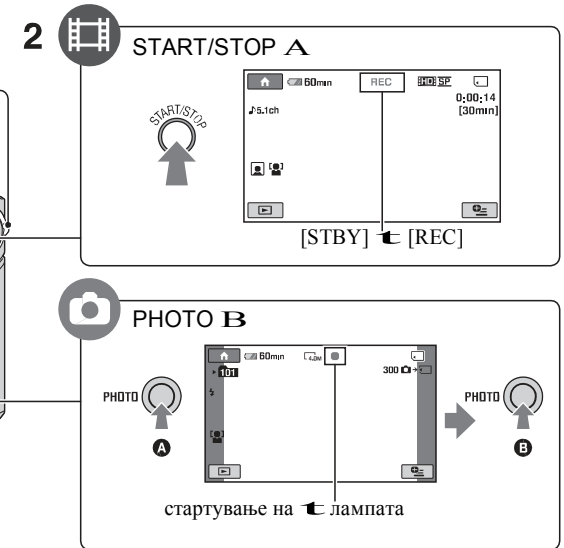
**1 Отворете го LCD панелот.****2 Лизгајте (Movie)/(Still) за селектирање C додека дотичната лампа се запали.**

- (Movie): За снимање филмови
- (Still): За снимање слики

3 Започнување со снимање .**Филмови****Притиснете START/STOP A.**

Да запре снимањето, притиснете START/STOP A повторно.

- Видете го “Handycam прирачникот” (PDF) да се покажат слики со SD (стандардна дефиниција) квалитет на слика.



Слики

Притиснете PHOTO B лесно да го наместите фокусот A (звучните сигнали), па притиснете цврсто B (капакот регистрира звуци). Кога [] се појави после []. Кога [] се изгуби, сликата е снимена.

Забелешки

- Ако го затворите LCD панелот за време на снимањето, снимањето ќе биде запрено.

Совети

- Ке го проверите слободното место на “Memory Stick PRO Duo” со допирање на  (HOME) →  (MANAGE MEDIA) → [MEDIA INFO].
- Можете да снимите слики со притискање на PHOTO **B** додека снимате филм.
- Ако фајлот на филмот надмине 2 GB, наредниот фајл за филмот се креира автоматски.
- Максимумот време за снимање на Sony “Memory Stick PRO Duo” е следново со начинот за снимање [HD SP] (автоматско дотерување):
 - 1 GB: приближно. 15 минути
 - 2 GB: приближно. 30 минути
 - 4 GB: приближно. 65 минути
 - 8 GB: приближно. 140 минути
 - 16 GB: приближно. 280 минути
- Кога се мери капацитетот на “Memory Stick PRO Duo”, 1 GB е еднаков на 1 билион бајти, пропорција која се користи за менаџмент на податоци.
- Проверето го бројот за снимени слики на LCD екранот на вашата камера (стр. 19).
- Можете да снимите слики од снимените филмови (HDR-TG1E). Видете го “Handycam прирачникот” (PDF) за детали.

CPU: Intel Pentium 4 2.8 GHz или побрз (Intel Pentium 4 3.6 GHz или побрз, Intel Pentium D 2.8 GHz или побрз, Intel Core Duo 1.66 GHz или побрз, Intel Core 2 Duo 1.66 GHz или побрз се препорачани.)

- Intel Pentium III 1 GHz или побрзи ги оневозможуваат следниве операции:
 - Пренесување на содржината на компјутер
 - One Touch Disc Burn
 - Креирање на AVCHD формат диск/DVD-видео
 - Копирање на диск
 - Процесирање на содржината само на SD (стандардна дефиниција) квалитет на снимка

Меморија: За Windows 2000, Windows XP: 512 MB или повеќе (препорачан е 1 GB или повеќе.)

За процесирање SD (стандардна дефиниција) квалитет на снимка само за содржинат, потребна е 256 MB меморија или повеќе.

For Windows Vista: 1 GB или повеќе.

Хард диск: Препорачан волумен на диск за инсталирање: Приближно 500 MB (10 GB или повеќе се потребни за креирање на AVCHD формат дискови.)

Екран: Минимум 1,024 × 768 точки

Друго:  USB порта (мора да биде стандардно, Hi-Speed USB (USB 2.0 компатибилно) е препорачано), DVD burner (CD-ROM драјвот е непходен за инсталација)

Внимание

Оваа камера фаќа снимки со висока дефиниција во AVCHD формат. Користење затворен PC софтвер, високо дефинираните снимки можат да се копираат на DVD посредник. Секаког, DVD посредното поврзување на AVCHD снимките не може да се користи со DVD базирани плеери или снимачи, како DVD плеери/ снимачи може да го отфрлат посредникот и да ја избришат содржината без предупредување. DVD посредникот кој содржи AVCHD снимка може да репродуцира на компатибилно Blu-ray Disc™ плеер/снимач или друг компатибилен уред..

Забелешки

- Можете да читате снимки снимени на “Memory Stick PRO Duo” во Memory Stick отвор на компјутерот. Како и да е, во следниве случаи, да не се користи Memory Stick отворот на компјутерот, туку поврзете ја вашата камера на вашиот компјутер со USB кабел:
 - Компјутерот не е компатибилен со “Memory Stick PRO Duo.”
 - Memory Stick Duo адаптер е побаран.
 - “Memory Stick PRO Duo” не може да чита во the Memory Stick отворот.
 - Читање податоци од the Memory Stickотворот е бавно.

■ Процедура за инсталација

Треба да го инсталирате софтверот на вашиот Windows компјутер **пред вклучување на вашата камера на вашиот компјутер**. Инсталирање е потребно само за првиот пат. Содржината за инсталирање и процедурите може да се различни в зависност од вашиот OS.

- 1 Потврди дека твојата камера не е поврзана со вашиот компјутер.
- 2 Вклучете го компјутерот.

Забелешки

- Логирај се како Administrator за инсталирање.
 - Затворете ги сите апликации на компјутерот пред инсталирање на софтверот.
- 3 Ставете го вклучениот CD-ROM во диск драјвот на вашиот компјутер. Сепојавува екранот за инсталирање.



Ако не се појави екранот

- 1 Притиснете [Start], потоа притиснете [My Computer]. (For Windows 2000, двапати притиснете [My Computer].)
- 2 Двапати притиснете [SONYPICUTIL (E:)] (CD-ROM) (диск драјв).
 - * Имиња на драјв (како (E:)) може да варираат во зависност од компјутерот.
- 4 Притиснете [Install].

Изведба со компјутер

Прирачник/да се инсталира софтверот

■ “Handycam Прирачник” (PDF)

“Handycam прирачник” (PDF) објаснува детали за вашата камера и нејзината практична употреба.

■ “Picture Motion Browser” (само за Windows корисници)

“Picture Motion Browser” е вклучениот софтвер. Вие ги уживате следниве операции:

- Креирање диск со one touch операцијата
- Пренесување снимки на компјутер
- Прикажување на внесени снимки
- Креирање на диск

Забелешка

• Добиениот програм “Picture Motion Browser” не е поддржан од Macintosh компјутер. За да употребувате Macintosh компјутер поврзан со камера, за детали видете ја следната веб страна.

<http://guide.d-imaging.sony.co.jp/mac/ms/us/>

Инсталирање и преглед на “Handycam Прирачникот” (PDF)

Да се види “Handycam прирачникот” (PDF), треба да инсталирате Adobe Reader на вашиот компјутер.

1 Вклучете го компјутерот.

2 Внесете го CD-ROM (вклучен) во диск драјвот на вашиот компјутер.

Се појавува селектираниот екран за инсталација.



3 Притиснете [Handycam Handbook].

Екранот за инсталација на “Handycam Handbook” (PDF) се појавува



4 Селектирајте го саканиот јазик и името на моделот на вашата Handycam, потоа внесете [Handycam прирачник (PDF)]. Стартува инсталацијата. Кога инсталацијата е комплетирана, иконата на “Handycam прирачникот” (PDF) се појавува на десктопот на вашиот компјутер.

- Името на моделот на вашата Handycam е отпечатан на пониската страна на површината на страната.

5 Внесете [Exit] → [Exit], па поместете го CD-ROM од драјв дискот на вашиот компјутер. Да го видете “Handycam прирачникот,” двапати притиснете на иконата на “Handycam прирачникот.”

Совети

• За Macintosh корисниците, следете ги следниве чекори:

- 1 Вклучете го компјутерот.
- 2 Ставете го CD-ROM (вклучен) во диск драјвот на вашиот компјутер.
- 3 Отворете [Прирачник] фолдер во CD-ROM, двапати притиснете [GB] фолдер и влечи-и-пушти го “Handbook.pdf” на компјутерот.

Инсталирање “Picture Motion Browser”

■ Систем препораки

OS: Microsoft Windows 2000 Professional SP4/Windows XP SP2*/Windows Vista*

* 64-бита едисија и Starter (Едисија) не се поддржани.

Препорачана стандардна инсталација. Операцијата не е осигурана ако врз OS е надградувано или е во оптоварена околина.

Прегледување

2 (гледање слики)

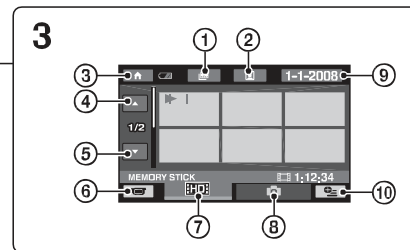
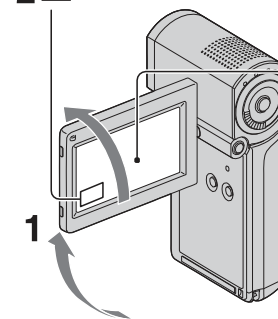

1 Одете на (Film Roll Index) екранот.

2 Одете на (Face Index) екранот.

3 Одете на (HOME)

4 Претходни 6 слики.

5 Наредни 6 слики.

6 Вратете се на екранот за снимање

7 Показување на филмови со HD (висока ефикасност) квалитет на слика*

8 Преглед на слики

9 Барање на слики по податоци

OPTION

се појавува кога одбирате филм со SD (стандардна дефиниција) квалитет на слика.

1 Отворете го LCD панелот да ја вклучите камерата.

2 Допри (VIEW IMAGES).

VISUAL INDEX екранот се појавува на LCD екранот (Може да одземе малку време да се покажат опциите за одбирање).

3 Старт на прегледување.

ФИЛМОВИ

Допрете го или SD знакот, а потоа селектирајте го саканиот филм за гледање.

Почеток на сцена / претходна сцена
Подвижна слика со допир
или пауза
Следна сцена

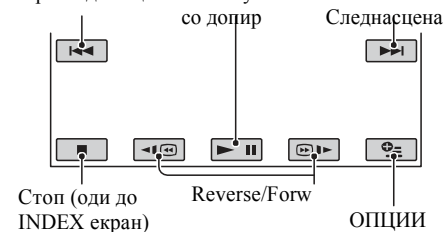

Стоп (оди до INDEX екран)

Reverse/Forw

ОПЦИИ

СЛИКИ

Допрете го знакот, а потоа изберете ја саканата слика.

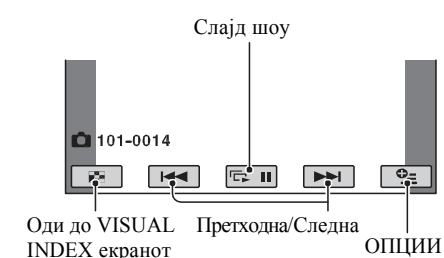





Оди до VISUAL INDEX екранот



Претходна/Следна

ОПЦИИ

За дотерување на волуменот на филм

Кога прегледувате филм, допрете  (ОПЦИЈА) →  знак → [ВОЛУМЕН], па дотерајте волумен со  / .

Совети

- На VISUAL INDEX екранот,  се појавува со слика на знакот кој е најскоро прегледан/снимен ( за слики). Кога ќе допрете филм означен со , можете да продолжите да го гледате од точката каде што застанал претходно.

Прегледување на слики на ТВ

Методите за поврзување и квалитет на слика (HD (висока дефиниција)/SD (стандардна дефиниција)) Разликата во имицот на ТВ екранот зависи од типот на ТВ што е приклучен, ивидот на поврзувањето.

Користете го вклучениот AC Адаптер како извор на енергија (стр. 7). Побарајте го прирачникот со инструкции вклучен со уредот за поврзување.

Забелешки



- Кога снимате, дотерајте [X.V.COLOR] до [ON] за прегледување на x.v.Color-Чувствителен ТВ. Некои дотерување може да треба да се дотераат додека се прегледува филмот на ТВ. Побарајте го прирачникот со инструкции за вашиот ТВ за детали.

Тек на репродукција

Свртете го приклучокот на ТВ со цекот за поврзување.

Побарајте го прирачникот за инструкции за ТВ.

↓
Поврзете ја вашата камера и ТВ барајќи на [TV CONNECT Guide].

Допрете  (HOME) →  (OTHERS) → [TV CONNECT Guide].

↓
Поврзете ги потребните поврзувања на вашата камера.

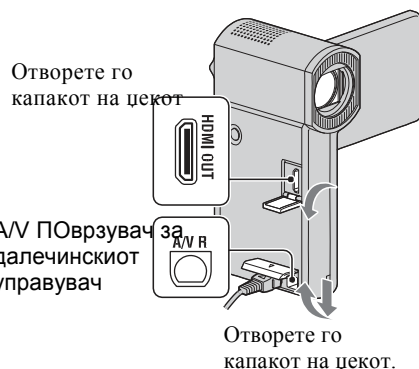

A/V Поврзувач за далечинскиот управувач

Отворете го капакот на цекот.

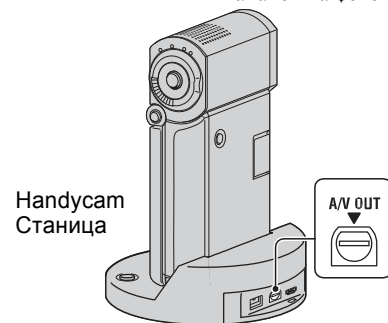

Handycam Станица

Забелешки

- Кога A/V кабелот за поврзување е користен за надворешни слики, тие се репродуцираат со SD (стандардна дефиниција) квалитет на слика.
- Вашата камера и Handycam Станицата одговараат со A/V Поврзувачкиот далечински управувач или A/V OUT цекот. Поврзете го A/V поврзувачкиот кабел или компонентниот A/V кабел или на Handycam станицата или на вашата камера. Ако го поврзете A/V поврзувачкиот кабел или компонентниот A/V кабел и во Handycam станицата и во вашата камера, во исто време, може да се појават пречки на сликата.

Забелешки

- Форматирањето ќе ги избрише сите податоци снимени на "Memory Stick PRO Duo."

Бришење снимки

Поврзување со USB кабел

Можете да префрлите на филм со префрлање на компатибилни DVD читачи итн., со HD (висока дефиниција) квалитет на слика.

Селектирајте го квалитетот на снимка на филмот што сакате да го избришете пред операцијата.

1 Допри (HOME) → (OTHERS) → [DELETE].

2 Допри [DELETE].

3 Допри [DELETE] или [DELETE], па допрете го филмот што го бришете

. Селектираниот филм е означен со ✓

4 Допри [OK] → [YES] → [OK].

Да ги избришете сите филмови одеднаш

Во чекор **3**, допрете [DELETE ALL] / [DELETE ALL] → [YES] → [YES] → [OK]

За бришење слики

1 Во чекор **2**, допри [] [DELETE].

2 Допри [] [DELETE], потоа допри сликата да биде избришана. Селектираните слики се означени со ✓

3 Допри [OK] → [YES] → [OK].

Совети

- Да се избришат сите слики одеднаш, чекор **2**, допри [] [DELETE ALL] → [YES] → [YES] → [OK].

Да се избришат сите слики (Формат)

Допрет (HOME) → (MANAGE MEDIA) → [MEDIA FORMAT] → [YES] → [YES] → [OK].

Име и функција на секој дел

Копчињата, цековите итн., кои не се објаснети во другите поглавја, се објаснети овде.

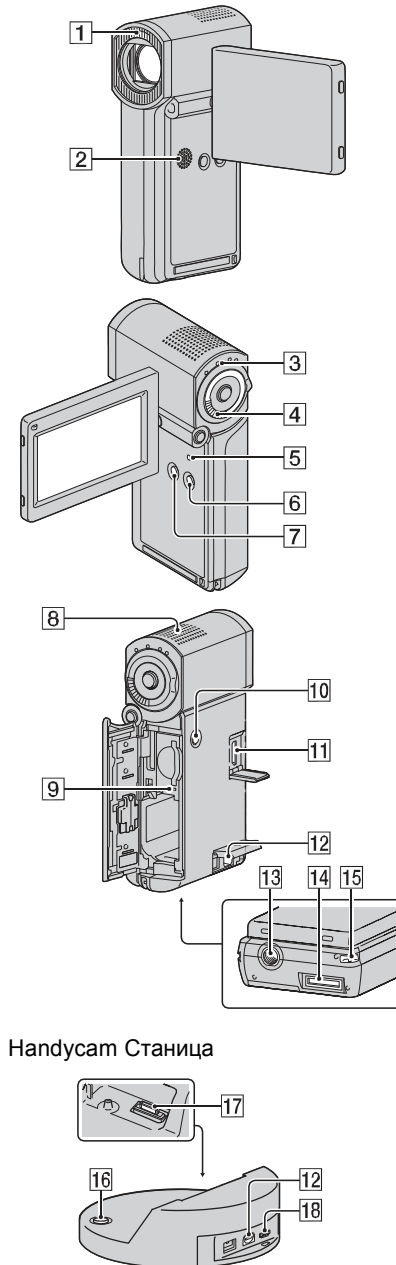

Handycam Станица

Снимање/Прегледување

1 Светло

Светлото се активира автоматски, зависно од условите за снимање со автоматско дотерување. Допрет (HOME) → (SETTINGS) → [PHOTO SETTINGS] → [FLASH MODE] да го смените дотерувањето.

2 Звучник

3 QUICK ON лампа

Трепкање додека е во мирување. Кога ќе го отворите LCD панелот додека QUICK ON лампата трепка, можете да го започнете снимањето за околу 1 секунда (QUICK ON). Трепкањето престанува и камерата се исклучува автоматски ако не ја користите одреден период додека е на мирување ([QUICK ON STBY], стр. 22).

4 Рачка за зумирање

Поместете ја рачката за зумирање полека за побавно зумирање. Поместувајте побргу за побрзо зумирање.

Можете да зголемите слики за околу 1.1 до 5 пати од оригиналната големина (Playback зумирање).

- Ако го допрте екранот додека зумирате на прегледување, точката што ќе ја допрете ќе се покаже во центарот на LCD екранот.

5 RESET копче

Притиснете RESET да ги иницирате сите дотерувања вклучувајќи го и часот..

6 EASY копче

Притиснете EASY да се покаже повеќето од дотерувањата се извршуваат автоматски за полесно снимање/прегледување. Да откажете, притиснете EASY повторно.

7 DISP/BATT INFO копче

Може да го свртите екранот кога ќе притиснете DISP/BATT INFO додека е вклучен доводот..

Можете да го проверите остатокот од батеријата кога ќе го притиснете откако ќе го отворите LCD панелот и ќе притиснете POWER да ја исклучите вашата камера.

8 Вграден микрофон

Звукот фатен од внатрешниот микрофон е променлив до 5.1ch сараунд звук и снимање.

9 Пристапна лампа

Кога пристапната лампа свети или трепка, вашата камера ги испишува/исчитува податоците на “Memory Stick PRO Duo.”

10 POWER копче

Притиснете POWER да ја вклучите вашата камера. Ако го притиснете додека камерата е вклучена, вашата камера ќе се исклучи.

- Кога ќе притиснете POWER да ја вклучите вашата камера додека LCD панелот е затворен, вашата камера ќе премине во мирување. Ако притиснете POWER додека вашата камера е во мирување, таа се исклучува.

13 Статичен приклучок (Површина на копчето) Поврзете го статичниот дел (опција) на статичниот приклучок користејќи статична завртка (опција: должината на завртката не треба да биде поголема од 5.5 mm (7/32 in.)).

15 Закачете на ременот на зглобот (Површина на копчето)

Закачете го ременот и ставете ја вашата рака во отворот заради превенција вашата камера да не падне и се оштети.

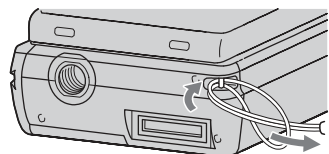

Поврзување со други уреди

11 HDMI OUT цек

Поврзете со HDMI кабел (опција).

12 A/V Далечински поврзувач/A/V OUT цек

Поврзете со компонентниот A/V кабел или A/V поврзувачки кабел.

14 Посреден поврзувач (површина на копчето) Поврзете ја вашата камера и Handycam станицата или разделниот USB терминален адаптер.

Со поврзување на USB терминалниот адаптер, можете да го поврзете USB кабелот на вашата камера без користење на Handycam станицата..

16 (DISC BURN) копче

Креирајте диск со поврзување на камерата со компјутерот, итн. За детали видете “PMB Водич” (стр. 28).

17 Посреден поврзувач (Handycam станица)

Поврзете го вашиот посреден поврзувач на вашата камера кога ќе ја приклучите вашата камера на Handycam станица.

18 (USB) цек

Поврзете со USB кабел.

- За HDR-TG3E: само со излез.

Делови на OPTION MENU

Деловите што може да ги дотерате само на OPTION MENU ќе бидат опишани подолу.

знак

[FOCUS], [SPOT FOCUS], [TELE MACRO], [EXPOSURE], [SPOT METER], [SCENE SELECTION], [WHITE BAL.], [COLOR SLOW SHTR]

знак

[FADER], [D.EFFECT], [PICT.EFFECT]

знак

[BLT-IN ZOOM MIC], [MICREF LEVEL], [SELF-TIMER], [TIMING], [RECORD SOUND]

– (Знак во зависност од ситуација/Нема знак)

[SLIDE SHOW], [SLIDE SHOW SET], [COPIES], [DATE/TIME], [SIZE]

Поврзување на вашата камера со други уреди

За детали, видете “Handycam прирачник” (PDF).

Поврзување со A/V поврзувачки кабел

Можете да префрлите на VCRs, DVD/HDD снимачи со SD (стандардна дефиниција) квалитет на слика.

Сочувување снимки

Поради лимитираниот капацитет на “Memory Stick PRO Duo,” бидете сигурни дека ќе ги сочувате податоците за снимките на некој надворешен посредник како DVD-R или хард диск на компјутер. Можете да ги сочувате снимките сочувани на камерата како што е опишано подолу.

Користење на компјутер

Со користење на “Picture Motion Browser” на вклучениот CD-ROM, вие може да ги сочувате снимките сочувани на вашиот компјутер со HD (висока дефиниција) квалитет на слика или SD (стандардна дефиниција) квалитет на слика.

Можете да препишете филмови со HD (висока дефиниција) квалитет на слика од компјутер на вашата камера, ако е потребно. За детали, видете “PMB водич” (стр. 28).

Креирање на диск со Еден Допир (One Touch Disc Burn)

Можете да сочувате снимки снимени на вашата камера директно на диск со лесно притиснање на (DISC)

Сочувување снимки на компјутер

Можете да сочувате снимки снимени од камерата на хард диск на компјутер.

Креирање на диск со селектирани снимки

Можете да сочувате снимки копирани на вашиот компјутер на диск. Можете исто да ги прикажете тие снимки.

(OPTION) MENU не може да се користи за време на during Easy Handycam операцијата.

Делови на HOME MENU

(CAMERA) категорија

MOVIE*

PHOTO*

SMTH SLW REC

(VIEW IMAGES) категорија

VISUAL INDEX*

INDEX*

INDEX*

PLAYLIST

(OTHERS) категорија

DELETE* DELETE],
 DELETE]

PHOTO CAPTURE (HDR-TG1E)

EDIT DELETE],
 DELETE], [DIVIDE]

PLAYLIST ADD], [ADD],
EDIT ADD by date],
 ADD by date],
 ERASE], [ERASE],
 ERASE ALL],
 ERASE ALL],
 MOVE], [MOVE]

PRINT

USB USB CONNECT], [DISC
CONNECT BURN]

TV CONNECT Guide*

(MANAGE MEDIA) категорија

SET

MEDIA INFO

MEDIA FORMAT*

REPAIR IMG.DB F.

(SETTINGS) категорија

Филмови [REC MODE], [AUDIO
Дотерување MODE], [WIDE SELECT],
[DIGITAL ZOOM],
[STEADYSHOT], [AUTO
SLW SHUTTR],
[X.V.COLOR],
[GUIDEFAME], [ZEBRA],
 REMAINING SET],
[SUB-T DATE], [FLASH
MODE]*, [FLASH LEVEL],
[REDEYE REDUC], [FACE
DETECTION], [INDEX
SET]*

Слики [IMAGE SIZE]*, [FILE
Дотерување NO.], [GUIDEFAME],
[ZEBRA], [FLASH MODE]*,
[FLASH LEVEL], [REDEYE
REDUC], [FACE
DETECTION]

Увид на [DATA CODE],
слики [DISPLAY]

Звук/екран [VOLUME]*, [BEEP]*, [LCD
Дотерување BRIGHT], [LCD BL LEVEL],
[LCD COLOR]

Излез [TV TYPE], [DISP OUTPUT],
Дотерување [COMPONENT]

Час/Јазик [CLOCK SET]*, [AREA
SET], [SUMMERTIME],
[LANGUAGE SET]*

Генерално [DEMO MODE],
Дотерување [CALIBRATION], [A.SHUT
OFF], [QUICK ON STBY],
[CTRL FOR HDMI]

* Можете да ги дотерате овие делови за време на Easy Handycam операцијата.

** Името на менио е сменето на [SOUND SETTINGS] за време на Easy Handycam операцијата..

Појавување на индикатори за време на снимање/прегледување

Recording movies

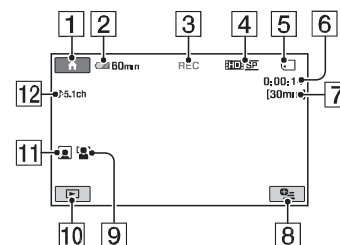

Снимање слики

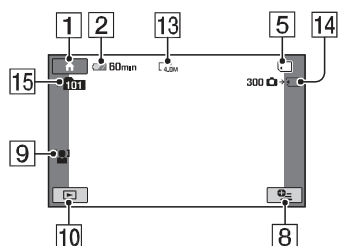

Прегледување филмови

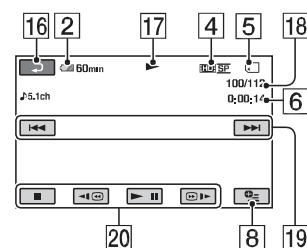

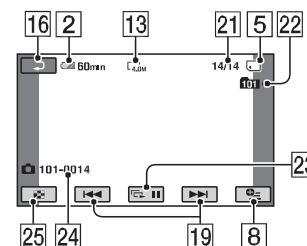

Прегледување на слики



- 1 HOME копче
- 2 Преостаната батерија (приближно.)
- 3 Статус на снимање ([STBY] (мирување) или [REC] (снимање))
- 4 Квалитет на снимање (HD/SD) и Модел на снимање (FH/HQ/SP/LP)
- 5 Посредник
- 6 Бројач (чес/минута/секунда)
- 7 Останато време за снимање
- 8 OPTION копче
- 9 FACE DETECTION
- 10 VIEW IMAGES копче
- 11 Фасе индекс за дотерување
- 12 5.1ch сараунд снимање
- 13 Големина на имицот
- 14 Приближен број на овозможени слики за снимање слики или на посредникот/Додека снима слики
- 15 Фолдер за снимањето
- 16 Копче за враќање
- 17 Модел за прегледување
- 18 Број на моменталниот филм/
Број на вкупно снимени филмови
- 19 Претходно/Следно копче
- 20 Копче за видео операции
- 21 Број на моментално снимени слики/
Број на вкупно снимени слики
- 22 Фолдер за прегледување
- 23 Копче за слајд шоу
- 24 Имиња на фајлови податоци
- 25 VISUAL INDEX копче

Изведување различни опции - “ HOME” и “ OPTION”

Менито се покажува на екранот со допир на  (HOME)/ (OPTION). За детали за делови на менито, види “Handycam прирачник” (PDF) (стр. 26).

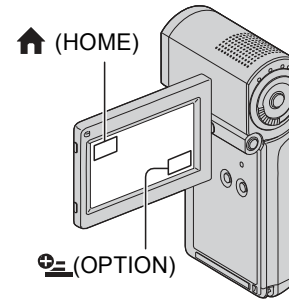

Користење на HOME MENU

Можете да го смените дотерувањето за ваша сигурност. Допри  (HOME) да се појави менито на екранот.





Делови на менито

Категорија



1 Допрете ја саканата категорија потоа делот за промена на дотерувањето.

2 Следете ги инструкциите на екранот.

Совети

- Ако делот не е на екранот, допрете   да ја смените страната
- да го скриете HOME MENU екранот, притиснете 
- Не можете симултано да селектирате или активирате избраните делови во моментот на снимање/прегледување ситуација.

Да се види објаснување за HOME MENU (HELP)

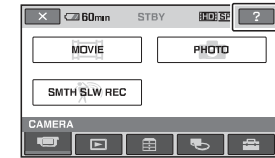

- 1 Допри  (HOME).
- 2 Допри  (HELP).

Дното на  (HELP) станува портокалово.



- 3 Допрете го делот за кој сакате да знаете. Кога ќе допрете дел, неговото објаснување се појавува на екранот. Да го внесете одбраниот дел, допрете [YES].

Користење на OPTION MENU

 OPTION MENU се појавува како посебно прозорче со десниот клик на глумчето од компјутерот. Притиснете  (OPTION) за приказ на деловите на менито кои во моментот сакате да ги смените.

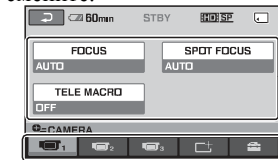

Делови на менито

Знак

1 Допрете го саканиот знак па делот за промена на дотерувањето

2 По комплетирање на дотерувањето, допри .

Забелешки

- Кога избраниот дел не е на екранот, допрете друг знак. Ако никаде не можете да го најдете делот, функцијата во моментната ситуација не е возможна.

Индикатори на LCD екраните

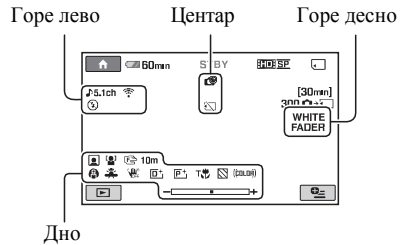

Следниве индикатори се појавуваат додека се снима/прегледува да индицира дотерување на вашата камера.





Горе лево

Индикатор	Значење
	AUDIO MODE
	Запамтено снимање
	Светло, REDEYE REDUC
	MICREF LEVEL ниско
	WIDE SELECT
	BLT-IN ZOOM MIC











Центар

Индикатор	Значење
	IMAGE SIZE
	Continuous slide show
	Color Slow Shutter
	PictBridge connecting
	Warning

Горе десно

Индикатор	Значење
	FADER
	LCD backlight off

Дно

Индикатор	Значење
	Picture effect
	Digital effect
	Manual focus
	СЕЛЕКЦИЈА НА СЦЕНА
	Баланс на светлина
	Сигурно исклучување
	EXPOSURE/ SPOT METER
	TELE MACRO
	ZEBRA X.V. COLOR
	Face Index
	FACE DETECTION

Совети

- Индикаторите и нивните позици се приближни и различни од тоа што всушност го гледате. Видете “Handycam прирачникот” (PDF) за детали.
- Податоците за снимањето и времето се снимени автоматски на “Memory Stick PRO Duo.” Тие не се покажуваат додека се снима. Како и да е, може да ги проверите на [DATA CODE] додека прегледувате.