

Multi Disc Player

Odtwarzacz wieloformatowy

PL Instalacja / połączenia

MEX-R1

© 2005 Sony Corporation Printed in Czech Republic (EU)

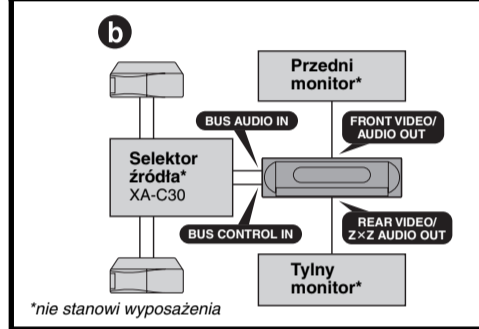
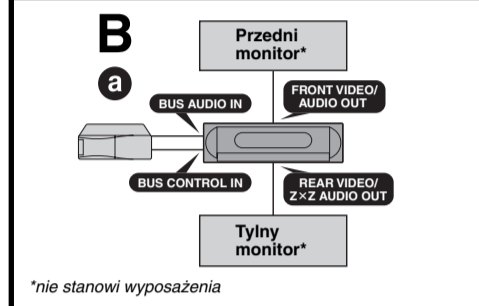
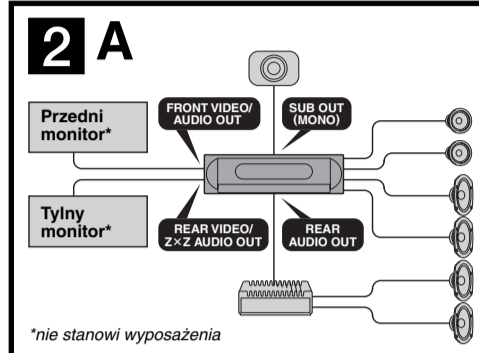
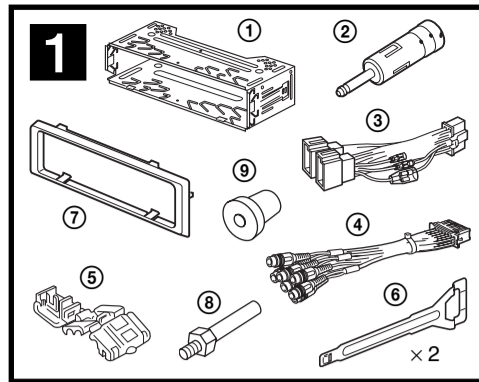

Ostrzeżenia

- Odtwarzacz jest przystosowany tylko do zasilania napięciem stałym 12 V z biegunem ujemnym na masie.
- Uważać, aby nie przyciąć żadnych przewodów śrubami albo ruchomymi częściami, na przykład szyną od fotela.
- Aby uniknąć zwarcia, przed wykonywaniem połączeń wyłączyć zapłon samochodu.
- Zanim przewód zasilający ③ zostanie podłączony do złącza zasilania pomocniczego, należy go podłączyć do urządzenia i głośników.
- Poprowadzić wszystkie przewody masy do wspólnego punktu masy.
- Dla bezpieczeństwa zainstalować taśmą izolacyjną wszystkie niepodłączone przewody.

- Uwagi o przewodzie zasilającym (żółtym)**
- Jeśli odtwarzacz jest podłączany wraz z innym sprzętem stereo, to znamionowy prąd wykorzystywanego obwodu musi być wyższy niż suma prądów bezpieczników w poszczególnych urządzeniach.
 - Jeśli żaden obwód w samochodzie nie ma wystarczającego prądu znamionowego, urządzenie należy podłączyć wprost do akumulatora.

Lista elementów (1)

- Numer na ilustracji odpowiada numerowi w opisie.
- Przed wysyłką z fabryki na urządzenie jest zakładana obejma ① i kołnierz ochronny ⑦. Przed montowaniem urządzenia należy użyć kluczyków odblokowujących ⑥ i zdjąć z urządzenia obejmę ① i kołnierz ochronny ⑦. Szczegóły podano w punkcie „Zdejmowanie kołnierza ochronnego i obejmy ⑥” na odwrocie.
- Nie wyrzucać kluczyków odblokowujących ⑥. Są one potrzebne przy wymontowywaniu urządzenia.

Ostrzeżenie

Aby uniknąć skaleczenia palca, ostrożnie obchodzić się z obejmą ①.

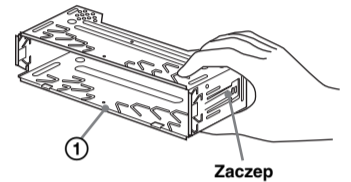

Uwaga

Przed instalacją należy upewnić się, czy zaczepy po obu stronach obejmę ① są odgięte do wewnątrz na głębokość co najmniej 2 mm. Jeśli zaczepy będą ustawione na wprost lub wygięte na zewnątrz, urządzenie nie zostanie właściwie zainstalowane i może wyskoczyć.

Przykład podłączeń (2)

Uwaga (2-A)

Przed podłączeniem wzmacniacza należy bezwzględnie podłączyć przewód masy.

Wskazówka (2-B-6)

Podłączenie dwóch lub większej liczby zmieniaczy CD/MD wymaga użycia selektora źródła XA-C30 (wyposażenie dodatkowe).

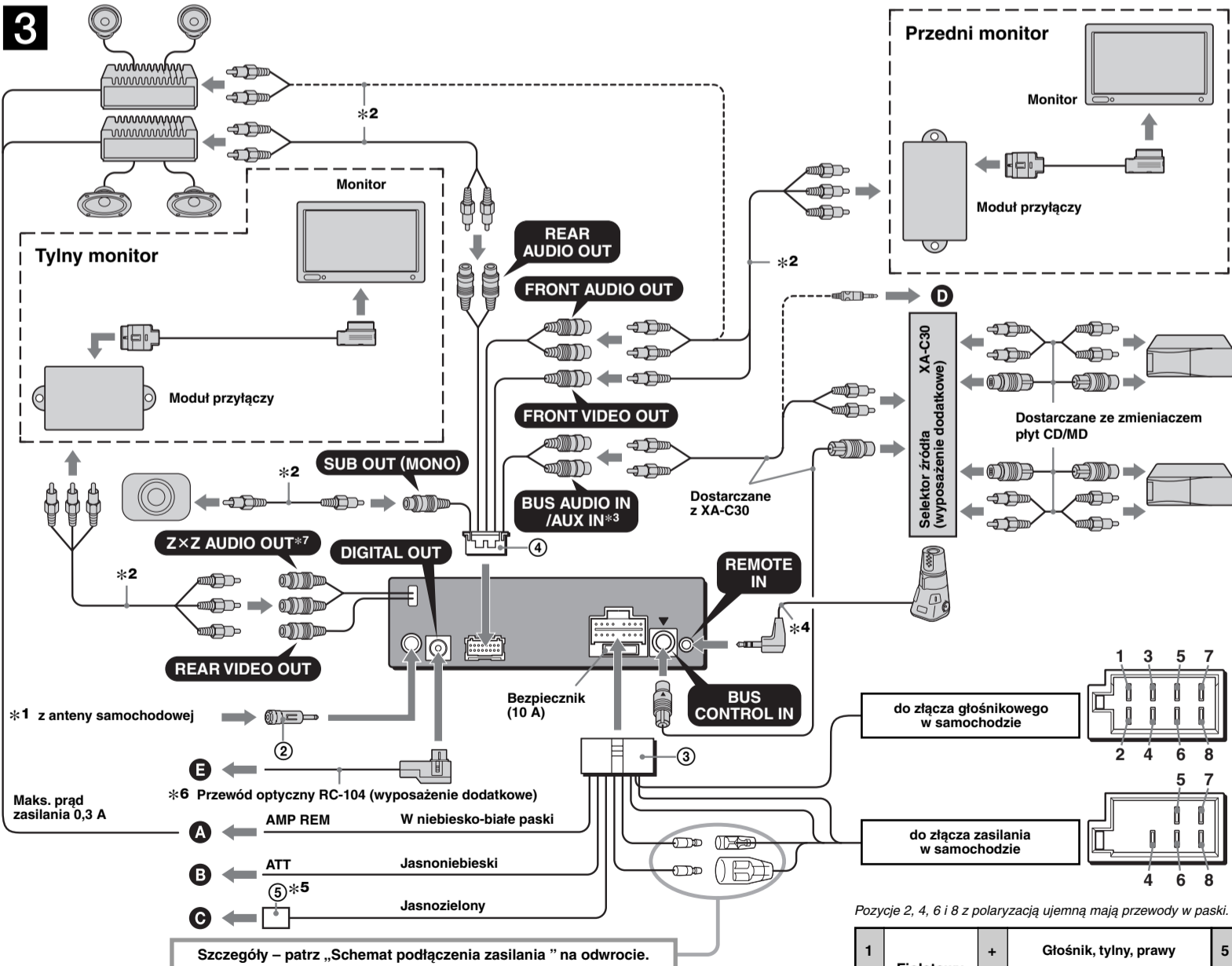

Sprzęt występujący na ilustracjach (nie stanowi wyposażenia)

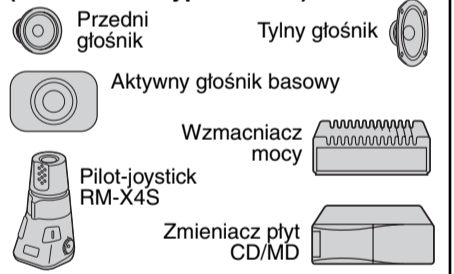

- ¹ Uwaga dotycząca podłączenia anteny. Jeśli w samochodzie jest wyposażony w antenę typu ISO (Międzynarodowej Organizacji Normalizacyjnej), to do jej podłączenia należy użyć dostarczonej przejściówki ②. Najpierw należy podłączyć antenę samochodową do dostarczonej przejściówki, a następnie do gniazda antenowego odtwarzacza.
- ² Przewód z wtykami cinch (wyposażenie dodatkowe).
- ³ W przypadku podłączenia oferowanego oddzielnie zmieniacza CD/MD nie można korzystać z gniazda AUX IN.
- ⁴ Włączyć przewodem do góry.
- ⁵ Informacje o podłączeniu przewodu stycznika hamulca postojowego i zakładaniu zacisku ⑤ podano w punkcie „Podłączenie przewodu hamulca postojowego (4)” na odwrocie.
- ⁶ Informacje o podłączeniu przewodu optycznego i adaptera optycznego podano w punkcie „Wykonywanie połączenia cyfrowego (5)” na odwrocie.
- ⁷ Reprodukacja dźwięku przez to gniazdo odbywa się tylko przy włączonej funkcji Zone x Zone. Poziom sygnał w tym gnieździe jest stały, bez względu na głośność nastawioną w odtwarzaczu.

Diagram połączeń (3)

- A** Do gniazda AMP REMOTE IN w dodatkowym wzmacniaczu mocy. To wyprowadzenie służy wyłącznie do podłączenia wzmacniacza mocy. Podłączenie dowolnego innego urządzenia grozi awarią.
- B** Do przewodu przyłączeniowego telefonu samochodowego.
- C** Do przewodu stycznika hamulca postojowego.
- D** Do dodatkowego urządzenia, takiego jak przenośny odtwarzacz audio.
- E** Do cyfrowego wzmacniacza lub urządzenia audio. Przewód optyczny RC-104 (wyposażenie dodatkowe) itp. należy podłączyć do wzmacniacza cyfrowego lub urządzenia audio wyposażonego dekodery Dolby Digital.

Pozycje 2, 4, 6 i 8 z polaryzacją ujemną mają przewody w paski.

4	Żółty	ciągłe zasilanie	7	Czerwony	odłączane zasilanie
5	Niebieski	sterowanie siłownikiem anteny	8	Czarny	masa
6	W pomarańczowo-białe paski	odłączane zasilanie oświetlenia	Pozycje 1, 2 i 3 nie mają szpilek.		

1	Fioletowy	+	Głośnik, tylny, prawy	5	+	Głośnik, przedni, lewy
2		-	Głośnik, tylny, prawy	6	-	Głośnik, przedni, lewy
3		+	Głośnik, przedni, prawy	7	+	Głośnik, tylny, lewy
4	Szary	-	Głośnik, przedni, prawy	8	-	Głośnik, tylny, lewy

4 Hamulec nożny

Przewód stycznika hamulca postojowego

Przewód stycznika hamulca postojowego

Użycie zacisku

Przewód stycznika hamulca postojowego

Przewód hamulca postojowego (jasnozielony) z wiązki ③

Hamulec ręczny

Przewód stycznika hamulca postojowego

5

Przewód optyczny RC-104 (wyposażenie dodatkowe)

7 1

182 mm

53 mm

2

Występy

3

Deska rozdzielcza

Scianka przeciwnożniowa

6 1

Prawidłowo ustaw kluczyki odblokowujące.

2

Haczykiem do wewnątrz.

8 A

OFF

B

Ostrzeżenie
Jeśli posiadany silownik antenowy nie jest wyposażony w przełącznik, podłączenie odtwarzacza za pomocą dostarczonego przewodu zasilającego ③ grozi uszkodzeniem anteny.

- Uwagi o przewodach sterujących i zasilających**
- Przewód sterowania silownikiem antenowym (niebieski) dostarcza napięcie stałe +12 V po włączeniu radia albo po włączeniu funkcji AF (częstotliwości zastępczych) lub funkcji TA (komunikatów o ruchu drogowym).
 - Jeśli w tylną / boczną szybę samochodu jest wbudowana antena UKF / SR / DL, trzeba podłączyć przewód sterowania silownikiem antenowym (niebieski) lub przewód wejścia zasilania akcesoriów (czerwony) do zacisku zasilania istniejącego wzmacniacza antenowego. Szczegóły można uzyskać w punkcie sprzedaży.
 - Urządzenie nie współpracuje z silownikiem antenowym bez przełącznika.

Podłączenie podtrzymujące zawartość pamięci
Jeśli jest podłączony żółty przewód wejścia zasilania, obwód pamięci będzie zasilany stale, nawet po wyłączeniu zapłonu.

- Uwagi o podłączeniu głośników**
- Wyłączyć urządzenie przed podłączeniem głośników.
 - Użyć głośników o impedancji od 4 do 8 omów i o wystarczającej mocy znamionowej. Inaczej głośniki mogą ulec uszkodzeniu.
 - Nie łączyć zacisków zestawu głośnikowego z karoserią samochodu ani nie łączyć zacisków prawych głośników z zaciskami lewych głośników.
 - Nie łączyć przewodu masy odtwarzacza z zaciskiem (-) głośnika.
 - Nie próbować łączyć głośników równolegle.
 - Podłączać tylko pasywne głośniki. Podłączenie do zacisków głośnikowych aktywnych głośników (z wbudowanymi wzmacniaczami) grozi uszkodzeniem odtwarzacza.
 - Aby uniknąć awarii, nie używać fabrycznie zainstalowanych w samochodzie przewodów głośnikowych, jeśli dla ujemnego bieguna (-) lewego i prawego głośnika jest wykorzystywany wspólny przewód.
 - Nie łączyć między sobą przewodów głośnikowych odtwarzacza.

Uwaga dotycząca połączeń
Jeśli głośnik i wzmacniacz są niewłaściwie połączone, na wyświetlaczu pojawia się napis „FAILURE”. Należy wówczas sprawdzić połączenie głośnika ze wzmacniaczem.

Zalecenia dla bezpieczeństwa

- Starannie wybrać miejsce instalacji, tak aby odtwarzacz nie utrudniał normalnego kierowania pojazdem.
- Unikać instalacji odtwarzacza w miejscach narażonych na kurz, brud, nadmierną wibrację i wysoką temperaturę – na przykład w bezpośrednim oświetleniu słonecznym albo obok przewodów ogrzewania.
- Aby instalacja była bezpieczna i pewna, używać tylko dostarczonego zestawu elementów do montażu.

Regulacja kąta montażu

Zamontować urządzenie pod kątem mniejszym niż 45°.

Podłączenie przewodu hamulca postojowego (4)

Konieczne podłączyć przewód hamulca postojowego (jasnozielony) z wiązki ③ do przewodu stycznika hamulca postojowego. Miejsce, w którym znajduje się przewód stycznika hamulca postojowego, zależy od modelu samochodu. Szczegółowe informacje można uzyskać od dealerów samochodowych lub w najbliższej autoryzowanej stacji serwisowej Sony.

Użycie zacisku
Zamocuj zacisk ⑤ na końcu przewodu hamulca postojowego (jasnozielonego) z wiązki ③ i na przewodzie stycznika hamulca postojowego.

- Uwaga**
Jeśli przewód stycznika hamulca postojowego jest bardzo cienki, podłączyć go bezpośrednio do przewodu hamulca postojowego (jasnozielonego) z wiązki ③ i nie używać zacisku ⑤.

Wykonywanie połączenia cyfrowego (5)

W przypadku podłączenia wzmacniacza cyfrowego lub urządzenia audio wyposażonego w dekodery Dolby Digital należy podłączyć przewód optyczny do gniazda DIGITAL OUT z tyłu urządzenia.

- Uwagi**
- Nie zginać nadmiernie przewodu optycznego. Zgięcie go w łuk o średnicy mniejszej niż 10 cm może nie pozwolić na reprodukcję dźwięku.
 - Użyć przewodu optycznego (wyposażenie dodatkowe) przeznaczonego do samochodowych systemów audio Sony.
 - Upewnić się, że przewód optyczny nie jest w żaden sposób ściśnięty ani zdeformowany przez sąsiadujące z nim przedmioty.
 - Nie dopuścić do zarysowania ani zabrudzenia elementów sprzęgających złącza.

Zdejmowanie kołnierza ochronnego i obejmy (6)

Przed instalacją urządzenia należy z niego zdjąć kołnierz ochronny ⑦ i obejmę ①.

- Zdejmij kołnierz ochronny ⑦.**
 - Zaczeć oba kluczyki odblokowujące ⑥ o kołnierz ochronny ⑦.
 - Pociągając za kluczyki odblokowujące ⑥, zdejmij kołnierz ochronny ⑦.
- Zdejmij obejmę ①.**
 - Wsuń oba kluczyki odblokowujące ⑥ między odtwarzacz a obejmę ①. Powinien rozleć się lekki trzask.
 - Pociągnij obejmę ① do dołu, po czym pociągnij odtwarzacz do góry, odłączając go od obejmy.

Przykład montażu (7)

Instalacja w desce rozdzielczej

- Uwagi**
- W razie potrzeby należy odgiąć występy na zewnątrz, zapewniając w ten sposób dokładne dopasowanie (7-2).
 - 4 zaczepy na kołnierzu ochronnym ⑦ muszą być właściwie wprowadzone w otwory urządzenia (7-3).

Jak zdjąć i założyć panel czołowy (8)

Przed instalacją urządzenia należy zdjąć z niego panel czołowy.

8-A Zdejmowanie

Przed zdjęciem panelu czołowego należy nacisnąć przycisk OFF. Następnie należy nacisnąć przycisk i pociągnąć panel do siebie.

8-B Zakładanie

Dopasować część A panelu czołowego do części B odtwarzacza, jak pokazano na ilustracji, po czym wcisnąć lewą stronę na miejsce, tak aby rozległ się lekki trzask.

Ostrzeżenie dotyczące instalacji w samochodzie, którego stacyjka nie ma położenia ACC (akcesoriów)

Po wyłączeniu zapłonu zawsze należy przytrzymać wciśnięty przycisk OFF na odtwarzaczu, aby w wyświetlaczu zniknęły wskazania. W przeciwnym razie wskazania nie znikną i będą powodowały zużycie akumulatora.

Przycisk RESET (9)

Po zakończeniu instalacji i połączeń należy zdjąć panel czołowy i długopisem itp. nacisnąć przycisk RESET.

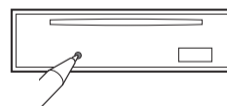

Schemat podłączenia zasilania

Złącza pomocniczego zasilania mogą się różnić w zależności od marki samochodu. Aby upewnić się, że wyprowadzenia są właściwie dopasowane, należy skontrolować schemat pomocniczego zasilania. Istnieją trzy podstawowe typy (pokazane na ilustracji pod spodem). Konieczna może być zamiana pozycji czerwonego i żółtego przewodu w przewodzie zasilającym odtwarzacza. Po właściwym dopasowaniu wyprowadzeń i przełączeniu przewodów zasilających należy podłączyć odtwarzacz do zasilania w samochodzie. W przypadku pytań i problemów dotyczących urządzenia, a nieomówionych w tej instrukcji, prosimy o porozumienie się ze sprzedawcą samochodu.

Złącze zasilania pomocniczego

a

Czerwony Czerwony

Żółty Żółty

4 Żółty	ciągłe zasilanie	7 Czerwony	odłączone zasilanie
---------	------------------	------------	---------------------

b

Czerwony Czerwony

Żółty Żółty

4 Żółty	odłączone zasilanie	7 Czerwony	ciągłe zasilanie
---------	---------------------	------------	------------------

c

Czerwony Czerwony

Żółty Żółty

samochód bez położenia ACC