

SONY[®]

4-446-737-11(1) (ES)

Sistema de cine en casa Blu-ray Disc[™]/DVD

Manual de instrucciones

ADVERTENCIA

No instale el equipo en un espacio reducido, como una estantería o un armario empotrado. Para reducir el riesgo de incendios, no cubra las aberturas de ventilación del equipo con periódicos, manteles, cortinas, etc.

No exponga el equipo a ninguna fuente de llamas al descubierto como, por ejemplo, velas encendidas.

Para reducir el peligro de incendio o descarga eléctrica, no exponga este equipo a goteos o salpicaduras, y no coloque sobre él objetos que contengan líquidos, tales como jarrones.

No exponga las pilas ni los equipos con pilas insertadas a calor excesivo, como luz solar, fuego o similares.

Para evitar lesiones, este equipo debe fijarse firmemente al suelo o a una pared, de acuerdo con las instrucciones de instalación.

Debe usarse solamente en interiores.

PRECAUCIÓN

El uso de instrumentos ópticos con este producto aumenta el riesgo de sufrir daños oculares.

Dado que el rayo láser usado en este sistema de cine en casa Blu-ray Disc/DVD es perjudicial para la vista, no intente desmontar la unidad. Recorra únicamente a la asistencia técnica proporcionada por personal cualificado.

CAUTION	CLASS 3R VISIBLE AND INVISIBLE LASER RADIATION WHEN OPEN. AVOID DIRECT EYE EXPOSURE.
VORSICHT	KLASSE 3R SICHTBARE UND UNSICHTBARE LASERSTRAHLUNG WENN GEÖFFNET. UNMITTELBAREN AUGENKONTAKT VERMEIDEN.
ADVARSEL	SYNLIG OG USYNLIG LASERSTRÅLING AF KLASSE 3R VED ÅBNING. UNDGÅ AT SE DIREKTE PÅ STRÅLEN.
ADVARSEL	SYNLIG OG USYNLIG LASERSTRÅLING I KLASSE 3R NÅR DEKSEL ÅPNEES. UNNGÅ DIREKTE EKSPONERING AV ØYENE.
VARNING	KLASS 3R SYNLIG OCH OSYNLIG LASERSTRÅLNING NÄR DENNA DEL ÄR ÖPPNAD. UNDVIK ATT DIREKT EXPONERA ÖGONEN FÖR STRÅLNINGEN.
VARO!	AVATTUNA LUOKAN 3R NÄKYVÄÄ JA NÄKYMÄTÖNTÄ LASERATELÄÄ. VÄLTÄ KATSEEN SUORAA ALITSTAMISTA.
警告	打开时有3类可见和不可见激光辐射，避免眼睛受到直射的照射
注意	打開時有第3類可視及不可見雷射輻射，避免眼睛直接暴露。

Este equipo está clasificado como producto CLASS 3R LASER (láser de clase 3R). Cuando se abre el receptáculo protector del láser, se emiten radiaciones láser visibles e invisibles, por lo que debe evitarse una exposición ocular directa.

Esta indicación se encuentra en el receptáculo protector del láser, dentro de la carcasa.

CLASS 1 LASER PRODUCT
LASER KLASSE 1
LUOKAN 1 LASERLAITE
KLASS 1 LASERAPPARAT
1类激光产品
第1類雷射產品

Este equipo está clasificado como producto CLASS 1 LASER (láser de clase 1).

Esta indicación se encuentra en la parte posterior externa.

La placa de características se encuentra en la parte inferior externa.

Para los clientes de Europa



Tratamiento de los equipos eléctricos y electrónicos al final de su vida útil (aplicable en la Unión Europea y en países europeos con sistemas de recogida selectiva de residuos)

La aparición de este símbolo en el producto o en su embalaje indica que no debe tratarse como un residuo doméstico normal, sino que debe llevarse al punto de recogida adecuado para el reciclaje de equipos eléctricos y electrónicos. Asegurándose de que este producto se deseché correctamente, ayudará a prevenir los efectos potencialmente negativos para el medio ambiente y la salud humana que podrían derivarse del tratamiento inadecuado de sus residuos. El reciclaje de materiales ayuda a preservar los recursos naturales.

Para obtener una información más detallada sobre el reciclaje de este producto, póngase en contacto con su ayuntamiento, con el servicio de eliminación de residuos domésticos o con el establecimiento donde adquirió el producto.

Solamente en
Europa



Eliminación de pilas usadas (aplicable en la Unión Europea y en países europeos con sistemas de recogida selectiva de residuos)

La aparición de este símbolo en la pila o en su embalaje indica que la pila incluida con este producto no debe tratarse como un residuo doméstico normal. En algunas pilas, este símbolo puede ir acompañado de un símbolo químico. El símbolo químico del mercurio (Hg) o el del plomo (Pb) se incluyen si la pila contiene más del 0,0005 % de mercurio o del 0,004 % de plomo.

Asegurándose de que estas pilas se desechen correctamente, ayudará a prevenir los efectos potencialmente negativos para el medio ambiente y la salud humana que podrían derivarse del tratamiento inadecuado de sus residuos. El reciclaje de los materiales ayuda a preservar los recursos naturales.

Si algún producto por motivos de seguridad, rendimiento o integridad de los datos requiere una conexión permanente con una pila incorporada, esta deberá sustituirse únicamente por personal técnico cualificado para ello.

Para garantizar que la pila sea tratada correctamente, lleve el producto al final de su vida útil al punto de recogida adecuado para el reciclaje de equipos eléctricos y electrónicos. Para todas las demás pilas, consulte el apartado donde se indica cómo retirarlas del producto de forma segura. Lleve la pila al punto de recogida adecuado para el reciclaje de pilas usadas.

Para obtener una información más detallada sobre el reciclaje de este producto o de la pila, póngase en contacto con su ayuntamiento, con el servicio de eliminación de residuos domésticos o con el establecimiento donde adquirió el producto.

Aviso a los clientes: la siguiente información se aplica únicamente a los equipos vendidos en países donde se apliquen las directivas de la UE.

Este producto ha sido fabricado por Sony Corporation, 1-7-1 Konan Minato-ku Tokyo, 108-0075 Japón, o en su nombre. Cualquier duda sobre la conformidad del producto respecto a la legislación de la Unión Europea deberá dirigirse al representante autorizado, Sony Deutschland GmbH, Hedelfinger Strasse 61, 70327 Stuttgart, Alemania. Para asuntos relacionados con el servicio técnico o la garantía, consulte las direcciones facilitadas en los documentos al efecto incluidos con el producto.

Por la presente, Sony Corp., manifiesta que este equipo cumple los requisitos esenciales y otras disposiciones relevantes de la Directiva 1999/5/EC.

Para obtener más información, vaya a la siguiente dirección URL:
<http://www.compliance.sony.de/>



Precauciones

Este equipo se ha probado y respeta los límites establecidos en la Directiva en materia de compatibilidad electromagnética para la utilización de un cable de conexión de menos de 3 metros de longitud (solamente en los modelos europeos).

Fuentes de alimentación

- Aunque apague la unidad, no se desconectará de la red eléctrica mientras permanezca conectada a la toma de corriente.
- Dado que la clavija principal se usa para desconectar la unidad de la red eléctrica, conéctela a una toma de corriente de fácil acceso. Si detecta cualquier anomalía en la unidad, desconecte inmediatamente la clavija principal de la toma de corriente.

Visualización de imágenes de vídeo en 3D

Algunas personas pueden experimentar incomodidad (fatiga visual, cansancio o náuseas) mientras ven imágenes de vídeo en 3D. Sony recomienda a todos los espectadores descansar a intervalos regulares mientras ven imágenes de vídeo en 3D. La duración y la frecuencia de los descansos necesarios varía de una persona a otra. Cada usuario debe decidir qué es lo que más le conviene. Si experimenta alguna molestia, debe interrumpir la visualización de las imágenes de vídeo en 3D hasta que desaparezca. Consulte a un médico si lo cree necesario. Asimismo, consulte

(i) el manual de instrucciones o el mensaje de precaución de cualquier otro dispositivo utilizado con este producto, o los contenidos de Blu-ray Disc reproducidos con él, así como (ii) nuestro sitio web (<http://esupport.sony.com/>) para obtener información actualizada. Tenga en cuenta que la vista de los niños pequeños (especialmente de aquellos menores de seis años) aún se encuentra en desarrollo. Consulte a un médico (por ejemplo, un pediatra o un oftalmólogo) antes de permitir que los niños pequeños vean imágenes de vídeo en 3D.

Los adultos deben vigilar a los niños pequeños para asegurarse de que sigan las recomendaciones indicadas anteriormente.

Protección contra copias

- Tenga en cuenta los avanzados sistemas de protección del contenido que se utilizan en los soportes de Blu-ray Disc y DVD. Estos sistemas, denominados AAC (Advanced Access Content System) y CSS (Content Scramble System), pueden incluir limitaciones a la reproducción, a la salida analógica y a funciones similares. El funcionamiento de este producto y las restricciones aplicadas pueden variar en función de la fecha de compra, ya que es posible que la administración de AAC adopte o modifique su normativa en materia de restricciones posteriormente a dicha fecha.

- Aviso de Cinavia
Este producto utiliza la tecnología de Cinavia para limitar el uso de copias no autorizadas de algunas películas y vídeos producidos con fines comerciales, así como de sus bandas sonoras. Cuando se detecte el uso prohibido de una copia no autorizada, se mostrará un mensaje y se detendrán la reproducción o la copia.

Puede obtener más información sobre la tecnología de Cinavia en el Centro de información al consumidor en línea (Cinavia Online Consumer Information Center), cuya dirección es <http://www.cinavia.com>. Para solicitar más información sobre Cinavia por correo, envíe una postal con su dirección postal a: Cinavia Consumer Information Center, P.O. Box 86851, San Diego, CA, 92138, EE. UU.

Derechos de autor y marcas comerciales

- Este sistema incorpora Dolby* Digital y el sistema Digital Surround de DTS**.
 - * Fabricado con licencia de Dolby Laboratories. Dolby y el símbolo de la doble D son marcas registradas de Dolby Laboratories.
 - ** Fabricado con licencia amparado por las siguientes patentes estadounidenses: 5.956.674; 5.974.380; 6.226.616; 6.487.535; 7.212.872; 7.333.929; 7.392.195; 7.272.567, así como otras patentes estadounidenses e internacionales emitidas y pendientes. DTS-HD y sus símbolos conjuntamente son marcas registradas de DTS, Inc. El producto incluye el software. © DTS, Inc. Todos los derechos reservados.
- Este sistema incorpora la tecnología High-Definition Multimedia Interface (HDMI™). Los términos HDMI y HDMI High-Definition Multimedia Interface, y el logotipo de HDMI son marcas comerciales o marcas comerciales registradas de HDMI Licensing LLC en Estados Unidos y otros países.
- Java es una marca comercial de Oracle y de sus filiales.

- “DVD logo” es una marca comercial de DVD Format/Logo Licensing Corporation.
- “Blu-ray Disc”, “Blu-ray”, “Blu-ray 3D”, “BD-LIVE”, “BONUSVIEW” y sus correspondientes logotipos son marcas comerciales de Blu-ray Disc Association.
- Los logotipos de “Blu-ray Disc”, “DVD+RW”, “DVD-RW”, “DVD+R”, “DVD-R”, “DVD VIDEO” y “CD” son marcas comerciales.
- “BRAVIA” es una marca comercial de Sony Corporation.
- “AVCHD 3D/Progressive” y el logotipo de “AVCHD 3D/Progressive” son marcas comerciales de Panasonic Corporation y Sony Corporation.
- “XMB”, “XMB” y “cross media bar” son marcas comerciales de Sony Corporation y Sony Computer Entertainment Inc.
- “PlayStation” es una marca comercial registrada de Sony Computer Entertainment Inc.
- El logotipo de “Sony Entertainment Network” y “Sony Entertainment Network” son marcas comerciales registradas de Sony Corporation.
- La tecnología de reconocimiento de música y vídeo y los datos relacionados los proporciona Gracenote[®]. Gracenote es el estándar del sector en tecnología de reconocimiento de música y de envío de contenido relacionado. Si desea más información, visite www.gracenote.com. Datos de CD, DVD, Blu-ray Disc y datos relacionados con vídeos y música de Gracenote, Inc., copyright © 2000-actualidad Gracenote. Gracenote Software, copyright © 2000-actualidad Gracenote. Una o más patentes propiedad de Gracenote se aplican a este producto y a este servicio. Consulte el sitio web de Gracenote para obtener una lista no exhaustiva de las patentes de Gracenote aplicables. Gracenote, CDDDB, MusicID, MediaVOCS, el logo y el logotipo de Gracenote, y el logo “Powered by Gracenote” son marcas comerciales o marcas comerciales registradas de

Gracenote, Inc. en Estados Unidos y otros países.



- Wi-Fi[®], Wi-Fi Protected Access[®] y Wi-Fi Alliance[®] son marcas registradas de Wi-Fi Alliance.
- Wi-Fi CERTIFIED[™], WPA[™], WPA2[™] y Wi-Fi Protected Setup[™] son marcas de Wi-Fi Alliance.
- La marca N es una marca comercial o una marca comercial registrada de NFC Forum, Inc. en Estados Unidos y otros países.
- Android es una marca comercial de Google Inc.
- La marca de palabra *Bluetooth*[®] y sus logotipos son marcas comerciales propiedad de Bluetooth SIG, Inc. y todo uso que Sony Corporation haga de dichas marcas está sujeto a una licencia. Otras marcas comerciales y nombres comerciales pertenecen a sus respectivos propietarios.
- Tecnología de codificación de audio MPEG Layer-3 y patentes, bajo licencia de Fraunhofer IIS y Thomson.
- Este producto incorpora tecnología patentada con licencia de Verance Corporation, y está amparada por la patente estadounidense 7.369.677 y por otras patentes estadounidenses e internacionales emitidas y pendientes. Ciertos aspectos de dicha tecnología cuentan con protección de derechos de autor y de secreto comercial. Cinavia es una marca comercial de Verance Corporation. Copyright Verance Corporation, 2004-2010. Todos los derechos reservados por Verance. Están prohibidos el desmontaje y la ingeniería inversa.

- Windows Media es una marca registrada o una marca comercial de Microsoft Corporation en Estados Unidos y en otros países. Este producto está protegido por ciertos derechos de propiedad intelectual de Microsoft Corporation. El uso o distribución de dicha tecnología fuera de este producto está prohibida sin una licencia de Microsoft o de una subsidiaria autorizada de Microsoft. Los propietarios de contenidos usan la tecnología de acceso a contenidos de Microsoft® PlayReady™ para proteger su propiedad intelectual, incluidos los contenidos protegidos por derechos de autor. Este dispositivo usa tecnología PlayReady para acceder a contenido protegido por PlayReady y WMDRM. Si el dispositivo no consigue aplicar correctamente las restricciones para el uso de contenidos, los propietarios de estos podrán solicitar a Microsoft que suspenda la capacidad del dispositivo para consumir contenido protegido por PlayReady. La suspensión no debe afectar al contenido no protegido o al contenido protegido por otras tecnologías de acceso a contenidos. Es posible que los propietarios de los contenidos exijan la actualización de PlayReady para permitir el acceso a ellos. Si no realiza la actualización, no podrá acceder a los contenidos que la requieren.
- DLNA™, el logotipo de DLNA y DLNA CERTIFIED™ son marcas comerciales, marcas de servicio o marcas de certificación de Digital Living Network Alliance.
- SDK de dispositivos Opera® de Opera Software ASA. Copyright Opera Software ASA, 1995-2013. Todos los derechos reservados.



- Todas las demás marcas comerciales pertenecen a sus respectivos propietarios.

- Los demás nombres de sistemas y productos son, en general, marcas comerciales o marcas registradas de sus fabricantes. Las marcas ™ y ® no se indican en este documento.

Información acerca de la licencia de usuario final

Acuerdo de licencia de usuario final de Gracenote®

Esta aplicación o dispositivo contiene software de Gracenote, Inc. de Emeryville, California (“Gracenote”). El software de Gracenote (el “Software de Gracenote”) permite que esta aplicación efectúe la identificación de discos y archivos y que obtenga información relativa a la música, incluidos el nombre, el artista, la pista y el título (“Datos de Gracenote”) de los servidores en línea o bases de datos integradas (denominados conjuntamente “Servidores de Gracenote”), entre otras funciones. El usuario podrá usar los Datos de Gracenote únicamente a través de las funciones para el usuario final previstas para esta aplicación o dispositivo.

El usuario acuerda utilizar los Datos de Gracenote, el Software de Gracenote y los Servidores de Gracenote únicamente para su uso personal y no comercial. El usuario acuerda no ceder, copiar, transferir o transmitir el Software de Gracenote o cualquier otro Dato de Gracenote a algún tercero. EL USUARIO ACUERDA NO USAR O APROVECHAR LOS DATOS DE GRACENOTE, EL SOFTWARE DE GRACENOTE O LOS SERVIDORES DE GRACENOTE, EXCEPTO EN LA MEDIDA DE LO PERMITIDO EXPRESAMENTE EN EL PRESENTE DOCUMENTO.

El usuario acuerda que su licencia no exclusiva para usar los Datos de Gracenote, el Software de Gracenote y los Servidores de Gracenote se extinguirá si incumple estas restricciones. Si su licencia expira, el usuario acuerda suspender todo y cualquier uso de los Datos de Gracenote, del Software de Gracenote y de los Servidores de Gracenote. Gracenote se reserva todos los derechos sobre los Datos de

Gracenote, el Software de Gracenote y los Servidores de Gracenote, incluidos todos los derechos de propiedad. Gracenote no será responsable en ningún caso de realizar pagos al usuario a cambio de cualquier información facilitada. El usuario acuerda que Gracenote, Inc. podrá hacer valer contra él directamente y en su propio nombre los derechos previstos en este Acuerdo.

El servicio de Gracenote usa un identificador exclusivo para registrar las consultas con fines estadísticos. El objetivo del identificador numérico asignado aleatoriamente es permitir que el servicio de Gracenote contabilice las consultas sin obtener ningún dato relativo a la identidad del usuario. Para obtener más información, véase la página web que incluye la Política de privacidad de Gracenote para este servicio.

La licencia del Software de Gracenote y de cada elemento de los Datos de Gracenote se concede al usuario "TAL CUAL". Gracenote no ofrece ninguna declaración o garantía, expresas o implícitas, relativas a la exactitud de los Datos de Gracenote procedentes de los Servidores de Gracenote. Gracenote se reserva el derecho a eliminar datos de los Servidores de Gracenote o a cambiar las categorías de los datos por cualquier motivo que considere suficiente. No se otorga ninguna garantía de que el Software de Gracenote o los Servidores de Gracenote no presenten errores, o de que el funcionamiento del Software de Gracenote o de los Servidores de Gracenote sea ininterrumpido. Gracenote no tiene la obligación de proporcionar al usuario tipos o categorías de datos nuevos, mejorados o adicionales que la empresa pueda proporcionar en el futuro, y es libre de interrumpir sus servicios en cualquier momento.

GRACENOTE SE EXIME DE TODA GARANTÍA EXPRESA O IMPLÍCITA, INCLUIDAS, A TÍTULO ENUNCIATIVO Y NO TAXATIVO, LAS GARANTÍAS IMPLÍCITAS DE COMERCIABILIDAD, IDONEIDAD PARA UN FIN DETERMINADO, TÍTULO Y NO INCUMPLIMIENTO. GRACENOTE NO

GARANTIZA LOS RESULTADOS OBTENIDOS POR EL USO DEL SOFTWARE DE GRACENOTE O DE CUALQUIER SERVIDOR DE GRACENOTE. GRACENOTE NO RESPONDERÁ EN NINGÚN CASO EN LOS SUPUESTOS DE DEMANDAS POR DAÑOS RESULTANTES O IMPREVISTOS, O POR LA PÉRDIDA DE BENEFICIOS O GANANCIAS.

© Gracenote, Inc., 2009

Acerca de este Manual de instrucciones

- Las indicaciones incluidas en este Manual de instrucciones describen los controles del mando a distancia. También es posible utilizar los controles de la unidad si tienen nombres idénticos o similares a los del mando a distancia.
- En este manual, “disco” se utiliza como término genérico para referirse a BD, DVD o CD, salvo que se especifique lo contrario en el texto o en las ilustraciones.
- Algunas ilustraciones se presentan como dibujos conceptuales y pueden diferir de los productos reales.
- Es posible que los elementos que aparecen en la pantalla del televisor varíen en función de la zona.
- El ajuste predeterminado aparece subrayado.

Índice de materias

Acerca de este Manual de instrucciones	8
Contenido de la caja	10
Guía de piezas y controles	11

Procedimientos iniciales

Paso 1: Instalación de los altavoces	16
Paso 2: Conexión del sistema	17
Conexión de los altavoces	17
Conexión del televisor	18
Conexión del otro equipo (decodificador o similar)	19
Conexión de la antena	20
Paso 3: Preparación para la conexión a la red	20
Paso 4: Realización de la operación Configuración fácil	22
Paso 5: Selección de la fuente de reproducción	23
Paso 6: Escucha de sonido surround	23

Reproducción

Reproducción de un disco	25
Reproducción desde un dispositivo USB	27
Cómo disfrutar de música de un dispositivo <i>Bluetooth</i>	27
Conexión de un smartphone mediante la función de escucha de una pulsación (NFC)	29
Reproducción a través de una red	31
Opciones disponibles	34

Ajuste del sonido

Selección del formato de audio, las pistas multilingües o el canal	37
Escucha de sonido de emisión multiplex	38

Sintonizador

Cómo escuchar la radio	38
Recepción del sistema de datos de radio (RDS)	40

Otras operaciones

Utilización de la función Control por HDMI para "BRAVIA" Sync	40
Ajustes de los altavoces	41
Uso del temporizador de apagado	42
Desactivación de los botones de la unidad	43
Control del televisor con el mando a distancia incluido	43
Ahorro de energía en el modo de espera	43
Exploración de sitios web	44

Opciones y ajustes

Uso de la pantalla de ajustes	46
[Actualizar red]	46
[Ajustes de pantalla]	47
[Ajustes de audio]	48
[Ajustes de visionado para BD/DVD]	49
[Ajustes de reproducción prohibida]	50
[Ajustes del sistema]	50
[Configuración de red]	52
[Ajuste de red fácil]	53
[Restaurar]	53

Información complementaria

Precauciones	54
Notas sobre los discos	56
Solución de problemas	57
Discos reproducibles	62
Tipos de archivos reproducibles	63
Formatos de audio compatibles	65
Especificaciones	65
Lista de códigos de idiomas	67
Índice	69

Contenido de la caja

- Guía de inicio rápido
- Guía de referencia
- Mando a distancia (1)
- Pilas R6 (tamaño AA) (2)
- Antena monofilar de FM (1)

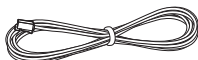

- Altavoces frontales (2)

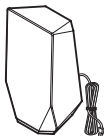

- Subwoofer (1)

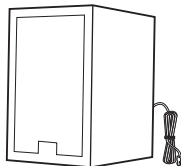

Guía de piezas y controles

Para obtener más información, consulte las páginas indicadas entre paréntesis.

Panel frontal

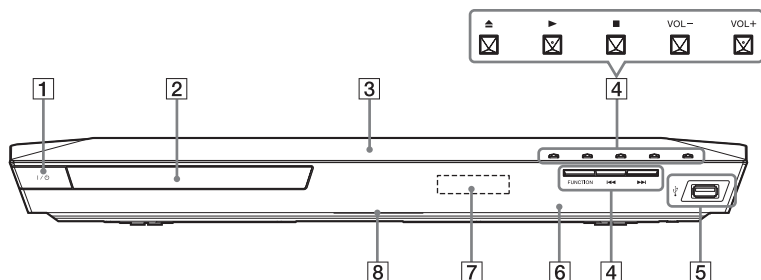

1 **I/⏻ (encendido/en espera)**

Permite encender la unidad, o ajustarla en el modo de espera.

2 **Bandeja de discos (página 25)**

3 **N (Marca N) (página 30)**

Sítue el dispositivo compatible con NFC cerca de esta indicación para activar la función NFC.

4 **Botones de operaciones de reproducción**

▲ (abrir/cerrar)

▶^{a)} b) (reproducir)

■^{b)} (detener)

VOL +/–^{a)}

◀◀/▶▶ (anterior/siguiente)

FUNCTION (página 23)

Permite seleccionar la fuente de reproducción.

a) Los botones ▶ y VOL + tienen un punto táctil. Utilícelo como referencia cuando use la unidad.

b) Mantenga presionado ▶ en la unidad durante más de 2 segundos; la demostración de sonido incorporada se reproducirá en el sistema. Pulse ■ para detener la demostración.

Nota

Durante la demostración, el nivel de volumen puede ser superior al que haya definido.

5 **🔌 Puerto (USB) (página 27)**

6 **📶 (sensor de mando a distancia)**

7 **Visor del panel frontal**

8 **Indicador LED**

Blanco: se ilumina cuando se enciende la unidad.

Azul (estado de *Bluetooth*):

- El sistema está listo para su emparejamiento: parpadea rápidamente
- Durante el emparejamiento: parpadea rápidamente
- Durante la conexión: parpadea
- Conexión establecida: se ilumina

Indicadores en el visor del panel frontal

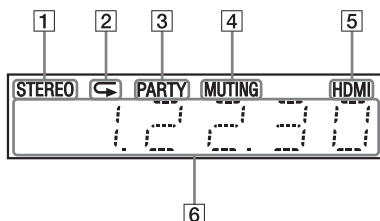

- 1 Se ilumina cuando se recibe sonido estéreo (solamente radio).
- 2 Se ilumina cuando está activada la reproducción repetida.
- 3 Se ilumina cuando el sistema reproduce a través de la función PARTY STREAMING.
- 4 Se ilumina cuando el sonido está desactivado.
- 5 Se ilumina cuando el conector HDMI (OUT) está conectado correctamente a un equipo conforme con HDCP (High-bandwidth Digital Content Protection) con entrada HDMI o DVI (Digital Visual Interface).

- 6 Muestra el estado del sistema como, por ejemplo, la frecuencia de radio o condiciones similares.

Al pulsar DISPLAY se muestran la información del flujo o el estado de decodificación cuando la función está ajustada en "TV".

Es posible que la información del flujo o el estado de decodificación no aparezcan en función del flujo o del elemento que se esté decodificando.

Nota

Cuando [Iluminación de la unidad principal] está definido como [Auto] en [Ajustes del sistema], el visor del panel frontal se apaga si no se hace funcionar la unidad durante unos 10 segundos.

Panel posterior

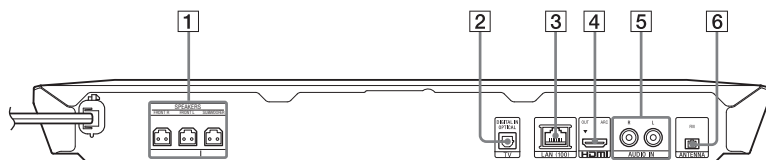

- 1 Tomas de SPEAKERS (página 17)
- 2 Toma de TV (DIGITAL IN OPTICAL) (página 18)
- 3 Terminal LAN (100) (página 20)
- 4 Toma HDMI (OUT) (página 18)
- 5 Tomas AUDIO IN (L/R) (página 19)
- 6 Terminal ANTENNA (FM) (página 20)

Mando a distancia

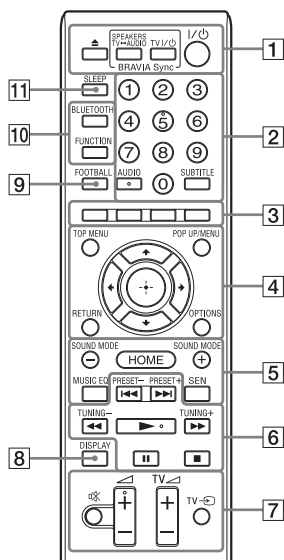

Los botones del número 5, AUDIO, + y tienen un punto táctil. Utilícelo como referencia cuando use el mando a distancia.

- : permite controlar el televisor (para obtener más información, consulte “Control del televisor con el mando a distancia incluido” (página 43)).

1 (abrir/cerrar)

Abre o cierra la bandeja de disco.

SPEAKERS TV

Permite seleccionar si el sonido del televisor se emitirá desde los altavoces del sistema o desde los del televisor. Esta opción funciona solamente si se ajusta [Control por HDMI] en [Sí] (página 50).

TV (encendido/en espera) (página 43)

Permite encender el televisor o ajustarlo en el modo de espera.

(encendido/en espera) (páginas 22, 39)

Permite encender el sistema o ajustarlo en el modo de espera.

2 Botones numéricos (páginas 39, 43)

Permiten introducir los números de título o capítulo, el número de la emisora memorizada, etc.

AUDIO (página 37)

Permite seleccionar el formato o la pista de audio.

SUBTITLE

Permite seleccionar el idioma de los subtítulos cuando se graban subtítulos en varios idiomas en un disco BD-ROM/DVD VIDEO.

3 Botones de color

Teclas de acceso directo para seleccionar elementos de los menús de algunos BD (también se pueden utilizar para las operaciones interactivas de Java de los BD).

4 TOP MENU

Permite abrir o cerrar el menú principal del BD o el DVD.

POP UP/MENU

Permite abrir o cerrar el menú emergente del BD-ROM o el menú del DVD.

OPTIONS (páginas 24, 34, 45)

Permite visualizar el menú de opciones en la pantalla del televisor o en el visor del panel frontal (la ubicación varía según la función seleccionada).

RETURN

Permite volver a la pantalla anterior.



Permiten desplazar el cursor a un elemento de la pantalla.

(introducir)

Permite introducir el elemento seleccionado.

5 **SOUND MODE +/- (página 23)**

Permite seleccionar el modo de sonido.

HOME (páginas 22, 41, 46)

Permite abrir o cerrar el menú principal del sistema.

MUSIC EQ

Selecciona el ecualizador programado previamente cuando se escucha música.

SEN

Accede al servicio en línea “Sony Entertainment Network™”.

6 **Botones de control de reproducción**

Consulte “Reproducción” (página 25).

◀◀/▶▶ (anterior/siguiente)

Selecciona el capítulo, pista o archivo anterior o siguiente.

◀◀/▶▶ (rápida/lenta/plano congelado)

Rebobina o avanza rápidamente durante la reproducción. Cada vez que pulse el botón, la velocidad de búsqueda cambiará.

Activa la reproducción a cámara lenta cuando se pulsa durante más de un segundo en modo de pausa.

Reproduce un fotograma cada vez que se pulsa en modo de pausa.

Nota

Los modos de reproducción inversa a cámara lenta y fotograma único no están disponibles para los discos Blu-ray 3D.

▶ (reproducir)

Permite iniciar o reiniciar la reproducción (reanudación de reproducción).

Permite activar la reproducción con un solo toque (página 40) cuando el sistema está encendido y se ha establecido la función “BD/DVD”.

|| (pausar)

Permite introducir una pausa o reiniciar la reproducción.

■ (parar)

Permite detener la reproducción y recuperar el punto de detención (punto de reanudación). El punto de reanudación de un título o una pista es el último punto reproducido o la última fotografía de una carpeta de fotografías.

Detiene la demostración de sonido incorporada.

Botones de control de la radio

Consulte “Sintonizador” (página 38).

PRESET +/-

TUNING +/-

7 **🔇 (silencio)**

Permite desactivar el sonido temporalmente.

◀ (volumen) +/-

Permite ajustar el volumen.

TV ◀ (volumen) +/- TV

Permite ajustar el volumen del televisor.

TV (entrada de TV) TV

Permite cambiar la fuente de entrada del televisor entre este y otras fuentes de entrada.

8 DISPLAY (páginas 26, 31, 39, 44)

Muestra la información de la reproducción y de la navegación por Web en la pantalla del televisor.

Permite visualizar la emisora de radio memorizada, la frecuencia, etc. en el visor del panel frontal.

9 FOOTBALL

Genera sonido optimizado para las retransmisiones de partidos de fútbol.

10 BLUETOOTH

Selecciona la función “BT”.

Cuando el indicador LED azul se apaga durante la función “BT”, pulse para iniciar el emparejamiento o conecte el dispositivo *Bluetooth* emparejado.

FUNCTION (página 23)

Permite seleccionar la fuente de reproducción.

11 SLEEP (página 42)

Permite ajustar el temporizador de apagado.

Procedimientos iniciales

Paso 1: Instalación de los altavoces

Instale los altavoces de acuerdo con la siguiente ilustración.

- (A) Altavoz frontal izquierdo (L)
- (B) Altavoz frontal derecho (R)
- (C) Subwoofer
- (D) Televisor

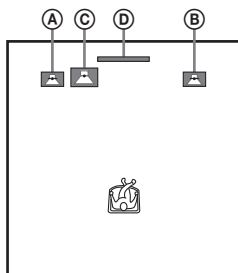

Dado que el sistema está equipado con tecnología S-Force PRO Front Surround* puede disfrutar de sonido surround con los altavoces situados delante de la posición de escucha.

- * S-Force PRO Front Surround 3D reproduce un sonido de distancia y espacio convincente, lo que da como resultado una experiencia de sonido surround real sin necesidad de disponer de altavoces de sonido envolvente.

Nota

- Tenga cuidado cuando coloque los altavoces o los soportes colocados en ellos en suelos tratados de manera especial (encerados, barnizados con aceites, pulidos, etc.), ya que pueden mancharse o decolorarse.
- No se apoye en el altavoz ni se cuelgue de él, ya que podría caerse.

Instalación de los altavoces en una pared

- 1 Prepare tornillos (no incluidos) adecuados para el orificio del reverso de cada altavoz. Consulte las ilustraciones siguientes.

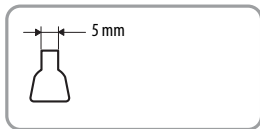
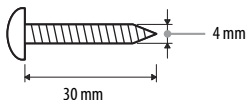

Orificio en el reverso del altavoz

- 2 Fije los tornillos a la pared. Deben sobresalir entre 5 mm y 7 mm.

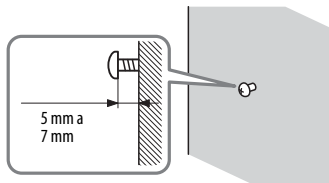

- 3 Cuelgue el altavoz sobre el tornillo.

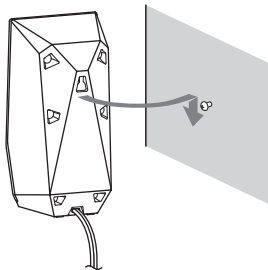

Nota

- Contacte con un instalador o una ferretería si tiene dudas sobre el material de la pared o los tornillos que conviene utilizar.
- Use tornillos adecuados para el material y la resistencia de la pared. Como las paredes de placas de escayola son especialmente frágiles, fije los tornillos a una viga y fije ésta a la pared. Instale los altavoces sobre una pared lisa y vertical que cuente con refuerzos.
- Sony no es responsable de accidentes o daños causados por una instalación inadecuada, la resistencia insuficiente de una pared o la instalación incorrecta de los tornillos, desastres naturales, etc.

Paso 2: Conexión del sistema

No conecte el cable de alimentación de la unidad a una toma de corriente hasta que haya realizado todas las demás conexiones.

Nota

Si conecta otro equipo con control de volumen, baje el volumen del equipo hasta un nivel en el que el sonido no se emita distorsionado.

Conexión de los altavoces

Conecte los cables de altavoz de modo que coincidan con el color de las tomas SPEAKERS de la unidad.

Cuando realice la conexión con la unidad, inserte el conector hasta que se oiga un clic.

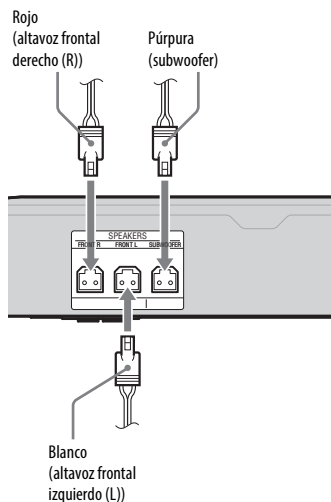

Conexión del televisor

Seleccione uno de los siguientes métodos de conexión, de acuerdo con las tomas de entrada del televisor.

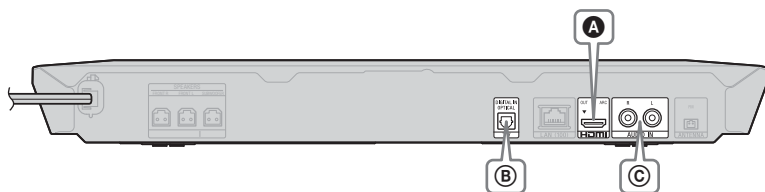

Conexión de vídeo

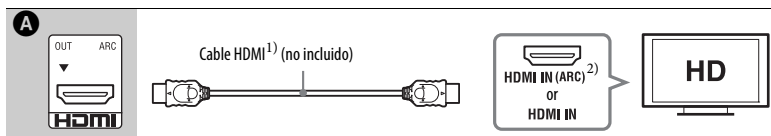

1) Cable HDMI de alta velocidad

2) Si la toma HDMI IN de su televisor es compatible con la función ARC (Audio Return Channel), una conexión de cable HDMI también podrá enviar una señal de audio digital desde el televisor. Para ajustar la función ARC, consulte [Audio Return Channel] (página 51).

Conexiones de audio

Si no conecta el sistema a una toma HDMI del televisor que sea compatible con la función ARC, realice una conexión de audio adecuada para escuchar el sonido del televisor a través de los altavoces del sistema.

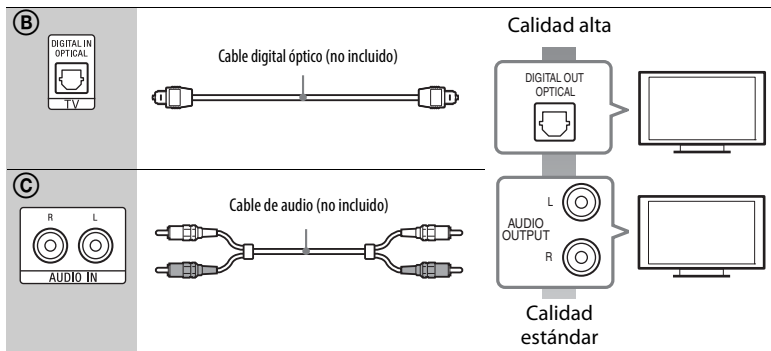

Conexión del otro equipo (decodificador o similar)

Conecte el sistema de modo que las señales de vídeo procedentes de él y de otro equipo se envíen al televisor, y las señales de audio procedentes del equipo se envíen al sistema como se indica a continuación.

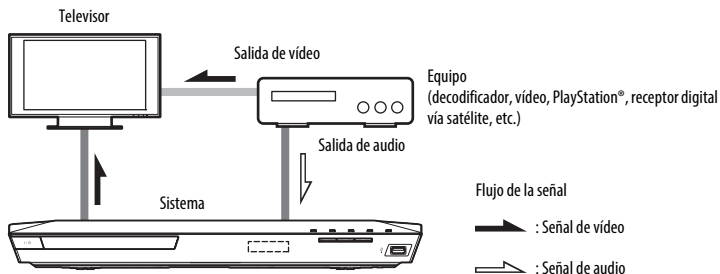

Seleccione uno de los siguientes métodos de conexión, de acuerdo con el tipo de toma del equipo.

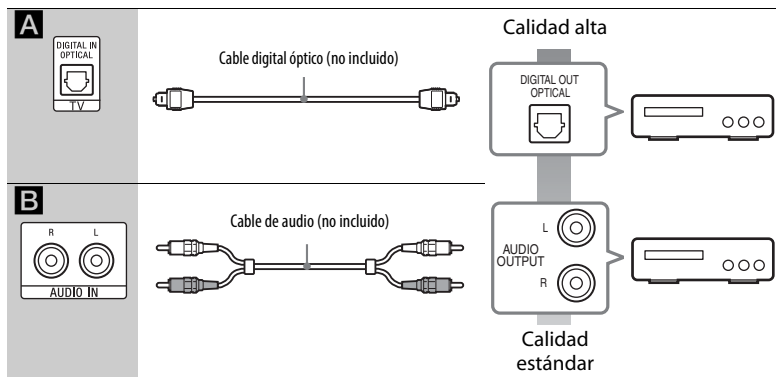

Nota

- Si realiza cualquiera de las conexiones descritas anteriormente, ajuste [Control por HDMI], que se encuentra en [Configuración HDMI] de [Ajustes del sistema], en [No] (página 50).
- Podrá disfrutar del sonido del equipo seleccionando la función “AUDIO” para la conexión **B**.

Conexión de la antena

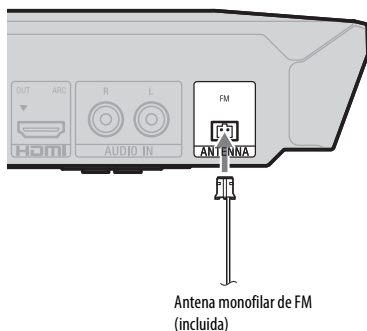

Nota

- Asegúrese de extender por completo la antena monofilar de FM.
- Una vez conectada la antena monofilar de FM, manténgala lo más horizontal posible.

Paso 3: Preparación para la conexión a la red

Consejo

Para conectar el sistema a la red, realice [Ajuste de red fácil]. Para obtener más información, consulte “Paso 4: Realización de la operación Configuración fácil” (página 22).

Seleccione el método según su entorno de LAN (red de área local).

- Si utiliza una LAN inalámbrica
El sistema dispone de una Wi-Fi integrada y puede conectar el sistema a la red ajustando la configuración de esta.
- Si utiliza una red que no sea una LAN inalámbrica

Utilice un cable LAN para conectarlo al terminal LAN de la unidad.

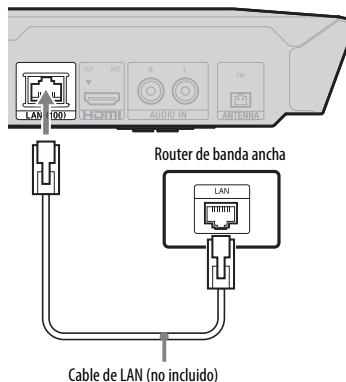

Consejo

Se recomienda utilizar un cable de interfaz blindado (cable LAN), directo o cruzado.

Antes de ajustar la configuración de red

Si su router de LAN inalámbrica (punto de acceso) es compatible con Wi-Fi Protected Setup (WPS), podrá ajustar fácilmente la configuración de red con el botón WPS.

En caso contrario, consulte previamente la siguiente información y anótelas en el espacio facilitado a continuación.

- Nombre de la red (SSID*) que identifica a su red**.

-
- Si su red inalámbrica está protegida, la clave de seguridad (clave WEP, clave WPA)**.
-

* SSID (Service Set Identifier) es un nombre que identifica a una red inalámbrica determinada.

** Debe consultar la configuración de su router de LAN inalámbrica para obtener información sobre el SSID y la clave de seguridad.

Para obtener más información:

- consulte el siguiente sitio web:
<http://support.sony-europe.com/>
- consulte las instrucciones de funcionamiento incluidas con el router de LAN inalámbrica
- consulte al fabricante del router de LAN inalámbrica

Acerca de la seguridad de LAN inalámbrica

Puesto que la comunicación a través de la función LAN inalámbrica se establece por ondas de radio, la señal inalámbrica está expuesta a interceptaciones. Para proteger la comunicación inalámbrica, este sistema es compatible con varias funciones de seguridad. Asegúrese de configurar correctamente los ajustes de seguridad de acuerdo con su entorno de red.

■ Sin seguridad

Aunque puede realizar ajustes de forma sencilla, cualquiera puede interceptar las comunicaciones inalámbricas o introducirse en su red inalámbrica, incluso sin utilizar herramientas sofisticadas. Tenga en cuenta que existe un riesgo de acceso no autorizado o de interceptación de datos.

■ WEP

WEP aplica seguridad a las comunicaciones para impedir a intrusos interceptar las comunicaciones o entrar en su red inalámbrica. WEP es una tecnología de seguridad heredada que permite la conexión a dispositivos más antiguos que no admiten TKIP/AES.

■ WPA-PSK (TKIP), WPA2-PSK (TKIP)

TKIP es una tecnología de seguridad desarrollada en respuesta a las deficiencias de WEP. TKIP garantiza un nivel de seguridad más alto que el sistema WEP.

■ WPA-PSK (AES), WPA2-PSK (AES)

AES es una tecnología de seguridad que utiliza un método de seguridad avanzado diferente a WEP y a TKIP. AES garantiza un nivel de seguridad más alto que WEP o TKIP.

Paso 4: Realización de la operación Configuración fácil

Antes de realizar el Paso 4

Asegúrese de que todas las conexiones estén firmemente sujetas y, a continuación, conecte el cable de alimentación.

Siga los pasos que se indican a continuación para realizar las configuraciones de red y los ajustes básicos para utilizar el sistema. Los elementos mostrados varían en función del área.

- 1 Inserte dos pilas R6 (tamaño AA) (incluidas) de forma que coincidan los extremos \oplus y \ominus con las marcas del interior del compartimento.**

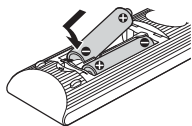

- 2 Encienda el televisor.**
- 3 Pulse I/⏻.**
- 4 Cambie el selector de entrada del televisor de manera que la señal del sistema aparezca en pantalla.**
Aparece la pantalla [Configuración de inicio fácil], que permite seleccionar el idioma de las indicaciones en pantalla.

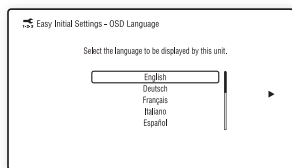

- 5 Ejecute [Configuración de inicio fácil]. Siga las instrucciones en pantalla para realizar los ajustes básicos mediante el uso de $\leftarrow/\uparrow/\downarrow/\rightarrow$ y \oplus .**

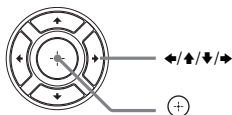

- 6 Tras completar la [Configuración de inicio fácil], pulse \uparrow/\downarrow para seleccionar [Ajuste de red fácil] y pulse \oplus .**
Aparece la pantalla [Ajuste de red fácil].
- 7 Siga las instrucciones en pantalla para realizar los ajustes básicos de red mediante el uso de $\leftarrow/\uparrow/\downarrow/\rightarrow$ y \oplus .**
Si el sistema no se puede conectar a la red, consulte "Conexión de red" (página 61) o "Conexión de LAN inalámbrica" (página 61).

Para volver a la pantalla [Ajuste de red fácil]

- 1 Pulse HOME.**
Aparece el menú principal en la pantalla del televisor.
- 2 Pulse \leftarrow/\rightarrow para seleccionar  [Configurar].**
- 3 Pulse \uparrow/\downarrow para seleccionar [Ajuste de red fácil] y, acto seguido, pulse \oplus .**

Paso 5: Selección de la fuente de reproducción

Pulse FUNCTION varias veces hasta que aparezca la función deseada en el visor del panel frontal.

Al pulsar FUNCTION una vez, la función actual aparece en el visor de panel frontal, y cada vez que pulse FUNCTION, la función cambiará cíclicamente de la siguiente manera.

“BD/DVD” → “USB” → “FM” → “TV” → “BT” → “AUDIO”

Fuente de reproducción y función

“BD/DVD”

Disco o dispositivo de red que desea que el sistema reproduzca

“USB”

Dispositivo USB conectado al ψ puerto (USB) (página 11)

“FM”

Radio FM (página 38)

“TV”

Equipo (televisor, etc.) conectado a la toma del televisor (DIGITAL IN OPTICAL), o a un televisor compatible con la función Audio Return Channel conectado a la toma HDMI (OUT) (página 18)

“BT”

Contenido de audio de un dispositivo Bluetooth

“AUDIO”

Equipo conectado a las tomas AUDIO IN (L/R) (página 19)

Consejo

- Algunas funciones pueden cambiarse a través de la pantalla del televisor pulsando FUNCTION, $\blacktriangle/\blacktriangledown$ y \odot .
- También puede pulsar BLUETOOTH en el mando a distancia para seleccionar la función “BT”.

Paso 6: Escucha de sonido surround

Una vez que haya realizado los pasos anteriores e iniciado la reproducción, podrá disfrutar de forma sencilla de modos de sonido programados previamente que se adaptan a los diferentes tipos de fuentes de sonido y que llevarán a su hogar el sonido emocionante y potente de las salas de cine.

Selección del modo de sonido

Pulse SOUND MODE +/- varias veces durante la reproducción hasta que el modo deseado aparezca en el visor del panel frontal o en la pantalla del televisor.

Auto

El sistema selecciona automáticamente [Movie] o [Music] para producir el efecto de sonido según el disco o el flujo de sonido.

- Fuente de 2 canales: genera sonido de 2 canales tal cual.
- Fuente multicanal: simula sonido surround 7.1 o 5.1 con dos altavoces frontales y un subwoofer.

Movie

El sistema emite sonido optimizado para ver películas.

Música

El sistema emite sonido optimizado para escuchar música.

Digital Music Enhancer [Digital Music]

El sistema reproduce un sonido optimizado para audio comprimido.

Demo Sound

El sistema emite sonido pegadizo adecuado para demostraciones.

Selección del modo de sonido en el menú de opciones

- 1 Pulse **OPTIONS** y **▲/▼** para seleccionar [Sound Mode] y, a continuación, pulse **⊕**.
- 2 Pulse **▲/▼** para seleccionar el modo de sonido y, después, pulse **⊕**.

Para seleccionar el ecualizador de música previamente programado

Pulse **MUSIC EQ** varias veces durante la reproducción.

Puede seleccionar el sonido que se ajuste a sus preferencias.

Cada vez que pulse el botón, la configuración cambiará cíclicamente de la forma siguiente:
[Standard] → [Rock] → [Hiphop] → [Electrónica]

También puede seleccionar el ecualizador de música usando el menú de opciones en el modo de sonido [Music].

Nota

El modo de sonido puede seleccionarse solamente cuando [Efecto de sonido] está ajustado en [Sound Mode activado] (página 49). Cuando [Efecto de sonido] está ajustado en una opción diferente de [Sound Mode activado], no se aplica la configuración del modo de sonido.

Selección del modo de fútbol

Pulse **FOOTBALL** durante la reproducción.

[Football] aparecerá en la pantalla del televisor.

Puede experimentar la sensación de encontrarse en el estadio cuando vea la retransmisión de un partido de fútbol.

Para desactivar el modo de fútbol, vuelva a pulsar **FOOTBALL** para seleccionar [Football No]. El modo de sonido se cambia al seleccionado por última vez.

Nota

- Dependiendo de la fuente, es posible que el modo de fútbol no funcione bien.
- El modo de fútbol se apagará cuando apague el sistema.

Consejo

También puede seleccionar el modo de fútbol desde el menú de opciones.

Reproducción de un disco



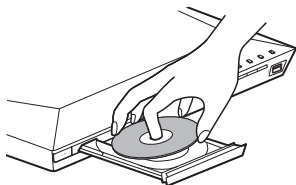

Para los discos reproducibles, consulte “Discos reproducibles” (página 62).

- 1 Cambie el selector de entrada del televisor de manera que la señal del sistema aparezca en pantalla.**
- 2 Pulse , y coloque un disco en la bandeja de discos.**



- 3 Pulse  para cerrar la bandeja de discos.**

Se inicia la reproducción.

Si la reproducción no se inicia automáticamente, seleccione  en la categoría  [Vídeo],  [Música] o  [Foto] y pulse .

Cómo disfrutar de BONUSVIEW/BD-LIVE



Algunos discos BD-ROM con el “BD-LIVE Logo*” ofrecen contenido adicional y otros datos que pueden descargarse con fines de entretenimiento.

+  BD-LIVE™

- 1 Conecte el dispositivo USB al puerto (USB) (página 27).**
Como unidad de almacenamiento local, utilice una memoria USB de 1 GB o de mayor capacidad.
- 2 Prepare BD-LIVE (solamente para BD-LIVE).**
 - Conecte el sistema a una red (página 20).
 - Defina la [Conexión a Internet de BD] en [Permitir] (página 50).
- 3 Inserte un BD-ROM con BONUSVIEW/BD-LIVE.**

El método de funcionamiento varía en función del disco. Consulte el manual de instrucciones del disco.

Consejo

Para eliminar datos de la memoria USB, seleccione [Eliminar datos de BD] en  [Vídeo] y pulse . Todos los datos almacenados en la carpeta buda se eliminarán.

Cómo disfrutar de Blu-ray 3D

Podrá reproducir discos Blu-ray 3D que lleven el logotipo 3D*.



1 Prepare la reproducción de discos Blu-ray 3D.

- Conecte el sistema a su televisor compatible con 3D usando un cable HDMI de alta velocidad (página 18).
- Ajuste [Ajuste de salida 3D] y [Ajust. tamaño pantalla TV para 3D] en [Ajustes de pantalla] (página 47).

2 Inserte un disco Blu-ray 3D.

El método de funcionamiento varía en función del disco. Consulte el manual de instrucciones incluido con el disco.

Consejo

Consulte asimismo el manual de instrucciones del televisor compatible con 3D.

Visualización de la información de reproducción

Puede consultar la información de reproducción, entre otros datos, pulsando DISPLAY.

La información que aparece varía en función del tipo de disco y del estado del sistema.

Ejemplo: reproducción de un disco BD-ROM

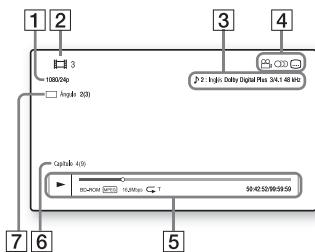

- 1 Resolución de salida/frecuencia de vídeo
- 2 Nombre o número del título
- 3 Ajuste de audio seleccionado en ese momento
- 4 Funciones disponibles (ángulo, audio, subtítulos)
- 5 Información de reproducción
Se muestran el modo de reproducción, la barra de estado de la reproducción, el tipo de disco, el códec de vídeo, la tasa de bits, el tipo de repetición, el tiempo transcurrido y el tiempo total de reproducción
- 6 Número de capítulo
- 7 Ángulo seleccionado en ese momento

Reproducción desde un dispositivo USB

Puede reproducir archivos de vídeo/ música/fotos en un dispositivo USB conectado.

Para obtener información sobre los tipos de archivos reproducibles, consulte “Tipos de archivos reproducibles” (página 63).

1 Conecte el dispositivo USB al puerto (USB).

Antes de conectarlo, consulte el manual de instrucciones del dispositivo USB.

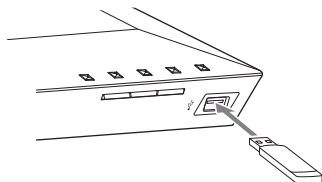

2 Pulse HOME.

Aparece el menú principal en la pantalla del televisor.

3 Pulse **◀/▶** para seleccionar **[Vídeo]**, **[Música]** o **[Foto]**.

4 Pulse **↑/↓** para seleccionar **[Dispositivo USB]** y, a continuación, pulse **⊕**.

Nota

No extraiga el dispositivo USB mientras esté en funcionamiento. Para evitar que se produzcan daños en los datos o en el dispositivo USB, apague el sistema antes de conectar o extraer el dispositivo USB.

Cómo disfrutar de música de un dispositivo Bluetooth

Acerca de la tecnología inalámbrica Bluetooth

Bluetooth es una tecnología inalámbrica de corto alcance que permite la comunicación de datos inalámbrica entre dispositivos digitales. La tecnología inalámbrica *Bluetooth* tiene un alcance de unos 10 metros.

No necesita cables para conectarse como ocurre con las conexiones USB, y no necesita colocar los dispositivos uno frente al otro como ocurre con la tecnología inalámbrica por infrarrojos.

La tecnología inalámbrica *Bluetooth* es un estándar global admitido por miles de empresas. Estas empresas fabrican productos que cumplen dicho estándar.

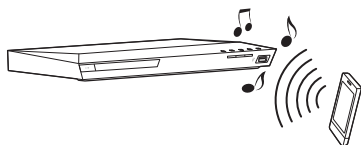

Perfiles y versión de Bluetooth admitidos

El perfil hace referencia a un conjunto estándar de opciones para diversas capacidades de productos *Bluetooth*. Este sistema admite los perfiles y la versión de *Bluetooth* siguientes:

Versión de *Bluetooth* admitida:
Especificación *Bluetooth* versión 3.0
Perfiles de *Bluetooth* admitidos:
A2DP 1.2 (Advanced Audio Distribution Profile)
AVRCP 1.3 (Audio Video Remote Control Profile)

Nota

- Para poder usar la función *Bluetooth*, es preciso que el dispositivo *Bluetooth* que se conecte admita el mismo perfil que este sistema. Incluso si el dispositivo admite el mismo perfil, las funciones pueden diferir según las especificaciones del dispositivo *Bluetooth*.
- La reproducción de audio en este sistema puede demorarse con respecto a la del dispositivo *Bluetooth* debido a las características de la tecnología inalámbrica *Bluetooth*.

Emparejamiento de este sistema con un dispositivo *Bluetooth*

El emparejamiento es una operación en la que los dispositivos *Bluetooth* se registran previamente entre sí. Una vez concluida la operación de emparejamiento, ya no es necesario volver a ejecutarla.

1 Coloque el dispositivo *Bluetooth* a 1 metro de distancia como máximo de la unidad.

2 Pulse **BLUETOOTH**.

Puede seleccionar también

 [Bluetooth AUDIO] desde

 [Entrada] en el menú principal.

3 Disponga el dispositivo *Bluetooth* en modo de emparejamiento.

Para obtener más información sobre cómo disponer el dispositivo *Bluetooth* en modo de emparejamiento, consulte las instrucciones de funcionamiento incluidas con el dispositivo.

4 Seleccione "BLU-RAY HOME THEATRE SYSTEM" en la pantalla del dispositivo *Bluetooth*.

Realice este paso en 5 minutos como máximo, ya que, de lo contrario, el emparejamiento se cancelará.

Nota

Si se requiere una clave de paso* en el visor del dispositivo *Bluetooth*, introduzca "0000". La clave de paso puede recibir otras denominaciones, como "passcode", "PIN code", "PIN number" o "Password".

5 Una vez finalizado el emparejamiento, el dispositivo se conecta automáticamente al sistema.

El nombre del dispositivo aparecerá en la pantalla del televisor.

Nota

Puede emparejar un máximo de 9 dispositivos *Bluetooth*. Si empareja un décimo dispositivo *Bluetooth*, el dispositivo conectado de mayor antigüedad será reemplazado por el nuevo.

6 Inicie la reproducción en el dispositivo *Bluetooth*.

7 Ajuste el volumen.

Ajuste en primer lugar el volumen del dispositivo *Bluetooth*; si el volumen sigue siendo bajo, ajuste el nivel de volumen de la unidad.

Para cancelar la operación de emparejamiento

Pulse HOME o FUNCTION.

Conexión a un dispositivo *Bluetooth* desde este sistema

Puede conectar a un dispositivo *Bluetooth* desde esta unidad.

Antes de reproducir música, compruebe lo siguiente:

- La función *Bluetooth* del dispositivo *Bluetooth* está activada.
- El emparejamiento se ha completado (página 28).

1 Pulse BLUETOOTH.

Nota

Para conectar al dispositivo *Bluetooth* conectado más recientemente, pulse ►. A continuación, proceda con el paso 5.

2 Pulse OPTIONS.

3 Pulse ▲/▼ varias veces para seleccionar [Lista de dispositivos] y, a continuación, pulse ⊕.

Aparecerá una lista de dispositivos *Bluetooth* emparejados.

4 Pulse ▲/▼ varias veces para seleccionar el dispositivo que desee y, a continuación, pulse ⊕.

5 Pulse ► para comenzar la reproducción.

6 Ajuste el volumen.

Ajuste en primer lugar el volumen del dispositivo *Bluetooth*; si el volumen sigue siendo bajo, ajuste el nivel de volumen de la unidad.

Nota

Una vez que la unidad y el dispositivo *Bluetooth* estén conectados, puede controlar la reproducción pulsando ►, ||, ■, ◀/▶ y ◀◀/▶▶.

Para desconectar el dispositivo *Bluetooth*

Pulse HOME, FUNCTION o RETURN.

Para eliminar un dispositivo *Bluetooth* emparejado de la lista de dispositivos

- 1 Siga los pasos 1 a 3 de arriba.
- 2 Pulse ▲/▼ varias veces para seleccionar el dispositivo que desee y, a continuación, pulse OPTIONS.
- 3 Pulse ▲/▼ varias veces para seleccionar [Retirar] y, a continuación, pulse ⊕.

- 4 Siga las instrucciones en pantalla para eliminar el dispositivo usando ◀/▲/▼/▶ y ⊕.

Nota

Cuando está conectado a un dispositivo *Bluetooth*, este sistema no se puede detectar y no se puede establecer una conexión desde otro dispositivo *Bluetooth*.

Conexión de un smartphone mediante la función de escucha de una pulsación (NFC)

Si se sitúa un smartphone compatible con NFC cerca del símbolo  en la unidad, la unidad y el smartphone se emparejan y se conectan automáticamente mediante *Bluetooth*.

Smartphones compatibles

Los smartphones con función NFC incorporada (SO: Android 2.3.3 – 4.0.x, excluido Android 3.x)

¿Qué es “NFC”?

NFC (Near Field Communication) es una tecnología que permite la comunicación inalámbrica de corto alcance entre varios dispositivos, como teléfonos móviles y etiquetas IC-Tag. Gracias a la función NFC, la comunicación de datos se puede conseguir fácilmente situando el dispositivo cerca del símbolo  en los dispositivos compatibles con NFC.

1 Descarga e instalación de la app “NFC Easy Connect”.

“NFC Easy Connect” es una app gratuita para smartphones Android que puede obtenerse en Google Play. Busque la app mediante la palabra clave “NFC Easy Connect” en el sitio o acceda directamente al sitio de descargas leyendo el código bidimensional de abajo. Tenga en cuenta que si bien “NFC Easy Connect” es gratuita, las tarifas de comunicación de datos aplicables durante la descarga se cargarán por separado.

Código bidimensional* para el acceso directo

* Use una app de lectura de códigos bidimensionales.



Nota

Puede que haya países/regiones en los que la app no esté disponible.

2 Inicie la app “NFC Easy Connect” en el smartphone.

Asegúrese de que se muestra la pantalla de la aplicación.

3 Sitúe el smartphone cerca del símbolo de la unidad hasta que el smartphone vibre.



La vibración es la señal de que la unidad ha reconocido el smartphone. Una vez reconocido por la unidad, siga las instrucciones en pantalla mostradas en el smartphone, y complete el procedimiento para la conexión *Bluetooth*.

Cuando se establezca la conexión *Bluetooth*, el indicador LED azul del panel frontal dejará de parpadear. El tiempo de reproducción aparecerá en el visor del panel frontal.

Nota

- El sistema solo puede reconocer y conectarse a un dispositivo compatible con NFC a la vez.
- Dependiendo de su smartphone, puede que tenga que activar la función NFC en él con antelación. Para obtener más información, consulte las instrucciones de funcionamiento del smartphone.

Consejo

Si el emparejamiento y la conexión *Bluetooth* fallan, haga lo siguiente.

- Vuelva a iniciar “NFC Easy Connect” y mueva el smartphone despacio sobre el símbolo .
- Retire la funda del smartphone si utiliza una funda de smartphone disponible comercialmente.

Para escuchar música

Inicie la reproducción de una fuente de audio en el smartphone. Para obtener más información sobre las operaciones de reproducción, consulte las instrucciones de funcionamiento del smartphone.

Consejo

Si el nivel de volumen es bajo, ajuste en primer lugar el volumen del smartphone. Si sigue siendo demasiado bajo, ajuste el nivel de volumen en la unidad.

Para detener la reproducción

La reproducción se detendrá cuando realice cualquiera de las siguientes acciones:

- Volver a situar el smartphone cerca del símbolo **N** de la unidad.
- Detener el reproductor de música del smartphone.
- Apagar la unidad o el smartphone.
- Cambiar la función.
- Desactivar la función *Bluetooth* del smartphone.

Reproducción a través de una red

Cómo disfrutar de Sony Entertainment Network (SEN)

Sony Entertainment Network sirve como puerta de enlace que proporciona contenido de Internet seleccionado y una amplia variedad de entretenimiento a la carta directamente a su unidad.

Consejo

- Algunos contenidos de Internet deben registrarse a través de un PC para que se puedan reproducir. Para obtener más información, consulte el siguiente sitio web: <http://support.sony-europe.com/>
- Es posible que algunos contenidos de Internet no estén disponibles en algunas regiones o países.

1 Prepare Sony Entertainment Network (SEN).

Conecte el sistema a una red (página 20).

2 Pulse SEN.

- 3 Pulse **◀/▶/⏮/⏭** para seleccionar los contenidos de Internet y una amplia variedad de entretenimiento a la carta y, a continuación, pulse **⊕**.

Panel de control del flujo de vídeo

El panel de control aparece cuando un archivo de vídeo empieza a reproducirse. Los elementos mostrados pueden cambiar en función de los proveedores de contenido de Internet.

Para volver a mostrarlo, pulse DISPLAY.

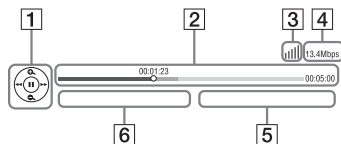

- 1 Pantalla de control
Pulse **◀/▶/⏮/⏭** o **⊕** para las operaciones de reproducción.
- 2 Barra de estado de la reproducción
Barra de estado, cursor que indica la posición actual, tiempo de reproducción y duración del archivo de vídeo
- 3 Indicador de las condiciones de la red
 Indica la recepción de la señal de una conexión inalámbrica.
 Indica una conexión por cable.
- 4 Velocidad de transmisión de red
- 5 Nombre del siguiente archivo de vídeo
- 6 Nombre del archivo de vídeo seleccionado en ese momento

Reproducción de archivos en una red doméstica (DLNA)

Puede reproducir archivos de vídeo, música o fotos en otros equipos con certificación DLNA conectándolos a la red doméstica.

Esta unidad puede utilizarse como reproductor y como renderer (procesador).

- Servidor: almacena y comparte contenidos multimedia digitales
- Reproductor: localiza y reproduce contenido multimedia digital de DMS
- Renderer: recibe archivos procedentes del servidor y los reproduce, y puede controlarse mediante otro equipo (controlador)
- Controlador: controla el equipo del renderer

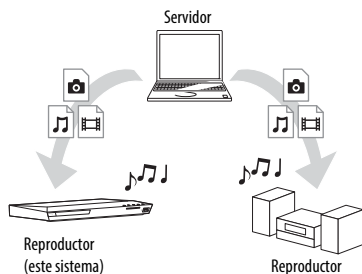

Prepare el uso de la función DLNA.

- Conecte el sistema a una red (página 20).
- Prepare los demás equipos con certificación DLNA. Para obtener más información, consulte las instrucciones de funcionamiento del equipo.

Para reproducir archivos almacenados en un servidor DLNA a través del sistema (reproductor DLNA)

Seleccione el icono del servidor DLNA desde [Vídeo], [Música] o [Foto] en el menú principal y, a continuación, seleccione el archivo que desee reproducir.

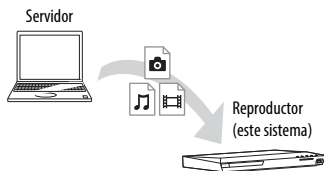

Para reproducir archivos remotos mediante la utilización del sistema (renderer) a través de un controlador DLNA

Puede hacer funcionar el sistema con un controlador con certificación DLNA (un teléfono móvil, etc.), al reproducir archivos almacenados en un servidor DLNA.



Para obtener más información acerca del funcionamiento, consulte el manual de instrucciones del controlador DLNA.

Nota

No controle el sistema con el mando a distancia incluido y un controlador DLNA al mismo tiempo.

Consejo

El sistema es compatible con la función "Reproducir en" de Reproductor de Windows Media®, que se incluye de forma estándar con Windows 7.

Reproducción de la misma música en diferentes salas (PARTY STREAMING)

Es posible reproducir la misma música al mismo tiempo en todos los equipos Sony que sean compatibles con la función PARTY STREAMING y que estén conectados a la red doméstica.

El contenido incluido en [Música] y en las funciones "FM", "BT" y "AUDIO" puede usarse con la función PARTY STREAMING.

Hay dos tipos de equipamientos compatibles con PARTY STREAMING.

- Anfitrión de la PARTY: envía y reproduce música.
- Invitado a la PARTY: reproduce música recibida desde el anfitrión de la PARTY.

Esta unidad puede utilizarse como anfitrión de la PARTY o invitado a la PARTY.

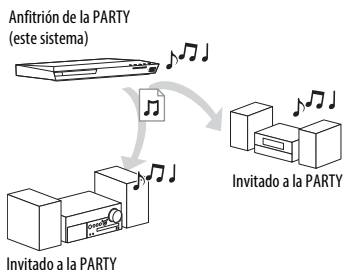

Prepare PARTY STREAMING.

- Conecte el sistema a una red (página 20).
- Conecte equipamiento que sea compatible con la función PARTY STREAMING.

Para utilizar el sistema como anfitrión de la PARTY

Seleccione una pista en [Música], una emisora de radio en [Radio], [AUDIO] o [Bluetooth AUDIO] en [Entrada], pulse **OPTIONS**. A continuación, seleccione [Iniciar PARTY] para comenzar. Para cerrar, pulse **OPTIONS** y, a continuación, seleccione [Cerrar PARTY].

Nota

Si se reproduce contenido no compatible con la función PARTY STREAMING, el sistema cierra la PARTY automáticamente.

Para utilizar el sistema como invitado a la PARTY

Seleccione [PARTY] en [Música] y, a continuación, seleccione el icono del dispositivo anfitrión de la PARTY. Para salir de la PARTY, pulse **OPTIONS** y, a continuación, seleccione [Salir de PARTY]. Para cerrar la PARTY, pulse **OPTIONS** y, a continuación, seleccione [Cerrar PARTY].

Nota

La venta y la gama de los productos que son compatibles con la función PARTY STREAMING varían en función de la zona.

Búsqueda de información sobre vídeo/música

Es posible obtener información sobre un contenido mediante la tecnología Gracenote y buscar la información relacionada.

- 1 Conecte el sistema a una red (página 20).**
- 2 Inserte un disco con contenido sobre el que desea buscar.**

Es posible llevar a cabo una búsqueda de vídeos desde un disco BD-ROM o DVD-ROM, y una búsqueda de música desde un CD-DA (CD de música).

3 Pulse **←/→** para seleccionar **[Video]** o **[Música]**.

4 Pulse **↑/↓** para seleccionar **[Búsqueda de vídeo]** o **[Búsqueda de música]**.

Se muestra la información de contenido (como título, reparto, pista o artista), [Historial de reproducción] e [Historial de búsqueda].

- [Historial de reproducción]
Muestra una lista de títulos de discos BD-ROM/DVD-ROM/CD-DA (CD de música) reproducidos anteriormente. Seleccione un título para obtener la información sobre el contenido.
- [Historial de búsqueda]
Muestra una lista de búsquedas anteriores realizadas a través de las funciones [Búsqueda de vídeo] o [Búsqueda de música].

Búsqueda de más información relacionada

Seleccione un elemento de las listas y, a continuación, seleccione el servicio de búsqueda.

Utilización de TV SideView

TV SideView es una aplicación móvil gratuita para el dispositivo remoto (smartphone, etc). Al usar TV SideView con este sistema, puede disfrutar fácilmente del sistema accionándolo desde su dispositivo remoto.

Puede iniciar un servicio o aplicación directamente desde el dispositivo remoto y ver la información de disco durante la reproducción del disco. TV SideView puede usarse también como mando a distancia y teclado de software.

Antes de usar el dispositivo TV SideView con este sistema por primera vez, asegúrese de registrar el dispositivo TV SideView. Siga las instrucciones en pantalla del dispositivo TV SideView para proceder al registro.

Nota

El registro solo será posible cuando el menú principal aparezca en la pantalla del televisor.

Opciones disponibles

Si pulsa **OPTIONS**, encontrará varios ajustes y operaciones de reproducción disponibles. Los elementos disponibles varían en función de la situación.

Opciones comunes

[Sound Mode]

Modifica el ajuste del modo de sonido (página 23).

[Football]

Activa o desactiva el modo football (página 24).

[Repetir ajuste]

Establece la repetición de la reproducción.

[Menú 3D]

[3D simulado]: permite ajustar el efecto 3D simulado.

[Ajuste de profundidad 3D]: permite ajustar la profundidad de las imágenes 3D.

[Reproducción 2D]: establece la reproducción de imágenes 2D.

[Reproducir/Detener]

Permite iniciar o detener la reproducción.

[Repr. desde inicio]

Permite reproducir el elemento desde el principio.

[Iniciar PARTY]

Inicia una fiesta con la fuente seleccionada. Es posible que este elemento no aparezca, dependiendo de la fuente.

[Salir de PARTY]



Permite salir de una fiesta en la que el sistema está participando. La función PARTY STREAMING continúa en los demás equipos participantes.

[Cerrar PARTY]

Para el anfitrión de la PARTY: permite cerrar una fiesta.

Para el invitado a la PARTY: permite cerrar una fiesta en la que el sistema está participando. La función PARTY STREAMING se detiene en todos los equipos participantes.

[Cambiar categoría]

Permite cambiar entre la categoría  [Video],  [Música] y  [Foto] en "BD/DVD" (solo para disco) o la función "USB". Este elemento solo está disponible cuando lo está la lista de visualización para la categoría.

 Solamente [Video]**[A/V SYNC]**

Ajusta el retardo de sincronización entre la imagen y el sonido (página 37).

[Ajuste de salida 3D]

Permite ajustar si se emite o no vídeo en 3D automáticamente.

[Ajustes de Video]

- [Modo Calidad imagen]: permite seleccionar los ajustes de imagen para distintos entornos de iluminación.
- [BNR]: permite reducir el ruido en bloque de mosaico que aparece en la imagen.
- [MNR]: permite reducir el ruido leve que aparece alrededor del contorno de la imagen (ruido de mosquito).

[Pausar]

Permite realizar una pausa en la reproducción.

[Menú principal]

Muestra el menú principal del BD o el DVD.

[Menú/Menú emergente]

Permite visualizar el menú emergente del disco BD-ROM o el menú del DVD.

[Búsq. título]

Permite buscar un título en discos BD-ROM/DVD VIDEO e iniciar la reproducción desde el principio.

[Búsq. capítulo]

Permite buscar un capítulo e iniciar la reproducción desde el principio.

[Audio]

Permite seleccionar el formato o la pista de audio.

[Subtítulos]

Permite seleccionar el idioma de los subtítulos cuando se graban subtítulos en varios idiomas en un disco BD-ROMs/DVD VIDEO.

[Ángulo]

Permite cambiar los ángulos de visión cuando se graban varios ángulos en discos BD-ROM/DVD VIDEO.

[Reducción ruido Contenido IP]

Permite ajustar la calidad de vídeo del contenido de Internet.

[Búsqueda de vídeo]

Muestra información en el BD-ROM/DVD-ROM basada en la tecnología Gracenote.

 Solamente [Música]**[Añadir mús.diaposit.]**

Permite registrar archivos de música en la memoria USB como música de fondo de presentación de diapositivas (BGM).

[Búsqueda de música]

Muestra información en el CD de audio (CD-DA) basada en la tecnología Gracenote.

 Solamente [Foto]**[Diapositivas]**

Permite iniciar una presentación de diapositivas.

[Veloc. diapositivas]

Permite cambiar la velocidad de la presentación de diapositivas.

[Efecto diapositivas]

Define el efecto al reproducir una diapositiva.

[Mús. diapositivas]

- [No]: desactiva la función.
 - [Mi música de USB]: ajusta los archivos de música registrados en [Añadir mús.diaposit.].
 - [Reproducir de CD mú]: Define las pistas en CD-DAs (CD de música).
-

[Cambia visualización]

Permite cambiar entre [Vista de cuadrícula] y [Vista de lista].

[Girar izquierda]

Permite girar la fotografía 90 grados en sentido contrario a las agujas del reloj.

[Girar derecha]

Permite girar la fotografía 90 grados en el sentido de las agujas del reloj.

[Ver imagen]

Permite visualizar la imagen seleccionada.

Ajuste del retardo entre la imagen y el sonido

(A/V SYNC)

Si el sonido no coincide con la imagen de la pantalla del televisor, puede ajustar el retardo entre la imagen y el sonido para cada función por separado.

El método de configuración varía según la función.

Reproducción cuando hay seleccionada una función diferente de "BT" o "TV"

1 Pulse **OPTIONS**.

Aparece el menú de opciones en la pantalla del televisor.

2 Pulse **↕/↕** para seleccionar [A/V SYNC] y, después, pulse **⊕**.

3 Pulse **↔/↔** para ajustar la demora y, a continuación, pulse **⊕**.

Puede ajustarlo entre 0 ms y 300 ms, en incrementos de 25 ms.

Reproducción cuando está seleccionada la función "TV"

1 Pulse **OPTIONS**.

"AV.SYNC" aparece en el visor del panel frontal.

2 Pulse **⊕** o **➔**.

3 Pulse **↕/↕** para ajustar la demora y, a continuación, pulse **⊕**.

Puede ajustarlo entre 0 ms y 300 ms, en incrementos de 25 ms.

4 Pulse **OPTIONS**.

El menú de opciones del visor del panel frontal se apaga.

Ajuste del sonido

Selección del formato de audio, las pistas multilingües o el canal

Si el sistema reproduce un BD/DVD VIDEO grabado en diversos formatos de audio (PCM, Dolby Digital, audio MPEG o DTS) o en pistas multilingües, podrá cambiar el formato de audio o el idioma. Con un disco CD, podrá seleccionar el sonido de los canales derecho o izquierdo y escuchar el sonido del canal seleccionado a través de ambos altavoces.

Pulse **AUDIO** varias veces durante la reproducción para seleccionar la señal de audio deseada.

La información de audio aparece en la pantalla del televisor.

■ **BD/DVD VIDEO**

La opción de idioma varía según el BD/DVD VIDEO.

Si aparecen 4 dígitos, representan el código de idioma. Consulte "Lista de códigos de idiomas" (página 67). Si el mismo idioma aparece dos o más veces, significa que el BD/DVD VIDEO está grabado en varios formatos de audio.

■ **DVD-VR**

Se mostrarán los tipos de pistas de sonido grabadas en un disco.

Ejemplo:

- [↵ Estéreo]
- [↵ Estéreo (Aud.1)]
- [↵ Estéreo (Aud.2)]
- [↵ Princip.]
- [↵ Secund.]
- [↵ Princip./Secund.]

Nota

[♪ Estéreo (Aud.1)] y [♪ Estéreo (Aud.2)] no aparecen si solamente se ha grabado un flujo de audio en el disco.

■ CD

- [♪ Estéreo]: sonido estéreo estándar.
- [♪ 1/L]: sonido del canal izquierdo (monoaural).
- [♪ 2/D]: sonido del canal derecho (monoaural).
- [♪ L+D]: el sonido de ambos canales, el izquierdo y el derecho, se emite desde cada altavoz individual.

Escucha de sonido de emisión multiplex

(DUAL MONO)

Podrá escuchar el sonido de emisión multiplex cuando el sistema reciba o reproduzca una señal de emisión multiplex Dolby Digital.

Nota

Para recibir la señal Dolby Digital, debe conectar un televisor o cualquier otro equipamiento a la toma del televisor (DIGITAL IN OPTICAL) con un cable digital óptico (páginas 18, 19). Si la toma HDMI IN del televisor es compatible con la función Audio Return Channel (páginas 18, 50), podrá recibir una señal Dolby Digital a través de un cable HDMI.

Pulse AUDIO varias veces hasta que aparezca la señal deseada en el visor del panel frontal.

- “MAIN”: se emitirá el sonido del idioma principal.
- “SUB”: se emitirá el sonido del idioma secundario.
- “MN/SUB”: se emitirán mezclados los sonidos de ambos idiomas, el principal y el secundario.

Sintonizador

Cómo escuchar la radio

1 Pulse FUNCTION varias veces hasta que aparezca “FM” en el visor del panel frontal.

2 Seleccione la emisora de radio.

Sintonización automática

Mantenga pulsado TUNING +/- hasta que se inicie la exploración automática. Aparece [Sintonización automática] en la pantalla del televisor. La exploración se detiene cuando el sistema sintoniza una emisora. Para cancelar la sintonización automática, pulse cualquier botón.

Sintonización manual

Pulse TUNING +/- varias veces.



3 Pulse  +/- varias veces para ajustar el volumen.



Si el sonido de un programa de FM no es claro

Si el sonido de un programa de FM no es claro, seleccione la recepción monoaural. La recepción será de mejor calidad, aunque se perderá el efecto estéreo.

1 Pulse OPTIONS.

Aparece el menú de opciones en la pantalla del televisor.

2 Pulse  para seleccionar [Modo FM]; a continuación, pulse .

3 Pulse  para seleccionar [Monoaural] y, a continuación, pulse .

- [Estéreo]: recepción estéreo.
- [Monoaural]: recepción monoaural.

Consejo

Es posible definir [Modo FM] para cada emisora memorizada separadamente.

Para apagar la radio

Pulse .

Memorización de emisoras de radio

Puede memorizar hasta 20 emisoras. Antes de realizar la sintonización, asegúrese de reducir el volumen al mínimo.

- 1 Pulse FUNCTION varias veces hasta que aparezca "FM" en el visor del panel frontal.**
- 2 Mantenga pulsado TUNING +/- hasta que se inicie la exploración automática.**
La exploración se detiene cuando el sistema sintoniza una emisora.
- 3 Pulse OPTIONS.**
Aparece el menú de opciones en la pantalla del televisor.
- 4 Pulse \uparrow/\downarrow para seleccionar [Memoria preajustada] y, a continuación, pulse \oplus .**
- 5 Pulse \uparrow/\downarrow para seleccionar el número de memorización que desee y, a continuación, pulse \oplus .**
- 6 Repita los pasos del 2 al 5 para almacenar más emisoras.**

Para cambiar el número de memorización

Pulse PRESET +/- para seleccionar el número de memorización deseado y, a continuación, realice el procedimiento desde el paso 3.

Selección de la emisora memorizada

- 1 Pulse FUNCTION varias veces hasta que aparezca "FM" en el visor del panel frontal.**
Se sintonizará la última emisora recibida.
- 2 Pulse PRESET +/- varias veces para seleccionar la emisora memorizada.**
El número de memorización y la frecuencia aparecen en la pantalla del televisor y en el visor del panel frontal. Cada vez que pulse el botón, el sistema sintonizará una emisora memorizada.

Consejo

- Para seleccionar directamente el número de la emisora memorizada, pulse los botones numéricos.
- Cada vez que pulse DISPLAY, la pantalla del visor del panel frontal cambiará de la siguiente manera:
Frecuencia \leftrightarrow Emisora memorizada

Recepción del sistema de datos de radio (RDS)

El sistema de datos de radio (RDS) es un servicio de emisión que permite a las emisoras de radio enviar información adicional junto con la señal normal del programa. Este sistema ofrece prácticas funciones RDS como, por ejemplo, la visualización del nombre de la emisora. El nombre de la emisora aparece en la pantalla del televisor.

Simplemente, seleccione una emisora de la banda FM.

Nota

- Es posible que RDS no funcione correctamente si la emisora sintonizada no transmite correctamente la señal RDS o si la intensidad de la señal es débil.
- No todas las emisoras de FM proporcionan el servicio RDS, ni todas ofrecen el mismo tipo de servicios. Si no está familiarizado con el sistema RDS, consulte con las emisoras de radio locales para obtener información detallada acerca de los servicios RDS de su localidad.

Otras operaciones

Utilización de la función Control por HDMI para “BRAVIA” Sync

Esta función se encuentra disponible en televisores que dispongan de la función “BRAVIA” Sync.

Mediante la conexión de equipamientos Sony compatibles con la función Control por HDMI a través de un cable HDMI, la operación se simplifica.

Nota

Para utilizar la función “BRAVIA” Sync, asegúrese de encender el sistema y todos los equipamientos que estén conectados a él tras conectarlos con un cable HDMI.

Control por HDMI (ajuste fácil)

Es posible ajustar automáticamente la función [Control por HDMI] del sistema si se habilita el ajuste correspondiente en el televisor.

Si desea obtener más información acerca de la función Control por HDMI, consulte “[Configuración HDMI]” (página 50)

Apagado del sistema

Es posible apagar el sistema en sincronización con el televisor.

Nota

El sistema no se apaga automáticamente mientras está reproduciendo música ni cuando está seleccionada la función “FM”.

Reproducción con un solo toque

Cuando pulse ► en el mando a distancia, el sistema y el televisor se encenderán y la entrada de este se ajustará en la entrada HDMI a la que esté conectado el sistema.

Control de audio del sistema

Puede escuchar el sonido procedente del televisor o de otros equipamientos mediante una sencilla operación.

La función Control de audio del sistema puede utilizarse del modo siguiente:

- Cuando se enciende el sistema, el sonido del televisor o de los otros equipamientos se puede emitir desde los altavoces del sistema.
- Si el sonido del televisor o de otros equipamientos se emite a través de los altavoces del sistema, es posible cambiar los altavoces en los que se emitirá el sonido del televisor si pulsa **SPEAKERS TV** ↔ **AUDIO**.
- Si el sonido procedente del televisor o de otros equipos se emite a través de los altavoces del sistema, podrá ajustar el volumen y desactivar el sonido del sistema mediante el control de funcionamiento del televisor.

Audio Return Channel

Puede disfrutar del sonido del televisor a través del sistema utilizando un cable HDMI. Para obtener más información acerca del ajuste, consulte “[Audio Return Channel]” (página 51).

Control de idioma

Si cambia el idioma de las indicaciones en pantalla del televisor, el idioma de las indicaciones en pantalla del sistema también cambiará cuando el sistema se apague y vuelva a encenderse.

Ajustes de los altavoces

[Ajustes de los altavoces]

Para obtener un sonido surround óptimo, ajuste la distancia de los altavoces desde su posición de escucha. A continuación, utilice el tono de prueba para ajustar el balance de los altavoces.

- 1 Pulse HOME.**
Aparece el menú principal en la pantalla del televisor.
- 2 Pulse ◀/▶ para seleccionar  [Configurar].**
- 3 Pulse ▲/▼ para seleccionar [Ajustes de audio] y, a continuación, pulse ⊕.**
- 4 Pulse ▲/▼ para seleccionar [Ajustes de los altavoces] y, a continuación, pulse ⊕.**
Aparece la pantalla [Ajustes de los altavoces].
- 5 Pulse ▲/▼ para seleccionar el elemento y, a continuación, pulse ⊕.**
- 6 Pulse ▲/▼ para ajustar el parámetro.**
- 7 Pulse ◀/▶ y ⊕ para confirmar el parámetro.**
Compruebe los siguientes ajustes.

■ [Distancia]

Asegúrese de ajustar los parámetros de la distancia desde la posición de escucha hasta los altavoces.

Es posible ajustar los parámetros desde 0,0 a 7,0 metros.

[Delanteros Izq./Der.] 3,0 m: permite ajustar la distancia de los altavoces frontales.
[Subwoofer] 3,0 m: permite ajustar la distancia del subwoofer.

■ [Nivel]

Puede ajustar el nivel de sonido de los altavoces. Es posible ajustar los parámetros de -6,0 dB a +6,0 dB. Asegúrese de ajustar [Prueba sonora] en [Sí] para facilitar el ajuste.

[Delanteros Izq./Der.] 0,0 dB: permite ajustar el nivel de los altavoces frontales.
[Subwoofer] 0,0 dB: permite ajustar el nivel del subwoofer.

■ [Prueba sonora]

Los altavoces emiten un tono de prueba para ajustar la opción [Nivel].

[No]: los altavoces no emiten el tono de prueba.

[Sí]: el tono de prueba se emite desde cada altavoz por orden mientras se ajusta el nivel. Si selecciona uno de los elementos de [Ajustes de los altavoces], los altavoces emitirán el tono de prueba por orden uno tras otro.

Ajuste el nivel de sonido del modo indicado a continuación.

- 1 Ajuste [Prueba sonora] en [Sí].
- 2 Pulse $\blacktriangle/\blacktriangledown$ para seleccionar [Nivel] y, a continuación, pulse \oplus .
- 3 Pulse $\blacktriangle/\blacktriangledown$ varias veces para seleccionar el tipo de altavoz que desee y, a continuación, pulse \oplus .
- 4 Pulse $\blacktriangleleft/\blacktriangleright$ para seleccionar el altavoz izquierdo o el derecho y, a continuación, pulse $\blacktriangle/\blacktriangledown$ para ajustar el nivel.
- 5 Pulse \oplus .
- 6 Repita los pasos del 3 al 5.
- 7 Pulse RETURN.
El sistema vuelve a la pantalla anterior.
- 8 Pulse $\blacktriangle/\blacktriangledown$ para seleccionar [Prueba sonora] y, a continuación, pulse \oplus .

- 9 Pulse $\blacktriangle/\blacktriangledown$ para seleccionar [No] y, después, pulse \oplus .

Nota

Las señales de tonos de prueba no se emiten desde la toma HDMI (OUT).

Consejo

Para ajustar el volumen de todos los altavoces al mismo tiempo, pulse $\blacktriangle +/ -$.

Uso del temporizador de apagado

Puede definir que el sistema se apague cuando transcurra un tiempo ajustado previamente; de esta forma, podrá quedarse dormido escuchando música. El tiempo puede ajustarse en intervalos de 10 minutos.

Pulse SLEEP.

Cada vez que pulse SLEEP, la indicación de minutos (el tiempo restante) del visor del panel frontal cambiará en 10 minutos.

Cuando se ajusta el temporizador de apagado, el tiempo restante aparece cada 5 minutos.

Cuando el tiempo restante sea menos de 2 minutos, "SLEEP" parpadeará en el visor del panel frontal.

Para comprobar el tiempo restante

Pulse SLEEP una vez.

Para cambiar el tiempo restante

Pulse SLEEP varias veces.

Desactivación de los botones de la unidad

(Bloqueo para niños)

Puede desactivar los botones de la unidad (excepto **I/⏻**) para evitar que se haga un uso incorrecto (por ejemplo, las travesuras de los niños).

Mantenga pulsado ■ en la unidad durante más de 5 segundos.

“LOCKED” aparece en el visor del panel frontal.

La función de bloqueo para niños se activa y los botones de la unidad se bloquean (puede utilizar el sistema mediante el mando a distancia).

Para cancelar, mantenga pulsado ■ durante más de 5 segundos hasta que aparezca “UNLOCK” en el visor del panel frontal.

Nota

Si utiliza los botones de la unidad mientras la función de bloqueo para niños se encuentra activada, “LOCKED” parpadeará en el visor del panel frontal.

Control del televisor con el mando a distancia incluido

Si ajusta la señal del mando a distancia, podrá controlar el televisor con el mando a distancia incluido.

Nota

Al sustituir las pilas del mando a distancia, es posible que el número de código se reajuste en el valor predeterminado (SONY). Vuelva a ajustar el código adecuado.

Preparación del mando a distancia para controlar el televisor

Mientras mantiene pulsado TV I/⏻, pulse los botones numéricos para introducir el código del fabricante del televisor (consulte la tabla). A continuación, suelte TV I/⏻.

Fabricante	Código
SONY	01 (predeterminado)
LG	05
PANASONIC	06
PHILIPS	02, 03, 07
SAMSUNG	02, 08
TOSHIBA	04

Si el ajuste no se realiza correctamente, el código de registro actual no cambiará. Vuelva a introducir el código.

Si aparece más de un código, introdúzcalos uno tras otro hasta encontrar el que funciona con su televisor.

Ahorro de energía en el modo de espera

Compruebe que se hayan realizado los siguientes ajustes:

- [Control por HDMI] en [Configuración HDMI] está ajustado en [No] (página 50).
- [Modo Inicio rápido] está ajustado en [No] (página 51).
- [Inicio remoto] en [Configuración de red] está ajustado en [No] (página 52).

Exploración de sitios web

1 Prepare la exploración de Internet.

Conecte el sistema a una red (página 20).

2 Pulse HOME.

Aparece el menú principal en la pantalla del televisor.

3 Pulse \leftarrow/\rightarrow para seleccionar [Red].

4 Pulse \uparrow/\downarrow para seleccionar [Explorador de Internet] y, a continuación, pulse \oplus .

Aparecerá la pantalla [Explorador de Internet].

Nota

Es posible que determinados sitios web no se muestren correctamente o no funcionen.

Cómo introducir una URL

Seleccione [Entrada URL] del menú de opciones.

Introduzca la URL mediante el teclado del software y, a continuación, seleccione [Enter].

Cómo ajustar la página de inicio predeterminada

Mientras se muestra la página que desea ajustar, seleccione [Aj.como página inicio] en el menú de opciones.

Cómo volver a la página anterior

Seleccione [Página anterior] en el menú de opciones.

Si la página anterior no aparece incluso si selecciona [Página anterior], seleccione [Lista de ventanas] en el menú de opciones y seleccione en la lista la página a la que desea volver.

Cómo salir del Explorador de Internet

Pulse HOME.

Pantalla Explorador de Internet

Pulse DISPLAY para consultar la información de un sitio web. La información que aparece varía en función del estado de la página y del sitio web.

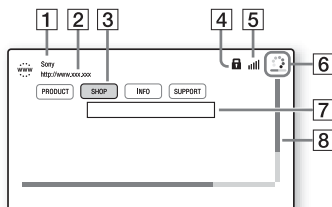

1 Título de la página

2 Dirección de la página

3 Cursor

Muévalo pulsando $\leftarrow/\uparrow/\downarrow/\rightarrow$. Coloque el cursor en el vínculo que desee visualizar y, a continuación, pulse \oplus . El sitio web vinculado se visualizará.

4 Icono SSL

Aparece cuando la URL vinculada está protegida.

5 Indicador de la intensidad de señal

Aparece cuando el sistema se conecta a una red inalámbrica.

6 Icono Barra de progreso/Cargando

Aparece cuando se lee la página, o durante la descarga o la transferencia de archivos.

7 Campo de introducción de texto

Pulse \oplus y, a continuación, seleccione [Entrar] en el menú de opciones para abrir el teclado del software.

8 Barra de desplazamiento

Pulse $\leftarrow/\uparrow/\downarrow/\rightarrow$ para mover la visualización de la página hacia la izquierda, hacia arriba, hacia abajo o hacia la derecha.

Opciones disponibles

Si pulsa OPTIONS, encontrará varios ajustes y operaciones disponibles. Los elementos disponibles varían en función de la situación.

[Config.explorador]

Permite visualizar los ajustes del Explorador de Internet.

- [Zoom]: permite aumentar o reducir el tamaño de los contenidos visualizados.
- [Conf.JavaScript]: permite establecer si se activa o se desactiva JavaScript.
- [Conf.Cookie]: permite establecer si se aceptan o no las cookies del navegador.
- [Visual.alarma SSL]: permite establecer si se activa o se desactiva la SSL.

[Lista de ventanas]

Muestra una lista de todos los sitios web que están abiertos actualmente. Permite volver a un sitio web mostrado anteriormente seleccionando la ventana.

[Lista de marcadores]

Muestra la lista de marcadores.

[Entrada URL]

Permite introducir una URL cuando se muestra el teclado del software.

[Página anterior]

Permite desplazarse hasta una página mostrada anteriormente.

[Página siguiente]

Permite desplazarse hasta la página siguiente de la que se ha mostrado anteriormente.

[Cancelar la carga]

Detiene la carga de una página.

[Volver a cargar]

Permite volver a cargar la misma página.

[Añadir a marcador]

Permite añadir el sitio web mostrado en ese momento a la lista de marcadores.

[Aj.como página inicio]

Permite establecer el sitio web mostrado en ese momento como página de inicio predeterminada.

[Abr.en otra ventana]

Permite abrir un vínculo en una ventana nueva.

[Codif. de caracteres]

Define el sistema de codificación de caracteres.

[Visualizar certificado]

Muestra los certificados de servidor que envían las páginas compatibles con SSL.

[Entrar]

Muestra el teclado del software para introducir caracteres mientras navega por un sitio web.

[Pausa]

Mueve el cursor a la siguiente línea en el campo de introducción de texto.

[Eliminar]

Elimina un carácter situado a la izquierda del cursor durante la introducción de texto.

Uso de la pantalla de ajustes





Es posible efectuar varios ajustes de elementos, como imágenes y sonido. Los ajustes predeterminados aparecen subrayados.

Nota

Los ajustes de reproducción almacenados en el disco tendrán prioridad sobre los ajustes de la pantalla de ajustes. Por tanto, es posible que no funcionen todas las funciones descritas.

- 1** Pulse **HOME**.
Aparece el menú principal en la pantalla del televisor.
- 2** Pulse **↔** para seleccionar  [Configurar].
- 3** Pulse **↑/↓** para seleccionar la configuración del icono de categoría y, a continuación, pulse **+**.

Icono	Explicación
	[Actualizar red] (página 46) Actualiza el software del sistema.
	[Ajustes de pantalla] (página 47) Realiza ajustes de pantalla según el tipo de televisor.
	[Ajustes de audio] (página 48) Realiza ajustes de audio según el tipo de tomas de conexión.
	[Ajustes de visiónado para BD/DVD] (página 49) Realiza ajustes detallados para la reproducción de BD/DVD.

Icono	Explicación
	[Ajustes de reproducción prohibida] (página 50) Realiza ajustes detallados para la función Reproducción prohibida.
	[Ajustes del sistema] (página 50) Realiza ajustes relacionados con el sistema.
	[Configuración de red] (página 52) Realiza ajustes detallados de la red y de Internet.
	[Ajuste de red fácil] (página 53) Ejecuta [Ajuste de red fácil] para realizar los ajustes de red básicos.
	[Restaurar] (página 53) Restablece el sistema a los valores predeterminados en fábrica.

[Actualizar red]

Si actualiza a la última versión del software, podrá aprovechar las ventajas de las funciones más recientes.

Para obtener información acerca de las funciones de actualización, consulte el siguiente sitio web:
<http://support.sony-europe.com/>

Durante una actualización de software, "UPDATE" aparecerá en el visor del panel frontal. Una vez finalizada la actualización, la unidad se apagará automáticamente. Mientras la actualización esté en curso, no enciende ni apague la unidad, ni ponga en funcionamiento la unidad ni el televisor. Espere hasta que la actualización del software finalice.



[Ajustes de pantalla]

■ [Ajuste de salida 3D]

[Auto]: por lo general, seleccione esta opción.

[No]: seleccione esta opción para visualizar todos los contenidos en 2D.

■ [Ajust. tamaño pantalla TV para 3D]

Permite ajustar el tamaño de la pantalla del televisor compatible con 3D.

■ [Tipo de televisor]

[16:9]: seleccione esta opción cuando realice la conexión a un televisor de pantalla panorámica o con función de modo panorámico.

[4:3]: seleccione esta opción si realiza la conexión a un televisor de formato 4:3 sin función de modo panorámico.

■ [Formato de pantalla]

[Completo]: seleccione esta opción cuando realice la conexión a un televisor con función de modo panorámico. Muestra una imagen de formato 4:3 con relación de anchura/altura 16:9, incluso en un televisor de pantalla panorámica.

[Normal]: cambia el tamaño de imagen para ajustarlo al tamaño de la pantalla con la relación de anchura/altura de la imagen original.

■ [Relación de aspecto de DVD]

[Letter Box]: muestra una imagen panorámica con franjas negras en las partes superior e inferior.



[Pan Scan]: muestra una imagen que ocupa toda la altura de la pantalla con los lados recortados.



■ [Modo conversión cine]

[Auto]: por lo general, seleccione esta opción. La unidad detecta automáticamente si el material es de vídeo o de película, y cambia al método de conversión adecuado.

[Vídeo]: siempre se selecciona el método de conversión adecuado para el material de vídeo, independientemente del tipo de material.

■ [Resolución del vídeo de salida]

[Auto]: emite la señal de vídeo según la resolución del televisor o el equipo conectado.

[Resolución original]: emite señal de vídeo según la resolución grabada en el disco. (Cuando la resolución es menor que la resolución SD, se aumenta a escala hasta la resolución SD).

[480i/576i]*, [480p/576p]*, [720p], [1080i], [1080p]: emite señal de vídeo según la configuración de resolución seleccionada.

* Si el sistema de color del disco es NTSC, la resolución de señal del vídeo puede convertirse tan solo a [480i] y [480p].

■ [Salida BD-ROM 24p]

[Auto]: emite señal de vídeo de 24p solo cuando conecta un televisor compatible con 1080/24p a través de una conexión HDMI y [Resolución del vídeo de salida] está ajustado en [Auto] o en [1080p].

[Sí]: seleccione esta opción si su televisor es compatible con las señales de vídeo de 1080/24p.

[No]: seleccione esta opción si su televisor no es compatible con las señales de vídeo de 1080/24p.

■ [Salida DVD-ROM 24p]

[Auto]: emite señal de vídeo de 24p solo cuando conecta un televisor compatible con 1080/24p a través de una conexión HDMI y [Resolución del vídeo de salida] está ajustado en [Auto] o en [1080p].

[No]: seleccione esta opción si su televisor no es compatible con las señales de vídeo de 1080/24p.

■ [YCbCr/RGB (HDMI)]

[Auto]: el tipo de equipamiento externo se detecta automáticamente y cambia al ajuste de color correspondiente.

[YCbCr (4:2:2)]: permite emitir señales de vídeo YCbCr 4:2:2.

[YCbCr (4:4:4)]: permite emitir señales de vídeo YCbCr 4:4:4.

[RGB]: seleccione esta opción si realiza la conexión a un equipamiento con una toma HDCP compatible con DVI.

■ [Salida color profundo HDMI]

[Auto]: por lo general, seleccione esta opción.

[16 bits], [12 bits], [10 bits]: emite señales de vídeo de 16 bits, 12 bits o 10 bits cuando el televisor conectado es compatible con color profundo.

[No]: seleccione esta opción si la imagen aparece inestable o los colores parecen poco naturales.

■ [Modo Pausa] (solamente BD/DVD VIDEO/DVD-R/DVD-RW)

[Auto]: la imagen se emite estable, incluidos los motivos con movimiento dinámico.

Por lo general, seleccione esta posición.

[Fotograma]: la imagen se emite con alta resolución, incluidos los motivos sin movimiento dinámico.



[Ajustes de audio]

■ [Ajuste de MIX audio BD]

[Sí]: se emite el audio obtenido de la mezcla del audio interactivo y el audio secundario con el audio principal.

[No]: se emite solamente el audio principal.

■ [Audio DRC]

Es posible comprimir el rango dinámico de la pista de sonido.

[Auto]: permite realizar la reproducción con el rango dinámico especificado en el disco (solamente BD-ROM).

[Sí]: el sistema reproduce la pista de sonido con el tipo de rango dinámico diseñado por el ingeniero de grabación.

[No]: no se realiza la compresión del rango dinámico.

■ [Atenuar - AUDIO]

Es posible que se produzca distorsión al escuchar el sonido de un equipo conectado a las tomas AUDIO IN (L/R). Para evitarla, reduzca el nivel de entrada de la unidad.

[Sí]: permite atenuar el nivel de entrada.

El nivel de salida se reducirá en esta opción.

[No]: se utiliza el nivel de entrada normal.

■ [Salida audio]

Puede seleccionar el método de salida donde se emite la señal de audio.

[Altavoz]: el sonido multicanal se emite a través de los altavoces del sistema solamente.

[Altavoz + HDMI]: el sonido multicanal se emite a través de los altavoces Y las señales PCM lineales de 2 canales de la toma HDMI (OUT).

[HDMI]: solamente emite sonido a través de la toma HDMI (OUT). El formato de sonido depende del equipamiento conectado.

Nota

- Si la función [Control por HDMI] está ajustada en [Sí] (página 50), [Salida audio] se ajusta en [Altavoz + HDMI] automáticamente, y este ajuste no se puede cambiar.
- Cuando [Salida audio] está ajustado en [HDMI], el formato de la señal de salida para la función "TV" es PCM lineal de 2 canales.

■ [Efecto de sonido]

Es posible activar o desactivar los efectos de sonido del sistema (ajuste SOUND MODE (página 23)).

[Sound Mode activado]: activa el efecto surround del modo de sonido (página 23) y del modo Football (página 24).

[2ch Stereo]: este sistema emite el sonido desde los altavoces frontales izquierdo/derecho y el subwoofer únicamente. Los formatos surround multicanal reducen la mezcla a 2 canales.

[No]: se desactivan los efectos de sonido. Permite escuchar el sonido tal y como está grabado.

■ [Ajustes de los altavoces]

Para obtener un sonido surround óptimo, configure los altavoces. Para obtener más información, consulte "Ajustes de los altavoces" (página 41).

■ [Bluetooth AUDIO - AAC]

Puede activar y desactivar el audio AAC.

[Sí]: audio AAC si el dispositivo *Bluetooth* admite AAC.

[No]: Audio SBC.

Nota

Puede disfrutar de una elevada calidad de sonido si tiene activado AAC. En caso de no querer escuchar sonido AAC del dispositivo, seleccione [No].

[Ajustes de visionado para BD/DVD]

■ [Idioma del menú de BD/DVD]

Es posible seleccionar el idioma predeterminado del menú de los discos BD-ROM o DVD VIDEO.

Si selecciona [Selec. código idioma], aparece la pantalla de introducción del código de idioma. Introduzca el código de su idioma que encontrará en la "Lista de códigos de idiomas" (página 67).

■ [Idioma del Audio]

Es posible seleccionar el idioma predeterminado de las pistas de los discos BD-ROM o DVD VIDEO.

Si selecciona [Original], se seleccionará el idioma que tenga prioridad en el disco. Si selecciona [Selec. código idioma], aparece la pantalla de introducción del código de idioma. Introduzca el código de su idioma que encontrará en la "Lista de códigos de idiomas" (página 67).

■ [Idioma del Subtítulo]

Es posible seleccionar el idioma predeterminado de los subtítulos de los discos BD-ROM o DVD VIDEO. Si selecciona [Selec. código idioma], aparece la pantalla de introducción del código de idioma. Introduzca el código de su idioma que encontrará en la "Lista de códigos de idiomas" (página 67).

■ [Capa a repr. de disco BD híbrido]

[BD]: permite reproducir la capa de BD.
[DVD/CD]: permite reproducir las capas de DVD o CD.

■ [Conexión a Internet de BD]

[Permitir]: por lo general, seleccione esta opción.

[No permitir]: permite prohibir la conexión a Internet.

[Ajustes de reproducción prohibida]

■ [Contraseña]

Permite ajustar o cambiar la contraseña de la función Reproducción prohibida. La contraseña permite restringir la reproducción de discos BD-ROM, DVD VIDEO, o de vídeos de Internet. Si es necesario, puede diferenciar los niveles de restricción para discos BD-ROM y DVD VIDEO.

■ [Código región de Repr. prohibida]

Es posible limitar la reproducción de determinados discos BD-ROM o DVD VIDEO según la zona geográfica. Las escenas podrán bloquearse o sustituirse por otras. Siga las instrucciones que aparecen en pantalla e introduzca la contraseña de cuatro dígitos.

■ [Reproducción prohibida BD]/ [Reproducción prohibida DVD]/ [Control parental de vídeo Internet]

Al ajustar la Reproducción prohibida, las escenas podrán bloquearse o sustituirse por otras. Siga las instrucciones que aparecen en pantalla e introduzca la contraseña de cuatro dígitos.

■ [Vídeo Internet sin clasificación]

[Permitir]: permite la reproducción de vídeos de Internet sin clasificación.
[Bloquear]: bloquea la reproducción de vídeos de Internet sin clasificación.

[Ajustes del sistema]

■ [Idioma de OSD]

Es posible seleccionar el idioma que dese para las indicaciones en pantalla del sistema.

■ [Iluminación de la unidad principal]

[Sí]: el visor del panel frontal está siempre encendido y el brillo del indicador LED está al máximo.

[Auto]: el visor del panel frontal está apagado y el brillo del indicador LED se reduce automáticamente si no hace funcionar el sistema durante unos 10 segundos.

■ [Configuración HDMI]

[Control por HDMI]

[Sí]: Activa la función [Control por HDMI]. Puede manejar mutuamente equipos que se encuentren conectados mediante un cable HDMI.

[No]: desactivada.

[Audio Return Channel]

Esta función está disponible cuando conecta el sistema a la toma HDMI IN de un televisor compatible con la función Audio Return Channel y [Control por HDMI] está ajustado en [Sí].

[Auto]: el sistema puede recibir la señal de audio digital del televisor automáticamente a través del cable HDMI.

[No]: desactivada.

Nota

Cuando defina [Modo Inicio rápido] en [Sí], [Control por HDMI] se ajusta automáticamente en [No].

[Modo Inicio rápido]

[Sí]: permite reducir el tiempo de arranque desde el modo de espera. Permite utilizar el sistema rápidamente después de encenderlo. [No]: ajuste predeterminado.

Nota

Cuando defina [Control por HDMI] o [Inicio Remoto] como [Sí], [Modo Inicio rápido] se define automáticamente como [No].

[Auto standby]

[Sí]: se activa la función [Auto standby]. Cuando el sistema no se utiliza durante un período de tiempo de unos 30 minutos, entra en modo de espera automáticamente. [No]: desactivada.

[Visualización auto]

[Sí]: muestra información automáticamente en la pantalla al cambiar la visualización de títulos, modos de imagen, señales de audio, etc.

[No]: solamente se muestra la información al pulsar DISPLAY.

[Protector de pantalla]

[Sí]: se activa la función del protector de pantalla.

[No]: desactivada.

[Notif. de actualización de software]

[Sí]: el sistema se ajusta para informar acerca de las últimas versiones de software (página 46).

[No]: desactivada.

[Ajustes de Gracenote]

[Auto]: permite descargar la información del disco automáticamente cuando se detiene su reproducción. Para descargarla, es necesario que el sistema esté conectado a la red.

[Manual]: permite descargar la información del disco cuando se selecciona [Búsqueda de vídeo] o [Búsqueda de música].

[Información del sistema]

Permite visualizar la información acerca de la versión del software del sistema y la dirección MAC.

[Información sobre la Licencia del Software]

Permite visualizar la información sobre la licencia del software.



[Configuración de red]

■ [Ajustes de Internet]

Antes de realizar la configuración, conecte el sistema a la red. Para obtener más información, consulte “Paso 3: Preparación para la conexión a la red” (página 20).

[Configuración por cable]: seleccione esta opción si realiza la conexión a un router de banda ancha mediante un cable LAN.

[Configuración inalámbrica(incorp.)]: seleccione esta opción si utiliza una LAN inalámbrica incorporada en el sistema para las conexiones de red inalámbricas.

Consejo

Para obtener más información, consulte el siguiente sitio web y las preguntas frecuentes: <http://support.sony-europe.com/>

■ [Estado de conexión de red]

Muestra el estado actual de conexión de la red.

■ [Diagnósticos de conexión de red]

Puede ejecutar el diagnóstico de red para comprobar si la conexión de red se ha realizado correctamente.

■ [Ajustes de servidor de conexión]

Permite establecer si se visualiza o no el servidor DLNA conectado.

■ [Configuración de Renderer]

[Autorización de acceso automática]: permite ajustar si se habilita o no el acceso automático desde los controladores DLNA que se acaben de detectar.

[Selección inteligente]: permite que un controlador DLNA Sony encuentre el sistema para que funcione como equipo de destino mediante el uso de los rayos infrarrojos. Puede activar o desactivar esta función.

[Nombre de Renderer]: permite visualizar el nombre del sistema tal como aparece en la lista de otros dispositivos DLNA en la red.

■ [Control de acceso de Renderer]

Permite ajustar si desea o no aceptar comandos desde los controladores DLNA.

■ [Inicio automático PARTY]

[Sí]: permite iniciar una PARTY o unirse a una PARTY existente cuando lo solicita un dispositivo habilitado para red que sea compatible con la función PARTY STREAMING.

[No]: desactivada.

■ [Dispositivos Media Remote registrados]

Muestra una lista de los dispositivos “Media remote” registrados.

Nota

Para usar esta función, asegúrese de realizar una actualización de software (página 46).

■ [Inicio Remoto]

[Sí]: permite encender el sistema mediante un dispositivo vinculado por red cuando el sistema está en modo de espera.

[No]: el sistema no se puede encender mediante un dispositivo vinculado por red.

Nota

Cuando defina [Modo Inicio rápido] en [Sí], [Inicio remoto] se ajusta automáticamente en [No].



[Ajuste de red fácil]

Ejecuta [Ajuste de red fácil] para realizar los ajustes de red básicos. Siga las instrucciones que aparecen en pantalla.



[Restaurar]

■ [Restaurar a los valores predeterminados en fábrica]

Puede restablecer los ajustes del sistema a sus valores predeterminados en fábrica seleccionando el grupo de ajustes. Todos los ajustes del grupo se restablecerán.

■ [Inicializar información personal]

Puede eliminar la información personal almacenada en el sistema.

Precauciones

Seguridad

- Si se introduce alguna sustancia sólida o líquida en el sistema, desenchúfelo y haga que lo revise un técnico especializado antes de volver a utilizarlo.
- No toque el cable de alimentación con las manos mojadas. Si lo hace, podría sufrir una descarga eléctrica.

Fuentes de alimentación

Si no va a utilizar el sistema por un periodo largo de tiempo, asegúrese de desenchufarlo de la toma de corriente de la pared.

Para desenchufar el cable de alimentación de CA, tire del enchufe y no del cable.

Ubicación

- Instale el sistema en un lugar con ventilación adecuada para evitar el recalentamiento interno.
- Aunque la unidad se caliente durante el funcionamiento, esto no indica una anomalía. Si utiliza esta unidad de forma continuada con un volumen alto, la temperatura aumentará considerablemente en la parte superior, los laterales y la parte inferior de la carcasa. Para evitar quemaduras, no toque la carcasa.
- No coloque la unidad sobre ninguna superficie suave (alfombras, mantas, etc.) que pueda bloquear los orificios de ventilación.
- No instale el sistema cerca de fuentes de calor, como radiadores o conductos de aire caliente, ni en lugares expuestos a la luz solar directa, al polvo excesivo, a vibraciones mecánicas o a golpes.
- No instale el sistema en posición inclinada, ya que está diseñado para funcionar solamente en posición horizontal.

- Mantenga el sistema y los discos alejados de componentes provistos de imanes potentes, como hornos microondas o altavoces de gran tamaño.
- No coloque objetos pesados sobre el sistema.
- No coloque objetos metálicos delante del panel frontal, ya que podrían limitar la recepción de las ondas de radio.
- No coloque el sistema en un lugar donde se utilicen equipos médicos, ya que podría provocar que no funcionasen correctamente.
- Si utiliza un marcapasos o cualquier otro dispositivo médico, consulte a su médico o al fabricante de dicho dispositivo antes de utilizar la función LAN inalámbrica.

Utilización

Si traslada el sistema directamente de un lugar frío a uno cálido, o si lo instala en una sala muy húmeda, es posible que se condense humedad en las lentes del interior de la unidad. Si esto ocurre, es posible que el sistema no funcione correctamente. En ese caso, extraiga el disco y deje el sistema encendido durante una media hora hasta que la humedad se evapore.

Ajuste del volumen

No aumente el volumen mientras escucha una sección con entradas de nivel muy bajo o sin señales de audio. Si lo hace, los altavoces podrían dañarse al reproducirse repentinamente una sección de volumen muy alto.

Limpieza

Limpie el exterior, el panel y los controles con un paño suave ligeramente humedecido con una solución detergente poco concentrada. No utilice estropajos abrasivos, detergente en polvo ni disolventes, como alcohol o bencina.

Limpieza de los discos, limpiadores de discos y lentes

No utilice discos limpiadores ni limpiadores de discos o lentes (tanto aerosoles como líquidos), ya que podrían provocar un fallo de funcionamiento del aparato.

Sustitución de componentes

En el caso de que se realice una reparación en el sistema, es posible que el servicio técnico se quede con los componentes reparados para reutilizarlos o reciclarlos.

Color del televisor

Si los altavoces producen irregularidad de color en la pantalla del televisor, apáguelo y vuelva a encenderlo después de 15 o 30 minutos. Si la irregularidad persiste, aleje los altavoces del televisor.

AVISO IMPORTANTE

Precaución: este sistema es capaz de mantener indefinidamente en la pantalla del televisor imágenes fijas de vídeo o indicaciones en pantalla que, si permanecen durante mucho tiempo, podrían dañar la pantalla permanentemente. Los televisores de proyección y los de plasma son especialmente susceptibles a estas situaciones.

Transporte del sistema

Antes de mover el sistema, asegúrese de que no haya ningún disco insertado y desconecte los cables de alimentación de la toma de corriente.

Acerca de la comunicación Bluetooth

- Los dispositivos *Bluetooth* deben usarse aproximadamente a una distancia de 10 metros (separación libre de obstáculos). El alcance de comunicación efectiva puede ser menor en las siguientes condiciones.
 - Cuando una persona, objeto metálico, pared u otros obstáculos se encuentra entre los dispositivos conectados mediante a *Bluetooth*
 - Lugares donde hay instalada una red LAN inalámbrica
 - Cerca de hornos microondas
 - Lugares donde se generan otras ondas electromagnéticas
- Los dispositivos *Bluetooth* y las LAN inalámbricas (IEEE 802.11b/g) utilizan la misma banda de frecuencia (2,4 GHz). Cuando utilice un dispositivo *Bluetooth* cerca de un dispositivo equipado con la función LAN inalámbrica, pueden producirse interferencias electromagnéticas. Esto puede provocar una reducción de la velocidad de transferencia de los datos, ruido o la imposibilidad de conectarse. Si esto sucediera, intente lo siguiente:
 - Utilice esta unidad a una distancia mínima de 10 metros del dispositivo LAN inalámbrico.
 - Apague el equipo LAN inalámbrico cuando utilice un dispositivo *Bluetooth* a menos de 10 metros.
 - Instale esta unidad y el dispositivo *Bluetooth* lo más cerca posible el uno del otro.
- Las ondas de radio emitidas por esta unidad pueden interferir en el funcionamiento de algunos aparatos médicos. Puesto que estas interferencias pueden provocar un mal funcionamiento, apague siempre esta unidad y el dispositivo *Bluetooth* en los siguientes lugares:

- hospitales, trenes, aviones, gasolineras y en sitios donde pueda haber presencia de gases inflamables
- cerca de puertas automáticas o alarmas de incendios
- Esta unidad admite funciones de seguridad que cumplen con la especificación *Bluetooth* para garantizar una conexión segura durante la conexión mediante tecnología *Bluetooth*. Sin embargo, puede que esta seguridad no sea suficiente dependiendo del contenido y otros factores, por lo que se recomienda una atención especial al establecer comunicaciones con tecnología *Bluetooth*.
- En ningún caso, Sony se responsabilizará de cualquier daño o pérdida como consecuencia de las posibles fugas de información que puedan producirse durante la comunicación con la tecnología *Bluetooth*.
- La comunicación *Bluetooth* no está necesariamente garantizada con todos los dispositivos *Bluetooth* que tengan el mismo perfil que esta unidad.
- Los dispositivos *Bluetooth* conectados con esta unidad deben cumplir con la especificación *Bluetooth* prescrita por *Bluetooth SIG, Inc.*, y deben disponer de una certificación que lo acredite. Sin embargo, aunque un dispositivo cumpla con la especificación *Bluetooth*, se han dado casos en los que las características o especificaciones de un dispositivo *Bluetooth* no permitan la conexión, o que se produzcan métodos de control, visualización o funcionamiento inesperados.
- Dependiendo del dispositivo *Bluetooth* conectado con esta unidad, el entorno de comunicación o las condiciones ambientales, puede producirse ruido o el audio puede emitirse entrecortado.

Si desea realizar alguna consulta o solucionar algún problema relacionado con el sistema, póngase en contacto con el distribuidor Sony más cercano.

Notas sobre los discos

Manejo de los discos

- Para mantener limpio el disco, tómelolo por los bordes. No toque la superficie.
- No pegue papeles ni cinta adhesiva en el disco.



- No exponga los discos a la luz solar directa ni a fuentes de calor, como conductos de aire caliente, ni los deje en un automóvil aparcado bajo la luz solar directa, ya que puede producirse un considerable aumento de la temperatura en su interior.
- Después de la reproducción, guarde el disco en su caja.

Limpieza

- Antes de iniciar la reproducción, limpie el disco con un paño de limpieza. Hágalo desde el centro hacia los bordes.



- No utilice disolventes, como bencina, diluyente, limpiadores disponibles en el mercado ni aerosoles antiestáticos para discos de vinilo.

Este sistema solamente puede reproducir discos circulares estándares. El uso de otro tipo de discos (p. ej., con forma de tarjeta, corazón o estrella) puede provocar fallos de funcionamiento.

No utilice un disco que tenga fijado un accesorio disponible en el mercado como, por ejemplo, una etiqueta o un anillo.

Solución de problemas

Si le surge cualquiera de las siguientes dificultades mientras emplea el sistema, utilice esta guía de solución de problemas para resolverla antes de solicitar asistencia técnica. Si no puede solucionar algún problema, póngase en contacto con el distribuidor de Sony más cercano.

Generales



La unidad no se enciende.

- Compruebe que el cable de alimentación esté conectado firmemente.

El mando a distancia no funciona.

- El mando a distancia y la unidad están demasiado alejados.
- Las pilas del mando a distancia disponen de poca energía.

La bandeja de discos no se abre y no se puede extraer el disco, incluso después de pulsar .

- Pruebe lo siguiente:
 - ① Mantenga pulsados  y  en la unidad durante más de 5 segundos para expulsar el disco.
 - ② Extraiga el disco.
 - ③ Desconecte el cable de alimentación de la toma de corriente y vuelva a conectarlo transcurridos unos minutos.

El sistema no funciona correctamente.

- Desconecte el cable de alimentación de la toma de corriente y vuelva a conectarlo transcurridos unos minutos.

Mensajes

[Se ha encontrado una nueva versión del software en Internet. Realizar la actualización bajo "Actualizar red".] aparece en la pantalla del televisor.

- Consulte [Actualizar red] (página 46) para actualizar el sistema a la última versión del software.

Aparecen "PRTECT", "PUSH" y "POWER" de forma alterna en el visor del panel frontal.

- Pulse  para apagar el sistema y compruebe los siguientes elementos cuando desaparezca "STBY".
 - ¿Está utilizando solamente los altavoces suministrados?
 - ¿Hay algún objeto que bloquee los orificios de ventilación del sistema?
 - Una vez comprobados los puntos anteriores y solucionado el problema, encienda el sistema. Si no puede encontrar la causa del problema después de comprobar las opciones anteriores, póngase en contacto con el distribuidor Sony más próximo.

"LOCKED" aparece en el visor del panel frontal.

- Desactive la función de bloqueo para niños (página 43).

"D. LOCK" aparece en el visor del panel frontal.

- Contacte con el distribuidor Sony o el servicio técnico autorizado Sony más cercano.

"Exxxx" (x es un número) aparece en el visor del panel frontal.

- Póngase en contacto con el distribuidor Sony o con el centro de servicio técnico local autorizado de Sony más cercano e indique el código de error.

Aparece sin ningún otro mensaje en toda la pantalla del televisor.

- Contacte con el distribuidor Sony o el servicio técnico autorizado Sony más cercano.

Imagen

No hay imagen o la imagen no se emite correctamente.

- Compruebe el método de salida del sistema (página 18).
- Mantenga pulsado  y VOL – en la unidad durante más de 5 segundos para restablecer la resolución de salida de vídeo al nivel más bajo.
- Para los BD-ROM, compruebe los ajustes de [Salida BD-ROM 24p] en [Ajustes de pantalla] (página 48).

No aparece ninguna imagen cuando se conecta un cable HDMI.

- La unidad está conectada a un dispositivo de entrada que no es compatible con HDCP (High-bandwidth Digital Content Protection) (no se ilumina “HDMI” en el panel frontal) (página 18).

El área oscura de la imagen es demasiado oscura o el área clara es demasiado clara o tiene un aspecto poco natural.

- Ajuste [Modo Calidad imagen] en [Estándar] (ajuste predeterminado) (página 35).

Se produce ruido de la imagen.

- Limpie el disco.
- Si las imágenes que se emiten a través del sistema pasan a través del vídeo para llegar al televisor, la señal de protección contra copia que se aplica en algunos programas de BD/DVD podría afectar a la calidad de imagen. Si sigue experimentando problemas, incluso después de conectar la unidad directamente al televisor, intente conectarla a otras tomas de entrada.

Las imágenes no se visualizan en toda la pantalla del televisor.

- Compruebe el ajuste de [Tipo de televisor] en [Ajustes de pantalla] (página 47).
- La relación de anchura/altura del disco es fija.

El color de la pantalla del televisor es irregular.

- Si utiliza los altavoces con un televisor o proyector de tubo de rayos catódicos, instale los altavoces a un mínimo de 0,3 metros del televisor.
- Si la irregularidad de color persiste, apague el televisor y enciéndalo después de 15 o 30 minutos.
- Asegúrese de que no haya ningún objeto magnético (cierres magnético del soporte del televisor, aparato médico, juguete, etc.) cerca de los altavoces.

Sonido

No se oye el sonido.

- Los cables de los altavoces no están firmemente conectados.
- Compruebe los ajustes de los altavoces (página 41).

No hay sonido procedente del televisor a través de la toma HDMI (OUT) cuando se utiliza la función Audio Return Channel.

- Ajuste la opción [Control por HDMI] de [Configuración HDMI] de [Ajustes del sistema] en [SI] (página 50). Asimismo, ajuste la opción [Audio Return Channel] de [Configuración HDMI] de [Ajustes del sistema] en [Auto] (página 51).
- Asegúrese de que su TV es compatible con la función Audio Return Channel.
- Asegúrese de que un cable HDMI esté conectado a una toma del televisor que sea compatible con la función Audio Return Channel.

El sistema no puede emitir el sonido de los programas de televisión correctamente cuando está conectado a un decodificador.

- Ajuste la opción [Audio Return Channel] de [Configuración HDMI] de [Ajustes del sistema] en [No] (página 51).
- Compruebe las conexiones (página 19).

Se oye un ruido o zumbido intenso.

- Aleje el equipo de audio del televisor.
- Limpie el disco.



El sonido pierde su efecto estéreo cuando se reproduce un CD.

- Pulse AUDIO para seleccionar el sonido estéreo (página 37).

Se produce distorsión en el sonido de un equipamiento conectado.

- Ajuste [Atenuar - AUDIO] para reducir el nivel de entrada del equipamiento conectado (página 48).

Se oye repentinamente música alta.

- La demostración de sonido incorporada está activada. Pulse  para reducir el volumen o pulse  para detener la demostración.

Sintonizador

No es posible sintonizar emisoras de radio.

- Compruebe que la antena esté firmemente conectada. Ajuste la antena (monofilar).
- La intensidad de señal de las emisoras es demasiado débil (al utilizar la sintonización automática). Utilice la sintonización manual.

Reproducción

El disco no se reproduce.

- El código de región del BD/DVD no coincide con el del sistema.
- Se ha condensado humedad en el interior de la unidad que podría dañar las lentes. Extraiga el disco y deje la unidad encendida durante media hora aproximadamente.
- El sistema no puede reproducir un disco grabado que no se haya finalizado correctamente (página 62).

Los nombres de archivo no se muestran correctamente.

- El sistema solamente puede mostrar formatos con caracteres que cumplan con la norma ISO 8859-1. Es posible que otros formatos de caracteres se muestren de manera diferente.
- En función del software de grabación utilizado, es posible que los caracteres introducidos se muestren de manera diferente.

El disco no comienza a reproducirse desde el principio.

- Se ha seleccionado el modo de reanudación de reproducción. Pulse OPTIONS y seleccione [Repr. desde inicio] y, a continuación, pulse .

La reproducción no se inicia desde el punto de reanudación en que se detuvo la última vez.

- En función del disco, es posible que el punto de reanudación se elimine de la memoria en los siguientes casos:
 - Cuando abre la bandeja de discos.
 - Cuando se desconecta el dispositivo USB.
 - Cuando se reproduce un contenido distinto.
 - Cuando se apaga la unidad.

No es posible cambiar el idioma de la pista de audio o los subtítulos, o los ángulos.

- Intente utilizar el menú del disco BD o DVD.
- No se han grabado pistas o subtítulos multilingües, o varios ángulos en el BD o el DVD que se está reproduciendo.

No se puede reproducir el contenido adicional u otros datos incluidos en el BD-ROM.

- Pruebe lo siguiente:
 - ① Extraiga el disco.
 - ② Apague el sistema.
 - ③ Extraiga y vuelva a conectar el dispositivo USB (página 27).
 - ④ Encienda el sistema.
 - ⑤ Inserte el BD-ROM con BONUSVIEW/BD-LIVE.

Dispositivo USB

No se reconoce el dispositivo USB.

- Pruebe lo siguiente:
 - ① Apague el sistema.
 - ② Extraiga y vuelva a conectar el dispositivo USB.
 - ③ Encienda el sistema.
- Asegúrese de que el dispositivo USB esté conectado firmemente al  puerto (USB).
- Compruebe que el dispositivo USB o un cable no estén dañados.
- Compruebe que el dispositivo USB esté activado.
- Si el dispositivo USB está conectado a través de un concentrador USB, desconéctelo y conecte el dispositivo USB directamente a la unidad.

BRAVIA Internet Video

La calidad de imagen o sonido es deficiente, o bien, algunos programas se muestran con pérdida de detalles, especialmente durante los movimientos rápidos o las escenas oscuras.

- Es posible que la calidad de imagen o sonido sea deficiente en función de los proveedores de contenido de Internet.
- La calidad de sonido/imagen puede mejorarse cambiando la velocidad de conexión. Sony recomienda una velocidad de conexión de al menos 2,5 Mbps para un vídeo de definición estándar y de 10 Mbps para vídeo de alta definición.
- No todos los vídeos contienen sonido.

La imagen es muy pequeña.

- Pulse  para agrandarla.

“BRAVIA” Sync ([Control por HDMI])

La opción [Control por HDMI] no funciona (“BRAVIA” Sync).

- Compruebe que [Control por HDMI] esté ajustada en [Sí] (página 50).
- Si cambia la conexión HDMI, apague el sistema y vuelva a encenderlo.
- Si se produce un corte en el suministro eléctrico, ajuste [Control por HDMI] en [No] y, a continuación, ajuste [Control por HDMI] en [Sí] (página 50).
- Compruebe las siguientes indicaciones y consulte el manual de instrucciones incluido con el equipamiento.
 - El equipamiento conectado es compatible con la función [Control por HDMI].
 - La configuración del equipamiento conectado para la función [Control por HDMI] es correcta.

Conexión de red

El sistema no se puede conectar a la red.

- Compruebe la conexión de red (página 20) y la configuración de red (página 52).

Conexión de LAN inalámbrica

No es posible conectar el PC a Internet una vez ejecutado [Wi-Fi Protected Setup (WPS)].

- Es posible que los ajustes inalámbricos del router cambien automáticamente si utiliza la función Wi-Fi Protected Setup antes de ajustar la configuración del router. En ese caso, cambie los ajustes inalámbricos del PC como corresponda.

No es posible conectar el sistema a la red, o la conexión de red es inestable.

- Compruebe que el router de LAN inalámbrica esté activado.
- Compruebe la conexión de red (página 20) y la configuración de red (página 52).
- En función del entorno de uso, incluidos el material de la pared, las condiciones de recepción de las ondas de radio y los obstáculos existentes entre el sistema y el router de LAN inalámbrica, es posible reducir la distancia de comunicación potencial. Coloque el sistema y el router de LAN inalámbrica más cerca el uno del otro.

- Es posible que los dispositivos que utilizan una banda de frecuencia de 2,4 GHz como, por ejemplo, un microondas, un dispositivo *Bluetooth* o un dispositivo digital sin cables, interrumpen la comunicación. Aleje la unidad de tales dispositivos, o apáguelos.
- La conexión de LAN inalámbrica puede ser inestable dependiendo del entorno de uso, especialmente si se usa la función *Bluetooth* del sistema. En este caso, ajuste el entorno de uso.

El router inalámbrico que desea conectar no se muestra en la lista de redes inalámbricas.

- Pulse RETURN para volver a la pantalla anterior y, a continuación, vuelva a intentar ejecutar [Configuración inalámbrica(incorp.)] Si el router inalámbrico que desea sigue sin detectarse, seleccione [Añada una dirección nueva.] de la lista de redes, seleccione [Registro manual] para introducir el nombre de una red (SSID) manualmente.

Dispositivo Bluetooth

No se puede realizar el emparejamiento.

- Acerque el dispositivo *Bluetooth* a la unidad.
- El emparejamiento no será posible si cerca de la unidad hay otros dispositivos *Bluetooth*. En tal caso, apague los otros dispositivos *Bluetooth*.
- Elimine el sistema de su dispositivo *Bluetooth* y vuelva a realizar el emparejamiento (página 28).

No se puede realizar la conexión.

- La información de registro del emparejamiento se ha borrado. Realice otra vez la operación de emparejamiento (página 28).

No se oye el sonido.

- Asegúrese de que este no sistema no esté demasiado lejos del dispositivo *Bluetooth*, o de que el sistema no esté recibiendo interferencias de una red Wi-Fi, distinta del dispositivo inalámbrico de 2,4 GHz, o un horno microondas.
- Compruebe que la conexión *Bluetooth* sea correcta entre este sistema y el dispositivo *Bluetooth*.
- Vuelva a emparejar este sistema y el dispositivo *Bluetooth*.
- Mantenga el sistema lejos de objetos o superficies metálicas.
- Asegúrese de que la función “BT” esté seleccionada.
- Ajuste en primer lugar el volumen del dispositivo *Bluetooth*; si el volumen sigue siendo bajo, ajuste el nivel de volumen de la unidad.

El sonido salta o fluctúa, o la conexión se pierde.

- La unidad y el dispositivo *Bluetooth* están demasiado alejados.
- Si hay obstáculos entre la unidad y el dispositivo *Bluetooth*, retire o evite los obstáculos.
- Si hay presente algún equipo que genera radiaciones electromagnéticas, como una LAN inalámbrica, otro dispositivo *Bluetooth*, o un horno microondas en las inmediaciones, retírelos.

Discos reproducibles

Blu-ray Disc	BD-ROM ¹⁾ BD-R/BD-RE ²⁾
DVD³⁾	DVD-ROM DVD-R/DVD-RW DVD+R/DVD+RW
CD³⁾	CD-DA (CD de música) CD-ROM CD-R/CD-RW

¹⁾ Dado que las especificaciones de Blu-ray Disc son nuevas y se están desarrollando, es posible que algunos discos no puedan reproducirse en función del tipo y de la versión. Asimismo, el audio emitido variará en función de la fuente, la toma de salida conectada y los ajustes de audio seleccionados.

²⁾ BD-RE: versión 2.1

BD-R: versiones 1.1, 1.2 y 1.3, incluidos BD-R de tipo de pigmento orgánico (tipo LTH)
Los BD-R grabados en un PC no se podrán reproducir si los postscripts son grabables.

³⁾ El CD o DVD no se reproducirá si no se ha finalizado correctamente. Para obtener más información, consulte el manual de instrucciones incluido con el dispositivo de grabación.

Discos que no pueden reproducirse

- Discos BD con cartucho
- BDXL
- DVD-RAM
- HD DVD
- Discos DVD Audio
- PHOTO CD
- Parte de datos de discos CD-Extra
- Discos Super VCD
- Cara de material de audio de los DualDiscs

Notas sobre los discos

Este producto está diseñado para reproducir discos que cumplen el estándar Compact Disc (CD).

Los discos DualDisc y algunos discos de música codificados con tecnologías de protección de los derechos de autor no cumplen con el estándar Compact Disc (CD) y, por lo tanto, es posible que no sean compatibles con este producto.

Nota acerca de las operaciones de reproducción de BD/DVD

Es posible que ciertas operaciones de reproducción de discos BD/DVD estén expresamente determinadas por los fabricantes de software. Dado que este sistema reproduce un BD/DVD en función del contenido diseñado por los fabricantes de software, es posible que ciertas funciones de reproducción no se encuentren disponibles.

Nota sobre BDs/DVDs de doble capa

Es posible que el sonido y la imagen en reproducción se interrumpan unos instantes al cambiar de capa.

Código de región (solamente BD-ROM/DVD VIDEO)

El sistema tiene un código de región impreso en la parte posterior de la unidad y solamente reproducirá discos BD-ROM/DVD VIDEO (solo reproducción) que presenten el mismo código de región o .

Tipos de archivos reproducibles

Vídeo

Código de vídeo	Contenedor	Extensión
MPEG-1 Video ^{*1}	PS	.mpg, .mpeg
MPEG-2 Video ^{*2}	PS ^{*3}	.mpg, .mpeg
	TS ^{*4}	.m2ts, .mts
Xvid	AVI	.avi
	MKV	.mkv
MPEG4/AVC ^{*5}	MKV ^{*1}	.mkv
	MP4 ^{*1}	.mp4, .m4v
	TS ^{*1}	.m2ts, .mts
	Quick Time ^{*6}	.mov
	3gpp/ 3gpp2 ^{*6}	.3gp, .3g2, .3gpp, .3gpp2
VC1 ^{*1}	TS	.m2ts, .mts
WMV9 ^{*1}	ASF	.wmv, .asf
Motion JPEG ^{*6}	Quick Time	.mov
	AVI	.avi

Formato de vídeo	Contenedor	Extensión
AVCHD ^{*1*7}	AVCHD Format Folder ^{*8}	

Música

Código de audio	Extensión
MP3 (MPEG-1 Audio Layer III)	.mp3, .mka ^{*6}
AAC ^{*1}	.m4a, .aac ^{*6} , .mka ^{*6}
WMA9 Standard ^{*1}	.wma
LPCM	.wav, .mka ^{*6}
FLAC ^{*6}	.flac, .fla
AC3 ^{*6}	.ac3, .mka

Foto

Formato de foto	Extensión
JPEG	.jpeg, .jpg, .jpe
PNG	.png ^{*9}
GIF	.gif ^{*9}
MPO	.mpo ^{*6*10}

- ^{*1} Puede que el sistema no reproduzca este formato de archivo en un servidor DLNA.
- ^{*2} El sistema puede solo reproducir vídeo de definición estándar en un servidor DLNA.
- ^{*3} Puede que el sistema no reproduzca formatos de archivo DTS en un servidor DLNA.
- ^{*4} Puede que el sistema puede reproducir solo formatos de archivo Dolby Digital en un servidor DLNA.
- ^{*5} El sistema puede admitir AVC hasta el nivel 4.1.
- ^{*6} El sistema no reproduce este formato de archivo en un servidor DLNA.
- ^{*7} El sistema puede reproducir formato AVCHD Ver.2.0 (AVCHD 3D/Progressive).
- ^{*8} El sistema reproduce archivos de formato AVCHD grabados en una videocámara digital, etc.
El disco de formato AVCHD no se reproducirá si no se ha finalizado correctamente.
- ^{*9} El sistema no reproduce archivos PNG o GIF animados.
- ^{*10} En los archivos MPO que no sean 3D se muestra la imagen clave o la primera imagen.

Nota

- Algunos archivos no se pueden reproducir en función del formato de archivo, la codificación de archivo, las condiciones de grabado o las condiciones del servidor DLNA.
- Es posible que algunos archivos editados en un PC no se reproduzcan.
- Puede que algunos archivos no pueden ejecutar la función de avance o retroceso rápido.
- El sistema no reproduce archivos codificados como DRM y Lossless.
- El sistema puede reconocer los siguientes archivos o carpetas en los dispositivos BD, DVD, CD y USB:
 - hasta carpetas en la 9ª capa, incluida la carpeta raíz
 - hasta 500 archivos o carpetas en una capa sencilla
- El sistema puede reconocer los siguientes archivos o carpetas almacenados en el servidor DLNA:
 - hasta carpetas en la 19ª capa
 - hasta 999 archivos o carpetas en una capa sencilla
- El sistema puede admitir frecuencia de imagen:
 - de hasta 60 fps para AVCHD solo.
 - de hasta 30 fps para otros códecs de vídeo.
- El sistema puede admitir tasa de bits de vídeo de hasta 40 Mbps.
- El sistema puede admitir resolución de vídeo de hasta 1920 x 1080p.
- Es posible que algunos dispositivos USB no funcionen en este sistema.
- El sistema es capaz de reconocer dispositivos Mass Storage Class (MSC) (como una memoria flash o un HDD), dispositivos Still Image Capture Devices (SICD, dispositivos de captura de imágenes fijas) y teclados de 101 teclas.
- El sistema no es capaz de reproducir archivos de vídeo de alta tasa de bits desde un DATA CD de manera uniforme. Es recomendable reproducir archivos de vídeo de alta tasa de bits mediante un DATA DVD o DATA BD.

Formatos de audio compatibles

A continuación se indican los formatos de audio compatibles con este sistema.

Formato	Función	
	"BD/DVD"	"TV" (DIGITAL IN)
LPCM 2ch	○	○
LPCM 5.1ch, LPCM 7.1ch	○	-
Dolby Digital	○	○
Dolby TrueHD, Dolby Digital Plus	○	-
DTS	○	○
DTS-ES Discrete 6.1, DTS-ES Matrix 6.1	○*	○*
DTS96/24	○	○*
DTS-HD High Resolution Audio	○	-
DTS-HD Master Audio	○	-

○: formato compatible.

-: formato no compatible.

* Decodificado como núcleo de DTS.

Nota

Para el formato LPCM de 2 canales, la frecuencia de muestreo admitida de la señal digital es de hasta 48 kHz si se utiliza la función "TV".

Especificaciones

Sección del amplificador

POTENCIA DE SALIDA (nominal)

Frontal L/Frontal R:

40 W + 40 W (a 3 ohmios, 1 kHz,
1 % THD)

POTENCIA DE SALIDA (referencia)

Frontal L/Frontal R:

40 W (por canal a 3 ohmios, 1 kHz)

Subwoofer:

70 W (a 6 ohmios, 80 Hz)

Entradas (analógicas)

AUDIO IN

Sensibilidad: 2 V/700 mV

Entradas (digitales)

TV (Audio Return Channel/OPTICAL)

Formatos compatibles: LPCM 2CH
(hasta 48 kHz), Dolby Digital, DTS

Sección HDMI

Conector

tipo A (19 clavijas)

Sistema BD/DVD/CD

Sistema de formato de señal

NTSC/PAL

Sección USB

Puerto  (USB):

Tipo A (para conectar memorias USB,
lectores de tarjetas de memoria, cámaras
de fotos digitales y videocámaras
digitales)

Sección LAN

Terminal LAN (100)

Terminal 100BASE-TX

Sección LAN inalámbrica

Conformidad con estándares

IEEE 802.11 b/g/n

Frecuencia y canal

Banda 2,4 GHz: canales 1-13

Sección Bluetooth

Sistema de comunicación

Especificación *Bluetooth* versión 3.0

Salida

Especificación *Bluetooth Power Class 2*

Alcance de comunicación máximo

Línea de visión aprox. 10 m¹⁾

Banda de frecuencia

Banda 2,4 GHz

Método de modulación

FHSS (Freq Hopping Spread Spectrum)

Perfiles *Bluetooth* compatibles²⁾

A2DP 1.2 (Advanced Audio Distribution Profile)

AVRCP 1.3 (Audio Video Remote Control Profile)

Códecs admitidos³⁾

SBC⁴⁾, AAC

Rango de transmisión (A2DP)

20 Hz – 20 000 Hz (Frecuencia de muestreo 44,1 kHz, 48 kHz)

¹⁾ El rango actual varía en función de ciertos factores, como los obstáculos entre los dispositivos, los campos magnéticos alrededor de un horno microondas, la electricidad estática, un teléfono inalámbrico, la sensibilidad de la recepción, el rendimiento de la antena, el sistema operativo, la aplicación de software, etc.

²⁾ Los perfiles del estándar *Bluetooth* indican el objetivo de la comunicación *Bluetooth* entre dispositivos.

³⁾ Códec: compresión de señal de audio y formato de conversión

⁴⁾ Códec de subbanda

Sección del sintonizador de FM

Sistema

Sintetizador digital bloqueado con cuarzo PLL

Gama de sintonización

87,5 MHz – 108,0 MHz (Intervalo en 50 kHz)

Antena (monofilar)

Antena monofilar de FM

Altavoces

Frontal (SS-TSB121)

Dimensiones (an/al/prf) (aprox.)

95 mm × 189 mm × 80 mm

Peso (aprox.)

0,49 kg (con cable)

Subwoofer (SS-WSB121)

Dimensiones (an/al/prf) (aprox.)

177 mm × 280 mm × 245 mm

Peso (aprox.)

2,7 kg (con cable)

Generales

Requisitos de alimentación

220 V – 240 V CA, 50/60 Hz

Consumo de energía

Activado: 60 W

En modo de espera: 0,3 W (Para obtener más información acerca del ajuste, consulte página 43.)

Dimensiones (an/al/prf) (aprox.)

430 mm × 50,5 mm × 296 mm incl. piezas de proyección

Peso (aprox.)

2,6 kg

El diseño y las especificaciones están sujetos a cambios sin previo aviso.

- Consumo de energía en espera: 0,3 W
- Alrededor de un 85 % de la eficacia energética del bloque amplificador se alcanza con el amplificador de señal digital completa, S-Master.

Lista de códigos de idiomas

La ortografía de los idiomas cumple con la norma ISO 639: 1988 (E/F).

Código Idioma	Código Idioma	Código Idioma	Código Idioma
1027	Afar	1183	Irish
1028	Abkhazian	1186	Scots Gaelic
1032	Afrikaans	1194	Galician
1039	Amharic	1196	Guarani
1044	Arabic	1203	Gujarati
1045	Assamese	1209	Hausa
1051	Aymara	1217	Hindi
1052	Azerbaijani	1226	Croatian
1053	Bashkir	1229	Hungarian
1057	Byelorussian	1233	Armenian
1059	Bulgarian	1235	Interlingua
1060	Bihari	1239	Interlingue
1061	Bislama	1245	Inupiak
1066	Bengali;	1248	Indonesian
	Bangla	1253	Icelandic
1067	Tibetan	1254	Italian
1070	Breton	1257	Hebrew
1079	Catalan	1261	Japanese
1093	Corsican	1269	Yiddish
1097	Czech	1283	Javanese
1103	Welsh	1287	Georgian
1105	Danish	1297	Kazakh
1109	German	1298	Greenlandic
1130	Bhutani	1299	Cambodian
1142	Greek	1300	Kannada
1144	English	1301	Korean
1145	Esperanto	1305	Kashmiri
1149	Spanish	1307	Kurdish
1150	Estonian	1311	Kirghiz
1151	Basque	1313	Latin
1157	Persian	1326	Lingala
1165	Finnish	1327	Laothian
1166	Fiji	1332	Lithuanian
1171	Faroese	1334	Latvian;
1174	French		Lettish
1181	Frisian	1345	Malagasy
1347	Maori	1349	Macedonian
1350	Malayalam	1352	Mongolian
1352	Mongolian	1353	Moldavian
1355	Marathi	1356	Malay
1357	Malay	1358	Maltese
1363	Burmese	1365	Nauru
1365	Nauru	1369	Nepali
1379	Norwegian	1376	Dutch
1393	Occitan	1379	Norwegian
1403	(Afan)Oromo	1403	(Afan)Oromo
1408	Oriya	1408	Oriya
1417	Punjabi	1417	Punjabi
1428	Polish	1428	Polish
1435	Pashto;	1435	Pashto;
1538	Turkish	1538	Turkish
1539	Tsonga	1539	Tsonga
1540	Tatar	1540	Tatar
1543	Twí	1543	Twí
1557	Ukrainian	1557	Ukrainian
1564	Urdu	1564	Urdu
1572	Uzbek	1572	Uzbek
1581	Vietnamese	1581	Vietnamese
1587	Volapük	1587	Volapük
1613	Wolof	1613	Wolof
1632	Xhosa	1632	Xhosa
1665	Yoruba	1665	Yoruba
1684	Chinese	1684	Chinese
1697	Zulu	1697	Zulu
1703	Sin especificar	1703	Sin especificar

Lista de códigos de área/reproducción prohibida

Código	Región	Código	Región	Código	Región	Código	Región
2109	Alemania	2149	España	2333	Luxemburgo	2501	Singapur
2044	Argentina	2424	Filipinas	2363	Malasia	2499	Suecia
2047	Australia	2165	Finlandia	2362	México	2086	Suiza
2046	Austria	2174	Francia	2379	Noruega	2528	Tailandia
2057	Bélgica	2200	Grecia	2390	Nueva Zelanda	2543	Taiwán
2070	Brasil	2219	Hong Kong	2376	Países Bajos		
2090	Chile	2248	India	2427	Pakistán		
2092	China	2238	Indonesia	2428	Polonia		
2093	Colombia	2239	Irlanda	2436	Portugal		
2304	Corea	2254	Italia	2184	Reino Unido		
2115	Dinamarca	2276	Japón	2489	Rusia		

Índice

Numérico

3D 26

A

A/V SYNC 37
 Actualizar 46
 Actualizar red 46
 Ajust. tamaño pantalla TV para 3D 47
 Ajuste de MIX audio BD 48
 Ajuste de red fácil 53
 Ajuste de salida 3D 47
 Ajustes de audio 48
 Ajustes de Gracenote 51
 Ajustes de Internet 52
 Ajustes de los altavoces 41, 49
 Distancia 41
 Nivel 42
 Ajustes de pantalla 47
 Ajustes de reproducción prohibida 50
 Ajustes de servidor de conexión 52
 Ajustes de visionado para BD/DVD 49
 Atenuar - AUDIO 48
 Audio DRC 48
 Audio Return Channel 51
 Auto standby 51

B

BD-LIVE 25
 Bloqueo para niños 43
Bluetooth 27
 BONUSVIEW 25
 BRAVIA Sync 40

C

Capa a repr. de disco BD híbrido 50
 CD 62
 Código de región 63
 Código región de Repr. prohibida 50
 Conexión a Internet de BD 50
 Configuración de red 52
 Configuración de Renderer 52
 Configuración fácil 22
 Contenido de Internet 31
 Contraseña 50
 Control de acceso de Renderer 52
 Control parental de vídeo Internet 50
 Control por HDMI 40, 50

D

Diagnósticos de conexión de red 52
 Discos reproducibles 62
 Dispositivos Media Remote registrados 52
 DLNA 32, 52
 Dolby Digital 37
 DTS 37
 DVD 62

E

Efecto de sonido 49

F

Formato de pantalla 47

H

HDMI
 YCbCr/RGB (HDMI) 48

I

- Idioma de OSD 50
- Idioma del Audio 49
- Idioma del menú de BD/DVD 49
- Idioma del Subtítulo 50
- Iluminación de la unidad principal 50
- Información de reproducción 26
- Información del sistema 51
- Información sobre la Licencia del Software 51
- Inicializar información personal 53
- Inicio automático PARTY 52
- Inicio Remoto 52

L

- Lista de códigos de idiomas 67

M

- Mando a distancia 13
- Modo conversión cine 47
- Modo FM 38
- Modo Inicio rápido 51
- Modo Pausa 48

N

- NFC 29

P

- Panel frontal 11
- Panel posterior 12
- Presentación de diapositivas 35
- Protector de pantalla 51
- Prueba sonora 42

R

- RDS 40
- Relación de aspecto de DVD 47
- Reproducción prohibida BD 50
- Reproducción prohibida DVD 50
- Restaurar 53
- Restaurar a los valores predeterminados en fábrica 53

S

- Salida audio 49
- Salida BD-ROM 24p 48
- Salida color profundo HDMI 48
- Salida DVD-ROM 24p 48
- SLEEP 42
- Sonido de emisión multiplex 38

T

- Tipo de televisor 47

U

- USB 27

V

- Vídeo Internet sin clasificación 50
- Visor del panel frontal 12
- Visualización auto 51

W

- WEP 21
- WPA2-PSK (AES) 21
- WPA2-PSK (TKIP) 21
- WPA-PSK (AES) 21
- WPA-PSK (TKIP) 21

El software de este sistema puede actualizarse en el futuro. Para obtener información sobre las actualizaciones disponibles, consulte la siguiente URL.

<http://support.sony-europe.com/>

HDMI

**Blu-ray
3D**TM

 **gracenote.**

 **DLNA**
CERTIFIEDTM

Blu-ray DiscTM

JavaTM
POWERED

<http://www.sony.net/>