

FM/MW/LW Kompaktdisku atskaņotājs

Lietošanas instrukcijas LV

**Kā atcelt demonstrācijas (DEMO) rādījumu,
sk. 11. lpp.**
Lai iegūtu informāciju par savienošanu/uzstādīšanu,
sk. 23. lpp.



* 4 5 9 5 9 6 7 3 1 * (1)

Drošības apsvērumu dēļ noteikti uzstādiet šo iekārtu automašīnas instrumentu panelī, jo lietošanas laikā šīs iekārtas aizmugurējā daļa sakarst. Lai iegūtu detalizētu informāciju, sk. "Savienošana/uzstādīšana" (23. lpp.).

Izgatavots Taizemē

Lāzera diodes raksturlielumi

- Starojuma ilgums: nepārtraukts
- Lāzera jauda: mazāka par 53,3 μ W (Šī jauda ir vērtība, kas mērīta 200 mm attālumā no optiskā devēja bloka objektīva lēcas virsmas ar 7 mm atveri.)

Nosaukuma plāksnīte, kas norāda darba spriegumu utt., atrodas uz šasijas pamatnes.

Paziņojums klientiem: turpmākā informācija attiecas tikai uz iekārtu, kas pārdota valstī, kurā ir spēkā ES direktīvas.

Ražotājs: Sony Corporation, 1-7-1 Konan Minato-ku Tokyo, 108-0075, Japāna
ES izstrādājumu atbilstības informācija: Sony Belgium, bijkantoor van Sony Europe Limited, Da Vincilaan 7-D1, 1935 Zaventem, Beļģija



Atbrīvošanās no nelietotām baterijām/akumulatoriem, kā arī elektriskām un elektroniskām iekārtām (attiecas uz Eiropas Savienību un citām Eiropas valstīm ar atsevišķu savākšanas sistēmu)

Šis apzīmējums uz produkta, baterijas/akumulatora vai iepakojuma norāda, ka ar šo izstrādājumu un baterijām/akumulatoriem nedrīkst rīkoties kā ar māsaimniecības atkritumiem. Noteiktām baterijām/akumulatoriem šis apzīmējums, iespējams, tiek izmantots kopā ar kādu ķīmisko simbolu. Dzīvsudraba (Hg) vai svina (Pb) ķīmiskais simbols tiek pievienots, ja baterijā/akumulatorā ir vairāk par 0,0005% dzīvsudraba vai 0,004% svina. Nodrošinot pareizu atbrīvošanos no šiem izstrādājumiem un baterijām/akumulatoriem, palīdzēsiet nepieļaut

iespējamo negatīvo ietekmi uz vidi un cilvēku veselību, ko varētu izraisīt neatbilstoša šādu atkritumu apstrāde. Materiālu pārstrāde palīdzēs taupīt dabas resursus.

Ja drošības, veiktspējas vai datu integritātes iemeslu dēļ ierīcei nepieciešams pastāvīgs savienojums ar iebūvētu bateriju/akumulatoru, šādu bateriju/akumulatoru drīkst nomainīt tikai kvalificēts servisa speciālists.

Lai nodrošinātu pareizu šādas baterijas/akumulatora, kā arī elektriskās vai elektroniskās iekārtas apstrādi, bezdodoties izstrādājuma kalpošanas laikam, nododiet šos izstrādājumus atbilstoši savākšanas vietā elektrisko un elektronisko iekārtu pārstrādei.

Visu pārējo bateriju/akumulatoru gadījumā skatiet sadaļu par to, kā no izstrādājuma droši izņemt bateriju/akumulatoru. Bateriju/akumulatoru nododiet atbilstoši savākšanas vietā izlieto to bateriju/akumulatoru pārstrādei.

Lai iegūtu detalizētāku informāciju par šī izstrādājuma vai baterijas/akumulatora pārstrādi, sazinieties ar vietējo pašvaldību, māsaimniecības atkritumu apsaimniekotāju vai veikalu, kurā iegādājāties šo izstrādājumu vai bateriju/akumulatoru.

Ja jūsu automašīnas aizdedzei nav ACC pozīcijas

Noteikti izmantojiet funkciju AUTO OFF (11. lpp.). Iekārta automātiski un pilnībā beidz darboties iestatītajā laikā pēc iekārtas izslēgšanas, un tas ļauj novērst akumulatora iztukšošanos. Ja neiestatāt funkciju AUTO OFF, katrā aizdedzes izslēgšanas reizē nospiediet OFF un turiet, līdz rādījums pazūd.

Atruna par trešo personu piedāvātajiem pakalpojumiem

Trešo personu piedāvātie pakalpojumi var tikt mainīti, aizturēti vai pārtraukti bez iepriekšēja paziņojuma. Šādos gadījumos Sony neuzņemas nekādu atbildību.

Saturs

Daļu un vadības elementu rādītājs	4
---	---

Darba sākšana

Priekšējā paneļa atvienošana	5
Iekārtas atiestatīšana	5
Pulksteņa iestatīšana	6
USB ierīces pievienošana	6
Savienošana ar citu portatīvo audio ierīci.	6

Radio klausīšanās

Radio klausīšanās	7
Radio datu sistēmas (RDS) izmantošana	7

Atskaņošana

Diska atskaņošana	9
USB ierīces saturs atskaņošana	9
Ierakstu meklēšana un atskaņošana.	10

Iestatījumi

DEMO režīma atcelšana	11
Pamata iestatīšanas darbība	11
Vispārīgie iestatījumi (GENERAL).	11
Skaņas iestatījumi (SOUND).	12
Displeja iestatījumi (DISPLAY)	13

Papildinformācija

Programmaparatūras jaunināšana	14
Piesardzības pasākumi.	14
Apkope	16
Specifikācijas.	17
Problēmu novēršana	19
Ziņojumi	21

Savienošana/uzstādīšana

Piesardzības pasākumi.	23
Uzstādīšanai paredzēto daļu saraksts	23
Savienojums	24
Uzstādīšana.	26

Daļu un vadības elementu rādītājs

Pamatiekārta

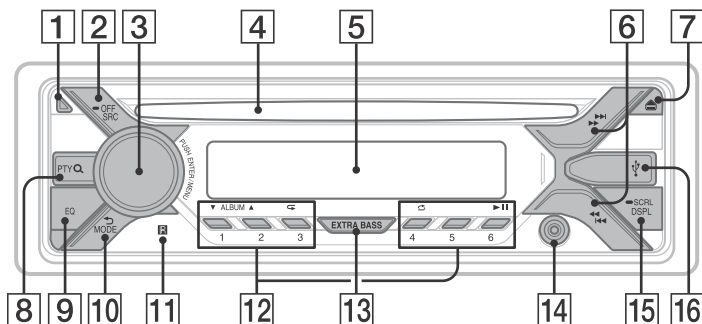

1 Priekšējā paneļa atbrīvošanas poga

2 SRC (avots)
Ieslēdziet barošanu.
Mainiet avotu.

OFF

Nospiediet un 1 sekundi turiet, lai izslēgtu barošanas avotu un parādītu pulksteni.

Nospiediet un turiet ilgāk nekā 2 sekundes, lai izslēgtu barošanu un displeju.

3 Vadības grozāmpoga

Groziet, lai regulētu skaļumu.

PUSH ENTER

Ievadiet atlasīto elementu.

MENU

Atveriet iestatīšanas izvēlni.

4 Disku slots

5 Displeja logs

6 <</>> (SEEK +/-)

Noskaņojieties uz radio stacijām automātiski. Nospiediet un turiet, lai noskaņotos manuāli.

<<</>>> (iepriekšējais/nākamais)

<</>> (ātra attīšana/ātra pārtīšana)

7 ▲ (izstumt disku)

8 PTY (programmas veids)

Sadaļā RDS izvēlieties PTY.

Q (pārlūkot) (10. lpp.)

Pārejiēt pārlūkošanas režīmā, kad notiek atskaņošana.

(Nav pieejams, ja ir pievienota USB ierīce Android™ režīmā vai iPod ierīce.)

9 EQ (ekvalaizers)

Izvēlieties ekvalaizera līkni.

10 ↶ (atpakaļ)

Atgriezieties pie iepriekšējā displeja rādījuma.

MODE (7. lpp.)

11 Tālvadības pults uztvērējs

12 Cīparu pogas (1-6)

Klausieties saglabātās radio stacijas.
Nospiediet un turiet, lai saglabātu stacijas.

ALBUM ▼/▲

Izlaidiet audio ierīces albuma klausīšanos.
Nospiediet un turiet, lai albumus izlaistu secīgi.

(Nav pieejams, ja ir pievienota USB ierīce Android režīmā vai iPod ierīce.)

↶ (atkārtot)

Nav pieejams, ja ir pievienota USB ierīce Android režīmā.

↻ (jaukt secību)

Nav pieejams, ja ir pievienota USB ierīce Android režīmā.

▶|| (atskaņot/pauze)

13 EXTRA BASS

Pastiprina basu skaņu sinhroni skaļuma līmenim. Spiediet, lai mainītu iestatījumu EXTRA BASS: [1], [2], [OFF].

14 Ieejas ligzda AUX

15 DSPL (rādījums)

Mainiet displeja elementus.

— SCRL (ritināt)

Nospiediet un turiet, lai ritinātu parādīto elementu.

16 USB ports

Darba sākšana

Priekšējā paneļa atvienošana

Varat atvienot šīs iekārtas priekšējo paneli, lai izvairītos no zādzības.

- 1 Nospiediet OFF ① un turiet, līdz iekārta izslēdzas, nospiediet priekšējā paneļa atbrīvošanas pogu ②, pēc tam pavelciet paneli pret sevi, lai to noņemtu.

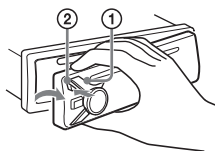

Brīdinājuma signāls

Ja pārslēgsit aizdedzes slēdzi izslēgtā pozīcijā, iepriekš nenoņemot priekšējo paneli, dažas sekundes skanēs brīdinājuma signāls. Signāls skanēs tikai tad, ja tiks izmantots iebūvētais pastiprinātājs.

Priekšējā paneļa pievienošana

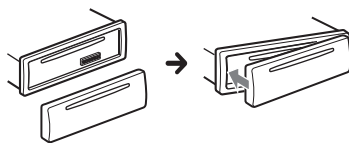

Iekārtas atiestatīšana

Ja vēl neesat lietojis iekārta, esat nomainījis automašīnas akumulatoru vai esat mainījis savienojumus, iekārtaļ jāveic atiestatīšana.

- 1 Nospiediet DSPL un ↶ (atpakaļ)/MODE un turiet ilgāk nekā 2 sekundes.

Piezīme

Atiestatot iekārta, tiek izdzēsts pulksteņa iestatījums un daļa saglabātā satura.

Apgabala/reģiona iestatīšana

Pēc iekārtas atiestatīšanas tiek parādīts apgabals/reģiona iestatījums.

- 1 Nospiediet ENTER, kad tiek rādīts elements [SET AREA].
Tiks parādīts pašreiz iestatītais apgabals/reģions.
- 2 Groziet vadības grozāmpogu, lai izvēlētos [EUROPE] vai [RUSSIA], pēc tam nospiediet to.
- 3 Groziet vadības grozāmpogu, lai atlasītu [YES] vai [NO], pēc tam nospiediet grozāmpogu.
Ja tiek mainīts apgabala/reģiona iestatījums, iekārta tiek atiestatīta, un pēc tam tiek parādīts pulkstenis.

Šo iestatījumu var konfigurēt vispārīgajā iestatīšanas izvēlnē (11. lpp.).

Pulksteņa iestatīšana

- 1 Nospiediet MENU, groziet vadības grozāmpogu, lai atlasītu [GENERAL], pēc tam nospiediet grozāmpogu.
- 2 Groziet vadības grozāmpogu, lai izvēlētos [SET CLOCK-ADJ], pēc tam nospiediet grozāmpogu.
Mirgos stundu rādītājs.
- 3 Groziet vadības grozāmpogu, lai iestatītu stundas un minūtes.
Lai pārvietotu digitālo norādi, spiediet SEEK +/-.
- 4 Pēc minūšu iestatīšanas nospiediet MENU.
Iestatīšana ir pabeigta, un pulkstenis sāk darboties.

Lai parādītu pulksteni

Nospiediet DSPL.

USB ierīces pievienošana

- 1 Samaziniet iekārtas skaļumu.
- 2 Savienojiet USB ierīci ar šo iekārta.
Lai izveidotu savienojumu ar iPhone/iPod ierīci, izmantojiet USB savienojumam paredzēto iPod kabeli (neietilpst komplektācijā).

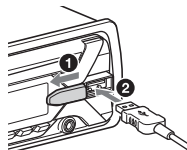

Savienošana ar citu portatīvo audio ierīci

- 1 Izslēdziet portatīvo audio ierīci.
- 2 Samaziniet iekārtas skaļumu.
- 3 Savienojiet portatīvo audio ierīci ar šīs iekārtas ieejas ligzdu AUX (stereo mini spraudni), izmantojot savienojuma vadu (neietilpst komplektācijā)*.

* Noteikti izmantojiet spraudni ar taisnu galu.

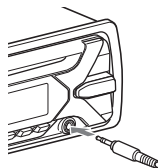

- 4 Nospiediet SRC, lai atlasītu [AUX].

Lai saskaņotu pievienotās ierīces skaļuma līmeni ar citiem avotiem

Sāciet atskaņošanu no portatīvās audio ierīces vidējā skaļumā un iestatiet iekārta skaļumu, kādā parasti to klausāties. Nospiediet MENU, pēc tam izvēlieties [SOUND] → [SET AUX VOL] (13. lpp.).

Radio klausīšanās

Radio klausīšanās

Ja vēlaties klausīties radio, nospiediet SRC, lai atlasītu [TUNER].

Automātiska saglabāšana (BTM)

- 1 Spiediet MODE, lai mainītu joslu (FM1, FM2, FM3, MW vai LW).
- 2 Nospiediet MENU, groziet vadības grozāmpogu, lai atlasītu [GENERAL], pēc tam nospiediet grozāmpogu.
- 3 Groziet vadības grozāmpogu, lai izvēlētos [SET BTM], pēc tam nospiediet grozāmpogu.
Iekārta saglabā stacijas un piešķir tās numuru pogām atbilstoši frekvenču secībai.

Noskaņošana

- 1 Spiediet MODE, lai mainītu joslu (FM1, FM2, FM3, MW vai LW).
- 2 Veiciet noskaņošanas.
Lai veiktu noskaņošanas manuāli
Nospiediet SEEK +/- un turiet, lai atrastu aptuveno frekvenci, pēc tam vēlreiz nospiediet SEEK +/-, lai precīzi noskaņotos uz vēlamu frekvenci.
Lai veiktu noskaņošanas automātiski
Nospiediet SEEK +/-.
Kad iekārta uztver staciju, meklēšana tiek pārtraukta.

Saglabāšana manuāli

- 1 Kad tiek uztverta stacija, ko vēlaties saglabāt, nospiediet numura (1-6) pogu un turiet, līdz tiek parādīts uzraksts [MEM].

Saglabāto staciju uztveršana

- 1 Atlasiet joslu, pēc tam nospiediet numura pogu (1-6).

Radio datu sistēmas (RDS) izmantošana

Alternatīvu frekvenču (AF) un paziņojumu par satiksmi (TA) iestatīšana

AF nepārtraukti noskaņo staciju uz spēcīgāko signālu tīklā, savukārt TA nodrošina informāciju par pašreizējo satiksmi vai satiksmes programmas (TP), ja tādas tiek uztvertas.

- 1 Nospiediet MENU, groziet vadības grozāmpogu, lai atlasītu [GENERAL], pēc tam nospiediet grozāmpogu.
- 2 Groziet vadības grozāmpogu, lai atlasītu [SET AF/TA], pēc tam nospiediet grozāmpogu.
- 3 Groziet vadības grozāmpogu, lai atlasītu [SET AF-ON], [SET TA-ON], [SET AF/TA-ON] vai [SET AF/TA-OFF], pēc tam nospiediet grozāmpogu.

Lai saglabātu RDS stacijas kopā ar AF un TA iestatījumu

Varat reģistrēt RDS stacijas kopā ar AF/TA iestatījumu. Iestatiet AF/TA, pēc tam saglabājiet staciju, izmantojot BTM (Iabākā noskaņošanas atmiņa) vai manuāli. Ja veicat reģistrēšanu manuāli, varat reģistrēt arī stacijas, kas nav RDS stacijas.

Lai saņemtu paziņojumus par ārkārtas situāciju

Ja ir ieslēgts AF vai TA, paziņojumi par ārkārtas situācijām automātiski pārtrauc pašreiz atlasītā avota atskaņošanu.

Lai regulētu skaļumu laikā, kad tiek ziņots par satiksmi

Skaļums tiks saglabāts atmiņā nākamajiem paziņojumiem par satiksmi neatkarīgi no parastā skaļuma līmeņa.

Lai paturētu reģionālu programmu (REGIONAL)

Kad ir ieslēgtas funkcijas AF un REGIONAL, nenotiks pārslēgšanās uz citu reģionālu staciju, kurai ir stiprāka frekvence. Ja pametat vietu, kur var uztvert reģionālo programmu, FM uztveršanas laikā norādiet sadaļas [GENERAL] iestatījumu [SET REG-OFF] (12. lpp.).

Šī funkcija nedarbojas Lielbritānijā un dažās citās vietās.

Vietējās saites funkcija (tikai Lielbritānijā)

Šī funkcija ļauj atlasīt citas vietējās stacijas atbilstošajā reģionā, pat ja tās nav piešķirtas numuru pogām.

FM uztveršanas laikā nospiediet tā numura pogu (1–6), kuram ir piešķirta vietējā stacija. 5 sekunžu laikā vēlreiz nospiediet vietējās stacijas numura pogu. Atkārtojiet šīs darbības, līdz vietējā stacija tiek uztverta.

Programmu veidu (PTY) atlase

- 1 FM uztveršanas laikā spiediet PTY.
- 2 Groziet vadības grozāmpogu, līdz ir redzams vēlamais programmas veids, pēc tam nospiediet grozāmpogu. Iekārta sāks meklēt staciju, kas raida atlasītā veida programmu.

Programmu veidi

NEWS (Ziņas), **AFFAIRS** (Aktualitātes), **INFO** (Informācija), **SPORT** (Sports), **EDUCATE** (Izglītība), **DRAMA** (Dramaturģija), **CULTURE** (Kultūra), **SCIENCE** (Zinātne), **VARIED** (Dažādi), **POP M** (Popmūzika), **ROCK M** (Rokmūzika), **EASY M** (M.O.R. mūzika), **LIGHT M** (Viegla klasiskā mūzika), **CLASSICS** (Nopietna klasiskā mūzika), **OTHER M** (Cita mūzika), **WEATHER** (Laika ziņas), **FINANCE** (Finanses), **CHILDREN** (Bērnu programma), **SOCIAL A** (Sociālās aktualitātes), **RELIGION** (Reliģija), **PHONE IN** (Zvanišana tiešraidē), **TRAVEL** (Ceļojumi), **LEISURE** (Atpūta), **JAZZ** (Džezs), **COUNTRY** (Kantrīmūzika), **NATION M** (Nacionālā mūzika), **OLDIES** (Retro mūzika), **FOLK M** (Folkmūzika), **DOCUMENT** (Dokumentālais radio)

Pulksteņa laika (CT) iestatīšana

Pulksteni iestata CT dati no RDS pārraides.

- 1 Norādiet iestatījumu [SET CT-ON] sadaļā [GENERAL] (12. lpp.).

Atskaņošana

Diska atskaņošana

- 1 Ievietojiet disku (ar etiķetes pusi uz augšu).

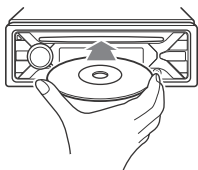

Atskaņošana tiek sākota automātiski.

USB ierīces satura atskaņošana

Šajās lietošanas instrukcijās ar "iPod" tiek vispārīgi apzīmētas iPod un iPhone ierīcē pieejamās iPod funkcijas, ja vien tekstā vai attēlos nav norādīts citādi.

Lai saņemtu detalizētu informāciju par savas iPod ierīces saderību, sk. "Par iPod ierīcēm" (16. lpp.) vai apmeklējiet uz aizmugurējā vāka norādīto atbalsta vietni.

Var izmantot AOA (Android Open Accessory — Android atvērtais piederums) 2.0, MSC (Mass Storage Class — lielpjoma atmiņas klase) un MTP (Media Transfer Protocol — multivides pārsūtīšanas protokols) tipa USB ierīces*, kas saderīgas ar USB standartu. Atkarībā no USB ierīces iekārtā var tikt izvēlēts Android režīms vai režīms MSC/MTP.

Dažiem digitāliem multivides satura atskaņotājiem vai Android viedtālruniem var būt nepieciešams, lai iestatījumam būtu norādīts režīms MTP.

* Piemēram, USB zibatmiņas disks, digitālais multivides satura atskaņotājs, Android viedtālrunis

Piezīmes

- Lai saņemtu detalizētu informāciju par savas USB ierīces saderību, apmeklējiet uz aizmugurējā vāka norādīto atbalsta vietni.
- Viedtālruni, kuros instalēta sistēma Android OS 4.1 vai jaunāka, atbalsta profilu Android Open Accessory 2.0 (AOA 2.0). Tomēr daži viedtālruni var pilnībā neatbalstīt AOA 2.0 arī tad, ja ir instalēta sistēma Android OS 4.1 vai jaunāka. Lai saņemtu detalizētu informāciju par sava Android viedtālruna saderību, apmeklējiet uz aizmugurējā vāka norādīto atbalsta vietni.
- Netiek atbalstīta tālāk norādīto failu atskaņošana.
 - MP3/WMA/FLAC:
 - ar autortiesībām aizsargāti faili
 - DRM (digitālā satura pārvaldības) faili
 - vairākanālu audio faili.
 - MP3/WMA:
 - bezzuduma saspiešanas faili

Pirms savienojuma izveides izvēlieties USB režīmu (Android režīmu vai režīmu MSC/MTP) atkarībā no USB ierīces (12. lpp.).

- 1 Pievienojiet USB ierīci USB portam (6. lpp.).

Sākas atskaņošana.

Ja ierīce jau ir pievienota, sāciet atskaņošānu, spiežot SRC, lai izvēlētos [USB] (kad iPod ierīce tiek atpazīta), displejā tiek parādīts uzraksts [IPD]).

- 2 Regulējiet skaļumu ar šo iekārtu.

Lai apturētu atskaņošānu

Nospiediet OFF un turiet 1 sekundi.

Lai noņemtu ierīci

Apturiet atskaņošānu, pēc tam noņemiet ierīci.



Piesardzības pasākumi iPhone lietotājiem

Ja veidojat savienojumu ar iPhone tālruni, izmantojot USB, tālruna zvana skaļumu kontrolē iPhone, nevis iekārta. Uzmanieties, lai zvana laikā nepalielinātu iekārtas skaļumu, jo pēc zvana beigām skaņa pēkšņi var kļūt ļoti skaļa.

Ierakstu meklēšana un atskaņošana

Atkārtota atskaņošana un atskaņošana jauktā secībā



Nav pieejams, ja ir pievienota USB ierīce Android režīmā.

- 1 **Atskaņošanas laikā vairākkārt spiediet**  (atkārtot) vai  (jaukt secību), lai atlasītu vēlamo atskaņošanas režīmu. Lai sāktu atskaņošanu izvēlētajā atskaņošanas režīmā, var būt nepieciešams laiks.

Pieejamie atskaņošanas režīmi atšķiras atkarībā no izvēlēta skaņas avota.

Ieraksta meklēšana pēc nosaukuma (Quick-BrowZer™)

Nav pieejams, ja ir pievienota USB ierīce Android režīmā vai iPod ierīce.

- 1 **CD vai USB atskaņošanas laikā spiediet** , lai skatītu meklēšanas kategoriju sarakstu. Kad tiek parādīts ierakstu saraksts, vairākkārt spiediet , lai parādītu vēlamo meklēšanas kategoriju.

* USB atskaņošanas laikā nospiediet  (pārlūkot) un turiet ilgāk nekā 2 sekundes, lai uzreiz atgrieztos kategoriju saraksta sākumā.

- 2 **Groziet vadības grozāmpogu, lai izvēlētos vajadzīgo meklēšanas kategoriju, pēc tam nospiediet grozāmpogu, lai apstiprinātu.**
- 3 **Atkārtojiet 2. darbību, lai meklētu vajadzīgo ierakstu.**
Sākas atskaņošana.

Lai aizvērtu režīmu Quick-BrowZer
Nospiediet .

Meklēšana ar elementu izlaišanu (pārlešanas režīms)

Nav pieejams, ja ir pievienota USB ierīce Android režīmā vai iPod ierīce.

- 1 **Nospiediet**  (pārlūkot).
- 2 **Nospiediet** SEEK +.
- 3 **Groziet vadības grozāmpogu, lai izvēlētos elementu.**
Sarakstā pārlešana notiek ar soli, kas līdzvērtīgs 10% no kopējā elementu skaita.
- 4 **Nospiediet** ENTER, lai atgrieztos režīmā Quick-BrowZer.
Tiek parādīts izvēlētais elements.
- 5 **Groziet vadības grozāmpogu, lai izvēlētos vajadzīgo elementu, pēc tam nospiediet grozāmpogu.**
Sākas atskaņošana.

Iestatījumi

DEMO režīma atcelšana

Varat atcelt demonstrācijas rādījumu, kas redzams, kad avots ir izslēgts un ir redzams pulkstenis.

- 1 Nospiediet MENU, groziet vadības grozāmpogu, lai atlasītu [GENERAL], pēc tam nospiediet grozāmpogu.
- 2 Groziet vadības grozāmpogu, lai atlasītu [SET DEMO], pēc tam nospiediet grozāmpogu.
- 3 Groziet vadības grozāmpogu, lai atlasītu [SET DEMO-OFF], pēc tam nospiediet grozāmpogu. Iestatīšana ir pabeigta.
- 4 Divreiz nospiediet **↵** (atpakaļ). Displejam tiek atjaunots parastais uztveršanas/atkaņošanas režīms.

Pamata iestatīšanas darbība

Varat iestatīt elementus šādās iestatījumu kategorijās:

vispārīgie iestatījumi (GENERAL), skaņas iestatījumi (SOUND), displeja iestatījumi (DISPLAY)

- 1 Nospiediet MENU.
- 2 Groziet vadības grozāmpogu, lai izvēlētos iestatījumu kategoriju, pēc tam nospiediet grozāmpogu. Iestatīšanai pieejamie elementi atšķiras atkarībā no avota un iestatījumiem.
- 3 Groziet vadības grozāmpogu, lai izvēlētos opcijas, pēc tam nospiediet grozāmpogu.

Lai atgrieztos iepriekšējā displejā

Nospiediet **↵** (atpakaļ).

Vispārīgie iestatījumi (GENERAL)

AREA

Norāda apgabalu/reģionu, kurā šī iekārta tiks izmantota: [EUROPE], [RUSSIA].

Ja tiek mainīts pašreiz iestatītais apgabals/reģions, šī iekārta tiek atiestatīta, un pēc tam tiek parādīts pulkstenis. (Pieejams tikai tad, kad avots ir izslēgts un ir redzams pulkstenis.)

DEMO (demonstrācija)

Aktivizē demonstrāciju: [ON], [OFF].

CLOCK-ADJ (pulksteņa regulēšana) (6. lpp.)

CAUT ALM (brīdinājuma signāls)

Aktivizē brīdinājuma signālu: [ON], [OFF] (5. lpp.).

(Pieejams tikai tad, kad avots ir izslēgts un ir redzams pulkstenis.)

BEEP

Aktivizē pikstiena skaņu: [ON], [OFF].

AUTO OFF

Automātiski pārslēdzas pēc vēlamā laika, kad iekārta tikusi izslēgta: [ON] (30 minūtes), [OFF].

STEERING

Reģistrē stūres tālvadības pults iestatījumu/atjauno tā noklusējuma vērtību. (Pieejams, ja savienojums izveidots, izmantojot savienojuma kabeli (neietilpst komplektācijā).) (Pieejams tikai tad, kad avots ir izslēgts un ir redzams pulkstenis.)

STR CONTROL (stūres vadība)

Atlasa savienotās tālvadības ievades režīmu. Lai izvairītos no darbības kļūmēm, pirms ieviešanas noteikti saskaņojiet ievades režīmu ar savienoto tālvadības pulti.

CUSTOM

Stūres tālvadības pultij norādītais ievades režīms

PRESET

Kabeļu tālvadības pults ievades režīms, kas deaktivizē stūres tālvadības pulti (tiek izvēlēts automātiski, ja tiek izpildīta komanda [RESET CUSTOM])

EDIT CUSTOM

Reģistrē funkcijas (SOURCE, ATT, VOL +/-, SEEK +/-) stūres tālvadības pultij:

- 1 Groziet vadības grozāmpogu, lai atlasītu funkciju, ko vēlaties piešķirt stūres tālvadības pultij, pēc tam nospiediet grozāmpogu.
- 2 Kamēr mirgo uzraksts [REGISTER], uz stūres tālvadības pults nospiediet pogu, kurai vēlaties piešķirt funkciju. Kad reģistrēšana ir pabeigta, tiek parādīts uzraksts [REGISTERED].
- 3 Lai reģistrētu citas funkcijas, atkārtojiet darbību 1 un 2.

(Pieejams tikai tad, ja iestatījumam [STR CONTROL] ir norādīta vērtība [CUSTOM].)

RESET CUSTOM

Atjauno stūres tālvadības iestatījumam noklusējuma vērtību: [YES], [NO].
(Pieejams tikai tad, ja iestatījumam [STR CONTROL] ir norādīta vērtība [CUSTOM].)

Piezīmes

- Iestatījumu norādīšanas laikā iekārtu var vadīt tikai ar pogām. Drošības apsvērumu dēļ apturiet automašīnu, pirms norādāt šo iestatījumu.
- Ja reģistrēšanas laikā rodas kļūda, visa iepriekš reģistrētā informācija paliek saglabāta. Atsāciet reģistrēšanu no funkcijas, kura izraisīja kļūdu.
- Dažos transportlīdzekļos šī funkcija var nebūt pieejama. Lai saņemtu detalizētu informāciju par sava transportlīdzekļa saderību, apmeklējiet uz aizmugurējā vāka norādīto atbalsta vietni.

USB MODE

Maina USB režīmu: [ANDROID], [MSC/MTP].
(Pieejams tikai tad, kad ir izvēlēts USB avots.)

CT (pulksteņa laiks)

Aktivizē CT funkciju: [ON], [OFF].

AF/TA (alternatīvās frekvences/paziņojums par satiksmi)

Atlasa alternatīvo frekvenču (AF) un paziņojumu par satiksmi (TA) iestatījumu: [AF-ON], [TA-ON], [AF/TA-ON], [AF/TA-OFF].

REGIONAL

Ierobežo uztveršanu tikai noteiktā reģionā: [ON], [OFF].
(Pieejams tikai tad, kad notiek FM uztveršana.)

BTM (labākā noskaņošanas atmiņa) (7. lpp.)
(Pieejams tikai tad, kad ir izvēlēts uztvērējs.)

FIRMWARE

(Pieejams tikai tad, kad avots ir izslēgts un ir redzams pulkstenis.)

Pārbauda/jaunina programmaparatūras versiju. Lai saņemtu detalizētu informāciju, apmeklējiet uz aizmugurējā vāka norādīto atbalsta vietni.

FW VERSION (programmaparatūras versija)

Parāda pašreizējo programmaparatūras versiju.

FW UPDATE (programmaparatūras jauninājums)

Pāriet uz programmaparatūras jaunināšanu: [YES], [NO].

Aparātprogrammatūras jaunināšanai nepieciešamas dažas minūtes.

Jaunināšanas laikā nepārslēdziet aizdedzi stātvokli OFF un neatvienojiet USB ierīci.

Skaņas iestatījumi (SOUND)

Šo iestatīšanas izvēlni var arī atvērt, nospiežot SOUND.

EQ10 PRESET

Izvēlas vai izslēdz kādu no 10 ekvalaizera līknēm:

[OFF], [R&B], [ROCK], [POP], [HIP-HOP], [ELECTRONICA], [JAZZ], [SOUL], [COUNTRY], [KARAOKE]*, [CUSTOM].

Ekvalaizera līknes iestatījumu var katram avotam saglabāt atmiņā.

* [KARAOKE] ļauj samazināt balss skaņu, taču to nevar pilnībā izslēgt atskaņošanas laikā. Netiek arī atbalstīts mikrofons.

EQ10 CUSTOM

Iestata EQ10 vērtību [CUSTOM].

Ekvalaizera līknes iestatīšana: [BAND1] 32 Hz, [BAND2] 63 Hz, [BAND3] 125 Hz, [BAND4] 250 Hz, [BAND5] 500 Hz, [BAND6] 1 kHz, [BAND7] 2 kHz, [BAND8] 4 kHz, [BAND9] 8 kHz, [BAND10] 16 kHz.

Skaļuma līmeni var regulēt ar 1 dB soļiem diapazonā no -6 dB līdz +6 dB.

BALANCE

Regulē skaņas līdzsvaru:
[RIGHT-15] – [CENTER] – [LEFT-15].

FADER

Regulē relatīvo līmeni:
[FRONT-15] – [CENTER] – [REAR-15].

S.WOOFER (zefrekvenču skaļrunis)

SW LEVEL (zefrekvenču skaļruņa līmenis)

Regulē zefrekvenču skaļruņa skaļuma līmeni: [+6 dB] – [0 dB] – [-6 dB].
(Izmantojot vizuālo iestatījumu, tiek rādīts uzraksts [ATT].)

SW PHASE (zefrekvenču skaļruņa fāze)

Atlasa zefrekvenču skaļruņa fāzi:
[NORM], [REV].

LPF FREQ (zemo frekvenču filtra frekvence)

Atlasa frekvenci, pie kuras jāslāpē zefrekvenču skaļrunis: [80Hz], [100Hz], [120Hz].

HPF FREQ (augsto frekvenču filtra frekvence)

Atlasa priekšējo/aizmugures skaļruņu slāpēšanas frekvenci: [OFF], [80Hz], [100Hz], [120Hz].

AUX VOL (AUX skaļuma līmenis)

Regulē skaļuma līmeni katrai pievienotajai palīgierīcei:
[+18 dB] – [0 dB] – [-8 dB].
Šis iestatījums atbrīvo no nepieciešamības regulēt skaļuma līmeni starp avotiem.
(Pieejams tikai tad, kad ir izvēlēta ieeja AUX.)

Displeja iestatījumi (DISPLAY)

DIMMER

Maina displeja spilgtumu: [ON], [OFF], [CLK].

Lai iestatītu, ka šai funkcijai jābūt aktīvai fiksētu periodu, izvēlieties [CLK], pēc tam iestatiet sākuma un beigu laiku.

– Lai iestatītu spilgtuma līmeni, kad ir aktivizēta aptumšotāja funkcija:
Norādiet iestatījumam [DIMMER] vērtību [ON], pēc tam regulējiet iestatījumu [BRIGHTNESS].

– Lai iestatītu spilgtumu, kad aptumšotāja funkcija ir deaktivizēta:
Norādiet iestatījumam [DIMMER] vērtību [OFF], pēc tam regulējiet iestatījumu [BRIGHTNESS].

Spilgtuma iestatījums tiek saglabāts un lietots, kad aptumšotāja funkcija tiek aktivizēta vai deaktivizēta.

BRIGHTNESS

Regulē displeja spilgtumu. Spilgtuma līmenis ir regulējams diapazonā: [1] – [10].

BUTTON-C (pogas krāsa)

Iestata pogām iepriekš iestatītu vai pielāgotu krāsu.

COLOR

Ļauj izvēlēties no 15 iepriekš iestatītām krāsām un 1 pielāgotas krāsas.

CUSTOM-C (pielāgota krāsa)

Reģistrē pogām pielāgotu krāsu.

RGB RED, RGB GRN, RGB BLUE

Regulējama krāsu diapazons: [0] – [32] (vērtību [0] nevar iestatīt visiem krāsu diapazoniem).

DSPL-C (displeja krāsa)

Iestata displejam iepriekš iestatītu vai pielāgotu krāsu.

COLOR

Ļauj izvēlēties no 15 iepriekš iestatītām krāsām un 1 pielāgotas krāsas.

CUSTOM-C (pielāgota krāsa)

Reģistrē displejam pielāgotu krāsu.

RGB RED, RGB GRN, RGB BLUE

Regulējama krāsu diapazons: [0] – [32] (vērtību [0] nevar iestatīt visiem krāsu diapazoniem).

SND SYNC (skaņas sinhronizācija)

Aktivizē izgaismojuma un skaņas sinhronizāciju: [ON], [OFF].

AUTO SCR (automātiska ritināšana)

Automātiski ritina garu elementu nosaukumus: [ON], [OFF].
(Nav pieejams, ja ir izvēlēta funkcija AUX vai uztvērējs.)

Papildinformācija

Programmaparatūras jaunināšana

Lai jauninātu programmaparatūru, apmeklējiet uz aizmugurējā vāka norādīto atbalsta vietni, pēc tam izpildiet tiešsaistē sniegtos norādījumus.

Piezīmes

- Aparātprogrammatūras jaunināšanai ir jāizmanto USB ierīce (neietilpst komplektācijā). Saglabājiet jaunināšanas pakotni USB ierīcē un pievienojiet ierīci USB portam; pēc tam veiciet jaunināšanas darbību.
- Aparātprogrammatūras jaunināšanai nepieciešamas dažas minūtes. Jaunināšanas laikā nepārslēdziet aizdedzi stāvkolī OFF un neatvienojiet USB ierīci.

Piesardzības pasākumi

- Ļaujiet iekārtai pirms lietošanas atdzist, ja automašīna ir bijusi novietota tiešos saules staros.
- Neatstājiet automašīnā priekšējo paneli vai audio ierīces, ko tur esat ienesis, jo, atrodoties tiešos saules staros, var tikt izraisīts darbības traucējums augstās temperatūras dēļ.
- Elektriskā antena tiek izvērsta automātiski.

Mitruma kondensāts

Ja iekārtā ir kondensējies mitrums, izņemiet disku un pagaidiet aptuveni stundu, lai tā nožūst; pretējā gadījumā iekārta nefunkcionēs pareizi.

Lai uzturētu augstu skaņas kvalitāti

Neļaujiet iekārtai un diskam virsū šķidrumu.

Piezīmes par diskkiem

- Nepakļaujiet diskus tiešai saules gaismai vai siltuma avotiem, piemēram, karstā gaisa kanāliem, kā arī neatstājiet tos automašīnā, kas novietota tiešos saules staros.
- Pirms atskaņošanas notīriet diskus ar tīrīšanas drāniņu virzienā no centra uz ār malu. Neizmantojiet šķīdinātājus, piemēram, benzīnu, atšķaidītāju, nopērkamus tīrīšanas līdzekļus.
- Šī iekārta ir paredzēta tādu disku atskaņošanai, kas atbilst kompaktdisku (Compact Disc – CD) standartam. DualDisc un daži mūzikas diski, kas kodēti, izmantojot autortiesību aizsardzības tehnoloģijas, neatbilst kompaktdisku (CD) standartam, tāpēc iespējams, ka šī iekārta tos neatskaņos.
- Diski, kurus šī iekārta NEVAR atskaņot
 - Diski, kam piestiprinātas etiķetes, uzlīmes vai lipīga plēve vai papīrs. Šādu disku lietošanas rezultātā var rasties darbības traucējums vai diska bojājums.
 - Nestandarta formas (piem., sirds, kvadrāts, zvaigzne u.c.) diski. Mēģinot izmantot šādus diskus, var sabojāt iekārta.
 - 8 cm diski.

Piezīmes par CD-R/CD-RW diskkiem

- Ja vairāksesiju disks sākas ar CD-DA sesiju, tas tiek atpazīts kā CD-DA disks, un pārējās sesijas netiek atskaņotas.
- Diski, kurus šī iekārta NEVAR atskaņot
 - CD-R/CD-RW diski ar zemu ieraksta kvalitāti.
 - CD-R/CD-RW diski, kas ierakstīti, izmantojot nesaderīgu ierakstīšanas ierīci.
 - CD-R/CD-RW diski, kas nav pareizi pabeigti.
 - CD-R/CD-RW diski, kas nav ierakstīti mūzikas CD formātā vai MP3 formātā atbilstoši ISO9660 Level 1/Level 2 vai Joliet/Romeo, vai vairāksesiju standartam.



Audio failu atskaņošanas secība

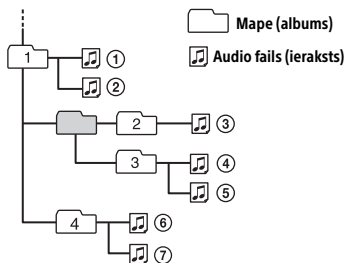

Par iPod ierīcēm

- Var veidot savienojumu ar tālāk norādītajiem iPod modeļiem. Pirms izmantošanas jauniniet savu iPod ierīci uz visjaunāko programmatūru.

Saderīgie iPhone/iPod modeļi

Saderīgais modelis	USB
iPhone 6s Plus	✓
iPhone 6s	✓
iPhone 6 Plus	✓
iPhone 6	✓
iPhone 5s	✓
iPhone 5c	✓
iPhone 5	✓
iPhone 4s	✓
iPod touch (6. paaudze)	✓
iPod touch (5. paaudze)	✓
iPod nano (7. paaudze)	✓

- “Made for iPod” un “Made for iPhone” nozīmē, ka elektroniskais piederums ir izstrādāts, lai attiecīgi veidotu tiešu savienojumu ar iPod vai iPhone, un izstrādātājs to ir sertificējis kā atbilstošu Apple veikspējas standartiem. Apple neatbild par šīs ierīces darbību vai atbilstību drošības un normatīvajiem standartiem. Ņemiet vērā, ka šī piederuma izmantošana kopā ar iPod vai iPhone var ietekmēt bezvadu veikspēju.

Ja rodas šajā rokasgrāmatā neaprunāti jautājumi vai problēmas saistībā ar šo iekārtu, sazinieties ar tuvāko Sony izplatītāju.

Apkope

Savienotāju tīrīšana

Iekārta var nefunkcionēt pareizi, ja savienotāji starp šo iekārtu un priekšējo paneli nav tīri. Lai to novērstu, atvienojiet priekšējo paneli (5. lpp.) un notīriet savienotājus ar vates kociņu. Nelietojiet pārmērīgi daudz spēka. Pretējā gadījumā var sabojāt savienotājus.



Piezīmes

- Drošības apsvērumu dēļ pirms savienotāju tīrīšanas izslēdziet aizdedzi un izņemiet atslēgu no aizdedzes slēdža.
- Nekad tiešā veidā nepieskarieties savienotājiem ar pirkstiem vai jebkādu metāla ierīci.

Specifikācijas

Uztvērēja bloks

FM

Skaņošanas diapazons:

Ja iestatījumam [AREA] ir norādīta vērtība [EUROPE]:
87,5–108,0 MHz

Ja iestatījumam [AREA] ir norādīta vērtība [RUSSIA]:
FM1/FM2: 87,5–108,0 MHz
(ar 50 kHz soli)

FM3: 65–74 MHz (ar 30 kHz soli)

Antenas kontaktligzda:

Ārējs antenas savienotājs

Starpfrekvence:

Ja iestatījumam [AREA] ir norādīta vērtība [EUROPE]:

FM CCIR: no -1956,5 kHz līdz -487,3 kHz
un no +500,0 kHz līdz +2095,4 kHz

Ja iestatījumam [AREA] ir norādīta vērtība [RUSSIA]:

FM CCIR: no -1956,5 kHz līdz -487,3 kHz
un no +500,0 kHz līdz +2095,4 kHz

FM OIRT: no -1815,6 kHz līdz -943,7 kHz
un no +996,6 kHz līdz +1776,6 kHz

Lietošanas jutīgums: 7 dBf

Selektivitāte: 75 dB pie 400 kHz

Signāla-trokšņa attiecība: 73 dB

Dalījums: 50 dB pie 1 kHz

Frekvenču raksturliktne: 20–15 000 Hz

MW/LW

Skaņošanas diapazons:

MW: 531–1602 kHz
LW: 153–279 kHz

Antenas kontaktligzda:

Ārējs antenas savienotājs

Jutīgums: MW: 26 µV, LW: 50 µV

CD atskaņotāja bloks

Signāla/trokšņa attiecība: 95 dB

Frekvenču raksturliktne: 10–20 000 Hz

Detonācija: zem mērīšanai pieejamā ierobežojuma

Maksimālais elementu skaits:

(tikai CD-R/CD-RW)

– mapes (albumi):

150 (ieskaitot saknes mapi);

– faili (ieraksti) un mapes:

300 (var nesasnīgt 300, ja mapju/failu nosaukumi ietver daudz rakstzīmju);

– parādāmas rakstzīmes mapes/faila nosaukumam: 32 (Joliet)/64 (Romeo).

Atbilstošais kodeks:

MP3 (.mp3) un WMA (.wma)

USB atskaņotāja bloks

Interfeiss: USB (pilnātruma)

Maksimālā strāva: 1 A

Maksimālais atpazīstamo ierakstu skaits:

– mapes (albumi): 256

– faili (ieraksti) mapē: 256

Saderīgais profils Android Open Accessory (AOA): 2.0

Atbilstošais kodeks:

MP3 (.mp3)

Bitu ātrums: 8–320 kb/s (atbalsta mainīgu bitu ātrumu (VBR))

Izvēšanas frekvence: 16–48 kHz

WMA (.wma)

Bitu ātrums: 32–192 kb/s (atbalsta mainīgu bitu ātrumu (VBR))

Izvēšanas frekvence:

32 kHz, 44,1 kHz, 48 kHz

FLAC (.flac)

Bitu dziļums: 16 biti, 24 biti

Izvēšanas frekvence: 44,1 kHz, 48 kHz

Jaudas pastiprinātāja bloks

Izvide: skaļruņu izejas

Skaļruņa pilnā pretestība: 4–8 Ω

Maksimālā izejas jauda: 55 W × 4 (pie 4 Ω)

Vispārīgi

Izejas:

Audio izeju kontaktligzdas (REAR, SUB)

Elektriskā antena/jaudas pastiprinātāja vadības kontaktligzda (REM OUT)

leejas:

Tālvadības kontrollera ieejas
kontaktlīgza
Antenas ieejas kontaktlīgza
AUX ieejas līgza (stereo mini līgza)
USB ports

Energijas prasības: 12 V līdzstrāvas
automašīnas akumulators (ar negatīvu
zemējumu)

Nominālais strāvas patēriņš: 10 A

Izmēri:

Aptuveni 178 mm × 50 mm × 177 mm
(p/a/d)

Uzstādīšanai nepieciešami izmēri:

Aptuveni 182 mm × 53 mm × 160 mm
(p/a/d)

Masa: aptuveni 1,2 kg

Komplektācija:

Pamatiekārta (1)
Uzstādīšanas un savienošanas daļas
(1 komplekts)

Jūsu izplatītājs var nepiedāvāt dažus no
iepriekš nosauktajiem piederumiem.
Detalizētu informāciju lūdziet izplatītājam.

Dizains un specififikācijas var mainīties bez
brīdinājuma.

Autortiesības

Windows Media ir Microsoft Corporation
ASV un/vai citās valstīs reģistrēta preču
zīme vai preču zīme.

Šo izstrādājumu aizsargā noteiktas Microsoft
Corporation intelektuālā īpašuma tiesības.
Šādas tehnoloģijas lietošana vai izplatīšana
ārpus šī izstrādājuma bez Microsoft vai
Microsoft filiāles licences ir aizliegta.

iPhone, iPod, iPod classic, iPod nano un
iPod touch ir Apple Inc. ASV un citās valstīs
reģistrētas preču zīmes.

MPEG Layer-3 audio kodēšanas tehnoloģiju
un patentus licencēja Fraunhofer IIS un
Thomson.

Android ir Google Inc. preču zīme.

libFLAC

Autortiesības (C) 2000-2009 Josh Coalson
Autortiesības (C) 2011-2013 Xiph.Org
Foundation

Atkārtota izplatīšana un izmantošana avota
un binārajā formā (ar vai bez modificēšanas)
ir atļauta, ja tiek izpildīti šādi nosacījumi:

- Atkārtoti izplatot avota kodu, jā saglabā
augstāk norādītais paziņojums par
autortiesībām, šis nosacījumu saraksts
un tam sekojošā atruna.
- Atkārtoti izplatot binārajā formā,
izplatīšanas komplektācijā iekļautajā
dokumentācijā un/vai citos materiālos
jāatveido augstāk norādītais paziņojums
par autortiesībām, šis nosacījumu saraksts
un tam sekojošā atruna.
- Bez īpašas iepriekšējas rakstiskas atļaujas
ne Xiph.org Foundation nosaukumu,
ne arī līdzstrādnieku vārdus/nosaukumus
nedrīkst izmantot, lai apstiprinātu vai
reklamētu izstrādājumus, kas atvasināti
no šīs programmatūras.

AUTORTIESĪBU ĪPAŠNIEKI UN
LĪDZSTRĀDNIEKI ŠO PROGRAMMATŪRU
NODROŠINA, KĀ IR, NOLIEDZOT JEBKĀDAS
TIEŠAS UN PIEDOMĀJAMAS GARANTIJAS,
IESKAITOT, BET NEAPROBEŽOJOTIES AR
NETIEŠĀM GARANTIJĀM PAR PIEMĒROTĪBU
PĀRDOŠANAI UN NOTEIKTAM NOLŪKAM.
FOUNDATION UN LĪDZSTRĀDNIEKI NEKĀDĀ
GADĪJUMĀ NEATBILD PAR JEBKĀDIEM
TIEŠIEM, NETIEŠIEM, NEJAUŠIEM,
SPECIĀLIEM, PAMĀCOŠIEM VAI IZRIETOŠIEM
ZAUDĒJUMIEM (IESKAITOT, BET
NEAPROBEŽOJOTIES AR AIZSTĀJOŠU PREČU
VAI PAKALPOJUMU NODROŠINĀŠANU,
LIETOŠAMĪBAS, DATU VAI PEĻŅAS ZUDUMU,
KĀ ARĪ UZŅĒMĒJDARBĪBAS
PĀRTRAUKŠANU), LAI KĀ ARĪ TIE NETIKTU
IZRAISĪTI, KĀ ARĪ JEBKUROŠ ATBILDĪBAS
PIENĒMUMOS SASKAŅĀM AR LĪGUMU,
NOTEIKTU ATBILDĪBU VAI CIVILTIESĪBĀM
(IESKAITOT NOLAIDĪBU UN CITUS ĪEMESĻUS),
KAS RODAS JEBKĀDĀ VEIDĀ, IZMANTOJOT
ŠO PROGRAMMATŪRU, PAT TAD, JA TĪKA
INFORMĒTI PAR ŠĀDU ZAUDĒJUMU
RAŠANĀS IESPĒJAMĪBU.

Problēmu novēršana

Tālāk sniegtais kontrolsaraksts palīdzēs novērst problēmas, kas var rasties darbā ar šo iekārtu.

Pirms izskatāt tālāk sniegto kontrolsarakstu, pievērsiet uzmanību savienošanas un lietošanas darbībām.

Detalizētu informāciju par drošinātāju un iekārtas izņemšanu no instrumentu paneļa sk. "Savienošana/uzstādīšana" (23. lpp.). Ja problēma netiek novērsta, apmeklējiet uz aizmugurējā vāka norādīto atbalsta vietni.

Vispārīgi

Nav skaņas vai skaņa ir ļoti klusa.

- Skaņas līdzsvara [FADER] pozīcija nav iestatīta divu skaļruņu sistēmā.
- Iekārtai un/vai savienotajai ierīcei ir ļoti mazs skaļums.
 - Palieliniet iekārtas un savienotās ierīces skaļumu.

Nav pikstiena signāla.

- Ir pievienots papildu jaudas pastiprinātājs, un jūs neizmantojat iebūvēto pastiprinātāju.

Ir izdzēsts atmiņas saturs.

- Barošanas avota pievads vai akumulators ir atvienots vai nepareizi pievienots.

Ir izdzēstas saglabātās stacijas un pareizs laiks.

Ir izdedzis drošinātājs.

Pārslēdzot aizdedzes pozīcijas, tiek radīts troksnis.

- Pievadi nav pareizi saskaņoti ar automašīnas piederumu barošanas savienotāju.

Atskaņošanas vai uztveršanas laikā tiek sākts demonstrācijas režīms.

- Ja ir norādīts iestatījums [DEMO-ON] un 5 minūšu laikā netiek veikta neviena darbība, tiek sākts demonstrācijas režīms.
 - Norādiet iestatījumu [DEMO-OFF] (11. lpp.).

Rādījums displeja logā pazūd/netiek parādīts.

- Aptumšotājam ir iestatīta vērtība [DIM-ON] (13. lpp.).
- Rādījums pazūd, nospiežot OFF un turot.
 - Nospiediet iekārtas pogu OFF un turiet, līdz rādījums pazūd.
- Ir netīri savienotāji (16. lpp.).

Mirgo displeja rādījums/izgaismojums.

- Barošanas avots nav pietiekams.
 - Pārbaudiet, vai automašīnas akumulators iekārtai nodrošina pietiekamu barošanu. (Barošanas prasība ir 12V līdzstrāva.)

Vadības pogas nedarbojas.

Disks netiek izstumts.

- Lai atiestatītu iekārtu, nospiediet un ilgāk nekā 2 sekundes turiet nospiestu pogu DSPL un ↶ (atpakaļ)/MODE. Ir izdzēsts atmiņā saglabātais saturs. Drošības apsvērumu dēļ neveiciet iekārtas atiestatīšanu braukšanas laikā.

Radio uztveršana

Nevar uztvert stacijas.

Skaņu traucē trokšņi.

- Nav pareizs savienojums.
 - Pārbaudiet automašīnas antenas savienojumu.
 - Ja automašīnas antena netiek izvirsīta, pārbaudiet, kā elektriskajai antenai ir pievienots vadības pievads.

Nevar noskaņoties uz iepriekš iestatītu staciju.

- Apraides signāls ir pārāk vājš.

FM3 joslā nevar noskaņoties uz frekvencēm 65–74 MHz diapazonā.

- Iestatījumam [AREA] ir norādīta vērtība [EUROPE].
 - Norādiet iestatījumam [AREA] vērtību [RUSSIA] (11. lpp.).

RDS

Nevar uztvert RDS pakalpojumus (ja iestatījumam [AREA] ir norādīta vērtība [RUSSIA]).

- Ir izvēlēta FM3 josla.
 - Izvēlieties FM1 vai FM2 joslu.
- RDS pakalpojumi nav pieejami pašreizējā reģionā.

Funkcija SEEK sāk darboties pēc dažādu sekunžu klausīšanās.

- Šī nav TP stacija vai tai ir vājš signāls.
 - Deaktivizējiet funkciju TA (7. lpp.).

Nav paziņojumu par satiksmi.

- Aktivizējiet funkciju TA (7. lpp.).
- Stacija neraida nekādus paziņojumus par satiksmi, lai arī tā ir TP stacija.
 - Noskaņojieties uz citu staciju.

PTY rāda [- - - - -].

- Pašreizējā stacija nav RDS stacija.
- Nav saņemti RDS dati.
- Stacija nenorāda programmas veidu.

Mirgo programmas pakalpojuma nosaukums.

- Pašreizējai stacijai nav alternatīvas frekvences.
 - Laikā, kad mirgo programmas pakalpojuma nosaukums, nospiediet SEEK +/- . Tiek parādīts uzraksts [PI SEEK], un iekārta sāk meklēt citu frekvenci, kurai ir tādi paši PI (programmas identifikācijas) dati.

CD atskaņošana

Disks netiek atskaņots.

- Disks ir bojāts vai netīrs.
- CD-R/CD-RW disks nav piemērots audio atskaņošanai (15. lpp.).

Nevar atskaņot MP3/WMA failus.

- Disks nav saderīgs ar MP3/WMA formātu un versiju. Lai saņemtu detalizētu informāciju par atskaņošanai pieejamiem diskiem un formātiem, apmeklējiet uz aizmugurējā vāka norādīto atbalsta vietni.

MP3/WMA failu atskaņošanai nepieciešams vairāk laika nekā citiem failiem.

- Tālāk nosauktajiem diskiem nepieciešams vairāk laika, lai sāktu atskaņošanu:
 - disks, kam ir sarežģīta mapju koka struktūra;
 - vairāksesiju formātā ierakstīts disks;
 - disks, kuram var pievienot datus.

Notiek skaņas izlaišana.

- Disks ir bojāts vai netīrs.

Atskaņošana no USB ierīcēm

Nevar atskaņot saturu, izmantojot USB centrmezglu.

- Šī iekārta neatpazīst USB ierīces, kuru savienošanai izmantots USB centrmezgls.

USB ierīces satura atskaņošanai nepieciešams vairāk laika.

- USB ierīcē ir faili ar sarežģītu koka struktūru.

Tiek pārtraukta skaņa.

- Pie augsta bitu ātruma skaņai var rasties pārtraukumi.
- DRM (Digital Rights Management – digitālā satura pārvaldība) failus noteiktos gadījumos nevar atskaņot.

Nevar atskaņot audio failu.

- Netiek atbalstītas USB ierīces, kuras formatētas, izmantojot failu sistēmu, kas nav FAT16 vai FAT32.*

* Šī iekārta atbalsta FAT16 un FAT32, bet dažas USB ierīces var neatbalstīt visus šos FAT formātus. Lai iegūtu detalizētu informāciju, skatiet katras USB ierīces lietošanas instrukcijas vai sazinieties ar ražotāju.

Nevar izlaist albuma klausīšanos, izlaist ierakstu klausīšanos (pārlešanas režīms) un meklēt ierakstus pēc nosaukuma (Quick-BrowZer).

- Šīs darbības nevar veikt, ja ir pievienota USB ierīce Android režīmā vai iPod ierīce.
 - Norādīet iestatījumam [USB MODE] vērtību [MSC/MTP] (12. lpp.).
 - Atvienojiet iPod ierīci.
- Šīs ierīces USB režīmam nav iestatīts atbilstošais režīms.
 - Nodrošiniet, ka ierīces USB režīmam ir iestatīta vērtība MSC/MTP.

Android režīmā atskaņošanas laikā skaņu nevar izvadīt.

- Ja iekārta ir Android režīmā, skaņa tiek izvadīta tikai no Android viedtālrunā.
 - Pārbaudiet audio atskaņošanas lietojumprogrammas statusu Android viedtālrunī.
 - Atskaņošana var netikt pareizi veikta atkarībā no Android viedtālrunā.

Ziņojumi

Lietošanas laikā var būt redzami vai mirgot šādi ziņojumi.

CD ERROR: disku nevar atskaņot. Disks tiks automātiski izstumts.

- Notīriet disku vai ievietojiet to pareizi, vai arī pārbaudiet, vai disks nav tukšs vai bojāts.

CD NO MUSIC: nav neviena atskaņojama faila. Disks tiks automātiski izstumts.

- Ievietojiet disku, kas satur atskaņojamus failus (17. lpp.).

CD PUSH EJT: disku nevarēja pareizi izstumt.

- Nospiediet  (izstumt).

HUB NO SUPRT: USB centrmezgli netiek atbalstīti.

INVALID

- Iespējams, izvēlētā darbība ir nederīga.
- iPod satura atskaņošanas laikā nevar mainīt iestatījumu [USB MODE].

IPD STOP: iPod satura atskaņošana ir pabeigta.

- Izmantojiet iPhone/iPod ierīci, lai sāktu atskaņošanu.

NO AF: nav alternatīvu frekvenču.

- Laikā, kad mirgo programmas pakalpojuma nosaukums, nospiediet SEEK +/- . Iekārta sāk meklēt citu frekvenci, kurai ir tādi paši PI (programmas identifikācijas) dati (tiek rādīts uzraksts [PI SEEK]).

NO TP: nav satiksmes programmu.

- Iekārta turpinās meklēt pieejamas TP stacijas.

NOT SUPPORT - ANDROID MODE

- Iekārtai ir pievienota USB ierīce, kas neatbalsta profilu AOA (Android Open Accessory) 2.0, bet iestatījumam [USB MODE] ir norādīta vērtība [ANDROID].
 - Norādiet iestatījumam [USB MODE] vērtību [MSC/MTP] (12. lpp.).

OVERLOAD: USB iekārta ir pārslogota.

- Atvienojiet USB ierīci, pēc tam nospiediet SRC, lai atlasītu citu avotu.
- USB ierīce ir bojāta, vai arī ir savienota neatbalstīta ierīce.

READ: šobrīd netiek informācijas nolasīšana.

- Pagaidiet, līdz nolasīšana ir pabeigta un automātiski tiek sākota atskaņošana. Atkarībā no failu izkārtojuma tas var aizņemt noteiktu laiku.

USB ERROR: USB ierīces saturu nevar atskaņot.

- Savienojiet USB ierīci vēlreiz.

USB NO DEV: USB ierīce nav savienota vai netiek atpazīta.

- Pārliedzinieties, vai USB ierīce vai USB kabelis ir kārtīgi pievienots.

USB NO MUSIC: nav neviena atskaņojama faila.

- Savienojiet USB ierīci, kas satur atskaņojamus failus (17. lpp.).

USB NO SUPRT: USB ierīce netiek atbalstīta.

- Lai saņemtu detalizētu informāciju par savas USB ierīces saderību, apmeklējiet uz aizmugurējā vāka norādīto atbalsta vietni.

LLLL vai րրրր: ir sasniegts diska sākums vai beigas.

– **(pasvītra):** nevar parādīt rakstzīmi.

Stūres tālvadības pults darbībai:

ERROR: funkcijas reģistrēšanas laikā radās kļūda.

- Vēlreiz veiciet reģistrēšanu no funkcijas, kura izraisīja kļūdu (12. lpp.).

TIMEOUT: funkcijas reģistrēšana neizdevās taimauta dēļ.

- Mēģiniet pabeigt reģistrēšanu laikā, kad mirgo uzraksts [REGISTER] (aptuveni 6 sekundes) (12. lpp.).

Ja šie risinājumi neļauj novērst problēmu, lūdziet padomu tuvākajam Sony izplatītājam. Ja nododat iekārtu apkopei CD atskaņošanas problēmu dēļ, pievienojiet arī disku, kas tika izmantots brīdī, kad pirmoreiz saskārāties ar problēmu.

Piesardzības pasākumi

- Savienojiet visus zemējuma pievadus ar kopēju zemējuma punktu.
- Neļaujiet pievadiem aizķerties zem skrūvēm vai nokļūt starp kustīgām detaļām (piem., sēdekļa slīdēm).
- Pirms savienojumu izveides izslēdziet automašīnas aizdedzi, lai izvairītos no īssavienojumiem.
- Savienojiet barošanas avota pievadu ⑥ ar iekārtu un skaļruņiem, pirms savienojat to ar palīgbarošanas savienotāju.
- Drošības apsvērumu dēļ noteikti izolējiet visus nesavienotos pievadus ar izolācijas lenti.

Piesardzības pasākumi

- Rūpīgi izvēlieties uzstādīšanas vietu, lai iekārta netraucētu parastām braukšanas darbībām.
- Izvairieties no iekārtas uzstādīšanas vietās, kas pakļautas putekļiem, netīrumiem, pārliecīgai vibrācijai vai augstai temperatūrai, piemēram, tiešā saules gaismā vai siltumtrubu tuvumā.
- Drošai uzstādīšanai izmantojiet tikai komplektācijā iekļauto uzstādīšanas aprīkojumu.

Piezīme par barošanas avota pievadu (dzeltenā krāsā)

Ja šo iekārtu savienojat kombinācijā ar citiem stereo komponentiem, automašīnas ķēdē, kurai iekārta ir pievienota, ir jābūt lielākam strāvas rādītājam nekā katra komponenta drošinātāja strāvas rādītājam.

Uzstādīšanas leņķa regulēšana

Regulējiet uzstādīšanas leņķi, lai tas būtu mazāks par 45°.

Uzstādīšanai paredzēto daļu saraksts

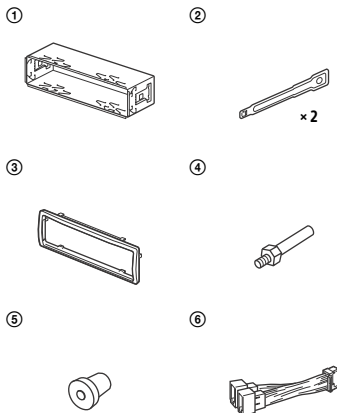

- Šis daļu saraksts neietver visu iepakojuma saturu.
- Kronšteins ① un aizsargapmale ③ ir pievienota iekārtai jau pirms piegādes. Pirms iekārtas uzstādīšanas izmantojiet atbrīvošanas atslēgas ②, lai atvienotu kronšteinu ① no iekārtas. Lai iegūtu detalizētu informāciju, sk. "Aizsargapmales un kronšteina noņemšana" (26. lpp.).
- Saglabājiet atbrīvošanas atslēgas ② izmantošanai nākotnē, jo tās ir arī nepieciešamas, lai atvienotu iekārtu no automašīnas.

Savienojums

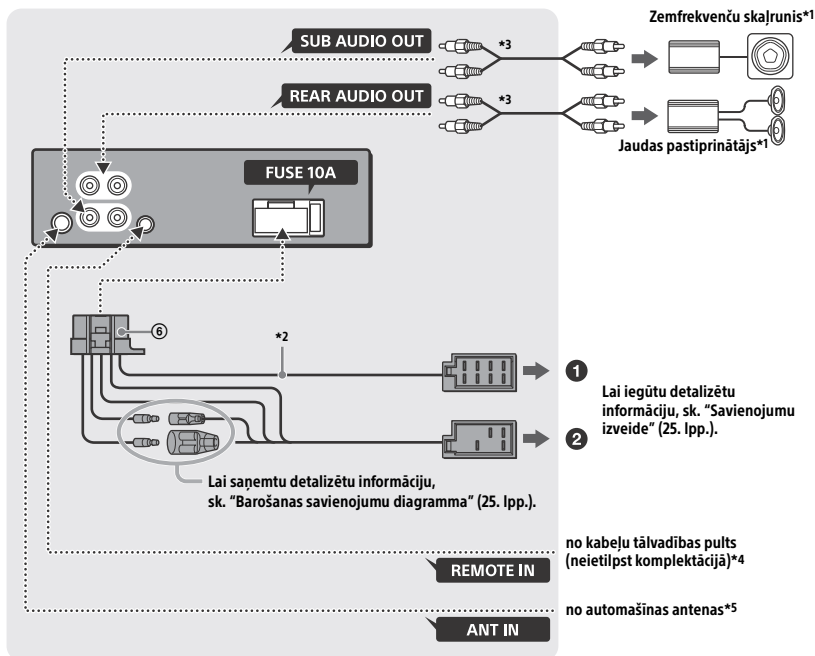

*1 Neietilpst komplektācijā

*2 Skaļruņa pilnā pretestība: 4–8 Ω \times 4

*3 RCA kontaktu vads (neietilpst komplektācijā)

*4 Atkarībā no automašīnas kabeļu tālvadības pultij var būt nepieciešams adapteris (neietilpst komplektācijā). Detalizētu informāciju par kabeļu tālvadības pults lietošanu sk. "Kabeļu tālvadības pults izmantošana" (26. lpp.).

*5 Atkarībā no automašīnas veida izmantojiet adapteri (neietilpst komplektācijā), ja antenas savienotājs ir neatbilstošs.

Savienojumu izveide

Ja jums ir elektriskā antena bez drošinātāju kastes, šīs iekārtas pievienošana, izmantojot komplektācijā iekļauto barošanas avota pievadus ⑥, var sabojāt antenu.

① Uz automašīnas skaļruņa savienotāju

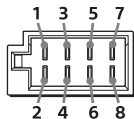

1		⊕	Purpura
2	Aizmugures skaļrunis (labais)	⊖	Purpura/melni strīpains
3		⊕	Pelēks
4	Priekšējais skaļrunis (labais)	⊖	Pelēki/melni strīpains
5		⊕	Balts
6	Priekšējais skaļrunis (kreisais)	⊖	Balti/melni strīpains
7		⊕	Zaļš
8	Aizmugures skaļrunis (kreisais)	⊖	Zaļi/melni strīpains

② Uz automašīnas barošanas savienotāju

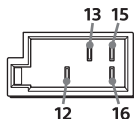

12	Nepārtrauktas barošanas avots	Dzeltenš
13	Elektriskā antena/jaudas pastiprinātāja vadība (REM OUT)	Zili/balti strīpains
15	Pārslēdzams barošanas avots	Sarkans
16	Zemējums	Melns

Zemfrekvenču skaļruņa vienkāršais savienojums

Varat izmantot zemfrekvenču skaļruni bez jaudas pastiprinātāja, kad tas ir savienots ar aizmugures skaļruņa vadu.

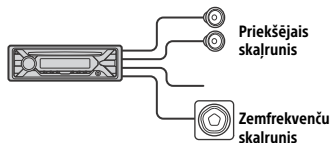

Piezīmes

- Aizmugures skaļruņa vads ir iepriekš jāsagatavo.
- Izmantojiet zemfrekvenču skaļruni ar pretestību 4–8 Ω un pietiekamu nominālo jaudu, lai izvairītos no bojājuma.

Atmiņas saglabāšanas savienojums

Ja ir savienots dzeltenais barošanas avota pievads, atmiņas ķēdei vienmēr tiks padota barošana — arī tad, kad aizdedze būs izslēgta.

Skaļruņa savienojums

- Pirms skaļruņu savienošanas izslēdziet iekārtu.
- Izmantojiet skaļruņus ar pretestību 4–8 Ω un pietiekamu nominālo jaudu, lai izvairītos no bojājuma.

Barošanas savienojumu diagramma

Pārbaudiet savas automašīnas palīgbarošanas savienotāju un savienojiet vadus pareizi atbilstoši automašīnai.

Palīgbarošanas savienotājs

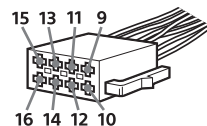

Kopējais savienojums

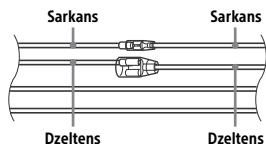

12	Nepārtrauktas barošanas avots	Dzeltenš
15	Pārslēdzams barošanas avots	Sarkans

Ja sarkanā un dzeltenā pievada izvietojums ir apvērsts

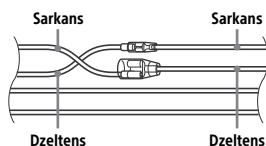

12	Pārslēdzams barošanas avots	Dzeltenš
15	Nepārtrauktas barošanas avots	Sarkans

Ja automašīnai nav ACC pozīcijas

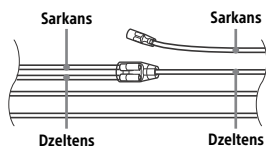

Pēc pareizas savienošanas un barošanas avota pievadu saslēgšanas savienojiet iekārtu ar automašīnas barošanas avotu. Ja rodas šajā rokasgrāmatā neaprašīti jautājumi vai problēmas saistībā ar šīs iekārtas savienošanu, sazinieties ar automašīnu izplatītāju.

Kabeļu tālvadības pults izmantošana

- 1 Lai varētu izmantot kabeļu tālvadības pulti, sadaļā [SET STEERING] norādiem iestatījumam [STR CONTROL] vērtību [PRESET] (11. lpp.).

Uzstādīšana

Aizsargapmales un kronšteina noņemšana

Pirms iekārtas uzstādīšanas atvienojiet no tās aizsargapmali ③ un kronšteinu ①.

- 1 Saspiediet abas aizsargapmales puses ③, pēc tam izvelciet to.

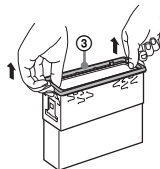

- 2 Ievietojiet abas atbrīvošanas atslēgas ②, lai atskanētu klikšķis, un velciet kronšteinu ① uz leju, pēc tam velciet iekārtu uz augšu, lai atdalītu priekšmetus.

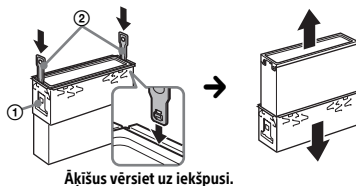

Iekārtas uzstādīšana instrumentu panelī

Pirms uzstādīšanas pārlicinieties, vai aizķeres abās kronšteina pusēs ① ir ieliktas uz iekšpusi par 2 mm.

- 1 Ievietojiet kronšteinu ① instrumentu panelī, pēc tam izlociet izvirzījumus uz āru, lai nodrošinātu ciešu saķeri.

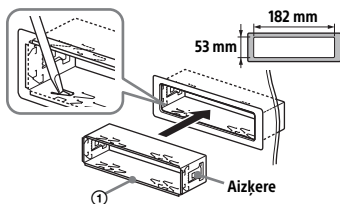

- 2 Ievietojiet iekārtu kronšteinā ①, pēc tam pievienojiet aizsargapmali ③.

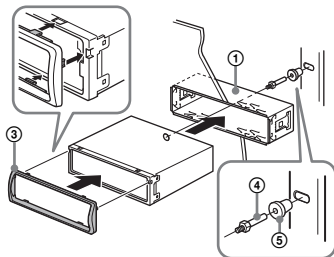

Piezīmes

- Ja aizķeres būs līdzenas vai izliektas uz āru, iekārtu nevar droši uzstādīt un tā varēs izkrist.
- Pārlicinieties vai 4 aizķeres uz aizsargapmales ③ ir cieši nofiksētas iekārtas atverēs.

Priekšējā paneļa noņemšana un pievienošana

Lai iegūtu detalizētu informāciju, sk. "Priekšējā paneļa atvienošana" (5. lpp.).

Iekārtas atiestatīšana

Lai iegūtu detalizētu informāciju, sk. "Iekārtas atiestatīšana" (5. lpp.).

Drošinātāja maiņa

Ja maināt drošinātāju, noteikti izmantojiet tādu drošinātāju, kura nominālā strāva atbilst sākotnējā drošinātāja nominālās strāvas rādītājam.

Ja drošinātājs izdeg, pārbaudiet barošanas savienojumu un nomainiet drošinātāju. Ja drošinātājs pēc nomainīšanas izdeg vēlreiz, pastāv iespēja, ka ir iekšēja darbības kļūme. Šādā gadījumā lūdziet padomu tuvākajam Sony izplatītājam.

Drošinātājs (10 A)

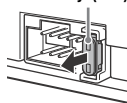

Atbalsta vietne

Ja jums ir jautājumi vai interese par šī izstrādājuma jaunāko atbalsta informāciju, apmeklējiet tālāk norādīto tīmekļa vietni:

<http://www.sony.eu/support>

Tagad reģistrējiet savu izstrādājumu tiešsaistē, apmeklējot:

<http://www.sony.eu/mysony>



Made for



iPod



iPhone