

Dele og knapper

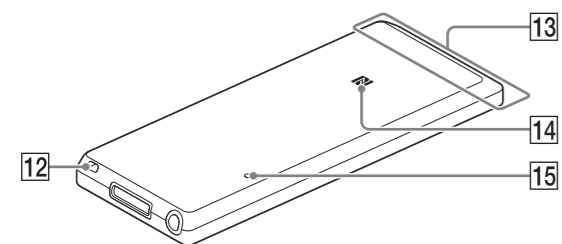

1 BACK/HOME-knap

2 5-vejs-knap*1

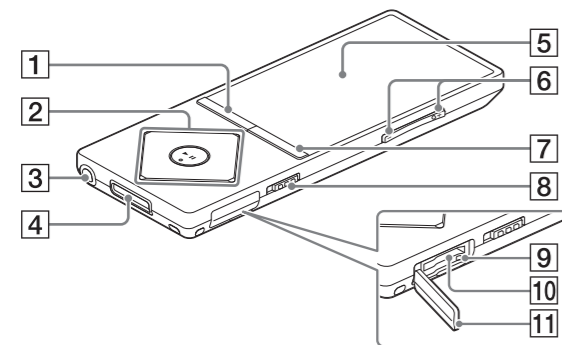

3 Hovedtelefonstik

4 WM-PORT-stik

Tilslut USB-kablet (medfølger) eller perifere enheder (medfølger ikke).

5 Display

6 VOL (lydstyrke) +*1/- knap

Tryk på VOL + knappen for at skrue op, og VOL - knappen for at skrue ned for lydstyrken.

7 OPTION/PWR OFF (Ekstraudstyr/Sluk) -knap

Tryk for at vise indstillingsmenuen.

Hvis du trykker på denne knap og holder, slukkes skærmen, og Walkmanen går i standby.

8 HOLD-kontakt

9 Adgangsindikator

10 microSD-kortåbning

Indsæt et microSD-kort, indtil det klikker på plads.

11 Dæksel

12 Hul til rem

13 Indbygget Bluetooth-antenne

14 N-mark

15 RESET-knap

Brug en kuglepen, en papirclips el. lign.

*1 Der er berøringssprækker. Brug dem som hjælp ved betjening med knapper.

Om betjening af lydstyrke (kun for lande/områder, der opfylder de europæiske direktiver)

En alarm (bip) og en advarsel [Check the volume level] er beregnet til at beskytte dine ører, når du for første gang skruer lydstyrken op til et niveau, der er skadeligt for din hørelse. Du kan annullere alarmen og advarslen ved at trykke på en vilkårlig knap.

Bemærk

- Du kan skrue op for lydstyrken efter annullering af alarmen og advarslen.
- Efter den første advarsel gentages alarmen og advarslen for hver 20 timer i alt, hvor lydstyrken er indstillet til et niveau, der er skadeligt for din hørelse. Når det sker, bliver der automatisk skruet ned for lydstyrken.
- Hvis lydstyrken er indstillet til et niveau, der er skadeligt for din hørelse, og du slukker for Walkmanen, skrues lydstyrken automatisk ned til et niveau, der er sikkert for din hørelse.

Fejlfinding

Hvis Walkmanen ikke fungerer som forventet, kan du prøve at gøre følgende for at løse problemet.

1 Find symptomerne på problemet i "Fejlfinding" i Hjælp-vejledningen (HTML-dokument), og prøv den afhjælpning, der er angivet.

2 Tilslut Walkmanen til din computer for at oplade batteriet.

3 Tryk på RESET-knappen med en kuglepen, en papirclips el. lign.

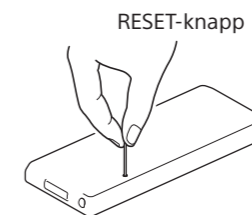

Symptom og løsning

Walkmanen kan ikke oplade batteriet eller genkendes ikke på din computer.

- USB-kablet (medfølger) er ikke forbundet med et USB-stik på computeren. Afbryd USB-kablet, og tilslut det igen.
- Brug det medfølgende USB-kabel.
- Når du bruger Walkmanen for første gang, eller hvis du ikke har brugt Walkmanen i lang tid, kan det tage et par minutter, før den genkendes af computeren. Kontroller, at computeren genkender Walkmanen, når den har været forbundet til computeren i ca. 10 minutter.

Walkmanen fungerer ikke, eller strømmen slås ikke til.

- Du kan ikke betjene Walkmanen, mens den er tilsluttet til en computer. Afbryd Walkmanen fra computeren.

Forsigtighedsregler

Information om lovgivning og varemærker

For information om love, regler og varemærkerettigheder henvises til "Vigtige oplysninger" i den medfølgende software. For at læse den skal du installere den medfølgende software på din computer.

Om hovedtelefoner

- Undgå at afspille ved høj lydstyrke i længere tid, da det kan påvirke din hørelse.
- Ved høj lydstyrke kan udefrakommende lyde blive uhørlige. Undgå at lytte til enheden i situationer, hvor hørelsen ikke må forringes, f.eks. under kørsel eller cykling.
- Hovedtelefonerne er i åbent design, så der trænger lyd ud fra hovedtelefonerne. Vær opmærksom på ikke at forstyrre personer i nærheden.

Ejerregistrering

Model- og serienumrene står på bagsiden af afspilleren. Noter dem på nedenstående plads. Henvis altid til disse numre, hvis du henvender dig til en Sony-forhandler angående dette produkt.

Model nr. _____

Seriernr. _____

TRA

REGISTRERET nr.: ER34842/14

FORHANDLER nr.: DA0096946/12

Design og specifikationer kan ændres uden forudgående varsel.