

SONY®

4-164-312-22 (1)



IX48

AV központ

Kezelési útmutató **HU**

XAV-60



VideoCD



SensMe™



Üzembe helyezési és csatlakoztatási útmutató

Figyelmeztetés

- Ez a készülék csak 12 V-os, egyenáramú, negatív földelésű üzemeteltetésre alkalmas.
- Ne szerelje szét vagy módosítsa a készüléket.
- Ne szerelje olyan helyre, ahol akadályozhatja a légszák működését.
- Vigyázzon, hogy a vezetékek ne szoruljanak be csavar alá, és ne akadjanak bele mozgó alkatrészekbe (pl. az ülés csúszósínjébe).
- A csatlakoztatás előtt, a rövidzárlat elkerülése érdekében, kapcsolja ki a jármű gyújtását.
- A külső tápfeszültség bekötése előtt csatlakoztassa a vezetékeket ③ a készülékhez és a hangsugárázókhöz.
- **Kösse az összes földvezetékét a közös föld pontra.**
- Biztonsági okokból a szabadon maradó vezetékeket szigetelje le szigetelészalaggal.
- A készülék beszerelésekor ügyeljen, hogy ne nyomja meg az LCD-képernyőt.

Megjegyzések a (sárga) tápvezetékéről

- Ha a készüléket más audioszékkel együtt csatlakoztatja, a jármű felhasznált áramkörének biztosítéka nagyobb értékű legyen, mint a csatlakoztatott készülékek biztosítékainak összesített amperértéke.
- Ha nincs megfelelő amperértékű biztosítéka a járműnek, akkor a készüléket közvetlenül az akkumulátorhoz kösse.

Alkatrész lista 1

- A listában szereplő számozás megfelel az ábrán található számozásnak.
- A szállítás előtt a rögzítőkeretet ① felszerelik a készülékre. A készülék beszerelése előtt a kioldókulcsokkal ⑥ távolítsa el a rögzítőkeretet ① a készülékről. A részleteket lásd „A rögzítőkeret eltávolítása (5)” szakaszban
- **A kioldókulcsokat ⑥ őrizze meg, mert azokra még szüksége lehet, pl. kiszerveleskor.**

Figyelem

Kezelje óvatosan a rögzítőkeretet ①, hogy elkerülje az esetleges ujj sérüléseket.

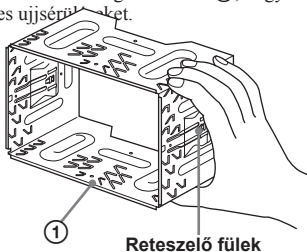

Megjegyzés

Beszerelés előtt győződjön meg róla, hogy a rögzítőkeret ① két oldalán található reteszelő fűlek 3,5 mm-nyire befelé hajoljanak. Amennyiben a reteszelő fűlek az oldallap síkjában állnak vagy kifelé hajlanak, a készüléket nem lehet biztonságosan beszerelni, és elfordulhat, hogy kiesik a helyéből.

Csatlakoztatási példa 2

Megjegyzés (2-A)

- A földelővezetékét mindig csatlakoztassa a földelési ponthoz

mielőtt az erősítőt csatlakoztatja.

- A hangjelzés csak akkor hallható, ha a készülék saját erősítőjét használja.

Megjegyzés (2-B)

Nem használhat egyszerre több külső készüléket, akkor sem, ha eltérő csatlakoztatóhoz csatlakoztatja azokat.

Csatlakoztatási ábra 3

A A kiegészítő erősítő AMP REMOTE IN aljzatához

Ez a csatlakozó csak erősítőkhöz használható. Más berendezések csatlakoztatása a készülék elromlását idézheti elő.

B Az autótelefon csatlakozóvezetékéhez

C A kézifék kapcsolóvezetékéhez.

A (külön megvásárolható) külső készülékhez, például hordozható médialejátszó, videojáték stb.

Hasznos tanács

Használhatja a mellékelt RCA-csatlakozós vezetékét ③, vagy egy másik, külön megvásárolható.

B A jármű tolatólámpájához +12 V tápellátás csatlakozóhoz (kizárólag tolatókamera csatlakoztatásakor).

Figyelmeztetés

Ha a jármű motoros antennája nem rendelkezik csatlakozódobozzal (relével), és azt csatlakoztatja a tápvezetékekkel ③, az antenna meghibásodhat.

Megjegyzések a vezérlő- és tápvezetésekről

- A motoros antenna vezérlővezetékében (kék) +12 V egyenáram folyik a rádió bekapcsolásakor; illetve ha bekapcsolja az AF (alternatív frekvenciák) vagy a TA (közlekedési hírek) funkciót.
- Ha az Ön járműjében beépített FM, MW, LW antenna található a hátsó vagy első szélvédőn, csatlakoztassa a motoros antenna vezérlővezetékét (kék) vagy a kapcsolt tápfeszültség vezetékét (piros) a megjelölt antennaerősítő csatlakozóvezetőjéhez. A részletekről érdeklődjön a jármű kereskedőjénél.
- Ez a készülék nem használható olyan motoros antennával, mely nem rendelkezik csatlakozódobozzal (relével).

Memória energiaellátás

Ha csatlakoztatja a sárga vezetékét, a memória a jármű gyújtáskapcsolójának kikapcsolt állapotában is kap áramot.

Megjegyzések a hangsugárzók csatlakoztatásáról

- A hangsugárzók csatlakoztatása előtt kapcsolja ki a készüléket.
- A meghibásodások elkerülése érdekében 4–8 Ω impedanciájú, és a terhelhetőségnek megfelelő hangsugárzókat csatlakoztasson.
- Ne kösse össze a hangsugárzó csatlakozóvezetőit a jármű fém karosszériájával vagy a jobboldali hangsugárzó csatlakozóvezetőit a baloldali hangsugárzó csatlakozóvezetőjeivel.
- Ne kösse össze a készülék földelővezetékét a hangsugárzó negatív (-) pólusú csatlakozóvezetőjével.
- Ne próbálja párhuzamosan kötni a hangsugárzókat.
- Kizárólag passzív hangsugárzókat használjon. Ha aktív (saját erősítővel rendelkező) hangsugárzókat csatlakoztat a hangsugárzó csatlakozóvezetőkre, a készülék meghibásodhat.
- A meghibásodások elkerülése érdekében ne használja a beépített vezetékeket, ha a jobb- és a baloldali hangsugárzó közös negatív (-) vezetékét használják.
- Ne kösse össze a készülék hangsugárzóvezetékét.

Notes on connection

Megjegyzések a csatlakoztatásról

- Ha a hangsugárzó és az erősítő nincs megfelelően csatlakoztatva, az „Output connection failure.” (Kimenet csatlakoztatási hiba) hibaizenetet jelenik meg a képernyőn. Ilyen esetben ellenőrizze a hangsugárzó és az erősítő megfelelő csatlakoztatását.

- Ha a hátsó ülésnél is használ képernyőt, csatlakoztassa a kábelkötő kapcsolóvezetéket a testeléshez (földeléshez).

Óvintézkedések

- Kellő figyelemmel válassza ki a beszerelés helyét, hogy a készülék ne okozzon zavart a szokásos vezetési műveletekben.
- Kerülje a készülék poros, szennyezett, erősen rezgő vagy magas hőmérsékletű, közvetlen napfénynek kitett, hőforrásokhoz közeli környezetbe való beszerelését.
- A biztonságos és megbízható beszerelés érdekében csak a mellékelt szerelési tartozékokat használja.

A beszerelés szöge

A beszerelés szöge ne haladja meg a 45°-ot.

1

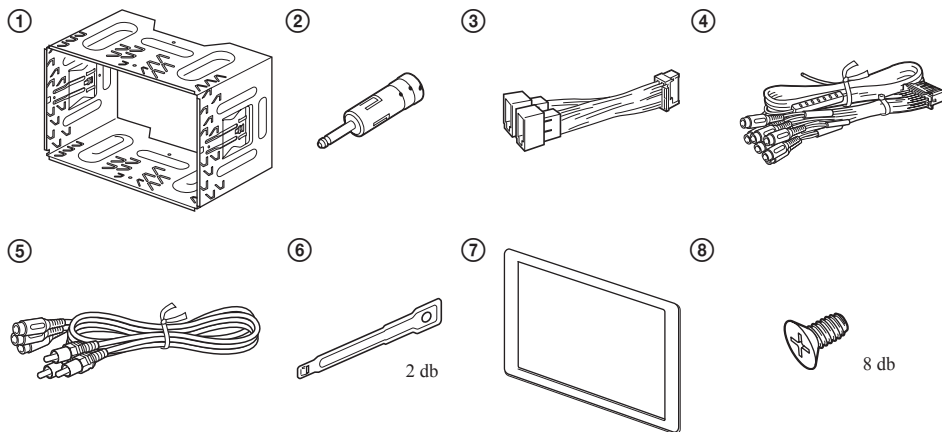

Az ábrákon szereplő (külön megvásárolható) részegységek



Első hangsugárzó



USB-eszköz



Hátsó hangsugárzó



iPod

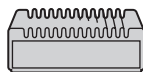

Erősítő



Tolatókamera



Aktív mélyhangsugárzó



Képernyő

2 A

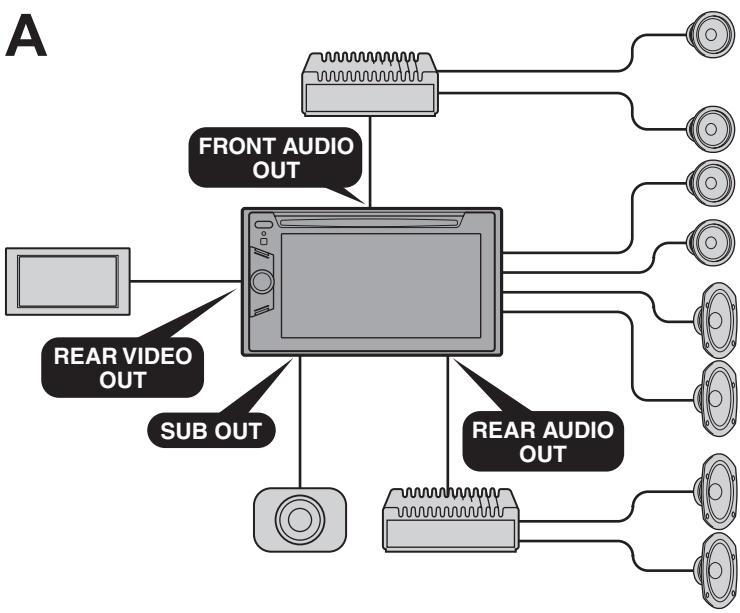

B

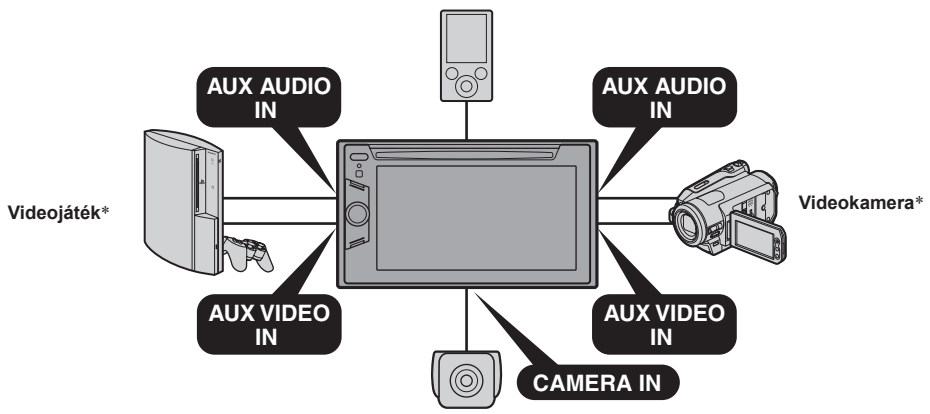

* Külön megvásárolható.

3

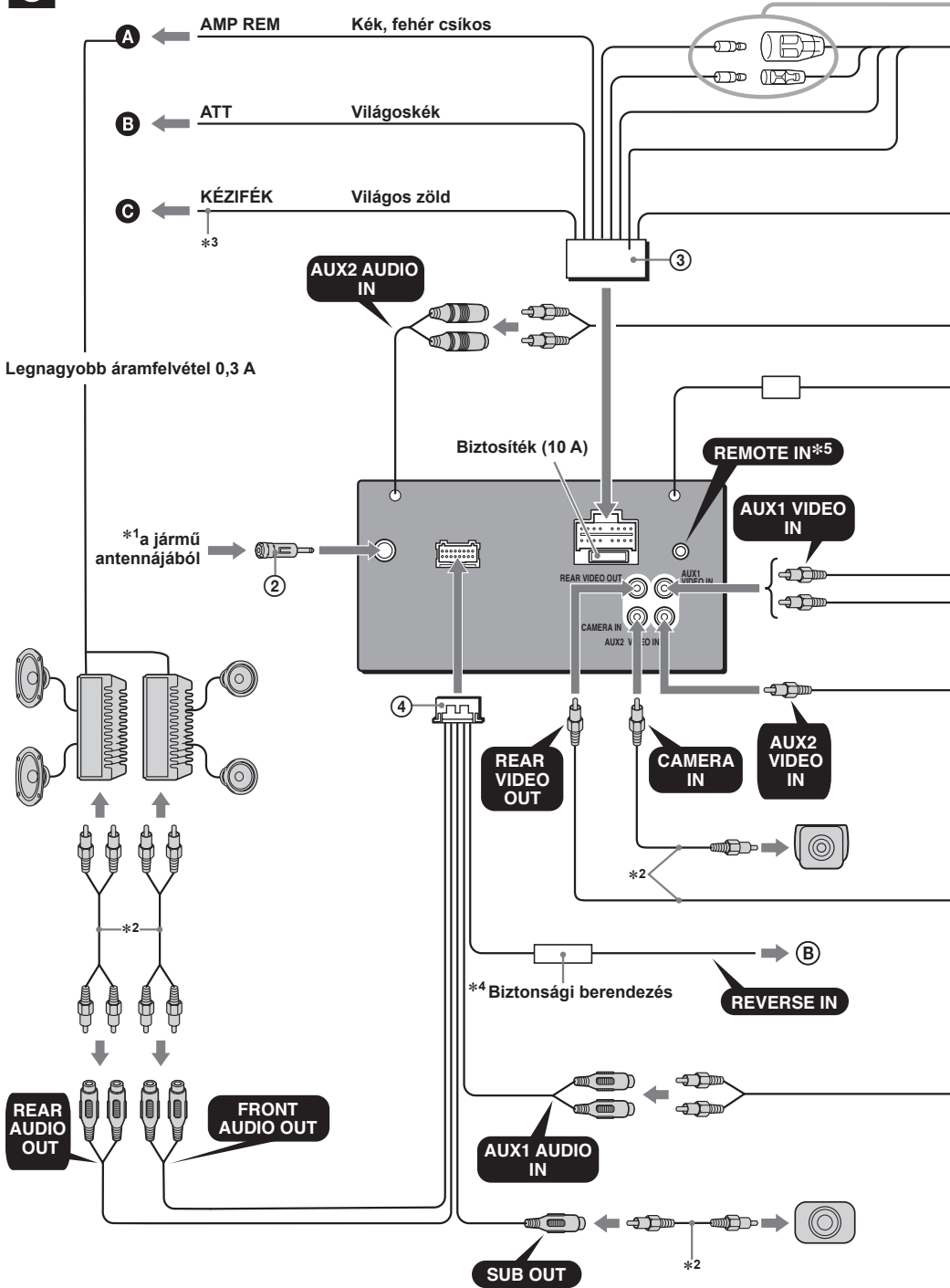

A részletekről olvassa el a későbbi oldalakon, a „Tápfeszültség csatlakoztatási ábra” című részt.

4	Sárga	állandó tápfeszültség
5	Kék	motoros antenna vezérlés
6	Narancs/fehér	kapcsolt háttérvilágítás tápfeszültség
7	Piros	kapcsolt tápfeszültség
8	Fekete	testelés

Az 1-es, 2-es és 3-as helyzetekben nincsenek érintkezők.

A jármű tápfeszültség csatlakozójából

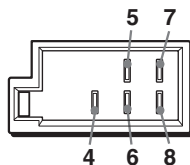

A jármű hangszóró csatlakozójából

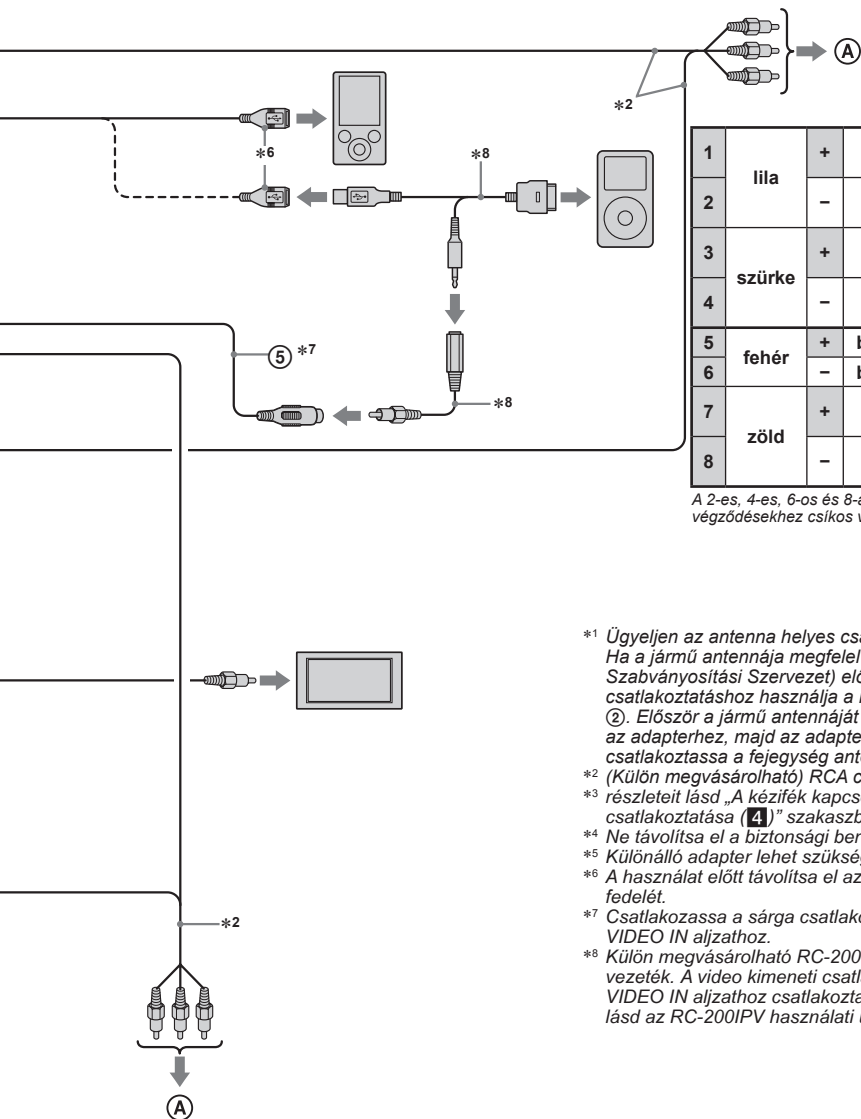
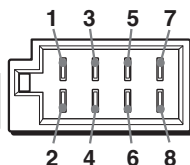

1	lila	+	jobb hátsó hangszóró
2		-	jobb hátsó hangszóró
3	szürke	+	jobb első hangszóró
4		-	jobb első hangszóró
5	fehér	+	bal első hangszóró
6		-	bal első hangszóró
7	zöld	+	bal hátsó hangszóró
8		-	bal hátsó hangszóró

A 2-es, 4-es, 6-os és 8-as negatív pólusú végződésekhez csíkos vezeték tartozik.

*1 Ügyeljen az antenna helyes csatlakoztatására. Ha a jármű antennája megfelel az ISO (Nemzetközi Szabványosítási Szervezet) előírásainak, a csatlakoztatáshoz használja a mellékelt adaptert ②. Először a jármű antennáját csatlakoztassa az adapterhez, majd az adapter másik felét csatlakoztassa a fejegység antenna aljzatához.

*2 (Külön megvásárolható) RCA csatlakozóvezeték.
*3 részleteit lásd „A kiegészítő kapcsolóvezeték csatlakoztatása (4)” szakaszban.

*4 Ne távolítsa el a biztonsági berendezést.

*5 Különböző adapter lehet szükséges.

*6 A használat előtt távolítsa el az USB-csatlakozó fedelét.

*7 Csatlakozassa a sárga csatlakozódugaszt az AUX1 VIDEO IN aljzathoz.

*8 Külön megvásárolható RC-200IPV USB-csatlakozó-vezeték. A video kimeneti csatlakozót az AUX1 VIDEO IN aljzathoz csatlakoztassa. A részleteket lásd az RC-200IPV használati útmutatójában.

A kézifék csatlakozóvezeték csatlakoztatása **4**

Ne felejtse el csatlakoztatni a kézifék csatlakozóvezetékét (világoszöld) ③ a kézifék csatlakozóvezetékhez. A kézifék csatlakozóvezeték beszerelési helyzete a jármű típusától függ. További információért keresse fel a jármű márkakereskedőjét vagy a legközelebbi Sony kereskedést.

A külső rögzítőkeret eltávolítása **5**

Beszerelés előtt vegye le a rögzítőkeretet ① a készülékről.

- 1 Tolja be a kioldókulcsokat ⑥ a készülék és a rögzítőkeret ① közé kattantásig.
- 2 Húzza lefelé a rögzítőkeretet ①, majd húzza ki belőle a készüléket.

A készülék beszerelése **6**

6-A A készülék beszerelése a rögzítőkeretbe

Megjegyzés (6-A-2)

Hajlítsa ki a körmököt a szoros rögzítéshez.

6-B A készülék beszerelése japán járműbe

Egyes japán járművekbe a mellékelt rögzítőkeret nélkül is beszerelheti a készüléket. Ilyen esetben nem szükséges egyeztetnie a Sony kereskedéssel.

A készülék beszereléséhez a járműbe előre beszerelt rögzítőkeretbe helyezze a mellékelt csavarokat ⑧ a megfelelő furatokba, a járműnek megfelelően: TOYOTA: T, MITSUBISHI: M, NISSAN: N.

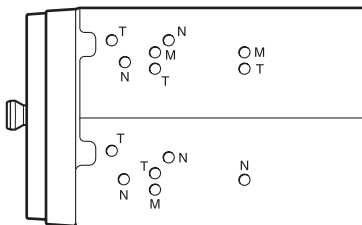

Megjegyzések

- A meghibásodás megelőzése érdekében kizárólag a mellékelt csavarokat ⑧ használja.
- Ne erőltesse a készülék kezelőszerveit.
- Ne nyomja meg az LCD-képernyőt.
- A beszerelés előtt ellenőrizze, hogy semmi ne legyen a készülék tetején..

Figyelem: ha a jármű gyújtás-kapcsolóján nincs ACC állás!

Állítson be időértéket az Auto Off funkcióban. A beállításról részletesebben a kezelési útmutatóban olvashat. Kikapcsolás után a készülék önműködően és teljesen kikapcsol, amikor a beállított idő letelik. Ezzel az akkumulátor kimerülése megelőzhető. Amennyiben nem állított be időértéket az Auto Off funkcióban, a jármű gyújtáskapcsolójával történő leállítása után tartsa nyomva a (SOURCE/OFF) gombot, amíg a kijelző ki nem kapcsol.

RESET gomb

Amikor a beszerelés és a kapcsolatok kiépítése megtörtént, nyomja meg a RESET gombot egy golyóstoll hegyével, vagy más hasonló tárggyal.

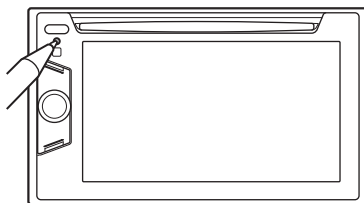

4

A láb rögzítőfék típus



A kézi rögzítőfék típus



5

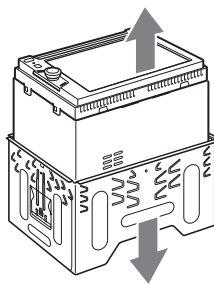
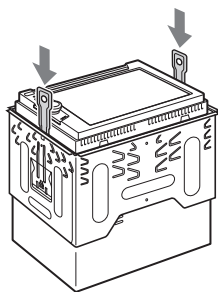
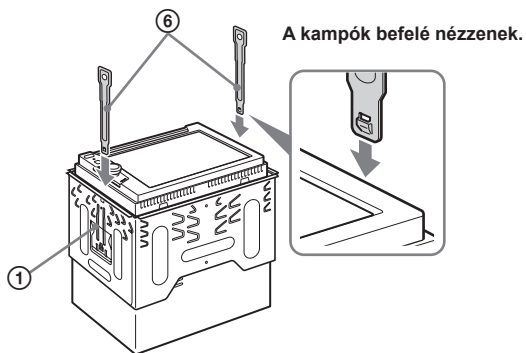

6 A

1

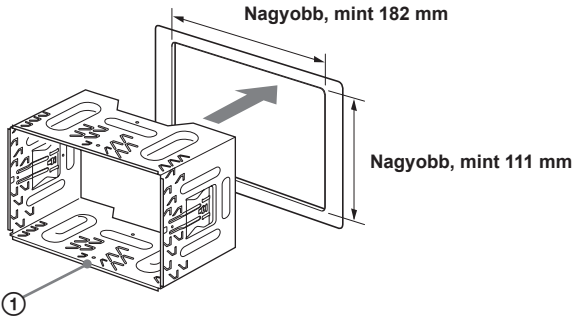

2

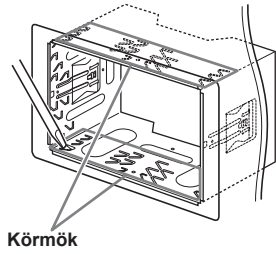

3

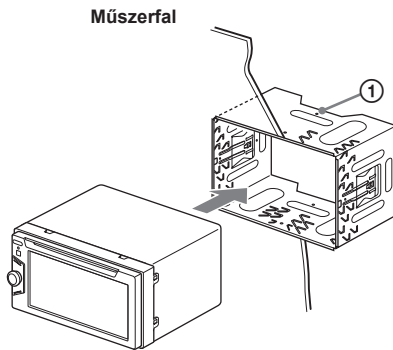

B

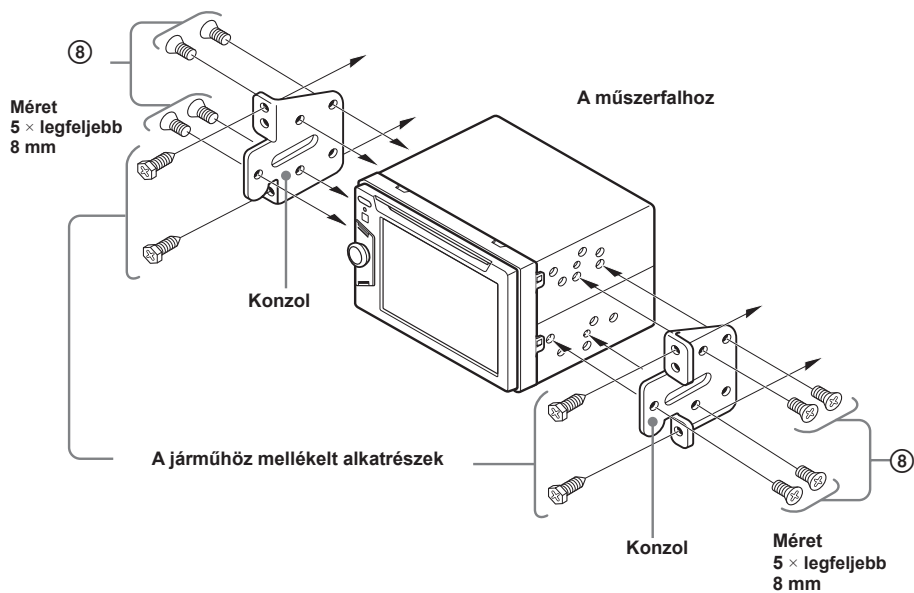

Tápfeszültség csatlakoztatási ábra

A tápfeszültség csatlakozás kialakítása járműenként eltérő lehet. Ellenőrizze járműve csatlakoztatási ábráját, hogy meggyőződhessen a helyes csatlakoztatásról. A három alaptípust az alábbi ábrák mutatják be. Előfordulhat, hogy a jármű piros és sárga tápvezetékét fel kell cserélnie.

A csatlakoztatások áttekintése és tápvezetékek azonosítása után csatlakoztassa a készüléket a tápfeszültséghez. Ha a bekötéssel kapcsolatban olyan kérdése vagy problémája adódna, melyre nem talál választ ebben az útmutatóban, vegye fel a kapcsolatot a jármű forgalmazójával.

Külső tápfeszültség csatlakozó

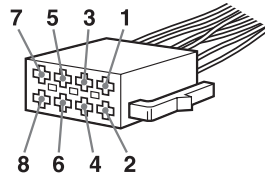

a

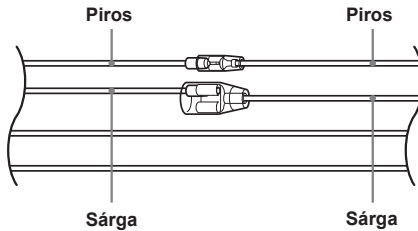

4	Sárga	folyamatos tápfeszültség	7	Piros	kapcsolt tápfeszültség
---	-------	--------------------------	---	-------	------------------------

b

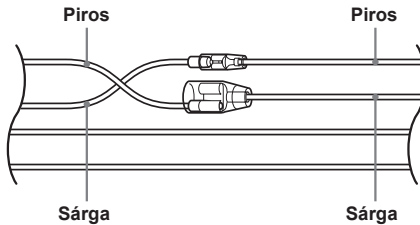

4	Sárga	kapcsolt tápfeszültség	7	Piros	folyamatos tápfeszültség
---	-------	------------------------	---	-------	--------------------------

c

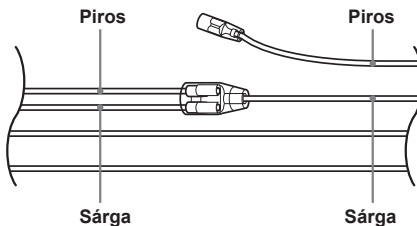

Kapcsolt tápfeszültség (ACC) állás nélküli gyújtáskapcsolóval rendelkező jármű

A biztonság érdekében ezt a készüléket feltétlenül a műszerfalba szerelje be. A beszerelés és a csatlakoztatás módját lásd a mellékelt beszerelési/csatlakoztatási útmutatóban.

Figyelem!

A tűzveszély és áramütés elkerülése érdekében ne tegye ki a készüléket csapadék, nedvesség hatásának. Az áramütés elkerülése érdekében ne bontsa meg a burkolatot. A készülék javítását bizza szakemberre.

FIGYELEM!

Ha ezt a berendezést egy másik optikai készülékkel együtt használja, növekszik a szem veszélyeztetettsége. Mivel ez a CD-, DVD-lejátszó olyan lézersugárral működik, amely veszélyes lehet az emberi szemre, soha ne szerelje szét a készüléket. Csak szakképzett szervizalkalmazottal javíttassa!

CLASS 1
LASER PRODUCT

Ez a címke a burkolat hátoldalán található.

Tudnivalók az EU direktívákat alkalmazó országok vásárlóinak

Ezt a terméket a Sony Corporation (Japán, Tokió, 1-7-1 Konan, Minato-ku) gyártotta. A termék-biztonsággal és az EMC irányelvekkel kapcsolatban a Sony Deutschland GmbH (Németország, 70327 Stuttgart, Hedelfinger Strasse 61.) a jogosult képviselő. Kérjük, bármely szervizeléssel vagy garanciával kapcsolatos ügyben, a különálló szerviz- vagy garanciadokumentumokban megadott címekhez forduljon.



Feleslegessé vált elektromos és elektronikus készülékek hulladékként való eltávolítása (használható az Európai Unió és egyéb európai országok szelektív hulladékgyűjtési rendszereiben)

Ez a szimbólum a készüléken vagy a csomagolásán azt jelzi, hogy a terméket ne kezelje háztartási hulladékként. Kérjük, hogy az elektromos és elektronikai hulladék gyűjtésére kijelölt gyűjtőhelyen adja le. A feleslegessé vált terméknek helyes kezelésével segít megelőzni a környezet és az emberi egészség károsodását, mely bekövetkezhetne, ha nem követi a hulladékkezelés helyes módját. Az anyagok újrahasznosítása segít a természeti erőforrások megőrzésében. A termék újrahasznosítása érdekében további információért forduljon a lakhelyén az illetékesekhez, a helyi hulladékgyűjtő szolgáltatóhoz vagy ahhoz az üzlethez, ahol a terméket megvásárolta.

Érvényes a következő tartozéokra is: távvezérlő.



Feleslegessé vált elemek hulladékként való eltávolítása (használható az Európai Unió és egyéb európai országok szelektív hulladékgyűjtési rendszereiben)

Ez a szimbólum az elemen vagy a csomagolásán azt jelzi, hogy a termékhez mellékelt elemet ne kezelje háztartási hulladékként. Az elemek hulladékként való elhelyezésének szakszerű módjáról történő gondoskodás segít megelőzni a környezet és az emberi egészség károsodását, mely bekövetkezhetne, ha nem követi a hulladékkezelés helyes módját. Az anyagok újrahasznosítása segít a természeti erőforrások megőrzésében. Olyan termékek esetén, ahol biztonsági, hatékonysági és adatkezelési okok miatt állandó tápfeszültség szükséges a beépített elemekből, az elemek eltávolításához szakember szükséges. Az elemek szakszerű hulladékkezelése érdekében a készülék hasznos élettartamának végén adja le azt a megfelelő hulladékgyűjtő vagy újrahasznosító telepen. Más típusú elemek esetében olvassa el az útmutató azon szakaszát, mely az elemek szakszerű eltávolítását részletezi. Az elemeket adja le a használt elemek számára kijelölt hulladékgyűjtő helyen. A termék vagy az elemek újrahasznosítása érdekében további információért forduljon a lakhelyén az illetékesekhez, a helyi hulladékgyűjtő szolgáltatóhoz vagy ahhoz az üzlethez, ahol a terméket megvásárolta.

Megjegyzés a lítium elemhez

Ne tegye ki az elemeket magas hőmérséklet, például közvetlen napsugárzás, tűz vagy egyéb hatásának.

Figyelem: ha a jármű gyújtáskapcsolóján nincs ACC állás!

Ne felejtse el beállítani az önműködő áramtalanítási (Auto Off) funkciót (40. oldal). A készülék a kikapcsolás után, a beállított idő elteltével önműködően és teljesen kikapcsol, az akkumulátor lemerülésének megakadályozása érdekében.

Amennyiben nem állított be időértéket az Auto Off funkcióban, a jármű gyújtáskapcsolójával történő leállítás után tartsa nyomva a (SOURCE/OFF) gombot, amíg a kijelző ki nem kapcsol.

A bemutató (Demo) kijelző kikapcsolásának módjáról a 43. oldalon olvashat.

Tartalomjegyzék

Biztonsági megjegyzések	7
Megjegyzések az elhelyezéshez	7
Szerzői jogok	8
Lejátszható lemezek, és az útmutatóban használt szimbólumok	9
A kezelőszervek elhelyezkedése és funkciója	10
Fejegység	10
Az RM-X170 távvezérlő	12

Kezdeti lépések

A memória törlése	14
A kezdeti beállítások elvégzése	14
A távvezérlő előkészítése	14

Alapműveletek

Rádióhallgatás	15
Lemezek lejátszása	17

Haladó műveletek — rádió

Állomások tárolása és vétele	21
Önműködő tárolás — BTM	21
Kézi tárolás	21
A tárolt rádióállomások kiválasztása	21
RDS	21
Áttekintés	21
Az AF és a TA funkció használata	22
A műsortípus (PTY) kiválasztása	22
A pontos idő (CT) beállítása	22

Haladó műveletek — lemezek

PBC funkciók használata — lejátszásvezérlés	23
A hangbeállítások módosítása	23
A műsor nyelvének, a hang formátumának kiválasztása	23
A hangcsatorna kiválasztása	24
A hangkimenet jelszintjének beállítása — Dolby D jelszint	24
Lemezek zárolása — szülői felügyelet	24
A szülői felügyelet bekapcsolása	24
A terület és a film korlátozási szintjének beállítása	25
Ismételt és véletlen sorrendű lejátszás	25
Közvetlen keresés	26

Az USB-eszköz használata

Lejátszás USB-eszközről	27
Ismételt és véletlen sorrendű lejátszás	27
A hangulatának megfelelő zene hallgatása — SensMe™	28
A SensMe™ funkció használata előtt	28
A „SensMe™ Setup” és „Content Transfer” telepítése a számítógépre	28
USB-eszköz regisztrálása a „SensMe™ Setup” használatával	29
Műsorszámok átmásolása az USB-eszközre a „Content Transfer” használatával	29
Egy csatorna műsorszámainak lejátszása — SensMe™ csatornák	29
A hangulat térképen lévő műsorszámok lejátszása — SensMe™ hangulat	31

Az iPod használata

Lejátszás iPodról	32
A lejátszási mód beállítása	32
Ismételt és véletlen sorrendű lejátszás.	33
iPod közvetlen vezérlése — utas vezérlés	33

Hasznos funkciók

Műsorszámok, képek, videofájlok listázása — lista	34
Műsorszám, kép, videofájl kiválasztása . . .	34
A fájl típus kiválasztása	34
Műsorszámok keresése műsorszám-részlet hallgatásával — ZAPPIN™	34
Vezérlés kézmozdulatokkal	35

Hangbeállítás

A hangminőség beállítása — EQ7	35
A hangszínszabályzó beállítása — EQ7 Tune.	35
A különböző hangjellemzők beállítása	36
A hangzás beállítása a hallgatási helyzethez — intelligens idő illesztés	36
A hallgatási helyzet pontos beállítása — az intelligens idő illesztés finomhangolása	36
Hangsugárzó elrendezés és hangerő beállítás	37
Látványlagos középső hangsugárzó létrehozása — CSO.	37
A hátsó hangsugárzók használata mélysugárzóként — RBE	37
A hangsugárzók hangerejének beállítása . .	37

Monitor beállítás

Érintőképernyő kalibrálás	38
A háttérkép beállítása	38
A képminőség kiválasztása — Picture EQ	38
A képminőség testre szabása	38
A képarány kiválasztása	39

Beállítások

Alapbeállítás műveletek	39
Általános beállítások	40
Hangbeállítások	42
Képbeállítások	43
DVD és egyéb lejátszási beállítások	44
A biztonsági kód beállítása	47
Az óra beállítása	47

Külső készülék használata

Külső audio-, videoeszköz	47
Tolatókamera	48
A tolatókamera beállításai	48

folytatás a következő oldalon →

További információk

Óvintézkedések	49
Megjegyzések az LCD-képernyőről	49
Megjegyzések a lemezekről	49
Az MP3, WMA, AAC, JPEG, DivX [®] , MPEG-4 fájlok lejátszási sorrendje	50
Az MP3 fájlokról	50
A WMA fájlokról	50
Az AAC fájlokról	50
A JPEG fájlokról	50
A DivX videóról	50
A DivX Video-on-Demand-ről	51
Az MPEG-4 fájlokról	51
Az iPodról	51
Karbantartás	51
A készülék kiszerezése	52
Minőségtanúsítás	52
Hibaelhárítás	53
Hibakijelzések, üzenetek	56
Nyelvkód lista, területkód lista	57
Tárgymutató	58

Támogatási honlap

Ha bármilyen kérdése lenne, vagy a legfrissebb terméktámogatási információkat szeretné elolvasni, keresse fel az alábbi honlapot:

<http://support.sony-europe.com/>

Friss információkat olvashat a kompatibilis digitális audiókészülékek típusairól és gyártóiról.

Biztonsági megjegyzések

- Tartsa be a helyi közlekedési szabályokat, törvényeket és előírásokat.
- Vezetés közben
 - Ne nézze vagy működtesse a készüléket, mert elterelheti a figyelmét és balesetet okozhat. A készülék nézéséhez vagy működtetéséhez parkoljon le biztonságos helyen.
 - Ne végezzen beállítást és ne használjon olyan funkciókat, amelyek elterelhetik a figyelmét az útról.
 - **Tolatáskor nézzen hátra és figyelje megfelelően a környezetet, akkor is, ha a tolatókamera csatlakoztatva van. Ne hagyatkozzon kizárólag a tolatókamerára.**
- A készülék működtetésekor
 - Ne helyezze a kezét, ujját vagy idegen anyagot a működő készülékbe, mert sérülést vagy a készülék meghibásodását okozhatja.
 - Tartsa távol az apró alkatrészeket a gyermekektől.
 - Ne felejtse el bekötni a biztonsági övet a jármű hirtelen mozdulatai esetén bekövetkező balesetek megelőzése érdekében.

Balesetmegelőzés

A kép csak akkor jelenik meg, ha leparkolt a járművel és behúzza a kéziféket.
Ha a jármű videolejátszás közben mozogni kezd, a kép önműködően a háttérképre vált az alábbi figyelmeztetés megjelenítése után.

„Video blocked for your safety.”

(A videolejátszás az Ön biztonsága érdekében blokkolva.)

A REAR VIDEO OUT aljzathoz csatlakoztatott képernyő bekapcsolva marad, amikor a jármű mozgásban van.

A kijelzőn megjelenő kép átvált a háttérképre, de a hang továbbra is hallható.

Ne működtesse a készüléket és ne nézze a képernyőt vezetés közben.

Megjegyzések az elhelyezéshez

- Javasoljuk, hogy szakképzett szerelővel vagy szakszervizzel szereltesse be a készüléket.
 - Ha saját maga próbálja beszerelni a készüléket, olvassa el a mellékelt telepítési és csatlakoztatási útmutatót és megfelelően szerelje be a készüléket.
 - Nem megfelelő beszerelés esetén az akkumulátor lemerülhet vagy rövidzárlat alakulhat ki.
- Ha a készülék nem működik megfelelően, először ellenőrizze a csatlakozásokat a mellékelt beszerelési és csatlakoztatási útmutató alapján. Ha minden rendben van, ellenőrizze a biztosítékokat.
- Védje a készüléket a sérüléstől.
 - Ne tegye ki a készülék felületét vegyi anyagok, például hajlakk, rovarirtó stb. hatásának.
 - Ne hagyjon gumi vagy műanyag tárgyat hosszabb ideig a készüléken, mert a készülék felülete tönkremehet vagy alakváltozást szenvedhet.
- A beszereléskor megfelelően rögzítse a készüléket.
- A beszereléskor ügyeljen, hogy kapcsolja ki a gyújtáskapcsolót. A készülék beszerelt gyújtáskapcsolóval történő beszerelése az akkumulátor lemerülését vagy rövidzárlatot okozhat.
- A beszereléskor ügyeljen, hogy ne sértse meg a jármű alkatrészeit, például csöveket, üzemanyagtartályt vagy a vezetékeket a fúróval, mert tüzet vagy balesetet okozhat.

Szerzői jogok

Ez a készülék olyan másolásvédelmi technológiával van ellátva, amely az Egyesült Államok szabadalmi oltalma alatt áll, illetve egyéb szellemi tulajdont képez. Ezt a másolásvédelmi technológiát csak a Macrovision engedélyével és kizárólag otthoni vagy kisebb csoportos szórakoztatási célokra szabad felhasználni, hacsak a Macrovision másképpen nem rendelkezik. Feltörése és visszafejtése tilos.

 **DOLBY DIGITAL** A készülék gyártása a Dolby Laboratories engedélyével történt. A „Dolby” és a dupla D szimbólum a Dolby Laboratories hivatalos védjegye.



A Microsoft, Windows, Windows Vista, és Windows Media a Microsoft Corporation védjegyei, illetve bejegyzett védjegyei az Egyesült

Államokban és/vagy egyéb országokban.

A „DVD VIDEO”, „DVD-R”, „DVD-RW”, „DVD+R” és „DVD+RW” védjegyek.



A DivX[®], DivX Certified[®] és a hozzá tartozó logók a DivX, Inc. bejegyzett védjegyei.

A ZAPPIN a Sony Corporation védjegye.



A 12 TONE ANALYSIS és logója a Sony Corporation védjegye.



A „WALKMAN” és a „WALKMAN” logo a Sony Corporation bejegyzett védjegyei.



A SensMe és a SensMe logo Sony Ericsson Mobile Communications AB védjegyei vagy bejegyzett védjegyei.



A zenefelismerési technológiát és a szükséges adatokat a Gracenote[®] biztosítja. A Gracenote egy ipari szabvány a zenefelismerési technológiák területén és az ahhoz kapcsolódó tartalomszolgáltatásban. További információért látogassa meg a www.gracenote.com honlapot.

A CD-lemezekkel és zenékkel kapcsolatos adatokat a Gracenote, Inc. biztosítja, copyright © 2000–2010 Gracenote. Gracenote Software, copyright © 2000–2010 Gracenote. A termék és a szolgáltatás rendelkezik a következő egyesült államokbeli szabadalmak közül egyvel vagy többel: #5,987,525; #6,061,680; #6,154,773; #6,161,132; #6,230,192; #6,230,207; #6,240,459; #6,330,593; valamint további megszerzett, vagy folyamatban lévő szabadalmakkal. A szolgáltatás nyújtása, és/vagy a készülék gyártása az Open Globe, Inc. következő védjegye alapján történik: United States Patent 6,304,523.

A Gracenote és a CDDB a Gracenote bejegyzett védjegyei. A Gracenote logo és logotípus, valamint a „Powered by Gracenote” logo a Gracenote védjegyei.

A készülék által használt karakterkészlet felhasználását a Monotype Imaging Inc. vagy leányvállalatai engedélyezték a Sony számára.

Az iPod az Apple Inc. által az Egyesült Államokban és más országokban bejegyzett védjegy.

Az iPhone az Apple Inc. védjegye.

Az Apple, a Macintosh és az iTunes az Apple Computer Inc. bejegyzett védjegye az Egyesült Államokban és más országokban.

EZT A TERMÉKET AZ MPEG-4 MEGJELÉNÍTÉSI SZABADALOM PORTFOLIO ELŐÍRÁSAI ALAPJÁN SZEMÉLYES ÉS NEM ÜZLETI JELLEGŰ FELHASZNÁLÁSRA ENGEDÉLYEZTÜK, AZ ALÁBBI CÉLOKRA: (ii) OLYAN MPEG-4 VIDEOFELVÉTELEK DEKÓDOLÁSÁRA, MELYEKET A FELHASZNÁLÓ SZEMÉLYES VAGY NEM ÜZLETI CÉLLAL KÓDOLT, ÉS/ VAGY AMELYEK OLYAN VIDEÓFORGALMAZÓTÓL SZÁRMAZNAK, MELY ÉRVÉNYES ENGEDÉLLEL RENDELKEZIK MPEG-4 VIDEOFELVÉTELEK ELŐÁLLÍTÁSÁHOZ. AZ ENGEDÉLY SEMMILYEN MÁS CÉLÚ FELHASZNÁLÁSRA NEM TERJED KI ÉS NEM ÉRTELMEZHETŐ EKKÉPPEN. AZ ENGEDÉLY AZ MPEG LA, LLC.-TŐL SZEREZHETŐ BE. LÁSD: [HTTP://WWW.MPEGLA.COM](http://WWW.MPEGLA.COM)

Lejátszható lemezek, és az útmutatóban használt szimbólumok

Ez a készülék többféle video- és audiolemez lejátszására képes.

Az alábbi táblázat segítségével egyszerűen megállapíthatja, hogy egy adott lemeztípust támogat-e a készülék, illetve azt, hogy egy adott lemeztípus használata esetén milyen funkciókra nyílik lehetősége.

	A lemez szimbóluma az útmutatóban	Lemezformátum
VIDEO	DVD	DVD VIDEO
		DVD-R* ¹ , DVD-R DL* ¹ , DVD-RW* ¹ (Video mode, VR mode)
		DVD+R* ¹ , DVD+R DL* ¹ , DVD+RW* ¹
	VCD	Video CD (Ver. 1.0, 1.1, 2.0)
AUDIO	CD	Audio CD
		CD-ROM* ² , CD-R* ² , CD-RW* ²

*¹ Audiofájlokat is tartalmazhat.

*² Video- és képfájlokat is tartalmazhat

Megjegyzés

A „DVD” kifejezést a DVD VIDEO, DVD+RW, DVD+R és a DVD-RW, DVD-R lemezek általános gyűjtőfogalomként is használhatjuk ebben az útmutatóban.

Az alábbi táblázat összefoglalja a készülékkel lejátszható tömörítési formátumokat, azok fájltypusait.

A rendelkezésre álló funkciók választéka mindig az adott formátumtól függ, nem pedig a lemeztípustól.

A lentebb látható szimbólumok mindig az adott formátum esetében használható funkciók leírása mellett jelennek meg.

A formátum szimbóluma az útmutatóban	Fájltypus
MP3	MP3 audiofájl
WMA	WMA audiofájl
AAC	AAC audiofájl
JPEG	JPEG képfájl
DivX	DivX [®] videofájl
MPEG-4	MPEG-4 videofájl

Hasznos tanács

A tömörítési formátumokról bővebben a 50. oldalon olvashat.

Megjegyzés

A felvételi körülményektől függően előfordulhat, hogy a kompatibilis lemezeket sem lehet lejátszani ezzel a készülékkel.

Fejegység

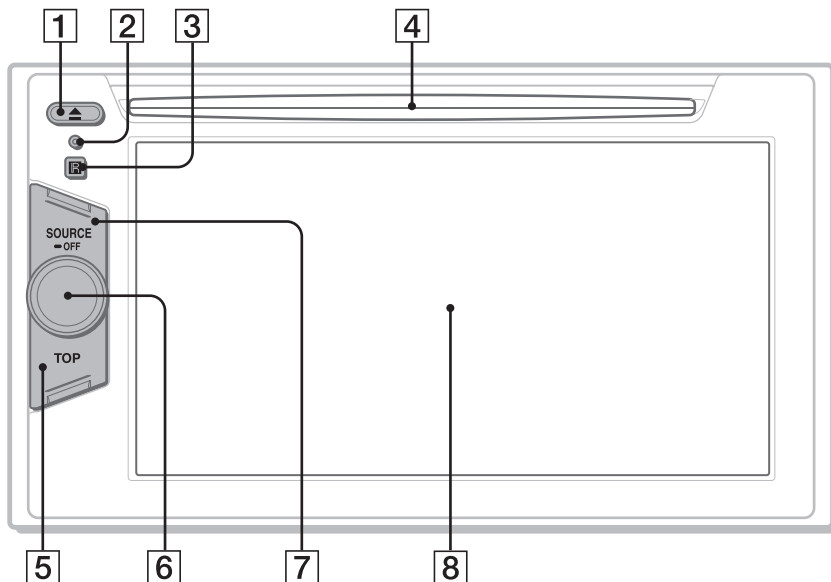

A részleteket lásd a feltüntetett oldalakon.

- 1 ▲ (lemezkiadó) gomb 17. oldal
- 2 Alaphelyzetbe állító (reset) gomb 14. oldal
- 3 Távvezérlés érzékelő
A főmenü megnyitása
- 4 Lemezbetöltő nyílás 17. oldal

5 **TOP gomb**
A főmenü megnyitása

6 **Hangerőszabályzó**

7 **SOURCE/OFF gomb**
A tápellátás bekapcsolása, a műsorforrás kiválasztása: „Tuner” (rádió), „Disc” (lemez), „AUX” (külső eszköz), „USB/iPod”, „BT Audio” (Bluetooth audio).
A készülék kikapcsolásához 1 másodpercig tartsa nyomva.
A teljes kikapcsoláshoz tartsa nyomva legalább 2 másodpercig

8 **Kijelző, érintő panel**

Képernyő kijelzések

Ha nincs kiválasztva műsorforrás

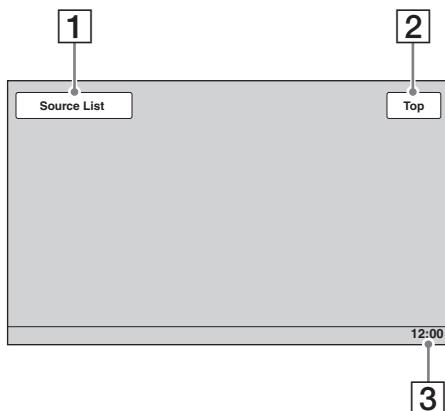

Műsorforrás lista:

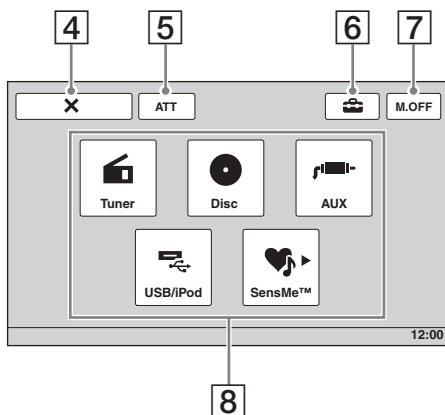

1 „Source List” gomb

A műsorforrás lista megnyitása.

2 „Top” gomb

A műsorforrások listájának megjelenítéséhez.

3 Órakijelzés 43., 47. oldal

4 X (bezárás) gomb

A menü bezárása.

5 „ATT” (némítás) gomb*

A hang némítása. A némítás kikapcsolásához érintse meg ismét.

6 🛠️ (beállítás) gomb

A beállítás menü megnyitása.

7 „M.OFF” (képernyő kikapcsolás) gomb

Nyomja meg a képernyő és a gombok háttérvilágításának kikapcsolásához. A visszakapcsoláshoz érintse meg bárhol a képernyőt.

8 Forráskiválasztó gombok

A forrás kiválasztása: „Tuner” (rádió), „Disc” (lemez), „AUX” (külső eszköz), „USB/iPod”, „SensMe™”.

* Csak akkor jelenik meg, ha egy forrás ki van választva.

Az RM-X170 távvezérlő

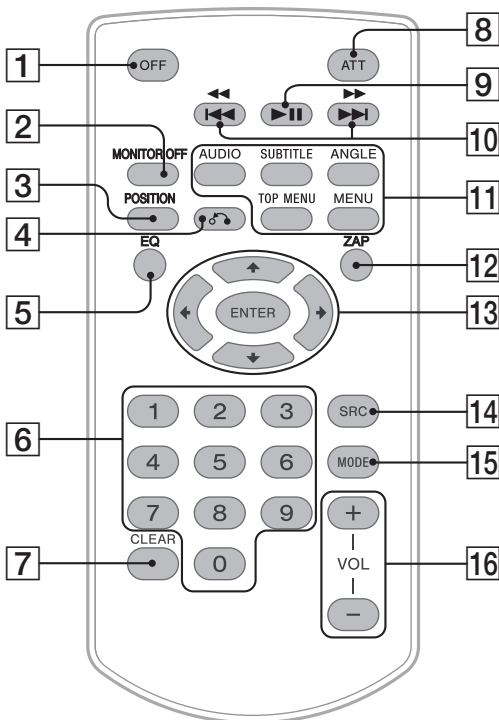

- A távvezérlő általában az audioműveletek egyszerű elvégzésére használható. A menü kezeléséhez használja az érintőképernyőt.
- A részleteket lásd a feltüntetett oldalakon.
- Használat előtt távolítsa el a szigetelőlapot (14. oldal).

1 OFF gomb

Kikapcsolás, a műsorforrás leállítása.
A teljes kikapcsoláshoz tartsa nyomva.

2 MONITOR OFF gomb

A képernyő és a gombok háttérvilágításának kikapcsolása. A visszakapcsoláshoz nyomja meg ismét.

3 POSITION gomb

A hallgatási helyzet kiválasztása („Front L” (bal első), „Front R” (jobb első), „Front” (elől), „All” (összes), „Custom” (egyéni), „OFF” (kikapcsolva)).

4 ↶ (vissza) gomb

Visszalépés az előző kijelzésre vagy a VCD*¹ menüre.

5 EQ (Equalizer) gomb

7 zenei stílusnak megfelelő hangzásbeállítási minta közül választhat („Xplod”, „Vocal”, „Edge”, „Cruise”, „Space”, „Gravity”, „Custom”, „OFF” (kikapcsolva)).

6 Számgombok 26. oldal

Rádió:

Tárolt rádióállomások behangolása.
Rádióállomások tárolásához tartsa nyomva.

Lemez, USB:

Egy tétel, fejezet vagy műsorszám keresése.

7 CLEAR gomb

A beírt szám törlése.

8 ATT (némitás) gomb

A hang némitása. A némitás kikapcsolásához nyomja meg újból.

9 ►II (lejátszás, szünet) gomb

10 **◀◀◀/▶▶▶▶▶ gombok**

Rádió:

Rádióállomások behangolása (gombnyomás).

Rádióállomások kézi keresése (nyomva tartás).

Lemez*2/USB:

Fejezet, műsorszám, jelenet vagy fájl átugrása (gombnyomás).

Keresés vissza vagy előre videolejátszáskor (rövid nyomva tartás).

Keresés vissza vagy előre a műsorszámban (nyomva tartás).

*1 A PBC lejátszásvezérlés használatával.

*2 A lemeztípustól függően a művelet eltérhet (19. oldal).

*3 Két külső eszköz használata esetén.

Megjegyzés

Ha a készüléket kikapcsolja, és a kijelzőről eltűnik minden kijelzés, a távvezérlővel csak akkor lehet működtetni a készüléket, ha előbb bekapcsolja a rendszert a **(SOURCE/OFF)** gombbal, vagy egy lemez behelyezésével aktiválja azt.

11 **DVD-lejátszás beállítás gombok**

(AUDIO):

A hang nyelvének, formátumának módosítása.

(VCD, CD, MP3, WMA, AAC, MPEG-4 esetén a hangcsatorna módosítása.)

(SUBTITLE):

A felirat nyelvének módosítása.

(ANGLE):

A kameraállítás módosítása.

(TOP MENU):

A DVD főmenüjének megnyitása.

(MENU):

A lemezmenü megnyitása.

12 **ZAP gomb**

Belépés ZAPPIN™ módba.

13 **←/↑/↓/→ (kurzor)/ENTER gombok**

17. oldal

A DVD menü vezérlése.

14 **SRC (forrás) gomb**

Bekapcsolás, a hangforrás módosítása:

„Tuner” (rádió), „Disc” (lemez), „AUX” (külső eszköz), „USB/ iPod”.

15 **MODE gomb**

A rádiós hullámsáv (FM/MW/LW), a külső eszköz (AUX1, AUX2)*3 kiválasztása.

16 **VOL (hangerő) +/- gombok**

Kezdeti lépések

A memória törlése

A készülék első üzembe helyezése előtt, a jármű akkumulátor cseréje után, vagy a csatlakoztatások megváltoztatását követően a memóriát törölni kell.

Egy hegyes eszközzel (pl. golyóstollal) nyomja meg a RESET gombot (10. oldal).

Megjegyzés

A RESET gomb megnyomásakor az órábeállítás és egyéb tárolt információk törlődnek.

A kezdeti beállítások elvégzése

A memória törlése után megjelenik a kezdeti beállítások képernyő.

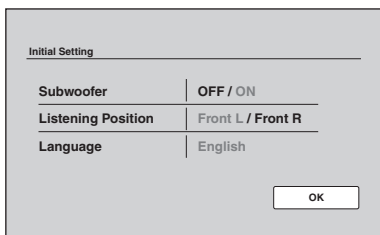

1 Érintse meg a „Subwoofer” gombot a mélysugárzó csatlakoztatási állapotának beállításához.

Ha csatlakoztatott mélysugárzót, válassza az „ON”, ha nem csatlakoztatott, az „OFF” opciót.

2 Érintse meg a „Listening Position” gombot a hallgatási helyzet beállításához.

Válassza a „Front L” opciót, ha a hallgatási helyzet bal első vagy a „Front R” opciót, ha jobb első.

3 Érintse meg a „Language” gombot a kijelző nyelvének beállításához.

Érintse meg többször, amíg a kívánt nyelv (angol, spanyol, orosz) megjelenik.

4 Érintse meg az „OK” gombot.

A beállítás megtörtént.

Ezek a beállítások később is elvégezhető a beállítás menüben.

- A mélysugárzó csatlakoztatási állapotának részleteit lásd az 42. oldalon.
- A hallgatási helyzet beállításának részleteit lásd „A hangzás beállítása a hallgatási helyzethez — intelligens idő illesztés” szakaszban (36. oldal).

- A képernyő nyelvének beállításának részleteit lásd az 40. oldalon.

A távvezérlő előkészítése

A távvezérlő első használata előtt távolítsa el a szigetelő lapot.



1

Érintse meg a „Source List”, majd a „Tuner” gombot.

Megjelenik a rádióvetél képernyő.

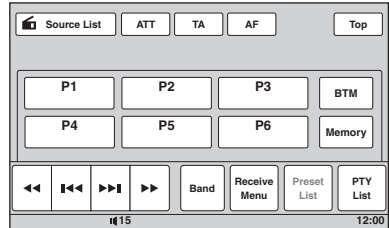

2

Érintse meg a „Band” gombot.

Megjelenik a hullámsávok listája.

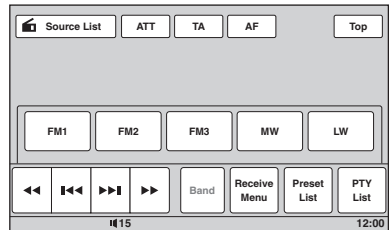

3

Érintse meg a kívánt hullámsávot („FM1”, „FM2”, „FM3”, „MW” vagy „LW”).

Érintse meg a „Band” gombot a hullámsáv lista bezárásához.

4

Végezze el a hangolást.

Önműködő hangolás

Érintse meg a <<</>>> gombot.

A keresés megáll, amikor a készülék megtalál egy állomást. Ismétlje ezt az eljárást a kívánt rádióállomás vételéig.

Kézi hangolás

Érintse meg többször a <<</>>> gombot a kívánt frekvencia behangolásáig.

Frekvenciák folyamatos ugrásához érintse meg és tartsa nyomva a <<</>>> gombot.

folytatás a következő oldalon

A rádióvétel kezelőszervei

Érintse meg a kijelzőt, ha a rádióvétel kezelőszervei nem láthatók.

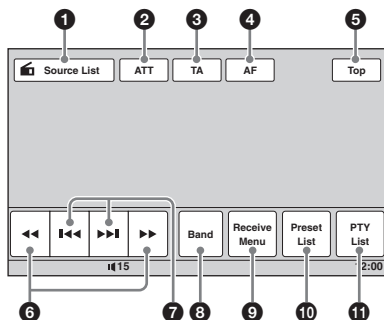

Szám Gomb	Művelet
1	„Source List” A forráslista megnyitása (11. oldal).
2	„ATT” A hang némítása. A kikapcsoláshoz érintse meg ismét.
3	„TA” Az RDS TA funkciójának beállítása (22. oldal).
4	„AF” Az RDS AF funkciójának beállítása (22. oldal).
5	„Top” A főmenü megnyitása (11. oldal).
6	◀/▶ Kézi hangolás. Tartsa megérintve a frekvencia folyamatos léptetéséhez.
7	◀◀/▶▶ Önműködő hangolás.
8	„Band” A hullámsáv lista megnyitása és a hullámsáv módosítása.
9	„Receive Menu” Az alábbiakat tartalmazó rádióvétel menü megnyitása. <ul style="list-style-type: none"> • „Mono”: érintse meg a mono vételi mód bekapcsoláshoz, ha az FM vétel gyenge. A sztereó vétel visszakapcsolásához válassza az „OFF” opciót. • „Local”: érintse meg, ha csak az erősebb jellel rendelkező rádióállomásokat kívánja behangolni. Normál állomások behangolásához válassza az „OFF” opciót. • „Regional” (22. oldal).
10	„Preset List” A tárolt rádióállomások kilistázása vagy rádióállomások tárolása (21. oldal).
11	„PTY List” A PTY lista megnyitása (22. oldal).

Jelzések rádióvétel közben

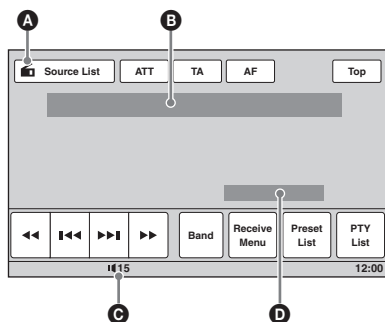

- A A jelenlegi forrás ikonja,*1,
- B Hullámsáv szám, memóriahely szám*2, frekvencia*3, állapot,
- C Hangerő*4,
- D Beállítási állapot (CSO, EQ7, RBE).

*1 Csak akkor jelenik meg, amikor a kezelőszervek láthatók.

*2 Csak a memóriában tárolt rádióállomás vételakor jelenik meg.

*3 RDS rádióállomás vétele esetén a műsorszolgáltató neve jelenik meg. A részleteket lásd az „RDS” szakaszban (21. oldal).

*4 Az ATT bekapcsolásakor a  jelenik meg.

Lemezek lejátszása

A lemeztől függően egyes funkciók működése korlátozott vagy a megszokottól eltérő lehet. Olvassa el a lemezhez mellékelt tájékoztatót.

1 Helyezze be a lemezt (címkés oldalával felfelé).

A lejátszás önműködően megkezdődik.

A DVD menü megjelenésekor.

Érintse meg közvetlenül a DVD menü menüpontját.

Használhatja a menü vezérlőpanelt is, amely a képernyő menüponton kívüli részének megérintésével jeleníthető meg. Érintse meg a ◀/▶/▶ gombokat a kurzor mozgatásához, majd az „Enter” gombot a jóváhagyáshoz.

Ha a menü vezérlőpanel nem jelenik meg a képernyő megérintésekor, használja a távvezérlőt.

A DVD menüről

A DVD-lemez több főműsort (zenei anyagot vagy filmet) is tartalmazhat, melyeket „tételeknek” nevezünk. Ha a DVD több tételt tartalmaz, a DVD-főmenü segítségével kiválaszthatja a lejátszani kívánt tételt. A legtöbb DVD esetében kiválasztható a főműsor és a szinkronfelirat nyelve. Ehhez használja a DVD-menüt.

Ha a lemez JPEG fájlokat tartalmaz

A diavetítés önműködően megkezdődik.

A lejátszás leállítása

Tartsa nyomva 1 másodpercig a  gombot.

Megjegyzés

A készülék nem támogatja a DTS-formátumú lemezeket. DTS-formátum esetén a lejátszott hang nem hallható.

A lemez kivétele

Nyomja meg a fejezősík gombot.

folytatás a következő oldalon

Lejátszásvezérlés

Ha a lejátszás kezelőszervei nem láthatók, érintse meg a képernyőt.

Minden lemez és formátum esetén

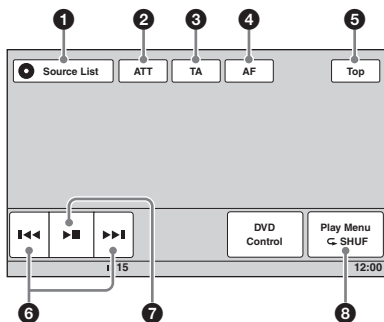

DVD

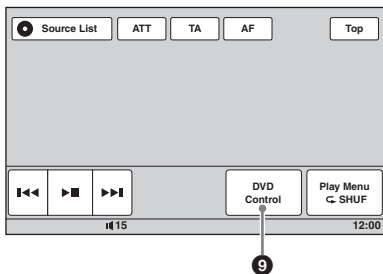

VCD

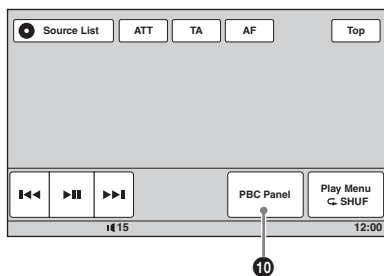

JPEG DivX MPEG-4

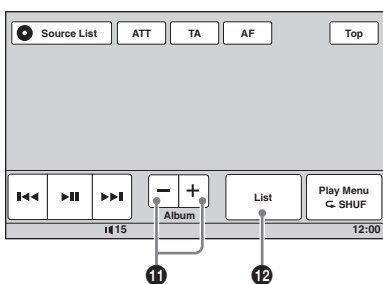

C D

MP3

WMA

AAC

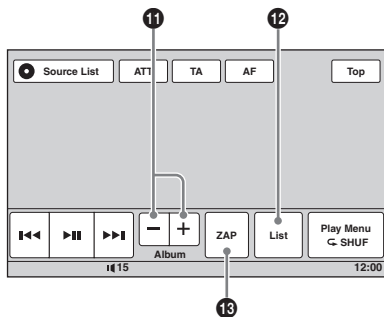

Szám	Gomb	Művelet
	„Source List”	A forráslista megnyitása (11. oldal).
	„ATT”	A hang némítása. A némítás kikapcsolásához érintse meg ismét.
	„TA”	Az RDS TA funkciójának beállítása (22. oldal).
	„AF”	Az RDS AF funkciójának beállítása (22. oldal).
18	„Top”	Műsorforrás listájának megnyitása (11. oldal).

Szám	Gomb	Művelet
		<p>Fejezet, műsorszám, jelenet, kép, fájl átugrása.</p> <p>Érintse meg, és rövid ideig tartsa megérintve. Gyorskereséshez vissza vagy előre a videoban, majd nyomja meg többször a sebesség kiválasztásához (× 2 × 12 × 120 × 2...).^{*1} A gyorskeresésből kilépéshez érintse meg a gombot.</p> <p>Tartsa megérintve az audio műsorszámokban gyorskereséshez vissza vagy előre.</p> <p>Szünet üzemmódban érintse meg és tartsa megérintve a gombot a video lassított lejátszásához. A normál lejátszási sebességhez érintse meg ismét.</p>
		Lejátszás szüneteltetése, vagy a lejátszás folytatása szünet után.
	„Play Menu”	<p>A következőket tartalmazó lejátszás menü megnyitása.</p> <ul style="list-style-type: none"> • „Repeat”/„Shuffle” (25. oldal) • „Dolby D Level” (csak DVD VIDEO lejátszáskor) (24. oldal) • „Stereo” (csak VCD, CD, MP3, WMA, AAC lejátszáskor) (24. oldal) • „Image Turn” (csak JPEG lejátszáskor): érintse meg egy kép balra vagy jobbra elforgatásához. • „Audio” (csak DivX, MPEG-4 lejátszáskor) (23., 24. oldal) • „Subtitle” (csak DivX lejátszás esetén): érintse meg többször a felirat kikapcsolásához vagy a felirat nyelvének kiválasztásához.^{*2 *3}
	„DVD Control”	<p>A következőket tartalmazó DVD vezérlőmenüt.</p> <ul style="list-style-type: none"> • „Audio”: érintse meg többször az audio nyelv, formátum kiválasztásához. (23. oldal)^{*2} • „Subtitle”: érintse meg többször a felirat kikapcsolásához vagy a felirat nyelvének kiválasztásához.^{*2 *3} • „Angle”: érintse meg többször a kameraállás kiválasztásához.^{*2} • „Top Menu”: érintse meg a DVD főmenü megnyitásához.^{*2} • „Menu”: érintse meg a lemezmenü megnyitásához.^{*2}
	„PBC Panel”	A PBC menü vezérlőpanel menüjének megjelenítéséhez. (23. oldal)
	„Album” -/+	Egy MP3, WMA, AAC, JPEG, DivX, MPEG-4 album (mappa) átugrása.
	„List”	A műsorszámok, képek vagy videofájlok listájának megjelenítése (34. oldal).
	„ZAP”	Belépés ZAPPIN módba (34. oldal).

^{*1} A sebesség a formátumtól vagy a felvételi módtól függ.

^{*2} A lemeztől függően elképzelhető, hogy nem elérhető.

^{*3} A 4 számjegy bekérésekor adja meg a kívánt nyelv kódját (57. oldal).

Megjegyzés

Ha a lemezen többféle fájltypus található, csak a kiválasztott fájltypust (audio, mozgókép, kép) játssza le a készülék. A fájltypus kiválasztásának részleteit lásd „A fájltypus kiválasztása” szakaszban (34. oldal).

Megjegyzések a JPEG lejátszásról

- Nagyméretű kép elforgatása hosszabb időt vehet igénybe.
- Progresszív JPEG fájlok nem jeleníthetők meg.

Kijelzések lejátszás közben

Érintse meg a képernyőt a kijelzések megjelenítéséhez.

Audiolemezek esetén egyes kijelzések lejátszás közben mindig láthatók.

DVD **VCD** **JPEG** **DivX** **MPEG-4**

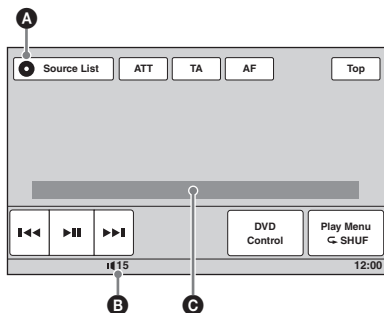

C D **MP3** **WMA** **AAC**

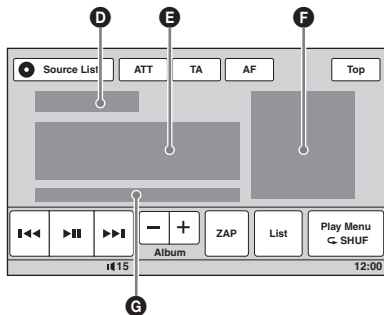

A A jelenlegi forrás ikonja

B Hangerő*¹

C Formátum, lejátszási állapot, eltelt lejátszási idő*², fejezet, tétel, album (mappa, műsorszám szám)*³*⁴, audioformátum*⁵, beállítási állapot (CSO, EQ7, RBE)

D Lejátszási állapot, eltelt lejátszási idő*²

E Műsorszám név, albumnév, előadó név

F Az album borító megjelenítése*⁶

G Formátum, műsorszám szám, albszám*⁷, beállítási állapot (CSO, EQ7, RBE)

*¹ Az ATT bekapcsolásakor a  jelenik meg.

*² JPEG vagy PBC funkciókkal rendelkező VCD lejátszásakor nem jelenik meg a kijelzés.

*³ A kijelzések a lemeztől, formátumtól függően eltérőek.

*⁴ PBC funkciókkal rendelkező VCD lejátszásakor (25. oldal) nem jelenik meg a kijelzés.

*⁵ Csak DVD, DivX esetén.

*⁶ A javasolt méret a 240 × 240–960 × 960 képpont tartományban van.

*⁷ Csak MP3, WMA, AAC esetén.

Állomások tárolása és vétele

Figyelem!

Vezetés közben, a balesetek megelőzése érdekében használja a BTM hangolási üzemmódot.

Önműködő tárolás — BTM

1 Érintse meg a „Source List”, majd a „Tuner” gombot.

A hullámsáv módosításához érintse meg a „Band” gombot, majd válassza ki a kívánt hullámsávot („FM1”, „FM2”, „FM3”, „MW” vagy „LW”).

2 Érintse meg a „Preset List”, majd a „BTM” gombot.

A készülék a frekvenciaérték sorrendjében tárolja az állomásokat memóriahely listában („P1”–„P6”).

A tárolás befejezését hangjelzés jelzi.

Kézi tárolás

1 A tárolni kívánt állomás hallgatása közben érintse meg a „Preset List” gombot.

2 Érintse meg a „Memory” gombot, majd a listában a számgombot („P1”–„P6”).

A képernyőn megjelenik a szám és a megerősítés kérése.

3 Érintse meg a „Yes” gombot.

Az állomás tárolása megtörtént.

Megjegyzés

Ha egy memóriahelyen tárolunk egy állomást, az adott memóriahelyen előzőleg tárolt állomás törlődik.

Hasznos tanács

Ha RDS állomást tárol, az AF/TA funkció beállítása is tárolódik (22. oldal).

Tárolt rádióállomások kiválasztása

1 Válassza ki a hullámsávot, majd érintse meg a „Preset List” gombot.

2 Érintse meg a kívánt számot („P1”–„P6”).

RDS

Áttekintés

A rádiós adatrendszer (RDS) szolgáltatással rendelkező FM rádióállomások nem hallható digitális információt sugároznak a szokásos rádióműsor mellett.

Kijelzett elemek

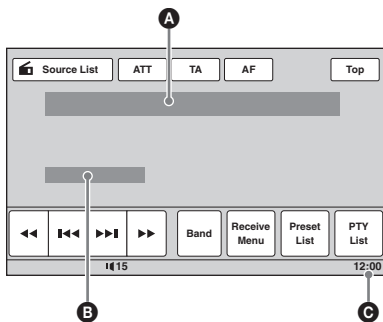

- A** Hullámsáv szám, memóriahely szám, frekvencia (műsornév), RDS adatok, TA*1
- B** Sztereó*2, RDS*3, TP*4
- C** Órajelzés

*1 Közlekedési hírek vétele közben.

*2 FM vételi üzemmódban.

*3 RDS vétel közben.

*4 Közlekedési híreket is sugárzó adók vétele közben.

RDS szolgáltatások

Ez a készülék az alábbi önműködő RDS szolgáltatásokat használja:

AF (alternatív frekvenciák)

A rádió mindig a hallgatott állomásnak az adott területen legerősebb jelű frekvenciájára hangol. Hosszú utazások közben nem kell többször kézzel újrhangolni az adott állomást, mert a készülék mindig a legerősebb jelet választja ki.

TA (közlekedési hírek)/TP (közlekedési híreket is sugárzó adók)

Az adott pillanatban elhangzó közlekedési hírekre vagy állomásokra kapcsolhat. Amikor a készülék átkapcsol a közlekedési hírekre, a pillanatnyi műsorforrás műsora megszakad.

PTY (műsörtípus)

A pillanatnyi műsor típusát jelzi. Az állomások között műsörtípus szerint is kereshet.

CT (pontos idő)

Az RDS információkkal együtt sugárzott CT adatok (idő) használata.

Megjegyzések

- Az országtól vagy területtől függően nem minden RDS funkció érhető el.
- Az RDS nem működik megfelelően, ha a jel gyenge, vagy a behangolt állomás nem sugároz RDS-jeleket.

Az AF és a TA funkció használata

1 Rádióvétel vagy lejátszás közben érintse meg az „AF” vagy „TA” gombot a bekapcsoláshoz.

A bekapcsoláskor a fő szín megváltozik. A kikapcsoláshoz érintse meg ismét.

RDS állomások tárolása AF és TA beállítással

Az RDS állomásokat az AF/TA beállítással együtt is tárolhatja. Ha a BTM funkciót használja, a készülék azonos AF/TA beállításokkal tárolja az RDS állomásokat. Kézi tárolás esetén mindegyik RDS és nem-RDS állomásra külön is beállíthatja az egyes funkciókat (AF/TA).

1 Válassza ki a kívánt AF/TA beállítást, majd tárolja az állomásokat a BTM funkcióval vagy kézi hangolással.

Rendkívüli közlemények vétele

Ha az AF vagy TA funkció be van kapcsolva, a készülék önműködően átkapcsol arra az állomásra, ahol rendkívüli közlemény beolvasása történik (a pillanatnyi műsorforrás műsora megszakad).

Hasznos tanács

Ha közlekedési információk közben beállítja a hangerőt, a készülék tárolja azt a memóriában, és legközelebb a közlekedési információ azonos hangerővel lesz hallható, függetlenül az éppen beállított hangerőtől.

Regionális műsor hallgatása — Regional

Ha az AF funkció be van kapcsolva: a gyári beállítás szerint a készülék nem kapcsol át egy másik, jobban fogható regionális műsorra az adott körzetben.

Ha elhagyja a regionális műsor vételkörzetét, kapcsolja ki a regionális vételi funkciót az FM rádióvétel közben.

Érintse meg a „Receive Menu” gombot, majd válassza a „Regional” mező „OFF” beállítását.

Megjegyzés

Ez a funkció Nagy-Britanniában és néhány további országban nem használható.

Local Link funkció (csak az Egyesült Királyságban)

A funkció lehetővé teszi az egyéb, helyi rádióállomások kiválasztását, még abban az esetben is, ha azokat nem (tárolta) rendelte hozzá az egyes számgombokhoz.

1 FM vétel közben érintse meg a „Preset List” gombot, majd azt a számot („P1”–„P6”), amelyiken a helyi rádióállomást tárolta.

2 5 másodpercen belül érintse meg ismét a helyi rádióállomás számgombját. Ismételje meg a műveletet a helyi rádióállomás vételéig.

A műsortípus (PTY) kiválasztása

1 FM rádióvétel közben érintse meg a „PTY List” gombot.

Ha a rádióállomás további PTY adatokat, érintse meg a PTY gombot.

A lista görgetéséhez érintse meg a ▲▼ gombot.

2 Érintse meg a kívánt műsortípust.

A készülék megkezdi a kiválasztott típusú műsorszámot sugárzó állomás keresését.

A PTY lista bezárásához érintse meg a „PTY List” gombot.

Műsortípusok

„News” (hírek), „Current Affairs” (köztémák), „Information” (információk), „Sport” (sport), „Education” (oktatás), „Drama” (rádiójátékok), „Cultures” (kultúra), „Science” (tudomány), „Varied Speech” (egyéb), „Pop Music” (népszerű zene), „Rock Music” (rockzene), „Easy Listening” (szórakoztató zene), „Light Classics M” (közkezdvelt klasszikus zene), „Serious Classics” (komolyzene), „Other Music” (egyéb zenei műsor), „Weather & Metr” (időjárás), „Finance” (pénzügyi hírek), „Children’s Progs” (gyermekműsor), „Social Affairs” (társadalmi ügyek), „Religion” (vallás), „Phone In” (telefonos műsor), „Travel & Touring” (utazás), „Leisure & Hobby” (szórakozás), „Jazz Music” (dzsessz), „Country Music” (country zene), „National Music” (nemzeti zene), „Oldies Music” (régí slágerek), „Folk Music” (népzene), „Documentary” (dokumentum műsor)

Megjegyzés

E funkció nem működik azokban az országokban vagy régiókban, ahol a PTY információk nem állnak rendelkezésre.

A pontos idő (CT) beállítása

1 Válassza a „CT” opció „ON” beállítását (40. oldal).

Megjegyzések

- Előfordulhat, hogy a CT funkció akkor sem működik, ha éppen RDS állomást hallgat.
- Lehet némi eltérés a valós, és a CT funkció által beállított idő között.



PBC funkciók használata — lejátszásvezérlés

VCD

A PBC menü interaktív módon segít a vezérlésben, ha PBC kompatibilis VCD-lemezt játszik le.

- 1 **Indítsa el a PBC rendszerű VCD-lemez lejátszását.**
Megjelenik a PBC menü.
- 2 **Érintse meg a „PBC Panel” gombot.**
Megjelenik a menü vezérlőpanel.
- 3 **Érintse meg a számgombokat a kívánt elem kiválasztásához, majd az „Enter” gombot.**
- 4 **Az interaktív vezérléshez kövesse a menüben található utasításokat.**
Az előző kijelzéshez a  gombbal térhet vissza.
A kezelőszervek elrejtéséhez érintse meg a „Close” gombot.

Lejátszás PBC funkció nélkül

- 1 **Amikor a készülék ki van kapcsolva, érintse meg a „Source List”, majd a  gombot.**
- 2 **Érintse meg a „Visual” gombot.**
Megjelenik a képbeállító menü.
- 3 **Érintse meg a / gombokat a görgetéshez, majd a „Video CD PBC” opciót az „OFF” kiválasztásához.**
- 4 **Indítsa el a VCD lejátszását.**
A lejátszás közben nem jelenik meg a PBC menü.

Megjegyzések

- A menü elemei és a műveletek a lemeztől függően eltérhetnek.
- PBC lejátszás közben a műsorszám sorszáma, a lejátszás ideje stb. nem jelenik meg lejátszás képernyőn.
- PBC funkciók nélküli lejátszás közben a lejátszásfolytatás nem használható.

A hangbeállítások módosítása

Megjegyzés

A készülék nem támogatja a DTS-formátumú lemezeket. DTS-formátum esetén a lejátszott hang nem hallható.

A műsor nyelvének, a hang formátumának kiválasztása

DVD

DivX

Ha a DVD-lemez többnyelvű felvételt tartalmaz, választhat a rendelkezésre álló nyelvek közül. Ha többféle hangformátumot (pl. Dolby Digital) tartalmazó DVD-, DivX-lemezt játszik le, kiválaszthatja a kívánt formátumot.

DVD esetén

- 1 **Lejátszás közben érintse meg a „DVD Control” gombot.**
- 2 **Érintse meg többször az „Audio” gombot a kívánt hangnyelv, hangformátum kiválasztásához.**

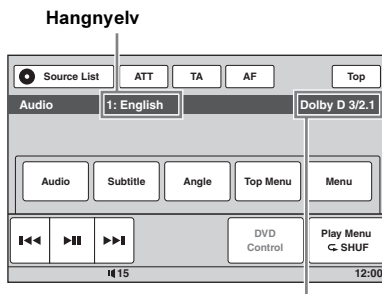

Hangformátum, csatorna számok*

Kiválaszthatja a műsor nyelvét (a lemezen rendelkezésre álló nyelvek közül). Ha 4 számjegyű kód jelenik meg, a nyelv kiválasztása a megfelelő kód beírásával történik (57. oldal).
Ha egy nyelv többször szerepel, a műsört az adott nyelven többféle hangformátummal vették fel a lemezre.

* A hangformátum neve és a csatornaszámok a következőknek megfelelően jelennek meg.
Példa: Dolby Digital 5.1-csatormás

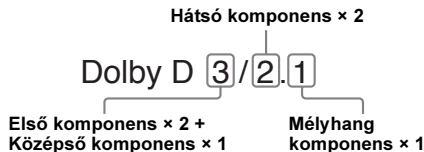

A DVD vezérlőmenü bezárásához érintse meg a „DVD Control” gombot.

DivX esetén

- 1 **Lejátszás közben érintse meg a „Play Menu”, majd az „Audio” gombot többször, a kívánt audioformátum megjelenéséig.**

A lejátszás menü bezárásához érintse meg a „Play Menu” gombot.

A hangcsatorna kiválasztása

VCD

C D

MP3

WMA

AAAC

MPEG-4

VCD, CD, MP3, WMA, AAC, MPEG-4 lejátszása közben kiválaszthatja, hogy a jobb vagy a bal csatorna műsorát kívánja-e a két első hangsugárzón keresztül meghallgatni. Az alábbi lehetőségek közül választhat.

„**2-Ch**”: normál sztereó hang (alapbeállítás)

„**L-Ch**”: bal csatorna (mono)

„**R-Ch**”: jobb csatorna (mono)

VCD, CD, MP3, WMA, AAC esetén

1 Lejátszás közben érintse meg a „Play Menu”, majd a „Stereo” gombot többször, a kívánt hangcsatorna megjelenéséig.

MPEG-4 esetén

1 Lejátszás közben érintse meg a „Play Menu”, majd az „Audio” gombot többször, a kívánt hangcsatorna megjelenéséig.

A lejátszás menü bezárásához érintse meg a „Play Menu” gombot.

Megjegyzés

Lehetnek olyan lemezek, melyeknél a hangbeállítások nem módosíthatók.

Hasznos tanács

A művelet a távvezérlővel (az **AUDIO** többszöri megnyomásával) szintén elvégezhető.

A hangkimenet jelszintjének beállítása

— **Dolby D jelszint** **DVD**

Módosíthatja a Dolby Digital formátum kimeneti jelszintjét annak érdekében, hogy csökkentse a hangerőkülönbséget a lemez és műsorforrás között.

1 Lejátszás közben érintse meg a „Play Menu” gombot.

2 Érintse meg az „Adjust” mezőt az „ON” beállításához.

3 Érintse meg többször a **-/+** gombot a kimenő jelszint beállításához.

A kimenő jelszint a -10 és +10 tartományban állítható be, egyes lépésekben.

A lejátszás menü bezárásához érintse meg a „Play Menu” gombot.

Lemezek zárolása — szülői felügyelet

DVD *

* Kivéve a VR-formátumú DVD-R, DVD-R DL, DVD-RW lemezeket.

Letilthatja egy lemez lejátszását, vagy előre meghatározott szintű lejátszási korlátozást állíthat be (például a néző életkora alapján). Ha a szülői letiltással kompatibilis DVD-lemezt használ, a korlátozással ellátott jelenetek kizárásra kerülnek, vagy más jeleneteket játszik le helyettük a készülék.

A szülői felügyelet bekapcsolása

1 Amikor a készülék ki van kapcsolva, érintse meg a „Source List”, majd a  gombot.

2 Érintse meg a „Visual” gombot. Megjelenik a képbeállítás menü.

3 Érintse meg a **/** gombot a görgetéshez, majd a „DVD Parental Control” gombot. Megjelenik a jelszóbeíró képernyő.

4 A számgombok megérintésével adja meg a jelszót, majd érintse meg az „OK” gombot.

5 Az ellenőrzéshez a számgombok megérintésével adja meg újra a jelszót, majd érintse meg az „OK” gombot.

A beállítás megtörtént.

A megadott szám törléséhez érintse meg a „Clear” gombot.

Az előző kijelzésre visszatéréshez érintse meg a „Back” gombot.

A szülői felügyelet kikapcsolása

1 Kövesse a fenti 1–3. lépéseket. Megjelenik a szülői felügyelet kikapcsolásának képernyője.

2 A számgombok megérintésével adja meg az érvényes jelszót. Megjelenik a „Parental Unlocked” üzenet, és a szülői felügyelet kikapcsol.

A jelszó módosítása

Kapcsolja ki a szülői felügyeletet, majd kapcsolja be ismét, az új jelszó megadásával.

A terület és a film korlátozási szintjének beállítása

A terület és a film korlátár értékének függvényében beállíthatja a korlátozási szintet.

1 Amikor a készülék ki van kapcsolva, érintse meg a „Source List”, majd a  gombot.

2 Érintse meg a „Visual” gombot.
Megjelenik a képbeállító menü.

3 Érintse meg a / gombokat a görgetéshez, majd a „DVD Parental Area” gombot.

Ha korábban már bekapcsolta a szülői felügyelet funkciót, megjelenik a jelszóbeviteli képernyő.

A beállítás megváltoztatásához adja meg a jelszót.

Megjelennek a választható opciók.

4 Érintse meg a kívánt területet a film besorolásának elfogadásához.

Az „Other” kiválasztásakor adja meg a területkódot a 57. oldalon található „Választható nyelvek listája” szakasz alapján, a számgombokkal.

5 Érintse meg a „DVD Parental Rating” gombot.

Megjelennek a beállítások.

Az alacsonyabb szám szigorúbb korlátozási szintet jelent.

6 Érintse meg a kívánt besorolást.

A beállítás megtörtént.

Az előző kijelzésre visszatéréshez érintse meg a „Back” gombot.

Ismételt és véletlen sorrendű lejátszás



1 Lejátszás közben érintse meg a „Play Menu” gombot, majd a „Repeat” vagy „Shuffle” mezőt, a kívánt opció megjelenéséig.

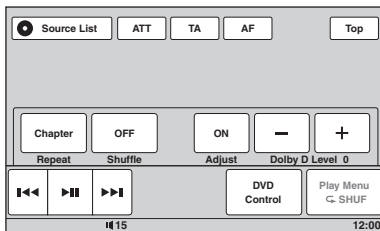

Megkezdődik az ismételt vagy véletlen sorrendű lejátszás.

A lejátszás menü bezárásához érintse meg a „Play Menu” gombot.

Az adott lemez vagy formátum függvényében az alábbi ismétlési opciók közül választhat.

Lemez, formátum	Opciók
DVD	„OFF”: visszatérés normál lejátszási módba. „Chapter”: a fejezet ismétlése. „Title”: a tétel ismétlése.
VCD *1 C D	„OFF”: visszatérés normál lejátszási módba. „Track”: a műsorszám ismétlése.
MP3 WMA AAC	„OFF”: visszatérés normál lejátszási módba. „Track”: a műsorszám ismétlése. „Album”: az album (mappa) ismétlése.
JPEG	„OFF”: visszatérés normál lejátszási módba. „Image”: a kép ismétlése. „Album”: az album ismétlése.
DivX MPEG-4	„OFF”: visszatérés normál lejátszási módba. „Movie”: a videofájl ismétlése. „Album”: az album (mappa) ismétlése.

folytatás a következő oldalon →

A lemez vagy formátum függvényében az alábbi véletlen sorrendű lejátszási opciók közül választhat.

Lemez, formátum	Opciók
DVD *2	„OFF”: visszatérés normál lejátszási módba. „Title”: a tétel fejezeteinek lejátszása véletlen sorrendben.
VCD *1 C D	„OFF”: visszatérés normál lejátszási módba. „Disc”: a lemez műsorszámainak lejátszása véletlen sorrendben.
MP3 WMA AAC JPEG DivX MPEG-4	„OFF”: visszatérés normál lejátszási módba. „Album”: az album (mappa) műsorszámainak, képeinek, videofájljainak lejátszása véletlen sorrendben.

*1 Csak 1.0/1.1 VCD verzió lejátszása vagy 2.0 VCD verzió PBC-funkciók nélküli lejátszása esetén.

*2 Kivéve a VR-formátumú DVD-R, DVD-R DL, DVD-RW lemezeket.

Közvetlen keresés



A tétel vagy fejezet számának stb. beírásával gyorsan megkeresheti a kívánt műsorrészletet.

1 Lejátszás közben a számgombokkal adja meg a tétel, műsorszám, fejezet stb. sorszámát, és nyomja meg az **(ENTER) gombot.**

A lejátszás a kiválasztott helyzettől kezdődik.

A lemez vagy formátum függvényében az alábbi keresési opciók közül választhat.

DVD: tétel vagy fejezet*1

VCD*2, CD, MP3, WMA, AAC: műsorszám

JPEG: kép

DivX, MPEG-4: fájl

*1 A keresési opciók a beállításától függhetnek.

*2 Csak PBC funkció nélküli VCD lejátszásakor érhető el.

A keresési opció beállítása (csak DVD esetén)

Beállíthatja a keresési opciót (tétel vagy fejezet) a DVD lejátszáshoz.

1 Érintse meg a „Source List”, majd a  gombot.

2 Érintse meg a „Visual” gombot.
Megjelenik a képbeállítás menü.

3 Érintse meg a / gombot a görgetéshez, majd a „DVD Direct Search” gombot a „Chapter” vagy „Title” beállításához.

A beállítás befejeződött.

Az előző kijelzéshez visszatéréshez érintse meg a „Back” gombot.

Az USB-eszköz kezelése

Az USB-eszköz kompatibilitásával kapcsolatosan látogassa meg a Sony támogatási honlapot.

Support site

<http://support.sony-europe.com/>

- MSC (háttértár) és MTP (média átviteli protokoll) típusú, az USB-szabvánnyal kompatibilis USB-eszközök használhatók.
- A megfelelő tömörítési formátumok: MP3 (.mp3), WMA (.wma), AAC (.m4a), JPEG (.jpg), DivX (.avi) és MPEG-4 (.mp4).
- Ajánlott az USB-eszközön lévő adatok mentése.

Megjegyzések

- Az USB-eszközt a motor beindítása után csatlakoztassa. Az USB-eszköztől függően meghibásodás történhet, ha a motor beindítása előtt csatlakoztatja.
- A nagyméretű fájlok lejátszásának megkezdése hosszabb időt vehet igénybe.

Lejátszás USB-eszkörről

1 Távolítsa el a fedelet az USB-csatlakozóról és csatlakoztassa az USB-eszközt az USB-csatlakozóhoz.

A lejátszás önműködően megkezdődik. Ha az USB-eszköz csatlakoztatva van, indítsa el a lejátszást, érintse meg a „Source List”, majd az „USB/iPod” opciót.

Az USB-csatlakozó elhelyezkedésének részleteit lásd a beszerelési és csatlakoztatási útmutató részben.

A kezelőszervekről és a lejátszás közben megjelenő jelzésekről

Az USB-lejátszást a lemez lejátszással azonos módon vezérelheti. A részleteket lásd a „Lejátszásvezérlés” szakaszban (18. oldal). A lejátszás közben megjelenő kijelzések részleteit lásd „A lejátszás közben megjelenő jelzések” szakaszban (20. oldal).

A lejátszás leállítása

Tartsa nyomva a **(SOURCE/OFF)** gombot 1 másodpercig.

Az USB-eszköz leválasztása

Állítsa le a lejátszást, majd válassza le. Ne válassza le a lejátszás közben, mert az USB-eszköz adatai megsérülhetnek.

Megjegyzések a használatról

- Ne használjon olyan nehéz vagy nagy USB-eszközöket, amelyek a rázkódástól leeshetnek, vagy a csatlakozásuk kilazulhat.
- Ne hagyja az USB-eszközöket a parkoló járműben, mert ez üzemzavart eredményezhet.
- A készülék nem ismeri fel az USB elosztót (hub) keresztül csatlakoztatott USB-eszközöket.

Megjegyzések a lejátszásról

- Ha az USB-eszköz többféle fájltypust tartalmaz, kizárólag a kiválasztott fájltypus (audio, video, kép) játszható le. A fájltypus kiválasztásának részleteit lásd „A fájltypus kiválasztása” szakaszban (36. oldal).
- A megjelenített kijelzések az USB-eszköztől, a felvételi formátumtól és beállításoktól függően eltérőek. A részletekért látogassa meg a támogatás oldalt.
- A megjeleníthető adatok legnagyobb számai a következők:
 - mappák (albumok): 256,
 - fájlok (műsorszámok): 2000.
- A felvett adat mennyiségétől függően időbe telhet a lejátszás megkezdése.
- Ha egy VBR (változó bitsűrűségű) MP3, WMA, AAC fájl játszik le, vagy gyorskeresést végez előre vagy hátra, az eltelt játékidő kijelzése pontatlan lehet.
- A veszteségmentes tömörítést alkalmazó fájlok lejátszása nem támogatott.

Ismételt és véletlen sorrendű lejátszás

1 Lejátszás közben érintse meg a „Play Menu” gombot, majd a „Repeat” vagy „Shuffle” mezőt többször, a kívánt opció megjelenéséig.

Az ismételt vagy véletlen sorrendű lejátszás megkezdődik.

Az ismételt lejátszás lehetőségei az alábbiak.

„**OFF**”: visszatérés a normál lejátszási módhoz.
„**Track**”, „**Image**”, „**Movie**”^{*1}: a műsorszám, kép vagy videófájl ismétlése.

„**Album**”: az album (mappa) ismétlése.

„**Drive**”^{*2}: a meghajtó ismétlése.

A véletlen sorrendű lejátszás lehetőségei az alábbiak.

„**OFF**”: visszatérés a normál lejátszási módhoz.
„**Album**”: az albumban (mappában) lévő műsorszámok, képek vagy videófájlok lejátszása véletlen sorrendben.

^{*1} A beállítások a fájltypustól függenek.

^{*2} Ha az USB-eszközök kettő vagy több meghajtót hoztak létre.

A lejátszás menü bezárásához érintse meg a „Play Menu” gombot.

A hangulatának megfelelő zene hallgatása — SensMe™

A Sony egyedülálló „SensMe™ channels” (csatornák) vagy „SensMe™ mood” (hangulat) funkciói önműködően csoportosítják az összes műsorszámot csatorna vagy hangulat alapján, és lehetővé teszik az magától értetődő zenehallgatást.

A SensMe™ funkció használata előtt

A készülék SensMe™ funkciójának használatához el kell végezni az alábbi alapbeállítási eljárást.

1 A „SensMe™ Setup” és „Content Transfer” telepítése a számítógépre.

Először telepítse a „SensMe™ Setup” és „Content Transfer” szoftvereket a mellékelt CD-ROM lemezről.

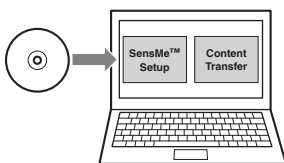

2 Az USB-eszköz regisztrálása a „SensMe™ Setup” alkalmazásával.

Csatlakoztassa az USB-eszközt a számítógéphez, és végezze el a regisztrációt a „SensMe™ Setup” alkalmazásával a készülék SensMe™ funkciójának használatához.

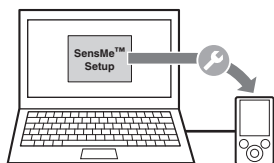

Hasznos tanács

A regisztrációt a telepítési eljárás során vagy a telepítés után egyaránt elvégezheti.

3 Műsorszámok átmásolása az USB-eszköze a „Content Transfer” alkalmazásával.

A műsorszámok csatorna vagy hangulat alapján történő csoportosításához a műsorszámok hangmintáit elemezni kell a 12 TONE ANALYSIS alkalmazásával, amit a „Content Transfer” tartalmaz.

A számítógéphez csatlakoztatott USB-eszközzel húzza a műsorszámokat a Windows Intézőből vagy iTunes-ból stb. a „Content Transfer” szoftverbe.

A műsorszámok elemzését és átvitelét egyaránt a „Content Transfer” végzi.

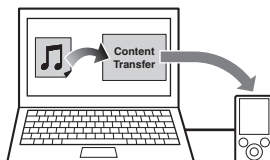

4 Az USB-eszköz csatlakoztatása és a SensMe™ funkció használata a készüléken.

Csatlakoztassa a beállított USB-eszközt. Ezután használhatja a készülék „SensMe™ channels” (csatornák) vagy „SensMe™ mood” (hangulat) funkcióját.

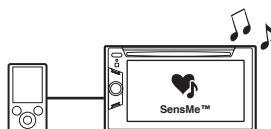

A „SensMe™ Setup” és a „Content Transfer” telepítése a számítógépre

A készülék SensMe™ funkciójának használatához a mellékelt szoftvereket („SensMe™ Setup” és „Content Transfer”) kell alkalmazni.

Telepítse a szoftvert a számítógépre a mellékelt CD-ROM lemezről.

1 Helyezze be a mellékelt CD-ROM lemezt a számítógépbe.

A telepítő varázsló önműködően elindul.

2 Kövesse a képernyőn megjelenő utasításokat a telepítés végrehajtásához.

Az USB-eszköz regisztrálása a „SensMe™ Setup” alkalmazásával

A készülék SensMe™ funkciójának használatához regisztrálni kell az USB-eszközt.

Ha a regisztrációt nem végezte el a telepítés során, kövesse az alábbi lépéseket.

- 1 **Indítsa el a „SensMe™ Setup” szoftvert a számítógépen.**
- 2 **Csatlakoztassa az USB-eszközt a számítógéphez.**
- 3 **Végezze el a regisztrációt a képernyőn megjelenő utasításokat követve.**

Hasznos tanács

Ha regisztrált, elemzett műsorszámokat tartalmazó USB-eszközt csatlakoztat, az USB-eszköz regisztrációja törölhető.

Műsorszámok átmásolása az USB-eszközre a „Content Transfer” használatával

A készülék SensMe™ funkciójának használatához a műsorszámokat elemezni kell és át kell másolni a regisztrált USB-eszközre a „Content Transfer” alkalmazásával.

- 1 **Csatlakoztassa a regisztrált USB-eszközt a számítógéphez.**
„WALKMAN” esetén MTP módban csatlakoztassa.
„WALKMAN”-tól eltérő USB-eszköz esetén MSC módban csatlakoztassa.
A „Content Transfer” önműködően elindul.
Ha üzenet jelenik meg, kövesse a képernyőn megjelenő utasításokat a végrehajtáshoz.

- 2 **Húzza a műsorszámokat a Windows Intézőből vagy iTunes-ből stb. a „Content Transfer” szoftverbe.**
Megkezdődik a műsorszámok elemzése és átvitele.

A működés részleteit lásd a „Content Transfer” súgójában.

Megjegyzés

A 12 TONE ANALYSIS által végzett műsorszám elemzés a számítógéptől függően hosszabb időt vehet igénybe.

Hasznos tanács

A „Content Transfer” használatával nem csak az audio-, hanem a videofájlok is átmásolhatók. A részleteket lásd a „Content Transfer” súgójában.

A csatorna műsorszámainak lejátszása — SensMe™ csatornák

A „SensMe™ channels” önműködően csoportosítja a műsorszámokat a hangzásuk alapján. Kiválaszthatja a hangulatának, tevékenységének stb. megfelelő csatornát.

- 1 **Csatlakoztasson egy SensMe™ funkcióhoz beállított USB-eszközt.**
- 2 **Érintse meg a „Source List”, majd a „SensMe™” gombot.**
- 3 **Érintse meg a „channels” gombot**
Megjelenik a csatornalista.

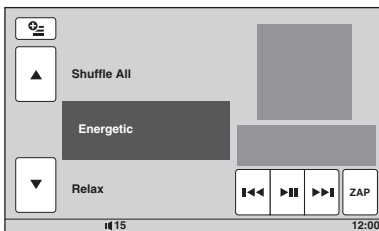

- 4 **A / megérintésével görgetheti a csatornalistát.**

Megkezdődik a jelenlegi csatorna első műsorszámának lejátszása a műsorszám leginkább dallamos vagy ritmikus szakaszával.*

* Elképzelhető, hogy ezt a szakaszt a készülék nem megfelelően érzékeli.

- 5 **Érintse meg a kívánt csatornát.**
Megkezdődik a kiválasztott csatorna műsorszámainak lejátszása.

Megjegyzések

- A műsorszámától függően elképzelhető, hogy az nem érzékelhető megfelelően vagy nem a műsorszám hangulatához megfelelő csatornába kerül a csoportosításkor.
- Ha a csatlakoztatott USB-eszköz sok műsorszámot tartalmaz, a „SensMe™ channels” elindulása hosszabb időt vehet igénybe az adatok olvasása miatt.

Hasznos tanács

A műsorszámok lejátszása véletlen sorrendben történik. A sorrend minden csatornakiválasztáskor változik.

folytatás a következő oldalon

Csatornalista

■ Ajánlott, az összes műsorszám sorrendben

„Morning” (5:00–9:59)

„Daytime” (10:00–15:59)

„Evening” (16:00–18:59)

„Night” (19:00–23:59)

„Midnight” (24:00–4:59)

Az egyes napszakokhoz javasolt műsorszámok.

A csatorna megfelelő megjelenítéséhez állítsa be az órát (47. oldal).

„Shuffle All”: az összes elemzett műsorszám lejátszása véletlen sorrendben.

■ Alap csatornák

Az összes műsorszám lejátszása zenei stílus alapján.

„Energetic”: lendületes műsorszámok.

„Relax”: nyugodt műsorszámok.

„Mellow”: megnyugtató, szomorú műsorszámok.

„Upbeat”: vidám műsorszámok, a hangulatának javításához.

„Lounge”: műsorszámok pihenéshez.

„Emotional”: népdalok.

„Dance”: ritmusos rap, rhythm-and-blues műsorszámok.

„Extreme”: erőteljes rockzenei műsorszámok.

■ Csatornák jármű vezetéshez

Vezetéshez megfelelő műsorszámok lejátszása.

„Freeway”: gyors, lendületes műsorszámok.

„Chillout Drive”: énekes, megnyugtató népdalok.

„Weekend Trip”: élvezetes, gyors és vidám műsorszámok.

„Midnight Cruise”: dzsezz vagy zongorahangot tartalmazó műsorszámok, érett hangzással.

„Party Ride”: gyors, élénk műsorszámok.

„Morning Commute”: gyors és ütemes műsorszámok.

„Goin’ Home”: pezsgő, pihentető műsorszámok.

Kezelőszervek és kijelzések „SensMe™ channels” lejátszáskor

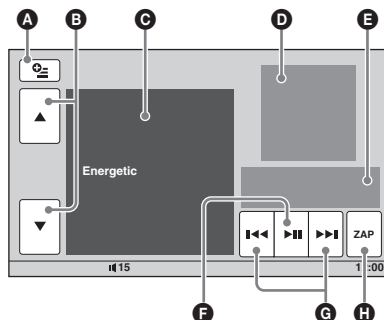

- A** A vezérlőgombok megjelenítése: „Source List”, „ATT”, „TA”, „AF”, „Top” (18. oldal).
- B** A lista görgetése és másik csatorna kiválasztása.
- C** A jelenlegi csatorna megjelenítése.
- D** Az album borító megjelenítése.*¹
- E** Az eltelet lejátszási idő, műsorszám név, előadó név megjelenítése.
- F** A lejátszás szüneteltetése vagy a lejátszás újraindítása szünet után.
- G** Egy műsorszám átugrása.
- H** Belépés ZAPPIN módba (34. oldal). A „SensMe™ channels” funkció ZAPPIN lejátszási módjában a műsorszámok legdallamosabb vagy ritmikusabb szakaszai*² kerülnek lejátszásra.

*¹ A javasolt méret a 240 × 240–960 × 960 képpont tartományban van.

*² Elképzelhető, hogy a készülék nem megfelelően érzékeli.

A hangulat térképen lévő műsorszámok lejátszása — SensMe™ hangulat

A „SensMe™ mood” (hangulat) a műsorszámokat pontszerűen osztja el egy kéttengelyes hangulat térképen, az egyes műsorszámok jellemzői alapján.

A térkép egy pontjának hangulata szerinti megérintésekor egy kör jelenik meg a megérintett pont körül, és a körben lévő műsorszámok kerülnek lejátszásra.

1 Csatlakoztasson egy SensMe™ funkcióhoz beállított USB-eszközt a készülékhez.

2 Érintse meg a „Source List”, majd a „SensMe™ mood” gombot.

3 Érintse meg a „mood” gombot.
Megjelenik a kéttengelyes térkép.

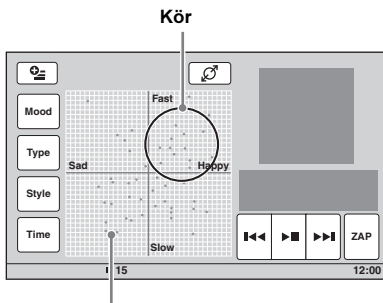

A pontok a műsorszámokat jelzik

4 Érintse meg a térkép kívánt pontját.

Megjelenik egy kör a megérintett pont körül, és megkezdődik a körön belüli műsorszámok lejátszása.

Az első műsorszám lejátszása a legdallamosabb vagy ritmikusabb szakasszal kezdődik.*

* Elképzelhető, hogy a készülék nem megfelelően érzékeli.

Megjegyzések

- A térképre csak a „Content Transfer” szoftverrel legutóbbára átmásolt 200 műsorszám kerül fel.
- A műsorszámától függően elképzelhető, hogy a készülék nem a megfelelően érzékeli vagy műsorszám hangulatának nem megfelelően helyezi el a térképen a műsorszámot.
- Ha a csatlakoztatott USB-eszköz sok műsorszámot tartalmaz, a „SensMe™ mood” elindulása hosszabb időt vehet igénybe az adatok olvasása miatt.

Hasznos tanácsok

- A hangulat térképen a jelenleg lejátszott műsorszám zöld ponttal jelenik meg.
- A műsorszámok a kör középpontjától kifelé haladva kerülnek lejátszásra.

Kezelőszervek és kijelzések a „SensMe™ mood” lejátszás közben

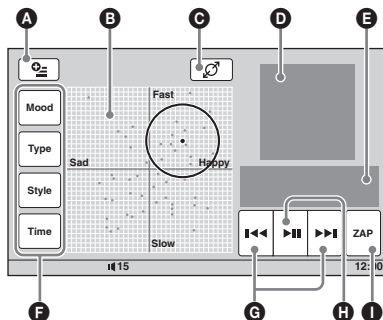

- A** A vezérlőgombok kijelzése: „Source List”, „ATT”, „TA”, „AF”, „Top” (18. oldal).
- B** A kör mozgatása és a műsorszámok átcsoportosítása.
- C** A kör méretének változtatása: kicsi, közepes, nagy.
- D** Az album borítójának megjelenítése.*1
- E** Az eltelt lejátszási idő, műsorszám név és előadó név megjelenítése.
- F** A vízszintes tengely paramétereinek módosítása.
- G** Egy műsorszám átugrása.
- H** A lejátszás szüneteltetése vagy a lejátszás folytatása szünetet után.
- I** Belépés a ZAPPIN módba (34. oldal).
A „SensMe™ mood” funkció ZAPPIN lejátszási módjában a műsorszámok legdallamosabb vagy ritmikusabb szakaszai*2 kerülnek lejátszásra.

*1 A javasolt méret a 240 × 240–960 × 960 képpont tartományban van.

*2 Elképzelhető, hogy a készülék nem megfelelően érzékeli.

A vízszintes tengely paramétereinek módosítása

A hangulattérképen módosíthatja a vízszintes tengely paramétereit. A műsorszámok a paraméterek jellemzőinek megfelelően újraelosztásra kerülnek a térképen.

Gomb	Módosult paraméterek
„Mood”	„Sad”–„Happy” (szomorú–vidám)
„Type”	„Acoustic”–„Electronic” (hangszeres–elektronikus)
„Style”	„Soft”–„Hard” (lágy–kemény)
„Time”	„Morning”–„Midnight” (reggel–éjfél)

Az iPod használata

Az iPod kompatibilitásának részleteit lásd „Az iPodról” szakaszban (51. oldal) vagy látogassa meg a támogatási honlapot.

Support site

<http://support.sony-europe.com/>

Ebben az útmutatóban az „iPod” kifejezés egy általános elnevezés az iPod és az iPhone iPod funkcióira, kivéve, ha a szöveg vagy ábra ennek ellenkezőjét hangsúlyozza.

Lejátszás iPodról

- 1 Csökkentse le a készülék hangerejét.**
- 2 Távolítsa el az USB-csatlakozó fedelét és csatlakoztassa az iPodot az USB-csatlakozóhoz.**

Javasoljuk külön megvásárolható RC-200IPV USB-csatlakozóvezeték használatát.*¹ A részleteket lásd az üzembe helyezési és csatlakoztatási útmutató részben.

Az iPod képernyőjén*² megjelenik az alábbi kijelzés, majd a lejátszás megkezdődik az utoljára lejátszott műsorszámmal.

Ha az iPod már csatlakoztatva van, a lejátszás elindításához érintse meg a „Source List”, majd az „USB/iPod” gombot.



*¹ Videolejátszásra alkalmas iPod videoinak lejátszásához az RC-200IPV alkalmazása szükséges.

*² iPod touch, iPhone vagy utoljára utas vezérléssel használt iPod csatlakoztatásakor elképzelhető, hogy nem jelenik meg.

- 3 Állítsa be a készülék hangerejét.**

A kezelőszervekről és a lejátszás közben megjelenő jelzésekről

Az iPod lejátszást a lemezlejátszáshoz hasonló módon vezérelheti. A részleteket lásd a „Lejátszásvezérlés” szakaszban (18. oldal). A lejátszás közben megjelenő kijelzések részleteit lásd „A lejátszás közben megjelenő jelzések” szakaszban (20. oldal).

A lejátszás leállítása

Tartsa nyomva a  gombot 1 másodpercig.

Az iPod leválasztása

Állítsa le a lejátszást az iPodon, majd válassza le. Ne válassza le a lejátszás közben, mert az iPod adatai megsérülhetnek.

A folytatásos lejátszás módról

Ha az éppen lejátszást végző iPod a fogadóaljszat csatlakozóhoz van csatlakoztatva, a készülék üzemmódja folytatásos lejátszási módra vált és a lejátszás az iPod által beállított módban folytatódik.

A folytatásos lejátszási módban az ismételt vagy véletlen sorrendű lejátszás nem elérhető.

Figyelmeztetés az iPhone-al kapcsolatban

iPhone USB-csatlakoztatása esetén a telefon hangerejét az iPhone-on magán vezérelheti. A hirtelen erős hang megelőzése érdekében ne növelje vagy csökkentse a hangereőt telefonhívás közben.

Megjegyzés

A készülék nem ismeri fel az USB-elosztón (hub) keresztül csatlakoztatott iPodot.

Hasznos tanácsok

- Ha a jármű gyújtáskapcsolója ACC helyzetben van és a készülék be van kapcsolva, az iPod töltődik.
- Ha az iPodot lejátszás közben leválasztja, az „USB device is not connected.” (USB-eszköz nincs csatlakoztatva) üzenet jelenik meg a készülék kijelzőjén.

A lejátszási mód beállítása

A következő lejátszási módok közül választhat.

Audiclejátszáshoz

„Album”, „Track” (műsorszám), „Genre” (műfaj), „Playlist” (lejátszási lista), „Artist” (előadó), „Podcast”*

Videolejátszáshoz

„Movie” (mozifilm), „Rental” (kölcsönzött) „TV Show” (tv-show), „Music Video” (zenei video), „Playlist” (lejátszási lista), „Podcast”*

* Az iPod beállításától függően elképzelhető, hogy nem jelenik meg.

- 1 Lejátszás közben érintse meg a „List” gombot.**
- 2 Érintse meg a „MUSIC” vagy „VIDEO” gombot.**
- 3 Érintse meg a kívánt lejátszási módot.** A lejátszás megkezdéséhez érintse meg a kívánt menüpont(okat) a listában. A lista görgetéséhez érintse meg a  gombot.

A kiválasztott lejátszási mód elemeinek átugrása

Lejátszás közben érintse meg a kiválasztott lejátszási mód +/- gombjait.

Ismételt és véletlen sorrendű lejátszás

1 Lejátszás közben érintse meg a „Play Menu” gombot, majd a „Repeat” vagy „Shuffle” mezőt többször, a kívánt opció megjelenéséig.

Az ismételt vagy véletlen sorrendű lejátszás megkezdődik.

A lejátszás menü bezárásához érintse meg a „Play Menu” gombot.

Az ismétlés opciói a következők.

Audiclejátszás esetén

„OFF”: visszatérés a normál lejátszási módhoz.

„Track”: a műsorszám ismétlése.

„Album”, „Podcast”, „Artist”, „Playlist”,

„Genre”*: a kiválasztott lejátszási mód jelenlegi elemének ismétlése.

Videolejátszás esetén

„OFF”: visszatérés a normál lejátszási módhoz.

„Track”: a video ismétlése.

„Rental”, „TV Show”, „Music Video”,

„Playlist”, „Podcast”*: a kiválasztott lejátszási mód jelenlegi elemének ismétlése.

A véletlen sorrendű lejátszás opciói a következők.

Audiclejátszás esetén

„OFF”: visszatérés a normál lejátszási módhoz.

„Album”, „Podcast”, „Artist”, „Playlist”,

„Genre”*: a kiválasztott lejátszási mód jelenlegi elemének lejátszása véletlen sorrendben.

„Device”: az iPod összes műsorszámának lejátszása véletlen sorrendben.

* A kiválasztott lejátszási módtól függően eltérő lehet.

Megjegyzés

Elképzelhető, hogy a megjelenített elemek nem felelnek meg a valós működésnek.

Az iPod közvetlen vezérlése — utas vezérlés

Közvetlenül vezérelheti a készülékhez csatlakoztatott iPodot.

1 Lejátszás közben érintse meg a „Play Menu” gombot, majd a „Passenger Control” mezőt az „ON” opció kiválasztásához.

Az utas vezérlés funkció kikapcsolása

Érintse meg a „Passenger Control” mezőt az „OFF” opció kiválasztásához.

A lejátszási mód folytatásos lejátszási módra vált.

A lejátszás menü bezárásához érintse meg a „Play Menu” gombot.

Megjegyzések

- A készülékhez videojel továbbításához be kell kapcsolnia az iPod videokimenetét.
- A hangerő kizárólag a készüléken állítható be.
- Az utas vezérlés ismétlési beállítását kikapcsol.

Hasznos funkciók

Műsorszámok, képek, videofájlok listázása — lista

Műsorszám, kép, videofájl kiválasztása



Kiválaszthatja a lejátszani kívánt műsorszámot, képet, videofájlt.

Ez a funkció különösen akkor lehet hasznos, ha sok albumot, műsorszámot stb. tartalmazó MP3, WMA, AAC, JPEG, DivX, MPEG-4 formátumú lemezt vagy USB-eszközt játszik le.

1 Lejátszás közben érintse meg a „List” gombot.

Megjelenik az éppen lejátszott elem kategória- vagy fájllistája.

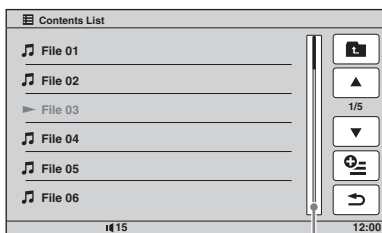

Az oldal görgetését jelző sáv

Felsőbb szintre lépéshez érintse meg a gombot.

A lista görgetéséhez érintse meg a gombot. Az oldalak léptetéséhez érintse meg az oldal görgetősávját.

2 Érintse meg a kívánt elemet.

A lejátszás megkezdődik.

A fájl típus kiválasztása



Ha a lemezen vagy USB-eszközön többféle fájl típus is megtalálható, a készülék csak a kiválasztott fájl típust (audio, mozgókép, kép) fogja lejátszani. Az alapértelmezett érték szerinti elsőbbségi sorrend a következő: audiofájlok, videofájlok, képfájlok (ha a lemezen videofájlok és képfájlok találhatók, a készülék csak a videofájlokat játsza le). Beállíthatja, hogy a készülék mely fájl típust listázza, és a listából kiválaszthatja a lejátszani kívánt fájlt.

1 Lejátszás közben érintse meg a „List” gombot.

2 Érintse meg a , majd az „Audio”, „Image” vagy „Video” gombot a fájl típus kiválasztásához.

A beállítás menü bezárásához érintse meg a „Close” gombot.

3 Érintse meg a kívánt fájlt.

Megkezdődik a kiválasztott fájl lejátszása.

Műsorszám keresése műsorszám-részlet alapján — ZAPPIN™



Megkeresheti a meghallgatni kívánt műsorszámot a lemezen vagy USB-eszközön lévő műsorszámok rövid részleteinek egymás utáni meghallgatásával. Ez a funkció hasznos, ha például véletlen sorrendű vagy véletlen sorrendű ismételt lejátszási módban keres egy műsorszámot.

1 Audiólejátszás közben érintse meg a „ZAP” gombot.

A lejátszás a következő műsorszám részletével kezdődik.

A részlet a beállított időtartamon keresztül hallható, és a következő részlet megkezdését hangjelzés jelzi.



A „ZAP” megérintése.

Az egyes műsorszámokból lejátszott részlet ZAPPIN módban.

2 Érintse meg a „ZAP” gombot a meghallgatni kívánt műsorszám lejátszásakor.

A kiválasztott műsorszám visszatér normál lejátszási módba, az elejétől.

Egy másik műsorszám megkereséséhez ZAPPIN módban ismételje meg az 1–2. lépéseket.

„SensMe™ channels” vagy „SensMe™ mood” lejátszás esetén

Ha „SensMe™ channels” vagy „SensMe™ mood” lejátszás közben belép ZAPPIN módba, a műsorszámok legdallamosabb vagy ritmikusabb szakasza* kerül lejátszásra. A SensMe™ funkció részleteit lásd „A hangulatának megfelelő zene hallgatása — SensMe™” szakaszban (28. oldal).



* Elképzelhető, hogy a készülék nem megfelelően érzékeli.

Hasznos tanácsok

- Módosíthatja a lejátszási időtartamot (45. oldal), de nem választhatja ki a lejátszandó műsorszám-részletet.
- Kikapcsolhatja a műsorszám-részletek közötti hangjelzést (45. oldal).

Vezérlés kézmozdulatokkal

A gyakori műveleteket végrehajthatja az alábbi parancs kézmozdulatokkal a rádióvétel vagy lejátszás képernyőn.

Kézmozdulat	Funkció
 vízszintes vonal (balról jobbra)	Rádióvétel: rádióállomások keresése előre. (Azonos a ►►► gombbal.) DVD-, VCD-lejátszás: egy fejezet vagy műsorszám átugrása előre. (Azonos a ►►► gombbal.) JPEG, DivX, MPEG-4, audio lejátszás: egy fájl vagy műsorszám átugrása előre. (Azonos a ►►► gombbal.)
 vízszintes vonal (jobbról balra)	Rádióvétel: rádióállomások keresése vissza. (Azonos a ◀◀◀ gombbal.) DVD-, VCD-lejátszás: egy fejezet vagy műsorszám átugrása visszafelé. (Azonos a ◀◀◀ gombbal.) JPEG, DivX, MPEG-4, audio lejátszás: egy fájl vagy műsorszám átugrása visszafelé. (Azonos a ◀◀◀ gombbal.)
 függőleges vonal (felfelé)	Rádióvétel: tárolt rádióállomások behangolása (előrelépés). DVD-, VCD-lejátszás: gyorskeresés előre a videóban. JPEG, DivX, MPEG-4, audio lejátszás: egy album (mappa) átugrása előre. (Azonos az „Album” + gombbal.)
 függőleges vonal (lefelé)	Rádióvétel: tárolt rádióállomások behangolása (visszalépés). DVD-, VCD-, DivX-, MPEG-4-lejátszás: gyorskeresés vissza a videóban. JPEG, audio lejátszás: egy album (mappa) átugrása vissza. (Azonos az „Album” – gombbal.)

A kézmozdulat parancsok utasításainak megtekintése

Érintse meg a  gombot, amikor látható a képernyő jobb felső sarkában.

Hangbeállítás

A hangminőség beállítása — EQ7

7 különböző zenei stílusnak megfelelő eltárolt hangzásbeállítási minta közül választhat („Xplod”, „Vocal”, „Edge”, „Cruise”, „Space”, „Gravity”, „Custom” vagy „OFF” (kikapcsolva)).

- 1 Rádióvétel vagy lejátszás közben érintse meg a „Source List”, majd a  gombot.**
- 2 Érintse meg a „Sound” opciót.**
Megjelenik a hangbeállítás menü.
- 3 Érintse meg az „EQ7” opciót.**
Megjelennek a beállítási lehetőségek.
- 4 Érintse meg a kívánt hangzsképet.**
A beállítás befejeződik.

A hangzsképek kikapcsolásához válassza az „OFF” opciót.

Az előző képernyőre visszatéréshez érintse meg a „Back” gombot.

A hangszínszabályzó beállítása — EQ7 Tune

Az EQ7 funkció „Custom” beállítása segítségével egyéni igényeinek megfelelően módosíthatja a hangzást. Hét frekvenciasáv felszintjét módosíthatja: 62 Hz, 157 Hz, 396 Hz, 1 kHz, 2,5 kHz, 6,3 kHz és 16 kHz.

- 1 Rádióvétel vagy lejátszás közben érintse meg a „Source List”, majd a  gombot.**
- 2 Érintse meg a „Sound”, majd az „EQ7” gombot.**
- 3 Érintse meg a „Custom”, majd a „Tune” gombot.**
Megjelenik a beállítás képernyő.

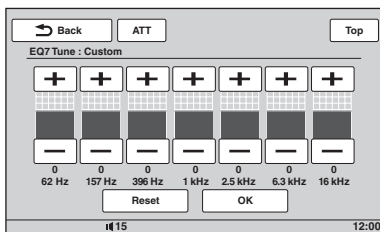

- 4 A +/- gombok megérintésével állítsa be az egyes frekvenciákhoz tartozó értékeket.**

A szint a –8 és +8 tartományban állítható be, egyes lépésekben.

A hangszínszabályzó gyári beállításának visszaállításához érintse meg a „Reset” gombot.

5 Érintse meg az „OK” gombot.

A beállítás befejeződik.

Az előző képernyőre visszatéréshez érintse meg a „Back” gombot.

Hasznos tanácsok





Más jellegű hangzásképeket is beállíthat.

A különböző hangjellemzők beállítása

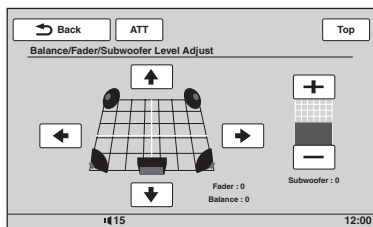
Beállíthatja a bal- és jobboldali hangsugárzók („Balance”), valamint az első és hátsó hangsugárzók hangerőegyensúlyát („Fader”). A mélysugárzó hangerejét is beállíthatja, ha az csatlakoztatva van.

- 1 **Rádióvétel vagy lejátszás közben érintse meg a „Source List”, majd a  gombot.**
- 2 **Érintse meg a „Sound” opciót.** Megjelenik a hangbeállítás menü.
- 3 **Érintse meg a „Balance/Fader” opciót.** Megjelenik a beállítás képernyő.



- 4 **A /// gombok megérintésével állítsa be a bal-jobb és első-hátsó hangerőegyensúlyt.** Az érték az L15–R15 (Balance)/F15–R15 (Fader) tartományban állítható be.
- 5 **A +/- gombok megérintésével állítsa be a mélysugárzó hangerejét.** Ez a beállítás csak akkor módosítható, ha a mélysugárzó csatlakoztatva van és a „Subwoofer” beállítása „ON” (42. oldal). Az érték a –6 és +6 tartományban állítható be, egyes lépésekben.

Az előző képernyőre visszatéréshez érintse meg a „Back” gombot.

A hangzás beállítása a hallgatási helyzethez — intelligens idő illesztés

A készüléken beállítható a hallgatási hely az egyes hangsugárzók hangkimenetének hallgatási helyzetnek megfelelő eltolásával, ezzel természetes hangzást kialakítva, mintha a jármű közepén ülne.

A „Listening Position” beállításai az alábbiak.

- „Front L” (1): bal első
- „Front R” (2): jobb első
- „Front” (3): elöl középen
- „All” (4): a jármű középpontjában
- „Custom”: pontosan kalibrált helyzetben (36. oldal)
- „OFF”: nincs hallgatási helyzet beállítás

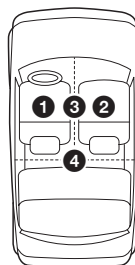

A mélysugárzó megközelítő helyzetét is beállíthatja a hallgatási helyzethez képest, ha: – a mélysugárzó csatlakoztatva van és a „Subwoofer” beállítása „ON” (42. oldal), – a hallgatási helyzet beállítása „Front L”, „Front R”, „Front” vagy „All”.

- 1 **A rádióvétel vagy lejátszás közben érintse meg a „Source List”, majd a  gombot.**
- 2 **Érintse meg a „Sound” opciót.** Megjelenik a hangbeállítás menü.
- 3 **Érintse meg a „Listening Position” opciót.** Megjelenik a beállítás képernyő.
- 4 **Állítsa be a hallgatási helyzetet.** Érintse meg a „Front L”, „Front R”, „Front”, „All” vagy „Custom” opciót.
- 5 **Állítsa be a mélysugárzó helyzetét.** Ha a 4. lépésben a „Front L”, „Front R”, „Front” vagy „All” opciót választotta, beállíthatja a mélysugárzó helyzetét. Érintse meg a „Near” (közel), „Normal” (normál) vagy „Far” (távol) opciót. A beállítás befejeződik.

Az intelligens idő illesztés kikapcsolásához válassza az „OFF” opciót.

Az előző képernyőre visszatéréshez érintse meg a „Back” gombot.

A hallgatási helyzet pontos beállítása — az intelligens idő illesztés finomhangolása

Pontosan beállíthatja a hallgatási helyzetet az egyes hangsugárzókhoz képest, hogy a hang a késleltetés miatt megfelelőbben érje el a hallgatót.

Mielőtt hozzákezdene, mérje le a saját maga és az egyes hangsugárzók közötti távolságot.

- 1 **A rádióvétel vagy lejátszás közben érintse meg a „Source List”, majd a  gombot.**
- 2 **Érintse meg a „Sound”, majd a „Listening Position” opciót.**

3 Érintse meg a „Custom”, majd a „Custom Tune” opciót.

Megjelenik a beállítás képernyő.

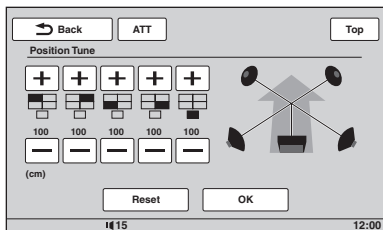

4 Az egyes hangszugárzók +/- gombjának megérintésével állítsa be a hallgatási helyzetet és a hangszugárzók közötti távolságot.

A távolság 2 cm-es lépésekkel állítható be a 0–400 cm tartományban.

Az alapértelmezett beállítások visszaállításához érintse meg a „Reset” gombot.

5 Érintse meg az „OK” gombot.

A beállítás befejeződik.

Az előző képernyőre visszatéréshez érintse meg a „Back” gombot.

Megjegyzés

A beállítás csak az „OK” megérintése után kerül alkalmazásra.

Hangszugárzó elrendezés és hangerő beállítása

Látszólagos középső hangszugárzó létrehozása — CSO

A tökéletes térhangszóhoz 5 hangszugárzó (bal első, jobb első, bal hátsó, jobb hátsó és középső) és 1 mélyszugárzó szükséges. A CSO (középső hangszugárzó létrehozás) lehetővé teszi egy látszólagos középső hangszugárzó létrehozását, akkor is, ha nem csatlakoztatott valódi középső hangszugárzót.

1 Lemez vagy USB-lejátszás közben érintse meg a „Source List”, majd a gombot.

2 Érintse meg a „Sound” opciót.

Megjelenik a hangbeállítás menü.

3 Érintse meg a „CSO” opciót.

Megjelennek a beállítások.

4 Érintse meg a „CSO1”, „CSO2” vagy „CSO3” opciót.

A beállítás befejeződik.

Az előző képernyőre visszatéréshez érintse meg a „Back” gombot.

Megjegyzés

A „CSO” csak a „Multi Ch Output” menüpont „Multi” beállításra esetén hatásos (44. oldal), mivel csak többcsatornás hangforrások lejátszása esetén hatásos.

A hátsó hangszugárzók használata mélyszugárzóként — RBE

Az RBE (hátsó mélyhang kiemelő) erősíti a mélyhangokat a hátsó hangszugárzókon aluláteresztő szűrő beállítások alkalmazásával (43. oldal). Ez a funkció lehetővé teszi, hogy a hátsó hangszugárzók mélyszugárzóként is működjenek, akkor is, ha nem csatlakoztatott mélyszugárzót.

1 Rádióvétel vagy lejátszás közben érintse meg a „Source List”, majd a gombot.

2 Érintse meg a „Sound” opciót.

Megjelenik a hangbeállítás menü.

3 A görgetéshez érintse meg a $\blacktriangle/\blacktriangledown$ gombokat, majd érintse meg az „RBE” gombot.

Megjelennek az opciók.

4 Érintse meg az „RBE1”, „RBE2” vagy „RBE3” opciót.

A beállítás befejeződik.

Az előző képernyőre visszatéréshez érintse meg a „Back” gombot.

A hangszugárzók hangerejének beállítása

Beállíthatja az egyes csatlakoztatott hangszugárzók hangerejét.

A beállítható hangszugárzók a „Front R” (jobb első), „Front L” (bal első), „Surround L” (bal hátsó), „Surround R” (jobb hátsó) és a „Subwoofer”* (mélyszugárzó).

* Csak akkor állítható be, ha csatlakoztatott mélyszugárzót és a „Subwoofer” beállítása „ON” (42. oldal).

1 Érintse meg a „Source List”, majd a gombot, amikor a készülék ki van kapcsolva.

2 Érintse meg a „Sound” opciót.

Megjelenik a hangbeállítás menü.

3 A görgetéshez érintse meg a $\blacktriangle/\blacktriangledown$ gombokat, majd érintse meg a „4.1ch Speaker Level” opciót.

Megjelenik a beállítás képernyő.

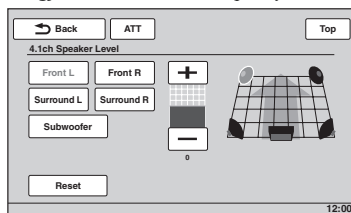

4 Érintse meg a hangszugárzót, majd a +/- gombokkal állítsa be a hangerőt.

Ismételje meg ezt a lépést az összes hangszugárzó hangerejének beállításához.

Az alapértelmezett beállítások visszaállításához érintse meg a „Reset” gombot.

Az előző képernyőre visszatéréshez érintse meg a „Back” gombot.

Monitor beállítás

Érintőképernyő kalibrálás

Az érintőképernyő kalibrálásra akkor van szükség, ha a megérintés helye nem a menüpontnak megfelelő.

- 1 Érintse meg a „Source List”, majd a  gombot.**
- 2 Érintse meg a „General” opciót.**
Megjelenik az általános beállítás menü.
- 3 Görgesse a / gombok megérintésével, majd érintse meg a „Touch Panel Adjust” gombot.**
Megjelenik a beállítás képernyő.
- 4 Érintse meg egymás után a célpontokat.**
A kalibrálás befejeződik.

A kalibrálás megszakításához érintse meg a „Cancel” opciót.

A háttérkép beállítása

Kiválaszthatja az Ön számára megfelelő háttérkép képernyő témát, megjelenítést és a kép fényerejét.

- 1 Érintse meg a „Source List”, majd a  gombot.**
- 2 Érintse meg a „Screen” opciót.**
Megjelenik a képbeállítás képernyő.
- 3 Érintse meg a „Screen Select” opciót.**
Megjelennek a beállítások.
- 4 Válassza ki a képernyő témát.**
Érintse meg a „Screen Theme” opciót, majd a kívánt típust.
- 5 Válassza ki a megjelenítést.**
Érintse meg a „Visualizer” opciót, majd a kívánt típust.
- 6 Válassza ki a kép fényerejét.**
Érintse meg a „Day / Night mode” opciót, majd a következő opciók egyikét.
„Auto”: a fényerő önműködő átkapcsolása a világítás felkapcsolásakor. (Kizárólag a háttérvilágítás vezeték csatlakoztatása esetén.)
„Always Day”: a fényerő beállítása nappali fényviszonyokhoz.
„Always Night”: a fényerő beállítása éjszakai fényviszonyokhoz.

Az előző képernyőre visszatéréshez érintse meg a „Back” gombot.

A képminőség kiválasztása — Picture EQ

Kiválaszthatja a jármű belső megvilágításához illeszkedő képminőséget.

Az alábbi lehetőségek közül választhat.

- „Dynamic”: élénk kép fényes és tiszta színekkel.
- „Standard”: szabványos képminőség.
- „Theater”: a monitor fényerejének növelése, ami megfelelő a sötét filmekhez.
- „Sepia”: szépia színárnyalatok alkalmazása a képen.
- „Custom 1”, „Custom 2”: felhasználói beállítások (38. oldal).

- 1 Videolejátszás vagy képek megjelenítése közben érintse meg a „Source List”, majd a  gombot.**
- 2 Érintse meg a „Screen” opciót.**
Megjelenik a képbeállítás menü.
- 3 Érintse meg a „Picture EQ” opciót.**
Megjelennek a beállítások.
- 4 Érintse meg a kívánt opciót.**

Az előző képernyőre visszatéréshez érintse meg a „Back” gombot.

A képminőség egyéni beállítása

A Picture EQ „Custom 1” és a „Custom 2” beállítása egyéni képbeállítást tesz lehetővé a kép színárnyalatainak beállításával.

- 1 Videolejátszás vagy képek megjelenítése közben érintse meg a „Source List”, majd a  gombot.**
- 2 Érintse meg a „Screen”, majd a „Picture EQ” opciót.**
- 3 Érintse meg a „Custom 1” vagy „Custom 2”, majd a „Custom Tune” opciót.**
Megjelenik a beállítás képernyő.

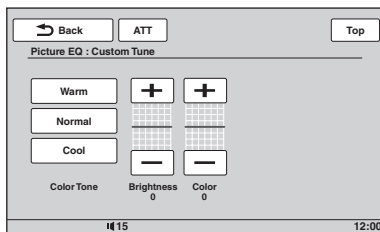

4 Érintse meg a „Warm”, „Normal” vagy „Cool” opciót a „Color Tone” kiválasztásához.

5 A +/- gombok megérintésével állítsa be a „Brightness” és „Color” szintjét.

Az előző képernyőre visszatéréshez érintse meg a „Back” gombot.

Megjegyzés

A tolatókamera képminősége nem állítható be.

A képernyő kiválasztása

Beállíthatja a képernyő képarányát. A beállítási lehetőségek az alábbiak.

„Normal”: 4:3 képarányú kép (hagyományos kép).



„Wide”: 4:3 képarányú kép a képernyő bal és jobb szélére kinagyítva, a felső és alsó túlnyúló részeket levágva a teljes képernyő kitöltéséhez.



„Full”: 16:9 képarányú kép.



„Zoom”: 4:3 képarányú kép kinagyítva a képernyő bal és jobb szélére.



1 Videolejátszás vagy képek megjelenítése közben érintse meg a „Source List”, majd a gombot.

2 Érintse meg a „Screen” opciót. Megjelenik a képernyő beállítás menü.

3 Érintse meg az „Aspect” opciót. Megjelennek a beállítási lehetőségek.

4 Érintse meg a kívánt opciót.

Az előző képernyőre visszatéréshez érintse meg a „Back” gombot.

Megjegyzés

A tolatókamera képaránya nem módosítható.

Beállítások

A beállítás menü a következő kategóriákat tartalmazza.

- „General”: általános beállítások (40. oldal)
- „Sound”: hangbeállítások (42. oldal)
- „Screen”: képbeállítások (43. oldal)
- „Visual”: DVD- és egyéb lejátszási beállítások (44. oldal)

Alapbeállítás műveletek

Az alábbi eljárással állíthatja be a menü menüpontjait.

Például a bemutató beállításakor

1 A készülék kikapcsolt állapotában érintse meg a „Source List”, majd a gombot.

Megjelenik a beállítás menü.

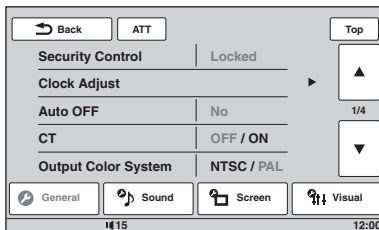

2 Érintse meg a „Screen” opciót. Megjelenik a képbeállítás képernyő.

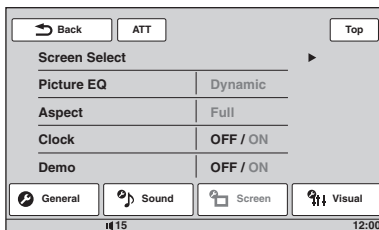

3 Érintse meg a „Demo” opciót az „ON” vagy „OFF” beállítás kiválasztásához.

A beállítás befejeződik.

A beállítások görgetéséhez (szükség esetén) érintse meg a  gombot.

Az előző képernyőre visszatéréshez érintse meg a „Back” gombot.

Általános beállítások

Érintse meg a  → „General” → kívánt menüpont → kívánt beállítás gombokat. Az eljárás részleteit lásd az „Alapbeállítás műveletek” szakaszban (39. oldal).

A részleteket a feltüntetett oldalakon olvashatja. Az alapbeállítást a „●” jelzi.

Menüpont	Opció	Cél	Készülék állapot
Security Control (47. oldal)	–	–	Bármely állapot.
Clock Adjust (47. oldal)	–	–	Bármely állapot.
Auto OFF Kikapcsolt állapotban a készüléket a beállított idő lelete után önműködően áramtalanítja.	No (●)	Az önműködő áramtalanítási funkció kikapcsolása.	Bármely állapot.
	30sec, 30min, 60min	Az időtartam kiválasztása.	
CT (pontos idő) (21., 24. oldal)	ON	A CT funkció bekapcsolása.	Bármely állapot.
	OFF (●)	A CT funkció kikapcsolása.	
Output Color System A csatlakoztatott monitornak megfelelő színrendszer beállítása. (A SECAM nem támogatott.)	PAL (●)	A PAL beállítás kiválasztása.	Kikapcsolt készülék.
	NTSC	Az NTSC beállítás kiválasztása.	
Dimmer A kijelző háttérfényerejének beállítása.	Auto (●)	A képernyő önműködő elsötétítése a világítás bekapcsolásakor. (Kizárólag a háttérvilágítás vezeték csatlakoztatása esetén.)	Bármely állapot.
	ON	A kijelző háttérfényerejének csökkentése.	
Dimmer Level A fényerő beállítása, ha az elsötétítés be van kapcsolva.	(-5→+5) ●: 0	A szint kiválasztása.	Bármely állapot.
Touch Panel Adjust (38. oldal)	–	–	Bármely állapot.
Beep	ON (●)	Üzemi hangjelzések bekapcsolása.	Bármely állapot.
	OFF	Üzemi hangjelzések kikapcsolása.	
Language	English (●), Español, Русский,	A kijelzés nyelvének kiválasztása.	Kikapcsolt készülék
Key Illumination	ON (●)	A gombok háttérvilágításának bekapcsolása.	Bármely állapot.
	OFF	A gombok háttérvilágításának kikapcsolása.	

Menüpont	Opció	Cél	Készülék állapot
Rotary Commander A távvezérlő kezelőszervek működési irányának megfordítása.	Default (●)	A gyári beállítás használata.	Bármely állapot.
	Reverse	Ha a kormányoszlop jobb oldalán kívánja elhelyezni.	
AUX1 Input (47. oldal) Az AUX1 IN aljzathoz csatlakoztatott eszköz típusának kiválasztása a háttérkép megfelelő kiválasztásához.	Video (●)	A csatlakoztatott eszköz képének megjelenítése.	Kikapcsolt készülék.
	Audio	A készülék háttérképének megjelenítése.	
	OFF	Az AUX bemenet kikapcsolása.	
AUX2 Input (47. oldal) Az AUX2 IN aljzathoz csatlakoztatott eszköz típusának kiválasztása a háttérkép megfelelő kiválasztásához.	Video (●)	A csatlakoztatott eszköz képének megjelenítése.	Kikapcsolt készülék.
	Audio	A készülék háttérképének megjelenítése.	
	OFF	Az AUX bemenet kikapcsolása.	
No Signal A képernyő önműködő átkapcsolása, ha nincs csatlakoztatva külső eszköz.	Through	A nincs jel képernyő megjelenítése.	Kikapcsolt készülék.
	Blank (●)	Az audiólejátszás képernyő megjelenítése nincs jel üzenettel.	
Camera Input A csatlakoztatott tolatókamera videojelének bekapcsolása.	OFF	A bemenet kikapcsolása.	Bármely állapot.
	ON (●)	A tolatókamera képének megjelenítése a tolatólámpa bekapcsolásakor (vagy a sebességváltó-kar hátramenet helyzetbe állításakor).	
Rear View Camera Setting (48. oldal)	–	–	Bármely állapot.

Hangbeállítás

Érintse meg a  „Sound” kívánt menüpont kívánt beállítás gombokat. Az eljárás részleteit lásd az „Alapbeállítás műveletek” szakaszban (39. oldal).

A részleteket a feltüntetett oldalakon olvashatja. Az alapbeállítást a „●” jelzi.

Menüpont	Opció	Cél	Készülék állapot
EQ7 (35. oldal)	OFF (●)	A hangszínszabályzó kikapcsolása.	Rádióvétel vagy lejátszás közben.
	Xplod, Vocal, Edge, Cruise, Space, Gravity, Custom	A hangzaskép kiválasztása, a hangszínszabályzó testreszabása.	
Balance/Fader (35. oldal)	Balance: (-15-+15) Fader: (-15-+15) ●: 0	A szint beállítása.	Rádióvétel vagy lejátszás közben.
	Subwoofer: (-6-+6) ●: 0	A mélysugárzó hangerejének beállítása. (Csak akkor elérhető, ha a „Subwoofer” beállítása „ON”.)	
Listening Position (36. oldal) A hallgatási helyzet és a mélysugárzó helyzetének beállítása.	OFF (●)	Nincs hallgatási helyzet beállítás.	Rádióvétel vagy lejátszás közben.
	Front L	A bal első helyzet beállítása.	
	Front R	A jobb első helyzet beállítása.	
	Front	Az első középső helyzet beállítása	
	All	A jármű középpontjának beállítása.	
	Custom	A pontos hallgatási helyzet beállítása (36. oldal).	
	Subwoofer: Near, Normal (●), Far	A mélysugárzó helyzetének beállítása. (Csak akkor elérhető, ha a „Subwoofer” beállítása „ON” és a hallgatási helyzet beállítása „Front L”, „Front R”, „Front” vagy „All”.)	
CSO (középső hangsugárzó létrehozása) (37. oldal) A látszólagos középső hangsugárzó üzemmód beállítása.	OFF (●), CSO1, CSO2, CSO3	Az üzemmód kiválasztása.	Lemez vagy USB-lejátszás esetén.
	Subwoofer A mélysugárzó csatlakoztatási állapotának beállítása.	ON (●)	
	OFF	A csatlakoztatási állapot kikapcsolása.	Kikapcsolt készülék.

Menüpont	Opció	Cél	Készülék állapot
RBE (hátsó mélyhang kiemelő) (37. oldal) A hátsó hangsugárzók használata mélysugárzóként.	OFF (●), RBE1, RBE2, RBE3	Az üzemmód kiválasztása.	Rádióvétel vagy lejátszás közben.
Crossover Filter Az első vagy hátsó hangsugárzó (HPF) és a mélysugárzó (LPF) levágási frekvenciájának beállítása.	LPF: 50 Hz, 60 Hz, 80 Hz, 100 Hz (●), 120 Hz	A levágási frekvencia kiválasztása. (Kizárólag a „Subwoofer” opció „ON” beállítása esetén elérhető.)	Rádióvétel vagy lejátszás közben.
	HPF: OFF (●)	Nincs levágási frekvencia.	
	HPF: 50 Hz, 60 Hz, 80 Hz, 100 Hz, 120 Hz	A levágási frekvencia kiválasztása.	
	Subwoofer Phase: Normal (●), Reverse	A mélysugárzó fázisának kiválasztása. (Kizárólag a „Subwoofer” opció „ON” beállítása esetén elérhető.)	
4.1ch Speaker Level (37. oldal)	–	–	Kikapcsolt készülék.

Képbeállítások

Érintse meg a  „Screen” kívánt menüpont kívánt beállítás gombokat. Az eljárás részleteit lásd az „Alapbeállítás műveletek” szakaszban (39. oldal).

A részleteket a feltüntetett oldalakon olvashatja. Az alapbeállítást a „●” jelzi.



Menüpont	Opció	Cél	Készülék állapot
Screen Select (38. oldal)	–	–	Bármely állapot.
Picture EQ (38. oldal)	Dynamic (●), Standard, Theater, Sepia	A képminőség beállítása.	Videolejátszás vagy képek megjelenítése.
	Custom 1, Custom 2	A képminőség egyéni beállítása.	
Aspect (39. oldal)	Full (●), Normal, Wide, Zoom	A képernyő képarányának kiválasztása.	Videolejátszás vagy képek megjelenítése.
Clock Az óra megjelenítése vagy elrejtése a képernyő jobb alsó sarkában.	ON (●)	Az óra megjelenítése.	Bármely állapot.
	OFF	Az óra elrejtése.	
Demo	ON (●)	A bemutató bekapcsolása.	Kikapcsolt készülék.
	OFF	A bemutató kikapcsolása.	

DVD és egyéb lejátszási beállítások

Érintse meg a  „Visual” kívánt menüpont kívánt beállítás gombokat. Az eljárás részleteit lásd az „Alapbeállítás műveletek” szakaszban (39. oldal).

A részleteket a feltüntetett oldalakon olvashatja. Az alapbeállítást a „●” jelzi.

Menüpont	Opció	Cél	Készülék állapot
DVD Menu Language	–	A lemezmenü nyelvének beállítása.	Kikapcsolt készülék.
DVD Audio Language	–	A műsor nyelvének beállítása.	Kikapcsolt készülék.
DVD Subtitle Language	–	Választás a lehetséges szinkronfelirat-nyelvek közül.	Kikapcsolt készülék.
Audio DRC Alacsony hangerőn is érthető marad a műsor. Csak akkor használható, ha az Audio DRC (Dynamic Range Control) szabványnak megfelelő DVD-lemezt* játszik le.	Standard (●)	Normál beállítás.	Kikapcsolt készülék.
	Wide	Olyan érzést kelt, mintha élő előadáson lenne.	
* VR formátumú DVD-R, DVD-R DL, DVD-RW kivételével.			
Multi Ch Output A többszörös kimeneti mód kiválasztása.	Multi (●)	4.1-csatornás kimenet.	Kikapcsolt készülék.
	Stereo	Lekeverés 2 csatornára.	
DVD Parental Control (24. oldal)	–	Lemez zárolása, a zárolás feloldása.	Kikapcsolt készülék.
DVD Parental Rating (25. oldal)	–	A kiválasztott területnek megfelelő korlátozási szint beállítása.	Kikapcsolt készülék.
DVD Parental Area (25. oldal)	–	A korlátozási szabvány beállítása terület alapján.	Kikapcsolt készülék.
DVD Playlist Play (Csak VR formátumú DVD-R, DVD-R DL, DVD-RW esetén)	Original (●)	Az eredeti felvételek lejátszása.	Kikapcsolt készülék.
	Playlist	Szerkesztett lejátszási listák lejátszása.	
DVD Direct Search (26. oldal) A keresett elem beállítása DVD közvetlen keresés lejátszás esetén.	Chapter (●)	Fejezet keresése.	Bármely állapot.
	Title	Tétel keresése.	

Menüpont	Opció	Cél	Készülék állapot
Monitor Type A csatlakoztatott képernyőnek megfelelő képfarmátum kiválasztása. (A készülék képaránya is megváltozik.) A lemeztől függően elképzelhető, hogy a „4:3 Letter Box” kerül kiválasztásra önműködően a „4:3 Pan Scan” helyett, vagy fordítva.	16:9 (●) 	Szélesképernyős kép megjelenítése. Válassza ki ezt a beállítást, ha szélesképernyős vagy szélesképernyős üzemmóddal ellátott képernyőt csatlakoztatott.	
	4:3 Letter Box 	Szélesképernyős műsor lejátszásakor fekete csík jelenik meg a képernyő alsó és felső részén. Ezt a beállítást válassza, ha hagyományos 4:3 képarányú képernyőt csatlakoztatott.	Kikapcsolt készülék.
	4:3 Pan Scan 	Szélesképernyős műsor lejátszásakor a műsor a teljes képernyőn látható, de a kép széleit levágja a készülék.	
ZAPPIN Time (34. oldal)	6sec, 15sec (●), 30sec	A ZAPPIN funkció lejátszási idejének beállítása.	Audiclejtszás közben.
ZAPPIN Tone (34. oldal)	ON (●)	Hangjelzés a műsorszámrészek között.	Audiclejtszás közben.
	OFF	A hangjelzés kikapcsolása.	
Multi Disc Resume	ON (●)	A folytatási pont tárolása a memóriában összesen 5 video* lemezre. <i>* Csak DVD VIDEO, VCD, DivX, MPEG-4 esetén.</i>	Kikapcsolt készülék.
	OFF	Nem tárolja a készülék a megszakítási pontot a memóriában. A lejátszás csak a készülékben lévő lemeznél folytatódik a megszakítási ponttól.	
USB Resume	ON (●)	Az USB-eszközön lévő DivX, MPEG-4 fájlok folytatási pontjának tárolása.	Kikapcsolt készülék.
	OFF	Nem tárolja a készülék a megszakítási pontot.	
JPEG Slide Show	5sec (●), 20sec, 60sec, Fixed	A képvetítési időköz beállítása.	Kikapcsolt készülék.
Video CD PBC (23. oldal)	ON (●)	VCD-lemezek lejátszása a PBC funkció használatával.	Kikapcsolt készülék.
	OFF	VCD-lemezek lejátszása a PBC funkció használata nélkül.	

folytatás a következő oldalon →

Menüpont	Opció	Cél	Készülék állapot
DivX VOD Registration Code A készülék regisztrációs kódjának megjelenítése. A részleteket lásd a 51. oldalon.	Done	A kijelzés bezárása.	Kikapcsolt készülék.
DivX VOD Deactivate Code A készülék DivX VOD lejátszás regisztrációjának kikapcsolása.	Done	A kijelzés bezárása	Kikapcsolt készülék.

Megjegyzés

Ha bekapcsolta a szülői felügyelet funkciót, a folytonatos lejátszás nem használható. Ilyen esetben a lejátszás a lemez elejéről újratekődik, amikor a lemezt a készülékbe helyezi.

A biztonsági kód beállítása

A készülék a lopás megnehezítésére biztonsági funkcióval rendelkezik. Adja meg a 4 számjegyű biztonsági kódot.

A biztonsági funkció bekapcsolásakor meg kell adnia a biztonsági kódot a készülék bekapcsolásakor, ha a készüléket másik járműbe szerelte vagy feltöltötte az akkumulátort.

A biztonsági funkció bekapcsolása

1 Érintse meg a „Source List”, majd a gombot.

Megjelenik az általános beállítás menü. Ha nem, érintse meg a „General” opciót.

2 Érintse meg a „Security Control” opciót.

Megjelenik a biztonsági kód beállítás képernyő.

3 A számgombok megérintésével adja meg a biztonsági kódot, majd érintse meg az „OK” gombot.

4 Az ellenőrzéshez adja meg ismét a számgombokkal a biztonsági kódot, majd érintse meg az „OK” gombot.

A beállítás befejeződik.

Egy megadott szám törléséhez érintse meg a „Clear” gombot. Az előző képernyőre visszatéréshez érintse meg a „Back” gombot.

A készülék másik járműbe beszerelése vagy az akkumulátor feltöltése után megjelenik a 4 számjegyű jelszót kérő képernyő. A számgombok megérintésével adja meg a biztonsági kódot.

A biztonsági funkció kikapcsolása

1 Hajtsa végre a fenti 1–2. lépéseket.

Megjelenik a biztonsági kód kikapcsolás képernyő.

2 A számgombok megérintésével adja meg a biztonsági kódot.

Megjelenik az „Unlocked” üzenet és a biztonsági funkció kikapcsol.

Az óra beállítása

A pontos idő kijelzése 24 óra/nap rendszerben történik.

1 Érintse meg a „Source List”, majd a gombot.

Megjelenik az általános beállítás menü. Ha nem, érintse meg a „General” opciót.

2 Érintse meg a „Clock Adjust” opciót.

Megjelenik beállítás képernyő.

3 Állítsa be az órát és a percet.

Például a 8:30 beállításához érintse meg a „0830” gombot.

4 Érintse meg az „OK” gombot.

A beállítás befejeződik.

Egy megadott szám törléséhez érintse meg a „Clear” gombot. Az előző képernyőre visszatéréshez érintse meg a „Back” gombot.

Külső készülék használata

Külső audio-, videoeszköz

Akár 2 külső eszközt csatlakoztathat, például hordozható médialejátszó, játék stb., a készülék AUX1 IN és AUX2 IN csatlakozóihoz.

Külső eszköz kiválasztása

1 Érintse meg a „Source List”, majd az „AUX” opciót.

Megjelenik az AUX lejátszás képernyő.

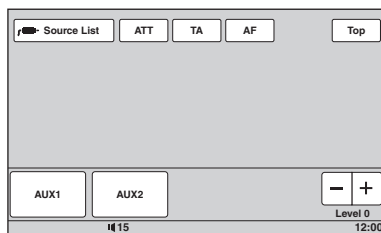

2 Érintse meg az „AUX1” vagy „AUX2” gombot az eszköz kiválasztásához.

A hordozható eszköz kezelőszerveit használja.

A hangerő beállítása

A lejátszás megkezdése előtt állítsa be a csatlakoztatott eszköz hangerejét. A hangerő azonos az „AUX1” és „AUX2” esetén.

1 Csökkentse le a készülék hangerejét.

2 Érintse meg a „Source List”, majd az „AUX” opciót.

Megjelenik az AUX lejátszás képernyő.

3 Indítsa el a lejátszást a hordozható eszközön, mérséklet hangerővel.

4 Állítsa be a készüléken a szokásos hallgatási hangerőt.

5 Érintse meg a +/- gombokat többször a „Level” mezőben a szint beállításához.

A szint a –8–18 tartományban állítható be, egyes lépésekben.

folytatás a következő oldalon →

Az eszköztípus beállítása

A csatlakoztatott eszközök típusának (video vagy audio) beállításakor a háttérkép önműködően a megfelelőre változik.

1 A készülék kikapcsolt állapotában érintse meg a „Source List”, majd a gombot.

Megjelenik az általános beállítások menü. Ha nem, érintse meg a „General” gombot.

2 A / gombok megérintésével görgethet, majd érintse meg az „AUX1 Input” vagy „AUX2 Input” opciót.

3 Érintse meg az „Audio” vagy „Video” opciót.

A beállítás befejeződik.

Az AUX bemenet kikapcsolásához válassza ki az „OFF” opciót.

Az előző képernyőre visszatéréshez érintse meg a „Back” gombot.

Tolatókamera

Külön megvásárolható tolatókamera csatlakoztatásával a CAMERA IN aljzathoz megjelenítheti a tolatókamera képét.

A tolatókamera képe a tolatólámpa bekapcsolásakor (vagy a sebességváltó kar R (hátramenet) helyzetbe állításakor) jelenik meg.

Megjegyzések

- Tolatáskor figyelje megfelelően a környezetet, akkor is, ha a tolatókamera csatlakoztatva van. Ne hagyatkozzon kizárólag a tolatókamerára.
- A tolatókamera képe nem jelenik meg a hátsó képernyőn.

Hasznos tanács

A kamera bemenetének kikapcsolásával beállíthatja, hogy ne jelenjen meg a tolatókamera képe, annak ellenére, hogy az csatlakoztatva van (41. oldal).

A tolatókamera beállításai

Megjelenítheti a tolatókamera működésének beállítására szolgáló opciókat.

Ez a beállítás csak akkor elérhető, ha:

- a „Camera Input” beállítású „ON” (41. oldal),
- a kézfék be van húzva.

1 Érintse meg a „Source List”, majd a gombot.

Megjelenik az általános beállítás menü. Ha nem, érintse meg a „General” gombot.

2 A / megérintésével görgethet, majd érintse meg a „Rear View Camera Setting” opciót.

Megjelennek a beállítások.

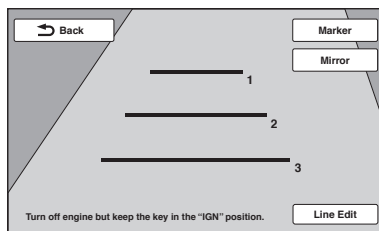

A jelzővonalak megjelenítése

Érintse meg a „Marker” opciót.

A jelzővonalak elrejtéséhez érintse meg ismét a „Marker” opciót.

A kép tükrözése

Érintse meg a „Mirror” opciót.

Megjelenik a kép tükrözése.

A vonalak szerkesztése

1 Érintse meg a „Line Edit” opciót.

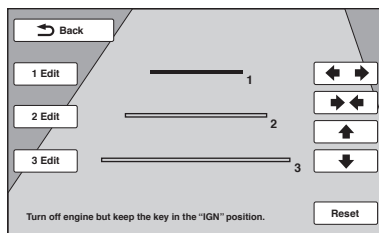



2 Válassza ki a szerkeszteni kívánt vonalat.

Érintse meg az „1 Edit”, „2 Edit” vagy „3 Edit” opciót a szerkeszteni kívánt vonaltól függően.

3 Szerkessze a vonalat.

A hosszúság növeléséhez érintse meg a  gombot.

A hosszúság csökkentéséhez érintse meg a  gombot.

A helyzetből beállításához érintse meg a  vagy  gombot.

Az alapértelmezett beállítások visszaállításához érintse meg a „Reset” gombot.

Az előző képernyőre visszatéréshez érintse meg a „Back” gombot.

Övintézkedések

- Hagyja lehűlni a készüléket a bekapcsolás előtt, ha a jármű tűző napon parkolt.
- A motoros antenna önműködően kitolódik.

Páralecsapódás

Ha páralecsapódás történik a készülék belsejében, távolítsa el a lemezt és várjon körülbelül egy órát, különben elképzelhető, hogy a készülék nem működik megfelelően.

A kiváló hangminőség megőrzése

Ne öntsön folyadékot a lemezekre.

Megjegyzések az LCD-képernyőről

- Ne nyomja meg az LCD-képernyőt, mert a kép torzulhat vagy meghibásodás következhet be (pl. a kép zavaros lehet vagy az LCD-képernyő megsérülhet).
- Csak az ujjával érintse meg, mert az LCD-képernyő megsérülhet vagy eltörhet.
- Az LCD-képernyőt száraz, puha ruhával tisztítsa. Ne használjon oldószereket, például benzint, higítót, kereskedelemben kapható tisztítószerek vagy antisztatizáló szer.
- Ne használja a készüléket, ha a külső hőmérséklet kívül esik az 5–45°C tartományon.
- Ha a jármű hideg vagy meleg helyen parkolt, elképzelhető, hogy a kép nem tiszta. Ez nem jelenti a képernyő sérülését, és a kép tiszta lesz, miután a jármű belső hőmérséklet megfelelő lesz.
- Néhány állandóan kék, piros vagy zöld pont jelenhet meg a képernyőn. Ennek elnevezése „képponthiba”, ami bármely LCD-képernyő esetén előfordulhat. Az LCD-képernyő rendkívül korszerű gyártástechnológiával készült, a hatékony képpontok aránya nagyobb mint 99,99%. Esetenként azonban a képpontok alacsony aránya (jellemzően 0,01%) nem világít megfelelően. Ezek nem befolyásolják a láthatóságot.

Megjegyzések a lemezekről

- Ne tegye ki a lemezeket közvetlen napsugárzásnak vagy hőnek (mint például fűtőtést), és ne hagyja napon parkoló járműben, mert a jármű belső terének hőmérséklete jelentősen megnövekedhet.
- Lejátszás előtt a lemezt tisztítókendővel középről sugárirányban kifelé haladva tisztítsa meg. A tisztításhoz ne használjon benzint, higítót, vagy háztartási tisztítószereket.



- Ez a készülék a Compact Disc (CD) szabványának megfelelő lemezek lejátszására képes. A DualDisc (kettős formátumú) és egyes másolásvédelmi eljárásokat tartalmazó zenei lemezek nem felelnek meg a Compact Disc (CD) szabványának, ezért elképzelhető, hogy a készülék nem tudja lejátszani ezeket.
- **A készülékkel nem lejátszható lemezek**
 - A címkéket, matricákat, ragasztószalagot vagy papírt tartalmazó lemezek. Ezek elhelyezése meghibásodást okozhat vagy tönkretelheti a lemezt.
 - Különböző alakú (szív-, négyzet-, vagy csillagalakú) lemezek. A készülék megrongálódhat.
 - 8 cm-es lemezek.

Megjegyzés a DVD- és VCD-lemezek lejátszásához

Bizonyos DVD- és VCD-lemezek esetében a szoftvergyártó néhány lejátszási műveletet rögzített a lemezen. Mivel ez a készülék a DVD- és VCD-lemezeket a gyártó eredeti, lemezen elhelyezett utasításai alapján játssza le, előfordulhat, hogy egyes funkciók nem állnak rendelkezésre. Lásd a DVD- vagy VCD-lemezekhez mellékelt utasítást.

Megjegyzések a DATA CD és DATA DVD lemezekhez

- A lemez állapotától, valamint attól függően, hogy milyen készülékkel készítették a felvételt, előfordulhat, hogy egyes DATA CD és DATA DVD lemezeket nem lehet lejátszani ezzel a készülékkel.
- Előfordulhat, hogy a lemez csak lezárás után játszható le (50. oldal).
- Ez a készülék az alábbi szabványokkal kompatibilis.
 - DATA CD lemezek
 - ISO 9660 1-es, 2-es szint, Joliet/Romeo kiterjesztési formátum
 - Többmenetes lemez
 - DATA DVD lemezek
 - UDF Bridge formátum (kombinált UDF és ISO 9660)
 - Többszektoros lemez
- Legnagyobb értékek:
 - mappák (albumok): 256 (beleértve a gyökérmappát és az üres mappákat is).
 - fájlok (műsorszámok, képek, videók) és mappák egy lemezen: 2000 (ha a mappa- vagy fájlnevek sok karaktert tartalmaznak, ez a szám kevesebb is lehet 2000-nél).
 - a mappa, fájlnev megjeleníthető karaktereinek száma 64 (Joliet, Romeo).

folytatás a következő oldalon →

Megjegyzések a lemezek lezárásához

Az alábbi lemezek csak akkor játszhatók le ezzel a készülékkel, ha lezárja azokat.

- DVD-R, DVD-R DL (videó, VR formátum)
- DVD-RW videó formátumban
- DVD+R, DVD+R DL
- CD-R
- CD-RW

Az alábbi lemezek lezárás nélkül is lejátszhatók.

- DVD+RW – önműködően lezárt.
- DVD-RW VR formátum – lezárás nem szükséges.

A részleteket lásd a lemezhez mellékelt tájékoztatóban.

Megjegyzések a többmenetes, többszektoros DVD-lemezekhez

Ez a készülék az alább felsorolt feltételeknek megfelelően tudja lejátszani a többmenetes, többszektoros DVD-lemezeket. Ne feledje, hogy mind a pillanatnyi menetek, mind a lemezek lezárt állapotban kell lennie.

- Ha az első menetben CD-DA (Compact Disc Digital Audio) műsorszámok találhatók: A készülék CD-DA lemezként ismeri fel a lemezt, és csak az első menet CD-DA formátumú műsorszámait játssza le, még akkor is, ha a többi menetben más formátumú (pl. MP3) műsorszámok is előfordulnak.
- Ha a CD-DA műsorszámok nem az első menetben találhatók: A készülék DATA CD vagy DATA DVD lemezként ismeri fel a lemezt, és az összes CD-DA menetet kihagyja.
- MP3, WMA, AAC, JPEG, DivX, MPEG-4 esetén: Csak azokat a meneteket játssza le a készülék, melyek a kiválasztott fájltypust (audio, mozgókép, kép)* tartalmazzák (a CD-DA vagy más adatfájl tartalmazó meneteket kihagyja a készülék).

* A fájltypus kiválasztásának módját a 34. oldalon olvashatja.

MP3, WMA, AAC, JPEG, DivX®, MPEG-4 fájlok lejátszási sorrendje

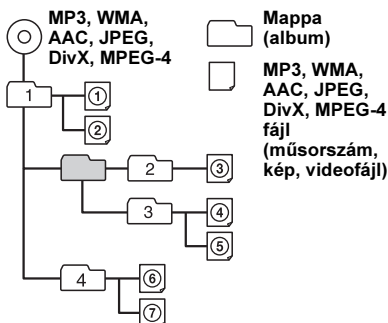

Az MP3 fájlokról

- Az MP3 (MPEG 1 Audio Layer-3) egy szabványos technológia a hang tömörítésére. A tömörített audio CD-adatok mérete az eredetinek körülbelül 1/10-ed része lesz.
- Az ID3 mező 1.0, 1.1, 2.2, 2.3 és 2.4 verziója csak az MP3 fájlokra érvényes. Az ID mező 15/30 karakter (1.0 és 1.1) vagy 63/126 karakter (2.2, 2.3 és 2.4) hosszúságú lehet.
- MP3 fájl elnevezésekor mindig adja a fájlnevhez a „.mp3” kiterjesztést.
- Ha egy VBR (változó bitsűrűségű) MP3 fájl játszik le, vagy gyorskeresést végez előre vagy hátra, az eltelt játékidő kijelzése pontatlan lehet.

Megjegyzés az MP3-ról

Ha nagy bitsűrűségű (pl. 192 kbps) MP3 fájl játszik le, a lejátszás szaggatottá válhat.

A WMA fájlokról

- A WMA (Windows Media Audio) egy szabványos technológia a hang tömörítésére. A tömörített audio CD-adatok mérete az eredetinek körülbelül 1/22-ed* része lesz.
- A WMA mező hossza 63 karakter.
- WMA fájl elnevezésekor mindig adja a fájlnevhez a „.wma” kiterjesztést.
- Ha egy VBR (változó bitsűrűségű) WMA fájl játszik le, vagy gyorskeresést végez előre, hátra, az eltelt játékidő kijelzése pontatlan lehet.

* Csak 64 kbps bitsűrűség esetén.

Megjegyzés a WMA-ról

Az alábbi WMA fájlok lejátszása nem támogatott:

- veszteségmentes tömörítéses,
- másolásvédelemmel ellátott.

Az AAC fájlokról

- Az AAC mező hossza 126 karakter.
- AAC fájl elnevezésekor mindig adja a fájlnevhez a „.m4a” kiterjesztést.

Néhány szó a JPEG fájlokról

- A JPEG, mely a Joint Photographic Experts Group rövidítése, egy szabványosított formátum a fényképek tömörítésére. Az eljárás a fényképeket az eredeti méret mintegy 1/10-ed, 1/100-ad részére tömöríti.
- JPEG fájl elnevezésekor mindig adja a fájlnevhez a „.jpg” kiterjesztést.

Megjegyzés a JPEG fájlokról

A progresszív JPEG fájlok lejátszása nem támogatott.

A DivX videóról

A DivX® egy a DivX, Inc. által létrehozott digitális videoformátum. Ez a készülék hivatalos DivX minősítéssel rendelkezik, így alkalmas DivX videófájlok lejátszására. További információért és a fájlokat DivX formátumra átalakító szoftver eszközökért látogassa meg a www.divx.com honlapot.

A DivX Video-on-Demand-ról

Ezt a DivX Certified® eszközt regisztrálni kell a DivX Video-on-Demand (VOD) tartalom lejátszásához. A regisztrációs kód létrehozásához látogassa meg a DivX VOD szakaszt a megjelenítési beállítások menüben. A kóddal keresse fel a vod.divx.com honlapot a regisztrációs folyamat befejezéséhez és további információkért a DivX VOD formátumról.

Az MPEG-4 fájlokról

Az alábbi követelményeknek megfelelő MPEG-4 fájlok lejátszása lehetséges. A lejátszás nem garantált minden, a követelményeknek megfelelő MPEG-4 fájl esetében.

- Profil: MPEG-4 egyszerű profil
- Bitsűrűség: legtöbb 7 Mbps, USB FS esetén, 10 Mbps DVD esetén, 7 Mbps CD esetén
- Képkocka sebesség: legtöbb 30 fps
- Képméret: legnagyobb 720 × 480 képpont
- Hang: legnagyobb 320 kbps (AAC-LC)
- Fájl kiterjesztés: .mp4

Az iPodról

- A következő iPod modellek csatlakoztathatók. A csatlakoztatás előtt frissítse az iPod eszköz szoftverét az elérhető legújabbra.

Rendeltetés szerűen (Made for):

- iPod touch
- iPod touch (2. generáció)
- iPod classic
- iPod classic (120GB)
- iPod videoal*
- iPod nano (4. generáció)
- iPod nano (3. generáció)
- iPod nano (2. generáció)
- iPod nano (1. generáció)*

Használható még (Works with):

- iPhone
- iPhone 3G
- iPhone 3GS

* Az utas vezérlés az iPod nano (1. generáció) vagy iPod videoval esetén nem elérhető.

- A „Made for iPod” kifejezés azt jelenti, hogy az elektronikus alkatrész kifejezetten iPod készülékek csatlakoztatására tervezték és megfelel az Apple minőségi előírásainak.
- A „Works with iPhone” kifejezés azt jelenti, hogy az elektronikus alkatrész kifejezetten iPhone készülék csatlakoztatására tervezték és megfelel az Apple minőségi előírásainak.
- Az Apple nem vállal felelőséget a készülék működéséért, illetve a biztonsági előírásoknak megfeleléséért.

Ha a készülékkel kapcsolatban bármilyen olyan kérdése vagy problémája merül fel, melyre nem kap választ ebben az útmutatóban, keresse fel a vásárlás helyét.

Karbantartás

A lítium elem cseréje a távvezérlőben

Átlagos használat mellett a lítium elem kb. 1 évig működteti a távvezérlőt. (A körülményektől függően előfordulhat, hogy csak rövidebb ideig.) Amikor az elem kezd kimerülni, a távvezérlő hatótávolsága csökken. Cserélje ki az elemet egy új, CR2025 típusú lítium gombelemre. A tűz- és robbanásveszély elkerülése érdekében csak a megadott típusú elemet használja.

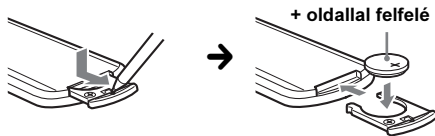

Megjegyzések a lítium elemmel kapcsolatban

- Tárolja olyan helyen az elemet, ahol a gyermekek nem férhetnek hozzá. Ha a gyermek lenyelné az elemet, azonnal forduljon orvoshoz.
- A megfelelő érintkezés érdekében törölje meg az elemet egy száraz ruhával.
- Ügyeljen rá, hogy az elemet helyes polaritással helyezze a készülékbe.
- Rövidzár elkerülése érdekében ne fogja meg az elemet fém csipesszel.

FIGYELEM

Az elem a szakszerűtlen kezelés következtében felrobbanhat. Ne töltsé újra, ne szelje szét és ne dobja tűzbe.

A biztosíték cseréje

A biztosíték cseréjénél ügyeljen arra, hogy az eredeti biztosítékon feltüntetett amperértéknek megfelelő kiegészítő, ellenőrizze a tápfeszültség csatlakozást, majd cserélje ki a biztosítékot. Ha a csere után ismét kiég a biztosíték, a hiba a készülékben van. Ilyenkor forduljon a legközelebbi Sony márkaszervizhez.

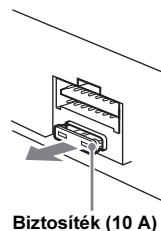

A készülék kiszerelése

- 1** Tolja be egyszerre a két kioldókulcsot a készülék két oldalán, kattanásig.

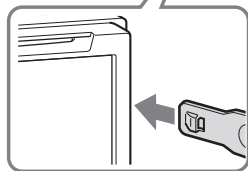
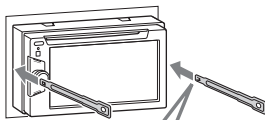

A kampók befelé nézzenek.

- 2** A kioldókulcsokkal húzza kifelé a készüléket.

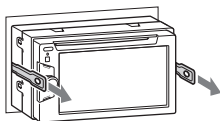

- 3** Csúsztassa ki a készüléket a műszerfalból.

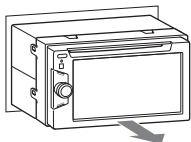

Minőségtanúsítás

A forgalomba hozó tanúsítja, hogy a XAV-60 típusú készülék a 2/1984. (III. 10.) számú BkM-IpM. együttes rendeletben előírtak szerint megfelel a következő műszaki jellemzőknek.

Képernyő rész

Képernyő típus: széles képarányú színes LCD-képernyő

Méret: 15,49 cm (6,1 hüvelyk)

Rendszer: TFT aktív mátrix

Képpontok száma: 1 152 000 képpont

Színrendszer:

PAL, NTSC, SECAM, PAL-M önműködő kiválasztás

Vevőegység

FM

Vételi frekvenciák: 87,5–108,0 MHz

Antennacsatlakozó:

Külső antennacsatlakozó

Középfrekvencia: 150 kHz

Hasznos érzékenység: 10 dBf

Szelektivitás: 75 dB, 400 kHz-en

Jel-zaj arány: 70 dB (mono)

Áthallás: 40 dB, 1 kHz-en

Frekvenciaátvitel: 20–15 000 Hz

MW/LW

Vételi frekvenciák:

MW: 531–1602 kHz

LW: 153–279 kHz

Antennacsatlakozó:

Külső antennacsatlakozó

Középfrekvencia: 25 kHz

Érzékenység: MW: 26 μ V, LW: 45 μ V

CD-, DVD-lejátszó

Jel-zaj arány: 120 dB

Frekvenciaátvitel: 10–20 000 Hz

Nyávogás: nem mérhető

Harmonikus torzítás: 0,01%

Régió kód: a készülék alján lévő címkén

USB-lejátszó

Illesztő: USB (teljes sebességű)

Legnagyobb áram: 500 mA

Erősítő

Kimenetek: hangsugárzó kimenetek

Hangsugárzó impedancia: 4–8 Ω

Legnagyobb kimenő teljesítmény: 52 W \times 4 (4 Ω -on)

Általános

Kimenetek:

Videokimenet (hátsó)

Audiokimenet (első, hátsó)

Mélyszugárzó kimenet

Motoros antenna vezérlőcsatlakozó

Végerősítő vezérlőcsatlakozó

Bemenetek:

Telefon némitás csatlakozó

Háttérvilágítás vezérlőcsatlakozó

Távvezérlő bemenet

Antennabemenet

Rögzítőfék csatlakozó

Fordított bemeneti csatlakozó

Kamera bemeneti csatlakozó

AUX audióbemenet csatlakozók

AUX videobemenet csatlakozók

USB jelbemenet csatlakozó

Energiaellátási követelmények: 12 V, egyenáramú jármű akkumulátor (negatív test)

Méret: kb. 178 \times 100 \times 173 mm (szé \times ma \times mé)

Beépítési méretek: kb. 182 \times 111 \times 164 mm

(szé \times ma \times mé)

Tömeg: kb. 2,2 kg

Mellékelt tartozékok:

RM-X170 távvezérlő

Szerelési és csatlakoztatási eszközök (1 készlet)

Hosszabbító vezeték az AUX audio, videó

bemeneti csatlakozókhoz

CD-ROM (alkalmazás lemez)

Külön megvásárolható tartozékok, külső eszközök:

USB csatlakozóvezeték iPodhoz: RC-200IPV

XA-R800C tolatókamera

Előfordulhat, hogy a vásárlás helyén nem kapható az összes felsorolt tartozék. Kérjük, érdeklődjön a kereskedőnél.

Az egyesült államokbeli és az egyéb országokból származó szabadalmak felhasználása a Dolby Laboratories engedélyével történt.

MPEG Layer-3 audio coding technology and patents licensed from Fraunhofer IIS and Thomson.

E készülék bizonyos jellemzőit a Microsoft Corporation szellemi tulajdonjoga védi. A védett technológiák eltérő célú használata vagy terjesztése kizárólag a Microsoft vagy a Microsoft hivatalos képviselőinek engedélyével lehetséges.

A modell és a műszaki adatok előzetes bejelentés nélkül változhatnak.

- A nyomtatott áramköri lapok egy részében nem használtunk halogéneztet égésgátló anyagokat.
- A külső burkolatokban nem használtunk halogéneztet égésgátló anyagokat.
- A doboz tömőanyaga papírból készült.

Régiókód

A régiókód feladata az, hogy védje a műsorokhoz kapcsolódó szerzői jogokat.

A régiókód a készülék alján található, és csak az azzal azonos régiókódú DVD-lemezek játszhatók le a készülékkel.

Az  jelzésű DVD-lemezek szintén lejátszhatók.

Ha bármilyen más DVD-lemezt próbál lejátszani, a „Playback prohibited by region code.” üzenet jelenik meg a képernyőn. A DVD-lemeztől függően előfordulhat, hogy nincs megjelölve a régiókód, de a DVD-lemez lejátszását a fenti területi korlátozás tiltja.

A mellékelt CD-ROM lemezen lévő szoftver rendszerkövetelményei

Számítógép

- Processzor, RAM
 - IBM PC/AT kompatibilis számítógép
 - Processzor: Intel Pentium III processzor 450 MHz vagy gyorsabb
 - RAM: 256 MB vagy több (Windows XP esetén), 512 MB vagy (Windows Vista vagy újabb esetén)
- CD-ROM meghajtó
- USB-csatlakozó

Operációsrendszer

Windows XP, Windows Vista, Windows 7

A kompatibilis változatokat és javítócsomagokat lásd a támogatási honlapon:

<http://support.sony-europe.com/>

Monitor

High Color (16-bit) vagy több, 800 × 600 képpont vagy több

Egyebek

Internet kapcsolat

Megjegyzések

- A következő rendszerkörnyezetek nem támogatottak.
 - Nem IBM PC típusú, például Macintosh stb. számítógépek.
 - Házilag épített számítógépek.
 - Frissített operációsrendszerrel ellátott számítógépek.
 - Többképernyős rendszerek.

- Több operációsrendszert tartalmazó környezet.
- Látszólagos számítógépes környezet.
- A számítógéptől függően elképzelhető, hogy a működés az ajánlott környezet esetében sem megfelelő.

Hibaelhárítás

Az alábbi felsorolásban megtalálhatja a leggyakrabban előforduló hibák megoldását.

A következő lista áttanulmányozása előtt javasoljuk, hogy ellenőrizze a csatlakozásokat és a kezelési utasításokat.

Ha a probléma megoldása nem sikerül, látogassa meg az alábbi támogatási honlapot.

Support site

<http://support.sony-europe.com/>

Általános

A készülék nem kap tápfeszültséget.

- Ellenőrizze a csatlakozást vagy a biztosítékot.
- Ha a készüléket kikapcsolja, és a kijelzőről eltűnik minden kijelzés, a távvezérlővel nem működtetheti a készüléket.
 - Kapscsolja be a készüléket.

A motoros antenna nem működik.

A motoros antenna nem rendelkezik kapcsolódóval (relével).

Nincs hangjelzés.

- A hangjelzést kikapcsolta (41. oldal).
- A készülékhez külön megvásárolható végerősítő csatlakoztatott, és nem a készülék saját erősítőjét használja.

A memóriában tárolt információk törölődtek.

- Megnyomta a RESET gombot.
 - Tárolja újból az információkat.
- A tápvezetéket vagy az akkumulátort leválasztotta az áramkőről.

A tárolt állományok és a pontos idő törölődtek. A biztosíték kiolvadt.

Zaj hallható, ha az indítókulcsot elfordítja.

A vezetékek nem megfelelően vannak csatlakoztatva a jármű tápfeszültség csatlakozójának vezetékeivel.

A kijelzőről eltűnnek, egyáltalán nem jelennek meg a kijelzések.

- Az elsőtitítés beállítása „ON” (40. oldal).
- A kijelzés eltűnik a kijelzőről, ha lenyomva tartja a **(SOURCE/OFF)** gombot.
 - A kijelzés bekapcsolásához tartsa ismét lenyomva a **(SOURCE/OFF)** gombot.
- Megérintette az „M.OFF” gombot és a monitor kikapcsolás funkció bekapcsol (11. oldal).
 - Érintse meg bárhol a képernyőt a visszakapcsoláshoz.

folytatás a következő oldalon →

A képernyő nem megfelelően reagál a megérintésre.

- Egyyszerre csak egy helyen érintse meg a képernyőt.
- Ha két vagy több helyen érinti meg egyszerre, a képernyő nem fog megfelelően működni.
- Állítsa be a képernyő érintési pontját (38. oldal).

Az önműködő kikapcsolás funkció nem működik.

A készülék bekapcsol. Az önműködő kikapcsolás funkció a készülék kikapcsolása után kikapcsol. Kapcsolja ki a készüléket.

A távvezérlés nem működik.

A képernyő kikapcsolás funkció kikapcsolásakor (nincs világítás) a távvezérlés nem működik (11. oldal).

A menüpontok nem választhatók ki.

A nem elérhető menüpontok szűrőjében jelennek meg.

Az AUX műsorforrás nem választható ki.

Az összes AUX bemenet beállítása „OFF”.
Válassza az „AUX1 Input”, „AUX2 Input” opció „Video” vagy „Audio” beállítását (48. oldal).

Rádióvétel

Nincs vétel.

A vétel zajos.

- A csatlakoztatás nem megfelelő.
→ Csatlakoztassa a motoros antenna vezérlővezetékét (kék), vagy a kapcsolt tápfeszültség vezetékét (piros) a jármű antennaerősítőjéhez fűtő tápvezetékhez (csak ha a jármű a hátsó vagy oldalsó ablakba épített FM/MW/LW antennával rendelkezik).
- Ellenőrizze az antenna csatlakoztatását a járműben.
- Ha az antenna nem tolódik ki, ellenőrizze a motoros antenna vezérlővezeték csatlakoztatását.

A tárolt állomás nem hívható elő.

- Nem a pontos frekvenciát tárolta.
- Gyenge a vétel.

Az önműködő hangolás nem működik.

- A csökkentett vételi érzékenység üzemmódot nem megfelelően használja.
→ A hangolás túl gyakran leáll:
Válassza a „Local” opció „ON” beállítását (16. oldal).
- A hangolás nem áll meg a kívánt állomásnál:
Válassza a „Mono” opció „ON” beállítását (16. oldal).
- Gyenge a vétel.
→ Használja a kézi hangolást.

DFM vétel közben a „Stereo” jelző villog.

- A hangolást pontosan végezze el.
- Gyenge a vétel.
→ Válassza a „Mono” opció „ON” beállítását (16. oldal).

Az FM sztereó adás csak monóban hallható.

A készülék mono vételi üzemmódban működik.
→ Válassza a „Mono” opció „OFF” beállítását (16. oldal).

RDS

A készülék néhány másodperc után keresési üzemmódba (SEEK) kapcsol.

A kiválasztott állomás nem sugároz TP információkat, vagy a vétel gyenge.
→ Kapcsolja ki a TA funkciót (22. oldal).

A készülék nem kapcsolja be a közlekedési információkat.

- Kapcsolja be a TA funkciót (22. oldal).
- A kiválasztott TP állomás nem sugároz közlekedési információkat.
→ Hangoljon be egy másik állomást.

A PTY kijelzésnél a „None” jelenik meg.

- Az állomás nem RDS állomás.
 - A készülék nem érzékel RDS adatot.
- A rádióállomás nem azonosítja a műsörtípust.

A rádiócsatorna neve villog.

Nem található alternatív frekvencia az éppen hallgatott rádiócsatornához.

→ Nyomja meg a ◀◀/▶▶ gombokat, mielőtt a rádiócsatorna neve villog. A „PI Seek” felirat jelenik meg és a készülék egy azonos programtípusba (PI) tartozó csatornát kezd el keresni.

Kép

Nincs kép, képzaj jelenik meg.

- Nem megfelelően végzett el egy csatlakoztatást.
- Ellenőrizze a külső készülék csatlakozását, és a külső készüléken válassza ki az ehhez a lejátszóhoz tartozó bemenetet.
- A lemez szennyezett vagy hibás.
- A beszerelés nem megfelelő.
→ A készüléket legfeljebb 45°-os dőlésszöggel, a jármű rögzített részén kell beszerelni.
- A rögzítőfék kapcsolóvezeték (világoszöld) nem a rögzítőfék kapcsolójához csatlakozik, vagy a rögzítőfék nincs behúva.

folytatás a következő oldalon →

A kép nem tölti ki képernyőt.

A képarány rögzített a DVD-lemezen.

Nincs kép, képzaj jelenik meg a hátsó képernyőn.

- Nem csatlakoztatott forrás, üzemmód van kiválasztva. Ha nincs bemenet, nem jelenik meg kép a hátsó képernyőn.
- A színrendszer beállítása nem megfelelő.
→ Válassza ki a színrendszer „PAL” vagy „NTSC” beállítását, a csatlakoztatott képernyőnek megfelelően (40. oldal).
- A készüléken a tolatókamera képe látható.
→ Amikor a készüléken a tolatókamera képe látható, a hátsó képernyőn nem jelenik meg kép.

Hang

Nincs hang, a hang kihagy, a hang recseg.

- Nem megfelelően végzett el egy csatlakoztatást.
- Ellenőrizze a külső készülék csatlakozását, és a külső készüléken válassza ki az ehhez a lejátszóhoz tartozó bemenetet.
- A lemez szennyezett vagy hibás.
- A beszerelés nem megfelelő.
 - A készüléket legfeljebb 45°-os dőlésszöggel, a jármű rögzített részén kell beszerelni.
- Az MP3 fájl mintavételezési frekvenciája nem 32, 44,1 vagy 48 kHz.
- A WMA fájl mintavételezési frekvenciája nem 32, 44,1 vagy 48 kHz.
- Az AAC fájl mintavételezési frekvenciája nem 44,1 vagy 48 kHz.
- Az MP3 fájl bitsűrűsége nem 48–192 kbps.
- A WMA fájl bitsűrűsége nem 64–192 kbps.
- Az AAC fájl bitsűrűsége nem 40–320 kbps.
- A készülék szünetet vagy gyorskeresés vissza vagy előre módban van.
- Nem megfelelő a kimenetek beállítása.
- A DVD kimeneti jelszintje túl alacsony (24. oldal).
- A hangerő túl alacsony.
- Bekapcsolta a némítási funkciót (ATT), vagy a telefonos némítási funkció aktiválódott (ha a telefon némító vezetékét csatlakoztatta az ATT-vezetékhez).
- Ha 2 hangsugárzót csatlakoztatott, válassza ki a „Fader” szabályzó középső beállítását.
- Nem támogatott formátum (pl. DTS).
 - Ellenőrizze, hogy az adott formátumot támogatja-e ez a készülék (9. oldal).

A hang zajos.

Tartsa távol egymástól a vezetékeket.

Lemezműveletek

A lemezt nem lehet behelyezni.

- A készülékben már van egy lemez.
- A lemezt fejfelé lefelé vagy helytelenül helyezte be.

A lemezt nem lehet lejátszani.

- A lemez szennyezett vagy hibás.
- A lemez nem használható.
- A behelyezett DVD-lemez nem játszható le a régiókód eltérése miatt.
- A lemez nincs lezárva (50. oldal).
- A lemezformátum és a fájl verzió nem kompatibilis a készülékkel (9., 49. oldal).
- A **▲** gombbal vegye ki a lemezt.

Az MP3, WMA, AAC, JPEG, DivX, MPEG-4 fájlokat nem lehet lejátszani.

- A felvétel nem az ISO 9660 1-es vagy 2-es szintű szabványnak, a Joliet és Romeo formátumnak (DATA CD), vagy az UDF Bridge formátumnak (DATA DVD) megfelelően készítette el (49. oldal).
- A fájlkiterjesztés nem megfelelő (50. oldal).
- A fájl nem MP3, WMA, AAC, JPEG, DivX, MPEG-4 formátumban vannak tárolva.
- Ha a lemezen többféle fájltypus található, a készülék csak a kiválasztott fájltypust (audio, mozgókép, kép) játssza le.
 - Válassza ki a megfelelő fájltypust a listából (34. oldal).

Az MP3, WMA, AAC, JPEG, DivX, MPEG-4 fájlok lejátszása hosszabb idő után indul el.

- A következő lemezek lejátszásának elkezdése hosszabb időt igényel:
 - bonyolult könyvtárfelépítést tartalmazó lemez,
 - többmenetes, többszektoros lemez,
 - olyan lemez, melyre még adatot lehet írni.

A készülék nem az elejétől játssza le a műsort.

A lejátszásfolytatás vagy a többlemezes lejátszásfolytatás funkció bekapcsolt (45. oldal).

Bizonyos funkciókat nem lehet végrehajtani.

A lejátszott lemeztől függően előfordulhat, hogy bizonyos funkciókat (leállítás, keresés, ismételt lejátszás vagy véletlen sorrendű lejátszás) nem lehet végrehajtani. Lásd a lemezhez mellékelte útmutatót.

A műsor vagy a szinkronfelirat nyelve, illetve a kameraállítás nem változtatható meg.

- Használja a DVD-menüt a távvezérlő közvetlen választógombja helyett (19. oldal).
- Nincsenek többnyelvű hangávok vagy szinkronfeliratok, illetve különböző kameraállások a lejátszott DVD-lemezen.
- A módosítás a DVD-lemezen nem engedélyezett.

A funkciógombok nem működnek.

A készülék nem adja ki a lemezt.

Nyomja meg a memóriatörlő (reset) gombot (14. oldal).

Elfelejtette a szülői felügyelet jelszavát.

A zárolás feloldásához írja be az „5776” számot a jelszóbeíró mezőbe (24. oldal).

Lejátszás USB-eszközről

USB elosztón (hub) keresztül nem tudja lejátszani az eszköz tartalmát.

A készülék nem ismeri fel az USB elosztón (hub) keresztül csatlakoztatott USB-eszközöket.

A lejátszás nem lehetséges.

Csatlakoztassa újra az USB-eszközt.

Az USB-eszközön a lejátszás megkezdése hosszabb időt vesz igénybe.

Az USB-eszköz nagyméretű fájlokat vagy bonyolult fájlstruktúrát tartalmaz.

Figyelmeztető hangjelzés hallható.

Az USB-eszközt lejátszás közben kihúzza.

Az USB-eszköz kihúzása előtt adatvédelmi okokból állítsa le a lejátszást.

Hangkiesés tapasztalható.

Nagy bitsűrűségű (320 kbps) esetén a lejátszás szaggatottá válhat.

Hibakijelzések, üzenetek

Cannot read.

- A készülék valamilyen probléma miatt nem tudja beolvasni az adatokat.
 - Az adatok megsérültek vagy hibásak.
-

Cannot read disc. Disc may be corrupted.

- A lemez hibás.
 - A lemez nem kompatibilis a készülékkel.
 - A lemez nincs lezárva.
-

Disc Error

- A lemez szennyezett vagy fordítva helyezte be. Tisztítsa meg vagy megfelelően helyezze be a lemezt.
 - Üres lemezt helyezett be.
 - A lemez lejátszása nem lehetséges valamilyen probléma miatt. Helyezzen be másik lemezt.
 - A lemez nem kompatibilis a készülékkel. Helyezzen be egy kompatibilis lemezt.
 - Nyomja meg a  gombot a lemez eltávolításához.
-

Disc Reading...

A készülék az összes fájl vagy album (mappa) információjának beolvasását végzi a lemezről. Várjon a beolvasás befejezéséig és a lejátszás önműködő megkezdéséig. A lemez szerkezetétől függően több, mint egy percet vehet igénybe.

Error

- Az USB-eszköz önműködő felismerése nem sikerült. Csatlakoztassa újra.
-

Hubs not supported.

A készülék nem támogatja az USB-elosztó (hub) használatát.

Local Seek +/-Local Seek –

Önműködő hangolás közben a csökkentett vételi érzékenyséig keresés be van kapcsolva.

No AF

A pillanatnyi rádióállomásnak nincs alternatív frekvenciája.

No playable data.

A lemez nem tartalmaz lejátszható adatokat.

No SensMe™ data on device.

A csatlakoztatott USB-eszköz nem tartalmaz adatokat a SensMe™ funkcióhoz, vagy az adatokat az USB-eszközön másik, nem megfelelő helyre helyezte.

No TP

A készülék folyamatosan keresi a fogható TP állomásokat.

Offset

Belső üzemmódot léphetett fel.

Ellenőrizze a csatlakoztatásokat. Ha a hibaiüzenet nem tűnik el a kijelzőről, forduljon a Sony szakszervizhez.

Output connection failure.

A hangszórók, erősítők csatlakoztatása nem megfelelő. A csatlakoztatás módját lásd az üzembe helyezési és csatlakoztatási útmutató részben.

Overcurrent Caution on USB

Az USB-eszköz túlterhelt.

Húzza ki az USB-eszközt, majd változtassa meg a forrást a  gombbal. Azt jelzi, hogy az USB-eszköz hibás, vagy nem támogatott USB-eszközt csatlakoztatott.

Playback prohibited by region code.

A DVD lejátszása nem lehetséges az eltérő régiókód miatt.

Please push reset.

A készülék vagy az USB-eszköz valamilyen hiba miatt nem vezérelhető.

Nyomja meg a memóriatörlés (reset) gombot (14. oldal).

SensMe™ data Reading...

A készülék a csatlakoztatott USB-eszközön lévő adatok beolvasását végzi a SensMe™ funkcióhoz. Várjon amíg a beolvasás befejeződik. Az adatok mennyiségétől függően hosszabb időt vehet igénybe.

The connected USB device is not supported.

Az USB-eszköz kompatibilitásának részleteiért látogassa meg a támogatás oldalt.

The SensMe™ data is corrupted.

Probléma van a SensMe™ funkció adataival, például megváltozott fájlnev, információ stb..

USB device is not connected.

Az USB forrást választotta ki, de nem csatlakoztatott USB-eszközt. Az USB-eszközt vagy USB-vezetékét kihúzták lejátszás közben.

Ne feledje csatlakoztatni az USB-eszközt vagy USB-vezetékét.

USB Reading...

A készülék a fájl és album (mappa) információk olvasását végzi a csatlakoztatott USB-eszközről.

Várjon amíg a beolvasás befejeződik és a lejátszás önműködően elindul. A fájl szerkezettől függően ez hosszabb időt vehet igénybe.

„L L L L” vagy „R R R R”

Előre vagy hátra történő gyorskeresés közben elérte a lemez elejét vagy végét, és nem tud továbblépni.

”–”

A karakter nem jeleníthető meg ezzel a készülékkel.

Ha a fenti műveletek nem hoznak eredményt, forduljon a legközelebbi Sony szakszervizhez. Ha lejátszási hiba miatt szervizbe viszi a készüléket, vigye magával azt a lemezt is, melynek használata során a hiba fellépett.

A választható nyelvek listája, a területkódok listája

A választható nyelvek listája

A nyelvek helyesírása megfelel az ISO 639:1988 (E/F) szabványnak.

Kód	Nyelv	Kód	Nyelv	Kód	Nyelv	Kód	Nyelv
1027	Afar	1183	Irish	1347	Maori	1507	Samoa
1028	Abkhazian	1186	Scots Gaelic	1349	Macedonian	1508	Shona
1032	Afrikaans	1194	Galician	1350	Malayalam	1509	Somali
1039	Amharic	1196	Guarani	1352	Mongolian	1511	Albanian
1044	Arabic	1203	Gujarati	1353	Moldavian	1512	Serbian
1045	Assamese	1209	Hausa	1356	Marathi	1513	Siswati
1051	Aymara	1217	Hindi	1357	Malay	1514	Sesotho
1052	Azerbajjani	1226	Croatian	1358	Maltese	1515	Sundanese
1053	Bashkir	1229	Hungarian	1363	Burmese	1516	Swedish
1057	Byelorussian	1233	Armenian	1365	Nauru	1517	Swahili
1059	Bulgarian	1235	Interlingua	1369	Nepali	1521	Tamil
1060	Bihari	1239	Interlingue	1376	Dutch	1525	Telugu
1061	Bislama	1245	Inupiak	1379	Norwegian	1527	Tajik
1066	Bengali;	1248	Indonesian	1393	Occitan	1528	Thai
	Bangla	1253	Icelandic	1403	(Afan)Oromo	1529	Tigrinya
1067	Tibetan	1254	Italian	1408	Oriya	1531	Turkmen
1070	Breton	1257	Hebrew	1417	Punjabi	1532	Tagalog
1079	Catalan	1261	Japanese	1428	Polish	1534	Setswana
1093	Corsican	1269	Yiddish	1435	Pashto;	1535	Tonga
1097	Czech	1283	Javanese		Pushto	1538	Turkish
1103	Welsh	1287	Georgian	1436	Portuguese	1539	Tsonga
1105	Danish	1297	Kazakh	1463	Quechua	1540	Tatar
1109	German	1298	Greenlandic	1481	Rhaeto-	1543	Twi
1130	Bhutani	1299	Cambodian		Romance	1557	Ukrainian
1142	Greek	1300	Kannada	1482	Kirundi	1564	Urdu
1144	English	1301	Korean	1483	Romanian	1572	Uzbek
1145	Esperanto	1305	Kashmiri	1489	Russian	1581	Vietnamese
1149	Spanish	1307	Kurdish	1491	Kinyarwanda	1587	Volapük
1150	Estonian	1311	Kirghiz	1495	Sanskrit	1613	Wolof
1151	Basque	1313	Latin	1498	Sindhi	1632	Xhosa
1157	Persian	1326	Lingala	1501	Sangho	1665	Yoruba
1165	Finnish	1327	Laothian	1502	Serbo-	1684	Chinese
1166	Fiji	1332	Lithuanian		Croatian	1697	Zulu
1171	Faroese	1334	Latvian;	1503	Singhalese		
1174	French		Lettish	1505	Slovak	1703	Nem
1181	Frisian	1345	Malagasy	1506	Slovenian		azonosított

Területkódok

Kód	Terület	Kód	Terület	Kód	Terület	Kód	Terület
2044	Argentína	2424	Fülöp-szigetek	2363	Malajzia	2427	Pakisztán
2047	Ausztrália	2376	Hollandia	2362	Mexikó	2436	Portugália
2046	Ausztria	2248	India	2184	Nagy-Britannia	2149	Spanyolország
2057	Belgium	2238	Indonézia	2109	Németország	2499	Svédország
2070	Brazília	2276	Japán	2379	Norvégia	2086	Svájc
2090	Chile	2079	Kanada	2254	Olaszország	2501	Szingapúr
2115	Dánia	2092	Kína	2489	Oroszország	2528	Thaiföld
2165	Finnország	2304	Korea			2390	Új-Zéland
2174	Franciaország						

A

AAC 9, 50
Alaphelyzetbe állítás 14
Általános beállítások (General) 40
Alternatív frekvenciák (AF) 21, 22
Aluláteresztő szűrő (LPF) 43
Audiocsatorna (sztereó) 24
Audio DRC (Audio DRC) 44
Audioformátum (Audio) 23

B

Bemutató (Demo) 43
Biztonsági funkció (Security Control) 47
Biztosíték 51

Cs

Csökkentett vételi érzékenyséű üzemmód (Local) 16

D

Dinamika szabályozás (DRC) 44
DivX Video-on-Demand 46, 51
DivX[®] 9, 50
Dolby D szint (Dolby D Level) 24
Dolby Digital 23, 24
DVD hangszáv nyelve (Audio, DVD Audio Language) 23, 44
DVD vezérlőmenü (DVD Control) 19
DVD közvetlen keresés lejátszás (DVD Direct Search) 26, 44
DVD menü 17
DVD menü nyelve (DVD Menu Language) 44
DVD lejátszási lista (DVD Playlist Play) 44
DVD felső menü (Top Menu) 17, 19

E, É

Első-hátsó hangerőegyensúly (Balance, Fader) 36, 42
Elsőtétítési szint (Dimmer Level) 40
Elsőtétítés beállítás (Dimmer) 40

Érintőképernyő kalibrálás (Touch Panel Adjust) 38
EQ7 35, 42

F

Felüláteresztő szűrő (HPF) 43
Folytatólagos lejátszás 19
Forgókapcsolós távvezérlő (Rotary Commander) 41
Formátumok 9

G

Gombok háttérvilágítása (Key illumination) 40

H

Hallgatási helyzet (Listening Position) 36, 42
Hangbeállítások (Sound) 42
Hangerő 10
Hangerőegyensúly (Balance, Fader) 36, 42
Hangsugárzó hangerő (4.1ch Speaker Level) 37
Hátsó mélyhang kiemelő (RBE) 37, 43
Háttérkép (Screen select) 38

I

Intelligens idő illesztés 36
iPod 32, 51
Ismétléses lejátszás (Repeat) 25, 27, 33

J

JPEG 9, 50

K

Kameraállás (Angle) 19
Kép EQ 38, 43
Képernyő képarány (Aspect) 39, 43
Képbeállítások (Screen) 43
Kép elforgatás (Image Turn) 19
Képvétítési időköz (JPEG Slide Show) 45
Keresztezés szűrő (Crossover Filter) 43
Kezdeti beállítás (Initial Setting) 14

Kijelző nyelve (Language) 14, 40
Kimenet színrendszere (Output Color System) 40
Középső hangsugárzó létrehozása (CSO) 37, 42
Közlekedési hírek (TA) 21, 22
Közlekedési híreket is sugárzó adók (TP) 21
Külső készülék 47
Külső készülék beállítások (AUX1 Input, AUX2 Input) 41, 48
Külső készülék hangerő (Level) 47

L

Lassított lejátszás 19
Lemezek 9
Lejátszás menü (Play Menu) 19
Lejátszási beállítások (Visual) 44
Lejátszásvezérlés (Video CD PBC) 23, 45
Lejátszható lemezek 9
Listázás (List) 34

M

Mélyszugárzó beállítás (Subwoofer) 14, 42
Mélyszugárzó hangerő (Balance, Fader) 36, 42
Mélyszugárzó helyzet 36
Mono mód (Mono) 16
Monitor típus (Monitor Type) 45
MP3 9, 50
MPEG-4 9, 51
Műsortípusok (PTY) 21, 22

N, Ny

Nincs jel (No Signal) 41
NTSC 40
Nyelvkód 57

Ó, Ö

Órakijelzés (Clock) 11, 43
Órabeállítás (Clock adjustment) 47
Önműködő kikapcsolás (Auto OFF) 40

P

PAL 40
Pontos idő (CT) 21, 22, 40

R

Rádiós adatrendszer (RDS)
21
Regionális (Regional) 22

S, Sz

SensMe™ 28
Szülői felügyelet beállítások
(DVD Parental Control) 24, 44
Szinkronfelirat nyelve
(Subtitle, DVD Subtitle
Language) 19, 44

T

Távvezérlő
12, 14, 51
Területkód 57
Többcsatornás kimenet
(Multi Ch Output) 44
Többmenetes CD 50
Többlemezes folytatólagos
lejátszás (Multi Disc Resume)
45
Többszektoros DVD 50
Tolatókamera 48
Tolatókamera bemenet
(Camera Input) 41
Tolatókamera beállítások
(Rear View Camera Setting)
48

U, Ü

USB-eszköz 27
USB folytatólagos lejátszás
(USB Resume) 45
Útas vezérlés (Passenger
Control) 33
Üzemi hangjelzés (Beep) 40

V

Véletlen sorrendű lejátszás
(Shuffle) 25, 27, 33
Vételi menü
(Receive Menu) 16
Vételi minőség szerinti tárolás
(BTM) 21
Vezérlés kézmozdulatokkal
35

W

WMA 9, 50

Z

ZAPPIN hangjelzés (ZAPPIN
Tone) 45
ZAPPIN lejátszási idő
(ZAPPIN Time) 45
ZAPPIN™ 34

Ezennel a Sony Corp. kijelenti, hogy a XAV-70BT megfelel a vonatkozó alapvető követelményeknek és az 1999/5/EC irányelv egyéb előírásainak.

További információkat a következő weboldalon találhat:
<http://www.compliance.sony.de/>

Regisztrálja a terméket online az alábbi honlapon:

www.sony-europe.com/myproducts

HU



Feleslegessé vált elektromos és elektronikus készülékek hulladékként való eltávolítása (Használható az Európai Unió és egyéb európai országok szelektív hulladékgyűjtési rendszereiben)

Ez a szimbólum a készüléken vagy a csomagolásán azt jelzi, hogy a terméket ne kezelje háztartási hulladékként. Kérjük, hogy az elektromos és elektronikai hulladék gyűjtésére kijelölt gyűjtőhelyen adja le. A feleslegessé vált termékének helyes kezelésével segít megelőzni a környezet és az emberi egészség károsodását, mely bekövetkezhetne, ha nem követi a hulladékkezelés helyes módját. Az anyagok újrahasznosítása segít a természeti erőforrások megőrzésében. A termék újrahasznosítása érdekében további információért forduljon a lakhelyén az illetékesekhez, a helyi hulladékgyűjtő szolgáltatóhoz vagy ahhoz az üzemhez, ahol a terméket megvásárolta.

<http://www.sony.net/>

Sony Corporation Printed in Czech Republic (EU)