

SONY[®]

4-274-412- 11(1)

Персонална Аудио Система

Ръководство за употреба

BG

<http://www.sony.net/>

©2011 Sony Corporation

ZS-RS09CP

ПРЕДУПРЕЖДЕНИЕ

За да предотвратите пожар или токов удар, не излагайте устройството на дъжд или влага.

За да намалите риска от пожар, не покривайте вентилационните отвори на устройството с вестници, покривки, завеси и др.

Не поставяйте запалени свещи върху устройството.

За да намалите риска от пожар или токов удар, не излагайте устройството на места, където може да бъде намокрено или навлажнено; не поставяйте върху него предмети, пълни с течности - например вази.

Тъй като захранващият кабел се използва за изключване на уреда от електрическата мрежа, включете устройството в лесно-достъпен контакт.

Ако забележите неизправност в устройството, незабавно изключете захранващия кабел от контакта.

Устройството не е изключено от мрежата, докато е включено към източника на захранване, дори ако самото то е изключено.

Не поставяйте устройството в затворени пространства като например лавици или вградени шкафове.

Не излагайте батериите или устройството, докато в него има поставени батерии, на прекалени горещини - на директна слънчева светлина, под въздействието на топлина от огън или други подобни.

Прекаленият звук натиск от слушалките може да причини загуба на слуха.

Информация за името на модела, както и важна информация относно безопасността, можете да намерите от долната страна на корпуса.



Изхвърляне на стари електрически и електронни уреди (Приложимо в Европейския съюз и други Европейски страни със системи за разделно събиране на отпадъци)

Този символ върху устройството или върху неговата опаковка показва, че този продукт не трябва да се третира като домакински отпадък. Вместо това той трябва да бъде предаден в съответния събирателен пункт за рециклиране на електрически и електронни уреди. Като предадете този продукт на правилното място, вие ще помогнете за предотвратяване на негативните последствия за околната среда и човешкото здраве, които биха

възникнали при изхвърлянето му на неподходящо място. Рециклирането на материалите ще спомогне да се съхранят природните ресурси. За подробна информация относно рециклирането на този продукт можете да се обърнете към местната градска управа, фирмата за събиране на битови отпадъци или магазина, откъдето сте закупили продукта. Приложени аксесоари: Устройство за дистанционно управление



Изхвърляне на използвани батерии (приложимо в Европейския съюз и други Европейски страни със системи за разделно събиране на отпадъци)

Този символ на батерията или на нейната опаковка показва, че този продукт не трябва да се третира като домакински отпадък.

При някои видове батерии този символ може да е в комбинация със символ на химичен елемент. Символите на химичните елементи за живака (Hg) или оловото (Pb) се добавят, ако батерията съдържа повече от 0.0005% живак или 0.004% олово.

Като предадете батерията на правилното място, вие ще помогнете за предотвратяване на негативните последствия за околната среда и човешкото здраве, които биха възникнали при изхвърлянето ѝ на неподходящо място. Рециклирането на материалите ще спомогне да се съхранят природните ресурси.

В случай, че поради мерки за безопасност или интегритет на данните продуктът трябва постоянно да бъде свързан с батерията, то отстраняването на батерията от устройството трябва да се извършва единствено в квалифициран сервиз.

За да се уверите, че батерията ще бъде правилно изхвърлена, предайте я в пункт за рециклиране на електрическо и електронно оборудване, когато животът ѝ изтече.

Относно всички други видове батерии, моля, прегледайте частта относно безопасното сваляне на батериите от продукта. Предайте батерията в пункт за рециклиране на изтощени батерии.

За подробна информация относно рециклирането на този продукт можете да се обърнете към местната градска управа, фирмата за събиране на битови отпадъци или магазина, откъдето сте закупили продукта.

Забележка за потребители: следната информация касае оборудването, продадено в държави от Европейската общност

Производителят на този продукт е Sony Corporation, 1-7-1 Konan Minato-ku Токио, 108-0075 Япония. Упълномощеният представител за ЕМС (електромагнитна съвместимост) и техническа безопасност на продукта е Sony Германия GmbH, Hedelfinger Strasse 61, 70327 Штутгарт, Германия. За въпроси, свързани със сервиза и гаранцията, моля, обърнете се към адресите в съответните сервизни или гаранционни документи.

Забележки за DualDiscs

DualDisc е двустранен диск, който съдържа DVD материал от едната и цифров аудио материал от другата страна. Въпреки това, тъй като аудио материалът не съответства с Compact Disc (CD) стандарта, възпроизвеждането на този продукт не е гарантирано.

Музикални дискове, кодирани с помощта на технологиите за защита на авторското право

Този продукт е проектиран да възпроизвежда дискове, които съответстват на компакт диск (CD) стандарта. Напоследък някои музикални компании произвеждат дискове, кодирани посредством технологиите за защита на авторското право. Някои от тези дискове не съответстват на компакт диск стандарта и не могат да бъдат възпроизведени на това устройство.

MPEG Layer-3 аудио кодиращата технология и патенти са лицензирани от Fraunhofer IIS and Thomson.

Windows Media е запазена търговска марка или търговска марка на Microsoft Corporation в САЩ и/или други страни.

Този продукт е защитен от определени права за интелектуална собственост на Microsoft.

Употребата или разпространението на такава технология извън този продукт е забранена без разрешение за това от Microsoft.

Източници на захранване

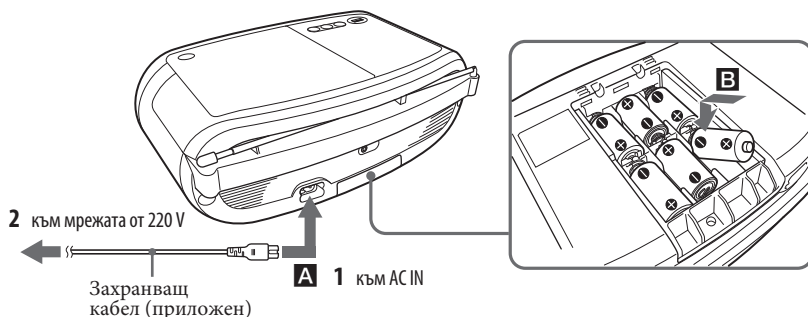

Свържете захранващия кабел **A** или поставете шест R14 (размер C) батерии (не са приложени) в отделението за батериите **B**.

Забележки

- Сменете батериите, когато индикаторът OPR/BATT **13** се замъгли, или когато плейърът спре да функционира.
- Сменете всички батерии с нови. Преди подмяната се уверете, че в плейъра няма поставен диск, и изключете USB устройствата от него.
- За да използвате плейъра със захранване от батерията, кабелът на захранването трябва да бъде изключен от плейъра и от електрическата мрежа.
- Когато работите с устройството на батерии, не можете да включвате уреда с устройството за дистанционно управление.

Подготовка на устройството за дистанционно управление

Поставете две R03 (размер AAA) батерии (не са приложени).

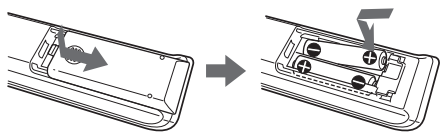

Смяна на батериите

При нормална употреба батериите на устройството за дистанционно управление би трябвало да издържат около 6 месеца. Когато уредът не реагира на командите на устройството за дистанционно управление, сменете всички батерии с нови.

Използване на функцията за управление на захранването

Ако не извършвате операция в продължение на повече от 30 минути в режими CD, USB и AUDIO IN, устройството автоматично ще влезе в режим на готовност. За да включите/изключите режима на готовност, натиснете едновременно DISPLAY/ENTER **16** и **12**. Две минути преди устройството да влезе в режим на готовност, информацията на дисплея започва да мига. Ако захранващият кабел е включен и устройството е в режим на готовност, на дисплея се извежда индикация "STANDBY".

Технически характеристики

CD плейър

Система

Компакт-дисква цифрова аудио система

Особености на лазерния диод

Продължителност на емисията: Непрекъсната
Лазерен изход: По-малък от 44.6 μ W
(Стойността на този изход е измерена на разстояние
от около 200 mm от повърхността на лещите на
обекта и оптическия блок със 7 mm диафрагма.)

Брой канали

2

Честотен обхват

20 Hz – 20 000 Hz +1/-2 dB

Виене и свистене

Под измерения лимит

Радио

Честотен обхват

FM: 87.5 – 108 MHz

AM: 531 – 1,602 kHz

IF

FM: 128 kHz

AM: 45 kHz

Антени

FM: Телескопична антена

AM: Вградена антена от ферит

USB

Поддържана скорост на пренос на данни

MP3 (MPEG 1 Audio Layer-3):

32 kbps – 320 kbps, VBR

WMA:

16 kbps – 320 kbps, VBR

Семплираща честота

MP3 (MPEG 1 Audio Layer-3):

32/44.1/48 kHz

WMA:

32/44.1/48 kHz

Порт (USB)

USB-A (Пълна скорост)

Общи

Говорител

Пълен обхват: 8 cm в диаметър, 4 Ω , коничен тип (2)

Входове

AUDIO IN жак (стерео минижак):

 (USB) порт: Тип А, максимален ток 500 mA

Изходи

Жак слушалки (стерео минижак):

За слушалки с импеданс 16 Ω - 32 Ω

Изходно напрежение

1.7 W +1.7 W (при 4 Ω , 10% изкривяване на
хармониците)

Изисквания към захранването

За плейъра:

230 V AC, 50 Hz

9 V DC, 6 R14 (размер C) батерии

За устройството за дистанционно управление:

3 V DC, 2 R03 (размер AAA) батерии

Консумация на енергия

AC 13 W

Живот на батериите

За плейъра:

FM приемане

Sony R14P: пригл. 15 h

Sony алкална LR14: пригл. 25 h

CD възпроизвеждане

Sony R14P: пригл. 1.5 h

Sony алкална LR14: пригл. 9 h

Размери

Пригл. 365 mm x 134 mm x 230 mm (ш/в/д)
(включително издадените части)

Тегло

Пригл. 2.8 kg (с включени батерии)

Приложени аксесоари

Захранващ кабел (1)

Устройство за дистанционно управление.

Дизайнът и техническите характеристики подлежат на промяна без предупреждение.

Допълнителни артикули

Серия Sony MDR слушалки

Основни операции

Главно устройство

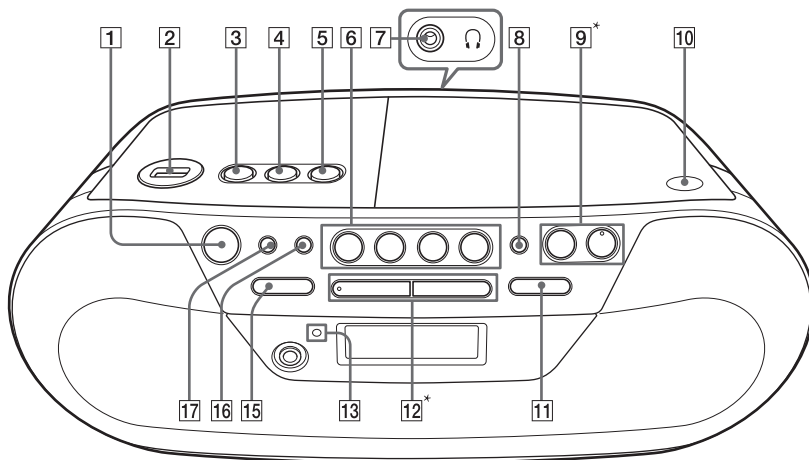

Устройство за дистанционно управление

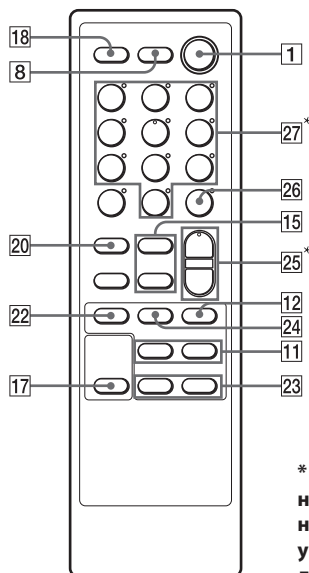

* Бутоните VOLUME + **9** и **12** на устройството, и VOL + **25** и **27** на устройството за дистанционно управление имат точка, осезаема на допир.

Преди да използвате устройството

За да включите/изключите захранването

Натиснете OPERATE **1**.

За да настроите силата на звука

Натиснете VOLUME +, - **9** (VOL +, - на устройството за дистанционно управление **25**).

Силата на звука на това устройство може да се регулира на стъпки от 0 до 31. Когато достигнете стъпка 31, на дисплея се извежда индикация “VOL MAX”.

За да слушате през слушалките

Свържете слушалките към жака  (слушалки) **7**.

За да използвате функцията за директно включване на захранването

Натиснете USB, CD, RADIO/BAND и AUDIO IN **6** на устройството. Захранването се включва директно.

За да увеличите басите

Натиснете MEGA BASS **8** на устройството.

На дисплея се извежда индикация “MEGA BASS”.

За да се върнете в режим на нормален звук, натиснете отново бутона.



Възпроизвеждане на CD/MP3/WMA диск

1 Натиснете OPERATE **1**.

2 Натиснете CD **6** на устройството.
(Неколкократно натиснете FUNCTION **10** на устройството за дистанционно управление, докато на дисплея се изведе индикация “CD”.)

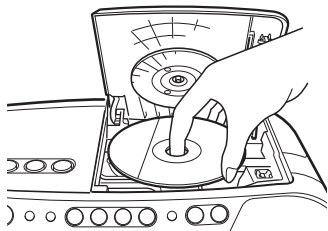
3 Натиснете PUSH OPEN/CLOSE **10** на устройството и поставете диск в отделениято за диска, като внимавате етикетът да сочи нагоре.
За да затворите отделениято за диска, натиснете PUSH OPEN/CLOSE **10** на устройството.



4 Натиснете  **12** на устройството ( **22** на устройството за дистанционно управление).
Плейърът възпроизвежда веднъж всички записи/MP3/WMA файлове.
Когато поставите MP3/WMA диска, след като устройството прочете информацията във файловете, на дисплея се извежда индикация “MP3” или “WMA”.

Аудио CD

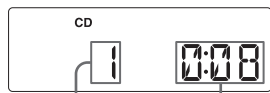

Номер на песента Възпроизведено време

MP3/WMA диск

(Пример: Когато поставите MP3 диск)

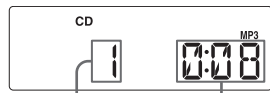

Номер на MP3/WMA файла След като се изведат името на папката* и заглавието на песента, номерът на файла и времето за възпроизвеждане** също се извеждат.

* Ако не бъде открита песен с ID3 tag информация, ще се изведе името на файла.

** Ако времето за възпроизвеждане е повече от 100 минути, индикацията на дисплея ще бъде “--:--”.

За да	Натиснете
Въведете пауза при възпроизвеждане	▶▶ [12] на устройството (■ [24] на устройството за дистанционно управление). Натиснете отново бутона, за да възстановите възпроизвеждането след пауза.
Спрете възпроизвеждането	■ [12].
Отидете към следващия запис/MP3/WMA файл	▶▶ [11].
Отидете към предходния запис/MP3/WMA файл	◀◀ [11].
Изберете запис директно (само за устройството за дистанционно управление)	Бутоните с цифри на устройството за дистанционно управление за песента, която желаете да чуете. За да въведете избора си, натиснете ENTER [26] на устройството за дистанционно управление. (Пример: Когато избирате песен номер 12, натиснете 1, 2 [27], и след това натиснете ENTER [26].)
Изберете папка върху MP3/WMA диска	📁 (Папка) + [15], за да преминете напред, и натиснете 📁 (Папка) - [15], за да преминете назад на устройството (FOLDER +, - [23] на устройството за дистанционно управление).
Откриете точка, докато слушате звука	▶▶ [11] (напред) или ◀◀ [11] (назад) в режим на възпроизвеждане, и задръжте, докато откриете точката.
Откриете точка, докато наблюдавате дисплея	▶▶ [11] (напред) или ◀◀ [11] (назад) в режим на пауза, и задръжте, докато откриете точката.
Извадите диска	PUSH OPEN/CLOSE [10] на устройството.



Съвети

- Възпроизвеждането започва от песента/MP3/WMA файла, който сте спрели последно (Възстановяване на възпроизвеждането). В режим стоп се извежда номерът на песента/MP3/WMA файла, който ще възпроизвеждате.
- За да отмените възстановеното възпроизвеждане (за да започнете възпроизвеждането от началото на първата песен/MP3/WMA файл), натиснете ■ [12], докато дискът е спрял. Ако отворите отделенията за диска или изключите устройството, възстановеното възпроизвеждане също ще се отмени.

Забележки

- Не можете да откриете определена песен, ако в дисплея светят индикации "SHUF" или "PGM". Натиснете ■ [12] и след това неколккратно натиснете MODE [17], докато индикациите "SHUF" и "PGM" изчезнат от дисплея.
- Когато използвате възстановяване на възпроизвеждането със CD функцията, възпроизвеждането започва от началото на песента.

За да промените режима на възпроизвеждане

Неколкократно натиснете MODE [17], докато дискът е спрял или в режим пауза. Можете да изберете Нормално възпроизвеждане, Повторно възпроизвеждане ("↺1" или "↺"), Разбъркано възпроизвеждане ("SHUFF") или Възпроизвеждане на програма ("PGM" или "PGM ↺") (вижте "Избор на различни режими за възпроизвеждане" от задната страна на листа).

Пример за структура на папки и ред на възпроизвеждане

Редът на възпроизвеждане на папките и файловете е както следва:

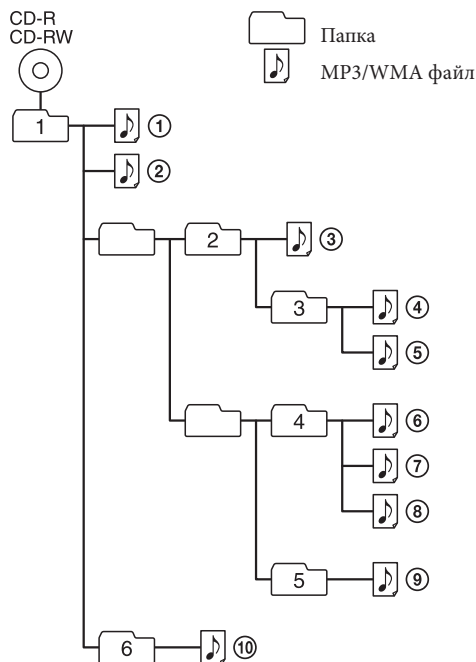

Забележки за MP3/WMA дискове

- Когато поставите диска, устройството чете всички файлове на този диск. През това време на дисплея е изведена индикацията "READING". Ако на диска има много папки или файлове, които не са в MP3/WMA формат, възпроизвеждането на следващ MP3/WMA файл или стартирането на възпроизвеждането може да отнеме известно време. Препоръчваме ви да не запазвате ненужни папки или файлове, различни от MP3/WMA формат, на диск, който ще се използва за възпроизвеждане/слушане на MP3/WMA записи.
- Папки, които не съдържат MP3/WMA записи, се пропускат.
- Максимален брой файлове: 511
Максимален брой папки: 511 (включително основна папка)
Максимален брой нива: 8
- Имената на папките и файловете могат да се изведат с максимум до 32 символа, включително кавичките.
- Символите A - Z, 0 - 9 и _ могат да се извеждат на този плейър. Други символи се извеждат като " _".
- Това устройство съответства с версия 1.0, 1.1, 2.2, 2.3 и 2.4 на ID3 tag формата. Когато файлът съдържа ID3 tag информация, името на песента, името на изпълнителя и името на албума могат да бъдат изведени. Ако файлът не съдържа ID3 tag информация, вместо името на песента се извежда името на файла, вместо името на изпълнителя се извежда индикация "NO ARTIST", и вместо името на албума се извежда индикация "NO ALBUM". ID3 tag информацията може да бъде изведена с максимум 32 символа.
- Когато наименувате, уверете се че сте прибавили разширението ".mp3" или ".wma" към името на файла.
- Ако към файл, различен от MP3/WMA, поставите разширението ".mp3" или ".wma", устройството не може да разпознае правилно файла и ще възпроизведе шум, който може да повреди говорителите.
- Името на файла не съответства с ID3 tag.

Слушане на радио

1 Натиснете OPERATE [1].

2 Неколкократно натиснете RADIO/BAND•AUTO PRESET [6] на устройството (BAND [20] на устройството за дистанционното управление). Всеки път, когато натиснете бутона, индикацията се променя както следва: "FM" ↔ "AM"

3 Задръжте натиснат бутона TUNE + или - [15], докато цифрите на честотата започнат да се променят в дисплея.



Устройството автоматично сканира за радио честоти и спира, когато открие ясна станция.

Ако не успеете да настроите станция, натиснете бутона TUNE + или - [15] на устройството, за да промените честотата стъпка по стъпка.

Когато приемате FM стерео програма, се извежда индикация "ST".

Съвети

Ако FM приемането е шумно, натиснете MODE [17], докато на дисплея се изведе индикация "MONO" и радиото ще възпроизвежда звука моно.



За да подобрите радио приемането

- Пренасочете антенната, за да подобрите FM приемането.

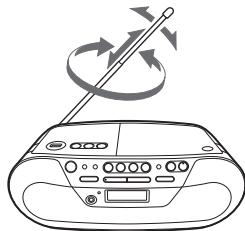

- Пренасочете самото устройство, за да подобрите AM приемането.

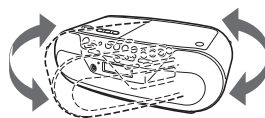

Забележка

- Звукът от радиото не може да се записва, като използвате USB устройство.

Слушане на музика на USB устройство

Можете да се наслаждавате на музика, запазена на USB устройство (цифров музикален плейър или USB носител за съхранение на данни).

Аудио форматите, които можете да възпроизведете на това устройство, са WMA и MP3*.

Вижте "USB устройства, съвместими с тази система" на задната страна, за да се запознаете със списъка с USB устройства, които можете да свържете към тази система.

* Файлове със защита на авторските права (Digital Rights Management) не могат да бъдат възпроизведени на това устройство.

1 Натиснете OPERATE [1].

2 Натиснете USB [6] на устройството.

(На устройството за дистанционно управление, неколккратно натиснете FUNCTION [18], докато на дисплея се изведе индикация "USB").

3 Свържете USB устройството към  (USB) порта [2].

Когато вътрешният дял на устройството не е наименуван

На дисплея се извежда индикация "USB MEMORY", а индикацията "STORAGE DRIVE" преминава веднъж на дисплея, след което на дисплея се извежда индикацията "xxxFLDR"*.

Когато вътрешният дял на устройството е наименуван

На дисплея се извежда индикация "USB MEMORY" и етикетът** преминава веднъж на дисплея, след което се извежда индикацията "xxxxFLDR"*.

* "xxx" е общият брой папки.

** Етикет е името, което можете да зададете за носителя на запис или устройството.

4 Натиснете ► [12] на устройството (► [22] на устройството за дистанционно управление).
Устройството стартира възпроизвеждане.

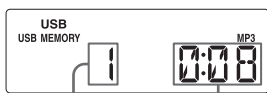

Номер на файла

След като се изведат името на папката* и заглавието на песента, номерът на файла и времето за възпроизвеждане** също ще се изведат.

* Ако времето за възпроизвеждане е повече от 100 минути, индикацията на дисплея ще бъде "--:--".

Други операции

За да	Натиснете
Въведете пауза при възпроизвеждане	► [12] на устройството (► [24] на устройството за дистанционно управление). Натиснете отново бутона, за да възстановите възпроизвеждането след пауза*.
Спрете възпроизвеждането	■ [12].
Изберете папка	□ (Папка) + или - [15] на устройството (FOLDER +, - [23] на устройството за дистанционно управление).
Изберете файл	◀◀ или ▶▶ [11].
Изберете файл директно (само за устройството за дистанционно управление)	Бутоните с цифри на устройството за дистанционно управление за песента, която желаете да чуете. За да въведете избора си, натиснете ENTER [26] на устройството за дистанционно управление. (Пример: Когато избирате песен номер 12, натиснете 1, 2 [27] и след това натиснете ENTER [26].)
Откриете точка във файл	Задържете ◀◀ или ▶▶ [11] в режим на възпроизвеждане и отпуснете бутона в желаната точка.
Извадите USB устройството	Задържете ■ [12], докато на дисплея премине веднъж индикацията "NO DEVICE"; след това изключете USB устройството.

* Когато възпроизведете VBR MP3 файл, устройството може да възстанови възпроизвеждането от различна точка.





Съвети

- Възпроизвеждането започва от MP3/WMA файла, който сте спрели последно (Възстановяване на възпроизвеждането). В режим стоп се извежда номерът на MP3/WMA файла, който ще възпроизведете, както и възпроизведеното време.
- За да отмените възстановеното възпроизвеждане (за да започнете възпроизвеждането от началото на първия MP3/WMA файл), натиснете ■ [12].

Забележка

Винаги задържайте натиснат бутона  ^[12] и се уверете, че индикацията “NO DEVICE” е преминала през дисплея, преди да извадите USB устройството. Изключването на USB устройството без да е преминала индикацията “NO DEVICE” може да повреди данните или самото USB устройство.

За да промените режима на възпроизвеждане

Неколкократно натиснете MODE  ^[17], докато USB устройството е спряно или е в режим пауза. Можете да изберете Нормално възпроизвеждане ( за всички файлове в папката на USB устройството), Повторно възпроизвеждане ( или )¹, Разбъркано възпроизвеждане (“SHUFF”) или Възпроизвеждане на програма (“PGM” или “PGM”) (вижте “Избор на различни режими за възпроизвеждане” от задната страна на листа).

Забележки за USB устройството

- Не можете да промените режима на възпроизвеждане, докато USB устройството възпроизвежда или е в режим на пауза.
- Стартирането на възпроизвеждането може да отнеме известно време, когато:
 - структурата на папката е сложна.
 - капацитетът на паметта на USB устройството е почти запълнен.
- Когато свържете USB устройство, устройството чете всички файлове на него. Ако на USB устройството има много папки или файлове, прочитането им може да отнеме повече време.
- Не свързвайте системата с USB устройство през USB хъб.
- При някои свързани USB устройства, след като операцията бъде извършена на USB устройството, е възможно да има забавяне преди да бъде извършена и от системата.
- Това устройство не поддържа всички функции, които се поддържат от свързаното USB устройство.
- Файлове, записани от това устройство, се възпроизвеждат според реда на създаване на папките. Файловете, записани от други устройства (като например компютър), може да не бъдат възпроизведени според реда на записването си.
- Редът на възпроизвеждане за устройството може да се различава от реда на възпроизвеждане на свързаното USB устройство.
- Не запазвайте файлове, които не са MP3/WMA, или ненужни папки на USB устройство, което съдържа MP3/WMA файлове.
- По време на възпроизвеждане, папки, които не съдържат MP3/WMA файлове, се пропускат.
- Системата може да възпроизвежда само MP3/WMA файлове, които имат разширение “.mp3” или “.wma”.
- Ако на диска има файлове с разширение “.mp3” или “.wma”, които обаче не са MP3/WMA файлове, устройството може да възпроизведе излишен шум или може да се повреди.

- Максималният брой папки и MP3/WMA файлове, които може да се съдържат на едно USB устройство, е 5000 файла и 255 папки. В една папка може да се съдържат максимум 999 файла. Максималният брой MP3/WMA файлове и папки може да се различава в зависимост от структурата на файловете и папките. Максималният брой нива на директории е 8.
- Съвместимостта с всички MP3/WMA кодиращи/записващи софтуери, записващи устройства и носители не е гарантирана. Несъвместимите USB устройства могат да произведат шум, да прекъснат звука или е възможно изобщо да не се възпроизведат.

Запис от диск на USB устройство

Можете да свържете допълнително USB устройство (цифров музикален плейър или USB носител за съхранение на данни) към порта  (USB) ^[2] на устройството и да записвате музика от диск на USB устройство.

Можете да записвате само от CD-DA или MP3/WMA диск. Звукът от допълнителните компоненти на устройството (например цифров музикален плейър) или радиото не може да бъде записван на USB устройство.

Аудио форматът на файловете, записани от тази система, е MP3 или WMA.

Приблизителният размер на записа е около 1 MB на минута запис от CD. Размерът на файла може да се окаже по-голям, когато записвате от MP3/WMA диск. Вижте USB устройства, съвместими с тази система, за да се запознаете със списъка с USB устройства, които можете да свържете към това устройство.

Синхронизиран запис

Тази функция ви позволява лесно да записвате цял диск на USB устройство.

1 Свържете USB устройство с възможност за запис към  (USB) порта ^[2].

Ако е нужен USB кабел, използвайте приложения към устройството, което ще свързвате.

За подробности относно начина на работа вижте ръководството за употреба, приложено към USB устройството, което ще свързвате.

2 Натиснете PUSH OPEN/CLOSE  ^[10] на устройството и поставете диск, който желаете да запишете.

3 Неколкократно натиснете MODE  ^[17], за да изберете режима на възпроизвеждане, когато CD плейърът е спряно.

Режимът на възпроизвеждане автоматично се променя в нормален режим на възпроизвеждане, ако стартирате записа в режим на разбъркано, повторно или програмирано възпроизвеждане (когато не са програмирани песни или MP3/WMA файлове) в началото на записа.

В случай на възстановено възпроизвеждане (възпроизвеждането започва от CD-DA диска или MP3/WMA файла, който последно сте спрели), записът започва от песента, която последно сте спрели.

За подробности относно режима на възпроизвеждане вижте “За да промените режима на възпроизвеждане” в “Слушане на музика на USB устройство”.

4 Натиснете REC CD ► USB **3** на устройството.



Индикацията “REC” мига и дисплеят се променя както следва*:

Когато мястото е достатъчно:

```

“CD SYNC” → “MEMORY”
  ↑           ↓
“PUSH ENT” ← “FREExxxM”**
  
```

Когато мястото не е достатъчно:

```

“CD SYNC” → “MEMORY”
  ↑           ↓
“PUSH ENT” ← “LOW xxxM”***
  
```

USB устройството влиза в режим на готовност за запис, а системата влиза в режим на пауза при възпроизвеждане.

* Изчисляването може да отнеме време в зависимост от размера на файловете на USB устройството. Докато устройството изчислява количеството свободно място, дисплеят се променя както следва: “CD SYNC” → “PUSH ENT”

** Ако наличното свободно място е в гигабайти, на дисплея на устройството ще се изведе индикацията “FREExxxG”. “FREExxxM”/“FREExxxG” означават оставащото свободно място на устройството в мегабайти/гигабайти.

*** Когато в дисплея се появи индикацията “LOW xxxM”, записът може внезапно да прекъсне. Преди това да се случи натиснете ■ **12**, за да отмените записа в желаната точка.

5 Натиснете ENTER **4** на устройството.



Записът започва. Когато записът приключи, системата и USB устройството автоматично спират.

За да записвате по папки от MP3/WMA диска

1 Докато дискът е спрял, натиснете MODE **17**, докато в дисплея се изведе индикацията “”, за да изберете режим “” (Възпроизвеждане на избрана папка). (На устройството за дистанционно управление, докато дискът е спрял, неколкратно натиснете MODE **17**, докато на дисплея се изведе индикацията “”, за да изберете режим “” (Възпроизвеждане на избрана папка).)

2 Неколкократно натиснете “” (Папка) + или - **15** на устройството (FOLDER +, - **23** на устройството за дистанционно управление), за да изберете папка.

Устройство за дистанционно управление
 Главно устройство



3 Натиснете REC CD ► USB **3** на устройството.



4 Натиснете ENTER **4** на устройството.



REC1 запис (запис на една песен)

Тази процедура ви позволява лесно да записвате песента, която се възпроизвежда в момента, или MP3/WMA файла на USB устройството.

1 Свържете USB устройство с възможност за запис към ◀ (USB) порта **2**.

2 Натиснете PUSH OPEN/CLOSE **10** на устройството и поставете диск с песен или MP3/WMA файл, които желаете да запишете.

3 Изберете песента или MP3/WMA файла и започнете възпроизвеждането им.

4 Натиснете REC CD ► USB **3** на устройството, докато избраната песен или MP3/WMA файл се възпроизвеждат.



Индикацията “REC” мига и дисплеят се променя както следва*:

Когато мястото е достатъчно:

```

“REC1” → “MEMORY”
  ↑           ↓
“PUSH ENT” ← “FREExxxM”**
  
```

Когато мястото не е достатъчно:

```

“REC1” → “MEMORY”
  ↑           ↓
“PUSH ENT” ← “LOW xxxM”***
  
```

USB устройството влиза в режим на готовност за запис, а системата влиза в режим на пауза при възпроизвеждане.

* Изчисляването може да отнеме време в зависимост от размера на файловете на USB устройството.

Докато количеството свободно място се изчислява, дисплеят се променя както следва:
“CD SYNC” → “PUSH ENT”

** Ако наличието на свободно място е в гигабайти, на дисплея на устройството ще се изведе индикация “FREExxxG”.
“FREExxxM”/“FREExxxG” означават оставащото свободно място на устройството в мегабайти/ гигабайти.

*** Когато в дисплея се изведе индикация “LOW xxxM”, записът може внезапно да прекъсне. Преди това да се случи, натиснете ■ [12], за да отмените записа в желаната точка.

5 Натиснете ENTER [4] на устройството.



Записът започва. Когато записът приключи, CD плейърът продължава да възпроизвежда.

За да спрете записа

Натиснете ■ [12].

За да изключите USB устройството

1 Натиснете USB [6] на устройство след като възпроизвеждането е спряло.

2 Задръжте натиснат бутон на ■ [12] на устройството за около 4 секунди, докато индикацията “NO DEVICE” премине веднъж на дисплея.

3 Отстранете USB устройството.

За да изтриете MP3/WMA файлове или папки от USB устройството

Можете да изтриете MP3/WMA файлове или папки от USB устройството.

1 Свържете USB устройство с възможност за запис към ⚡ (USB) порта [2].

2 Натиснете USB [6] на устройството.

3 Неколкократно натиснете “F” (Папка) + или - [15] на устройството (FOLDER +, - [23] на устройството за дистанционно управление), за да изберете папка, или неколкократно натиснете ◀◀ или ▶▶ [11], за да изберете MP3/WMA файл.

Устройство за дистанционно управление



4 Натиснете ERASE/MEMORY SELECT [5] на устройството.



На дисплея се извежда индикация “ERASE?”.

5 Натиснете ENTER [4] на устройството.



Когато изтривате песен, на дисплея се извежда индикация “TRACK”, последвана от “ERASE?”. Когато изтривате папка, на дисплея се извежда индикация “FOLDER”, последвана от “ERASE?”. За да отмените операцията по изтриването, натиснете ■ [12].

6 Натиснете ENTER [4] на устройството.



Избраният MP3/WMA файл или папка се изтриват. Натиснете ERASE/MEMORY SELECT [5], докато избраната песен или MP3/WMA файл се възпроизвеждат и устройството влиза в режим на готовност за изтриване.



За да изберете място за изтриване на USB устройството

Ако USB устройството притежава повече от една памет (например вградена памет и карта с памет), вие можете да изберете коя от памет да бъде прочетена и след това можете да започнете записа (или възпроизвеждането).

1 Свържете USB устройство с възможност за запис към ⚡ (USB) порта [2].

2 Натиснете USB [6] на устройството.

3 Натиснете ERASE/MEMORY SELECT [5] на устройството, докато е в режим стоп.



Извежда се индикация “SELECT?”. Ако сте избрали аудио файл или папка, вместо това ще се изведе индикация “ERASE?”. Натиснете отново ERASE/MEMORY SELECT [5] на устройството, за да изберете “SELECT?”.

4 Натиснете ENTER **4** на устройството.



Извежда се името на паметта.

Изведеното име се различава в зависимост от характеристиките на USB устройството.

5 Неколкократно натиснете ◀◀ или ▶▶ **11**, за да изберете паметта.



Преминете към стъпка 6, ако можете да изберете само една памет. За да отмените тази операция, натиснете **12**.

6 Натиснете ENTER **4** на устройството.



7 Започнете записа, като следвате стъпки от 2 до 5, описани в “Синхронизиран запис” или “REC1 запис”.

Правила за създаване на папки и файлове

Когато за първи път записвате на USB устройство, директно под папката “ROOT” се създава папка “MUSIC”. В зависимост от начина на запис, папките и файловете се създават в папка “MUSIC” както следва.

Синхронизиран запис ¹⁾

Източник на запис	Име на папка	Име на файла
MP3/WMA	Същите като източника на запис ²⁾	
CD-DA	“FLDR001” ³⁾	“TRACK001” ⁴⁾

REC1 запис

Източник на запис	Име на папка	Име на файла
MP3/WMA	“REC1” ⁵⁾	Същите като източника на запис ²⁾
CD-DA		“TRACK001” ⁴⁾

¹⁾ В режим на програмирано възпроизвеждане, името на папката е “FLDRxxx”, и името на файла зависи от източника за запис (CD-DA диск или MP3/WMA диск). За подробности относно режимите на възпроизвеждане вижте “За да промените режима на възпроизвеждане” в “Слушане на музика от USB устройство”.

²⁾ Името може да съдържа до 32 символа.

³⁾ Имената на папките се задават в последователност, докато се достигне максималният брой 255 (включително основната папка и папка “MUSIC”).

⁴⁾ Имената на файловете се задават в последователност.

⁵⁾ Всеки път, когато извършвате REC1 запис, в папката “REC1” се записва нов файл.

Забележки

- Не отстранявайте USB устройството по време на запис или докато се извършва операция по изтриване. Това би могло да повреди данните или самото USB устройство.
- Не свързвайте системата и USB устройството посредством USB хъб.
- Когато записвате от CD, песните се записват като 128 kbps MP3 файлове. Когато записвате от MP3/WMA диск, MP3/WMA файловете се записват със същия битрейт като оригиналните MP3/WMA файлове.
- Докато записвате файлове от източник (MP3/WMA диск), не се извежда звук и се извежда индикация “HI-SPEED”.
- CD текст информацията не се записва за създадените MP3/WMA файлове.
- Ако отмените записа по средата, MP3/WMA файлът се създава до точката, в която сте спрели записа.
- Записът спира автоматично, ако:
 - Свободното място на USB устройството е свършило по време на запис.
 - Броят на MP3/WMA файловете на USB устройството е достигнал лимита за файлове, които системата може да разпознае.
- Максималният брой папки и MP3/WMA файлове, които може да се съдържат на едно USB устройство, е 5,000 файла и 255 папки (включително основната папка и папка MUSIC). В една папка може да се съдържат максимум 999 файла.
- Максималният брой MP3/WMA файлове и папки може да се различава в зависимост от структурата на файловете и папките.
- Максималният брой нива на директории е 8.
- Не можете да изтривате MP3/WMA папки, докато устройството е в режим на възпроизвеждане или пауза.
- Ако папката, която ще изтривате, съдържа файлове, които не са в MP3/WMA формат, или под-папки, те не се изтриват.
- Ако папката или файлът, който се опитвате да запишете, вече съществува на USB устройството със същото име, след името се добавя пореден номер, без да се налага оригиналната папка или файл да бъдат изтривани.
- Не можете да записвате звук от радиото, като използвате USB устройство.

Други операции

Главно устройство

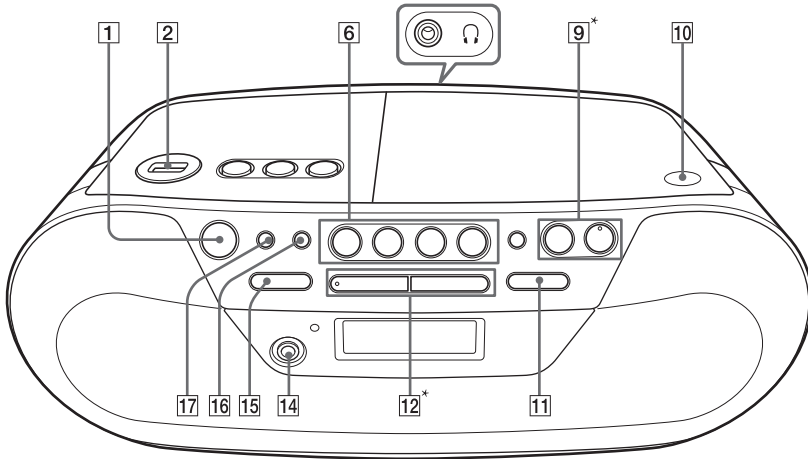

Устройство за дистанционно управление

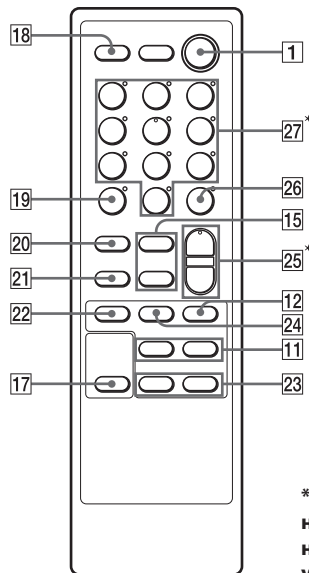

* Бутоните **VOLUME +** [9] и **▶▶** [12] на устройството, и **VOL +** [25] и **5** [25] на устройството за дистанционно управление имат точка, осезаема на допир.

Използване на дисплея

Можете да проверите информацията на диска/USB устройството, като използвате дисплея.

Проверка на информацията на аудио CD диска

За да проверите общия брой на песните и времето за възпроизвеждане на диска

Натиснете **[12]**, докато дискът е спрял. Броят на песните се извежда.



Проверка на информацията за MP3/WMA диска

За да проверите общия брой на папките на диска.

Натиснете два пъти **[12]** по време на възпроизвеждане, или натиснете веднъж **[12]**, когато избирате файла.

Когато има повече от една папка, общият брой на файловете не се извежда.

MP3/WMA диск

(Пример: Когато поставите MP3 диск)



Проверка на информацията за USB устройството

За да проверите общия брой папки на USB устройството

Натиснете два пъти **[12]** по време на възпроизвеждане или натиснете веднъж **[12]**, докато избирате файла. Когато има повече от една папка, общият брой на файловете не се извежда.

USB устройство

(Пример: Когато свържете USB устройство)



Съвети

- Ако дискът е празен, на дисплея се извежда индикация "NO DISC".
- Ако на USB устройството няма MP3/WMA файлове, в дисплея се извежда индикация "NO TRK".
- Ако MP3/WMA файловете присъстват само в главната папка на USB устройството, на дисплея се извежда индикация "1FLDR".

За да проверите информацията за файла

Натиснете DISPLAY/ENTER **[16]** на устройството, докато възпроизвеждате MP3/WMA диск или USB устройство. Дисплеят се променя както следва:

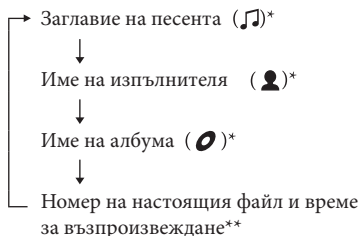

* Ако файлът няма ID3 информация, вместо името на изпълнителя се извежда индикация "NO ARTIST", и вместо името на албума се извежда индикация "NO ALBUM".

** Името на изпълнителя или албума ще премине в тази индикация след няколко секунди.

Избор на различни режими на възпроизвеждане

Можете да зададете режим на повторно възпроизвеждане на песни или режим на възпроизвеждане в случаен ред, докато дискът/USB устройството са спрени.

Натиснете MODE **[17]**.

Всяко натискане на бутона променя режима на възпроизвеждане както следва:

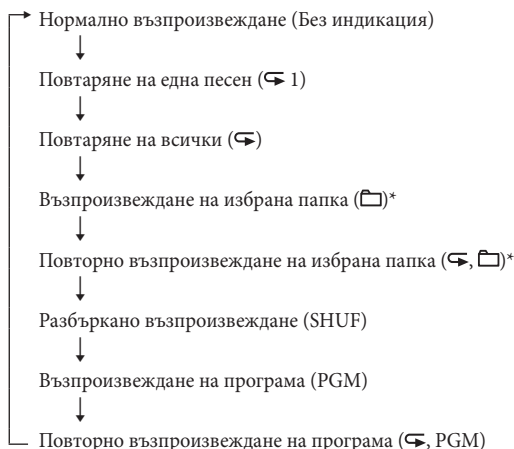

* Тези функции не работят, когато възпроизвеждате CD-DA.

За да повторите	Извършете следното
Единичен запис/ MP3/WMA файл	<ol style="list-style-type: none"> 1 Натиснете MODE [17], докато се изведе индикация "↶ 1". 2 Натиснете ◀◀ или ▶▶ [11], за да изберете песен/MP3/WMA файл, който желаете да повторите. 3 Натиснете ▶▶ [12] на устройството (▶▶ [22] на устройството за дистанционно управление).
Всички записи/ MP3/WMA файлове на диска	<ol style="list-style-type: none"> 1 Натиснете MODE [17], докато се изведе индикация "↶". 2 Натиснете ▶▶ [12] на устройството (▶▶ [22] на устройството за дистанционно управление).
Избрана папка (само за диск с MP3/WMA файлове)	<ol style="list-style-type: none"> 1 Натиснете MODE [17], докато се изведат индикациите "☐" и "↶". 2 Изберете папка, като натиснете "☐" (Папка) + или - [15] на устройството (FOLDER +, - [23] на устройството за дистанционно управление). 3 Натиснете ▶▶ [12] на устройството (▶▶ [22] на устройството за дистанционно управление).
Програмирани песни/MP3/WMA файлове	<ol style="list-style-type: none"> 1 Програмни записи/MP3/WMA файлове (вижте "Създаване на собствена програма"). 2 Натиснете MODE [17], докато се изведат индикациите "↶" и "PGM". 3 Натиснете ▶▶ [12] на устройството (▶▶ [22] на устройството за дистанционно управление).

За да отмените Повторното възпроизвеждане

Първо спрете възпроизвеждането, след това натиснете MODE [17], докато индикацията "↶" изчезне от дисплея.

За да отмените разбърканото възпроизвеждане

Първо спрете възпроизвеждането, след това натиснете MODE [17], докато индикацията "SHUF" изчезне от дисплея.

Съвет

- В режим на разбъркано възпроизвеждане, не можете да изберете предходни песни/MP3/WMA файлове, като натиснете ◀◀ [11].

Създаване на собствена програма

(Програмирано възпроизвеждане)

Можете да организирате реда на възпроизвеждане на до 25 песни/MP3/WMA файла на диск или USB устройство.

- 1 Натиснете OPERATE [1].
 - 2 Натиснете CD/USB [6] на устройството.
(На устройството за дистанционно управление, неколккратно натиснете FUNCTION [18], докато на дисплея се изведе индикация "CD"/"USB").
 - 3 Натиснете MODE [17], докато на дисплея се изведе означението "PGM".
 - 4 Натиснете ◀◀ или ▶▶ [11], след това натиснете DISPLAY/ENTER [16] (ENTER [26] на устройството за дистанционно управление) за песни/MP3/WMA файлове, които искате да програмирате и в реда, в който искате да ги програмирате*.
За MP3/WMA файлове: първо натиснете "☐" (Папка) + или - [15] на устройството (FOLDER +, - [23] на устройството за дистанционно управление), после натиснете ◀◀ или ▶▶ [11], и накрая натиснете DISPLAY/ENTER [16] (ENTER [26] на устройството за дистанционно управление).
След като сте програмирали първата песен, се извежда надпис "STEP 1", последван от избраната песен/MP3/WMA файл.
Всеки път, когато добавите песен/MP3/WMA файл, номерът се увеличава с едно.
Общото времетраене на програмата ще се изведе до "99:59" за диск (Ако общото времетраене е по-голямо от "99:59", ще се изведе индикация "--:--"). За MP3/WMA, индикацията винаги ще бъде "--:--".
- * Когато избирате песен директно с устройството за дистанционно управление, натиснете бутоните с цифри [27] за песента, която желаете да чуете.
(Пример: Когато избирате песен номер 12, натиснете 1, 2 [27] и след това натиснете ENTER [26].)



Аудио CD (Програмирано възпроизвеждане)

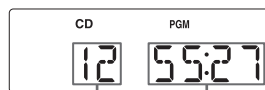

Номер на последната песен в програмата

Общо времетраене на програмата

MP3/WMA диск (Програмирано възпроизвеждане) (Пример: Когато поставите MP3 диск)

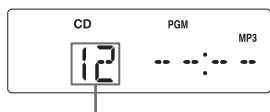

Номер на последната песен в програмата

USB устройство (Програмирано възпроизвеждане) (Пример: Когато свържете USB устройство)

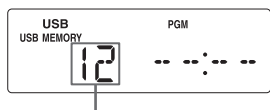

Номер на последната песен в програмата

5 Натиснете **▶||** **12** на устройството (**▶** **22** на устройството за дистанционно управление), за да стартирате режима на програмирано възпроизвеждане.

За да изведете информация за програмирани песни

След като създадете ваша програма, натиснете **DISPLAY/ENTER** **16** на устройството. Дисплеят се променя както следва:

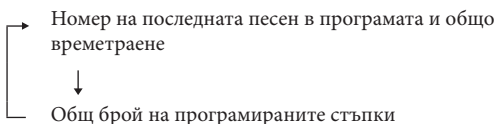

За да отмените програмираното възпроизвеждане

Първо спрете възпроизвеждането. След това натиснете **MODE** **17**, докато индикацията "PGM" изчезне от дисплея.

За да изтриете една или всички програмирани песни

За да изтриете една песен, натиснете **CLEAR** **19** на устройството за дистанционно управление.

За да изтриете всички програмирани песни, натиснете **12** два пъти по време на възпроизвеждане, или натиснете **12** веднъж, докато устройството е спряно. Текущата програма също ще се изчисти, ако натиснете **PUSH OPEN/CLOSE** **10** на устройството, за да отворите отделенията за диска.

Можете да създавате други програми, като следвате процедурата за програмиране.

Съвети

- Ако опитате да програмирате 26 песни/MP3/WMA файла или повече, на дисплея се извежда индикацията "FULL".
- Можете да възпроизвеждате една и съща програма отново, тъй като тя се запазва, докато не отворите отделенията за диска или докато не изключите захранването на устройството.
- Използването на функцията за възстановяване на възпроизвеждането работи за програмирано възпроизвеждане само при USB функция.

Настройка на радиостанции

Можете да запазите радиостанции в паметта на устройството. Можете да запазите до 30 радиостанции, 20 за FM и 10 за AM в каквато поредност желаете.

1 Натиснете **RADIO/BAND•AUTO PRESET** **6** на устройството (**BAND** **20** на устройството за дистанционно управление), за да изберете честотата.



2 Задръжте натиснат **RADIO/BAND•AUTO PRESET** **6** на устройството (**BAND** **20** на устройството за дистанционно управление) за две секунди, докато на дисплея започне да мига "AUTO".



3 Натиснете **DISPLAY/ENTER** **16** на устройството (**ENTER** **26** на устройството за дистанционно управление).

Станциите се запазват в паметта от ниските към високите честоти.

Ако станцията не може да бъде настроена автоматично

Станциите със слаб сигнал трябва да бъдат настройвани ръчно.

1 Натиснете **RADIO/BAND•AUTO PRESET** **6** на устройството (**BAND** **20** на устройството за дистанционно управление), за да изберете честотата.



- 2 Настройте станцията, която желаете.
- 3 Натиснете **▶|| 12** на устройството (MANUAL PRESET **21** на устройството за дистанционно управление).
На дисплея се извежда индикацията “FM-xx”.

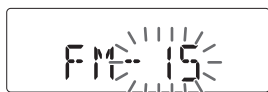

- 4 Натиснете PRESET + или **- 11** на устройството (бутони с цифри **27** на устройството за дистанционно управление), докато номерът на желаната станция мига на дисплея.



- 5 Натиснете DISPLAY/ENTER **16** на устройството (ENTER **26** на устройството за дистанционно управление).
Новата станция се настройва на мястото на старата.

Съвет

Настроените радиостанции остават в паметта, дори когато изключите захранващия кабел или ако извадите батериите.

Възпроизвеждане на настроени радиостанции

- 1 Натиснете OPERATE **1**.
- 2 Натиснете RADIO/BAND•AUTO PRESET **6** на устройството (BAND **20** на устройството за дистанционно управление), за да изберете честотата.

Главно устройство **Устройство за дистанционно управление**



- 3 Натиснете PRESET + или **- 11**, за да настроите запазената станция.

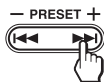

На устройството за дистанционно управление

- 1 Неколкократно натиснете BAND **20**, за да изберете честотата.
- 2 Натиснете бутоните с цифри **27**, за да настроите желаната станция.

(Примери)

За номер 1: Натиснете **1 27** и след това натиснете ENTER **26**.



За номер 12: Натиснете **1, 2 27**, и след това натиснете ENTER **26**.



USB устройства, съвместими с тази система

Можете да използвате USB устройство (цифров музикален плейър или USB носител на данни) с този уред.

Въпреки това, някои USB устройства може да се окажат несъвместими с това устройство. Следните цифрови музикални плейъри на Sony са проверени и съвместими с това устройство.

Съвместими Sony цифрови музикални плейъри (до март 2011)

Име на продукта	Име на модела	Име на серията
Walkman®	NWZ-	E053
		S754/S755
		E453/E454/E455
		E353/E354/E355
		W252/W253
		B152/B153/B152F/B153F
		A844/A845/A846/A847
IC рекордер	ICD-	SX712/SX713/SX813
		UX512/UX512F/UX513/UX513F
		AX412/AX412F
		PX312/PX312F
		PX820
Линейн PCM рекордер	PCM-	M10

Проверете следните уебстраници, за да се запознаете с последна информация относно съвместимите устройства.

За клиенти в Европа:

<http://support.sony-europe.com/>

За клиенти в Южна Америка:

<http://www.sony-latin.com/pa/info>

За клиенти в Азия и Океания:

<http://www.sony-asia.com/section/support>

Забележки

- Когато форматирате гореспоменатите модели, уверете се, че сте ги форматирали, като използвате самото устройство или специален софтуер за форматиране, предназначен за това устройство.
- Не използвайте USB устройства, различни от тези. Операциите с модели, които не са описани тук, не са гарантирани.
- Операциите не винаги са гарантирани, дори когато използвате тези USB устройства.
- Възможно е някои от тези USB устройства да не могат да бъдат закупени в определени райони.
- Не се поддържа възпроизвеждането на WMA файлове със сигнали за защита на авторското право.
- Възможно е файловете, свалени от интернет страници за музика, да не се поддържат.
- Връзката с хъб не се поддържа.

Свързване на допълнителни компоненти

Можете да се наслаждавате на звук от допълнителен компонент като например преносим цифров музикален плейър, през говорителите на това устройство.

Уверете се, че сте изключили захранването на всеки компонент преди да извършите свързването.

За подробности се обърнете към ръководството за употреба на компонента, който ще свързвате.



1 Свържете AUDIO IN жака [14] към линейния изходен жак на преносимия цифров музикален плейър или други компоненти, като използвате аудио свързващ кабел (не е приложен).

2 Включете устройството и свързания компонент.

3 Натиснете AUDIO IN [6] на устройството и стартирайте възпроизвеждане на звук от свързания компонент.

(На устройството за дистанционно управление, неколккратно натиснете FUNCTION [18], докато в дисплея се изведе индикация "AUDIO IN".)

Звукът от свързания компонент се извежда от говорителите на устройството.

За да свържете устройството към телевизор или видеорекордер, използвайте удължител (не е приложен) със стерео мини жак в единия край и два фоно щекера в другия край.

Забележки

- Ако свържете към моно изходен жак на цифров музикален плейър, звукът може да не се изведе правилно от говорителя на устройството.
- Ако свържете към жака LINE OUT на цифровия музикален плейър, е възможно да се появят смущения. Ако звукът съдържа смущения, сменете свързването като свържете жака за слушалки.
- Ако свържете към жака за слушалки на цифровия плейър, увеличете силата на звука на цифровия музикален плейър и регулирайте силата на звука на устройството.

Предпазни мерки

Дискове, които това устройство МОЖЕ да възпроизвежда.

- Аудио дискове:
- CD-R/CD-RW (CD-DA*/MP3/WMA файлове)
- * CD-DA е абревиатура на Compact Disc Digital Audio (компакт диск цифров звук) и е стандарт за запис на аудио дискове.

Дискове, които това устройство НЕ МОЖЕ да възпроизвежда

- CD-R/CD-RW, различни от тези, записани в музикален CD формат или MP3/WMA формат, които съответства с ISO9660 Level 1/Level 2 или Joliet.
- CD-R/CD-RW с лошо качество на записа, CD-R/CD-RW, които са надраскани или замърсени, или CD-R/CD-RW, записани с несъвместимо записващо оборудване.
- CD-R/CD-RW, които са неправилно финализирани.

Забележки за дисковете

- Преди да възпроизведете диска, почистете го с почистващо парче плат. Почиствайте диска от центъра към периферията. Ако на диска има драскотина, мръсотия или отпечатък, това може да причини грешка при възпроизвеждането му.



- Не използвайте разтвори като бензин, разтворители, почистващи препарати, разпространени в търговската мрежа, антистатичен спрей за винилови грамофонни плочи.
- Не излагайте дисковете на пряка слънчева светлина или на източници на топлина (като климатици), и не ги оставяйте в автомобил, паркиран на пряка слънчева светлина, защото температурата във вътрешността на автомобила може рязко да се покачи.
- Не залепайте хартия или стикери върху диска и не драскайте повърхността му.
- След възпроизвеждане поставяйте дисковете в кутиите им.

Безопасност

- Тъй като лазерният лъч, използван в CD плейъра, е опасен за очите, не разглобявайте корпуса на устройството. Обръщайте се само към квалифициран сервис.
- Ако в плейъра попадне някакъв твърд предмет или течност, изключете устройството и го проверете в сервис преди по-нататъшна употреба.
- Този плейър не възпроизвежда дискове с нестандартни форми (например сърцевидни, квадратни, звездовидни и др.). Ако се опитате да възпроизведете такива дискове, може да повредите плейъра. Не използвайте подобни дискове.

Източници на захранване

- Използвайте приложения захранващ кабел; не използвайте други видове кабели.
- Изключете плейъра от мрежата, когато не го използвате за дълго време
- Когато няма да използвате батериите, извадете ги, за да предотвратите повреда вследствие на протичането им или корозия.

Поставяне

- Не оставяйте плейъра близо до топлинни източници или на места, изложени на директна слънчева светлина, прах или механично сътресение, или в автомобил, паркиран на пряка слънчева светлина.
- Не поставяйте плейъра на наклонени или нестабилни повърхности.
- Не поставяйте нищо на отстояние по-малко от 10 mm от корпуса на устройството. Отворите за вентилация трябва да бъдат свободни, за да може плейърът да работи правилно и за да удължите живота на компонентите в него.
- Тъй като за високоговорителите се използват силни магнити, не поставяйте персонални кредитни карти с магнитно кодиране или самонавиващи се ръчни часовници близо до устройството, за да предотвратите повредата им.

Работа

Ако плейърът е внесен директно от студено на топло място, или ако е поставен в много влажна стая, по лещите на устройството може да кондензира влага. Ако това се случи, плейърът не може да работи правилно. В този случай извадете диска и оставете устройството включено за около час, докато влагата се изпари.

Почистване на корпуса

- Почиствайте корпуса, панела и контролните бутони с меко парче плат, леко навлажнено в мек почистващ разтвор. Не използвайте груби гъбички, прахови почистващи препарати и разтворители като алкохол и бензин.

Ако имате въпроси или проблеми, свързани с вашия плейър, моля, консултирайте се с най-близкия сервис на Sony.

Отстраняване на проблеми

Общи

Захранването не се включва.

- Свържете здраво захранващия кабел към мрежата от 220 V.
- Уверете се, че батериите са правилно поставени.
- Зарядът на батериите може да е слаб. Ако на дисплея се изведат индикации "LOW" и "BATTERY", сменете всички батерии с нови.
- Не можете да включите уреда с устройството за дистанционно управление, когато той работи със захранване от батерии.

Захранването не се включва и се извеждат индикации "LOW" и "BATTERY".

- Уверете се, че батериите са поставени правилно.

Не се чува звук.

- Уверете се, че функциите, които желаете да използвате, се появяват в прозореца на дисплея.
- Изключете слушалките, когато желаете да слушате звука през говорителите.

Чува се шум.

- В близост до плейъра някой използва портативен телефон или друго оборудване, което излъчва радио вълни.
→ Преместете портативния телефон и др. на разстояние от плейъра.

CD/MP3/WMA плейър

Дискът не се възпроизвежда или в дисплея светва индикация "NO DISC", когато дискът е на мястото си.

- Поставете диска с етикета нагоре.
- Почистете диска.
- Извадете диска и оставете отделението отворено за около 1 час, за да се изпари влагата.
- CD-R/CD-RW е празен.
- Съществува проблем с качеството на CD-R/CD-RW, записващото устройство или приложения софтуер.
- Сменете всички батерии с нови, ако зарядът им е слаб.

Звукът пропада.

- Намалете силата на звука.
- Почистете диска или го сменете, ако е лошо повреден.
- Поставете устройството на място без вибрации.
- Почистете лещите с вентилатор, който можете да закупите от търговската мрежа.
- Звукът може да пропадне или е възможно да се чува шум, когато използвате нискокачествен CD-R/CD-RW диск или ако съществува проблем със записващото устройство или софтуера.

Стартирането на възпроизвеждането отнема повече време от обикновено.

- Следните дискове отнемат повече време, за да започнат възпроизвеждане.
 - дискове със сложна дървовидна структура.
 - дискове, които не са финализирани (дискове, на които могат да бъдат прибавяни данни).
 - диск с много папки или файлове, които не са MP3/WMA.

Радио

Звукът е слаб или е с лошо качество.

- Сменете всички батерии с нови, ако зарядът им е слаб.
- Отдалечете плейъра от телевизора.
- Ако използвате устройството за дистанционно управление, докато слушате AM радио, е възможно да се появят смущения.

Картината на вашия телевизор е нестабилна.

- Ако слушате FM програма близо до телевизор с вътрешна антена, отдалечете устройството от телевизора.

USB устройство

Използвате ли USB устройство, което се поддържа?

- Ако свържете USB устройство, което не се поддържа, е възможно да се появят следните проблеми. Вижте "USB устройства, съвместими с тази система", за да се запознаете със списъка с поддържаните устройства.
 - USB устройството не се разпознава.
 - Имената на папките и файловете не се извеждат на това устройство.
 - Възпроизвеждането не е възможно.
 - Звукът прескача.
 - Има смущения.
 - Извежда се звук със смущения

Извежда се индикация "OVER CURRENT".

- Има проблем с нивото на напрежението на електрическата мрежа от ⚡ (USB) порта [2]. Изключете системата и USB устройството от ⚡ (USB) порта [2]. Уверете се, че с USB устройството няма проблем. Ако съобщението продължава да се извежда, се свържете с най-близкия упълномощен сервиз на Sony.

Няма звук.

- USB устройството не е свързано правилно. Изключете системата след това свържете отново USB устройството и проверете дали индикаторът "USB MEMORY" светва на дисплея.

Звукът съдържа смущения или прескача.

- Изключете системата и след това отново свържете USB устройството. След това пак включете уреда.
- Музикалните данни съдържат смущения. Шумът може да се е генерирал по време на записа. Изтрийте файла и опитайте отново.

USB устройството не може да бъде свързано към ⚡ (USB) порта [2].

- USB устройството или USB кабелът е свързан наобратно. Свържете USB устройството или USB кабела в правилната посока.

Индикация "READING" е изведена твърде дълго или стартирането на възпроизвеждането отнема повече време.

- Процесът по разчитането може да отнеме известно време в следните случаи:
 - Ако на USB устройството се съдържат много папки или файлове.
 - Ако структурата на файла е крайно сложна.
 - Когато капацитетът на паметта е почти запълнен.
 - Ако вградената памет се е фрагментирала.За да избегнете гореспоменатия проблем, препоръчваме да следвате тези насоки.
 - Запазете общия брой папки на USB устройството до 100 или по-малко
 - Запазете общия брой файлове в папка до 100 или по-малко

Неправилен дисплей

- Данните, запазени в USB устройството, може да са повредени Прехвърлете отново музикалните данни към USB устройството.
- Кодовете на символите, които могат да бъдат изведени от системата, са само цифри и букви от азбуката. Другите символи не се извеждат правилно.

Извежда се съобщението "REC ERROR".

- Получила се е грешка при записа. Изключете устройството и разкачете USB устройството. Уверете се, че:
 - USB устройството не е пълно. Ако е пълно или има малко свободно място, изтрийте ненужните файлове или папки.
 - Данните, които записвате, не са повредени.
 - Форматът на файла, който записвате, е съвместим с устройството.Ако съобщението все още продължава да се извежда, се свържете с най-близкия упълномощен сервиз на Sony.

Извежда се индикация "PROTECT".

- Свързаното USB устройство е защитено срещу запис. Това устройство не може да промени състоянието за защита. Изключете уреда и извадете USB устройството. Отстранете защитата или използвайте друго USB устройство. Ако съобщението все още се извежда, се свържете с най-близкия упълномощен сервиз на Sony.

Извежда се индикация "FATAL ERROR".

- Свързаното USB устройство е премахнато по време на запис или изтриване. Не изключвайте USB устройството, докато записвате или изтривате данни чрез него на това устройство. Изключването на USB устройството по време на операция може да причини повреда в данните. Ако съобщението все още се извежда, свържете се с най-близкия упълномощен сервиз на Sony.

Извежда се индикация "ERASE ERROR".

- Изтриването на файлове или папки от свързаното USB устройство е пропаднало. Данните, които трябва да изтриете, може вече да са били повредени. Ако съобщението все още се извежда, се свържете с най-близкия упълномощен сервиз на Sony.

USB устройството не се разпознава.

- Изключете системата, свържете отново USB устройството и след това пак включете системата.
- Свържете USB устройство, което системата може да възпроизвежда. (Вижте "USB устройства, съвместими с тази система" (на тази страница) за видовете поддържани устройства).
- USB устройството не работи правилно. Обърнете се към ръководството за употреба, приложено към USB устройството, за да видите как да се справите с този проблем. Ако проблемът продължава, се свържете с най-близкия упълномощен сервиз на Sony.

Възпроизвеждането не започва.

- Изключете системата и свържете отново USB устройството.
- Свържете USB устройство, което системата може да възпроизвежда. (Вижте “USB устройства, съвместими с тази система”).

Възпроизвеждането не започва от първата песен

- Задайте режим на нормално възпроизвеждане.

MP3/WMA файловете не могат да се възпроизведат.

- MP3/WMA файловете не притежават разширение “.mp3” или “.wma”.
- Данните не са запазени в MP3/WMA формат.
- USB носителят за съхранение на данни използва файлова система, различна от FAT 16 или FAT 32.*
- Ако използвате USB носител за съхранение на данни, разделен на части, можете да възпроизведате само MP3/WMA файловете в първия дял.
- Възпроизвеждането е възможно до 8 ниво.
- Броят на папките надвишава 255.
- Броят на файловете надвишава 5,000.
- В една папка може да се съдържат максимум 999 файла.
- Не можете да възпроизведате файлове, защитени от пароли и други.

* Това устройство поддържа FAT 16 и FAT 32, но е възможно някои USB носители за съхранение на данни да не поддържа някои от FAT форматите. За подробности се обърнете към ръководството за употреба на всеки USB носител или се свържете с производителя.

Устройство за дистанционно управление

Устройството за дистанционно управление не работи.

- Сменете всички батерии в устройството за дистанционно управление с нови, ако зарядът на старите е слаб.
- Уверете се, че сте насочили устройството за дистанционно управление към датчика за дистанционно управление на устройството.
- Отстранете всички препятствия между устройството и устройството за дистанционно управление.
- Уверете се, че датчикът за дистанционно управление не е изложен на силна светлина като например на влиянието на директна слънчева светлина или на светлина, излъчена от флуоресцентно осветление.
- Приближете се към устройството, когато използвате устройството за дистанционно управление.

След като сте опитали гореспоменатите начини за отстраняване на проблема, ако проблемът все още не е отстранен, изключете захранващия кабел и извадете всички батерии. След като всички индикации на дисплея изчезнат, включете отново захранващия кабел и заредете батериите. Ако проблемът продължава, моля, консултирайте се с най-близкия доставчик или упълномощен сервиз на Sony.

SONY®

<http://www.sony.net/>

Sony Corporation Printed in Czech Republic (EU)

BG



Изхвърляне на стари електрически и електронни уреди (приложимо в Европейския съюз и други Европейски страни със системи за разделно събиране на отпадъци)

Този символ върху устройството или върху неговата опаковка показва, че този продукт не трябва да се третира като домакински отпадък. Вместо това той трябва да бъде предаден в съответния събирателен пункт за рециклиране на електрически и електронни уреди. Като предадете този продукт на правилното място, вие ще помогнете за предотвратяване на негативните последствия за околната среда и човешкото здраве, които биха възникнали при изхвърлянето му на неподходящо място. Рециклирането на материалите ще спомогне да се съхранят природните ресурси. За подробна информация относно рециклирането на този продукт можете да се обърнете към местната градска управа, фирмата за събиране на битови отпадъци или магазина, откъдето сте закупили продукта.