

SONY®

# Cyber-shot

*Camera foto digitală*

## Manual de instrucțiuni *DSC-W80/W85/W90*

Înainte de a utiliza camera foto, vă rugăm să citiți cu atenție acest “**Manual de instrucțiuni**” și “**Ghidul de configurare**”, după care să păstrați documentația pentru a o putea consulta ulterior.



Cuprins



Operații de bază



Utilizarea funcțiilor pentru înregistrare



Utilizarea funcțiilor de vizualizare



Personalizarea configurației



Conectarea camerei la un televizor



Folosirea calculatorului



Imprimarea fotografiilor



Soluționarea defecțiunilor



Informații suplimentare



Index

## Note privind utilizarea camerei

### Tipuri de “Memory Stick” ce pot fi utilizate (nu sunt furnizate)

Suportul de înregistrare CI utilizat de această cameră foto este un “Memory Stick Duo”. Există două tipuri de “Memory Stick”.

**“Memory Stick Duo” : se poate utiliza cu această cameră foto.**



**“Memory Stick” : nu se poate utiliza cu această cameră foto.**



**Nu pot fi utilizate alte carduri de memorie**

- Pentru detalii legate de “Memory Stick Duo”, consultați pagina 113.

### Când folosiți o unitate “Memory Stick Duo” la un echipament compatibil cu “Memory Stick”

Puteți folosi o unitate “Memory Stick Duo”, introducând-o într-un Adaptor Memory Stick Duo (nu este furnizat).



Adaptor Memory Stick Duo

### Note privind acumulatorul

- Înainte de a utiliza camera foto pentru prima dată, încărcați acumulatorul care v-a fost furnizat.
- Acumulatorul poate fi încărcat chiar dacă nu este complet descărcat. De asemenea, puteți utiliza acumulatorul chiar dacă nu este complet încărcat, folosind capacitatea parțială a acestuia, indiferent cât este.
- Dacă intenționați să nu utilizați acumulatorul o perioadă mai lungă de timp, consumați complet energia sa, apoi depozitați-l într-un loc uscat și răcoros pentru a-i menține în bună stare funcțiile.
- Pentru detalii legate de acumulator, consultați pagina 115.

### Lentilele Carl Zeiss

Această cameră foto este echipată cu lentilele Carl Zeiss care sunt capabile să reproducă imagini clare, cu contrast excelent.

Lentilele acestui aparat au fost produse în sistemul de asigurare a calității atestat de Carl Zeiss, în conformitate cu standardele de calitate ale Carl Zeiss din Germania.

### Ecran LCD și lentile

- Ecranul LCD este produs printr-o tehnologie de foarte mare precizie, astfel încât peste 99,99% dintre pixeli să fie operaționali.

Totuși, este posibil ca unele puncte minusculare negre și/sau luminoase (de culoare albă, roșie, albastră sau verde) să apară constant pe ecranul LCD. Apariția acestor puncte este normală în procesul de producție și nu afectează în nici un fel înregistrarea.

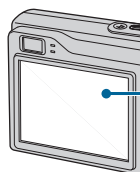

Puncte negre, albe, roșii, albastre sau verzi

- Aveți grijă când așezați camera lângă o fereastră sau afară. Expunerea ecranului LCD sau a obiectivului la lumină solară directă o perioadă îndelungată, poate genera disfuncționalități.
- Nu apăsați puternic ecranul LCD. Ecranul se poate decolora și pot apărea disfuncționalități.
- Este posibil ca imaginile să lase urme pe ecranul LCD atunci când vă aflați în spații cu temperatură scăzută. Aceasta nu reprezintă o disfuncționalitate.
- Aveți grijă să nu ciocniți lentilele și nici să nu le aplicați o forță prea mare.

### Imaginile folosite în acest manual

Ilustrațiile utilizate ca exemple în acest manual sunt imagini reproduse și nu imagini reale înregistrate cu această cameră foto.

# Cuprins

Note privind utilizarea camerei .....	2
Tehnici de bază pentru obținerea unor imagini mai bune .....	7
Focalizare – Focalizarea cu succes asupra unui subiect .....	7
Expunere – Reglarea intensității luminoase .....	8
Culoare – În legătură cu efectele de lumină .....	9
Calitate – În legătură cu dimensiunea și calitatea imaginii .....	10
Identificarea părților .....	12
Indicatori de ecran .....	14
Modificarea interfeței de ecran .....	18
Utilizarea memoriei interne .....	20

## Operații de bază











Folosirea comutatorului de mod .....	21
Înregistrarea simplificată a imaginilor (Modul automat de reglaj) ...	22
Fotografierea (Selecția scenei) .....	26
Vizualizarea imaginilor .....	29
Ștergerea imaginilor .....	31
Învățarea diverselor funcții - HOME / Meniu .....	33
Elementele meniului .....	36

## Utilizarea funcțiilor pentru înregistrare









Meniul de înregistrare .....	37
<b>Dimensiunea imaginii</b> : Stabilirea dimensiunii imaginii	
<b>Detecția feței</b> : Detectează fața subiectului vizat	
<b>REC Mode (Modul de înregistrare)</b> : Alegerea metodei de înregistrare continuă	
<b>(Color Mode) Modul de culoare</b> : Modificarea vivacității imaginilor sau adăugarea de efecte speciale	
<b>ISO (Sensibilitate)</b> : Stabilirea sensibilității luminoase	
<b>EV</b> : Ajustarea intensității luminoase	
<b>Metering Mode (Metoda de măsurare)</b> : Alegerea metodei de măsurare	
<b>Focus (Focalizare)</b> : Schimbarea metodei de focalizare	
<b>White Bal (Echilibrul de alb)</b> : Ajustarea tonurilor de culoare	
<b>Flash Level (Nivelul blițului)</b> : Stabilirea cantității de lumină emisă de bliț	
<b>Red Eye Reduction (Reducerea efectului de ochi roșii)</b> : reducerea fenomenului de ochi roșii	
<b>SteadyShot (Stabilizator de imagine)</b> : Selectarea modului de eliminare a neclarității	
<b>SETUP (Reglaj)</b> : Selectează reglaje pentru înregistrare	

## Cuprins

### Utilizarea funcțiilor de vizualizare

Redarea imaginilor din interfața HOME .....	48
 (O singură imagine) : Prezentarea unei singure imagini	
 (Interfața index) : Prezentarea unei liste de imagini	
 (Succesiune de imagini) : Prezentarea unei serii de imagini	
Meniul pentru vizualizare .....	51
 (Ștergere) : Ștergerea imaginilor	
 (Succesiune de imagini) : Prezentarea unei serii de imagini	
 (Retușare) : Retușarea fotografiilor după înregistrare	
 (Protecție) : Evitarea ștergerii accidentale a imaginilor	
DPOF (Marcaj de imprimare) : Atașarea marcajelor pentru ordinea de imprimare	
 (Imprimare) : Tipărirea imaginilor cu ajutorul unei imprimante	
 (Rotire) : Rotirea unei fotografii	
 (Selectarea directorului) : Alegerea directorului de vizualizare a imaginilor	

### Personalizarea configurației

<i>Personalizarea reglajelor și a facilității de gestionare a memoriei</i>	56
 <i>Gestionarea memoriei</i> .....	58
 Memory Tool — Instrument pentru Memory Stick .....	58
Formatare	Schimbarea directorului de înregistrare
Crearea directorului de înregistrare	Copiere
 Memory Tool — Instrument pentru memoria internă .....	61
Formatare	
 <i>Reglaje</i> .....	62
 Main settings — Reglaje principale 1	
Semnal sonor	Inițializare
Ghidul funcțiilor	
 Main settings — Reglaje principale 2	
Conectare USB	Ieșire video
COMPONENT	
 Shooting Settings — Reglaje de înregistrare 1 .....	65
Iluminarea de asistență	Modul AF (Focalizarea Automată)
Ghidaje	Zoom digital (mărire digitală)
 Shooting Settings — Reglaje de înregistrare 2 .....	67
Orientare automată	Reluare automată

## Cuprins

🕒 Clock Settings — Potrivirea ceasului .....	68
🗣️ Language Setting — Alegerea limbii .....	69

### **Conectarea camerei la un televizor**

Vizualizarea imaginilor la televizor .....	70
--	----

### **Folosirea calculatorului**

Utilizarea unui calculator Windows .....	73
Instalarea software-ului (furnizat) .....	75
Copierea imaginilor pe calculator .....	76
Vizualizarea cu ajutorul camerei a imaginilor stocate pe un calculator (folosind o unitate de memorie “Memory Stick Duo”) .....	82
Utilizarea aplicației software “Picture Motion Browser” (furnizată) .	83
Utilizarea aplicației software “Music Transfer” (furnizată) .....	89
Utilizarea unui calculator Macintosh .....	90

### **Imprimarea fotografiilor**

Cum se imprimă fotografiile .....	92
Imprimarea directă folosind o imprimantă compatibilă PictBridge	93
Imprimarea fotografiilor la un magazin specializat .....	96

### **Soluționarea defecțiunilor**

Soluționarea defecțiunilor .....	98
Indicatoare și mesaje de avertizare .....	109

### **Informații suplimentare**

Utilizarea camerei digitale în străinătate — surse de alimentare .	112
Despre “Memory Stick” .....	113
Despre acumulator .....	115
Despre încărcătorul pentru acumulator .....	116

## Cuprins

<b>Index</b>	
Index .....	117

## Tehnici de bază pentru obținerea unor imagini mai bune

Focalizare

Expunere

Culoare

Calitate



Această secțiune descrie operațiile de bază necesare pentru a putea folosi corespunzător camera foto. Sunt descrise procedurile de utilizare a diferitelor funcții ale camerei, cum ar fi : comutatorul de mod (pag. 21), interfața HOME (pag. 33), meniurile (pag. 35) și altele.

### Focalizare Focalizarea cu succes asupra unui subiect

Când apăsați pe jumătate butonul declanșator, camera reglează în mod automat focalizarea (Auto Focus). Aveți grijă să apăsați butonul declanșator numai pe jumătate.

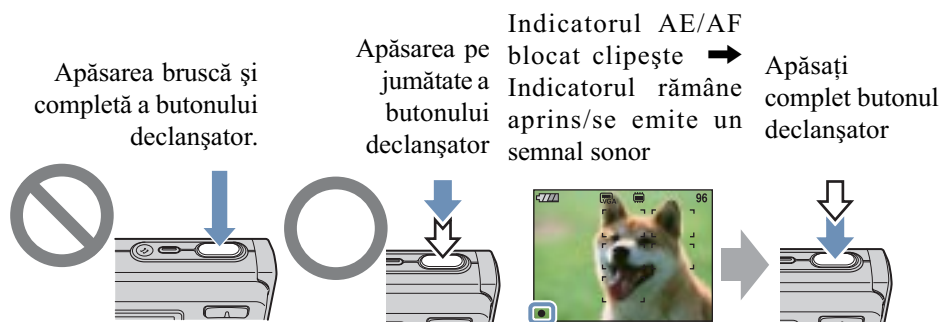

Pentru a fotografia subiecte pentru care focalizarea este dificil de reglat → [Focus] (pag. 42)  
Dacă imaginea este neclară și după focalizare, este posibil să fie așa din cauza mișcării involuntare a aparatului. → Citiți “Recomandări pentru evitarea imaginilor neclare” (în continuare).

#### Recomandări pentru evitarea imaginilor neclare

Mențineți camera în poziție stabilă, având mâinile în laterală. Se recomandă să vă sprijiniți de un copac sau de o clădire lângă care vă aflați, pentru mai multă stabilitate. Înregistrarea cu o întârziere de 2 secunde stabilită cu cronometrul propriu sau folosirea unui trepied pot fi, de asemenea, eficiente. Folosiți blițul când înregistrați în condiții de iluminare slabă.

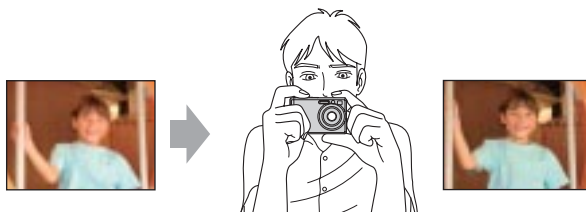

Puteți obține diferite imagini reglând expunerea și sensibilitatea ISO. Expunerea reprezintă cantitatea de lumină pe care camera foto o primește când eliberați obturatorul.

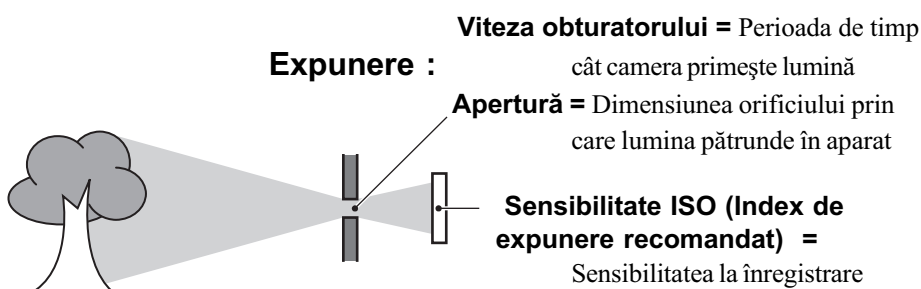

**Supraexpunere =** prea multă lumină. Imaginea are prea mult alb

Pentru expunere este aleasă automat valoarea corectă atunci când este ales modul automat de reglaj. Expunerea poate fi reglată și manual, cu ajutorul funcțiilor următoare :



**Expunere corectă**

**Reglaj EV (diferența față de expunerea stabilită de camera foto)**

Vă permite să reglați expunerea care a fost determinată de camera foto. → pag. 19, 41



**Subexpunere =** prea puțină lumină. Imaginea este prea întunecată

**Metering mode (metoda de măsurare)**

Vă permite să schimbați partea subiectului unde se vor efectua măsurătorile pentru determinarea expunerii. → pag. 42

## Reglarea sensibilității ISO (Index de expunere recomandat)

ISO este unitatea de măsură care estimează câtă lumină primește un dispozitiv de formare a imaginii. Chiar dacă expunerea este aceeași, imaginile vor diferi în funcție de sensibilitatea ISO. Pentru a ajusta sensibilitatea ISO, consultați pagina 41.



**Sensibilitate ISO crescută**

Sunt înregistrate imagini luminoase chiar și atunci când se fotografiază în spații întunecate. Imaginea tinde însă să prezinte zgomot.



**Sensibilitate ISO scăzută**





Înregistrează o imagine mai uniformă, care însă poate fi mai întunecată, dacă expunerea este insuficientă.



## Culoare În legătură cu efectele de lumină

Culoarea aparentă a subiectului este afectată de condițiile de iluminare.

**Exemplu :** Culoarea unei imagini este influențată de sursele de iluminare

Starea vremii / iluminare	Daylight (lumina zilei)	Cloudy (înnorat)	Fluorescent	Incandescent
Caracteristici ale luminii	Alb (standard)	Albăstrui	Verzui	Roșiatic
				

Tonurile de culoare sunt reglate automat în modul de autoreglaj.

Puteți regla însă și manual tonurile de culoare cu ajutorul opțiunii [White Bal] (pagina 45).

Calitate

## În legătură cu dimensiunea și calitatea imaginii

O imagine digitală este alcătuită dintr-o colecție de puncte minuscule denumite pixeli. Dacă imaginea conține un număr mare de puncte înseamnă că este de mari dimensiuni, că ocupă mai multă memorie și că prezintă subiectul până în mici detalii. "Dimensiunea imaginii" este exprimată prin numărul de pixeli.

Cu toate că diferențele nu sunt vizibile pe ecranul camerei foto, detaliile fine și durata de timp necesară procesării datelor pot diferi atunci când imaginea este imprimată sau prezentată pe monitorul unui calculator personal.

### Descrierea pixelilor și a dimensiunii imaginii

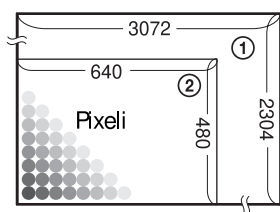

- ① Dimensiunea imaginii : 8 M  
(numai la modelul DSC-W90)  
 $3264 \text{ pixeli} \times 2448 \text{ pixeli} = 7.990.272 \text{ pixeli}$
- ② Dimensiunea imaginii : 7 M  
(numai la modelele DSC-W80/W85)  
 $3072 \text{ pixeli} \times 2304 \text{ pixeli} = 7.077.888 \text{ pixeli}$
- ③ Dimensiunea imaginii : VGA  
 $640 \text{ pixeli} \times 480 \text{ pixeli} = 307.200 \text{ pixeli}$

### Alegerea dimensiunii imaginii (pagina 11)

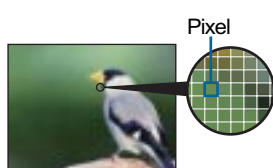

**Multe puncte** (Calitate superioară a imaginii și fișier de dimensiune mai mare)







➔ *Exemplu :*  
Imprimare până la dimensiune A3

**Puține puncte** (Calitate mai slabă a imaginii, însă o dimensiune mai redusă a fișierului)

➔ *Exemplu :*  
Imagine care poate fi atașată pentru a fi transmisă prin poșta electronică

## Tehnici de bază pentru obținerea unor imagini mai bune

Varianta implicită este marcată cu simbolul ✓.

	Dimensiunea fotografiilor	Exemple	Nr. imagini	Mod de imprimare
✓	8 M (3264×2448) (doar la DSC-W90)	Imprimare până la A3 (11×17")	Mai puține	Mai fin
	3:2 <sup>1)</sup> (3264×2176) (doar la DSC-W90)	Pentru raportul laturilor fotografiilor 3:2		
✓	7 M (3072×2304) (doar la DSC-W80/ W85)	Imprimare până la A3 (11×17")		
	3:2 <sup>1)</sup> (3072×2048) (doar la DSC-W80/ W85)	Pentru raportul laturilor fotografiilor 3:2		
	5 M (2592×1944)	Imprimare până la A4 (8,5×11")		
	3 M (2048×1536)	Imprimare până la 10×15 cm, respectiv până la 13×18 cm		
	VGA (640×480)	Pentru înregistrarea de imagini cu dimensiune redusă destinate transmiterii prin E-mail		
	16:9 <sup>2)</sup> (1920×1080)	Afișare pe ecrane cu raportul laturilor corespunzător HDTV		

<sup>1)</sup> Fotografiile sunt înregistrate având raportul laturilor de 3:2 ca și hârtia fotografică sau cărțile poștale etc.

<sup>2)</sup> Ambele margini ale fotografiei pot fi eliminate la imprimare (pagina 106).

	Dimensiunea imaginilor de film	Cadre/secundă	Utilizare orientativă
	640 (Fine) (640×480)	Aprox. 30	Înregistrare la calitate înaltă a filmelor pentru afișarea pe ecran.
✓	640 (Standard) (640×480)	Aprox. 17	Înregistrare la calitate standard a filmelor pentru afișarea pe ecran.
	320 (320×240)	Aprox. 8	Pentru înregistrarea de imagini cu dimensiune redusă destinate transmiterii prin E-mail

- Cu cât dimensiunea imaginii este mai mare, cu atât calitatea acesteia este superioară.
- Cu cât sunt redade mai multe cadre pe secundă, cu atât redarea este mai cursivă.





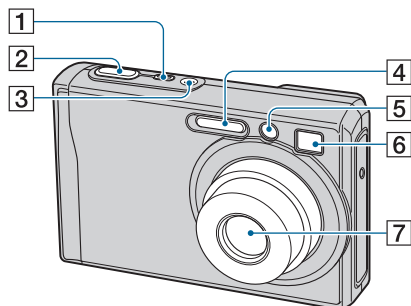



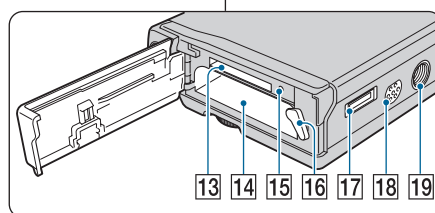
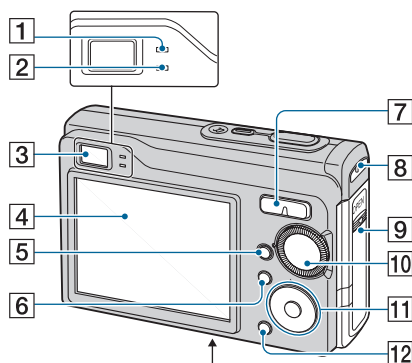



## Identificarea părților

Pentru detalii legate de funcționare, consultați paginile indicate între paranteze.



- 1** Buton POWER / Indicator luminos POWER
- 2** Buton declanșator (22)
- 3** Microfon
- 4** Bliț (24)
- 5** Indicator luminos al cronometrului propriu (24) / Iluminare de asistență AF (65)
- 6** Vizor
- 7** Obiectiv



- 1** Indicator luminos AE/AF blocat / Indicator luminos al cronometrului propriu -verde- (24)
- 2** Indicator luminos pentru încărcarea blițului / Indicator luminos de încărcare -portocaliu-
- 3** Vizor
- 4** Ecran LCD (18)
- 5** Buton  (Redare) (29)
- 6** Buton MENU (35)
- 7** Pentru înregistrare : Buton de zoom (W/T) (23)  
Pentru vizualizare : Buton  /   
(pentru mărirea la redare) / Buton  (Index) (29, 30)
- 8** Bridă de prindere a curelei
- 9** Capac acumulator / "Memory Stick Duo"
- 10** Comutator de mod (21)
- 11** Buton de comandă  
Meniu activ:  /  /  /  /  (35)  
Meniu oprit: DISP /  /  /  /  (18,24)

## *Identificarea părților*

**12** Buton HOME (33)

**13** Slot pentru “Memory Stick Duo”

**14** Compartiment pentru acumulator

**15** Indicator luminos de acces

**16** Pârghie de eliberare a  
acumulatorului

**17** Multiconector (în partea de jos a  
aparaturii)

Utilizat în următoarele situații :

- La realizarea unei conexiuni USB între camera foto și calculator.
- La realizarea unei conexiuni la mufele de intrare audio / video ale televizorului.
- La realizarea conexiunii cu o imprimantă compatibilă cu standardul PictBridge.

**18** Difuzor

**19** Sistem de prindere a trepiedului  
(în partea de jos a aparatului)

- Folosiți un trepied al cărui șurub de prindere este mai mic de 5,5 mm. Nu veți putea prinde în siguranță camera de trepiede care au șuruburi mai lungi și este posibil să deteriorați aparatul.

## Indicatori de ecran

La fiecare apăsare a butonului ▲ (DISP), interfața se modifică (pag. 18).

Consultați paginile indicate între paranteze pentru a afla detalii legate de funcționare.

### Când fotografiați

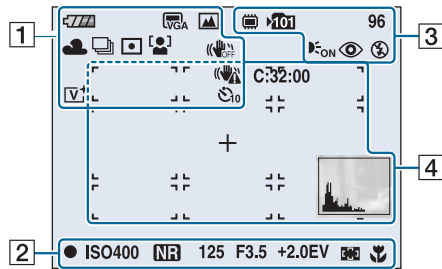

### Când filmați

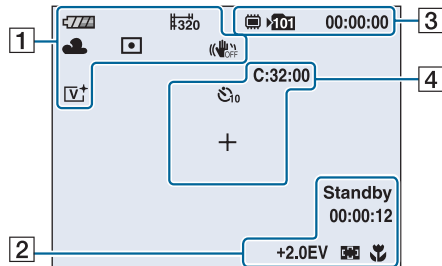





1







Indicatori	Semnificație
	Perioada rămasă de autonomie
	Avertisment de energie scăzută (109)
	Dimensiunea imaginii (37) <ul style="list-style-type: none"> <li>• 8M apare numai pentru DSC-W90.</li> <li>• 7M apare numai pentru DSC-W80/W85.</li> </ul>
	Comutator de mod (Selecția scenei) (26)
	Comutator de mod (Program) (21)
	Echilibrul de alb (45)
	Modul de înregistrare (39)
	Metoda de măsurare (42)
	Detectia feței (38)
	SteadyShot (47)
	Avertizare de vibrație <ul style="list-style-type: none"> <li>• Indică faptul că vibrațiile vă pot împiedica să înregistrați imagini clare în spații insuficient iluminate. Puteți înregistra imagini chiar dacă apare avertizarea de vibrații. Vă recomandăm însă să activați funcția de eliminare a neclarităților, folosind blițul pentru o iluminare mai bună sau trepiedul ori alt sistem pentru a stabili camera (pag. 7).</li> </ul>
	Cronometrul propriu (24)
	Scala de mărire (23, 66)
	Modul culoare (40)

## Indicatori de ecran



2

Indicatori	Semnificație
1.0 m	Distanță prestabilă de focalizare (42)
●	Indicator AE/AF blocat (22)
Standby REC	Starea de așteptare / înregistrarea unui film
iso400	Numărul ISO (41)
NR	Obturator lent pentru reducerea zgomotului <ul style="list-style-type: none"> <li>• Când viteza obturatorului scade sub o anumită valoare în condiții de iluminare slabă, funcția NR slow shutter (obturator lent pentru reducerea zgomotului) se activează automat pentru a reduce zgomotul imaginii.</li> </ul>
125	Viteza obturatorului
F3.5	Valoarea aperturii
+2.0EV	Valoarea expunerii (41)
00:00:12	Durata înregistrării
  	Indicatorul careului telemetrului AF (42)
	Macro (prim plan) (24)

3

Indicatori	Semnificație
	Suport de înregistrare
	Director de înregistrare (58) <ul style="list-style-type: none"> <li>• Acesta nu apare când este folosită memoria internă.</li> </ul>
96	Numărul de imagini rămase de înregistrat
00:00:00	Durata de înregistrare rămasă
	Asistență AF (65)
	Reducerea efectului de ochi roșii (46)
	Modul bliț (24)
	Încărcarea blițului

4

Indicatori	Semnificație
C:32:00	Afișaj de autodiagnosticare (109)
	Cronometru propriu (24)
+	Marcajul încrucișat al exponometrului punctual (42)
	Zone de focalizare (ale telemetrului de auto focalizare) (42)
	Histogramă (18)

## Indicatori de ecran

### La redarea fotografiilor

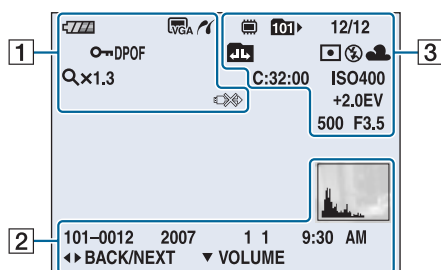

### La redarea filmelor

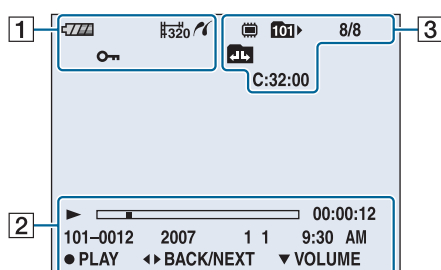





Indicatori	Semnificație
	Perioada de autonomie rămasă
	Dimensiunea imaginii (37) <ul style="list-style-type: none"> <li>• 8M apare numai pentru DSC-W90.</li> <li>• 7M apare numai pentru DSC-W80/W85.</li> </ul>
	Protecție (53)
VOL.	Volum (29)
DPOF	Marcaj pentru ordinea de imprimare (96)
	Conectare PictBridge (94)
Q x 1.3	Scala de mărire (29)
	Conectare PictBridge (95) <ul style="list-style-type: none"> <li>• Nu decuplați cablul pentru mufa multifuncțională câtă vreme este afișat acest simbol.</li> </ul>

Indicatori	Semnificație
	Redare (29)
	Bară de evoluție a redării
00:00:12	Contor
101-0012	Număr director - fișier (55)
2007 1 1 9:30 AM	Data/ora la care a fost înregistrată imaginea redată
● PAUSE ● PLAY	Ghidul funcțiilor pentru redarea imaginii
◀▶ BACK/ NEXT	Selectează imaginile
▼ VOLUME	Reglează volumul
	Histogramă (18). <ul style="list-style-type: none"> <li>• Când afișarea histogramei este dezactivată apare simbolul </li> </ul>



## Indicatori de ecran

3

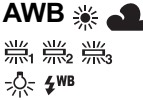
Indicatori	Semnificație
	Suport de redare
	Director de redare (55) • Acest simbol nu apare dacă folosiți memoria internă.
8/8 12/12	Numărul imaginii/Numărul de imagini înregistrate în directorul selectat
	Schimbare director (55) • Acesta nu apare când este folosită memoria internă.
	Metoda de măsurare (42)
	Bliț
<b>AWB</b> 	Echilibrul de alb (45)
<b>C:32:00</b>	Afișaj de autodiagnosticare (109)
iso400	Numărul ISO (41)
+2.0EV	Valoarea expunerii (41)
500	Viteza obturatorului
F3.5	Valoarea aperturii

## Modificarea interfeței de ecran

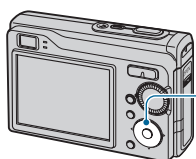

Buton ▲ (DISP)  
(Comutator de interfață)

La fiecare apăsare a butonului ▲ (DISP), afișajul se modifică după cum este prezentat mai jos.

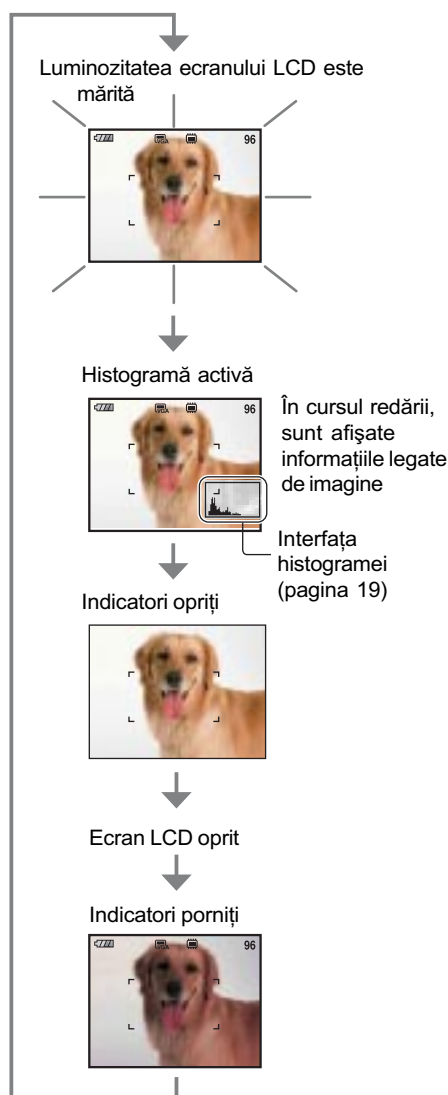

- Dacă priviți imaginile în lumină puternică de exterior, creșteți luminozitatea ecranului LCD. În astfel de condiții, energia acumulatorului va scădea însă mai repede.
- Interfața afișată se modifică astfel : Histogramă pornită → Indicatori opriți → Indicatori porniți când este conectat un televizor (pag. 70).

- Histograma nu este afișată în următoarele situații :

*La înregistrare :*

- când este afișat meniul,
- când se înregistrează filme.

*La redare :*

- când este afișat meniul,
- în modul index,
- când folosiți mărirea la redare,
- când este rotită o fotografie,
- când sunt redade filme.

- În cursul redării nu puteți opri ecranul LCD.
- Poate exista o diferență mare între histograma afișată în timpul înregistrării și cea din timpul redării, în următoarele cazuri :
  - când blițul luminează stroboscopic,
  - când viteza obturatorului este mică sau mare.
- Este posibil ca histograma să nu fie afișată în cazul imaginilor înregistrate cu alte camere.
- Când ecranul LCD este oprit, funcția de mărire digitală nu acționează. Dacă selectați ⚡ (modul bliț) / ⌚ (cronometru propriu) / 🌸 (macro), imaginea este afișată timp de circa două secunde.

## Modificarea interfeței de ecran

☞ Ajustarea expunerii EV (valoarea expunerii) folosind histograma

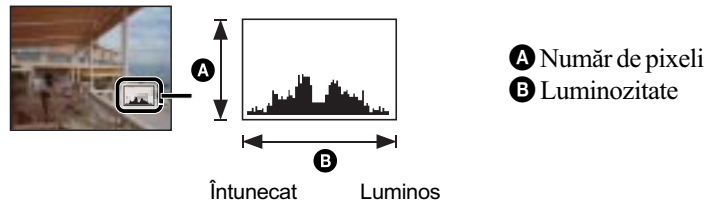

Histograma este un grafic care prezintă luminozitatea unei imagini. Apăsați în mod repetat butonul ▲ (DISP) pentru a fi afișată histograma în interiorul ecranului. Graficul afișat indică o imagine luminoasă dacă valorile sunt concentrate spre dreapta, respectiv o imagine întunecată când valorile sunt concentrate spre stânga.

- Histograma este afișată și în cazuri în care este redată o singură imagine, dar nu puteți regla expunerea.

## Utilizarea memoriei interne

Camera are o memorie internă de 31 MB. Această memorie nu poate fi scoasă din aparat. Puteți înregistra imagini în memoria internă, chiar dacă nu există nici o unitate “Memory Stick Duo” introdusă în aparat.

- Filmele cu dimensiunea de [640(Fine)] nu pot fi înregistrate în memoria internă.

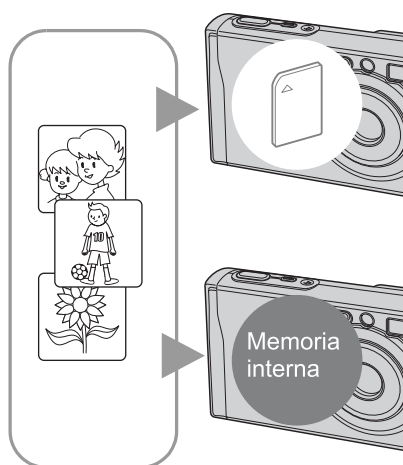

### Dacă în aparat este introdusă o unitate “Memory Stick Duo”

[Recording] : imaginile sunt înregistrate pe “Memory Stick Duo”.

[Playback] : sunt redată imaginile de pe “Memory Stick Duo”.

[Menu, Settings etc] : imaginilor de pe “Memory Stick Duo” le pot fi aplicate diferite funcții.

### Dacă nu este introdusă nici o unitate “Memory Stick Duo” în aparat

[Recording] : imaginile sunt înregistrate în memoria internă.

[Playback] : sunt redată imaginile stocate în memoria internă.

[Menu, Settings etc] : imaginilor din memoria internă le pot fi aplicate diferite funcții.

### Despre datele de imagine stocate în memoria internă

Vă recomandăm să copiați (să faceți o copie de siguranță) datele evitând erorile, folosind una dintre următoarele metode :

#### Pentru a copia (copie de siguranță) datele pe o unitate “Memory Stick Duo”

Pregătiți o unitate “Memory Stick Duo” cu o capacitate de 32 MB sau mai mare, apoi parcurgeți procedura explicată la secțiunea [Copy] (pagina 60).

#### Pentru a copia (copie de siguranță) datele pe hard diskul unui calculator

Parcurgeți procedura explicată la paginile 76 ÷ 78 fără a avea nici o unitate “Memory Stick Duo” în aparat.

- Nu puteți muta datele de imagine de pe un “Memory Stick Duo” în memoria internă.
- Cuplând camera la un calculator printr-un cablu pentru mufa multifuncțională, puteți copia datele stocate în memoria internă pe calculator, însă nu veți putea copia date de pe calculator în memoria internă.









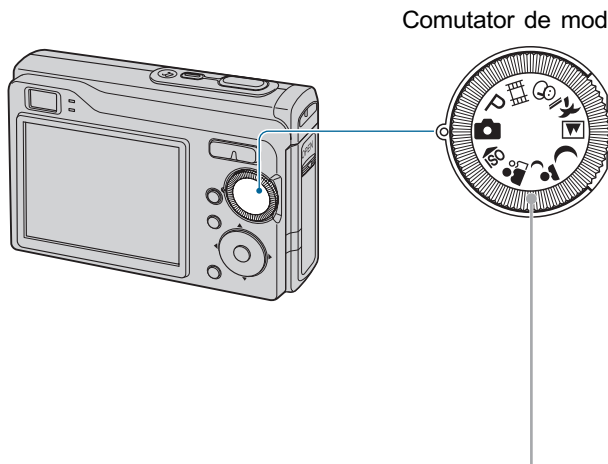

## Operații de bază

# Folosirea comutatorului de mod

Puneți comutatorul de mod în poziția corespunzătoare funcției dorite.



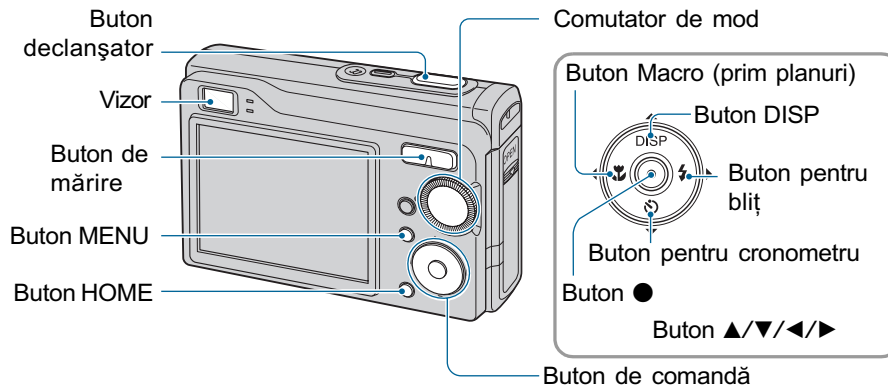

 : <b>Modul de reglaj automat</b> Vă permite să înregistrați cu ușurință folosind reglajele stabilite în mod automat. → pag. 22
<b>P</b> : <b>Modul program automat</b> Vă permite să înregistrați având expunerea reglată automat (atât viteza obturatorului, cât și valoarea aperturii). Totodată puteți selecta diferite variante de reglaj folosind meniul. (Pentru detalii legate de funcțiile disponibile → pag. 36)
       : <b>Modul de selecție a scenei</b> Vă permite să fotografiați folosind reglajele prestabilite corespunzătoare scenei alese. → pag. 26
 : <b>Modul de înregistrare a filmelor</b> Vă permite să înregistrați filme cu sonor. → pag. 22

# Înregistrarea simplificată a imaginilor (Modul automat de reglaj)



## 1 Selectați funcția dorită cu comutatorul de mod.

La înregistrarea fotografiilor (mod automat de reglaj) : selectați .

La înregistrarea filmelor : selectați .

## 2 Mențineți camera în poziție stabilă, ținând mâinile pe lângă corp.



Poziționați subiectul în centrul zonei de focalizare.

## 3 Înregistrarea cu butonul declanșator.

**La fotografiere :**

- ① Apăsați și țineți pe jumătate apăsat butonul declanșator pentru a focaliza.  
Indicatorul ● (AE/AF blocat) de culoare verde clipește, se aude un semnal sonor, indicatorul încetează a mai clipi și rămâne aprins.
- ② Apăsați complet butonul declanșator.



Indicator AE/AF blocat

**La filmare :**

Apăsați complet butonul declanșator.

Pentru a opri înregistrarea, apăsați din nou, complet, butonul declanșator.

## Înregistrarea simplificată a imaginilor (Modul automat de reglaj)

### **Dacă înregistrați o fotografie a unui subiect care este dificil de focalizat**

- Distanța minimă de înregistrare este de circa 50 cm. Apelați la modul de înregistrare a prim planurilor (Macro) (pag. 24) când fotografiați un subiect aflat la o distanță mai mică decât distanța de înregistrare.
- Când camera nu poate focaliza în mod automat pe un subiect, indicatorul AE/AF blocat începe să clipească rar și semnalul sonor nu se aude. În plus, careul telemetrului de autofocalizare dispare. Recompuneți cadrul și focalizați din nou.

### **Subiectele greu de focalizat sunt :**

- subiecte aflate la distanță mare de cameră și întunecate,
- subiecte care contrastează slab cu fundalul,
- subiecte văzute printr-un geam,
- subiecte care se deplasează rapid,
- subiecte care reflectă lumina sau care au un finisaj strălucitor,
- subiecte care luminează intermitent,
- subiecte poziționate contra luminii.

### **W/T Utilizarea funcției de mărire**

Apăsați T pentru a mări imaginea sau apăsați W pentru a revoca operația de mărire.

- Când scala de mărire depășește 3×, camera utilizează funcția Digital Zoom (*mărire digitală*). Pentru detalii privind reglajele pentru [Digital Zoom] și calitatea imaginii, consultați pagina 66.
- Nu puteți schimba scala de mărire când înregistrați un film.

## Înregistrarea simplificată a imaginilor (Modul automat de reglaj)

### ⚡ Bliț (Selectarea unui mod de funcționare a blițului pentru fotografiere)

Apăsați de mai multe ori ► (⚡) la butonul de comandă până ce este selectat modul dorit.



**(Nici un indicator)** : Blițul luminează automat.

Blițul luminează intermitent dacă spațiul în care se înregistrează este întunecos sau dacă subiectul este poziționat contra luminii (Reglaj stabilit implicit).

⚡ : **Bliț forțat pornit**

⚡ SL : **Încetinire sincronă (Bliț forțat pornit)**

Viteza obturatorului scade în spații întunecate pentru ca fundalul care nu este luminat de bliț să fie înregistrat clar.

⊗ : **Bliț forțat oprit**

- Blițul luminează stroboscopic de două ori. Prima dată pentru a regla cantitatea de lumină.
- Pe durata încărcării blițului este afișat simbolul ⚡.

### 🌸 Înregistrarea prim-planurilor (Macro)

Apăsați în mod repetat butonul ◀ (🌸) la butonul de comandă, până ce este selectat modul dorit.

**(Nici un indicator)** : Funcția Macro oprită

🌸 : **opțiunea Macro activă**

În partea W : circa 4 cm sau mai departe

În partea T : circa 35 cm sau mai departe

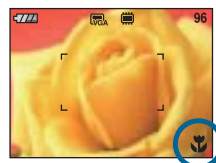

#### Macro

- Se recomandă stabilirea pentru mărire a valorii extreme din partea W.
- Domeniul de focalizare se îngustează și este posibil să nu fie focalizat întreg subiectul.
- Viteza de autofocalizare scade când înregistrați imagini în modul Macro.



## Înregistrarea simplificată a imaginilor (Modul automat de reglaj)

### Folosirea cronometrului propriu

Apăsați ▼ () la butonul de comandă de mai multe ori până ce este selectat modul dorit.

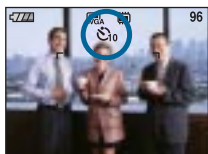

**Nici un indicator :** Nu este utilizat cronometrul propriu

 : Este stabilită o întârziere de 10 secunde cu cronometrul propriu

 : Este stabilită o întârziere de 2 secunde cu cronometrul propriu

Apăsați butonul declanșator. Indicatorul luminos al cronometrului propriu clipește și se aude un semnal sonor până când obturatorul este acționat.

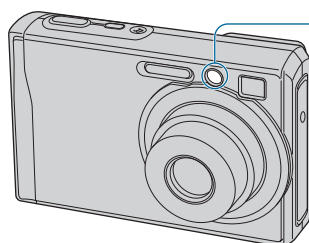

Indicator luminos al cronometrului propriu







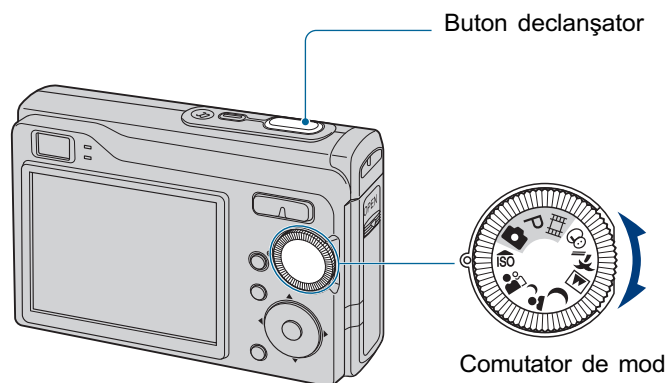

Pentru a renunța, apăsați din nou ▼ ()

- Dacă utilizați întârzierea de 2 secunde, este posibil să evitați apariția imaginilor neclare cauzate de mișcarea involuntară a mâinii când apăsați butonul declanșator.

## Fotografierea (Selecția scenei)



---

**1** Selectați modul dorit corespunzător selecției scenei ( , , , , , , ,  ) cu comutatorul de mod.

• Pentru detalii legate de mod, consultați pagina următoare.

---

**2** Fotografați folosind butonul declanșator.

---

### Pentru a renunța la Selecția Scenei

Puneți comutatorul de mod în alt mod decât Selecția scenei.

## Fotografierea (Selecția scenei)

### Modurile de Selecție a scenei

Următoarele moduri sunt predefinite, pentru a se potrivi cu condițiile de înregistrare.



#### Sensibilitate înaltă (High Sensitivity)

Vă permite să fotografiați fără a folosi blițul, în condiții de iluminare slabă, reducând neclaritățile.



#### Modul imagine delicată (Soft snap)

Acest mod vă permite să înregistrați imagini într-o atmosferă mai caldă pentru chipurile oamenilor, flori etc.



#### Modul portret în amurg (Twilight portrait)\*

Folosiți această variantă când vreți să înregistrați portrete de persoane aflate în spații întunecate. Vă permite să obțineți imagini clare ale persoanelor în întuneric, fără a pierde atmosfera de noapte ce le înconjoară.



#### Modul amurg (Twilight)\*

Vă permite să înregistrați scene de noapte de la distanțe mari, fără a pierde atmosfera nocturnă.



#### Modul peisaj (Landscape)

Aparatul focalizează numai pe subiecte aflate la distanțe mari pentru a fotografia peisaje etc.



#### Modul plajă (Beach)

Când fotografiați pe țărmul mării sau pe malul unui lac, albastrul apei este înregistrat cu claritate dacă folosiți această variantă.



#### Zăpadă (Snow)

Când fotografiați scene de iarnă cu multă zăpadă sau alte spații unde întregul ecran apare alb, utilizați acest mod pentru a evita difuzia culorilor și pentru a înregistra imagini clare.







\* Când înregistrați imagini folosind modurile  (Amurg) și  (Portret în amurg), viteza obturatorului este mai mică. Pentru a evita obținerea de imagini neclare, vă recomandăm să folosiți un trepied.

## Fotografierea (Selecția scenei)

### Funcții care pot fi folosite cu Selecția scenei

Pentru fotografierea în mod adecvat condițiilor de înregistrare, camera stabilește o combinație de funcții. Unele funcții nu sunt disponibile, depinzând de modul ales pentru Selecția scenei.

✓ : puteți selecta reglajul dorit

	Macro (prim plan)	Flash (bliț)	Face Detection (detecția fețelor)	Burst / Bracket (cadre succesive)	EV (valoarea expunerii)	White Balance (echilibru de alb)	Red Eye Reduction (reducere efect de ochi roșii)	SteadyShot (nivelul blițului)
ISO	✓	⊗	—	—	✓	✓*	—	✓
	✓	✓	✓	✓	✓	—	✓	✓
	✓	⚡SL	—	—	✓	—	✓	✓
	—	⊗	—	—	✓	—	—	✓
	—	⚡ / ⊗	—	✓	✓	—	✓	✓
	✓	⚡ / ⊗	—	✓	✓	—	✓	✓
	✓	⚡ / ⊗	—	✓	✓	—	✓	✓

\* : Nu poate fi selectată opțiunea [Flash].

# Vizualizarea imaginilor

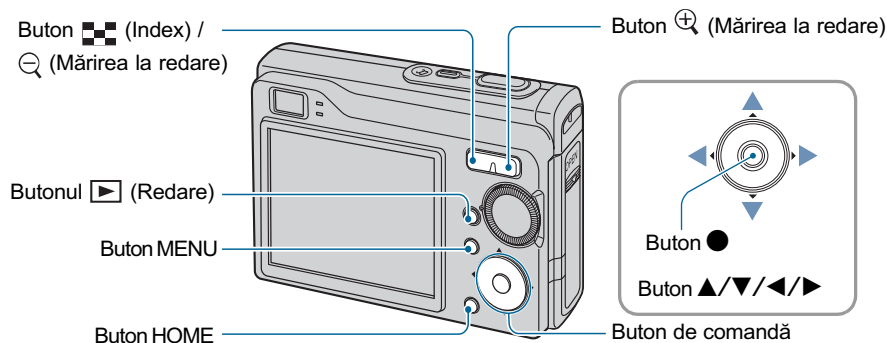

## 1 Apăsați butonul (Redare).

Dacă apăsați butonul (Redare) când alimentarea este oprită, camera pornește automat în modul redare. Dacă apăsați din nou acest buton, se trece în modul înregistrare.

## 2 Selectați o imagine folosind / de la butonul de comandă.

### Film :

Apăsați pentru redarea unui film. (Apăsați din nou pentru a opri redarea.)

Pentru rulare rapidă apăsați , iar pentru derulare apăsați . (Apăsați din nou pentru a reveni la redarea normală.)

Pentru a fi afișată interfața de reglare a volumului apăsați , apoi apăsați pentru a regla volumul.

• Filmele cu dimensiunea imaginii de [320] sunt afișate la scară redusă.

## Pentru a vizualiza o fotografie mărită (mărire la redare)

Apăsați butonul în timpul prezentării unei fotografii.

Pentru a renunța la mărire, apăsați .

Pentru a stabili zona care să fie mărită :

Pentru a renunța la mărire la redare :

• Pentru stocarea imaginilor mărite : [Trimming] (pagina 52)

## Vizualizarea imaginilor



### Pentru a fi afișată o interfață index

Apăsați butonul  (Index) pentru a fi afișată interfața index în timp ce este prezentată o fotografie. Selectați o imagine folosind butoanele ▲/▼/◀/▶.

Pentru a reveni la afișarea unei singure imagini pe ecran, apăsați ●.

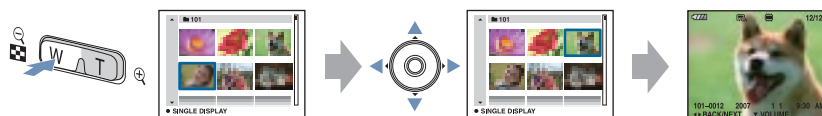
Când folosiți cardul “Memory Stick Duo”, dacă există mai multe directoare, selectați bara de alegere a directoarelor folosind ◀, apoi selectați directorul dorit cu ▲/▼.



- Puteți accesa interfața index și selectând [ Index Display] din  (Vizualizarea imaginilor), în interfața HOME.
- De fiecare dată când apăsați butonul  (Index), este modificat numărul de imagini care apar în interfața index.

## Ștergerea imaginilor

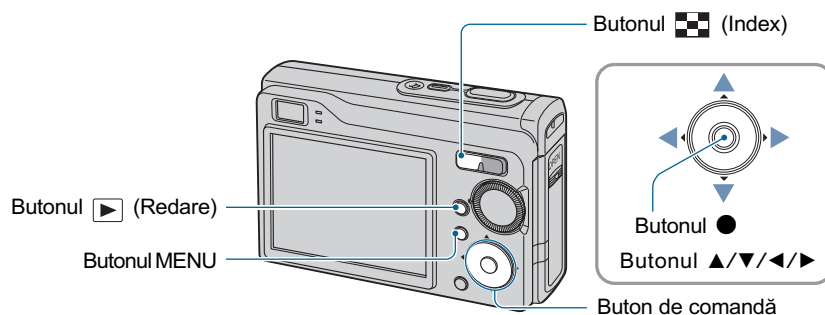

**1** Apăsați butonul  (Redare).

**2** Apăsați butonul MENU în timp ce este afișată o singură imagine sau când sunteți în modul index.

**3** Selectați  [Delete] cu ▲ de la butonul de comandă.

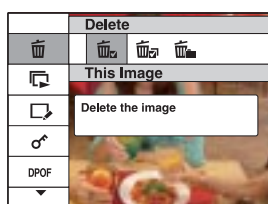

**4** Selectați cu ◀/▶ metoda dorită de ștergere alegând una dintre variantele [This image] (*Această imagine*), [Multiple Images] (*Mai multe imagini*) și [All In This Folder] (*Toate din acest director*), apoi apăsați ●.

## Ștergerea imaginilor

### Dacă selectați varianta [This image] (*Această imagine*)

Este ștersă imaginea selectată.

Selectați [OK] cu ▲, apoi apăsați ●.

### Dacă selectați varianta [Multiple Images] (*Mai multe imagini*)

Sunt selectate și șterse simultan mai multe imagini.

- ① Selectați imaginile pe care vreți să le ștergeți, apoi apăsați ●. În caseta de bifare corespunzătoare acestora apare marcajul ✓.

O singură imagine

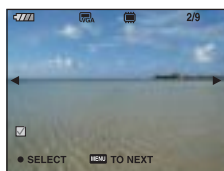

Interfață index

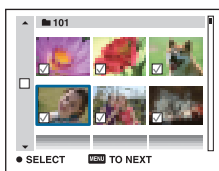

- ② Apăsați MENU.

- ③ Selectați [OK] cu ajutorul butonului ▲, apoi apăsați ●.

### Dacă selectați varianta [All In This Folder] (*Toate din acest director*)

Sunt șterse simultan toate imaginile din directorul selectat.

Selectați [OK] cu ajutorul butonului ▲, apoi apăsați ●.

- După ce selectați [Multiple Images] din interfața index, puteți șterge toate imaginile din director selectând bara de selecție a directorului cu ◀ și atașând marcajul ✓ directorului.



# Învățarea diverselor funcții – HOME / Meniu

## Utilizarea interfeței HOME

HOME este interfața de bază utilizată pentru a accesa diverse funcții disponibile, indiferent dacă sunteți în modul înregistrare / vizionare.

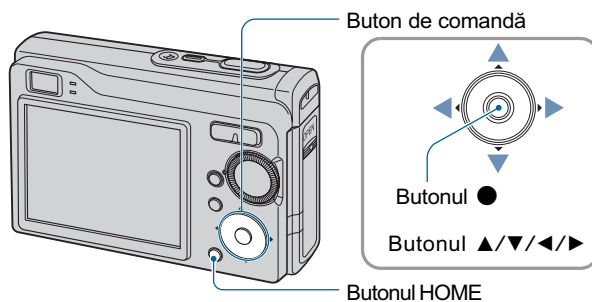

### 1 Apăsați butonul HOME pentru a fi afișată interfața HOME.

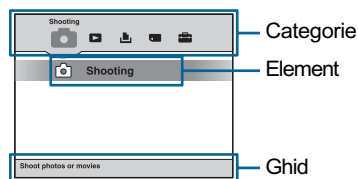

### 2 Selectați o categorie cu ◀/▶ de la butonul de comandă.





### 3 Selectați o categorie cu ▲/▼, apoi apăsați ●.

- Nu puteți afișa interfața HOME când este realizată o conexiune PictBridge sau una USB.
- Camera este trecută în modul înregistrare prin apăsarea pe jumătate a butonului declanșator.

## Învățarea diverselor funcții – HOME / Meniu

### Elementele interfeței HOME

Apăsați butonul HOME pentru a fi afișate elementele de mai jos. Detalii legate de acestea sunt afișate pe ecran, de către ghid, sub formă de explicații.

Categorie	Elemente
 <b>Shooting*</b> (Înregistrare)	Înregistrare (pag. 21)
 <b>View Images</b> (Vizualizare)	O singură imagine (pag. 48) Interfață index (pag. 48) Sucesiune de imagini (pag. 48)
 <b>Printing</b> (Imprimare), <b>Other</b> (Altele)	Imprimare (pag. 93) Ustensile pentru muzică (pag. 89) Preluare muzică    Format muzică
 <b>Manage Memory</b> (Gestionarea memoriei)	Ustensile pentru memorie Ustensile pentru Memory Stick (pag. 58) Formatare            Creare director REC Schimbare            Copiere director REC
 <b>Settings</b> (Reglaje)	Ustensile pentru memoria internă (pag. 61) Formatare
	Reglaje de bază Reglaje de bază 1 (pag. 62) Semnal sonor        Ghidul funcțiilor Inițializare
	Reglaje de bază 2 (pag. 63) Conectare USB      COMPONENT leșire video
	Reglaje pentru înregistrare Reglaje pentru înregistrare 1 (pag. 65) Asistență AF        Caroiaj Modul AF            Mărire digitală
	Reglaje pentru înregistrare 2 (pag. 67) Orientare            Reluare automată automată
	Reglaje pentru ceas (pag. 68)
	Reglaje legate de limba utilizată (pag. 69)

\* Este aplicat modul de înregistrare selectat cu comutatorul de mod.

## Învățarea diverselor funcții – HOME / Meniu

### Utilizarea elementelor de meniu

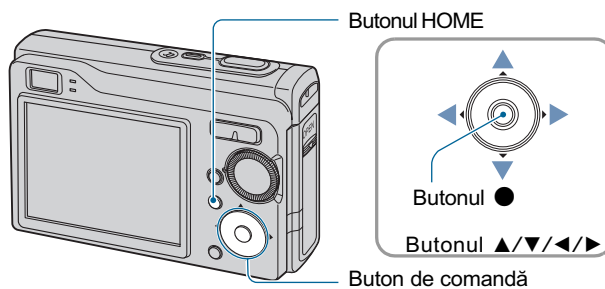

#### 1 Apăsați butonul MENU pentru a fi afișat meniul.

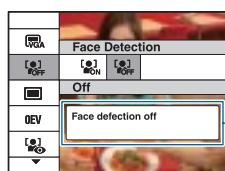

##### Funcția de ghidare

Dacă alegeți pentru [Function Guide] varianta [Off], funcția de ghidare este oprită (pagina 62).

- Meniul va fi afișat numai în modurile înregistrare și redare.
- În funcție de modul selectat vor fi vizibile diferite elemente.

#### 2 Selectați elementul de meniu dorit cu ▲/▼ de la butonul de comandă.

- Dacă elementul dorit este ascuns, mențineți apăsată butoanele ▲/▼ până ce elementul respectiv apare pe ecran.

#### 3 Selectați o variantă de reglaj cu ◀/▶.

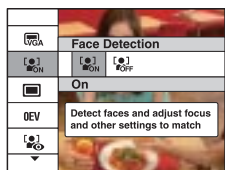

- Dacă elementul dorit este ascuns, mențineți apăsată butoanele ◀/▶ până ce elementul respectiv apare pe ecran.
- Apăsați ● după selectarea unui element în modul redare.

#### 4 Apăsați butonul MENU pentru ca meniul să fie oprit.

## Elementele meniului



Elementele de meniu disponibile diferă în funcție de modul în care lucrează camera.

Meniul de înregistrare este disponibil numai în modul de înregistrare, iar meniul de vizualizare este disponibil numai în modul redare.

Elementele de meniu disponibile pot varia în funcție de poziția comutatorului de mod. Pe ecran apar numai elementele disponibile.

Poziția comutatorului  
de mod :

(✓ : variantă disponibilă)







	P	Scena	
---	---	-------	---

### Meniul de înregistrare (pagina 37)

<b>Image Size</b> (Dimensiunea imaginii)	✓	✓	✓	✓
<b>Face Detection</b> (Detectia feței)	✓	—	✓*	—
<b>REC Mode</b> (Modul înregistrare)	✓	✓	✓*	—
<b>Color Mode</b> (Modul culoare)	—	✓	—	✓
<b>ISO</b> (Sensibilitate)	—	✓	—	—
<b>EV</b> (Valoarea expunerii)	✓	✓	✓	✓
<b>Metering Mode</b> (Metoda de măsurare)	—	✓	—	✓
<b>Focus</b> (Focalizare)	—	✓	—	✓
<b>White Bal</b> (Echilibrul de alb)	—	✓	✓*	✓
<b>Flash Level</b> (Nivelul blițului)	—	✓	—	—
<b>Red Eye reduction</b> (Reducere efect de ochi roșii)	✓	✓	✓*	—
<b>SteadyShot</b> (Înregistrare stabilă)	—	✓	✓	✓
<b>SETUP</b> (Reglaje)	✓	✓	✓	✓

\* Funcționarea este limitată în funcție de Modul de Selecție a scenei ales (pag 28).

### Meniul de vizualizare (pagina 51)

 (Ștergere)	 (Succesiune de imagini)
 (Retușare)	 (Protecție)
<b>DPOF</b> (Marcaj pentru imprimare)	 (Imprimare)
 (Rotire)	 (Director selectat)



## Utilizarea funcțiilor pentru înregistrare

# Meniul de înregistrare

Funcțiile disponibile pentru modul înregistrare, când este folosit butonul MENU, sunt descrise în continuare. Pentru detalii legate de modul de acționare a meniului, consultați pag. 35.

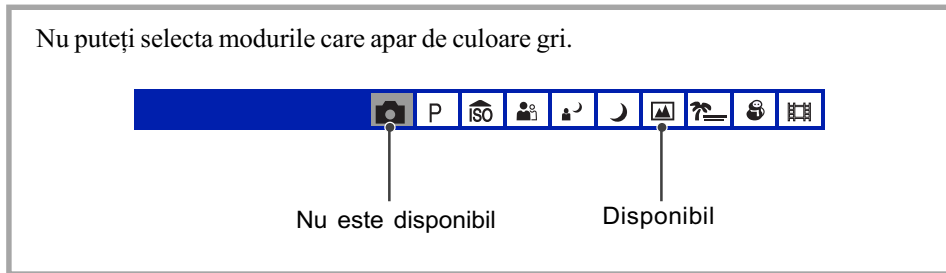

Reglajele stabilite implicit sunt marcate cu simbolul ✓.



### Pentru fotografii





✓	(Numai la DSC-W90)	Selectează dimensiunea imaginii pentru fotografiile înregistrate. Pentru detalii, consultați paginile 10, 11.
✓	(Numai la DSC-W80/W85)	

### Pentru filme

	(Fine)	Selectează dimensiunea imaginii pentru filmele înregistrate. Pentru detalii, consultați paginile 10, 11.
✓	(Standard)	

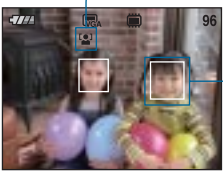

Stabilește dacă să fie utilizată sau nu funcția de detecție a fețelor.







	 (On)	Detecția fețelor subiectului dumneavoastră va conduce și la ajustarea focalizării, iluminării stroboscopice, expunerii, echilibrului de alb, precum și la preiluminarea intermitentă pentru reducerea efectului de ochi roșii.   <div style="display: flex; justify-content: flex-end; margin-top: 10px;"> <div style="margin-right: 20px;">  Marcaj pentru detecția feței                 </div> <div>  Chenar de detecție a feței                 </div> </div>
	 (Off)	Nu este utilizată funcția de detecție a feței.

- Disponibil numai când la Selecția Scenei este aleasă varianta Soft Snap. În acest caz, reglajul implicit este [On].
- Pot fi detectate până la 8 fețe în cadrul pe care îl înregistrați. Când înregistrați folosind varianta Soft Snap, vor fi detectate doar cel mult 2 fețe în cadrul vizat.
- Când camera detectează mai multe subiecte, aceasta va decide care este subiectul principal și va focaliza asupra lui.
- Chenarul care încojoară zona de focalizare va deveni de culoare verde când apăsați pe jumătate butonul declanșator. Chiar dacă chenarul nu este verde, dacă distanța până la subiect este stabilită și există subiecte similare, focalizarea va fi reglată pentru toate subiectele.
- În funcție de condițiile în care este utilizată această funcție, detecția feței poate eșua.

**REC Mode (Modul înregistrare) :**  
**Alegerea metodei de înregistrare continuă**



Stabilește dacă să se înregistreze în mod continuu sau nu la apăsarea butonului declanșator.

✓	 (Normal)	Nu înregistrează în mod continuu.
	Burst (  )	<p>Înregistrează până la 100 de imagini succesive la apăsarea și menținerea butonului declanșator apăsat.</p>  <ul style="list-style-type: none"> <li>• Pentru bliț este aleasă varianta  (Bliț forțat oprit).</li> </ul>
	BRK ± 0,3 EV	<p>Înregistrează o serie de trei imagini cu valori ale expunerii variate în mod automat (Expuneri adiacente).</p> <p>Cu cât valoarea expunerii adiacente este mai mare, cu atât variația de expunere este mai pronunțată.</p> <ul style="list-style-type: none"> <li>• Când nu puteți stabili valoarea corectă a expunerii, înregistrați în modul Expuneri adiacente, în care expunerea are 3 valori diferite. Veți putea ulterior să alegeți imaginea cu expunerea cea mai bună.</li> </ul>  <ul style="list-style-type: none"> <li>• Când comutatorul de mod este în poziția , modul Expuneri adiacente nu este disponibil.</li> <li>• Pentru bliț este aleasă varianta  (Bliț forțat oprit).</li> </ul>
	BRK ± 0,7 EV	
	BRK ± 1,0 EV	

**În legătură cu [Burst]**





- La înregistrarea folosind cronometrul propriu, este înregistrată o serie de cel mult cinci imagini.
- Intervalul de înregistrare este de aproximativ 0,46 secunde (DSC-W90) sau 0,36 secunde (DSC-W80/W85). Intervalul de înregistrare devine mai lung, în funcție de reglajul stabilit pentru dimensiunea imaginii.
- Când acumulatorul are puțină energie sau când memoria internă ori când unitatea “Memory Stick Duo” sunt complet ocupate, înregistrarea în modul Burst se oprește.
- Este posibil să nu puteți înregistra imagini în modul Burst în funcție de varianta stabilită la Selecția Scenei (pag. 28).

**În legătură cu Expunerile adiacente (Exposure Bracket)**

- Focalizarea și echilibrul de alb sunt stabilite pentru prima imagine, aceleași valori fiind folosite și pentru celelalte imagini.
- Când expunerea este reglată manual (pag. 41), expunerea este schimbată în funcție de luminozitatea stabilită.
- Intervalul de înregistrare este de 0,5 sec. (DSC-W90) sau 0,4 sec. (DSC-W80/W85).
- Dacă subiectul este prea luminos sau prea întunecat, este posibil să nu puteți înregistra corespunzător cu valorile adiacente selectate.
- Este posibil să nu puteți înregistra imagini în modul Expuneri adiacente, în funcție de modul de selecție a scenei ales (pagina 28).

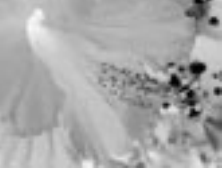

Puteți modifica luminozitatea imaginii, însoțind-o de efecte.

✓	<input type="checkbox"/> Normal	
	<input checked="" type="checkbox"/> VIVID (culori vii)	Stabilește pentru imagini culori luminoase și adânci. 
	<input type="checkbox"/> NATURAL (culori naturale)	Stabilește pentru imagini culori naturale. 
	<input type="checkbox"/> SEPIA (sepia)	Stabilește pentru imagini varianta de culoare sepia. 
	<input type="checkbox"/> B&W (alb&negru)	Stabilește pentru imagini varianta monocromă. 

- La înregistrarea filmelor, puteți selecta numai una dintre variantele [Normal], [B&W] și [Sepia].



**ISO : Stabilirea sensibilității luminoase**         



Sensibilitate ISO scăzută

Sensibilitate ISO ridicată

Selectează o sensibilitate luminoasă măsurată în unități de măsură ISO. Cu cât numărul este mai mare, cu atât sensibilitatea este mai ridicată.

<input checked="" type="checkbox"/>	ISO AUTO	Selectați un număr mare când fotografiați în spații întunecate sau când înregistrați subiecte care se deplasează rapid, respectiv un număr mic pentru a obține o imagine de calitate foarte bună.
<input type="checkbox"/>	ISO 100	
<input type="checkbox"/>	ISO 200	
<input type="checkbox"/>	ISO 400	
<input type="checkbox"/>	ISO 800	
<input type="checkbox"/>	ISO 1600	
<input type="checkbox"/>	ISO 3200	

- Pentru detalii legate de sensibilitatea ISO, consultați pagina 8.
- Țineți seama că zgomotul imaginii tinde să crească pe măsură ce numărul reprezentând sensibilitatea ISO se mărește.
- La Selecția Scenei pentru [ISO] este aleasă varianta [Auto].
- Când înregistrați în condiții de lumină puternică, aparatul accentuează automat reproducerea tonurilor, ajutând astfel ca imaginile să nu aibă o tentă albă prea puternică (cu excepția cazului în care pentru [ISO] este aleasă varianta [ISO100]).

**EV : Ajustarea intensității luminoase**         

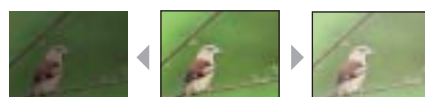

Spre -

Spre +



Reglați manual expunerea.

<input type="checkbox"/>	+2.0EV	Spre + : imaginea devine mai luminoasă.
<input checked="" type="checkbox"/>	0EV	Expunerea este stabilită automat de camera foto.
<input type="checkbox"/>	-2.0EV	Spre - : imaginea devine mai întunecată.

- Pentru detalii legate de expunere, consultați pagina 8.
- Valoarea de compensare poate fi aleasă în trepte de 1/3 EV.
- Când subiectul este extrem de luminos sau de întunecat, sau când utilizați blițul, este posibil ca reglarea expunerii să nu fie eficientă.

**Metering Mode (Metoda de măsurare):**  **P**          
Alegerea metodei de măsurare

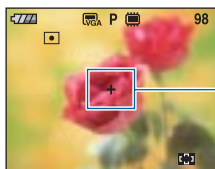

Selectează metoda de măsurare care stabilește în ce parte a subiectului să se efectueze măsurătorile pentru determinarea expunerii.



✓	 <b>Multi (Măsurătoare în mai multe puncte)</b>	Împarte cadrul în mai multe regiuni și efectuează măsurători în fiecare dintre ele. Camera determină o expunere bine echilibrată (măsurătoare Multi-patern).
	 <b>Center (Măsurătoare în centru)</b>	Efectuează măsurători în centrul imaginii și determină expunerea în funcție de luminozitatea subiectului din acel punct.
	 <b>Spot (Exponometrul punctual) - numai pentru fotografii</b>	Se efectuează măsurători numai într-o zonă a subiectului. • Această funcție este utilă când subiectul este iluminat din spate sau când există un contrast puternic între subiect și fundal.  Marcajul încrucișat al exponometrului punctual Poziționați-l pe subiect.

- Pentru detalii legate de expunere, consultați pagina 8.
- Când utilizați exponometrul punctual sau Măsurătorile în centru, se recomandă ca pentru [Focus] să alegeți varianta [Center AF] pentru a focaliza pe zona unde se efectuează măsurarea (pag. 42).

**Focus (Focalizare) : Schimbarea metodei de focalizare**  **P**        

Puteți schimba metoda de focalizare. Utilizați meniul când este dificil să obțineți o focalizare corespunzătoare folosind modul automat.

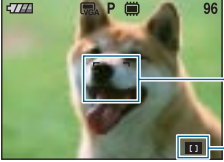
✓	 <b>Multi AF</b>	Focalizează automat pe un subiect calculând distanța până la mai multe puncte din careul telemetrului. • Acest mod este util când subiectul nu se află în centrul cadrului vizat.  Zona de autofocalizare (numai pentru fotografii) Indicatorul zonei de autofocalizare
---	---	---

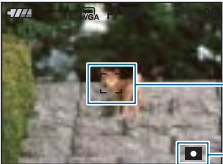
	<p> <b>Center AF</b> - numai pentru fotografii</p>	<p>Focalizează automat pe un subiect poziționat în centrul zonei de focalizare.</p> <ul style="list-style-type: none"> <li>Utilizând această facilitate împreună cu funcția AF blocat veți putea înregistra imagini având compoziția dorită.</li> </ul>  <p>Zona de autofocalizare</p> <p>Indicatorul zonei de autofocalizare</p>
	<p> <b>Spot AF</b> - numai pentru fotografii</p>	<p>Focalizează pe subiecte de dimensiuni foarte reduse sau pe zone restrânse.</p> <ul style="list-style-type: none"> <li>Utilizând această facilitate împreună cu funcția AF blocat veți putea înregistra imagini având compoziția dorită. Mențineți camera nemișcată pentru ca subiectul să nu iasă din careul telemetrului.</li> </ul>  <p>Zona de autofocalizare</p> <p>Indicatorul zonei de autofocalizare</p>
0,5m		<p>Focalizează pe subiect folosind distanțe prestabilite până la subiect. (Focalizare prestabilită)</p> <ul style="list-style-type: none"> <li>Când înregistrați un subiect aflat dincolo de o plasă sau de un geam, este dificil să obțineți focalizarea corespunzătoare dacă folosiți modul automat. În aceste cazuri, este preferabilă folosirea opțiunii [Focus].</li> </ul>
1,0m		
3,0m		
7,0m		
∞ (distanță nelimitată)		

- AF este prescurtarea pentru Auto Focalizare (focalizare automată).
- Informația legată de reglajul distanței corespunzătoare opțiunii “Focus Preset” este aproximativă. Dacă îndreptați obiectivul în sus sau în jos, eroarea va crește.
- Dacă folosiți Digital Zoom (*mărirea digitală*) sau AF Illuminator (*iluminarea de asistență AF*), zona de autofocalizare este dezactivată și este afișat cu linie punctată un alt chenar care marchează noua zonă de autofocalizare. În acest caz, au prioritate la deplasare AF subiectele poziționate în sau în apropierea centrului cadrului.

 **Dacă subiectul este în afara zonei de focalizare**

Când subiectul fotografiat se află la marginea cadrului (sau a ecranului) sau când folosiți varianta [Center AF] sau [Spot AF], este posibil ca aparatul să nu focalizeze pe subiectul aflat la margine.

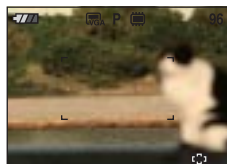

Într-un astfel de caz, procedați așa cum este arătat în continuare.

- ① Recompuneți imaginea astfel încât subiectul să fie poziționat în centrul zonei de focalizare automată și apăsați pe jumătate butonul declanșator (AF lock).

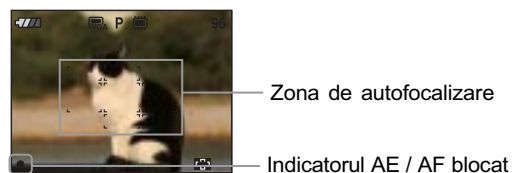



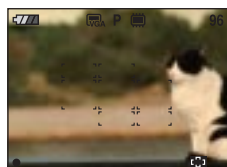

Câtă vreme nu apăsați complet butonul declanșator, puteți relua procedura de mai sus de câte ori doriți.

- ② Când indicatorul AE/AF blocat încetează să clipească rămânând pornit, reveniți la imaginea completă pe care doriți să o fotografiați și apăsați complet butonul declanșator.





Ajustează tonurile de culoare în funcție de condițiile de iluminare din fiecare situație, spre exemplu atunci când culorile unei imagini înregistrate sunt nepotrivite.

✓	Auto	Reglează automat echilibrul de alb
	☀️ (Lumina zilei)	<p>Ajustare pentru înregistrarea în aer liber, în zile însorite, pentru immortalizarea scenelor de seară și a celor nocturne, a reclamelor luminoase cu neon sau a focurilor de artificii.</p> 
	☁️ (Înnorat)	<p>Ajustare pentru cer noros sau pentru spații întunecoase.</p> 
	<p>☀️<sub>1</sub> (Lumină fluorescentă 1) / ☀️<sub>2</sub> (Lumină fluorescentă 2) / ☀️<sub>3</sub> (Lumină fluorescentă 3)</p>	<p>Lumină fluorescentă 1 : Variantă de reglaj pentru spații iluminate cu lumină fluorescentă albă. Lumină fluorescentă 2 : Variantă de reglaj pentru spații iluminate cu lumină fluorescentă albă naturală. Lumină fluorescentă 3 : Variantă de reglaj pentru spații iluminate cu lumină fluorescentă de zi.</p> 
	💡 (Incandescent)	<p>Ajustare pentru spații iluminate cu lămpi cu incandescență sau în locuri cu lumină puternică, cum ar fi studiourile foto.</p> 



	 WB (Bliț)	<p>Adaptare în funcție de condițiile stabilite pentru bliț.</p> <ul style="list-style-type: none"> <li>Nu puteți selecta această variantă când înregistrați filme.</li> </ul> 
--	---	---

- Pentru detalii legate de echilibrul de alb, consultați pagina 9.
- În condiții de iluminare cu surse fluorescente intermitente, este posibil ca echilibrul de alb să nu acționeze corect, chiar dacă selectați [Fluorescent Light 1], [Fluorescent Light 2], [Fluorescent Light 3].
- Cu excepția modurilor [Flash], pentru echilibrul de alb ([White Bal]) este aleasă automat varianta [Auto] când blițul luminează intermitent.

**Flash Level (Nivelul blițului) : Stabilirea cantității de lumină emisă de bliț**



Reglează cantitatea de lumină a blițului.



	 -	Spre - : Scade nivelul blițului.
✓	 ±0 (Normal)	
	 +	Spre + : Crește nivelul blițului.

- Pentru a modifica nivelul blițului, pag. 24.

**Red Eye Reduction : Reducerea fenomenului de ochi roșii**



Blițul luminează intermitent de două sau mai multe ori înainte de înregistrare pentru a fi diminuat fenomenul de ochi-roșii care poate apărea când este utilizat blițul.

	✓  (Auto)	Reduce fenomenul de ochi-roșii când este necesar, numai dacă este utilizată funcția de detecție a fețelor.
	 (On)	Blițul luminează întotdeauna pentru a reduce fenomenul de ochi-roșii
	 (Off)	Nu este utilizată funcția de reducere a fenomenului de ochi roșii.



## Meniul de înregistrare

Pentru detalii privind  
funcționarea  pag. 35

- Deoarece durează câteva secunde până ce butonul declanșator este acționat, mențineți aparatul nemișcat pentru a evita efectele vibrațiilor. Totodată, nu lăsați subiectul să se deplaseze.
- Este posibil ca reducerea efectului de ochi roșii să nu fie realizată corespunzător în funcție de diferențele individuale, de distanța până la subiect, de faptul că iluminarea stroboscopică dinaintea înregistrării este sau nu văzută de subiect sau de alte condiții. Într-un astfel de caz, puteți corecta fenomenul de ochi roșii folosind funcția [Retouch] (*retușare*) din meniul de vizualizare după înregistrare (pag. 52).
- Când nu este utilizată funcția de detecție a fețelor, funcția de reducere a fenomenului de ochi roșii nu va acționa, chiar dacă este selectată varianta [Auto].

### SteadyShot (Stabilizator de imagine): Selectează modul de eliminare a neclarității

Selectează modul de eliminare a neclarității.

<input checked="" type="checkbox"/>	 (Shooting) ( <i>Înregistrare</i> )	Activează funcția de eliminare a neclarităților când este apăsat pe jumătate butonul declanșator.
<input type="checkbox"/>	 (Continuous) ( <i>Continuu</i> )	Activează întotdeauna funcția de eliminare a neclarităților. Puteți stabiliza imaginea chiar în cursul măririi unui subiect îndepărtat. <ul style="list-style-type: none"><li>• Consumul energiei acumulatorului este mai rapid decât în modul [Shooting] (<i>înregistrare</i>).</li></ul>
<input type="checkbox"/>	 (Off) ( <i>Oprit</i> )	Nu este utilizată funcția de eliminare a neclarităților.

- În modul de reglaj automat, pentru funcția SteadyShot va fi stabilită varianta [Shooting] (înregistrare).
- Pentru filme, opțiunile disponibile sunt numai [Continuous] și [Off]. Varianta implicită este [Continuous].
- Este posibil ca funcția de eliminare a neclarităților să nu acționeze în mod adecvat în următoarele cazuri :
  - când camera este agitată prea mult,
  - când viteza obturatorului este redusă, spre exemplu la înregistrarea scenelor de noapte.

### SETUP (Reglaj) : Selectează reglajele pentru înregistrare

Selectează reglajele pentru funcția de înregistrare. Aceste elemente care apar în meniu sunt aceleași cu cele corespunzătoare opțiunii [ Shooting Setting] (Reglaje de înregistrare) din interfața HOME. Consultați pagina 34.



## Utilizarea funcțiilor de vizualizare

# Redarea imaginilor din interfața HOME

Puteți selecta modul de prezentare a imaginilor.

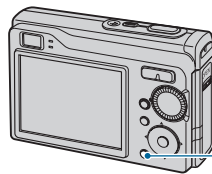

Butonul HOME

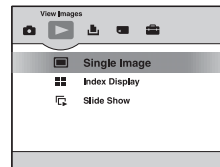

- ① Apăsați butonul HOME.
- ② Selectați (Vizualizarea imaginilor) cu / de la butonul de comandă.
- ③ Selectați metoda de prezentare a imaginilor folosind /.

### (O singură imagine) : Prezentarea unei singure imagini

Este afișată ultima imagine înregistrată. Este aceeași care apare la apăsarea butonului (Redare) (pag. 29).

### (Interfață index) : Prezentarea unei liste de imagini

Sunt afișate imaginile din lista celor cuprinse în directorul selectat. Este aceeași care apare la apăsarea butonului (Index) (pag. 30).

### (Succesiune de imagini) : Prezentarea unei serii de imagini

- ① Selectați [ Slide Show] din interfața HOME.

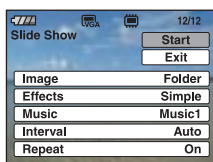

- ② Selectați [Start] cu butoanele /, apoi apăsați pentru a începe succesiunea de imagini.

### Pentru ca succesiunea de imagini să facă o pauză

Apăsați la butonul de comandă.

Pentru a reîncepe, selectați [Continue] (*continuare*) cu butoanele /, apoi apăsați .

- Succesiunea de imagini este reluată de la imaginea la care a fost întreruptă, însă muzica este reluată de la început.



## Redarea imaginilor din interfața HOME

### Pentru a fi afișată imaginea precedentă / următoare

Apăsați ◀/▶ cât timp succesiunea de imagini face o pauză.

### Pentru a regla volumul muzicii

Apăsați ▼ pentru a fi afișată interfața de reglaj a volumului, apoi apăsați butoanele ◀/▶ pentru a ajusta volumul.

### Pentru a încheia succesiunea de imagini

Selectați [Exit] (*ieșire*) cu butoanele ▲/▼ câtă vreme succesiunea de imagini face pauză, apoi apăsați ●.

### Pentru a modifica reglajul

Reglajele stabilite implicit sunt marcate cu simbolul ✓.

Image – Când folosiți o unitate “Memory Stick Duo” (nu este furnizată)		
✓	Folder	Redarea tuturor imaginilor din directorul selectat.
	All	Redarea tuturor imaginilor de pe “Memory Stick Duo”, în ordine.

Effects – Efecte		
✓	Simple	Succesiune de imagini simplă, adecvată pentru o gamă largă de scene.
	Nostalgic	Succesiune de imagini expresivă ce reproduce atmosfera scenelor de film.
	Stylish	Succesiune de imagini modernă, cu un tempo mediu.
	Active	Succesiune de imagini cu un tempo accelerat, pentru scene de acțiune.
	Normal	Succesiunea de imagini de bază în care intervalul dintre cadre este predeterminat.

- Dacă alegeți una dintre variantele [Simple], [Nostalgic], [Stylish] sau [Active] sunt afișate numai fotografiile.
- Muzica nu este redată (este aleasă varianta [Off]) în cursul unei succesiuni de imagini de tipul [Normal]. Se va auzi sunetul filmelor.

Music – Muzică		
Varianta prestabilită pentru Muzică diferă în funcție de efectul stabilit.		
✓	Music 1	Reglajul implicit pentru o succesiune de imagini de tipul [Simple].
	Music 2	Reglajul implicit pentru o succesiune de imagini de tipul [Nostalgic].
	Music 3	Reglajul implicit pentru o succesiune de imagini de tipul [Stylish].
	Music 4	Reglajul implicit pentru o succesiune de imagini de tipul [Active].
	Off	Reglajul pentru o succesiune de imagini de tipul [Normal]. Muzica nu este disponibilă.

## Redarea imaginilor din interfața HOME

Interval		
	3 sec	Stabilește intervalul la care sunt afișate imaginile în cazul unei succesiuni de imagini de tipul [Normal].
	5 sec	
	10 sec	
	30 sec	
	1 min	
✓	Auto	Intervalul este stabilit pentru a fi adecvat elementului ales la [Effect] (efecte). Pentru reglaj este aleasă varianta [Auto] dacă nu este selectată la Efecte varianta [Normal].

Repeat – Repetare		
✓	On	Redarea imaginilor în buclă continuă.
	Off	După redarea tuturor imaginilor, succesiunea de imagini se încheie.

### Pentru a adăuga sau a schimba fișierele de muzică

Puteți transfera muzica dorită de pe CD-uri sau fișiere MP3 la camera foto pentru a fi redată în paralel cu succesiunea de imagini. Puteți transfera muzica folosind facilitatea [Music Tool] corespunzătoare  (Imprimare, Altele) din interfața HOME și aplicația software “Music Transfer” (furnizată) instalată la un calculator. Pentru detalii consultați paginile 89 și 91.



- Puteți înregistra până la patru piese muzicale cu camera foto. Cele patru piese muzicale înregistrate din fabrică (Music 1 - 4) pot fi înlocuite cu cele transferate de dvs.
- Lungimea maximă a fiecărui fișier de muzică redat de cameră este de 180 de secunde.
- Dacă nu puteți reda un fișier de muzică din cauza deteriorării acestuia sau apariției altor disfuncționalități, executați operația [Format Music] (*formatarea fișierului de muzică*) (pagina 89) și transferați din nou muzica.

## Meniul de vizualizare *Pentru detalii privind funcționarea ☞ pag. 35*

Această secțiune explică elementele de meniu disponibile când apăsați butonul MENU în modul redare. Pentru detalii legate de modul de utilizare a meniului, consultați pagina 35.

### (Delete - ștergere) : Ștergerea imaginilor

Selectează și șterge imaginile din interfața cu o singură imagine sau din cea index. Consultați pagina 31.





 (Această imagine)	Șterge imaginea curentă selectată.
 (Mai multe imagini)	Selectează și șterge mai multe imagini.
 (Toate imaginile din director)	Șterge toate imaginile din directorul selectat.









### (Slide Show - succesiune de imagine) : Prezentarea unei serie de imagini

Acest element are aceeași funcție ca și [ Slide Show] din interfața HOME. Consultați pagina 48.

### (Retouch - retușare) : Retușarea fotografiilor după înregistrare

- Imaginea mărită este înregistrată sub forma celui mai recent fișier din directorul de înregistrare, și totodată este reținută și imaginea originală.

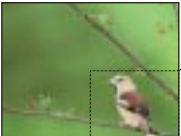
 (Soft Focus)	<p>Împrejurimile unui punct ales devin neclare pentru a fi scos în evidență un anumit subiect.</p>  <ol style="list-style-type: none"> <li>① Stabiliți cu ▲/▼/◀/▶ punctul central al imaginii pe care doriți să o retușați, apoi apăsați butonul MENU.</li> <li>② Selectați [Level] cu ▲/▼ și apăsați ●, ajustați nivelul de retușare cu ▲/▼, apoi apăsați din nou ●.</li> <li>③ Reglați nivelul de retușare dorit cu butonul W/T.</li> <li>④ Selectați [OK] cu ▲/▼, apoi apăsați ●.</li> </ol>
 (Partial color)	<p>Fundalul subiectului ales este monocrom pentru a fi evidențiat.</p>  <ol style="list-style-type: none"> <li>① Stabiliți cu ▲/▼/◀/▶ punctul central al imaginii pe care doriți să o retușați, apoi apăsați butonul MENU.</li> <li>② Ajustați nivelul de retușare dorit cu butonul W/T.</li> <li>③ Selectați [OK] cu ▲/▼, apoi apăsați ●.</li> </ol>



 (Fisheye Lens)	<p>Este aplicat efectul ochi de pește în jurul unui anumit punct, ales.</p>  →  <ol style="list-style-type: none"> <li>① Stabiliți cu ▲/▼/◀/▶ punctul central al imaginii pe care doriți să o retușați, apoi apăsați butonul MENU.</li> <li>② Selectați [Level] cu ▲/▼ și apăsați ●, ajustați nivelul de retușare cu ▲/▼, apoi apăsați din nou ●.</li> <li>③ Selectați [OK] cu ▲/▼, apoi apăsați ●.</li> </ol>
 (Cross Filter)	<p>Surselor de lumină le este aplicat un efect accentuat de iluminare.</p>  →  <ol style="list-style-type: none"> <li>① Selectați [Level] cu ▲/▼ și apăsați ●, ajustați nivelul de retușare cu ▲/▼, apoi apăsați din nou ●.</li> <li>② Reglați nivelul de retușare dorit cu butonul W/T.</li> <li>③ Selectați [OK] cu ▲/▼, apoi apăsați ●.</li> </ol>
 (Trimming)	<p>Sunt înregistrate imaginile mărite la redare.</p>  →  <ol style="list-style-type: none"> <li>① Apăsați butonul W/T pentru mări imaginea.</li> <li>② Stabiliți punctul cu ▲/▼/◀/▶, apoi apăsați butonul MENU.</li> <li>③ Selectați [Image Size] cu ▲/▼, apoi apăsați ●. Este selectată dimensiunea la care să fie înregistrată imaginea cu ▲/▼, apoi apăsați din nou ●.</li> <li>④ Selectați [OK] cu ▲/▼, apoi apăsați ●.</li> </ol>
 (Red Eye Correction)	<p>Corectează fenomenul de ochi roșii cauzat de bliț.</p> <p>Selectați [OK] cu ▲/▼, apoi apăsați ●.</p> <ul style="list-style-type: none"> <li>• În funcție de imagine este posibil să nu puteți corecta fenomenul de ochi roșii.</li> </ul>

Când selectați opțiunea [Trimming]

- Dimensiunea până la care imaginea poate fi mărită depinde de imagine.
- Calitatea imaginilor mărite poate fi mai redusă.

 (Protecție) : Evitarea ștergerii accidentale a imaginilor

Protejează imaginile împotriva ștergerii accidentale.

 (Această imagine)	Protejează / deblochează imaginea curentă care este selectată.
 (Mai multe imagini)	Selectează și protejează / deblochează mai multe imagini.

**Pentru protejarea unei imagini**

- ① Selectați imaginile pe care vreți să le protejați, în timp ce acestea sunt afișate câte una pe ecran sau în modul index.
- ② Apăsați butonul MENU.
- ③ Selectați [Protect] folosind ▲/▼ de la butonul de comandă și selectați [This Image] cu ◀/▶, apoi apăsați ●.

Imaginea este protejată, iar indicatorul  (protejare) apare pe imaginea respectivă.

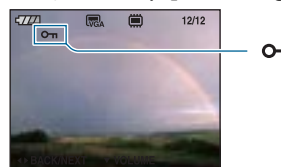

**Pentru selectarea și protejarea imaginilor**

- ① Apăsați MENU când imaginile sunt afișate una câte una pe ecran sau în modul index.
- ② Selectați [Protect] folosind ▲/▼ și selectați [Multiple Images] cu ◀/▶, apoi apăsați ●.

În modul de afișare a unei singure imagini :

- ③ Selectați imaginea pe care vreți să o protejați cu ◀/▶ de la butonul de comandă, apoi apăsați ●.  
Imaginii selectate îi este atașat simbolul ✓.
- ④ Apăsați ◀/▶ pentru a fi afișate alte imagini pe care vreți să le protejați, apoi apăsați ●.
- ⑤ Apăsați butonul MENU.
- ⑥ Selectați [OK] folosind ▲, apoi apăsați ●.

În modul index :

- ③ Selectați imaginea pe care vreți să o protejați cu ◀/▶/▲/▼ de la butonul de comandă, apoi apăsați ●.  
Imaginii selectate îi este atașat simbolul ✓.
- ④ Pentru a proteja alte imagini, repetați pasul ③.
- ⑤ Pentru a selecta toate imaginile dintr-un director, selectați bara de selecție a directorului respectiv cu ◀, apoi apăsați ●.  
Directorului selectat îi este atașat simbolul ✓.
- ⑥ Apăsați MENU.
- ⑦ Selectați [OK] folosind ▲, apoi apăsați ●.  
Indicatorul  (protejare) apare pe imaginile selectate.

## Pentru a renunța la protecție



Selecționați imaginea a cărei protecție vreți să o eliminați și deblocați-o efectuând aceeași procedură parcursă pentru a o proteja.

Indicatorul  (*protejare*) dispare.

- Țineți seama că prin formatare sunt șterse toate datele conținute de suportul de înregistrare, inclusiv imaginile protejate, și că ulterior datele nu mai pot fi recuperate.
- Operația de protejare a unei imagini poate dura mai mult timp.

## DPOF (Marcaj de imprimare) : Atașarea marcajelor pentru ordinea de imprimare

Este atașat marcajul **DPOF** (marcaj pentru imprimare) imaginilor pe care doriți să le imprimați. Consultați pagina 96.

 (Această imagine)	Atașează / șterge marcajul de imprimare DPOF la (de pe) imaginea curentă care este selectată.
 (Mai multe imagini)	Selectează imaginile și atașează / șterge marcajul de imprimare DPOF (al) acestora.

## (Imprimare) : Tipărirea imaginilor cu ajutorul unei imprimante



Consultați pagina 93.

Acest element are aceeași funcție ca și  [Print] din interfața HOME.

## (Rotire) : Rotirea unei fotografii



Fotografia este rotită.

- ① Afișați pe ecran fotografia care vreți să fie rotită.
- ② Apăsăți MENU pentru a fi afișat meniul.
- ③ Selecționați [Rotate] (*rotire*) folosind ▲/▼ ale butonului de comandă, apoi apăsați ●.
- ④ Selecționați [ , apoi rotiți imaginea cu ◀/▶.
- ⑤ Selecționați [OK] cu ▲/▼, apoi apăsați ●.

- Nu puteți roti imagini protejate sau filme.
- Este posibil să nu puteți roti imagini înregistrate cu alte camere.
- Când vizualizați imagini pe un calculator, este posibil ca informațiile legate de rotire să nu fie preluate, în funcție de aplicația software folosită.

 (Selectarea directorului) : Alegerea directorului de vizualizare a imaginilor

Selectează directorul care conține imaginea care doriți să fie redată când folosiți o unitate “Memory Stick Duo” pentru camera foto.

- ① Selectați directorul dorit folosind secțiunile ◀/▶ ale butonului de comandă.

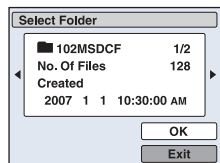

- ② Selectați [OK] cu ▲, apoi apăsați ●.

**Pentru a renunța la selecția directorului**

Selectați [Exit] la pasul ②, apoi apăsați ●.

 În legătură cu directorul

Camera stochează imaginile în directorul stabilit al unității “Memory Stick Duo”. Puteți să schimbați directorul sau să creați altul nou.

- Pentru a crea un director nou → [Create REC. Folder] (*Crearea unui director de înregistrare*) (pag. 58).
- Pentru a schimba directorul în care să fie înregistrate imaginile → [Change REC. Folder] (*Schimbarea directorului de înregistrare*) (pag. 59)
- Când sunt create mai multe directoare pe “Memory Stick Duo”, iar prima sau ultima imagine din director este afișată, vor apărea următoarele indicatoare :

 : Deplasarea la directorul precedent.

 : Deplasarea la directorul următor.

 : Deplasarea fie la directorul precedent, fie la următorul.



## Personalizarea configurației

# Personalizarea reglajelor și a facilității de gestionare a memoriei

Puteți modifica reglajele implicite apelând la  (Gestionarea memoriei) sau  (Reglaje) din interfața HOME.

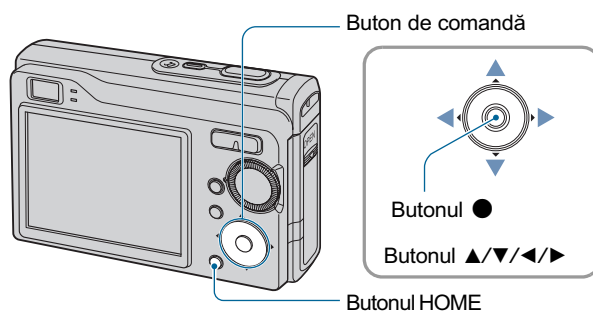

**1** Apăsați butonul HOME pentru a fi afișată interfața HOME.

**2** Selectați  (Gestionarea memoriei) sau  (Reglaje) cu ◀/▶ de la butonul de comandă.

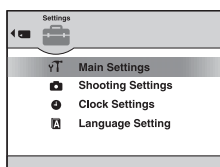

**3** Selectați elementul dorit cu ▲/▼, apoi apăsați ●.

**4** Apăsați ▶ și selectați reglajul care vă interesează, cu ▲/▼, apoi apăsați ●.

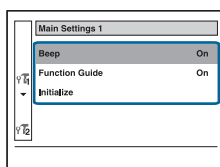



Personalizarea reglajelor și a  
facilității de gestionare a  
memoriei

Pentru detalii privind  
funcționarea  pag. 56

---

## 5 Selectați varianta de reglaj dorită cu ▲/▼, apoi apăsați ●.

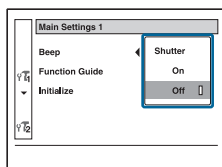

### Pentru a renunța la modificarea reglajului

Selectați [Cancel] dacă este un element de reglaj, apoi apăsați ●.

Dacă nu este, apăsați ◀ la butonul de comandă.

- Acest reglaj este menținut chiar dacă alimentarea este oprită.
- Camera este trecută în modul înregistrare prin apăsarea pe jumătate a butonului declanșator.

### 🔧 Memory Tool — Instrument pentru Memory Stick

Acest element apare numai dacă este introdus un card “Memory Stick Duo” în aparat.

#### Format (Formatare)

Este formatată memoria “Memory Stick Duo”. Cardurile de memorie “Memory Stick Duo” disponibile în comerț sunt deja formate și pot fi utilizate imediat.

- Țineți seama că prin formatare datele sunt șterse definitiv din memoria “Memory Stick Duo”, inclusiv imaginile protejate.

- ① Selectați [Format] cu ▲/▼/◀/▶ la butonul de comandă, apoi apăsați ●.  
Apare mesajul “All data in Memory Stick will be erased” (*Vor fi șterse toate datele de pe Memory Stick.*).
- ② Selectați [OK] cu ▲, apoi apăsați ●.  
Formatarea se încheie.

#### Pentru a renunța la formatare

Selectați [Cancel] la pasul ②, apoi apăsați ●.

#### Create REC. Folder (Crearea directorului de înregistrare)

Este creat un director în memoria “Memory Stick Duo” în care să fie înregistrate imaginile.

- ① Selectați [Create REC. Folder] (*Crearea directorului de înregistrare*) cu secțiunea ▲/▼/◀/▶ a butonului de comandă, apoi apăsați ●.  
Apare interfața de creare a directorului.

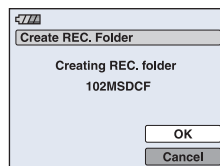

- ② Selectați [OK] cu ▲, apoi apăsați ●.  
Este creat un nou director căruia îi este alocat un număr mai mare cu o unitate decât numărul maxim existent și care devine directorul curent de înregistrare.

#### Pentru a renunța la crearea fișierelor

Selectați [Cancel] la pasul ②, apoi apăsați ●.

- Dacă nu creați un director nou, cel cu numărul “101MSDCF” este selectat ca director de înregistrare.
- Puteți crea directoare până la numărul maxim de “999MSDCF”.
- Imaginile sunt înregistrate în directorul nou creat până ce este creat sau selectat un altul.
- Directoarele nu pot fi șterse cu camera. Pentru a șterge un director, apăsați la calculatorul personal etc.
- În fiecare director pot fi stocate cel mult 4000 de imagini. În momentul în care se atinge capacitatea maximă a unui director, este creat în mod automat un altul.
- Pentru mai multe informații, consultați “Locațiile de memorie ale fișierelor cu imagini și denumirile fișierelor” (pag. 81).

## Change REC. Folder (Schimbarea directorului de înregistrare)

Este schimbat directorul de înregistrare curent.

- ① Selectați [Change REC. Folder] (*Schimbarea directorului de înregistrare*) folosind ▲/▼/◀/▶ de la butonul de comandă, apoi apăsați ●.  
Apare interfața de selecție a directorului.

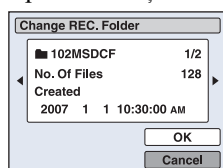

- ② Selectați directorul dorit cu ◀/▶, și [OK] cu ▲, apoi apăsați ●.

### Pentru a renunța la schimbarea directorului de înregistrare

Selectați [Cancel] la pasul ②, apoi apăsați ●.

- Nu puteți selecta directorul cu numărul “100MSDCF” ca director de înregistrare.
- Nu puteți deplasa imaginile înregistrate, dintr-un director în altul.

## Copy (Copiere)

Sunt copiate toate imaginile din memoria internă pe un “Memory Stick Duo”.

- ① Introduceți o unitate “Memory Stick Duo” cu capacitatea de 32 MB sau mai mare.
- ② Selectați [Copy] cu ▲/▼/◀/▶ de la butonul de comandă, apoi apăsați ●.  
Apare mesajul “All data in internal memory will be copied.” (*Vor fi copiate toate datele din memoria internă.*).
- ③ Selectați [OK] cu secțiunea ▲ a butonului de comandă, apoi apăsați ●.  
Începe copierea.

### Pentru a renunța la copiere

Selectați [Cancel] la pasul ③, apoi apăsați ●.

- Utilizați un acumulator complet încărcat. Dacă încercați să copiați fișiere de imagine folosind un acumulator care mai are puțină energie, aceasta se poate epuiza cauzând eșuarea operației de copiere sau chiar deteriorarea datelor.
- Nu puteți copia imagini separate.
- Imaginile originale din memoria internă sunt reținute și după copiere. Pentru a șterge conținutul memoriei interne, scoateți unitatea “Memory Stick Duo” după copiere, apoi executați operația de formatare [Format] corespunzătoare meniului (Internal Memory Tool) (pag. 61).
- Când copiați datele din memoria internă pe “Memory Stick Duo”, vor fi copiate toate datele. Nu puteți alege un anumit director de pe “Memory Stick Duo” ca destinație pentru datele de copiat.
- Marcajul **DPOF** (de imprimare) nu este copiat chiar dacă sunt copiate datele.

---

## Memory Tool — Instrument pentru memoria internă

Acest element nu este afișat când este introdus un card “Memory Stick Duo” în aparat.

### Format (*Formatare*)

Este formatată memoria internă.

- Țineți seama că prin formatare datele sunt șterse definitiv din memoria internă, chiar dacă imaginile sunt protejate.

- ① Selectați [Format] cu ▲/▼/◀/▶ de la butonul de comandă, apoi apăsați ●.  
Apare mesajul “All data in internal memory will be erased” (*Vor fi șterse toate datele din memoria internă.*).
- ② Selectați [OK] cu ▲, apoi apăsați ●.  
Formatarea se încheie.

### Pentru a renunța la formatare

Selectați [Cancel] la pasul ②, apoi apăsați ●.

## Main Settings — Reglaje principale 1

Reglajele stabilite implicit sunt marcate cu simbolul .

### Beep (Semnal sonor)

Selectează sunetul care să fie produs când acționați camera foto.

	Shutter ( <i>sunetul emis de obturator</i> )	Declanșează sunetul emis de obturator când apăsați butonul declanșator.
	On	Activează semnalul sonor/sunetul emis de obturator când apăsați butonul de comandă / butonul declanșator.
	Off	Oprește emiterea semnalului sonor / sunetul produs de obturator.

### Function Guide (Ghidul funcțiilor)







Când acționați camera, este afișată descrierea funcțiilor.

	On (pornit)	Este afișată descrierea funcțiilor.
	Off (oprit)	Nu este afișată descrierea funcțiilor.

### Initialize (Inițializare)

Reduce reglajele la valorile stabilite din oficiu.

Chiar dacă acționați această funcție, imaginile stocate sunt reținute în memoria internă.

- ① Selectați [Initialize] cu /// de la butonul de comandă, apoi apăsați .  
Apare mesajul “Initialize all settings” (*Vor fi inițializate toate reglajele*).
- ② Selectați [OK] cu , apoi apăsați .  
Reglajele revin la valorile stabilite implicit.

### Pentru a renunța la inițializare

Selectați [Cancel] la pasul ②, apoi apăsați .

- Aveți grijă ca alimentarea să nu se întrerupă în timpul operației de inițializare.

## Main Settings — Reglaje principale 2

Reglajele stabilite implicit sunt marcate cu simbolul .

### USB Connect (Conexiune USB)

Stabilește modul USB utilizat pentru a conecta camera foto la un calculator sau la o imprimantă care acceptă standardul PictBridge prin intermediul cablului pentru mufa multifuncțională.

	PictBridge	La conectarea camerei foto la o imprimantă care acceptă standardul PictBridge (pag. 93). Când camera este conectată la un calculator, este lansată automat aplicația de copiere și toate imaginile din directorul de înregistrare de la camera foto sunt copiate pe calculator. (Compatibil cu Windows XP și Mac OS X.)
	Mass Storage	Este stabilită conexiunea Mass Storage între cameră și calculator sau cu un alt echipament USB (pag. 77).
	Auto	Camera recunoaște automat și reglează comunicarea cu un calculator sau cu o imprimantă compatibilă PictBridge (pag. 77 și 93). <ul style="list-style-type: none"> <li>• Dacă nu pot fi conectate camera și o imprimantă compatibilă PictBridge când este stabilită varianta [AUTO], alegeți varianta [PictBridge].</li> <li>• Când camera, calculatorul sau un alt echipament USB nu poate fi conectat dacă este stabilită varianta [AUTO], încercați varianta [Mass Storage].</li> </ul>

### COMPONENT

Selectează tipul de semnal video de ieșire dintre SD și HD(1080i), în concordanță cu televizorul sau cu aparatul video conectat. Consultați pagina 70.

	HD (1080i)	Selectați această variantă pentru a conecta camera la un televizor cu înaltă definiție care acceptă semnale 1080i.
	SD	Selectați această variantă pentru a conecta camera la un televizor sau la un echipament video care nu este compatibil cu semnalele de tipul HD (1080i).

**Video Out (Ieșire video)**

Este stabilit semnalul video de ieșire în funcție de sistemul TV color al echipamentului video conectat. Sistemul TV color diferă în funcție de țări sau regiune. Dacă doriți să vizualizați imaginile pe ecranului unui televizor, consultați pagina 72 pentru a afla ce sistem este valabil în țara sau regiunea în care este utilizată camera foto.

NTSC	Stabilește pentru semnalul video de ieșire varianta NTSC (spre exemplu pentru S.U.A., Japonia).
PAL	Stabilește pentru semnalul video de ieșire varianta PAL (spre exemplu pentru Europa).





## Shooting Settings — Reglaje de înregistrare 1

Reglajele stabilite implicit sunt marcate cu simbolul .

### AF Illuminator (Iluminarea de asistență)



Iluminarea de asistență AF furnizează lumină de umplere care ajută la focalizarea cu mai multă ușurință pe subiecte aflate în spații întunecate. Asistența AF emite lumină roșie care permite camerei foto să focalizeze mai ușor când butonul declanșator este pe jumătate apăsat, până ce focalizarea este blocată. În acest moment apare indicatorul .

	Auto	Este utilizată Iluminarea de asistență AF.
	Off	Nu este utilizată Iluminarea de asistență AF.

- Dacă subiectul nu primește suficientă lumină prin Iluminarea de asistență AF sau dacă subiectul nu contrastează suficient cu fundalul, focalizarea nu se va realiza. (Se recomandă o distanță de aproximativ 3,5 m (zoom : W) și 2,5 m (zoom : T) pentru DSC-W90, respectiv de 2,5 m (zoom : W) și 2,0 m (zoom : T) pentru DSC-W80 / W85.
- Focalizarea este realizată atât timp cât lumina provenită de la Iluminarea de asistență AF ajunge la subiect, chiar dacă aceasta cade ușor descentrat pe subiect.
- Când este aleasă Focalizarea la distanțe predefinite (pag. 42), funcția AF Illuminator (Iluminarea de asistență AF) nu acționează.
- Când folosiți iluminarea de asistență AF, zona de autofocalizare este dezactivată și este afișată o altă zonă de focalizare încadrată într-un chenar marcat cu linie punctată. Focalizarea automată acționează, acordând prioritate subiectului aflat aproape de centrul cadrului.
- Iluminarea de asistență AF nu acționează când la Selecția scenei este aleasă una dintre variantele  (modul amurg) sau  (modul peisaj).
- Lumina emisă de asistență AF este foarte strălucitoare. Cu toate că nu reprezintă un pericol, nu priviți de aproape, direct spre sursa de lumină de asistență.
- Când pentru [Face Detection] este aleasă varianta [On], iluminarea de asistență nu funcționează.

### Grid Line (Caroiaj)

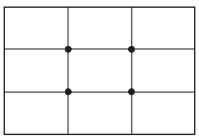
Caroiajul alcătuit din linii verticale și orizontale perpendiculare, au rol orientativ, ajutându-vă să poziționați cu mai mare ușurință subiectul în cadru.

	On	Este afișat caroiajul. 
	Off	Caroiajul nu este afișat.

- Liniile caroiajului nu apar în imaginile înregistrate.

**Modul AF (Focalizarea automată)**

Selectează modul de funcționare cu focalizare automată.

✓	Single	Focalizarea este reglată automat când este apăsat și menținut pe jumătate apăsat butonul declanșator. Acest mod este util la înregistrarea subiecților statice.
	Monitor	Focalizarea este reglată automat înainte de a fi apăsat și menținut pe jumătate apăsat butonul declanșator. Acest mod scurtează perioada de timp necesară pentru focalizare. • Energia acumulatorului se consumă mai rapid decât în modul [Single].

- Când pentru [Face Detection] este aleasă varianta [On], focalizarea automată nu funcționează.

**Digital Zoom (Mărire digitală)**

Selectează modul de mărire digitală. Camera mărește imaginile folosind mărire optică (până la maxim 3×). Când scala de mărire depășește 3×, camera va folosi fie mărirea inteligentă, fie pe cea digitală de precizie.

✓	Smart (Mărire inteligentă) (SQ)	Imaginile sunt mărite digital, fără aproape nici o distorsiune. Aceasta nu este disponibilă când dimensiunea imaginii este [8M] (DSC-W90), respectiv [7M] (DSC-W80 / W85) sau [3:2]. • Scala maximă de mărire corespunzătoare variantei “Smart zoom” este prezentată în tabelul de mai jos.
	Precision (Mărire digitală de precizie) (PQ)	Toate dimensiunile imaginilor sunt mărite până la maxim 6×, însă calitatea imaginii scade.
	Off	Nu este utilizată mărirea digitală.

**Dimensiunea imaginii și scala de mărire maximă la folosirea Măririi inteligente (Smart zoom).**

Dimensiune	Scala de mărire maximă	
	DSC-W90	DSC-W80 / W85
5 M	aprox. 3,8 ×	aprox. 3,6 ×
3 M	aprox. 4,8 ×	aprox. 4,5 ×
VGA	aprox. 15 ×	aprox. 14 ×
16:9	aprox. 5,1 ×	aprox. 4,8 ×

- Când pentru [Face Detection] este aleasă varianta [On], nu puteți folosi mărirea digitală.
- Dacă ecranul LCD este oprit, nu puteți folosi mărirea digitală.

## Shooting Settings — Reglaje de înregistrare 2

Reglajele stabilite implicit sunt marcate cu simbolul ✓.

### Auto Orientation (*Orientare automată*)

Când rotiți camera pentru a înregistra imagini portret, aparatul reține poziția și afișează imaginea în poziția portret.

✓	On	Sunt înregistrate imagini cu orientarea corectă.
	Off	Funcția de Orientare automată este dezactivată.

- În funcție de unghiul de înregistrare al camerei, este posibil ca orientarea imaginii să nu fie corectă.

### Auto Review (*Reluarea automată*)

Imaginea înregistrată este afișată pe ecran timp de circa două secunde imediat după fotografiere.

✓	On	Este utilizată funcția Auto Review.
	Off	Nu este utilizată funcția Auto Review.

- Dacă apăsați pe jumătate butonul declanșator în această perioadă, imaginea afișată dispare și puteți înregistra imediat următoarea imagine.

## ⌚ Potrivirea ceasului

### Clock Set (Potrivirea ceasului)

Sunt stabilite data și ora.

- 1 Selectați [⌚ Clock Settings] corespunzător ⓘ (Reglaje) din interfața HOME.

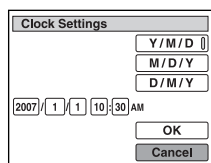

- 2 Selectați formatul de afișare a datei cu ▲/▼, apoi apăsați ●.
- 3 Selectați fiecare element în parte cu ◀/▶ și stabiliți valoarea numerică care să îi corespundă folosind ▲/▼, apoi apăsați ●.
- 4 Selectați [OK], apoi apăsați ●.

### Pentru a renunța la potrivirea ceasului

Selectați [Cancel] la pasul ④, apoi apăsați ●.

---

## Alegerea limbii

### Language Setting (*Alegerea limbii*)

Alege limba utilizată la afișarea elementelor de meniu, a avertismentelor și a mesajelor.



## Conectarea camerei la un televizor

# Vizualizarea imaginilor la televizor

Puteți viziona imaginile pe ecranul unui televizor, conectând camera la aparatul TV. Conexiunea diferă în funcție de tipul de televizor la care este conectată camera foto.

### Vizionarea imaginilor conectând camera la un televizor prin intermediul cablului furnizat pentru mufa multifuncțională.

Înainte de a conecta camera cu televizorul opriți ambele aparate.

#### 1 Conectați camera la televizor.

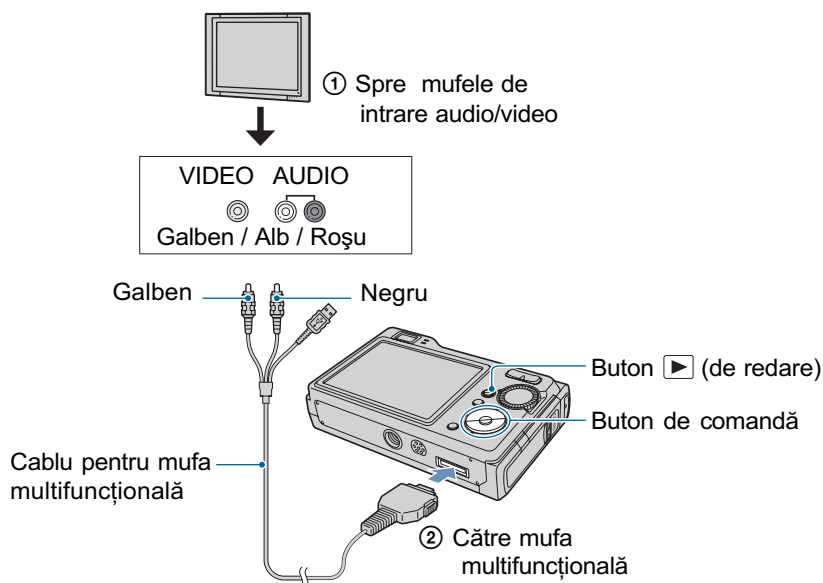

- Vă rugăm să așezați camera cu ecranul îndreptat în sus.
- În cazul în care televizorul dvs. are mufe de intrare stereo, conectați mufa audio (neagră) a cablului pentru mufa multifuncțională la mufa audio din partea stângă a televizorului.

#### 2 Porniți televizorul și puneți comutatorul pentru TV/intrare video în poziția "video".

- Pentru amănunte consultați manualul de instrucțiuni al televizorului.

#### 3 Apăsați butonul (de redare) pentru a porni camera foto.

Fotografiile înregistrate cu camera dvs. vor apărea pe ecranul televizorului. Apăsați secțiunile ◀/▶ ale butonului de comandă pentru a alege imaginea dorită.

- La folosirea camerei în străinătate, poate fi necesar să modificați semnalul video de ieșire pentru a se potrivi cu sistemul televizorului dvs. (pag. 64).

## Vizualizarea imaginilor la televizor

### Vizionarea imaginilor conectând camera la un televizor HD (cu înaltă definiție)

Puteți viziona o imagine înregistrată cu camera conectând camera la un televizor HD prin intermediul cablului pentru componente (care nu este furnizat).

Înainte de a conecta camera cu televizorul opriți ambele aparate.

#### 1 Conectați camera la televizor.

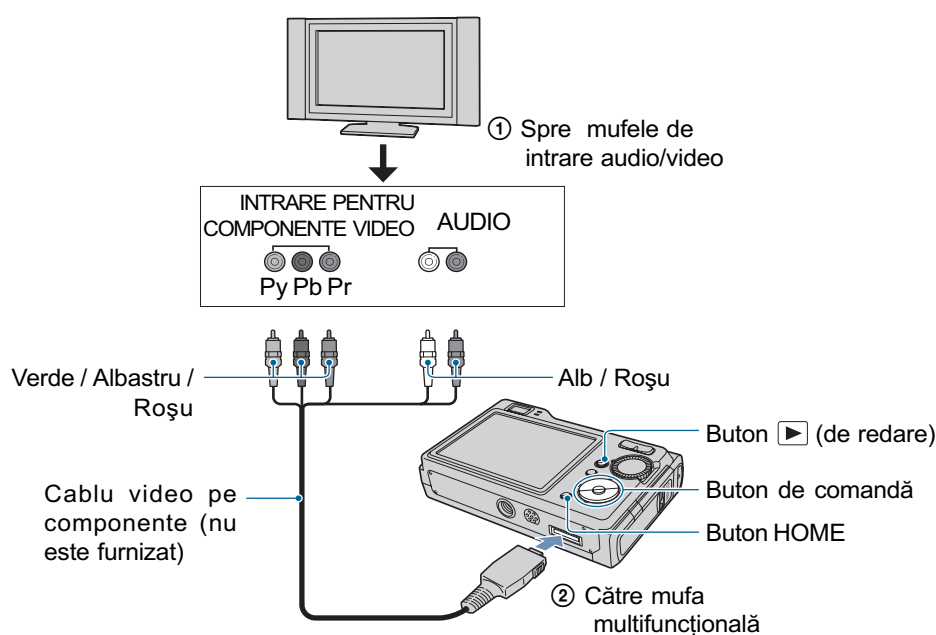

- Vă rugăm să așezați camera cu ecranul îndreptat în sus.
- Conectorii cablului video (Verde / Albastru / Roșu) au aceleași culori ca și mufele corespunzătoare.

#### 2 Porniți televizorul și puneți comutatorul pentru TV/intrare video în poziția "video".

- Pentru amănunte consultați manualul de instrucțiuni al televizorului.

#### 3 Apăsați butonul > (redare) pentru a porni camera foto.

Fotografiile înregistrate cu camera dvs. vor apărea pe ecranul televizorului.

Apăsați secțiunile </> ale butonului de comandă pentru a alege imaginea dorită.

- Alegeți pentru [COMPONENT] varianta [HD(1080i)] din [Main Settings2] selectând  (Reglaje) în interfața HOME (pag. 63).
- La folosirea camerei în străinătate poate fi necesar să modificați semnalul video de ieșire pentru a se potrivi cu sistemul televizorului dvs. (pag. 64).

## Vizualizarea imaginilor la televizor

### Despre sistemele TV color

Pentru a putea urmări imaginile pe ecranul TV aveți nevoie de un televizor cu o mufă de intrare video și de un cablu pentru mufa multifuncțională. Sistemul de culoare TV trebuie să fie același cu cel al camerei foto. Consultați lista următoare pentru a afla sistemul TV color utilizat în țara sau regiunea în care vă aflați.

### Sistem NTSC

Insulele Bahamas, Bolivia, Canada, America Centrală, Chile, Columbia, Ecuador, Filipine, Jamaica, Japonia, Korea, Mexic, Peru, S.U.A., Surinam, Taiwan, Venezuela, etc.

### Sistem PAL

Australia, Austria, Belgia, China, Republica Cehia, Danemarca, Elveția, Finlanda, Germania, Hong Kong, Italia, Kuwait, Malaysia, Marea Britanie, Norvegia, Noua Zeelandă, Olanda, Polonia, Portugalia, Singapore, Republica Slovacia, Spania, Suedia, Tailanda, Ungaria etc.

### Sistem PAL-M

Brazilia

### Sistem PAL-N

Argentina, Paraguay, Uruguay

### Sistem SECAM

Bulgaria, Franța, Guiana, Iran, Irak, Monaco, Rusia, Ucraina etc.





### Utilizarea unui calculator Windows

Pentru detalii legate de utilizarea calculatorului Macintosh, consultați secțiunea “Utilizarea unui calculator Macintosh” de la pagina 90. Această secțiune descrie conținutul interfețelor corespunzătoare versiunii în limba engleză.



#### Instalați mai întâi aplicațiile software (furnizate) (pag. 75)



#### Copierea imaginilor pe calculator (pag. 76)



- Vizualizarea imaginilor la calculator.

#### Bucurați-vă de imagini folosind aplicațiile software “Picture Motion Browser” și “Music Transfer” (pag. 83 și 89)

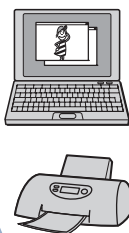

- Vizualizarea imaginilor stocate pe calculator.
- Vizualizarea fotografiilor organizate după dată.
- Realizarea de montaje ale imaginilor.
- Adăugarea / modificarea muzicii folosind “Music Transfer”
- Indicarea pe hărți afișate online a locurilor unde se fotografiază. (Pentru aceasta trebuie să fiți conectați la internet.)
- Crearea unui disc cu imaginile înregistrate. (Este necesar un dispozitiv de inscripționare de CD-uri sau de DVD-uri).

### Configurația recomandată

Pentru calculatorul conectat la cameră, este recomandată următoarea configurație.

### Configurație recomandată la copierea imaginilor

#### Sistem de operare (preinstalat) :

Microsoft Windows 2000 Professional, Windows XP Home Edition sau Windows XP Professional.

- Nu este garantată funcționarea dacă mediul de operare este un sistem de operare actualizat (upgrade) până la variantele mai sus menționate sau dacă mediul de operare este multiplu (multi-boot).

**Conector USB :** conector USB standard.

### Configurație recomandată pentru aplicațiile "Picture Motion Browser" și "Music Transfer"

#### Sistem de operare (preinstalat) :

Microsoft Windows 2000 Professional, Windows XP Home Edition sau Windows XP Professional.

#### Placă de sunet :

stereo pe 16 biți, cu difuzoare.

#### Procesor / Memorie :

Pentium III 500 MHz sau mai rapid, 128 MB RAM sau mai mult (se recomandă Pentium III 800 MHz sau mai rapid, 256 MB RAM sau mai mult).

#### Software :

DirectX 9.0c sau versiuni ulterioare.

#### Hard disk :

spațiul liber pe hard disk necesar pentru instalare este de circa 200 MB sau mai mult.

#### Monitor :

rezoluție de ecran : 1024×768 puncte sau mai mult ; culori : adâncime mare de culoare (16 biți) sau mai mult.

- Acest software este compatibil cu tehnologia DirectX. Poate fi solicitată instalarea "DirectX".

### Note privind conectarea camerei la calculator

- Nu este garantată funcționarea pentru toate sistemele de operare menționate anterior.
- Dacă doriți să conectați simultan două sau mai multe dispozitive USB la un singur calculator, este posibil ca unele dispozitive -inclusiv camera foto- să nu funcționeze, în funcție de tipurile de dispozitive USB folosite.
- Nu este garantată funcționarea dacă folosiți un hub USB.
- Conectați camera folosind o interfață USB compatibilă cu transferul USB de viteză mare (USB 2.0) care vă va permite un transfer superior (viteză de transfer mare). Această cameră este compatibilă cu Hi-Speed USB (USB 2.0).
- Există trei modalități de realizare a conexiunii USB, când cuplați un calculator:
  - [AUTO] (variante implicită),
  - [Mass Storage],
  - [PictBridge].Această secțiune descrie pentru exemplificare modalitățile corespunzătoare variantelor [AUTO] și [Mass Storage]. Pentru detalii legate de [PictBridge], consultați pagina 63.
- La revenirea calculatorului din starea Suspend sau Sleep se poate întâmpla să nu se reactiveze în același timp și comunicarea dintre calculator și camera digitală.

### Asistență tehnică

*Informații suplimentare legate de acest produs, precum și răspunsuri la cele mai frecvente întrebări puteți găsi pe Site-ul nostru de Internet dedicat clienților.*

*<http://www.sony.ro/>*

## Instalarea software-ului (furnizat)



Puteți instala software-ul furnizat urmând procedura de mai jos.

- Dacă folosiți Windows 2000, nu conectați camera la calculator înainte de instalare.
- În cazul Windows 2000 / XP, înregistrați-vă ca administrator.
- Când software-ul furnizat este instalat, driver-ul USB este instalat automat.

### 1 Porniți calculatorul și introduceți discul CD-ROM (furnizat) în drive-ul de disc.

Este afișată interfața cu meniul de instalare.



- Dacă aceasta nu apare, faceți clic dublu pe  (My Computer) → .

### 2 Faceți clic pe [Install].

Este afișată interfața de alegere a limbii folosite la afișare pe ecran “Choose Setup Language”.

### 3 Selectați limba dorită, apoi faceți clic pe [Next].

Este afișată interfața [Location Settings].

### 4 Selectați regiunea ([Region]) și țara/ zona ([Country / Area]), după care faceți clic pe [Next].

Când pe ecran apare [Welcome to the InstallShield Wizard for Sony Picture Utility], faceți clic pe [Next].

Pe ecran apare “License Agreement” (*Convenția de licență*).

Citiți cu atenție convenția. Dacă acceptați termenii stipulați, faceți clic pe butonul alăturat mesajului [I accept the terms of the license agreement] (*accept termenii convenției de licență*) și apoi faceți clic pe [Next].

### 5 Urmați instrucțiunile afișate pe ecran pentru ca instalarea să fie definitivată.

- Când apare mesajul care vă solicită repornirea calculatorului pentru confirmare, reporniți-l urmând instrucțiunile de pe ecran.
- În funcție de sistemul de operare utilizat de calculatorul dumneavoastră, poate fi instalat Direct X.

### 6 Scoateți discul din calculator după ce ați instalat software-ul.

După instalarea aplicației software, pe desktop apare simbolul unei treceri directe (shortcut) pentru pagina de internet destinată înregistrării clienților.

Odată ce v-ați înregistrat pe pagina de internet, puteți obține asistență privind siguranța și utilizarea dedicată clienților.

<http://www.sony.net/registration/di>

## Copierea imaginilor pe calculator

Această secțiune descrie procesul folosind spre exemplificare un calculator Windows.

Puteți copia imagini de la camera foto la calculator după cum urmează.

### Pentru un calculator cu slot pentru “Memory Stick”

Scoateți unitatea “Memory Stick Duo” din cameră și introduceți-o în Adaptorul Memory Stick Duo. Introduceți adaptorul Memory Stick Duo în calculator, apoi copiați imaginile.

- Puteți copia imaginile introducând unitatea “Memory Stick Duo” în slotul care îi este destinat la calculator indiferent dacă sistemul de operare utilizat este Windows 95 / 98 / 98 Second Edition / NT / Me.
- Dacă nu este recunoscută o memorie “Memory Stick PRO Duo”, consultați pagina 103.

### Pentru un calculator fără slot pentru “Memory Stick”

Urmați etapele de la 1 la 4 ale procedurii de la pagina 76 la 80 pentru a copia imagini.

- Dacă utilizați Windows 2000, instalați aplicația software (furnizată) înainte de a acționa în continuare aparatul. În cazul Windows XP, instalarea nu este necesară.
- Interfețele prezentate în această secțiune sunt exemplificări pentru copierea imaginilor de pe “Memory Stick Duo”.

### Relativ la Windows 95 / 98 / 98 Second Edition / NT / Me

Această cameră nu este compatibilă cu aceste versiuni ale sistemului de operare Windows. Dacă folosiți un calculator fără slot pentru Memory Stick, utilizați un dispozitiv de citire/ scriere pentru Memory Stick pentru a copia imaginile de pe “Memory Stick Duo” pe calculator.

Pentru copierea imaginilor din memoria internă pe calculator, copiați imaginile pe “Memory Stick Duo”, apoi pe calculator.

### Etapa 1 : Pregătirea camerei și a calculatorului

#### 1 Introduceți în camera foto unitatea “Memory Stick Duo” având înregistrate pe ea imaginile care vă interesează.

- Când copiați imagini în memoria internă, acest pas nu este necesar.

#### 2 Introduceți în camera foto un acumulator încărcat suficient sau cuplați aparatul la o priză de perete prin intermediul adaptorului de rețea (nu este furnizat) și al cablurilor USB, A/V, DC IN pentru mufa multifuncțională (nu este furnizat).

- Când copiați imaginile de la camera foto pe calculator folosind alimentarea de la un acumulator care mai are puțină energie înmagazinată, operația poate eșua sau informațiile se pot deteriora în cazul în care acumulatorul se descarcă prea repede.

#### 3 Apăsați butonul (redare) pentru a porni calculatorul.

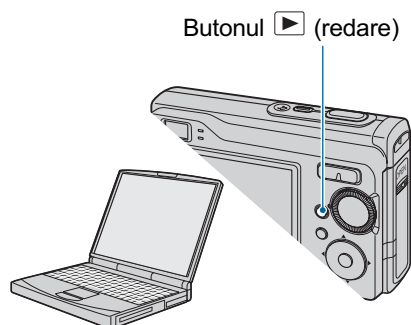

## Copierea imaginilor pe calculator

### Etapa 2 : Conectarea camerei și a calculatorului

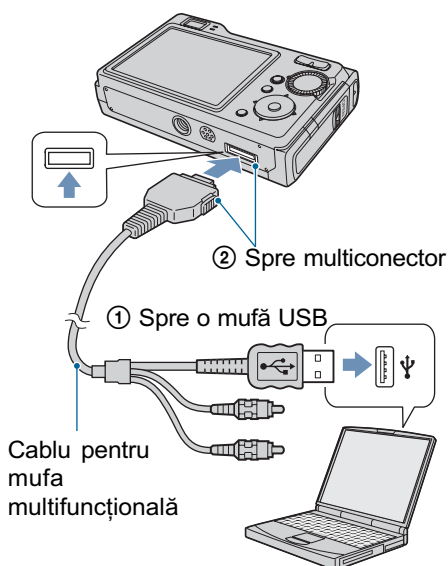

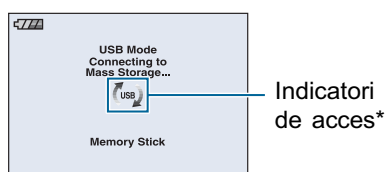

- În cazul Windows XP, pe desktop apare fereastra AutoPlay.

Pe afișajul cu cristale lichide al camerei foto apare mesajul “Connecting to Mass Storage”.



La realizarea pentru prima dată a conexiunii USB, calculatorul rulează în mod automat programul pentru a recunoaște camera foto. Vă rugăm să așteptați.

\* Pe durata sesiunii de comunicare dintre cameră și calculator, pe ecran apare simbolul \* . Nu acționați calculatorul câtă vreme acest indicator este afișat. Puteți folosi din nou calculatorul după ce indicatorul afișat este înlocuit cu simbolul .

- Dacă nu apare mesajul “Connecting to Mass Storage”, alegeți pentru [USB Connect] varianta [Mass Storage] (p. 63).

- Când aplicația software (furnizată) a fost instalată, poate fi afișată interfața [Import Images] (pagina 84). În acest caz, puteți importa direct imagini folosind “Picture Motion Browser”.

### Etapa 3-A: Copierea imaginilor pe calculator

**XP**

- Pentru Windows 2000, urmați procedura explicată la “Etapa 3-B : Copierea imaginilor pe calculator”, la pagina 78.
- Pentru Windows XP, când nu este afișată automat interfața pe ecran, urmați procedura explicată la “Etapa 3-B : Copierea imaginilor pe calculator”, la pagina 78.

Această secțiune descrie un exemplu de copiere a imaginilor în directorul “My Documents”.

**1 După realizarea conexiunii USB la Etapa 2, faceți clic pe [Copy pictures to a folder on my computer using Microsoft Scanner and Camera wizard] → [OK] pentru ca interfața să apară automat pe ecran.**

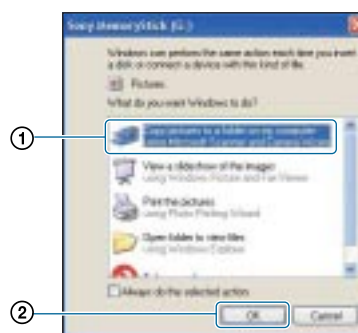

Este afișată interfața “Scanner and Camera Wizard”.

**2 Faceți clic [Next].**

Sunt afișate imaginile stocate pe cardul “Memory Stick Duo” al camerei.

## Copierea imaginilor pe calculator

- Dacă nu este introdusă nici o unitate “Memory Stick Duo” în aparat, vor apărea imaginile din memoria internă.

**3** Faceți clic pe caseta de bifare corespunzătoare imaginilor care nu vă interesează pentru a le dezactiva marcajul și pentru ca acestea să nu fie copiate, apoi faceți clic [Next].



Este afișată interfața “Picture Name and Destination” (*Denumirea imaginii și destinația ei*).

**4** Selectați o denumire și o destinație pentru imagini, apoi faceți clic [Next].

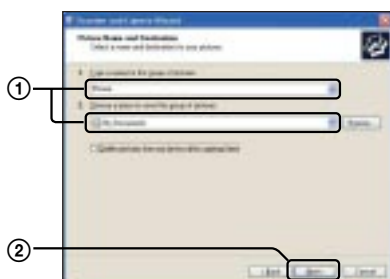

Începe copierea imaginilor. Când copierea se încheie, pe ecran apare interfața “Other Options” (*Alte opțiuni*).

- Această secțiune prezintă un exemplu de copiere a imaginilor în directorul “My Documents”.

**5** Faceți clic pe butonul corespunzător indicației [Nothing. I'm finished working with these pictures] (*Nimic. Am încheiat lucrul cu aceste imagini*) pentru a-l selecta, apoi faceți clic [Next].



Este afișată interfața “Completing the Scanner and Camera Wizard”.

**6** Faceți clic [Finish].

Interfața dispare.

- Pentru a continua copierea altor imagini deconectați cablul pentru mufa multifuncțională (pag. 80). După aceea urmați procedura explicată la “Etapa 2 : Conectarea camerei și a calculatorului” de la pagina 77.

### Etapa 3-B: Copierea imaginilor pe calculator

**2000**

- Pentru Windows XP, urmați procedura explicată la “Etapa 3-A : Copierea imaginilor pe calculator” (pag. 77).

Această secțiune descrie un exemplu de copiere a imaginilor în directorul “My Documents”.

## Copierea imaginilor pe calculator

- 1** Faceți dublu clic pe [My Computer] → [Removable Disk] → [DCIM].

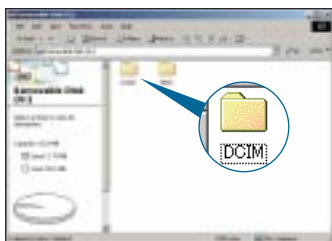

- Dacă nu este afișat simbolul “Removable Disk”, consultați pag. 104.

- 2** Faceți dublu-clic pe directorul unde sunt stocate fișierele cu imagini pe care vreți să le copiați. Apoi faceți clic-dreapta pe un fișier cu imagini pentru a fi afișat meniul, după care faceți clic pe [Copy].

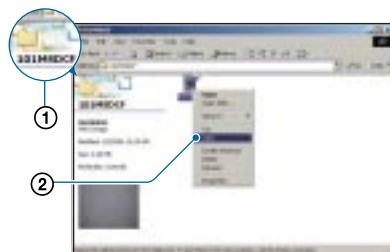

- Vedeți pagina 81 pentru locația din memorie a imaginilor stocate.

- 3** Faceți dublu clic pe directorul [My Documents]. Faceți apoi clic-dreapta în fereastra “My Documents” pentru a fi afișat meniul și apoi clic pe [Paste].

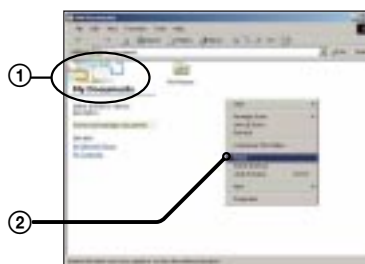

Fișierele cu imagini sunt copiate în directorul “My Documents”.

- Dacă în directorul de destinație a copierii există o imagine cu aceeași denumire, va fi afișat mesajul de confirmare a operației de suprascriere. Dacă datele noi sunt suprascrise peste cele deja existente, datele fișierului original vor fi șterse. Pentru a copia un fișier cu imagini pe calculator fără a-l suprascrie peste un altul, modificați denumirea fișierului, apoi copiați-l. Țineți însă seama că, după modificarea denumirii unui fișier, este posibil ca acesta să nu mai poată fi redat de camera dvs. foto (pagina 82).

## Copierea imaginilor pe calculator

### Etapa 4 : Vizualizarea imaginilor pe calculator

Această secțiune descrie procedeul de vizionare a imaginilor copiate din directorul "My Documents".

#### 1 Faceți clic pe [Start] → [My Documents].



Este afișat conținutul directorului "My Documents".

- Dacă nu folosiți Windows XP, faceți un clic dublu pe [My Documents] de pe desktop.

#### 2 Faceți dublu-clic pe fișierul cu imaginea dorită.

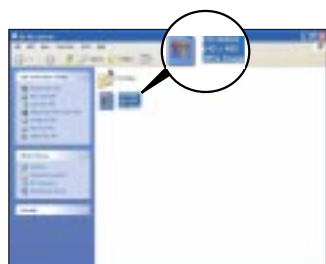

Imaginea va fi afișată.

### Pentru a șterge conexiunea USB

Efectuați mai întâi procedurile prezentate în continuare dacă :

- Deconectați cablul pentru mufa multifuncțională.
- Scoateți cardul "Memory Stick Duo".
- Introduceți o unitate "Memory Stick Duo" în camera foto după copierea imaginilor din memoria internă.
- Opriți camera digitală.

- 1 Faceți clic dublu pe , din bara cu simbolurile programelor rezidente.



Faceți dublu clic aici

- 2 Faceți clic pe  (Sony DSC) → [Stop].
- 3 Confirmați dispozitivul în fereastra de confirmare, apoi faceți clic pe [OK].
- 4 Faceți clic pe [OK].  
Dispozitivul este deconectat.
  - Pasul 4 nu este necesar în mediul Windows XP.



## Copierea imaginilor pe calculator

### Locația de memorie a fișierelor cu imagini și denumirea acestora

Fișierele cu imagini înregistrate de camera foto sunt grupate în directoare în memoria “Memory Stick Duo”.

### Exemplu : structura directoarelor în Windows XP

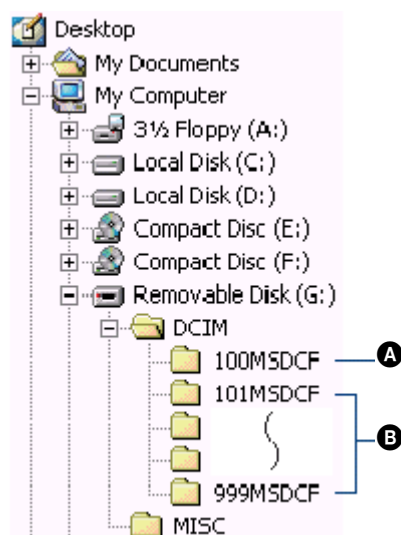

**A** Director care conține datele imaginilor înregistrate cu o cameră foto digitală care nu dispune de funcția de creare a unui director nou.

**B** Director care conține datele imaginilor înregistrate cu camera dvs. foto.

Dacă nu au fost create directoare noi, există numai următoarele directoare :

– pe “Memory Stick Duo” :

“101MSDCF”,

– în memoria internă :

“101\_SONY”.

• Nu se pot înregistra imagini în directoarele “100MSDCF”. Imaginile din aceste directoare pot fi doar vizualizate.

• Nu se pot înregistra/rede imaginile în/din directorul “MISC”.

• Fișierele cu imagini sunt denumite în modul următor. □□□□ reprezintă un număr oarecare cuprins între 0001 și 9999. Secțiunea numerică a numelui unui fișier înregistrat în modul film și cea a fișierului cu imagini index corespunzător sunt aceleași.

– Fișiere cu fotografii :

DSC0□□□□.JPG

– Fișiere cu filme :

MOV0□□□□.MPG

– Fișiere cu imagini index înregistrate odată cu un film :

MOV0□□□□.THM

• Pentru informații suplimentare despre directoare consultați paginile 55 și 58.

## Vizualizarea cu ajutorul camerei a imaginilor stocate pe un calculator (folosind o unitate de memorie "Memory Stick Duo")

Această secțiune folosește ca exemplu un calculator Windows.

Când un fișier cu imagini copiat pe calculator nu mai rămâne pe unitatea de memorie "Memory Stick Duo", puteți vedea respectiva imagine cu ajutorul camerei foto, copiind fișierul ce o conține de pe calculator pe un card "Memory Stick Duo".

- Pasul 1 nu este necesar dacă numele fișierului stabilit cu camera foto nu a fost schimbat.
- În funcție de dimensiunea imaginii, este posibil să nu o puteți vizualiza.
- Redarea imaginilor procesate pe calculator și a celor fotografiate cu alte echipamente decât această cameră foto nu este garantată.
- Dacă nu există un director în care să fie stocate fișierele cu imagini, creați mai întâi unul cu ajutorul camerei foto (pag. 58), apoi copiați aici fișierele cu imagini.

### 1 Faceți clic-dreapta pe fișierul cu imaginea care vă interesează, apoi clic pe [Rename] (redenumire). Schimbați numele fișierului alocându-i unul de forma "DSC0□□□□".

□□□□ reprezintă oricare număr cuprins între 0001 și 9999.

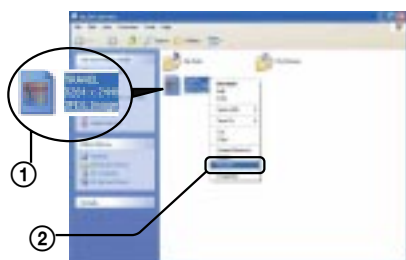

- Dacă sunt afișate mesaje de confirmare a suprascrierii datelor, introduceți alte cifre.

- În funcție de configurarea calculatorului, poate să apară și extensia. În cazul fotografiilor extensia este "JPG", iar cea în cazul unui film este "MPG". Nu modificați această extensie.

### 2 Copiați fișierul de imagine într-un director al unității "Memory Stick Duo", respectând procedura de mai jos.

- ① Faceți clic-dreapta pe fișierul cu imaginea, apoi clic pe [Copy].
- ② Faceți dublu clic pe [Removable Disk] sau din [Sony MemoryStick] aflate în [My Computer].
- ③ Faceți clic-dreapta pe directorul [□□□MSDCF] inclus în directorul [DCIM], apoi faceți clic pe [Paste].
  - □□□ reprezintă un număr cuprins între 100 și 999.

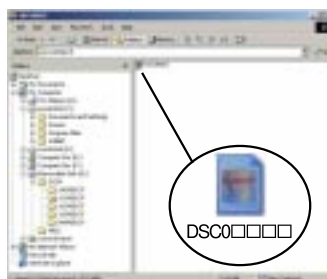

## Utilizarea aplicației software “Picture Motion Browser” (furnizată)

Puteți utiliza mai mult ca oricând fotografiile și filmele înregistrate cu camera digitală, profitând de aplicația software furnizată.

Această secțiune prezintă succint aplicația “Picture Motion Browser” și furnizează instrucțiunile de bază pentru aceasta.

### Prezentare generală a aplicației “Picture Motion Browser”

Cu “Picture Motion Browser” puteți :

- Să importați imagini înregistrate cu camera și să le afișați la calculator.
- Să organizați imaginile pe calculator în ordine cronologică, în funcție de data la care au fost înregistrate, pentru a le viziona.
- Să retușați, să imprimați și să transmiteți fotografiile sub formă de documente atașate, să modificați data înregistrării precum și alte operații.
- Fotografiile pot fi imprimate sau stocate având data inserată.
- Puteți crea un disc cu date folosind un drive pentru inscripționat discuri CD sau DVD.
- Pentru detalii legate de “Picture Motion Browser”, consultați documentația Help.

Pentru a avea acces la Help, faceți clic pe [Start] → [All Programs] (în Windows 2000, [Programs]) → [Sony Picture Utility] → [Help] → [Picture Motion Browser].

### Lansarea și părăsirea aplicației “Picture Motion Browser”

#### Lansarea “Picture Motion Browser”:

Faceți dublu clic pe simbolul  (Picture Motion Browser) de pe desktop sau din meniul Start : Faceți clic pe [Start] → [All Programs] (în Windows 2000, [Programs]) → [Sony Picture Utility] → [Picture Motion Browser].

- Când lansați pentru prima dată aplicația “Picture Motion Browser”, pe ecran apare un mesaj de confirmare asociat cu Information Tool (ustensilă de informare). Selectați [Start]. Această funcție vă informează asupra noutăților apărute, spre exemplu asupra variantelor actualizate de software. Puteți modifica ulterior acest reglaj.

#### Părăsirea “Picture Motion Browser”:

Faceți clic pe butonul  din colțul din dreapta sus al ecranului.

### Instrucțiuni de bază

Urmați acești pași pentru a importa și vizualiza imagini de la camera digitală.

#### Importul imaginilor

##### 1 Verificați dacă rulează “Media Check Tool”\*.

Căutați simbolul  (Media Check Tool) în bara de programe.

\* “Media Check Tool” este un program care detectează automat și importă imagini când este introdusă o unitate “Memory Stick” în aparat sau când este conectată camera.

- Dacă simbolul  nu apare : Faceți clic pe [Start] → [All Programs] (în Windows 2000, [Programs]) → [Sony Picture Utility] → [Tools] → [Media Check Tool].

## 2 Conectați camera la calculator prin cablul pentru mufa multifuncțională.

După ce camera este detectată automat, este afișată interfața [Import Images].

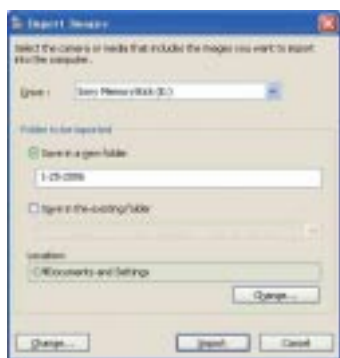

- Dacă utilizați slotul pentru Memory Stick, consultați mai întâi pagina 76.
- În Windows XP, dacă apare fereastra Auto Play Wizard, închideți-o.

## 3 Importul imaginilor.

Pentru a porni importul de imagini, faceți clic pe butonul [Import].

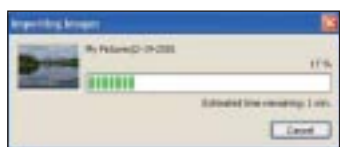

Implicit, imaginile sunt importate într-un director creat în “My Pictures”, care are ca denumire data la care acestea au fost importate.

- Pentru instrucțiuni privind trecerea la alt “Director unde să fie importate imaginile”, consultați pagina 87.

## Vizualizarea imaginilor

### 1 Verificarea imaginilor importate.

Când importul datelor se încheie, se lansează “Picture Motion Browser”.

Sunt afișate reprezentările de dimensiuni reduse ale imaginilor.

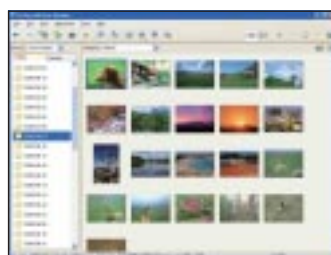

- Directorul “My Pictures” este stabilit ca director implicit corespunzător “Viewed folders” (*directoare vizionate*).
- Puteți face dublu clic pe o reprezentare de dimensiuni reduse a imaginilor pentru ca aceasta să fie afișată singură pe ecran.

### 2 Vizualizarea imaginilor din “Viewed folders” aranjate după data la care au fost înregistrate, folosind un calendar.

- ① Faceți clic pe [Calendar].  
Apare o listă a anilor în care au fost înregistrate imaginile.
- ② Faceți clic pe anul care vă interesează.  
Sunt afișate imaginile înregistrate în anul respectiv, aranjate în ordine calendaristică, după data înregistrării.
- ③ Pentru afișarea imaginilor după lună, faceți clic pe luna dorită.  
Sunt afișate reprezentările de dimensiuni reduse ale imaginilor înregistrate în luna respectivă.

## Utilizarea aplicației software “Picture Motion Browser” (furnizată)

- ④ Pentru afișarea imaginilor după oră, faceți clic pe data dorită. Reprezentările de dimensiuni reduse ale imaginilor înregistrate în ziua respectivă sunt afișate aranjate în funcție de ora la care au fost înregistrate.

Interfața de afișare în funcție de an

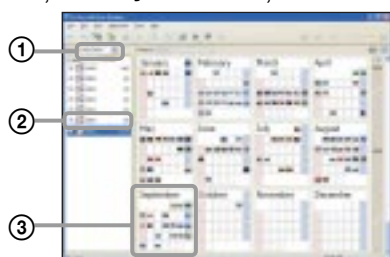

Interfața de afișare în funcție de lună

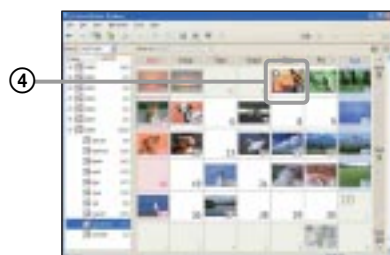

Interfața de afișare în funcție de oră

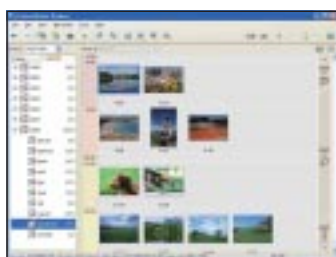

- Pentru a lista imaginile înregistrate într-un anumit an sau lună, faceți clic pe perioada respectivă afișată în partea stângă a ecranului.

### 3 Afișarea imaginilor în mod separat.

În interfața de afișare după oră, faceți dublu clic pe reprezentarea de dimensiuni reduse a imaginii pentru ca aceasta să fie afișată într-o fereastră separată.





- Puteți realiza montaje ale imaginilor afișate făcând clic pe butonul  din bara de comenzi.

### Afișarea imaginilor pe întreg ecranul

Pentru ca imaginile curente să fie prezentate succesiv, pe întreg ecranul, faceți clic pe butonul .



- Pentru a rula succesiunea de imagini sau pentru ca aceasta să facă o pauză, faceți clic pe butonul  din partea din stânga jos a ecranului.
- Pentru ca succesiunea de imagini să se întrerupă, faceți clic pe butonul  aflat în partea din stânga jos a ecranului.

## Crearea unui disc de date

Imaginile pot fi stocate pe un CD sau pe un DVD sub forma unui disc cu date.

- Este necesar un dispozitiv de inscripționat discuri CD sau DVD.
- Pentru crearea unui disc cu date, puteți folosi următoarele tipuri de discuri :
  - CD-R / RW (12 cm),
  - DVD±R / RW (12 cm),
  - DVD+R DL (12 cm).
  - DVD–R DL (12 cm).

### 1 Selectați imaginile care să fie stocate pe disc.

- Pentru a selecta imagini consecutive, faceți clic mai întâi pe imagine, apoi apăsați și țineți apăsat butonul “Shift” făcând în același timp clic pe ultima imagine.
- Pentru a selecta două sau mai multe imagini care nu sunt consecutive, apăsați și țineți apăsat butonul “Ctrl”, făcând clic pe imaginile dorite.

### 2 Faceți clic pe din bara cu ustensile.

Este afișată interfața [Create Data Disc] (Crearea unui disc cu date).

### 3 Faceți clic pe [Start].

### 4 Urmați instrucțiunile pentru a continua crearea discului de date.

- Pentru a adăuga imaginile dorite, marcați-le și deplasați-le în interfața [Create Data Disc].

## Selectarea tuturor imaginilor dintr-un director

Faceți clic pe clapeta [folders] (directoare), apoi faceți clic dreapta pe simbolul directorului dorit și selectați [Create Data Disc] (Crearea unui disc cu date). Pot fi selectate toate imaginile dintr-un director.

## Utilizarea facilității Map View pentru a localiza imaginile pe o hartă

Dacă fotografiile dvs. au asociate informații legate de localizare, puteți vizualiza plasarea lor pe o hartă on line, apelând la facilitatea Map View.

- Pentru a utiliza funcția Map View, calculatorul dvs. trebuie conectat la Internet.

### 1 Selectați reprezentarea de mici dimensiuni a unei imagini care este marcată cu simbolul .

### 2 Faceți clic pe .

Este afișată fereastra principală a facilității Map View.



- Hărțile și vederile din satelit sunt furnizate de serviciul de cartografiere Google Maps.
- Puteți adăuga ulterior informații legate de localizare, apelând la facilitatea Map View. Pentru detalii, consultați documentația Help pentru Map View.

## Alte funcții

### Pregătirea imaginilor stocate la calculator pentru a fi vizionate

Pentru a le vizualiza, înregistrați directorul care conține imaginile ca unul dintre cele “Viewed folders” (directoare vizionate).

#### 1 Faceți clic pe din interfața principală sau alegeți [Register Folders to View] din meniul [File].

Este afișată interfața de reglaje pentru stabilirea directorelor vizionate (“Viewed folders”).



#### 2 Specificați directorul cu imagini pentru importarea în directorul pe care vreți să îl declarați ca fiind “Viewed folders” (director vizionat).

#### 3 Faceți clic pe [OK].

Informațiile privind imaginea sunt înregistrate în baza de date.

- Imaginile din oricare subdirector al directorelor vizionate sunt de asemenea înregistrate.

### Pentru a schimba “Directorul de importat”

Pentru a schimba “Directorul care să fie importat”, accesați interfața “Import Settings” (Reglaje pentru import).

#### 1 Alegeți [Import Settings] → [Location for Imported Images] din meniul [File].

Este afișată interfața “Location for Imported Images” (Locația imaginilor importate).



#### 2 Alegeți directorul care să fie importat (“Folder to be imported”).



- Puteți stabili directorul care să fie importat dintre cele înregistrate ca directoare vizionate (“Viewed folders”).

### Actualizarea informațiilor privind înregistrarea imaginilor

Pentru a actualiza informațiile privind imaginile, alegeți [Update Database] din meniul [Tools].

- Actualizarea bazei de date poate dura o vreme.
- Dacă redenumiți directoarele sau fișierele de imagine din “Viewed folders”, acestea nu pot fi afișate cu acest software. În respectivul caz, actualizați baza de date.

### Stocarea imaginilor având data inserată

- ① Faceți dublu clic pe imagine pentru a fi afișată.
- ② Faceți clic pe  și selectați [Insert Date] din lista extensibilă.
- ③ Selectați culoarea și poziția dorite, apoi faceți clic pe [OK].
- ④ Faceți clic pe  pentru stocarea imaginii.

## Utilizarea aplicației software “Picture Motion Browser” (furnizată)

### Imprimarea imaginilor cu dată

- ① Selectați fotografia pe care vreți să o imprimați.
- ② Faceți clic pe  din bara cu ustensile.
- ③ Faceți clic pe caseta de bifare corespunzătoare [Print date taken] (*imprimarea datei la care a fost înregistrată fotografia*) din meniul Print Options.
- ④ Faceți clic pe [Print] (*imprimare*).

### Dezinstalarea “Picture Motion Browser”

- ① Faceți clic pe [Start] → [Control Panel] (în Windows 2000, [Start] → [Settings] → [Control Panel]), apoi faceți clic dublu pe [Add / Remove Programs].
- ② Selectați [Sony Picture Utility], apoi faceți clic pe [Remove] (în Windows 2000, [Change / Remove]) pentru a executa operația de dezinstalare.



## Utilizarea aplicației software “Music Transfer” (furnizată)

Puteți schimba fișierele de muzică care sunt prestabilite din fabrică cu altele pe care le preferați, folosind aplicația “Music Transfer” de pe discul furnizat. Aveți de asemenea posibilitatea de a șterge sau de a adăuga aceste fișiere oricând doriți.

### Adăugarea / Schimbarea fișierelor de muzică cu ajutorul aplicației “Music Transfer”

Formatele muzicale pe care le puteți transfera cu ajutorul aplicației “Music Transfer” sunt prezentate în continuare :

- Fișiere MP3 stocate pe hard diskul calculatorului dvs.,
- Muzică de pe CD-uri,
- Piese muzicale anterior înregistrate cu această cameră.



---

**1** Apăsați butonul HOME pentru a fi afișată interfața HOME.

---

**2** Selectați  (Imprimare, Altele) cu  de la butonul de comandă, selectați  Music Tool] cu , apoi apăsați .

---

**3** Selectați [Download Music] cu , apoi apăsați . Este afișat mesajul “Connect to PC” (conectare la calculator).

---

**4** Realizați o conexiune USB între camera digitală și calculator.

---

**5** Lansați “Music Transfer”.

---

**6** Urmați instrucțiunile de pe ecran pentru a adăuga / modifica fișierele de muzică.

---

- Pentru a reveni la muzica stabilită din fabrică pentru această cameră.

① Efectuați operația [Format Music] la pasul ③.

② Executați operația [Restore defaults] din “Music Transfer”.

Toate fișierele de muzică revin la cele stabilite implicit din fabrică, iar pentru [Music] din meniul [Slide Show] este aleasă varianta [Off].

③ Selectați un fișier de muzică adecvat pentru efectul de succesiune de imagini (pagina 49).

Puteți inițializa fișierele de muzică readucându-le la varianta implicită, folosind [Initialize] (pagina 62), însă astfel veți inițializa și alte elemente de reglaj.

- Pentru detalii legate de “Music Transfer”, apelați și la documentația on-line din “Music Transfer”.

## Utilizarea unui calculator Macintosh

Puteți copia imagini pe calculatorul dumneavoastră Macintosh.

- Aplicația “Picture Motion Browser” nu este compatibilă cu calculatoarele Macintosh.

### Configurația recomandată pentru calculator

Pentru calculatorul conectat la camera digitală, este recomandată următoarea configurație.

### Configurația recomandată pentru copierea imaginilor

**S.O.(preinstalat) :** Mac OS 9.1, 9.2 sau Mac OS X (v10.1 ÷ v10.4)

**Conector USB :** standard

### Configurația recomandată pentru utilizarea “Music Transfer”

**SO (preinstalat) :** Mac OS X (v10.3 ÷ v10.4)

**CPU :** iMac, eMac, iBook, PowerBook, Power Mac seriile G3/ G4/ G5, Mac mini.

**Memorie :** 64 MB sau mai mult (se recomandă 128 MB sau mai mult)

**Hard Disk :** Spațiul liber pe hard disk necesar pentru instalare : aprox. 250 MB.

### Note privind conectarea camerei foto la calculator

- Nu este garantată funcționarea în cazul tuturor configurațiilor enumerate anterior.
- Dacă veți conecta două sau mai multe echipamente USB simultan la același calculator, este posibil ca unele aparate, inclusiv camera dvs. foto, să nu funcționeze, depinzând de tipul de echipamente USB utilizate.
- Nu este garantată funcționarea când folosiți un hub USB.
- Conectați camera folosind o interfață USB compatibilă cu transferul USB de viteză mare (USB 2.0) care vă va permite un transfer superior (viteză de transfer mare).

Această cameră este compatibilă cu Hi-Speed USB (USB 2.0).

- Există trei modalități de realizare a conexiunii USB, când cuplați un calculator:
  - [AUTO] (variante implicită),
  - [Mass Storage],
  - [PictBridge].

Această secțiune descrie pentru exemplificare modalitățile corespunzătoare variantelor [AUTO] și [Mass Storage]. Pentru detalii legate de [PictBridge], consultați pagina 63.

- Când calculatorul revine din starea Suspend sau Sleep, este posibil să nu fie reluată simultan și comunicarea dintre camera dvs. și calculator.

### Copierea și vizualizarea imaginilor pe calculator

#### 1 Pregătirea camerei și a calculatorului Macintosh.

Efectuați procedura descrisă la “Etapa 1 : Pregătirea camerei și a calculatorului” de la pagina 76.

#### 2 Conectarea cablului pentru mufa multifuncțională.

Efectuați procedura descrisă la “Etapa 2 : Conectarea camerei la calculator” de la pagina 77.

#### 3 Copierea fișierelor cu imagini în calculatorul Macintosh.

- ① Faceți dublu clic pe pictograma nou-recunoscută → [DCIM] → folderul în care doriți să fie stocate imaginile copiate.
  - ② Marcați și deplasați (drag and drop) fișierele cu imagini peste pictograma hard disk-ului. Fișierele cu imagini sunt copiate pe hard disk.
- Pentru detalii privind localizarea imaginilor și denumirile fișierelor, consultați pagina 81.

### 4 Vizualizarea imaginilor pe calculatorul personal.

Faceți dublu clic pe pictograma hard diskului → pe fișierul cu imaginea dorită din directorul ce conține fișierele copiate pentru a-l deschide.

#### Pentru a șterge conexiunea USB

Efectuați mai întâi procedurile listate mai jos atunci când :

- Decuplați cablul pentru mufa multifuncțională.
- Scoateți unitatea “Memory Stick Duo”,
- Introduceți o unitate “Memory Stick Duo” în camera foto după copierea imaginilor din memoria internă,
- Opriți camera foto.

**Marcați și deplasați (drag and drop) simbolul drive-ului sau cel pentru unitatea de memorie “Memory Stick Duo” peste simbolul “Trash”.**

Camera este deconectată de la calculator.

#### Adăugarea / schimbarea muzicii folosind “Music Transfer”

Puteți înlocui fișierele de muzică stabilite din fabrică, cu altele pe gustul dvs. Puteți totodată să ștergeți sau să adăugați fișierele implicite oricând vreți.

Formatele muzicale pe care le puteți transfera cu ajutorul aplicației “Music Transfer” sunt prezentate în continuare :

- Fișiere MP3 stocate pe hard diskul calculatorului dvs.,
- Muzică de pe CD-uri,
- Piese muzicale anterior înregistrate cu această cameră.

### Pentru a instala “Music Transfer”

- Închideți toate celelalte aplicații software înainte de a instala “Music Transfer”.
- Pentru instalare este necesar să vă înregistrați ca Administrator.

① Porniți calculatorul Macintosh și introduceți discul CD (furnizat) în cititorul CD-ROM.

② Faceți dublu-clic pe  (SONYPICUTIL).

③ Faceți clic dublu pe [Music Transfer.pkg] din directorul [MAC].

Începe instalarea programului.

### Pentru a adăuga / schimba fișiere de muzică

Vedeți «Adăugarea / Schimbarea muzicii folosind “Music Transfer”» la pagina 89.

#### Asistență tehnică

*Informații suplimentare legate de acest produs, precum și răspunsuri la cele mai frecvente întrebări puteți găsi pe Site-ul nostru de Internet dedicat clienților.*  
<http://www.sony.ro/>



## Imprimarea fotografiilor

### Cum se imprimă fotografiile

Când imprimați fotografii înregistrate în modul [16:9], ambele margini ale acestora pot fi eliminate, așa că aveți grijă să verificați înainte de imprimare (pagina 106).

#### Imprimarea directă folosind o imprimantă compatibilă PictBridge (pagina 93)

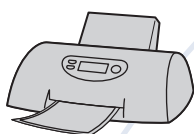

Puteți tipări fotografiile conectând camera direct la o imprimantă compatibilă cu standardul PictBridge.

#### Imprimarea directă folosind o imprimantă compatibilă "Memory Stick"

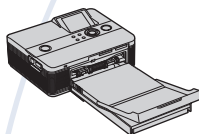

Puteți tipări fotografiile conectând camera direct la o imprimantă compatibilă "Memory Stick". Pentru detalii, consultați manualul de instrucțiuni al imprimantei.

#### Imprimarea folosind un calculator

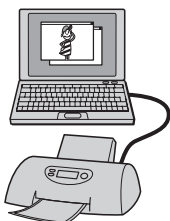

Puteți copia fotografiile pe un calculator folosind aplicația "Picture Motion Browser", iar apoi le puteți imprima.

Puteți imprima fotografiile ce conțin data la care au fost înregistrate (pagina 87)

#### Imprimarea la un magazin specializat (pagina 96)

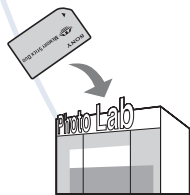

Puteți duce cardul de memorie "Memory Stick Duo" pe care au fost stocate imagini înregistrate cu camera dvs. la un magazin specializat în imprimarea imaginilor fotografice. Puteți atașa un marcat **DPOF** (de imprimare) imaginilor care vreți să fie tipărite.

## Imprimarea directă folosind o imprimantă compatibilă PictBridge

Chiar dacă nu aveți la dispoziție un calculator, puteți printa cu ușurință fotografiile înregistrate cu camera dvs. foto dacă o conectați la o imprimantă compatibilă cu standardul PictBridge.

### PictBridge

- “PictBridge” este bazat pe un standard CIPA. (CIPA : Camera & Imaging Products Asociacion - *Asociația pentru Camere și Produse pentru Imagine*)
- Nu se pot imprima filmele.
- Când este recepționată o notificare de eroare de la imprimantă, indicatorul  clipește timp de circa cinci secunde pe ecranul camerei. Verificați imprimanta conectată.

### Etapa 1: Pregătirea camerei

Pregătiți camera pentru a o conecta la imprimantă prin cablul pentru mufa multifuncțională. Când conectați camera la o imprimantă care este recunoscută dacă pentru [USB Connect] este aleasă varianta [AUTO], Etapa 1 nu este necesară.

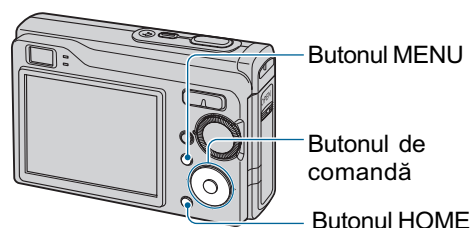

- Se recomandă utilizarea unui acumulator complet încărcat pentru a se evita întreruperea alimentării în cursul imprimării.

---

**1** Apăsați butonul HOME pentru a fi afișată interfața HOME.

---

**2** Selectați  (Settings) cu ◀/▶ de la butonul de comandă, selectați [Main settings] cu ▲/▼, apoi apăsați ●.

---

**3** Selectați [Main settings 2] cu ▲/▼/◀/▶, selectați [USB Connect], apoi apăsați ●.

---

**4** Selectați [PictBridge] cu ▲/▼, apoi apăsați ●.

Este stabilit modul USB de funcționare.

---

## Imprimarea directă folosind o imprimantă compatibilă PictBridge

### Etapa 2: Conectarea camerei la imprimantă

#### 1 Conectați camera la imprimantă.

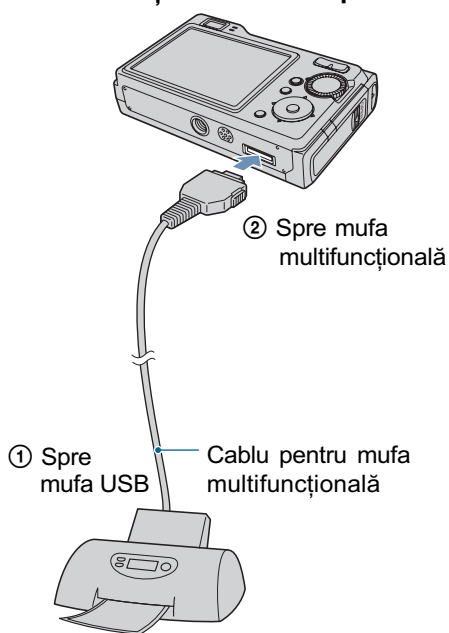

#### 2 Apăsați butonul (redare) și porniți camera și imprimanta.

După ce este realizată conexiunea, pe ecranul LCD al camerei apare indicatorul .

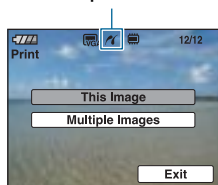

Camera va porni în modul redare, iar pe ecranul LCD vor fi afișate o imagine și meniul de imprimare.

### Etapa 3: Selectarea imaginilor pe care doriți să le imprimați



Selectați [This Image] (*Această imagine*) sau [Multiple Images] (*Mai multe imagini*), apoi apăsați .

**Dacă selectați [This Image] (*Această imagine*)**

Este imprimată imaginea selectată. Treceți la pasul 4.

**Dacă selectați [Multiple Images] (*Mai multe imagini*)**



Pot fi imprimate mai multe imagini selectate.

① Selectați cu ajutorul  /  imaginea care vreți să fie imprimată, apoi apăsați .

Pe imaginea selectată apare marcajul .

② Apăsați MENU pentru a fi afișat meniul.

③ Selectați [OK] cu butonul de comandă, apoi apăsați .

- După ce selectați [Multiple Images] în interfața index, puteți imprima toate imaginile dintr-un director activând bara de selecție a directorului respectiv cu  și atașând marcajul  directorului respectiv.

## Imprimarea directă folosind o imprimantă compatibilă PictBridge

### Etapa 4: Imprimare

#### 1 Stabiliți reglajele pentru imprimare cu butonul de comandă.

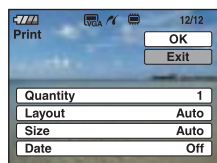

##### [Quantity] (cantitate)

Când pentru [Layout] este aleasă varianta [1-up/Borderless] sau cea [1-up/Border]:

Alegeți numărul de coli pe care să fie imprimată fotografia selectată. Aceasta va apărea o singură dată pe fiecare dintre coli.

Când pentru [Layout] nu este aleasă varianta [1-up/Borderless] sau cea [1-up/Border]:

Alegeți numărul de grupuri de imagini care să fie imprimate ca imagini index.

Când la Pasul 1 este selectată opțiunea [This image]: alegeți numărul de exemplare ale unei imagini ce pot fi aranjate pentru imprimarea pe o singură coală.

- În funcție de numărul de imagini-index, este posibil să nu poată fi toate incluse pe o singură coală de hârtie.

##### [Layout] (așezare în pagină)

Selectează numărul de imagini pe care vreți să le imprimați împreună pe o singură coală.

##### [Size] (dimensiune)

Este stabilită dimensiunea colii de hârtie.

##### [Date] (data)

Pentru a fi inserată data și ora pe imagini, selectați [Data] sau [Day&Time].

- Dacă selectați [Date] pentru opțiunea privind inserarea datei pe imagini, aceasta va fi exprimată în forma stabilită (pag. 68). În funcție de imprimanta folosită, este posibil ca opțiunea privind data să nu fie disponibilă.

#### 2 Selectați [OK] folosind ▲, apoi apăsați ●.

Imaginea este imprimată.

- Nu deconectați cablul pentru mufa multifuncțională cât timp indicatorul  (Conectare PictBridge) este afișat pe ecranul LCD.

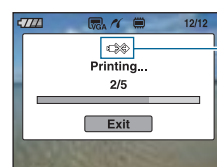

#### Pentru a imprima alte imagini.

Selectați [Multiple Images] apoi parcurgeți din nou pașii 3, 4 ai procedurii.

### Etapa 5 : Încheierea imprimării

Verificați dacă interfața a revenit la cea de la Etapa 2 și decuplați cablul pentru mufa multifuncțională de la camera foto.

## Imprimarea fotografiilor la un magazin specializat

Puteți duce o unitate de memorie “Memory Stick Duo” care conține imagini fotografiate cu camera dvs. la un magazin care oferă servicii de imprimare fotografică. În cazul în care magazinul dispune de servicii compatibile DPOF, este convenabilă marcarea anterioară a imaginilor care vreți să fie imprimate cu **DPOF** (marcaj pentru imprimare), pentru a nu fi nevoiți a face selecția imaginilor la magazin.

- Imaginile din memoria internă nu pot fi imprimate direct din cameră. Copiați imaginile pe o unitate de memorie “Memory Stick Duo” și transportați unitatea “Memory Stick Duo” la magazin.

### Ce este DPOF ?

DPOF (Digital Print Order Format - *Format digital al comenzii de imprimare*) este o funcție care vă permite să atașați un marcaj **DPOF** (marcaj de imprimare) imaginilor de pe “Memory Stick Duo” pe care vreți să le imprimați ulterior.

- Imaginile care au marcajul **DPOF** (marcaj de imprimare) pot fi imprimate fie cu un printer care corespunde standardului DPOF, fie cu unul care acceptă standardul PictBridge.
- Nu puteți marca filme pentru a fi imprimate.

### Când duceți cardul “Memory Stick” la un magazin specializat

- Contactați în prealabil respectivul magazin pentru a afla dacă este acceptat tipul de “Memory Stick Duo” utilizat de dvs.
- În cazul în care apelați la un magazin care nu acceptă unități de memorie “Memory Stick Duo”, copiați imaginile care vreți să fie imprimate pe un alt suport de înregistrare, spre exemplu pe un disc CD-R și transportați-le astfel.
- Când luați un “Memory Stick Duo”, aveți grijă să luați și un adaptor pentru Memory Stick Duo cu dvs.
- Înainte de a transporta datele la magazin pentru a fi imprimate, aveți întotdeauna grijă să realizați o copie de siguranță pe un disc.

- Nu puteți stabili numărul de foi imprimate.
- Când doriți să suprapuneți data peste imagini, consultați personalul unui magazin care oferă servicii de imprimare a fotografiilor.

### Marcarea unei imagini selectate

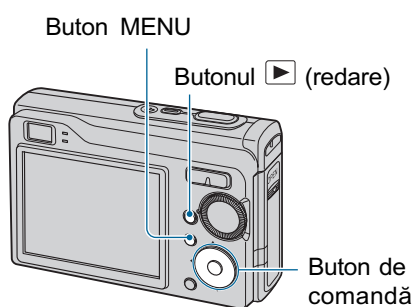

**1** Apăsați butonul ▶ (redare).

**2** Selectați imaginea care doriți a fi imprimată.

**3** Apăsați MENU pentru a fi afișat meniul.

**4** Selectați DPOF folosind ▲/▼ de la butonul de comandă și selectați [This image] cu ◀/▶, apoi apăsați ●.

Marcajul **DPOF** este atașat imaginii.

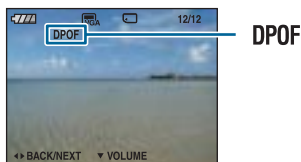

### Pentru a înlătura marcajul

Selectați imaginea al cărei marcaj doriți să fie eliminat, apoi apăsați butonul ● la Pasul 3.



## Imprimarea fotografiilor la un magazin specializat

### Selectarea și marcarea imaginilor

**1** Apăsați **MENU** câtă vreme sunt afișate imagini în modul imagine unică sau în cel index.

**2** Selectați **[DPOF]** cu ▲/▼ și selectați **[Multiple Images]** folosind ◀/▶, apoi apăsați ●.

**3** Selectați o imagine pe care vreți să o marcați folosind butonul de comandă, apoi apăsați ●.

Marcajul ✓ este atașat imaginii selectate.

Interfață cu o singură imagine pe ecran

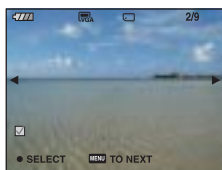

Interfață index



**4** Apăsați **MENU**.

**5** Selectați **[OK]** cu ▲, apoi apăsați ●.

Marcajul **DPOF** apare pe ecran.

Interfață cu o singură imagine pe ecran

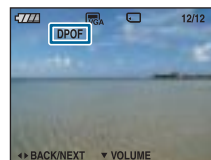

Interfață index



### Pentru a renunța la selecție

Pentru a renunța, selectați **[Exit]** la Pasul 5, după care apăsați ●.

### Pentru a înlătura marcajul

Selectați imaginile al căror marcaj doriți să îl înlăturați, apoi apăsați ● la pasul 3.

### Pentru a marca toate imaginile dintr-un director

La pasul 3, deplasați cadrul pe bara de selecție a directorului cu ◀, apoi apăsați ● când sunteți în modul index.

Marcajul ✓ este atașat directorului selectat și tuturor imaginilor.

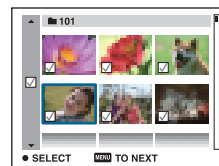



## Soluționarea defecțiunilor

# Soluționarea defecțiunilor

Dacă întâlniți vreuna dintre următoarele probleme legate de camera dvs., încercați soluțiile prezentate în continuare.

**1 Verificați elementele prezentate de la pagina 99 la pagina 108.**

Dacă pe ecran apare un cod de forma “C/E:□□:□□”, consultați pagina 109.

**2 Scoateți acumulatorul și introduceți-l din nou după circa un minut, apoi porniți alimentarea.**

**3 Inițializați reglajele (paginile 62).**

**4 Consultați dealer-ul dvs. Sony sau un service autorizat local Sony.**

Vă rugăm să luați la cunoștință că prin trimiterea camerei foto la un centru de service pentru a fi reparată, vă dați acordul implicit să fie verificat conținutul memoriei interne.

Consultați paginile indicate mai jos pentru a găsi explicații ale simptomelor și cauzelor precum și acțiunile corective care se impun.

<b>Acumulator și alimentare</b> 99	<b>“Memory Stick Duo”</b> 106
<b>Fotografierea / Înregistrarea filmelor</b> 99	<b>Memoria internă</b> 106
<b>Vizualizarea imaginilor</b> 102	<b>Imprimare</b> 106
<b>Ștergerea imaginilor / Realizarea de montaje</b> 103	<b>Imprimantă compatibilă PictBridge</b> 107
<b>Calculator</b> 103	<b>Altele</b> 108
<b>Picture Motion Browser</b> 105	

## Soluționarea defecțiunilor

### Acumulator și alimentare

#### Acumulatorul nu poate fi montat.

- Montați corect acumulatorul, împingând pârghia de scoatere a acumulatorului.

#### Nu puteți porni camera.

- După montarea acumulatorului în cameră, poate trece o perioadă de timp până ce aparatul este alimentat.
- Montați corect acumulatorul.
- Acumulatorul este descărcat. Montați un acumulator încărcat.
- Acumulatorul este complet uzat (pagina 115). Înlocuiți acumulatorul cu altul nou.
- Utilizați un acumulator de tipul recomandat.

#### Alimentarea se oprește brusc.

- Dacă nu folosiți camera circa trei minute atunci când este alimentată de acumulator, aceasta se va opri automat pentru a se evita consumul inutil al energiei acumulatorului. Reporniți camera.
- Acumulatorul este complet uzat (pagina 115). Înlocuiți-l cu altul nou.

#### Indicatorul de autonomie este incorect.

- Acest fenomen apare dacă utilizați camera într-un loc cu temperatură foarte ridicată sau foarte scăzută.
- Indicația privind perioada de timp rămasă diferă de cea reală. Descărcați complet și apoi încărcăți complet acumulatorul pentru a corecta indicația afișată.
- Acumulatorul este descărcat. Montați un acumulator încărcat.
- Acumulatorul este complet uzat (pagina 115). Înlocuiți-l cu altul nou.

#### Acumulatorul nu poate fi încărcat.



- Nu puteți încărca acumulatorul folosind adaptorul de rețea (care nu este furnizat).

### Fotografierea / Înregistrarea filmelor

#### Ecranul nu pornește chiar dacă alimentarea este pornită.

- Porniți ecranul (pag. 18).

#### Camera dvs. foto nu poate înregistra imagini.

- Verificați capacitatea liberă a memoriei interne sau a cardului "Memory Stick Duo". Dacă acestea sunt complet ocupate, luați una dintre următoarele măsuri :
  - Ștergeți imaginile care nu vă interesează (pag. 31).
  - Schimbați unitatea "Memory Stick Duo".
- Cardul "Memory Stick Duo" folosit are un comutator de protecție la scriere, care este în poziția LOCK (blocat). Puneți comutatorul de protecție la scriere în poziția ce permite înregistrarea (pag. 113).
- Nu puteți înregistra imagini în perioada în care se încarcă blițul.
- Când fotografiați, puneți comutatorul de mod în altă poziție decât .
- Puneți comutatorul de mod în poziția  când înregistrați filme.

## Soluționarea defectiunilor

- Dimensiunea imaginii este aleasă [640 (Fine)] când înregistrați un film. Luați una dintre următoarele măsuri :
    - Stabiliți altă dimensiune pentru imagine în afară de [640 (Fine)].
    - Utilizați o unitate “Memory Stick PRO Duo”.
- 

### Înregistrarea unui film se întrerupe.

- Camera oprește în mod automat înregistrarea când dimensiunea fișierului ajunge la aproximativ 2 GB.
- 

### Subiectul nu este vizibil pe ecran.

- Camera dvs. este în modul Redare. Apăsați butonul  (Redare) pentru a trece în modul înregistrare (pag. 29).
- 



### Funcția de eliminare a neclarităților nu acționează.

- Funcția de eliminare a neclarităților nu acționează când pe ecran apare simbolul .
  - Funcția de eliminare a neclarităților nu acționează corespunzător când sunt înregistrate scene de noapte.
  - Înregistrați după ce apăsați pe jumătate butonul declanșator ; nu apăsați brusc, complet acest buton.
- 

### Înregistrarea durează mult timp.

- Este activată funcția NR slow shutter (NR - reducerea zgomotului) (pagina 15). Aceasta nu reprezintă o disfuncționalitate.
- 

### Imaginea nu este focalizată.

- Subiectul este prea apropiat. Înregistrați în modul  Macro (pentru prim planuri). Verificați dacă ați poziționat obiectivul la o distanță mai mare decât distanța minimă permisă care este de aproximativ 4 cm (W) / circa 35 cm (T) la înregistrare (pag. 24).
  - În modul scenă este aleasă un dintre variantele  (amurg) sau  (peisaj) când fotografiați.
  - Este selectată funcția de focalizare prestabilită. Alegeți modul de focalizare automată (pag. 42).
  - Consultați secțiunea “Dacă subiectul este în afara zonei de focalizare” de la pagina 44.
- 







### Funcția de mărire nu acționează.

- Nu puteți folosi mărirea inteligentă când :
  - dimensiunea imaginii este [8M] (DSC-W90), respectiv [7M] (DSC-W80 / W85) sau [3:2].
- Mărirea digitală nu poate fi utilizată la înregistrarea filmelor.
- Nu modifica scala de mărire în cursul filmării.
- Când pentru [Face Detection] este aleasă variant [On], nu puteți folosi Mărirea digitală.

## Soluționarea defecțiunilor

---



### Blițul nu funcționează.

- Pentru bliț este aleasă varianta  (bliț forțat oprit) (pag. 24).
  - Nu puteți folosi blițul când :
    - Pentru [MODE] (Modul Înregistrare) este aleasă varianta [Burst] sau Expuneri adiacente (pag. 39) ;
    - În modul Scenă este aleasă una dintre variantele  (înaltă sensibilitate),  (amurg) (pag. 28) ;
    - Înregistrați filme.
  - Alegeți pentru bliț varianta  (bliț forțat activ) dacă la Selecția Scenei este aleasă una dintre variantele :  (peisaj),  (plajă) sau  (zăpadă) (pag. 24).
- 

### Imaginea conține pete neclare când înregistrați folosind blițul.

- Lumina blițului este reflectată de particulele de praf din aer și apar în imagine. Aceasta nu reprezintă o disfuncționalitate.
- 

### Funcția de înregistrare a prim planurilor (Macro) nu acționează.

- În modul Scenă este aleasă una dintre variantele :  (amurg) sau  (peisaj) (pag. 28).
- 

### Data și ora nu sunt afișate.

- Data și ora nu sunt afișate în timpul înregistrării. Ele vor fi afișate numai în timpul redării.
- 

### Nu puteți suprapune data înregistrării peste imagine.

- Această cameră nu are o facilitate de suprapunere a datelor peste imagini (pag. 107). Puteți însă să imprimați sau să stocați imagini având data inserată, folosind “Picture Motion Browser” (pag. 87).
- 

### Valoarea F a aperturii și viteza obturatorului clipesc când apăsați și mențineți pe jumătate apăsat butonul declanșator.

- Expunerea este incorectă. Reglați corect expunerea (pag. 41).
- 

### Ecranul este prea întunecat sau prea luminos.

- Reglați luminozitatea ecranului LCD (pag. 18).
- 

### Imaginea este prea întunecată.

- Fotografați un subiect care are o sursă de lumină în spatele său (este poziționat contra luminii). Selectați metoda de măsurare convenabilă (pag. 42) sau reglați expunerea (pag. 41).
  - Porniți ecranul (pag. 18).
- 

### Imaginea este prea luminoasă.

- Reglați expunerea (pag. 41).
- 

### Culorile imaginii sunt incorecte.

- Alegeți pentru [Color Mode] (Modul culoare) varianta [Normal] (pag. 40).
-

## Soluționarea defecțiunilor

---

### **Când este înregistrat un subiect foarte luminos, în imagine apar benzi verticale.**

- Apare un fenomen de difuzie, iar în imagine apar dungi albe sau negre. Acest fenomen nu reprezintă o disfuncționalitate.
- 

### **Imaginile vizualizate pe ecran în spații întunecate, prezintă zgomot.**

- Camera funcționează astfel încât să mărească vizibilitatea ecranului LCD iluminând temporar imaginea în condiții de luminozitate redusă. Aceasta nu are nici o influență asupra imaginii înregistrate.
- 

### **Ochii subiectului înregistrat apar roșii.**

- Alegeți pentru [Red Eye Reduction] varianta [On] (pag. 46).
  - Apropiați-vă de subiect și fotografiați de la o distanță mai mică decât cea recomandată pentru înregistrarea cu ajutorul blițului.
  - Măriți luminozitatea în camera unde fotografiați și înregistrați imaginea.
  - Retușați imaginea cu ajutorul opțiunii [Red Eye Correction] (pag. 52).
- 

### **Pe ecran apar și rămân puncte.**

- Aceasta nu este o disfuncționalitate. Aceste puncte nu vor fi însă înregistrate (pag. 2).
- 

### **Imaginea văzută prin vizor nu indică domeniul înregistrat efectiv.**

- Intervine fenomenul paralax, când subiectul este apropiat. În acest caz, pentru a verifica domeniul înregistrat efectiv, folosiți ecranul LCD.
  - Imaginile nu pot fi verificate prin vizor în timpul folosirii măririi digitale.
- 

### **Nu puteți fotografia imagini succesive.**

- Memoria internă sau cea a unității “Memory Stick Duo” este complet ocupată. Ștergeți imaginile care nu vă interesează. (pag. 31).
  - Energia rămasă a acumulatorului este scăzută. Folosiți un acumulator încărcat.
- 

## Vizualizarea imaginilor

### **Camera foto nu poate reda imagini**

- Apăsați butonul  (Redare) (pag. 29).
  - Ați modificat denumirea fișierului/directorului cu ajutorul unui calculator (pag. 82).
  - Nu este garantată redarea unei imagini cu această cameră foto dacă fișierul ce o conține a fost modificat cu ajutorul calculatorului sau dacă a fost înregistrată cu alt model de cameră decât al dvs.
  - Camera foto este în modul USB. Ștergeți conexiunea USB (pag. 80).
- 

### **Nu sunt afișate data și ora.**

- Butonul  (DISP) este oprit (pag. 18).

## Soluționarea defecțiunilor

---

### Imaginea este grosieră la începutul redării.

- Imaginea afișată devine grosieră după ce începe redarea, din cauza procesării de imagine. Aceasta nu reprezintă o disfuncționalitate.
- 

### Imaginile nu apar pe ecranul televizorului.

- Verificați [Video Out] pentru a vedea dacă pentru semnalul video de ieșire al camerei este ales sistemul de culoare corespunzător televizorului (pag. 64).
  - Verificați dacă este corectă conexiunea (pag. 70).
  - Când conectorul USB al cablului pentru mufa multifuncțională este cuplat la un alt echipament, decuplați-l (pag. 80).
- 

## Ștergerea imaginilor / Realizarea de montaje

### Camera foto nu poate șterge o imagine.

- Renunțați la protecția imaginii (pag. 53).
  - Unitatea “Memory Stick Duo” folosită are un comutator de protecție la scriere, care este în poziția LOCK (blocat). Puneți comutatorul de protejare la scriere a unității “Memory Stick Duo” în poziția ce permite înregistrarea (pag. 113).
- 

### Ați șters imaginea din greșală.

- Odată ce ați șters o imagine, nu o mai puteți recupera. Vă recomandăm să protejați imaginile (pag. 53) sau să puneți comutatorul de protejare la scriere a memoriei “Memory Stick Duo” în poziția LOCK (blocat) pentru a evita ștergerea accidentală a datelor (pag. 113).
- 

## Calculator

### Nu știți dacă sistemul de operare al calculatorului este compatibil cu camera.

- Consultați secțiunea “Configurația recomandată” pagina 74 pentru Windows, respectiv pagina 90 pentru Macintosh.
- 

### Memoria “Memory Stick PRO Duo” nu este recunoscută de un calculator care are slot pentru “Memory Stick”.

- Verificați dacă atât calculatorul, cât și dispozitivul de citire/scriere Memory Stick acceptă “Memory Stick PRO Duo”. Utilizatorii de calculatoare și de dispozitive de citire/scriere Memory Stick produse de alte companii decât Sony, sunt rugați să contacteze respectivele firme.
  - Dacă nu este acceptată o unitate “Memory Stick PRO Duo”, conectați camera la calculator (pag. 77 și 90). Calculatorul recunoaște “Memory Stick PRO Duo”.
- 

### Calculatorul folosit nu recunoaște camera foto.

- Porniți camera.
  - Când nivelul de energie al acumulatorului este scăzut, montați un acumulator încărcat sau utilizați adaptorul de rețea (care nu este furnizat), pag. 76.
  - Alegeți pentru [USB Connect] varianta [Mass Storage] (pag. 63).
  - Folosiți cablul pentru mufa multifuncțională (furnizat), pag. 77.
-

## Soluționarea defecțiunilor

- Deconectați cablul pentru mufa multifuncțională atât de la calculator, cât și de la cameră, și reconectați-l mai bine.
- Decuplați toate echipamentele în afară de cameră, de tastatură și de mouse de la conectorii USB ai calculatorului.
- Conectați direct camera la calculator fără a utiliza un hub USB sau alte dispozitive intermediare (pag. 77).
- Aplicația software (furnizată) nu este instalată. Instalați aplicația software (pag. 75).
- Calculatorul dvs. nu recunoaște bine dispozitivul deoarece ați conectat camera la calculator prin cablul pentru mufa multifuncțională înainte de a instala aplicația software furnizată. Ștergeți dispozitivul depistat în mod eronat de calculatorul personal, apoi reinstalați driver-ul USB (citiți în continuare).

---

### Simbolul discului (“Removable disk” ) nu este afișat pe ecranul calculatorului când conectați camera foto cu calculatorul.

- Urmați procedura de mai jos pentru a instala din nou driver-ul USB. Pentru calculatoarele Windows este valabilă procedura următoare :
  - 1 Faceți clic-dreapta pe [My Computer] pentru a fi afișat meniul, apoi pe [Properties]. Apare fereastra “System Properties”.
  - 2 Faceți clic pe [Hardware] → [Device Manager]. Apare “Device Manager”.
  - 3 Faceți clic-dreapta pe [ Sony DSC], apoi faceți clic pe [Uninstall] → [OK]. Driverul este înlăturat.
  - 4 Instalați aplicația software (pag. 75). Driverul USB este de asemenea instalat.

---

### Nu puteți copia imagini.

- Conectați corect camera cu calculatorul efectuând o conexiune USB (pag. 77).
- Urmați procedura de copiere adecvată pentru sistemul de operare al calculatorului (pag. 77 și 90).
- Dacă înregistrați imagini pe o unitate “Memory Stick Duo” formatată pe calculator, este posibil să nu puteți copia imaginile la calculator. Utilizați o unitate “Memory Stick Duo” formatată cu camera dvs. foto (pag. 58).

---

### După realizarea unei conexiuni USB, aplicația “Picture Motion Browser” nu pornește automat.

- Rulați “Media Check Tool” (pag. 83).
- Realizați conexiunea USB după pornirea calculatorului (pag. 77).

---

### Imaginea nu poate fi redată pe calculator.

- Dacă utilizați aplicația software “Picture Motion Browser”, consultați documentația Help.
- Consultați producătorul calculatorului sau pe cel al aplicației software.

---

### Imaginea și sonorul sunt întrerupte de zgomot la redarea unui film pe calculator.

- Este redat un film direct din memoria internă sau de pe “Memory Stick Duo”. Copiați filmul pe hard disk-ul calculatorului, apoi redați filmul de pe hard disk (pag. 76).



## Soluționarea defecțiunilor

---

### **Nu puteți imprima o fotografie.**

- Consultați manualul de utilizare al imprimantei.
- 

### **Imaginile odată copiate pe calculator nu mai pot fi vizualizate cu ajutorul camerei foto.**

- Copiați imaginile într-un director recunoscut de camera foto, cum ar fi “101MSDCF” (pag. 81).
  - Urmați procedurile corecte (pag. 82).
- 

## Picture Motion Browser

### **Imaginile nu sunt afișate corect cu “Picture Motion Browser”.**

- Verificați dacă directorul de imagini este înregistrat în “Viewed folders”. Dacă imaginile nu sunt afișate, chiar dacă directorul este înregistrat în “Viewed folders”, actualizați baza de date (pag. 87).
- 

### **Nu puteți găsi imagini importate cu “Picture Motion Browser”.**

- Căutați în directorul “My Pictures”.
  - Dacă ați modificat reglajele implicite, consultați “Pentru a schimba directorul de importat” de la pag. 87 și verificați ce director este utilizat pentru import.
- 

### **Doriți să schimbați “Directorul de importat”.**

- Accesați interfața “Import Settings” pentru a schimba “Directorul care să fie importat”. Puteți specifica un alt director după utilizarea “Picture Motion Browser” pentru înregistrarea în “Directoarele vizualizate” (pag. 87).
- 

### **Datele tuturor imaginilor importate diferă la afișare de data calendaristică.**

- Nu a fost stabilită corect data curentă pentru camera digitală. Potriviți corect data și ora la camera foto (pag. 68).
- 

### **Pe ecran este afișat marcajul .**

- Data înregistrată nu mai este valabilă, deoarece ați redenumit sau șters denumirea unei imagini sau a unui director. Selectați [Update Database] din meniul [Tools] și executați operația.

## Soluționarea defecțiunilor

### “Memory Stick Duo”

#### **Nu puteți introduce unitatea “Memory Stick Duo” în aparat.**

- Introduceți corect memoria în compartimentul său.

#### **Nu puteți formata memoria “Memory Stick Duo”.**

- Unitatea “Memory Stick Duo” folosită are un comutator de protecție la scriere, care este în poziția LOCK (blocat). Puneți comutatorul de protejare la scriere a unității “Memory Stick” în poziția ce permite înregistrarea (pag. 113).

#### **Ați formatat din greșeală memoria “Memory Stick Duo”.**

- Prin formatare sunt șterse toate datele din memoria “Memory Stick Duo”. Nu le mai puteți recupera. Vă recomandăm să puneți comutatorul de protejare la scriere a memoriei “Memory Stick Duo” în poziția LOCK (blocat) pentru a evita ștergerea accidentală a datelor (pag. 113).

### Memoria internă

#### **Nu puteți reda sau înregistra imagini din memoria internă.**

- Este introdus un card “Memory Stick Duo” în camera foto. Scoateți-l.

#### **Nu puteți copia datele din memoria internă pe “Memory Stick Duo”.**

- Memoria “Memory Stick Duo” este complet ocupată. Verificați capacitatea acesteia (se recomandă 32 MB sau mai mult).

#### **Nu puteți copia datele de pe unitatea “Memory Stick Duo” sau de pe calculator în memoria internă.**

- Datele de pe “Memory Stick Duo” sau de pe calculator nu pot fi copiate în memoria internă.

### Imprimare

Consultați și secțiunea următoare “Imprimantă compatibilă PictBridge” corelat cu următoarele elemente.

#### **Imaginile sunt imprimate cu ambele margini tăiate.**

- În funcție de imprimanta utilizată, marginile imaginii (de sus, jos, stânga, dreapta) pot să fie eliminate. În special când imprimați o fotografie înregistrată la dimensiunea [16:9], este posibil ca marginile sale laterale să fie eliminate.
- La tipărirea imaginilor cu ajutorul propriei dvs. imprimante, renunțați la facilitatea trimming și la reglajele cu privire la lipsa marginilor. Consultați producătorul imprimantei pentru a afla dacă aceasta beneficiază de funcțiile respective sau nu.
- Când vreți să imprimați imagini digitale la un magazin specializat, întrebați personalul dacă imaginile pot fi tipărite fără a le fi tăiate ambele margini.

## Soluționarea defecțiunilor

---

### Nu pot fi imprimate fotografiile care să conțină data.

- Puteți imprima imagini având data inserată dacă folosiți “Picture Motion Browser” (pag. 87).
- Această cameră nu are o facilitate de suprapunere a datelor peste imagini. Totuși, deoarece imaginile înregistrate cu camera conțin informații legate de data înregistrării, puteți imprima fotografiile cu data suprapusă peste acestea, dacă imprimanta sau aplicația software pot recunoaște informații Exif. Pentru compatibilitatea cu informațiile Exif, consultați producătorul imprimantei sau al aplicației software.
- Când imprimați fotografii la un magazin specializat, poate fi inserată data la care au fost înregistrate, dacă solicitați aceasta.

### Imprimantă compatibilă PictBridge

#### Nu poate fi stabilită conexiunea.

- Camera nu poate fi conectată direct la o imprimantă care nu acceptă standardul PictBridge. Consultați producătorul imprimantei pentru a afla dacă aceasta acceptă sau nu standardul PictBridge.
- Verificați dacă imprimanta este pornită și dacă poate fi conectată cu camera digitală.
- Alegeți pentru opțiunea [USB Connect] varianta [PictBridge] (pag. 63).
- Deconectați și apoi reconectați cablul pentru mufa multifuncțională. Dacă apare un mesaj de eroare indicat de imprimantă, consultați documentația ce o însoțește.

#### Nu puteți imprima imaginile.

- Verificați dacă imprimanta și camera foto sunt corect conectate prin intermediul cablului pentru mufa multifuncțională.
- Porniți imprimanta. Pentru informații suplimentare, consultați documentația ce o însoțește.
- Dacă selectați [Exit] în timpul operației de imprimare, este posibil să nu puteți printa în continuare. Deconectați și apoi reconectați cablul pentru mufa multifuncțională. Dacă în continuare nu puteți imprima, deconectați cablul, opriți imprimanta, reporniți-o și apoi cuplați din nou cablul.
- Filmele nu pot fi imprimate.
- Este posibil ca fotografiile modificate cu ajutorul unui calculator sau cele înregistrate cu alte aparate decât această cameră să nu poată fi imprimate.

#### Operația de imprimare este anulată.

- Confirmați că ați decuplat cablul pentru mufa multifuncțională înainte ca simbolul  (conectare PictBridge) să dispară.

#### Nu puteți insera data sau să imprimați imagini în modul index.

- Imprimanta nu beneficiază de aceste funcții. Consultați producătorul imprimantei pentru a afla dacă aparatul beneficiază sau nu de aceste funcții.
- În funcție de imprimantă, este posibil ca data să nu fie inserată în modul index. Consultați producătorul imprimantei.

#### În zona în care ar trebui să apară data, apare simbolul “---- -- --”.

- Imaginile care nu conțin data înregistrării nu pot fi imprimate cu dată. Alegeți pentru opțiunea [Date] varianta [Off] și imprimați imaginea din nou (pag. 94).

## *Soluționarea defecțiunilor*

---

### **Nu puteți selecta dimensiunea de imprimare.**

- Întrebați producătorul imprimantei pentru a afla dacă aceasta vă poate asigura dimensiunea dorită.
- 

### **Nu puteți imprima imaginile la dimensiunea selectată.**

- Deconectați cablul pentru mufa multifuncțională și apoi recuplați-l dacă modificați dimensiunea hârtiei după ce imprimanta a fost conectată la camera foto.
  - Reglajele de imprimare ale camerei diferă de cele ale printer-ului. Modificați fie reglajele camerei foto (pag. 94), fie pe cele ale imprimantei.
- 

### **Nu puteți acționa camera foto după ce s-a renunțat la imprimare.**

- Așteptați o vreme pentru că imprimanta execută procedura de renunțare la imprimare. În funcție de imprimantă, această operație poate dura mai mult.
- 

## **Altele**

### **Camera nu funcționează cu sistemul obiectiv extins.**

- Nu încercați să forțați deplasarea sistemului obiectiv dacă acesta și-a întrerupt mișcarea.
  - Introduceți un acumulator încărcat, apoi reporniți camera.
- 

### **Lentilele se aburesc.**

- A condensat umezeala pe lentile. Opriti camera și lăsați-o circa o oră, înainte de a încerca să o mai folosiți.
- 

### **Obiectivul nu se deplasează când camera este oprită.**

- Acumulatorul este descărcat. Înlocuiți acumulatorul cu unul încărcat.
- 

### **Camera se încălzește dacă o folosiți mult timp.**

- Aceasta nu reprezintă o disfuncționalitate.
- 

### **Când porniți camera foto este afișată interfața de Clock Set (de potrivire a ceasului)**

- Potrivii din nou data și ora (pag. 68).
- 

### **Doriți să modificați data sau ora.**

- Potrivii din nou data și ora (pag. 68).

## Indicatoare și mesaje de avertizare

### Afișaj de autodiagnosticare

Dacă este afișat un cod care începe cu o literă, camera dvs. beneficiază de un afișaj de auto-diagnosticare. Ultimele două cifre (simbolizate prin □□) vor fi diferite în funcție de starea camerei. Dacă nu reușiți să rezolvați problema nici după ce ați încercat de câteva ori acțiunile corective sugerate în continuare, este posibil să fie necesară repararea camerei. Contactați dealer-ul dvs. Sony sau un service Sony autorizat.

---

#### C : 32 : □□

- A apărut o problemă hardware legată de camera dvs. foto. Opriți și reporniți alimentarea.

---

#### C : 13 : □□

- Camera nu poate citi sau scrie date pe unitatea "Memory Stick Duo". Opriți și reporniți camera sau introduceți de câteva ori unitatea "Memory Stick Duo" în aparat.
- A survenit o eroare de formatare a memoriei interne sau este introdusă o unitate "Memory Stick Duo" neformatată. Formatați memoria internă sau unitatea "Memory Stick Duo" (pag. 58, 61).
- Unitatea "Memory Stick Duo" introdusă în aparat nu poate fi utilizată de camera dvs. digitală sau datele stocate aici sunt deteriorate. Introduceți o nouă unitate "Memory Stick Duo".

---

#### E : 61 : □□

#### E : 61 : □□

#### E : 91 : □□

- A apărut o disfuncționalitate. Inițializați camera (pag. 62), apoi porniți din nou alimentarea.

### Mesaje

Dacă este afișat vreunul dintre următoarele mesaje, urmați instrucțiunile de mai jos :



- Nivelul de energie al acumulatorului este scăzut. Încărcați-l imediat. În funcție de condițiile de funcționare sau de tipul de acumulator, indicatorul  poate fi afișat intermitent chiar dacă perioada rămasă de funcționare este de încă 5 sau 10 minute.

---

#### For use with compatible battery only (Pentru utilizarea exclusiv a unui acumulator compatibil)

- Acumulatorul folosit nu este de tip NP-BG1.

---

#### System error (Eroare de sistem)

- Opriți și reporniți alimentarea.

---

#### Internal memory error

(Eroare a memoriei interne)

- Opriți și reporniți alimentarea.

---

#### Reinsert the Memory Stick

(Reintroduceți unitatea Memory Stick)

- Introduceți corect unitatea "Memory Stick Duo" în aparat.
- Unitatea "Memory Stick Duo" introdusă în camera foto nu poate fi folosită (pag. 113).
- Cardul "Memory Stick Duo" este deteriorat.
- Zona cu borne a cardului "Memory Stick Duo" este murdară.

---

#### Memory Stick type error

(Eroare legată de tipul de Memory Stick)

- Unitatea "Memory Stick Duo" introdusă în camera foto nu este compatibilă cu aceasta (pag. 113).

---

#### Cannot access Memory Stick

Access denied (Nu puteți accesa cardul Memory Stick. Acces interzis)

- Folosiți un card "Memory Stick" cu acces controlat.

## Indicatoare și mesaje de avertizare

---

### Memory Stick formatting error Internal Memory formatting error

(Eroare de formatare a cardului Memory Stick, respectiv a Memoriei interne)

- Formatați din nou suportul de înregistrare (paginile 58 și 61).

---

### Memory Stick locked

(Memory Stick blocat)

- Unitatea “Memory Stick Duo” folosită are un comutator de protecție la scriere, care este în poziția LOCK (blocat). Puneți comutatorul de protecție la scriere în poziția ce permite înregistrarea (pag. 113).

---

### No memory space in internal memory

(Memoria internă complet ocupată)

### No memory space in Memory Stick

(Memory Stick complet ocupat)

- Ștergeți imaginile și fișierele care nu vă interesează (pag. 31).

---

### Read only memory

(Memoria poate fi doar citită)

- Nu puteți înregistra sau șterge imagini în/din această memorie “Memory Stick Duo”.

---

### No Images (Nici o imagine)

- În memoria internă nu a fost înregistrată nici o imagine.
- În acest director nu a fost înregistrată nici o imagine.
- Directorul selectat nu conține fișiere care să poată fi redată ca o succesiune de imagini cu fond muzical.

---

### Folder error (Eroare de director)

- În memoria “Memory Stick Duo” există deja un director care conține în denumire aceleași prime trei cifre. (spre exemplu 123MSDCF și 123ABCDE). Selectați alt director sau creați un nou director (pag. 58, 59).

---

### Cannot create more folders

(Nu mai pot fi create directoare suplimentare)

- Directorul ale cărui prime trei cifre din nume sunt “999” există în memoria “Memory Stick Duo”. Nu puteți să mai creați alte directoare.

---

### File error (Eroare de fișier)

- A apărut o eroare la redarea imaginii.

---

### Read only folder (Directoare ce pot fi doar citite)

- Ați selectat un director care nu poate fi ales ca director de înregistrare la camera dvs. Selectați un alt director (pag. 59)

---

### File protect (Fișier protejat)

- Eliminați protecția (pag. 53).

---

### Image size over

(Dimensiunea imaginii este prea mare)

- Încercați să redați o imagine cu o dimensiune care nu este acceptată de camera dvs. foto.

---

### Invalid operation

(Operație neacceptată)

- Încercați să redați un fișier care nu este compatibil cu această cameră foto.
- Ați selectat o funcție care nu este disponibilă pentru filme.

---

### (Vibration warning indicator) (Indicator de avertizare cu privire la vibrații)

- Camera poate tremura din motive de iluminare insuficientă. Utilizați blițul, porniți funcția de eliminare a neclarităților sau montați camera pe un trepied pentru a o stabiliza.

---

### 640 (Fine) is not available

(Dimensiunea 640 (Fine) nu este disponibilă)

- Pentru filmele cu dimensiune de 640 (Fine) poate fi folosită numai memorie “Memory Stick PRO Duo”. Introduceți o unitate “Memory Stick PRO Duo” sau alegeți altă dimensiune în afară de [640(Fine)].

## Indicatoare și mesaje de avertizare

---

**Macro is invalid** (Nu este disponibilă înregistrarea prim planurilor)

- În condițiile de configurare curente, nu este disponibilă funcția de înregistrare a prim planurilor (pag. 24, 28).

---

**Flash settings cannot be changed** (Nu pot fi modificate reglajele pentru bliț)

- În condițiile de configurare curente, blițul nu este disponibil (pag. 24, 28).

---

**Maximum images selected** (Sunt selectate un număr maxim de imagini)

- Puteți selecta până la 100 de imagini. Renunțați la bifa de selecție.

---

**Not enough battery** (Acumulatorul nu are suficientă energie)

- La copierea pe "Memory Stick Duo" a imaginilor înregistrate în memoria internă, folosiți un acumulator complet încărcat.

---

**Printer busy** (Imprimată ocupată)

**Paper error** (Eroare legată de hârtie)

**No paper** (Nu este hârtie)

**Ink error** (Eroare legată de cerneală)

**Low Ink** (Puțină cerneală)

**No Ink** (Nu mai este cerneală)

- Verificați imprimanta.

---

**Printer error** (Eroare de imprimantă)

- Verificați imprimanta.
- Verificați dacă fotografia pe care vreți să o imprimați nu este deteriorată.



- Nu s-a încheiat încă transmisia datelor către imprimantă. Nu deconectați cablul pentru mufa multifuncțională.

---

**Processing** (Procesare)

- Imprimanta este în curs de desfășurare a procedurii de renunțare la o operație de imprimare, timp în care nu puteți printa. Procedura poate dura mai mult timp, în funcție de imprimanta folosită.

---

**Music Error** (Eroare legată de muzică)

- Ștergeți fișierul de muzică sau înlocuiți-l cu un fișier de muzică obișnuit.
- Executați operația [Format Music] (formatarea fișierului de muzică), apoi preluați noi fișiere de muzică.

---

**Format Music Error** (Eroare legată de formatarea fișierului de muzică)

- Executați operația [Format Music] (formatarea fișierului de muzică).

---

**Invalid operation HD (1080i) output in progress** (Operație incorectă Transmisia de semnale HD (1080i) în curs de desfășurare)

- Ați încercat să redați filme.
- Ați încercat să folosiți funcția [Retouch] (retușare).

---

**TV output in progress...** (Este în curs de desfășurare o operație de transmisie de semnale TV)

- Camera prezintă imagini sub forma unei succesiuni de imagini.

---

**No red-eye detected** (Nu este depistat fenomenul de ochi roșii)

- În funcție de imagine, este posibil să nu puteți corecta fenomenul de ochi roșii.



## ***Utilizarea camerei digitale în străinătate — surse de alimentare***

Puteți folosi camera foto, încărcătorul (furnizat) și adaptorul de rețea AC-LS5K (care nu este furnizat) în orice țară sau regiune unde tensiunea din rețeaua locală este alternativă și are valori cuprinse între 100 V și 240 V, iar frecvența este de 50/60 Hz.

- **Nu folosiți un transformator electronic (convector portabil) deoarece pot apărea disfuncționalități.**



## Despre “Memory Stick”

“Memory Stick” este un suport de înregistrare cu circuite integrate compact și portabil.

Tipurile de “Memory Stick” ce pot fi utilizate pentru această cameră sunt prezentate în tabelul următor. Nu putem garanta însă funcționarea adecvată a tuturor funcțiilor pentru orice “Memory Stick”.

Tipul de “Memory Stick”	Înregistrare/Redare
Memory Stick (fără Magic Gate)	—
Memory Stick (cu Magic Gate)	—
Memory Stick Duo (fără Magic Gate)	○
Memory Stick Duo (cu Magic Gate)	○*1*2
MagicGate Memory Stick	—
MagicGate Memory Stick Duo	○*1
Memory Stick PRO	—
Memory Stick PRO Duo	○*1*2*3

\*1 Memoriile “Memory Stick Duo”, “MagicGate Memory Stick Duo” și “Memory Stick PRO Duo” beneficiază de funcții MagicGate. MagicGate este o tehnologie de protejare a drepturilor de autor care folosește codarea datelor. Operațiile de înregistrare/redare care necesită funcții MagicGate nu sunt disponibile pe această cameră.

\*2 Folosind interfața paralelă puteți beneficia de transferul datelor la viteză mare.

\*3 Pot fi înregistrate filme la dimensiunea 640 (Fine).

- Acest produs este compatibil cu “Memory Stick Micro” (“M2”). “M2” este abrevierea pentru “Memory Stick Micro”.
- Nu se garantează funcționarea cu această cameră a unei unități “Memory Stick Duo” formate cu calculatorul.
- Viteza de citire/scriere a datelor diferă în funcție de utilizarea combinată a unei unități “Memory Stick Duo” cu alt dispozitiv.

### Note privind utilizarea cardului “Memory Stick Duo” (nu este furnizat)

- Nu puteți înregistra, nu puteți realiza montaje și nici nu puteți șterge imagini dacă deplasați comutatorul de protecție la scriere în poziția LOCK (blocat) cu ajutorul unui obiect cu vârf ascuțit.

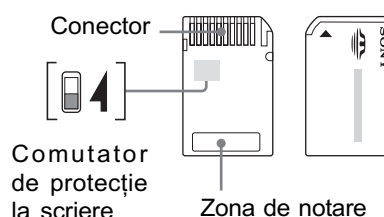

Unele carduri “Memory Stick Duo” nu au comutator de protejare la scriere. Poziționarea sau forma comutatorului de protecție poate diferi în funcție de felul unității “Memory Stick Duo” utilizate.

- Nu scoateți unitatea “Memory Stick Duo” în timpul citirii sau scrierii datelor.
- Este posibil ca datele să se deterioreze în următoarele cazuri :
  - dacă scoateți unitatea de memorie “Memory Stick Duo” sau dacă opriți camera în timp ce aceasta citește sau scrie date;
  - dacă utilizați unitatea “Memory Stick Duo” în locuri supuse acțiunii câmpurilor electrostatice sau zgomotului electric.
- Vă recomandăm să realizați copii de siguranță ale tuturor datelor importante.
- Nu apăsați prea tare când scrieți ceva în zona de notare.
- Nu lipiți etichete, nici pe cardul “Memory Stick Duo” propriu-zis și nici pe adaptorul Memory Stick Duo.
- Când deplasați sau depozitați memoria “Memory Stick Duo”, puneți-o în cutia cu care v-a fost furnizată.
- Nu atingeți cu mâna sau cu obiecte metalice bornele unității de memorie “Memory Stick Duo”.

## Despre “Memory Stick”

- Nu loviți, nu îndoiți și nu scăpați pe jos unitatea de memorie “Memory Stick Duo”.
- Nu demontați și nu modificați unitatea “Memory Stick Duo”.
- Nu udați memoria “Memory Stick Duo”.
- Nu lăsați cardul Memory Stick Duo la îndemâna copiilor mici, deoarece există riscul de a fi înghițit.
- Nu utilizați și nu păstrați memoria “Memory Stick Duo” în următoarele locuri :
  - cu temperaturi ridicate, cum ar fi în interiorul unei mașini parcate la soare,
  - expuse la radiații solare directe,
  - umede sau în apropierea unor materiale corozive.

### **Note privind utilizarea unui adaptor pentru “Memory Stick Duo” (nu este furnizat)**

- Pentru a utiliza o unitate “Memory Stick Duo” cu un dispozitiv compatibil cu “Memory Stick”, aveți grijă să introduceți “Memory Stick Duo” mai întâi într-un adaptor adecvat. Dacă introduceți o unitate “Memory Stick Duo” într-un aparat care folosește carduri “Memory Stick” fără adaptorul cerut, este posibil să nu o mai puteți scoate din echipamentul respectiv.
- La introducerea unui “Memory Stick Duo” într-un adaptor, aveți grijă să îl poziționați corect, apoi să îl introduceți complet. Introducerea în direcție greșită poate conduce la apariția de disfuncționalități.
- Dacă folosiți o unitate “Memory Stick Duo” introdusă într-un adaptor Memory Stick Duo pentru un echipament compatibil “Memory Stick”, aveți grijă să fie corect poziționat în adaptor. Introducerea în direcție greșită poate conduce la deteriorarea echipamentului.

- Nu introduceți adaptorul Memory Stick Duo, într-un aparat compatibil “Memory Stick” fără a fi introdus mai întâi unitatea de memorie “Memory Stick Duo” în adaptor, deoarece pot apărea disfuncționalități.

### **Note privind utilizarea unui card “Memory Stick PRO Duo” (nu este furnizat)**

- Pentru această cameră foto a fost confirmată funcționarea corespunzătoare a unităților de memorie “Memory Stick PRO Duo” cu capacitatea de până la 8 GB.

### **Note privind utilizarea unui card “Memory Stick Micro” (nu este furnizat)**

- Pentru a utiliza un card “Memory Stick Micro” la această cameră foto, este necesar un adaptor M2 pentru dimensiune Duo. Introduceți cardul “Memory Stick Micro” în adaptorul M2 pentru dimensiunea Duo și introduceți adaptorul în slotul pentru “Memory Stick Duo”. Dacă introduceți un card “Memory Stick Micro” în camera foto fără a folosi un adaptor M2 pentru Duo, este posibil să nu îl mai puteți scoate din aparat.
- Nu lăsați cardul “Memory Stick Micro” la îndemâna copiilor deoarece poate fi înghițit în mod accidental.

## Despre acumulator

### Încărcarea acumulatorului

Vă recomandăm să încărcați acumulatorul la o temperatură a mediului ambiant cuprinsă între 10°C și 30°C. Dacă încărcarea acumulatorului are loc în afara intervalului de temperatură indicat mai sus, este posibil ca încărcarea să nu fie eficientă.

### Folosirea efectivă a acumulatorului

- Performanțele acumulatorului descresc la temperaturi scăzute ale mediului, iar perioada cât acesta poate fi folosit în locuri răcoroase este mai scurtă. În astfel de cazuri, pentru a prelungi durata de folosire a acumulatorului vă recomandăm următoarele:
  - puneți acumulatorul într-un buzunar aproape de corpul dvs. pentru a-l încălzi și montați-l în camera foto cu puțin timp înainte de a începe să înregistrați.
- Utilizarea frecventă a funcției de mărire și a blițului conduc la consumarea mai rapidă a energiei acumulatorului.
- Vă recomandăm să aveți la îndemână acumulatoare de rezervă care să asigure folosirea camerei foto o perioadă de două - trei ori mai lungă decât durata previzionată a înregistrării și să efectuați fotografiile de probă înainte de a înregistra ce vă interesează.
- Nu udați acumulatorul deoarece acesta nu este rezistent la apă.
- Nu lăsați camera foto în spații cu temperaturi ridicate cum ar fi în interiorul unei mașini parcate la soare.

### Păstrarea acumulatorului

- Dacă nu veți folosi acumulatorul o perioadă îndelungată, este necesar ca o dată pe an să fie încărcat complet după care să fie folosit până la epuizarea totală a energiei sale, înainte de a fi păstrat într-un loc uscat și răcoros. Repetați operația de încărcare-descărcare o dată pe an cu scopul de a-l menține într-o formă corespunzătoare de funcționare.
- Pentru a descărca în totalitate acumulatorul, lăsați camera alimentată de acumulator în modul de redare a unei succesiuni de imagini (slide show) (pag. 48) până ce energia acumulatorului se epuizează.
- Pentru a evita murdărirea sau producerea de scurt-circuite la bornele acumulatorului, când vă deplasați sau când îl depozitați, puneți acumulatorul în cutia sa.

### Durata de viață a acumulatorului

- Durata de viață a acumulatorului este limitată. Capacitatea acestuia scade puțin câte puțin în timp, pe măsură ce îl folosiți tot mai mult. Când durata de funcționare a acumulatorului s-a diminuat considerabil, o posibilă cauză este aceea că durata sa de viață se apropie de final. Este necesar să cumpărați alt acumulator.
- Durata de viață a acumulatorului variază în funcție de condițiile de păstrare, de cele de operare și de mediu, pentru fiecare acumulator în parte.

## ***Despre încărcătorul pentru acumulator***

### **În legătură cu încărcătorul pentru acumulator**

- Nu încărcați nici un alt fel de acumulator în afara celor tip NP-BG în încărcătorul care v-a fost furnizat. Dacă încercați să încărcați alte tipuri de acumuloare decât cele recomandate, acelea se pot supraîncălzi, se poate scurge lichid coroziv din ele sau pot exploda când încercați să le încărcați, prezentând riscuri de arsuri și electrocutări.
- Scoateți acumulatorul încărcat din încărcător. Dacă mențineți acumulatorul în încărcător după ce a fost încărcat, durata sa de viață se poate diminua.
- Dacă indicatorul CHARGE luminează intermitent, poate însemna că a apărut o eroare legată de acumulator sau că ați introdus alt acumulator decât cel recomandat. Verificați dacă ați folosit tipul de acumulator recomandat la specificații, scoateți acumulatorul și înlocuiți-l cu altul sau cu unul nou apoi verificați din nou dacă încărcătorul funcționează corect. Dacă acesta funcționează corect acum, înseamnă că problema era legată de acumulator.
- Dacă încărcătorul este murdar, este posibil ca operația de încărcare să nu se desfășoare cu succes. Curățați încărcătorul cu o bucată de pânză curată și uscată etc.



## Index

- A**  
Acumulator ..... 115  
Ajustare EV ..... 19, 41  
AE/AF blocat, indicator 22, 44  
AF blocat ..... 44  
AF, Center ..... 43  
AF, Mod ~ ..... 66  
Apertură ..... 8  
Asistență AF ..... 65  
Autodiagnosticare,  
    afișaj ..... 109
- B**  
Beach, mod ..... 27  
Bliț (echilibrul de alb) ..... 46  
Bliț, nivel ..... 46  
Bliț, mod ..... 24  
Bliț forțat pornit/ oprit ..... 24  
Bliț, încetinire sincronă ..... 24  
Burst ..... 39  
Buton declanșator  
    Apăsare pe jumătate ..... 7  
B&W ..... 40
- C**  
Cablul pentru mufa  
    multifuncțională 70, 77, 94  
Calculator ..... 73  
    Configurații recomandate ..  
        ..... 74, 90  
    Copierea imaginilor . 76, 90  
    Macintosh ..... 90  
    Software ..... 75  
    Vizualizarea cu ajutorul  
        camerei a imaginilor  
        stocate pe calculator 82  
    Windows ..... 73  
Calitatea imaginilor ..... 10, 37  
Ceas, potrivire ..... 68  
Center AF ..... 43  
Cloudy ..... 45  
COMPONENT ..... 63  
Comutator de mod ..... 21  
Comutator de protecție la  
    scriere ..... 113  
Conectare  
    Calculator ..... 77  
    Imprimantă ..... 94  
    TV ..... 70
- Copiere ..... 60  
Copierea imaginilor pe  
    calculator ..... 76  
    Corecție de ochi roșii ..... 52  
Crearea directorului REC ... 58  
Cronometru propriu ..... 24  
Culoare ..... 9  
Cross filter ..... 52
- D**  
Dată ..... 68, 87, 95  
Daylight ..... 45  
Delete ..... 51  
    Formatare ..... 58, 61  
Denumirea fișierului ..... 81  
Detectia fețelor ..... 38  
Dimensiunea imaginii ..... 37  
Direct X ..... 74  
Director (de înregistrare)  
    Creare ..... 58  
    Selectare ..... 55  
    Schimbare ..... 59  
DOPF ..... 54, 96  
DISP ..... 18
- E**  
Echilibrul de alb ..... 45  
    Auto ..... 46  
    Bliț ..... 45  
    Fluorescent ..... 45  
    Incandescent ..... 45  
    Înnorat ..... 45  
    Lumina zilei ..... 45  
Ecran, vezi LCD ..... 18  
EV ..... 41  
Expunere ..... 8  
Expuneri adiacente ..... 39  
Extensie ..... 82
- F**  
Face detection ..... 38  
Filmare ..... 22, 23  
Fișier, denumire ..... 81  
Fișier, locație de stocare .... 81  
Flash (bliț-echilibrul de alb) 46  
Fluorescentă, lumină~ ..... 45  
Focalizare ..... 7, 23, 42  
Focalizare automată ..... 7  
Filtru ..... 52
- Focalizare ..... 7, 23, 42  
    distanțe prestabilite ..... 43  
Formatare ..... 58, 61  
Fotografiere ..... 22  
Format muzică ..... 89
- G**  
Ghidul funcțiilor ..... 62  
Gestionarea memoriei ..... 58
- H**  
Histogramă ..... 18, 19  
High sensitivity, mod~ ..... 27  
HOME ..... 33
- I**  
Identificarea părților ..... 12  
Imagine unică ..... 48  
Imprimare ..... 54, 92  
    Directă ..... 93  
    Imagine unică ..... 93  
    La un magazin  
        specializat ..... 96  
    Marcaj ..... 96  
    Mod index ..... 93  
Incandescent ..... 45  
Index, afișaj ..... 48  
Indicatori ..... 14  
Indicator zonă de focalizare  
    automată ..... 42  
Indicatori de avertizare .... 109  
Inițializare ..... 62  
Instalare ..... 75  
Interfață index ..... 30  
Interfață LCD ..... 18  
Internal Memory Tool ..... 61  
ISO ..... 8, 41
- Î**  
Încărcător pentru acumulator .  
    ..... 116  
Încetinire sincronă ..... 24  
Înregistrarea  
    unui film ..... 22, 23  
    unei fotografii ..... 22
- J**  
JPG ..... 81

## Index

### L

Landscape, mod .....	27
Lentile "ochi de pește" .....	52
Limbă, alegere .....	69
Locație de stocare a fișierelor .....	81
Lumina zilei (Daylight) .....	45
Luminozitatea LCD .....	18
LCD, ecran ~ .....	18
Indicatori .....	14
Luminozitate .....	18
Modificarea ecranului ...	18

### M

Macintosh, calculator .....	90
Configurație recomandată .....	90
Macro .....	24
Map View .....	86
Marcaj de imprimare .....	96
Mass Storage .....	63
Mărire	
Digitală .....	66
Digitală de Precizie .....	66
Inteligentă .....	66
la redare .....	29
Optică .....	23, 66
Memoria internă .....	20
Meniu	
Elemente .....	36
Înregistrare .....	37
Vizualizare .....	51
Mesaje de avertizare .....	109
Metoda de măsurare .....	42
Măsurătoare bazată pe centru .....	42
Memory Stick Duo .....	109
Memory Stick Duo Tool ..	58
Mod	
Beach ( <i>plajă</i> ) .....	27
High sensitivity .....	27
Landscape ( <i>peisaj</i> ) .....	27
Soft Snap ( <i>imagine delicată</i> ) .....	27
Snow ( <i>zăpadă</i> ) .....	27
Twilight ( <i>amurg</i> ) .....	27
Twilight portrait ( <i>portret în amurg</i> ) .....	27

Mod program automat .....	21
Mod de imprimare	
Imagine unică .....	93
Index .....	93
Mod înregistrare (REC Mode) .....	39
Mod culoare .....	40
Mod reglaj automat .....	22
Monitor .....	66
MPG .....	81
Multi AF .....	42
Multiconector .....	70, 77, 94
Multifuncțională, mufă .....	70, 77, 94
Multi-patern, măsurare .....	42
Music Tool .....	89
Muzică .....	50
Muzică, transfer ~ .....	89, 91

### N

Natural .....	40
Neclară, imagine ~ .....	7
NR slow shutter .....	15
NTSC .....	64

### O

Ochi roșii	
corecție .....	52
reducere .....	46
Optică, mărire .....	23, 66
Orientare automată .....	76
OS .....	74, 90

### P

PAL .....	60
Partial Color .....	51
Păstrarea zonei mărite .....	52
PC , vezi calculator .....	73
PictBridge .....	63, 93
Picture Motion Browser .....	83
Pixeli .....	10
Protejare .....	53
Preluarea muzicii .....	89

### R

Reducerea efectului de ochi-roșii .....	46, 52
Revedere automată .....	67
Rotirea imaginilor .....	54
Reglaje .....	42, 49, 50
principale 1 .....	62
principale .....	63
Retușare .....	51

### S

Schimbarea directorului REC59	
Selecția directorului .....	55
Selecția Scenei .....	26
Semnal sonor .....	62
Sepia .....	40
Setup ( <i>reglaje</i> ) .....	47
Single .....	66
Sisteme TV de culoare .....	72
Snow, mod .....	27
Software .....	75, 83, 89
Soft Snap, mod .....	27
Soft focus .....	51
Soluționarea defecțiunilor ...	98
Spot metering .....	42
Spot AF .....	43
Subexpunere .....	8
Succesiune de imagini ...	48, 51
Supraexpunere .....	8

### Ș

Șterge .....	51
Formatare .....	58, 61
Ștergerea imaginilor .....	31

### T

Transformator electronic .	112
Transfer, muzică .....	89, 91
Trimming ( <i>păstrarea zonei mărite</i> ) .....	52
TV .....	70
Twilight, mod .....	27
Twilight portrait, mod .....	27

## *Index*

### **T**

Ținerea camerei ..... 7, 22

### **U**

USB, conectare ..... 63

Utilizarea camerei  
în străinătate ..... 112

### **V**

VGA ..... 11

Video Out ..... 64

Viteza obturatorului ..... 8

Vivid (vivacitate) ..... 40

Vizualizare

    Imagini ..... 29

    Meniu ..... 51

Volum ..... 29

### **W**

WB (echilibru de alb) ..... 45

Windows, calculator ..... 73

    Configurație

        recomandată ..... 74

### **Z**

Zonă de focalizare automată ..... 42

Zoom (mărire) ..... 23

    Zoom digital ..... 66

    Zoom optic ..... 23, 66

    Zoom inteligent ..... 66

## **Note legate de licență**

Aplicațiile software “C Library”, “Expat” și “zlib” sunt furnizate împreună cu camera dvs. foto. Vă punem la dispoziție aceste aplicații software în baza unor acorduri de licență cu proprietarii drepturilor de autor. La cererea acestora, avem obligația să vă informăm de următoarele. Vă rugăm să citiți cele mai jos. Citiți “License1.pdf” din directorul “License” de pe CD-ROM. Veți găsi licențele (în limba engleză) pentru “C Library”, “License” și “zlib”.

## **Despre software GNU GPL/LGPL**

Aplicațiile software care sunt eligibile pentru GNU (General Public License), în continuare denumite “GPL” sau GNU (Lesser General Public License), denumite în continuare “LGPL”, sunt incluse în camera video.

Prezenta vă informează că aveți dreptul de a accesa, de a modifica și de a redistribui codul sursă al acestor programe software în condițiile stabilite pentru furnizarea GPL / LGPL.

Codul sursă se găsește pe internet. Pentru a îl prelua, duceți-vă la adresa indicată mai jos :

<http://www.sony.net/Products/Linux/>

Ar fi de preferat să nu ne contactați pentru chestiuni legate de codul sursă.

Citiți “license2.pdf” din directorul “License” de pe CD-ROM. Veți găsi licențele (în limba engleză) pentru software-ul “GPL” și “LGPL”.

Pentru a vedea un document PDF, vă este necesară aplicația Adobe Reader. În cazul în care aceasta nu este instalată pe calculatorul dvs., o puteți prelua de pe pagina de internet Adobe Systems :

<http://www.adobe.com/>

*Informații suplimentare legate de acest produs, precum și răspunsuri la cele mai frecvente întrebări puteți găsi pe Site-ul nostru de Internet dedicat clienților.*

**<http://www.sony.ro>**