

**Εναλλάξιμος φακός**

Οδηγίες χρήσης

**DT 55-200mm F4-5.6 SAM****DT 50mm F1.8 SAM****DT 30mm F2.8 Macro SAM**

SAL55200-2

SAL50F18/SAL30M28

©2012 Sony Corporation

A-mount

**A**

DT 55-200mm F4-5.6 SAM

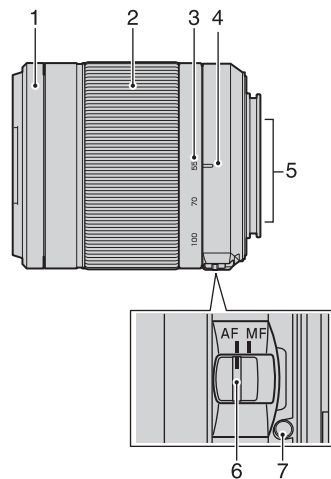

DT 50mm F1.8 SAM

DT 30mm F2.8 Macro SAM

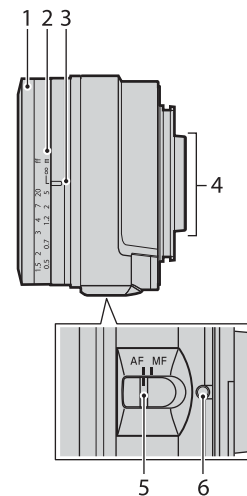
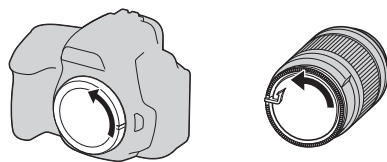
**B****1-1**

(1)

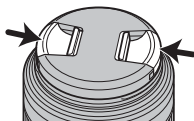

(2)

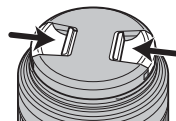
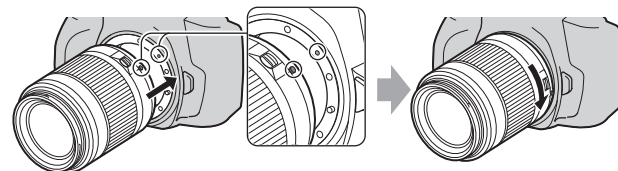
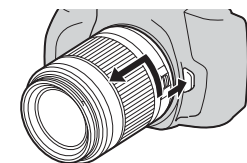
**1-2****2**

Εκτυπώθηκε σε ανακυκλωμένο χαρτί, σε ποσοστό 70% και παραπάνω, με μελάνι που βασίζεται σε φυτικά έλαια και δεν περιέχει πτητικές οργανικές ενώσεις (VOC).

<http://www.sony.net/>**Ελληνικά**

Σε αυτό το εγχειρίδιο, θα βρείτε πληροφορίες σχετικά με τη χρήση κάθε φακού. Προφυλάξεις κοινές για όλους τους φακούς, όπως σημειώσεις για τη χρήση, μπορείτε να βρείτε στο ξεχωριστό έγγραφο «Προφυλάξεις πριν από τη χρήση». Φροντίστε να διαβάσετε και τα δύο έγγραφα πριν ξεκινήσετε να χρησιμοποιείτε το φακό.

Αυτό το εγχειρίδιο προορίζεται για χρήση με διάφορους φακούς. Αυτός ο φακός έχει σχεδιαστεί για το σύστημα A-mount, που μπορεί να χρησιμοποιηθεί με φωτογραφικές μηχανές Sony α (μοντέλα που διαθέτουν αισθητήρα εικόνας μεγέθους APS-C). Δεν μπορείτε να τον χρησιμοποιήσετε σε φωτογραφικές μηχανές με μορφή 35 mm.

- Για τις εικόνες σε αυτό το έντυπο έχει χρησιμοποιηθεί το DT 55-200mm F4-5.6 SAM, εκτός αν αναφέρεται διαφορετικά.

**Σημειώσεις για τη χρήση**

- Κατά τη χρήση αυτού του φακού με φωτογραφική μηχανή E-mount, προσαρτήστε έναν Προσαρμογέα στερέωσης (πωλείται χωριστά). Μην τοποθετείτε το φακό απευθείας στη μηχανή E-mount καθώς μπορεί να προκαλέσετε ζημιά και στα δύο.
- Όταν μεταφέρετε τη φωτογραφική μηχανή με τοποθετημένο το φακό, πάντα να κρατάτε σταθερά και τη μηχανή και το φακό.
- Όταν κάνετε ζουμ ή εστιάζετε, μην κρατάτε τη μηχανή από το τμήμα του φακού που προεξέχει.

**Προφυλάξεις για τη χρήση φλας**

- Κατά τη χρήση ενσωματωμένου φλας φωτογραφικής μηχανής, πάντα να αφαιρείτε τη θήκη του φακού και να φροντίζετε η λήψη να πραγματοποιείται σε απόσταση τουλάχιστον 1 μέτρου μακριά από το θέμα σας. Με ορισμένους συνδυασμούς φακών και φλας, ο φακός ενδέχεται να εμποδίζει μερικώς το φως από το φλας, με αποτέλεσμα το σχηματισμό σκιάς στο κάτω μέρος της εικόνας.
- Όταν χρησιμοποιείτε εξοπλισμό φωτισμού Ring Light\* ή Macro Twin Flash Kit\* με το DT 50mm F1.8 SAM ή το DT 30mm F2.8 Macro SAM, χρησιμοποιήστε τον προσαρμογέα Macro Light Adaptor\*.

\* Τα προϊόντα Ring Light, Macro Twin Flash Kit και Macro Light Adaptor πωλούνται ξεχωριστά.

- Το DT 55-200mm F4-5.6 SAM δεν μπορεί να χρησιμοποιηθεί με το Ring Light ή τον προσαρμογέα Macro Light Adaptor.

**Βινιετάρισμα**

- Κατά τη χρήση φακού, μειώνεται η φωτεινότητα στην περιφέρεια της οθόνης σε σύγκριση με το κέντρο. Για τη μείωση αυτού του φαινομένου (που ονομάζεται βινιετάρισμα), κλείστε το διάφραγμα κατά 1 με 2 stops.

**A Ονομασίες εξαρτημάτων****DT 55-200mm F4-5.6 SAM**

- 1...Δακτύλιος εστίασης
- 2...Δακτύλιος ζουμ
- 3...Κλίμακα εστιακής απόστασης
- 4...Δείκτης εστιακής απόστασης
- 5...Επαφές φακού
- 6...Διακόπτης λειτουργίας εστίασης
- 7...Δείκτης κουμπώματος

**DT 50mm F1.8 SAM, DT 30mm F2.8 Macro SAM**

- 1...Δακτύλιος εστίασης
- 2...Κλίμακα απόστασης\*
- 3...Δείκτης απόστασης
- 4...Επαφές φακού
- 5...Διακόπτης λειτουργίας εστίασης
- 6...Δείκτης κουμπώματος

\* Οι αριθμοί της κλίμακας απόστασης για το DT 30mm F2.8 Macro SAM διαφέρουν από εκείνους που εμφανίζονται στην εικόνα.

**B Τοποθέτηση και αφαίρεση του φακού**

**Για την τοποθέτηση του φακού (βλ. την εικόνα B-1.)**

- 1** Αφαιρέστε το πίσω και το μπροστινό κάλυμμα του φακού και το κάλυμμα σώματος της φωτογραφικής μηχανής.
  - Μπορείτε να τοποθετήσετε/αφαιρέσετε το μπροστινό κάλυμμα του φακού με δύο τρόπους, (1) και (2). Κατά την τοποθέτηση/αφαίρεση του καλύμματος του φακού με τοποθετημένη τη θήκη φακού, χρησιμοποιήστε τη μέθοδο (2).
- 2** Ευθυγραμμίστε τον πορτοκαλί δείκτη στο σώμα του φακού με τον πορτοκαλί δείκτη στη φωτογραφική μηχανή (δείκτης κουμπώματος) και, στη συνέχεια, τοποθετήστε το φακό στο στηρίγμα της μηχανής και περιστρέψτε τον δεξιόστροφα μέχρι να ασφαλίσει.
  - Μην πατήσετε το κουμπί απελευθέρωσης του φακού στη φωτογραφική μηχανή κατά την τοποθέτηση του φακού.
  - Μην τοποθετείτε το φακό υπό γωνία.

**Για την αφαίρεση του φακού (βλ. την εικόνα B-2.)**

Ενώ κρατάτε πατημένο το κουμπί απελευθέρωσης του φακού στη φωτογραφική μηχανή, περιστρέψτε το φακό αριστερόστροφα μέχρι να σταματήσει και, στη συνέχεια, αφαιρέστε το φακό.

**C****C Τοποθέτηση της θήκης φακού****(DT 55-200mm F4-5.6 SAM)**

Συνιστάται να χρησιμοποιείτε μια θήκη φακού για να μειώσετε την αναλαμπή και να διασφαλίσετε τη μέγιστη δυνατή ποιότητα εικόνας.

Τοποθετήστε τη θήκη στο στήριγμα στην άκρη του σώματος του φακού και περιστρέψτε τη θήκη δεξιόστροφα μέχρι να κουμπώσει.

- Κατά την αποθήκευση, γυρίστε ανάποδα τη θήκη φακού και τοποθετήστε την από την ανάποδη στο φακό.

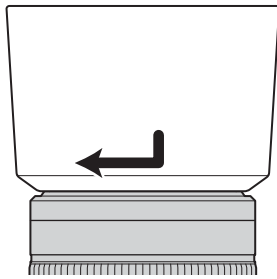
**D****D Ζουμ****(DT 55-200mm F4-5.6 SAM)**

Περιστρέψτε το δακτύλιο ζουμ στην επιθυμητή εστιακή απόσταση.

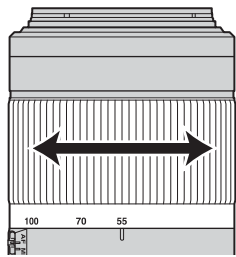
**E****E Εστίαση**

Όταν χρησιμοποιείτε την αυτόματη εστίαση, η φωτογραφική μηχανή ρυθμίζει την εστίαση αυτόματα.

- Κατά την αυτόματη εστίαση της φωτογραφικής μηχανής, μην αγγίζετε τον περιστρεφόμενο δακτύλιο εστίασης.
- Δεν μπορεί να χρησιμοποιηθεί η λειτουργία άμεσης χειροκίνητης εστίασης της φωτογραφικής μηχανής με αυτόν το φακό. (Κάποιες φωτογραφικές μηχανές δεν διαθέτουν τη λειτουργία άμεσης χειροκίνητης εστίασης. Αν η φωτογραφική μηχανή σας διαθέτει αυτήν τη λειτουργία, αυτός ο περιορισμός περιγράφεται στην ενότητα για την εστίαση, στο εγχειρίδιο χρήσης της μηχανής).
- Δεν μπορείτε να κάνετε εναλλαγή μεταξύ των λειτουργιών AF/MF χρησιμοποιώντας το κουμπί AF/MF της φωτογραφικής μηχανής. (Ανάλογα με τη φωτογραφική μηχανή, το κουμπί AF/MF ενδέχεται να μην υπάρχει. Αν η φωτογραφική μηχανή σας διαθέτει αυτήν τη λειτουργία, αυτός ο περιορισμός περιγράφεται στην ενότητα για την εστίαση, στο εγχειρίδιο χρήσης της μηχανής).

Στη λειτουργία MF (Χειροκίνητη εστίαση), περιστρέψτε το δακτύλιο εστίασης κοιτάζοντας από το εικονοσκόπιο κ.λπ. (Βλ. την εικόνα **E**.)

**Για εναλλαγή μεταξύ λειτουργιών AF (αυτόματη εστίαση)/MF (χειροκίνητη εστίαση)**

Μπορείτε να κάνετε εναλλαγή μεταξύ AF και MF χρησιμοποιώντας το διακόπτη λειτουργίας εστίασης στο φακό. Βεβαιωθείτε ότι έχετε τοποθετήσει το διακόπτη λειτουργίας εστίασης (μοχλό) της φωτογραφικής μηχανής στη θέση AF.

- Για χειροκίνητη εστίαση, βεβαιωθείτε ότι έχετε τοποθετήσει το διακόπτη λειτουργίας εστίασης στη θέση MF. Μην περιστρέψετε το δακτύλιο εστίασης αν δεν έχετε ρυθμίσει τη λειτουργία σε MF. Η περιστροφή του δακτυλίου εστίασης με δύναμη χωρίς την εναλλαγή στη θέση MF μπορεί να προκαλέσει ζημιά στο δακτύλιο εστίασης.

**Για να τραβήξετε ένα θέμα με απόσταση το άπειρο σε λειτουργία MF**

Η θέση του απείρου επιτρέπει κάποια ρύθμιση για την αντιστάθμιση της μετατόπισης εστίασης που προκαλείται από την αλλαγή της θερμοκρασίας. Κατά τη λήψη ενός θέματος με απόσταση το άπειρο σε λειτουργία MF, ρυθμίστε την εστίαση μέσω του εικονοσκοπίου ή κάποιου άλλου μέσου.

**F Μακροφωτογραφία****(DT 30mm F2.8 Macro SAM)****Προφυλάξεις σχετικά με τη χρήση φωτόμετρου έκθεσης του εμπορίου ή λειτουργίας λήψης με χειροκίνητη ρύθμιση φλας**

Κατά τη λήψη ενός θέματος σε κοντινή απόσταση με το DT 30mm F2.8 Macro SAM, η φωτεινότητα του φακού μειώνεται. Κατά τη λήψη σε λειτουργία αυτόματων ρυθμίσεων έκθεσης ή λειτουργία χειροκίνητης μέτρησης (για παράδειγμα, η λειτουργία AUTO της φωτογραφικής μηχανής), η έκθεση ρυθμίζεται αυτόματα. Όταν χρησιμοποιείτε ένα φωτόμετρο έκθεσης του εμπορίου ή τραβάτε φωτογραφίες με τη λειτουργία χειροκίνητης ρύθμισης φλας που είναι διαθέσιμη σε ορισμένες εξωτερικές μονάδες φλας, ρυθμίστε την έκθεση σε υψηλότερη τιμή από αυτήν που υποδεικνύεται.

Αντιστάθμιση έκθεσης	+1 1/3	+1	+2/3	+1/3	0	
Απόσταση λήψης (m)	0,129	0,132	0,143	0,181	0,519	∞

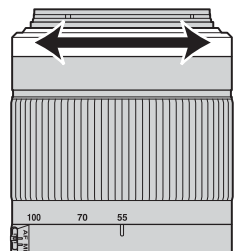
**Τεχνικά χαρακτηριστικά**

Όνομα (Όνομα μοντέλου)	Εστιακή απόσταση ισοδύναμη με μορμά 35 mm*1 (mm)	Ομάδες-στοιχεία φακού	Γωνία προβολής*1	Ελάχιστη εστίαση*2 (m)	Μέγιστη μεγέθυνση (X)	Ελάχιστο f-stop	Διάμετρος φίλτρου (mm)	Διαστάσεις (μέγιστη διάμετρος x ύψος) (κατά προσέγγιση, mm)	Βάρος (κατά προσέγγιση, g)
DT 55-200mm F4-5.6 SAM (SAL55200-2)	82,5-300	9-13	29°-8°	0,95	0,29	f/32-f/45	55	71,5x85	305
DT 50mm F1.8 SAM (SAL50F18)	75	5-6	32°	0,34	0,2	f/22	49	70x45	170
DT 30mm F2.8 Macro SAM (SAL30M28)	45	5-6	50°	0,129	1	f/22	49	70x45	150

\*1 Οι τιμές για εστιακή απόσταση ισοδύναμη με μορμά 35 mm και γωνία προβολής αφορούν ψηφιακές φωτογραφικές μηχανές με εναλλάξιμο φακό που είναι εξοπλισμένες με αισθητήρα εικόνας μεγέθους APS-C.

\*2 Ελάχιστη εστίαση είναι η κοντινότερη απόσταση από τον αισθητήρα εικόνας έως το θέμα.

- Αυτός ο φακός είναι εξοπλισμένος με έναν κωδικοποιητή απόστασης. Ο κωδικοποιητής απόστασης επιτρέπει μετρήσεις μεγαλύτερης ακρίβειας (ADI) με χρήση φλας για την επεξεργασία.
- Ανάλογα με το μηχανισμό του φακού, η εστιακή απόσταση μπορεί να αλλάξει με τυχόν αλλαγή της απόστασης λήψης. Στην εστιακή απόσταση θεωρείται ότι ο φακός είναι εστιασμένος στο άπειρο.

Στοιχεία που περιλαμβάνονται

DT 55-200mm F4-5.6 SAM: Φακός (1), Μπροστινό κάλυμμα φακού (1), Πίσω κάλυμμα φακού (1), Θήκη φακού (1), Σετ έντυπης τεκμηρίωσης  
DT 50mm F1.8 SAM/DT 30mm F2.8 Macro SAM: Φακός (1), Μπροστινό κάλυμμα φακού (1), Πίσω κάλυμμα φακού (1), Σετ έντυπης τεκμηρίωσης  
Η σχεδίαση και τα τεχνικά χαρακτηριστικά υπόκεινται σε αλλαγές χωρίς προειδοποίηση.

Το **α** είναι εμπορικό σήμα της Sony Corporation.