

SONY®

2-632-969-11(1)

NW-E503/E505/E507

Kezelési útmutató



Network Walkman

Hordozható IC audio lejátszó

Atrac3plus MP3

Ha közvetlenül az olvasni kívánt fejezetre szeretne továbblépni, kattintson a megfelelő PDF könyvjelzőre, a tartalomjegyzék megfelelő sorára, vagy a mondatokon belül található oldalhivatkozásokra.



Hordozható IC audio lejátszó

Network Walkman NW-E503/E505/E507

Kezelési útmutató

Egyszerűsített útmutató

 **Atrac3plus MP3**

Olvassa el az „Operating Instructions” PDF fájl tartalmát

Az „Operating Instructions” fájlban további információkat, és hibaelhárítási segédletet talál.

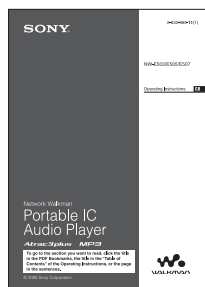

Az „Operating Instructions” PDF fájl megnyitása

Az „Operating Instructions” PDF fájl a SonicStage szoftver telepítésekor a számítógépre másolódik. Kattintson kétszer a  ?? („NW-E500 series manuals”) ikonra, vagy a [Start] – [All Programs] – [SonicStage] parancs-sorra.

A fájl megnyitásához Adobe Acrobat Reader 5.0 vagy újabb verzió, illetve Adobe Reader szoftver szükséges.

Az „Operating Instructions” PDF fájl nyelvi verziói

A mellékelt CD-ROM-on a kezelési útmutató többféle nyelven is olvasható.

FIGYELMEZTETÉS

A tűzveszély és az áramütés elkerülése érdekében ne tegye ki a készüléket csapadék, nedvesség hatásának.

A készüléket ne működtesse zárt helyen, például beépített szekrényben.

A tűzveszély megelőzése érdekében ne takarja el a készülék szellőzőnyílásait újságpapírral, terítőkkel, függönnyel, stb. Soha ne állítson égő gyertyát a készülékre.

A tüzeset és az áramütés elkerülése érdekében soha ne tegyen folyadékkal teli edényt, például virágvázát a készülékre.

Megjegyzés a készülék elhelyezéséhez

Ha a készülék működését statikus vagy elektromos zaj zavarja, a műsorszámok átviteli információi megsérülhetnek. Ez megakadályozhatja az adatátviteli művelet normális működését a számítógépen.

Megjegyzés a felhasználók számára

A mellékelt szoftverről

- A szoftver és az ahhoz mellékelt kézikönyv másolását – részben vagy egészben –, illetve a szoftver felhatalmazás nélküli kölcsönzését a másolásvédelmi (szerzői jogvédelmi) törvény tiltja.
- A SONY semmilyen körülmények között nem vállal felelősséget az ehhez a készülékhez mellékelt szoftver használatából eredő anyagi károkért, profit veszteségért, beleértve a harmadik fél által benyújtott jogi kereseteket is.
- A gyártási hiba miatt használhatatlan szoftvert a SONY pótolja.
A SONY azonban semmilyen más felelősséget nem visel.
- Az ehhez a készülékhez mellékelt szoftvert csak az előírt berendezésekhez szabad használni.
- A minőség folyamatos javítása érdekében végzett fejlesztésből adódóan a szoftver jellemzői előzetes bejelentés nélkül változhatnak.
- A garancia érvényét veszti abban az esetben, ha a készüléket a mellékelt szoftvertől eltérő alkalmazással használja.

Program © 2001, 2002, 2003, 2004, 2005 Sony Corporation

Dokumentáció © 2005 Sony Corporation

A „WALKMAN” a Sony Corporation bejegyzett védjegye, mely itt a sztereó fejhallgatók készülékeket reprezentálja.

A  WALKMAN a Sony Corporation védjegye.

Az OpenMG és annak emblémája a Sony Corporation védjegye.

A SonicStage és a SonicStage embléma a Sony Corporation védjegye.

Az ATRAC, ATRAC3, ATRAC3plus és a megfelelő emblémák a Sony Corporation védjegyei.

A Microsoft, a Windows és a Windows Media a Microsoft Corporation Egyesült Államokban és egyéb országokban bejegyzett védjegye.

Az Egyesült Államokbeli és az egyéb külföldi szabadalmak felhasználása a Dolby Laboratories engedélyével történt.

Bármely más, a használati útmutatóban előforduló védjegy vagy bejegyzett védjegy annak jogos tulajdonosának védjegye vagy bejegyzett védjegye. A továbbiakban a „™” és „®” szimbólumokat nem mindenhol tüntetjük fel ebben az útmutatóban. Az Adobe Reader az Adobe Systems Incorporated védjegye.

A CD és egyéb zenei információszolgáltatást a Gracenote Inc. biztosítja, copyright © 2000–2004 Gracenote. Gracenote CDDDB® Client Software copyright © 2000–2004 Gracenote. Szabadalmi bejegyzés számai (USA): #5 987 525; #6 061 680; #6 154 773, #6 161 132, #6 230 192, #6 230 207, #6 240 459, #6 330 593 és egyéb benyújtott vagy elbírálás alatt álló szabadalmak. A szolgáltatás biztosítása és/vagy az eszköz gyártása az Open Globe, Inc. licence alapján történt, szabadalmi bejegyzés száma: 6 304 523

A Gracenote és a CDDDB a Gracenote bejegyzett védjegye. A Gracenote logo és a logotype, a Gracenote CDDDB logo és a „Powered by Gracenote” logo a Gracenote védjegyei.

A műszaki adatokról

A műszaki adatokat lásd az „Operating Instruction” PDF fájlban.

Online terméktámogatás

<http://www.support-nwalkman.com>

<http://www.sony.net/>

<http://www.sony.net/>

Zenehallgatás a Network Walkman készülékkel

A SonicStage szoftver segítségével a számítógépről könnyedén letöltheti a digitális audio fájlokat a Network Walkman készülék beépített memóriájába, és bárhová magával viheti kedvenc zenéjét.

**Importáljon
audio fájlokat a
számítógépre.**

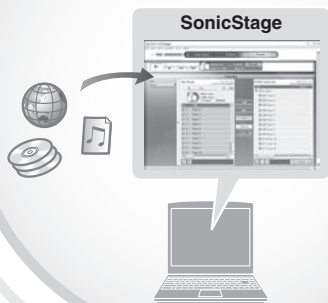

**Töltse át a zeneszámokat a
Network Walkmanre.**

Játssza le a dalt.



Audio műsorszámokat importálhat az Internetről vagy audio CD-lemezről. A letöltött műsorszámokat a SonicStage szoftverrel rendszerezheti.

**A Network Walkman
zeneszámainak kezeléséhez
feltétlenül a SonicStage
szoftvert kell használnia.**

A műsorszámokat előadó, album vagy csoport alapján keresheti, illetve lejátszhatja véletlen sorrendben, ismételten stb.

Kezddjen hozzá! →

Kövesse az 1–5. lépések utasításait.

1 A készülék és tartozékainak ellenőrzése

- Network Walkman (1)

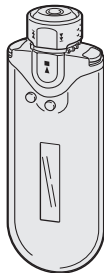

- Speciális USB kábel (1)

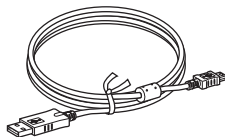

- Fejhallgató (1)*
NW-E503

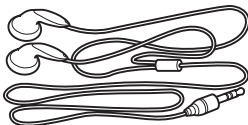

- Fejhallgató vezeték hosszabbító (NW-E505/E507) (1)
- Hordtáska (NW-E505/E507) (1)
- Csíptető (1)
- A SonicStage szoftvert, a PDF kezelési útmutatót és a SonicStage kezelési útmutató PDF fájlját tartalmazó CD-ROM (1)
- Egyszerűsített útmutató

NW-E505/E507

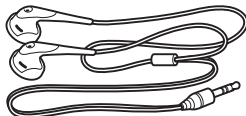

2 A SonicStage szoftver telepítése

Telepítse számítógépre a mellékelt CD-ROM-on lévő „SonicStage” szoftvert. (A számítógép telepíteni fogja a Network Walkman kezelőprogramját, a kezelési útmutató PDF fájlját és a SonicStage szoftver kezelési útmutatójának PDF fájlját.)

1 Helyezze a mellékelt CD-ROM lemezt a számítógépbe.

Megjelenik a telepítő varázsló.

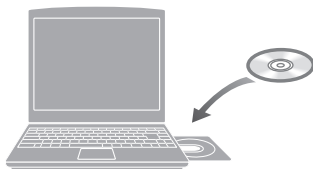

Megjegyzések

- Zárjon be minden futó alkalmazást a számítógépen.
- Jelentkezzen be „Rendszergazdaként” (Windows 2000/Windows XP).
- Feltétlenül zárja be a víruskereső programot (az ilyen szoftverek rendszerint nagy erőforrás-igénnyel rendelkeznek).

2 Kattintson az [Install SonicStage] gombra és kövesse a képernyőn megjelenő utasításokat.

(Ha az ország (régio) kiválasztására szolgáló képernyő megjelenik, válassza ki a megfelelő országot és kattintson a [Next] gombra.)

SonicStage telepítő gomb

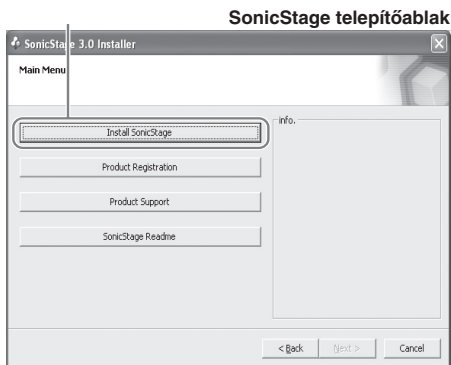

SonicStage telepítőablak

A számítógép teljesítményétől függően a telepítés 20–30 percig is eltarthat. Telepítés után indítsa újra a számítógépet.

Ha a szoftver telepítése nem sikerül, olvassa el az alábbi K&V fejezetet.

A Network Walkman kezelőprogramjának telepítése érdekében a mellékelt SonicStage szoftvert akkor is telepíteni kell, ha a számítógépen már fut a SonicStage vagy az OpenMG Jukebox egy példánya.

Ha a telepítés nem sikerül — K&V (kérdések és válaszok)

K1 Van elegendő szabad hely a számítógép merevlemezén?

V1 A SonicStage szoftver telepítéséhez 200 MB vagy több szabad hely szükséges (1,5 GB vagy több javasolt). (A szükséges hely nagysága a Windows verziószámától, és a beépített memóriában tárolt audio fájlok mennyiségétől is függ.) Ha a merevlemez szabad kapacitása nem elegendő, törölje a szükségtelen adatokat a számítógépről.

K2 A számítógép operációs rendszere kompatibilis a szoftverrel?

V2 A SonicStage szoftverrel az alábbi operációs rendszerek kompatibilisek. A következőktől eltérő operációs rendszerek nem kompatibilisek.
Gyárilag telepített: Windows XP Media Center Edition 2005/Windows XP Media Center Edition 2004/Windows XP Media Center Edition/Windows XP Professional/Windows XP Home Edition/Windows 2000 Professional/Windows Millennium Edition/Windows 98 Second Edition

Megjegyzések

- Ez a szoftver nem használható az alábbi környezetben:
 - A fentiekől eltérő operációs rendszer.
 - Egyénileg összeállított számítógép vagy operációs rendszer.
 - A gyárilag telepített operációs rendszer „upgrade”-elt (frissített) változata.
 - Több operációs rendszerrel ellátott számítógép.
 - Többmonitoros környezet.
 - Macintosh.
- A Windows 2000 Professional felhasználók e szoftver telepítése előtt frissítsék az operációs rendszert a 3. (Service Pack 3) vagy annál újabb javítócsomaggal.

K3 Bezárt minden futó Windows alkalmazást a SonicStage szoftver telepítése előtt?

V3 Zárjon be minden futó alkalmazást (ellenőrizze a Feladatkezelőben).

K4 Úgy tűnik, hogy a telepítés idő előtt leáll?

V4 Ellenőrizze, jelent-e meg valamilyen hibaüzenet a telepítő ablak alatt. Az „Alt” gombot nyomva tartva, nyomja le a „Tab” gombot. Ha megjelenik egy hibaüzenet, kövesse annak utasításait. Ha nincs hibaüzenet, a telepítés még folyik. Várjon egy ideig.

K5 Látható a telepítési folyamat előrehaladása a folyamatjelzőn?

V5 Ha a folyamatjelző mozog, a telepítés még folyik. Kérjük, várjon türelemmel. A számítógép és a CD-meghajtó teljesítményétől függően a teljes telepítés akár 30 percet, vagy ennél többet is igénybe vehet.

K6 Világít a számítógép merevlemez-működés jelzője?

V6 Ha a merevlemez-működés jelző világít, a telepítés még folyik. Kérjük, várjon türelemmel. A számítógép és a CD-meghajtó teljesítményétől függően a teljes telepítés akár 30 percet, vagy ennél többet is igénybe vehet.

K7 Elindult a telepítő varázsló, amikor behelyezte a mellékelt CD-ROM lemezt?

V7 Lehet olyan számítógépes környezet, melynél a telepítő varázsló nem indul el automatikusan. Ebben az esetben kattintson a [My Computer] – [CD-ROM] meghajtóra.

A SonicStage szoftver sikeres telepítése érdekében biztosítsa az alábbiakat:

- Zárjon be minden futó alkalmazást, beleértve a rezidens szoftvereket is.
- Jelentkezzen be „rendszergazda” jogosultsággal.

■ Ha a SonicStage szoftver nem indul el

Telepítse újra a szoftvert.

(Másolja a mellékelt CD-ROM tartalmát a számítógépre, ezután a telepítésnek rendben be kell fejeződnie.)



Ha a problémát nem sikerül megoldani a fenti útbaigazítás alapján, keresse fel a vásárlás helyét.

Megjegyzések

- A hibamentes működés nem garantálható minden, a fenti követelményeknek megfelelő számítógéppel.
- NTFS fájlrendszerre telepített Windows XP/Windows 2000 Professional csak a normál (gyári) beállításokkal használható.
- Nem garantáljuk, hogy a felfüggesztett, hibernált vagy készenléti állapot megfelelően fog működni minden számítógépen.

Folytatódik

3 Audio fájlok importálása a számítógépre

Audio CD műsorszámok importálása a számítógépre

Rögzítse és tárolja az audio CD-lemez műsorszámait SonicStage szoftver [My Library] mappájában.

- 1 Kattintson kétszer a  ikonra az Asztalon.**
A SonicStage szoftver futni kezd.

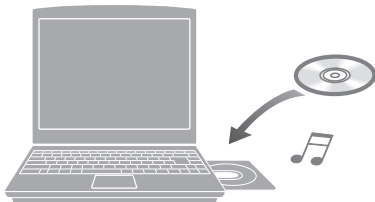

- 2 Helyezze a felvenni kívánt audio CD lemezt a számítógép CD-meghajtójába.**

- 3 Mutasson az egerrel a [Music Source] ikonra, és kattintson az [Import a CD] parancsra.**

- 4 A zeneszám bemásolásához kattintson a  gombra.**

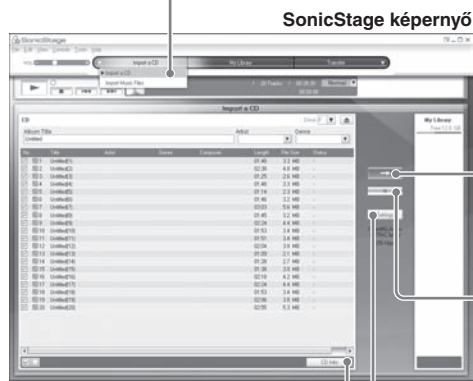

A felvétel leállításához kattintson a  gombra.

A CD-információk automatikus lekérdezéséhez csatlakozzon az Internethez. Ha a CD-információk nem jelennek meg automatikusan, a **4** lépés előtt kattintson a [CD Info] gombra (miután az Internethez csatlakozott).

A formátum és a bitsebesség módosításához kattintson a [Settings] menüpontra a **4** lépés előtt.

Audio fájlok importálása a számítógépről

- 1 Kattintson kétszer a  ikonra az Asztalon.**
A SonicStage szoftver futni kezd.

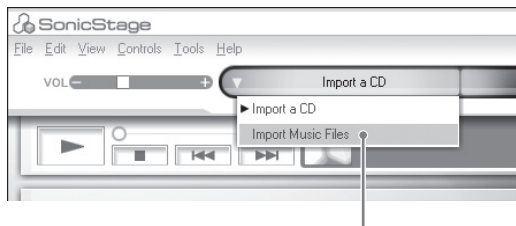

- 2 Mutasson az egérrel a [Music Source] ikonra, és kattintson az [Import Music Files] parancsra.**
- 3 Kattintson az importálni kívánt audio fájlra.**
Ha a CTRL gombot nyomva tartja, több fájlt is kijelölhet.
- 4 Kattintson az [Import] gombra.**

Hasznos tudnivalók

Ha [File] menü [Import] utasítását használja, az alább 3 módon importálhatja az audio fájlokat:

- Scan Folder
- Music File
- M3U File

Mit tartalmaz a CD-információ?

A CD-információk – pl. az album címe, az előadó neve és a műsorszámnevek – az audio fájlokban találhatóak. Amikor behelyez egy audio CD-lemezt a számítógép CD-meghajtójába, a SonicStage szoftver automatikusan lekérdezi a CD-lemezhez tartozó információkat a CDDB (Gracenote CD DataBase) adatbázisból az Interneten keresztül. Ha a CD-lemez nem szerepel a CDDB adatbázisban, a CD-információkat nem lehet letölteni.

4 A fájlok letöltése a számítógépről a Network Walkman-re

A SonicStage szoftver [My Library] mappájában tárolt műsorszámokat (audio adatokat) letöltheti a Network Walkman-re.

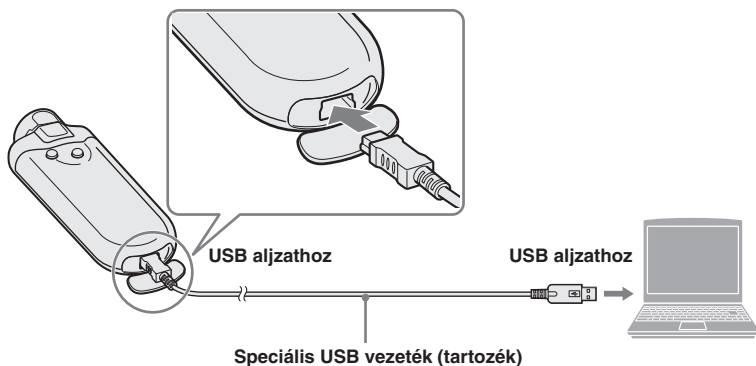

1 Csatlakoztassa a Network Walkman-t a számítógéphez és töltsse fel.

Az „USB Connect” jelenik meg a kijelzőn.



A Network Walkmant úgy töltheti fel, hogy a speciális USB vezetékkel csatlakoztatja egy számítógéphez

Akkor fejeződött be a töltés, amikor a maradék elemkapacitás jelző a kijelzőn a

 állapotot mutatja. Első használat előtt teljesen töltsse fel a Network Walkmant (a  szimbólumot mutassa a maradék elemkapacitás jelző).

2 Mutasson az egérrel a [Transfer] ikonra, és válassza ki az [ATRAC Audio Device] eszközt a másolási cél-listából.

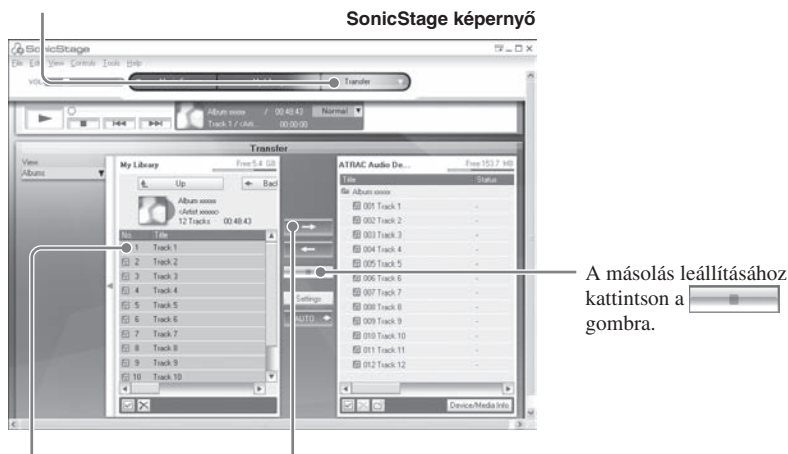

3 Válassza ki az átmásolni kívánt audio fájl(oka)t vagy albumot.

4 A másolás megkezdéséhez kattintson a  gombra.

Megjegyzések

- A bemásolt műsorszámokat kizárólag személyes célokra használhatja. Ettől eltérő célú felhasználáshoz a szerzői jog tulajdonosának beleegyezése szükséges.
- A Sony nem vállal felelősséget a Network Walkman vagy a számítógép hibája miatti hiányos felvételt/letöltésért, illetve adatsérülésért.
- A fájlok letöltése közben ne húzza ki az USB vezetékét. Ellenkező esetben adatsérülés következhet be.
- Ha legelső alkalommal másol be egy audio CD-t, a számítógép meghajtó ellenőrzést [CD Drive Check] végez. Amikor ez befejeződik, kezdje el a bemásolást.
- Szerzői jogvédelmi okok miatt az audio fájlok másolásának gyakoriságát korlátozhatják.
- Ha adatátvitel közben kihúzza az USB vezetékét, felesleges adatok maradhatnak a Network Walkman memóriájában. Ebben az esetben töltsen vissza a használható audio fájlokat (és egyéb adatokat) a számítógépre, majd formattálja a Network Walkman memóriáját.

Maradék elemkapacitás

Az elem szimbólum a kijelzőn a következőknek megfelelően változik.



Az elemkapacitás csökken szimbólum változásának megfelelően csökken. Ha a „LOW BATTERY” felirat jelenik meg, nem indíthatja el a lejátszást a Network Walkmanen. Ilyen esetben számítógéphez csatlakoztatva töltsen fel a készüléket.

Lejátszás

5 Lejátszás

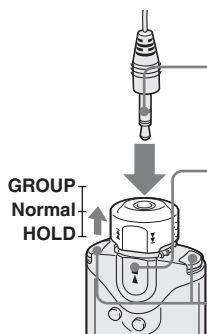

1 Csatlakoztassa a fejhallgatót a fejhallgató aljzathoz.

2 Indítsa el a lejátszást a ►■ gombbal.

A lejátszás megállításához nyomja meg újra a ►■ gombot.

3 Állítsa be a hangerőt a VOL +/- gombbal.

Ha a lejátszás nem indul el

Ellenőrizze, hogy a vezérlógomb ne legyen HOLD pozícióban.

Műsorszámok keresése

Használja a Network Walkman vezérlógombját.

Funkció	Vezérlógomb művelet
Ugrás a következő műsorszám elejére.	Forgassa a vezérlógombot a ►► jel felé.
Ugrás a jelenlegi műsorszám elejére.	Forgassa a vezérlógombot a ◀◀ jel felé.
Gyorskeresés előre/hátra.	Forgassa a vezérlógombot a ◀◀/►► jel felé, és tartsa úgy.

Zeneszám lejátszása kereséssel

A lejátszani kívánt zeneszámot keresheti előadó név (👤Artist), album cím (📀Album), vagy a SonicStage szoftverrel számítógépről átvitt csoport alapján (📁Group).

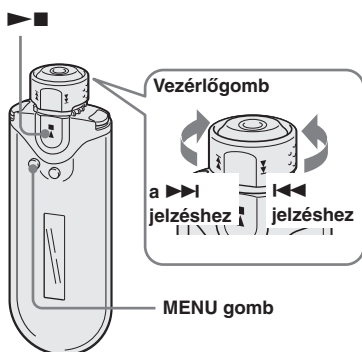

Példa a keresésre

Lásd az alábbi ábrát.

- 1 A keresés menüképernyő megjelenítéséhez nyomja meg a SEARCH/MENU gombot.
- 2 A vezérlógomb forgatásával válassza ki az „👤Artist” opciót, majd nyomja meg a ▶■ gombot a megerősítéshez.
- 3 A vezérlógomb forgatásával válassza ki az „👤Artist1” opciót az előadó listából, majd nyomja meg a ▶■ gombot a megerősítéshez.
- 4 A vezérlógomb forgatásával válassza ki az „📀Album1” opciót az album listából, majd nyomja meg a ▶■ gombot a megerősítéshez.

Megjelenik az Album1 műsorszám listája.

Ebben az esetben a műsorszám lista lesz a lejátszási tartomány.

- 5 A vezérlógomb forgatásával válassza ki a „🎵Track1” opciót a műsorszám listából, majd nyomja meg a ▶■ gombot a megerősítéshez.

A lejátszás elkezdődik a Track1 műsorszámmal.

A lejátszás automatikusan megáll a Track3 végén (ebben az esetben a lejátszási tartomány vége).

A keresési folyamatról és a lejátszási tartományról

Jelenítse meg a keresés menüképernyőt a SEARCH/MENU gombbal. Lépjen a következő oldalra a ►■ gombbal, majd térjen vissza az előző állapotra megnyomva a SEARCH/MENU gombot a keresés menüképernyőn.

A keresett műsorszámok (■ jelzés az alábbi ábrán) lejátszási tartománnyá válnak (ezek kerülnek lejátszásra).

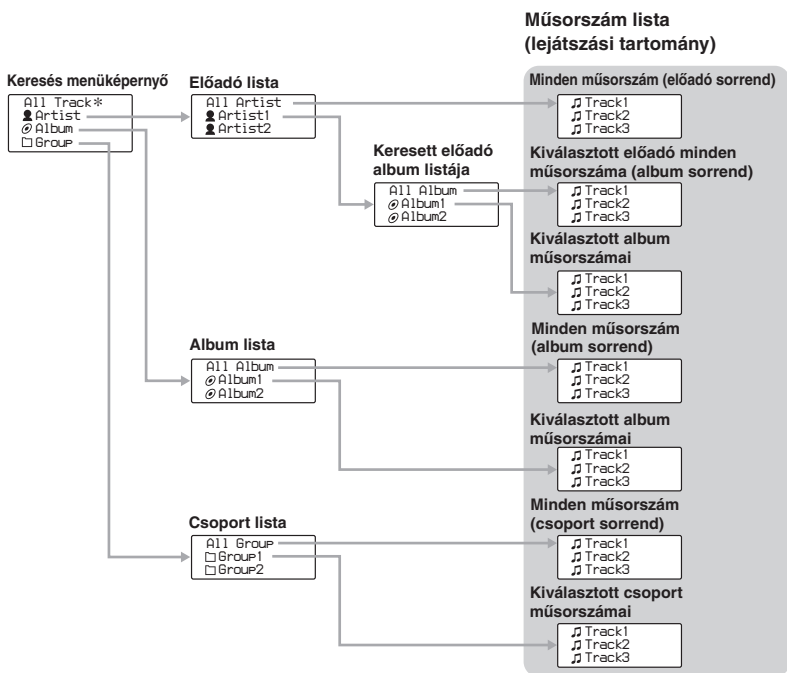

* Amikor az „All Track – Minden műsorszám” opciót választja, minden műsorszám lista lejátszásra kerül, és a lejátszási tartomány „All – Minden” lesz.

A lejátszási mód kiválasztása

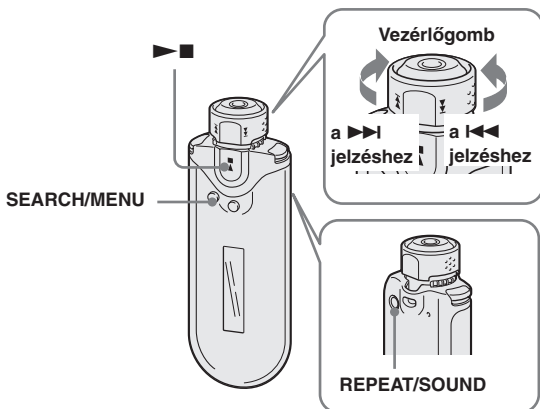

- 1** Állj üzemmódban tartva nyomva a SEARCH/MENU gombot fél másodpercig.
A menüképernyő megjelenik.
- 2** A vezérlógomb forgatásával válassza ki a „Repeat Mode>” funkciót, és nyomja meg a ►■ gombot a megerősítéshez.
- 3** A vezérlógomb forgatásával válassza ki a „Track Rep” opciót, és nyomja meg a ►■ gombot a megerősítéshez.
- 4** A SEARCH/MENU gomb többszöri megnyomásával lépjen ki a menü üzemmódból.
- 5** A REPEAT/SOUND gomb megfelelő számú megnyomásával válassza ki a kívánt műsorszám ismétlési módot.

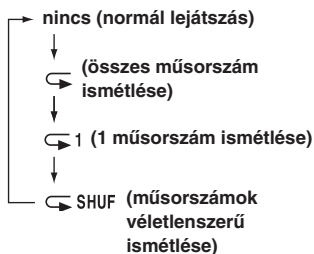

FM rádió hallgatása

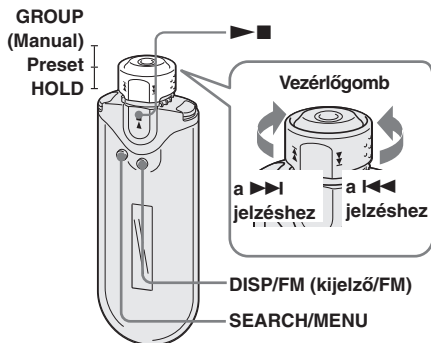

- 1 Állj üzemmódban tartsa nyomva a DISP/FM gombot fél másodpercig.

Az FM tuner képernyő megjelenik, és az FM műsor vétele megkezdődik.

- 2 Rádióállomások kiválasztása.

– Kézi hangolás

- 1 Kapcsolja a vezérlőgombot a **GROUP (Manual)** pozícióba.
- 2 A vezérlőgombot a **▶▶▶** (vagy **◀◀◀**) jel felé forgatva válassza ki a következő (vagy előző) frekvenciát.

– Memóriahehely kiválasztása

(lásd a „📶 Hasznos tudnivalók” részt alább)

- 1 Kapcsolja a vezérlőgombot a **középső (Preset)** pozícióba.
- 2 A vezérlőgombot a **▶▶▶** (vagy **◀◀◀**) jel felé forgatva válassza ki a következő (vagy előző) memóriahelyet.

Hasznos tudnivalók

Nem választhat ki rádióállomást a memóriából, ha nem tárolt el korábban egyet sem. A területen rendelkezésre álló rádióállomások automatikusan eltárolhatók az „FM Auto Preset” funkciót választva a menüképernyőn. Ez egy kényelmes funkció, ha az FM tunert először használja, vagy ha elhagyja az adott vételi körzetet.

- ① Állj üzemmódban tartva nyomva a SEARCH/MENU gombot fél másodpercig.
- ② A vezérlőgomb forgatásával válassza ki az „FM Auto Preset>” funkciót, és nyomja meg a ►■ gombot a megerősítéshez.
- ③ A vezérlőgomb forgatásával válassza ki az „OK” opciót, és nyomja meg a ►■ gombot a megerősítéshez.

A memóriahelyek tárolásával kapcsolatban olvassa el a „Kezelési útmutató” PDF fájlt.

További információk K&V (kérdések és válaszok)

K1 Lejátszhatok MP3 audio műsorszámokat a Network Walkman-nel?

V1 A SonicStage szoftverrel importálhat MP3 műsorszámokat is, és azokat áttöltheti a Network Walkman memóriájába.

A használható MP3 formátum:

- MPEG-1 Audio Layer-3
- Mintavételezési frekvencia: 44,1 kHz
- Bitsebesség: 32–320 kpbs, változó bitsebesség támogatott

K2 A Network Walkman önmaga is képes audio vagy FM rádió felvételt készíteni?

V2 A Network Walkman önmaga nem képes felvételkedzítésre. A kívánt audio fájlokat a SonicStage szoftverrel kell importálni, majd áttölteni a Network Walkman memóriájába.

FIGYELMEZTETÉS

A tűzveszély és az áramütés elkerülése érdekében ne tegye ki a készüléket csapadék, nedvesség hatásának.

A készüléket ne működtesse zárt helyen, például könyvespolcon, beépített szekrényben.

A tűzveszély megelőzése érdekében ne takarja el a készülék szellőzőnyílásait újságpapírral, terítőtövel, függőnnyel, stb. Soha ne állítson égő gyertyát a készülékre.

A tüzeset és az áramütés elkerülése érdekében soha ne tegyen folyadékkal teli edényt, például virágvázát a készülékre.

Megjegyzés a készülék elhelyezéséhez

Ha a készülék működését statikus vagy elektromos zaj zavarja, a műsorszámok átviteli információi megsérülhetnek. Ez megakadályozhatja az adatátviteli művelet normális működését a számítógépen.

Használt elektromos és elektronikus készülékek elhelyezése hulladékként



Ez a szimbólum, mely általában a készüléken vagy a csomagoláson van feltüntetve, azt jelenti, hogy a terméket nem szabad háztartási hulladékként kezelni. Ahelyett, hogy a háztartási hulladék közé dobná, vigye el az elektromos és

elektronikus készülékek kijelölt újrahasznosító telepére. E készülék szakszerű megsemmisítésével segíthet abban, hogy megelőzzük azt a környezetre és az emberi egészségre gyakorolt negatív hatást, ami a helytelen hulladékkezelésből adódik. Az anyagok újrahasznosítása abban is segít, hogy megőrizzük természeti erőforrásainkat. E készülék újrahasznosításáról további információkat a helyileg illetékes hivatalban, a hulladékkezelő telepen vagy vásárlás helyén kaphat.

A tartozékok közül a fejhallgatóra is érvényes a fenti előírás.

Megjegyzés a használatról

Az átvitelről

Amikor a SonicStage használatával számítógépéről visz át audio fájlokat a Network Walkmanre, akkor ne szüntesse meg az USB vezeték csatlakozását, ha a Network Walkman kijelzőjén az „USB Connect” felett látható ikon mozog, vagy amíg a SonicStage képernyőjének [Status] részén a „Transferred” felirat meg nem változik a „-” szimbólumra.

A formattálásról

Ne felejtse el megformattálni a beépített memóriát a SonicStage szoftverrel, vagy a Network Walkman menüjét használva.

Megjegyzés a felhasználók számára

A mellékelt szoftverről

- A szoftver és az ahhoz mellékelt kézikönyv másolását – részben vagy egészben –, illetve a szoftver felhatalmazás nélküli kölcsonzését a másolásvédelmi (szerzői jogvédelmi) törvény tiltja.
- A SONY semmilyen körülmények között nem vállal felelősséget az ehhez a készülékhez mellékelt szoftver használatából eredő anyagi károkért, profit veszteségért, beleértve a harmadik fél által benyújtott jogi kereseteket is.
- A gyártási hiba miatt használhatatlan szoftvert a SONY pótolja.
A SONY azonban semmilyen más felelősséget nem visel.
- A készülékhez mellékelt szoftvert csak az előírt berendezésekhez szabad használni.
- A minőség folyamatos javítása érdekében végzett fejlesztésből adódóan a szoftver jellemzői előzetes bejelentés nélkül változhatnak.
- A garancia érvényét veszti abban az esetben, ha a készüléket a mellékelt szoftvertől eltérő alkalmazással használja.

Program © 2001, 2002, 2003, 2004, 2005 Sony Corporation

Dokumentáció © 2005 Sony Corporation

A „WALKMAN” a Sony Corporation bejegyzett védjegye, mely itt a sztereó fejhallgatók készülékeket reprezentálja.

A  WALKMAN a Sony Corporation védjegye. Az OpenMG és annak emblémája a Sony Corporation védjegye.

A SonicStage és annak emblémája a Sony Corporation védjegye.

Az ATRAC, ATRAC3, ATRAC3plus és a megfelelő emblémák a Sony Corporation védjegyei.

A Microsoft, a Windows és a Windows Media a Microsoft Corporation Egyesült Államokban és egyéb országokban bejegyzett védjegye.

Bármely más, a használati útmutatóban előforduló márkanév annak jogos tulajdonosának védjegye vagy bejegyzett védjegye.

A továbbiakban a „™” és „®” szimbólumokat nem mindenhol tüntetjük fel ebben az útmutatóban.

Ebben az útmutatóban a Network Walkman kezelésének módját ismertetjük. A mellékelt szoftver (SonicStage) használatának módját lásd a SonicStage kezelési útmutatójában.

A SonicStage kezelési útmutató telepítésre kerül a SonicStage szoftverrel.

Tartalomjegyzék

Áttekintés	6
Mire használható a Network Walkman? ..	6
Egyéb jellemzők	7
A csomag tartalmának ellenőrzése.....	8
A kezelőszervek	9
Elülső oldal	9
Hátoldal.....	9
Kijelző.....	10

Alapműveletek

Audio fájlok másolása a számítógépről a Network Walkmanre/Töltés	11
Zenehallgatás a Network Walkmannel.....	14
Hallgatni kívánt műsorszám keresése (SEARCH)	15
Példa a keresésre	16
Keresés előadó név alapján, lejátszás ..	17
Keresés album cím alapján, lejátszás...	18
Keresés csoport alapján, lejátszás	19
További műveletek	20
A csoportvezérlés üzemmódról.....	20

Különleges műveletek

Ismétlési mód	21
Az ismétlési mód kiválasztása.....	21
Műsorszámok megismétlése (műsorszám ismétlés)	22
Műsorszámrészlet megismétlése (A-B ismétlés)	23
Mondatok megismétlése (mondat ismétlés)	24
Az ismétlés-szám beállítása	25
A kijelzés módosítása	26
A kijelzés módosítása.....	27
A kijelzési típusok kiválasztása (kijelző tartalom).....	27
A mély és magas hangok beállítása (digitális hangzásbeállítás).....	28
A hangzásminőség kiválasztása	28
A hangzásminőség beállítása	29
A kezelőszervek zárolása (HOLD)	30
Ha nem audio fájlokat kíván tárolni.....	30

A Network Walkman beállításainak módosítása

Az időbeállítás módosítása (datum-idő)	31
A hangerő korlátozása (AVLS)	32
A hangerő beállítása tárolt hangerőszintek segítségével (hangerő üzemmód).....	33
A hangerőmemóriában tárolt hangerőszint beállítása (tárolt hangerő)...	33
Átkapcsolás kézi üzemmódba (kézi hangerő)	34
Energia megtakarítás (energiatakarékos mód)	35
A hangjelzések kikapcsolása (BEEP)	36

További funkciók

A memória formázása (FORMAT)	37
Az USB kapcsolat beállításának módosítása (USB Bus Powered).....	38
A lejátszó információinak megjelenítése (Information).....	39

FM tuner

FM rádió hallgatása.....	40
Az FM tuner bekapcsolása	40
Rádióállomások automatikus tárolása (FM Auto Preset)	40
Rádióállomások kiválasztása	41
Eltárolt csatorna kiválasztása	42
Kézi hangolás	42
Rádióállomások eltárolása	43
Eltárolt rádióállomás törlése	43

További információk

Óvintézkedések	44
A Network Walkman hulladékként történi elhelyezése	45
Hibaelhárítás	46
A készülék memóriájának törlése	46
Mi történt?.....	46
Hibaüzenetek	50
Minőségstanúsítás.....	52
Fogalom magyarázat	54
Menülista.....	56
Tárgymutató	57

Áttekintés

Mire használható a Network Walkman?

Első lépésként telepítenie kell a „SonicStage” szoftvert a számítógépre. Ezt követően a számítógépről könnyedén letöltheti a digitális audio fájlokat a készülék beépített memóriájába, és bárhová magával viheti kedvenc zenéjét.

- 1 Tárolja a digitális audio fájlokat számítógépén.**

EMD (elektronikus zeneterjesztés) szolgáltatás

Audio CD-k

MP3, WAV és Windows® Média formátumú audio fájlok

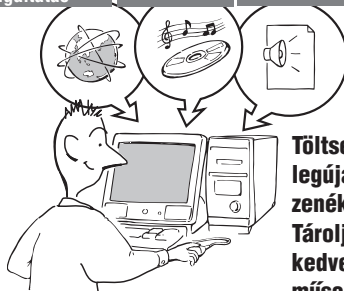

Töltse le a legújabb zenéket! Tárolja kedvenc műsorszámait!

- 2 Töltse le a fájlokat a Network Walkmanre.**



USB kapcsolat

- 3 Élvezze a zenét a Network Walkman készülékkel!**



Egyéb jellemzők

- Kompakt méret, kis súly, rázkódásvédett működés, kiváló hordozhatóság.
- Körülbelül 50 óra*¹ folyamatos lejátszási a lítium-ion akkumulátorral.
- Felvételi idő*²:
NW-E503: A beépített 256 MB-os memóriával több mint 11 óra 40 perc.
NW-E505: A beépített 512 MB-os memóriával több mint 23 óra 30 perc.
NW-E507: A beépített 1 GB-os memóriával több mint 47 óra 00 perc.
- A mellékelt SonicStage szoftver lehetővé teszi, hogy audio CD lemezeiről felvett zeneszámokat tároljon ATRAC3plus formátumban (kiváló hangminőség, nagyfokú tömörítés) számítógépe merevlemezén.
- Az MP3 fájlok egyszerűen másolhatók a Network Walkmanre a SonicStage szoftverrel.
- Mondat ismétlés: Hasznos funkció idegen nyelvek tanuláshoz.
- Speciális USB kábel gondoskodik a nagysebességű adatátvitelről.
- Szerves EL kijelző: a műsorszámok címe és az előadó neve megjeleníthető.
- Keresési funkció: előadó, album vagy csoport szerint keresheti a lejátszani kívánt műsorszámokat.
- FM tuner funkció.
- Adattárolási funkció: az audio fájlokon kívül változatos típusú adatokat tárolhat a készülékkel.

*¹ Az adatformátum, energiatakarékos üzemmód beállítása, stb. függvényében. Ebben az esetben az elemkapacitás 105 kbps-os ATRAC3 formátumú audio fájlok folyamatos lejátszására vonatkozik, normál energiatakarékos üzemmódban.

*² A felvételi bitsebesség függvényében változhat. Példánkban az időtartam a 48 kbps bitsebességű ATRAC3plus formátumú felvételre vonatkozik.

MEGJEGYZÉSEK:

- A felvett műsorszámok kizárólag személyes célokra használhatók. Ettől eltérő célú felhasználáshoz a szerzői jog tulajdonosának engedélye szükséges.
- A Sony nem vállal felelősséget a Network Walkman vagy a számítógép hibájából eredő felvételi/lejátszási hibákért vagy adatsérülésekért.
- A szöveg és karakterek típusától függően elképzelhető, hogy a Network Walkmanen megjelenő szöveg nem megfelelő. Ez a következők miatt lehetséges:
 - A csatlakoztatott lejátszó jellemzője.
 - A lejátszó nem működik megfelelően.
 - A lejátszott műsorszám ID3 TAG információja olyan nyelven vagy karakterkészlettel került felvételre, melyet nem támogat a lejátszó.

A csomag tartalmának ellenőrzése

Ellenőrizze a csomagban található tartozékokat.

- Network Walkman (1 db)

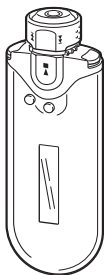

- Fejhallgató (1 db)
NW-E503

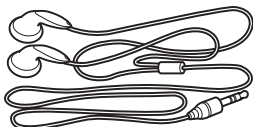

NW-E505/E507

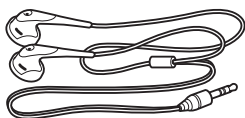

- Speciális USB csatlakozóvezeték (1 db)

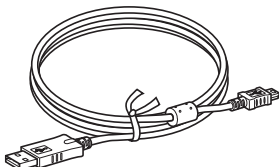

- Fejhallgató hosszabbító vezeték (NW-E505/E507) (1 db)
- Hordtáska (NW-E505/E507) (1 db)
- Csíptető (1 db)
- CD-ROM lemez a SonicStage szoftverrel, a PDF kezelési útmutatóval, és a PDF formátumú SonicStage kezelési útmutatóval (1 db)
- Egyszerűsített kezelési útmutató

A sorozatszámról

A készülék sorozatszámára szüksége lesz a vevőregisztrációhoz. A szám a Network Walkman hátoldalán található.

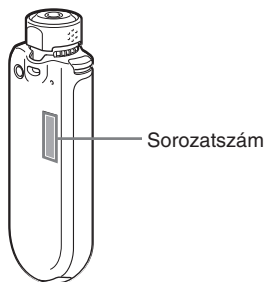

Jegyezze fel a sorozatszámot. Hivatkozzon erre a számra, ha Sony kereskedőjével beszél a termékről. A sorozatszám látható a menüképernyőn is (39. oldal).

A kezelőszervek

A részleteket lásd a zárójelben feltüntetett oldalakon.

Elülső oldal

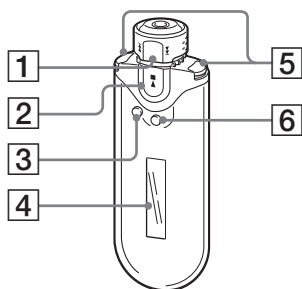

- 1** Vezérlőgomb
(17–22., 25., 27–39., 41., 43. oldal)
- 2** ►■ gomb
(14–25., 27–29., 31–39., 41., 43. oldal)
- 3** SEARCH/MENU gomb
(15., 17–25., 27–29., 31–39., 41., 43. oldal)
- 4** Kijelző (10., 15., 22., 26., 40. oldal)
A kijelzővel és ikonokkal kapcsolatos részleteket a 10. oldalon találja.
- 5** VOL (hangerő) +/- gomb
(14., 33. oldal)
- 6** DISP/FM (kijelző/FM) gomb
(26–27., 40. oldal)

Hátoldal

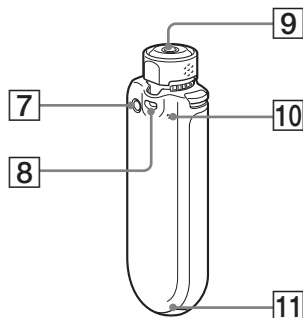

- 7** REPEAT/SOUND gomb
(22–24., 28., 41. oldal)
- 8** Fül a szíj rögzítéséhez
- 9** Fejhallgató aljzat (14. oldal)
- 10** Memóriatörlő gomb (46. oldal)
- 11** USB aljzat (12. oldal)

folytatódik

Kijelző

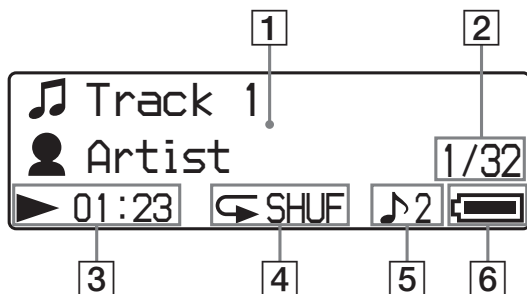

- 1** Szöveges/grafikus kijelző (15., 22. oldal)
Az album cím, az előadó név, a műsorszám sorszáma, a műsorszám név, a jelenlegi dátum és idő (26–28., 31. oldal), MESSAGE (50. oldal) és a menü kijelzések helye.
Nyomja meg a DISP/FM (kijelző/FM) gombot a kijelző üzemmód módosításához (26–28. oldal). Kapcsolja a kijelzőt energiatakarékos vagy kikapcsolt üzemmódba, ha egy darabig nem használja a készüléket (35. oldal).
- 2** Aktuális műsorszám sorszáma/a lejátszási tartományban található műsorszámok száma
A kiválasztott vagy lejátszott műsorszám sorszáma és az lejátszási tartományban található műsorszámok száma jelenik meg.
- 3** Lejátszási állapot jelző
Megjeleníti az aktuális lejátszási üzemmódot (▶: lejátszás, ■: állj), és az eltelt játékidőt.
- 4** Ismétlés üzemmód jelző (22. oldal).
Megjelenik az aktuális ismétlés üzemmódra vonatkozó ikon.
- 5** Digitális hangbeállítás jelző (28–29. oldal)
Az aktuális digitális hangbeállítás jelzése látható, ha beállított ilyen üzemmódot.
- 6** Maradék elemkapacitás kijelzése (12–13. oldal)
A maradék elemkapacitás kijelzése.

Hasznos tudnivaló

Az FM tuner kijelzésekkel kapcsolatban lapozzon az „FM tuner” fejezetre (40. oldal).

Audio fájlok másolása a számítógépről a Network Walkmanre/Töltés

Megjegyzés

Mielőtt Network Walkman készülékét legelőször a számítógéphez csatlakoztatná, telepítse a számítógépre a mellékelt CD-ROM-on lévő „SonicStage” szoftvert. Ha a SonicStage szoftvert korábban már telepítette, a Network Walkman csatlakoztatása előtt újra kell telepítenie a SonicStage szoftvert (időközben frissítések jelenhettek meg).

1 Telepítse a számítógépre a mellékelt CD-ROM-on lévő „SonicStage” szoftvert.

Ezt az 1. lépést csak a Network Walkman legelső csatlakoztatása előtt kell elvégezni.

A részleteket lásd az egyszerűsített kezelési útmutatóban.

A részleteket lásd a SonicStage kezelési útmutatóban.

Hasznos tudnivaló

A SonicStage kezelési útmutató a számítógépre került a SonicStage szoftver telepítésekor.

2 Importálja az audio fájlokat a SonicStage szoftverbe.

A részleteket lásd a SonicStage kezelési útmutatóban.

3 Csatlakoztassa a Network Walkmant a számítógéphez, és töltsse fel.

A mellékelt USB vezeték kisebb csatlakozódugóját a Network Walkman USB aljzatához, míg a nagyobbik csatlakozódugót a számítógép USB portjához kell csatlakoztatni.

Az „USB Connect” felirat megjelenik kijelzőn.

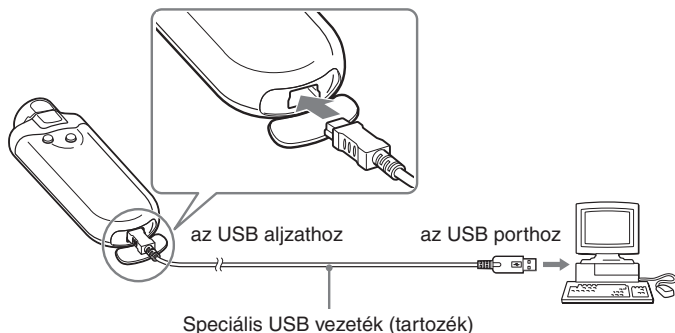

A Network Walkman feltölthető, amikor a speciális USB vezetékkel a számítógéphez csatlakozik

Ha a maradék elemkapacitás a kijelzőn a  állapotot mutatja, akkor a töltés befejeződött (a töltési idő kb. 120 perc^{*1}). Az első használat előtt teljesen töltsse fel a Network Walkmant (a maradék elemkapacitás kijelzés a  állapotot mutassa).

^{*1} Ez megközelítő töltési idő, amikor az elemkapacitás alacsony, és az „USB Bus Powered” beállítás a „High-power 500mA” opció (38. oldal), szobahőmérséklet mellett. A töltési idő a maradék elemkapacitástól és elemállapottól függően eltérő lehet. Ha alacsony környezeti hőmérséklet mellett tölti az akkumulátort, akkor hosszabb lesz a töltési idő. Akkor is hosszabb lesz, ha audio fájl(oka)t másol a Network Walkmanre töltés közben.

Elemkapacitás^{*2}

ATRAC3 formátum: körülbelül 50 óra

ATRAC3plus formátum: körülbelül 45 óra

MP3 formátum: körülbelül 40 óra

FM rádióvétel: körülbelül 22 óra

^{*2} Ez normál energiatakarékos üzemmód esetén érvényes (35. oldal). Az elemkapacitás a hőmérséklet és a használat függvényében változhat.

A maradék elemkapacitás jelzőről

Az elemkapacitás jelző az alábbiaknak megfelelően változik.



Az elemkapacitás az elem ikonnak megfelelően csökken. Ha a „LOW BATTERY” felirat jelenik meg, akkor nem indíthat el lejátszást a Network Walkmanen. Ebben az esetben töltsse fel az akkumulátort a számítógéphez csatlakoztatva a készüléket.

Megjegyzések

- 5 és 35°C közötti környezeti hőmérsékletben töltsse az akkumulátort.
- Az ikon a kijelzőn megjelenő „USB Connect” felirat fölött mozog, miközben a Network Walkman a számítógéppel kommunikál. Ne szüntesse meg az USB vezeték csatlakozását, amikor az ikon mozog, mert megsérülhetnek az átvitt adatok.
- Ha a Network Walkmant USB elosztón vagy USB hosszabbítón keresztül csatlakoztatja, a hibátlan működés nem garantált. A Network Walkmant mindig közvetlenül csatlakoztassa a számítógéphez (a mellékelt USB vezetékkel).
- A számítógéphez csatlakoztatott egyéb USB eszközök üzemzavart okozhatnak a Network Walkman működésében.
- A számítógéphez történő csatlakoztatást követően a Network Walkman kezelőszervei nem funkcionálnak.
- Ha a Network Walkman a számítógéphez van csatlakoztatva, a beépített memória tartalma megjeleníthető a Windows Intéző segítségével.

4 Töltse át az audio fájlokat a Network Walkmanre.

Az audio fájlok beépített memóriába történő átvitelének módját lásd a SonicStage kezelési útmutatóban.

Hasznos tudnivaló

Az audio fájlok számítógépre történő visszatöltéséről bővebben a SonicStage kezelési útmutatóban, vagy a SonicStage szoftver elektronikus súgójában olvashat.

Megjegyzés

Ha megszünteti az USB vezeték csatlakozását az adatok másolása közben, akkor felesleges adatok maradhatnak a Network Walkmanben. Ilyen esetben töltsse át a használható audio fájlokat (a nem audio adatokkal együtt) a számítógépre, és formattálja (37. oldal) a Network Walkmant.

Zenehallgatás a Network Walkmannel

Zenehallgatás előtt kérjük, töltsse fel az akkumulátort (12. oldal), és töltsse át a kívánt zeneszámokat a Network Walkman memóriájába.

Megjegyzések

- Mielőtt a Network Walkman-nel zeneszámokat játszana le, szüntesse meg a Network Walkman és a számítógép közötti csatlakoztatást.
- Az FM tuner használatáról az „FM tuner” fejezetben (40. oldal) olvashat.

1 Csatlakoztassa a fejhallgatót.

A fejhallgató vezeték hosszabbító használata (NW-E505/E507)

A csatlakoztatást kattanás jelzi.

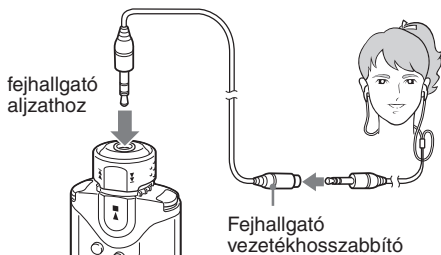
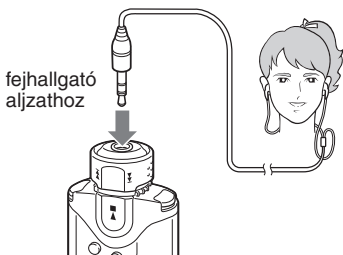

2 Indítsa el a lejátszást.

- ① Nyomja meg a ►■ gombot.

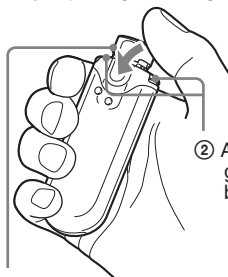

Vezérlőgomb

- ② A VOL +/- gombbal állítsa be a hangerőt.

Ha a lejátszás nem kezdődik meg

Ellenőrizze, hogy a HOLD kapcsoló nincs-e bekapcsolott állapotban (30. oldal).

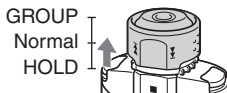

A lejátszás leállítása

Nyomja meg a ►■ gombot.

A hangerő beállítása

A hangerő memorizált és kézi üzemmódban szabályozható (33–34. oldal).

☼ Hasznos tudnivaló

A kijelzőt energiatakarékos vagy kikapcsolt állapotba kapcsolhatja, ha nem használja a készüléket egy ideig (35. oldal).

Hallgatni kívánt műorszám keresése (SEARCH)

A következők 3 módszerrel kereshet meg egy lejátszani kívánt műorszámot.

- Keresés előadó neve szerint (👤 Artist),
- Keresés album címe szerint (📀 Album)
- Keresés csoport* szerint, mely a számítógépről került áttöltésre a SonicStage szoftverrel (📁 Group)

* A SonicStage szoftverrel számítógépről átmásolt audio fájlok mindig csoportosítva kerülnek a beépített memóriába.

A keresési folyamatról és a lejátszási tartományról

Jelenítse meg a keresés menüképernyőt a SEARCH/MENU gombbal.

Lépjen a következő oldalra a ►■ gombbal, majd térjen vissza az előző állapotra, megnyomva a SEARCH/MENU gombot a keresés menüképernyőn.

A keresett műorszámok (■ jelzés az alábbi ábrán) lejátszási tartománnyá válnak (ezek kerülnek lejátszásra). Ha nem állítja be az ismétlés üzemmódot (21. oldal), akkor lejátszás automatikusan megáll a lejátszás tartomány végén.

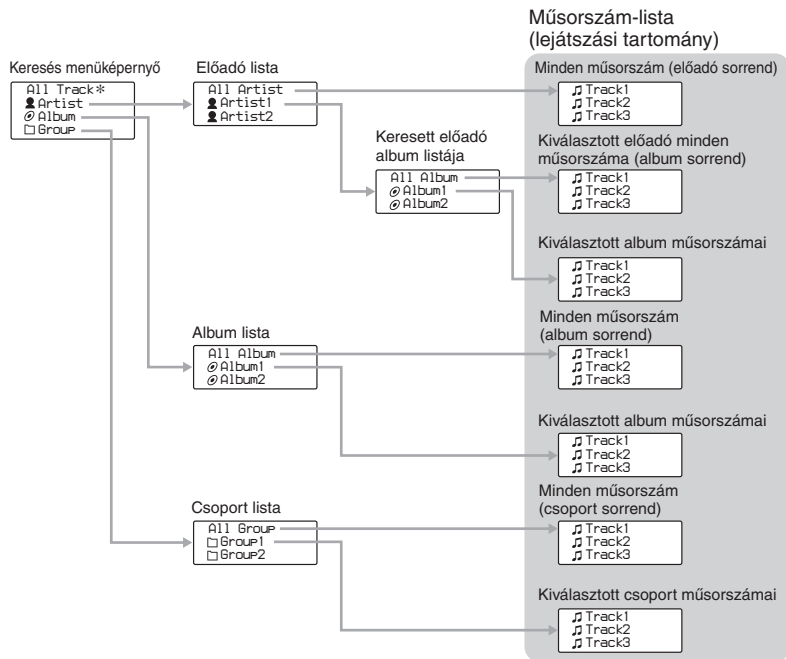

* Amikor az „All Track” (Minden műorszám) opciót választja, minden műorszám-lista lejátszásra kerül, és a lejátszási tartomány „All” (összes) lesz.

folytatódik

Példa a keresésre

- ① Jelenítse meg a keresés menüképernyőt, hogy kiválassza az „👤 Artist” opciót.
- ② Válassza az „👤 Artist B” opciót az előadó listából.
- ③ Válassza az „🎵 Album5” opciót az ArtistB album listájából.
Megjelenik az Album 5 műsorszám-listája.
Ebben az esetben a műsorszám-lista lesz a lejátszási tartomány.
- ④ Válassza a „🎵 Track 15” opciót a műsorszám-listából.
- ⑤ Nyomja meg a ▶■ gombot.
A lejátszás a Track 15-tel kezdődik el.
A lejátszás automatikusan megáll a Track 16 végén (ebben az esetben a lejátszási tartomány vége).

Minden műsorszám a beépített memóriában

Album	Előadó...①	Műsorszám
Album 1	Előadó A	Műsorszám01
Album 1	Előadó A	Műsorszám02
Album 1	Előadó A	Műsorszám03
Album 2	Előadó A	Műsorszám04
Album 2	Előadó A	Műsorszám05
Album 2	Előadó A	Műsorszám06
Album 3	Előadó B	Műsorszám07
Album 3	Előadó B	Műsorszám08
Album 3	Előadó B	Műsorszám09
Album 4	Előadó C	Műsorszám10
Album 4	Előadó C	Műsorszám11
Album 4	Előadó D	Műsorszám12
Album 5	Előadó A	Műsorszám13
Album 5	Előadó B	Műsorszám14
Album 5	Előadó B	Műsorszám15
Album 5	Előadó B	Műsorszám16

Artist B album listái

Előadó	Album
Előadó B	Album 3
Előadó B	Album 3
Előadó B	Album 3
Előadó B	Album 5
Előadó B	Album 5
Előadó B	Album 5

Album 5 műsorszámjai

Album	Műsorszám
Album 5	Műsorszám14
Album 5	Műsorszám15
Album 5	Műsorszám16

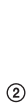

Keresés előadó név alapján, lejátszás

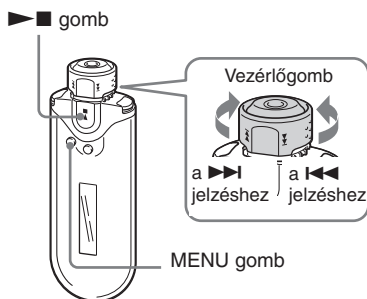

1 Nyomja meg a SEARCH/MENU gombot.

Megjelenik a keresés menüképernyő.



2 A vezérlőgomb elforgatásával válassza ki az „Artist” opciót, majd nyomja meg a ►■ gombot a megerősítéséhez.

Megjelennek az előadók listái.

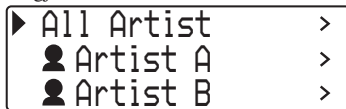

3 A vezérlőgomb elforgatásával válassza ki a kívánt előadót, majd nyomja meg a ►■ gombot a megerősítéséhez.

A kiválasztott előadó album listái jelennek meg.



Hasznos tudnivaló

Amikor az „All Artist” opciót választja az előadó lista felső részén, és megerősíti a választást a ►■ gombbal, akkor minden műsorszám-lista megjelenítésre kerül az előadó neve szerinti sorrendben (egyazon előadóhoz tartozó műsorszámok az album szerinti sorrendben jelennek meg). A megjelenített lista lesz a lejátszási tartomány. Folytassa az 5-ös lépéssel az eljárást, és indítsa el a lejátszást.

4 A vezérlőgomb elforgatásával válassza ki a kívánt albumot, majd nyomja meg a ►■ gombot a megerősítéséhez.

A kiválasztott előadó albumához tartozó műsorszám-lista jelenik meg. A megjelenített lista lesz a lejátszási tartomány.

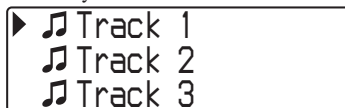

Hasznos tudnivaló

Amikor az „All Album” opciót választja az album lista felső részén, és megerősíti a választást a ►■ gombbal, akkor a 3-as lépésben kiválasztott előadó minden műsorszám-listája megjelenítésre kerül album sorrendben. A megjelenített lista lesz a lejátszási tartomány.

5 A vezérlőgomb elforgatásával válassza ki a kívánt műsorszámot, majd nyomja meg a ►■ gombot a megerősítéséhez.

A kiválasztott műsorszám lejátszásra kerül. Ha nem állítja be az ismétlés üzemmódot (21. oldal), akkor a lejátszás automatikusan befejeződik a lejátszási tartomány végén.

Visszatérés az előző képernyőre

Nyomja meg a SEARCH/MENU gombot. Ismét a lejátszási képernyő látható, ha megnyomja a SEARCH/MENU gombot, miközben a keresés képernyő első lépése (az első lépés képernyője) jelenik meg.

folytatódik

Keresés album cím alapján, lejátszás

▶■ gomb

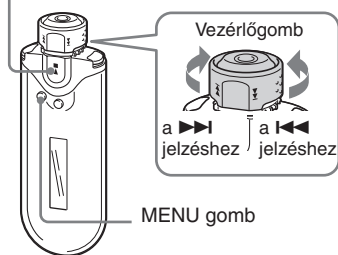

1 Nyomja meg a SEARCH/MENU gombot.

Megjelenik a keresés menüképernyő.



2 A vezérlőgomb elforgatásával válassza ki az „📀Album” opciót, majd nyomja meg a ▶■ gombot a megerősítéséhez.

Megjelennek az album listák.



3 A vezérlőgomb elforgatásával válassza ki a kívánt albumot, majd nyomja meg a ▶■ gombot a megerősítéséhez.

A kiválasztott album műsorszám-listái jelennek meg. A megjelenített lista lesz a lejátszási tartomány.

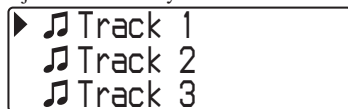

🔧 Hasznos tudnivaló

Amikor az „All Album” opciót választja az album lista felső részén, és megerősíti a választást a ▶■ gombbal, akkor minden műsorszám-lista album sorrendben kerül megjelenítésre. A megjelenített lista lesz a lejátszási tartomány.

4 A vezérlőgomb elforgatásával válassza ki a kívánt műsorszámot, majd nyomja meg a ▶■ gombot a megerősítéséhez.

A kiválasztott műsorszám lejátszásra kerül. Ha nem állítja be az ismétlés üzemmódot (21. oldal), akkor a lejátszás automatikusan befejeződik a lejátszási tartomány végén.

Visszatérés az előző képernyőre

Nyomja meg a SEARCH/MENU gombot. Ismét a lejátszási képernyő látható, ha megnyomja a SEARCH/MENU gombot, miközben a keresés képernyő első lépése (az első lépés képernyője) jelenik meg.

Keresés csoport alapján, lejátszás

▶■ gomb

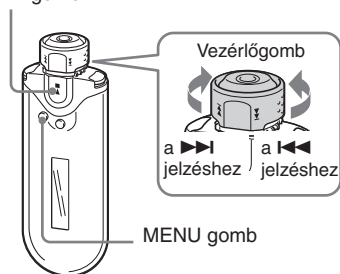

1 Nyomja meg a SEARCH/MENU gombot.

Megjelenik a keresés menüképernyő.



2 A vezérlőgomb elforgatásával válassza ki a „□Group” opciót, majd nyomja meg a ▶■ gombot a megerősítéséhez.

Megjelennek a csoport listák.

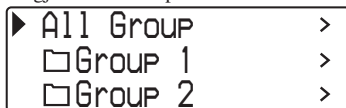

3 A vezérlőgomb elforgatásával válassza ki a kívánt csoportot, majd nyomja meg a ▶■ gombot a megerősítéséhez.

A kiválasztott csoport műsorszám-listái jelennek meg. A megjelenített lista lesz a lejátszási tartomány.

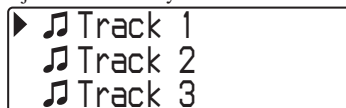

☞ Hasznos tudnivaló

Amikor az „All Group” opciót választja az album lista felső részén, és megerősíti a választást a ▶■ gombbal, akkor minden műsorszám-lista csoport sorrendben (számítógépről másolt csoport) kerül megjelenítésre. A megjelenített lista lesz a lejátszási tartomány.

4 A vezérlőgomb elforgatásával válassza ki a kívánt műsorszámot, majd nyomja meg a ▶■ gombot a megerősítéséhez.

A kiválasztott műsorszám lejátszásra kerül. Ha nem állítja be az ismétlés üzemmódot (21. oldal), akkor a lejátszás automatikusan befejeződik a lejátszási tartomány végén.

Visszatérés az előző képernyőre

Nyomja meg a SEARCH/MENU gombot. Ismét a lejátszási képernyő látható, ha megnyomja a SEARCH/MENU gombot, miközben a keresés képernyő első lépése (az első lépés képernyője) jelenik meg.

További műveletek

►■ gomb

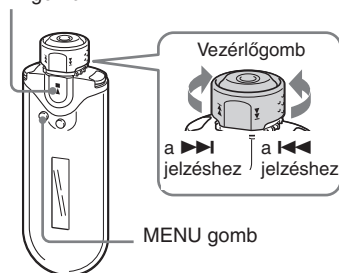

Funkció	Vezérlőgomb művelet
Ugrás a következő műsorszám elejére.* ¹	Forgassa a vezérlőgombot a ►► irányba.
Ugrás a jelenlegi műsorszám elejére.* ¹	Forgassa a vezérlőgombot a ◀◀ irányba.
Gyorskeresés előre.* ²	Forgassa a vezérlőgombot a ►► irányba és tartsa ott.
Gyorskeresés hátra.* ²	Forgassa a vezérlőgombot a ◀◀ irányba és tartsa ott.

*¹ Ha állj üzemmódban a vezérlőgombot elfordítja a ►► (vagy ◀◀) irányba, és ott tartja, folyamatosan léphet a következő (vagy aktuális) műsorszám elejére. Ha hosszabban nyomva tartja, akkor a következő (vagy előző) műsorszámokra léphet.

*² A keresés fokozatosan felgyorsul.

A csoportvezérlés üzemmódról

A csoportvezérlés üzemmódot a vezérlőgomb GROUP pozíciójában használhatja.

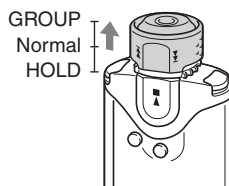

Csoportvezérlés üzemmódban a lejátszási tartományon belül a csoport vagy album elejére léphet.

Funkció	Vezérlőgomb művelet
Ugrás a következő album/csoport kezdetére.* ¹ * ²	Kapcsolja a vezérlőgombot a GROUP pozícióba, majd forgassa a ►► irányba.
Ugrás a jelenlegi album/csoport kezdetére.* ¹ * ²	Kapcsolja a vezérlőgombot a GROUP pozícióba, majd forgassa a ◀◀ irányba.

*¹ A következő (vagy jelenlegi) album első műsorszámára lép, amikor a lejátszási tartomány egy album cím vagy előadó név szerint történő keresés eredménye. A következő (vagy jelenlegi) csoport első műsorszámára lép, amikor a lejátszási tartomány egy csoport szerint történő keresés eredménye.

*² Ha állj üzemmódban a vezérlőgombot elfordítja a ►► (vagy ◀◀) irányba, és ott tartja, folyamatosan léphet a következő (vagy aktuális) album/csoport elejére. Ha hosszabban nyomva tartja, akkor a következő (vagy előző) albumra/csoportra léphet.

Ismétlési mód

Háromféle ismétlési mód közül választhat: műsorszám ismétlés, A-B ismétlés és mondat ismétlés.

• Műsorszám ismétlés (Track Rep)

Ennél az ismétlési módnál háromféle módon ismételheti a műsorszámokat.

Műsorszám ismétlési mód:	Ismétlés működése:
Repeat	A lejátszási tartomány (kiválasztott műsorszámok) minden műsorszáma ismétlésre kerül.
Single Repeat	Az aktuális műsorszám ismétlésre kerül.
Shuffle Repeat	A lejátszási tartomány (kiválasztott műsorszámok) minden műsorszáma véletlen sorrendben ismétlésre kerül.

• A-B ismétlés (A-B Rep)

Ennél az ismétlési módnál a kijelölt műsorszámrészletet ismételheti meg.

• Mondat ismétlés (Sentence Rep)

Ennél az ismétlési módnál a készülék a kijelölt műsorszámrészleten belüli szöveges részeket ismétli.

Az ismétlési mód kiválasztása

►■ gomb

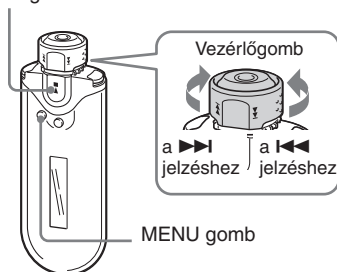

1 Állj üzemmódban tartva nyomva fél másodpercig a SEARCH/MENU gombot.

A menüképernyő megjelenik.

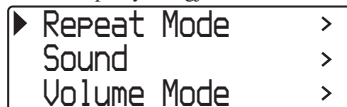

2 A vezérlőgomb forgatásával válassza ki a „Repeat Mode>” funkciót, és nyomja meg a ►■ gombot a megerősítéshez.

- 3** A vezérlőgomb forgatásával válassza ki a kívánt ismétlési módot, és nyomja meg a **▶■** gombot a megerősítéshez.



Az alábbi ismétlési módok közül választhat: „Track Rep”, „A-B Rep” és „Sentence Rep”.

Az egyes ismétlési módok leírását az alábbi fejezetekben ellenőrizheti:

- Track Rep: lásd a „Műsorszámok megismétlése (műsorszám ismétlés)” című fejezetet.
- A-B Rep: lásd a „Műsorszámrészlet megismétlése (A-B ismétlés)” című fejezetet.
- Sentence Rep: lásd a „Mondatok megismétlése (mondat ismétlés)” című fejezetet.

- 4** A SEARCH/MENU gomb többszöri megnyomásával lépjen ki menü üzemmódból.

Megjegyzések

- Ha 60 másodpercig semmilyen műveletet nem végez, a kijelző automatikusan visszakapcsol a normál képernyőre.
- Ha a beépített memóriában nincsenek audio fájlok, egyik lejátszási mód sem választható ki.
- Amikor a Network Walkman-t a számítógéphez csatlakoztatja, a kiválasztott ismétlési mód kikapcsol.
- Amikor megváltoztatja a lejátszási tartományt, a kiválasztott ismétlési üzemmód kikapcsolásra kerül.
- Az ismétlési mód csak állj üzemmódban választható ki.

Műsorszámok megismétlése (műsorszám ismétlés)

A kívánt műsorszám ismétlési mód a REPEAT/SOUND gombbal választható ki. Az aktuális műsorszám ismétlési mód a kijelzőn megjelenő ikon alapján azonosítható.

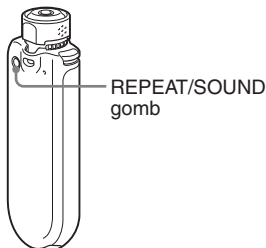

Műsorszám ismétlési mód ikonja

Először lépésként kapcsoljon műsorszám ismétlési (Track Rep) üzemmódba (21. oldal). Ezután a REPEAT/SOUND gomb megfelelő számú megnyomásával válassza ki a kívánt műsorszám ismétlési módot.

A gomb többszöri megnyomásakor az alábbi ikonok jelennek meg:

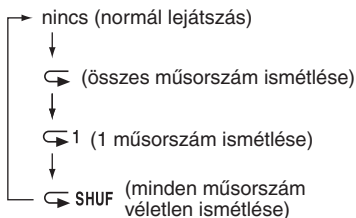

Műsorszámrészet megismétlése (A-B ismétlés)

Műsorszám lejátszás közben kijelölheti az ismételni kívánt műsorszámrészet kezdő- (A) és végpontját (B).

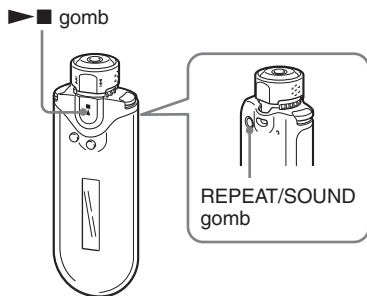

1 Válassza ki az A-B ismétlési (A-B Rep) módot (21. oldal).

2 Indítsa el a lejátszást a ►■ gombbal.
Az „A →” villog.

3 Lejátszás közben a REPEAT/SOUND gombbal jelölje ki az ismételni kívánt szakasz kezdőpontját (A).
Az „A →” világít, és a „B” villog.

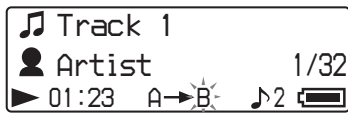

4 A REPEAT/SOUND gombbal jelölje ki az ismételni kívánt szakasz végpontját (B).

Az „A → B” felirat megjelenik, és a kijelölt szakaszt megismétli a készülék.

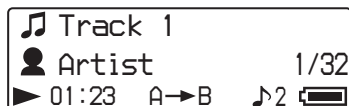

Megjegyzések

- Az A-B ismétlési funkcionál az ismételni kívánt szakasz csak a műsorszámon belül jelölhető ki.
- Ha nem jelöli ki a szakasz végpontját (B), a készülék automatikusan a műsorszám végét tekinti a szakasz végpontjának.
- A vezérlőgomb elforgatása törli a beállított kezdőpontot (A).
- Az FM tuner kiválasztásával törli a beállított kezdőpontot (A).

A kezdő- (A) és a végpont (B) törlése

- Nyomja meg a REPEAT/SOUND gombot az A-B ismétlés közben.
- Nyomja meg a SEARCH/MENU gombot az A-B ismétlés közben.
- Válassza ki a csoportvezérlés üzemmódot a GROUP pozícióba állítva a vezérlőgombot az A-B ismétlés közben.
- A vezérlőgombbal ugorjon a következő vagy az előző műsorszámra az A-B ismétlés közben.
(Az A-B ismétlési mód nem kapcsol ki.)

Az A-B ismétlés kikapcsolása

A menüképernyőn válasszon ki egy másik ismétlési üzemmódot (21. oldal).

Mondatok megismétlése (mondat ismétlés)

Ez a funkció a kijelölt kezdőponttól kezdve automatikusan érzékeli az üres szakaszok közötti szöveges részt, és a beállított ismétlés-számnak megfelelően megismétli azt. Kiválóan használható nyelvtanuláshoz vagy nyelvgyakorláshoz.

Hasznos tudnivaló

Az alapértelmezés szerint ismétlés-szám 2 (minden mondatra). Az ismétlés-szám azonban módosítható. Olvassa el „Az ismétlés-szám beállítása” című fejezetet a 25. oldalon.

▶■ gomb

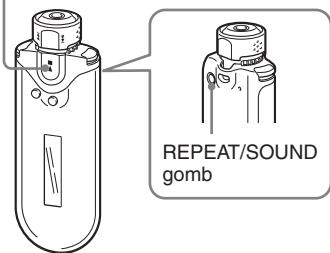

1 Válassza ki a mondat ismétlési (Sentence Rep) módot (21. oldal).

2 Indítsa el a lejátszást a ▶■ gombbal.

3 Lejátszás közben a REPEAT/SOUND gombbal jelölje ki az ismételni kívánt szakasz kezdőpontját.

A Network Walkman a kezdőponttól kezdve érzékeli a szöveges részt az üres részig (csendes rész), és a mondat ismétlés megkezdődik a beállított ismétlési számnak megfelelően (25. oldal). Ha például a 3 ismétlési számot állítja be, akkor minden részt 4 alkalommal hall – első lejátszás, valamint 3 ismétlés.

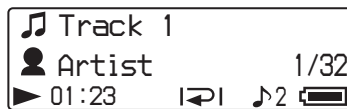

Megjegyzések

- Az 1 másodpercnél rövidebb szöveges és szöveg nélküli részeket a készülék nem érzékeli.
- Ha a készülék nem érzékeli a szöveges részt a műsorszám végéig, a műsorszám végét szöveg nélküli résznek tekinti, és a korábbi szöveges rész ismétlése megkezdődik.
- Az FM tunerre kapcsolás mondat ismétlés közben törli a beállított kezdőpontot.

A kezdőpont törlése

- Nyomja meg a REPEAT/SOUND gombot a mondat ismétlés közben.
- Nyomja meg a SEARCH/MENU gombot a mondat ismétlés közben.
- Kapcsoljon csoportosított lejátszási módba a GROUP gombbal a mondat ismétlés közben.
- A vezérlőgombbal ugorjon a következő vagy az előző műsorszámra a mondat ismétlés közben. (A mondat ismétlési mód nem kapcsol ki.)

A mondat ismétlés kikapcsolása

A menüképernyőn válasszon ki egy másik ismétlés üzemmódot (21. oldal).

Az ismétlés-szám beállítása

Beállíthatja az érzékelt szöveges rész ismétlési számát (1–9) a mondatismétlés üzemmódban (Sentence Rep).

▶■ gomb

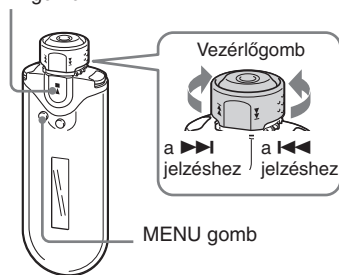

- 1** Állj üzemmódban tartsa nyomva a SEARCH/MENU gombot fél másodpercig.

A menüképernyő megjelenik.

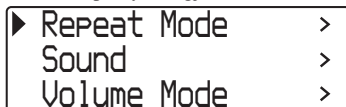

- 2** A vezérlógomb forgatásával válassza ki a „Repeat Mode>” funkciót, és nyomja meg a ▶■ gombot a megerősítéshez.

- 3** A vezérlógomb forgatásával válassza ki a „Sentence Rep” üzemmódot, és nyomja meg a ▶■ gombot a megerősítéshez.

A „Repeat Count” érték megjelenik a [] zárójelben.

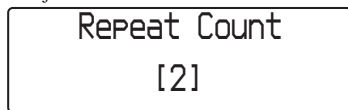

- 4** A vezérlógomb forgatásával válassza ki a kívánt ismétlés-számot, és nyomja meg a ▶■ gombot a megerősítéshez.

A menüképernyő kikapcsolása

Nyomja meg a SEARCH/MENU gombot az előző képernyőre történő visszatéréshez. Nyomja meg többször a menü üzemmódból történő kilépéshez.

A kijelzés módosítása

Zenelejátszás közben vagy állj üzemmódban a kijelzőn megjelenítheti az aktuális információkat. A kijelzést a DISP/FM (kijelző/FM) gombbal módosíthatja. 4-féle kijelzés lehetséges, és beállíthatja a kívánt kijelzést a menü üzemmódban (27. oldal).

- Property: Megjeleníti az aktuális lejátszási tartományt, az aktuális album sorszámát/az albumok számát a lejátszási tartományban, az aktuális műsorszám sorszámát/a műsorszámok számát a lejátszási tartományban, a CODEC típusát (tömörítési típus), valamint a bitsebességet.



- Lap Meter: Megjeleníti az aktuális műsorszám pozíciót a lejátszási tartományban, az eltelt játékidőt, és az aktuális hangerőt.

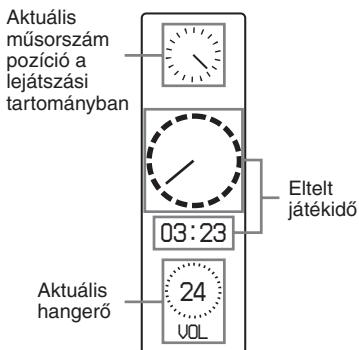

- Clock: Megjeleníti a pontos időt és dátumot.

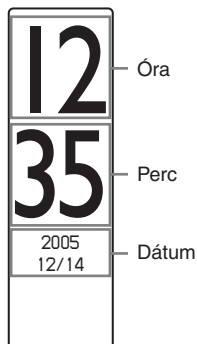

- Bubble: Animált buborékokat jelenít meg.

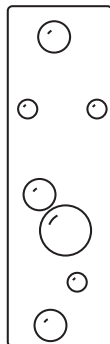

A kijelzés módosítása

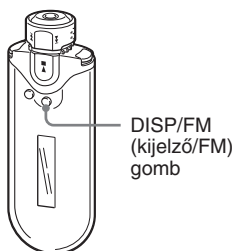

Nyomja meg a DISP/FM (kijelző/FM) gombot lejátszás közben, vagy állj üzemmódban.

(normál kijelzés) → Property → Lap Meter
 Bubble ← Clock ←

A kijelzési típusok kiválasztása (kijelző tartalom)

Kiválaszthatja, hogy melyiket szeretné használni a 4 kijelzési típus közül: „Property”, „Lap Meter”, „Clock” és „Bubble”, a DISP/FM (kijelző/FM) gomb megnyomásával. A kijelzési típusok kiválaszthatók egy jelölés elhelyezésével a beállítás mellett.

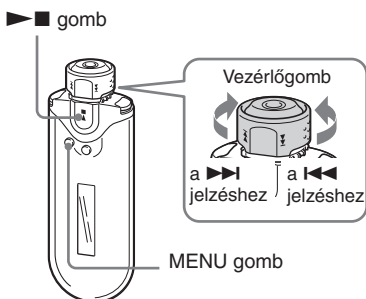

Megjegyzések

- A fenti ábra azt a sorrendet mutatja, amikor minden kijelzési típust bekapcsolt (ki van jelölve) a menü üzemmód képernyőjén. Ha egyes típusokat nem választott ki (nincs kijelölés), akkor azok nem jelennek meg.
- Az FM tuner használata közben nem változtathatja meg a kijelzést.

1 Tartsa nyomva a SEARCH/MENU gombot fél másodpercig állj üzemmódban.

A menüképernyő megjelenik.

▶ Repeat Mode	>
Sound	>
Volume Mode	>

A kijelzés módosítása

- 2** A vezérlógomb forgatásával válassza ki a „Display Screen>” funkciót, és nyomja meg a ►■ gombot a megerősítéshez.

► ✓ Property
✓ Lap Meter
Clock

- 3** Állítsa be a kijelöléseket a „Property”, „Lap Meter”, „Clock” és „Bubble” képernyőkhöz.

- 1 A vezérlógomb forgatásával válassza ki a „Property” opciót, és nyomja meg a ►■ gombot a megerősítéshez.
- 2 A vezérlógomb forgatásával válassza ki a „Lap Meter” opciót, és nyomja meg a ►■ gombot a megerősítéshez.
- 3 A vezérlógomb forgatásával válassza ki a „Clock” opciót, és nyomja meg a ►■ gombot a megerősítéshez.
- 4 A vezérlógomb forgatásával válassza ki a „Bubble” opciót, és nyomja meg a ►■ gombot a megerősítéshez.

Ha egy funkció már ki van jelölve, akkor a fenti eljárás megszünteti a kijelölést.

A menüképernyő kikapcsolása

Nyomja meg a SEARCH/MENU gombot az előző képernyőre történő visszatéréshez. Nyomja meg többször a menü üzemmódból történő kilépéshez.

A mély és magas hangok beállítása (digitális hangzásbeállítás)

Beállíthatja a mély és a magas hangokat. Két beállítást tárolhat, melyeket lejátszás közben bármikor előhívhat.

A hangzásminőség kiválasztása

Alapbeállítási értékek

Hangzás	Sound 1 (♪1)	Sound 2 (♪2)	Sound OFF (normál hang)
Mély	+1	+3	±0
Magas	±0	±0	±0

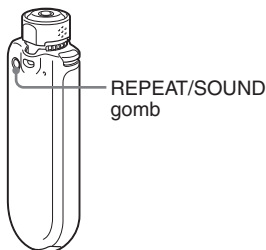

Tartsa nyomva fél másodpercig a REPEAT/SOUND gombot.

A beállítási értékek az alábbi sorrendben jelennek meg:

♪1 → ♪2 → Sound OFF (nincs)
↑

Visszakapcsolás normál hangzásra

Válassza ki a „Sound Off (nincs)” beállítást.

Megjegyzés

A hangminőség nem állítható be az FM tuner használata közben.

A hangzásminőség beállítása

Beállíthatja a magas és a mély hangtartomány hangzásminőségét.

Hangminőség	Kiemelés szintje
Mély	-4 és +3 között
Magas	-4 és +3 között

A beállított hangzásminőséget a „Sound 1” és a „Sound 2” memóriahelyen tárolhatja. Lejátszás közben a tárolt hangzásminőség beállítást bármikor bekapcsolhatja.

▶■ gomb

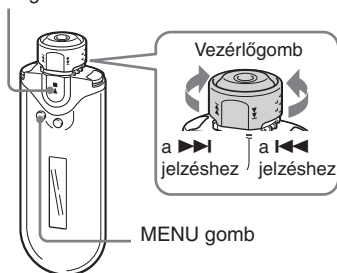

2 A vezérlőgomb forgatásával válassza ki a „Sound>” funkciót, és nyomja meg a ▶■ gombot a megerősítéshez.

3 Állítsa be a „Sound 1” hangzásminőségét.

- ① A vezérlőgomb forgatásával válassza ki a „Sound 1>” memóriát, és nyomja meg a ▶■ gombot a megerősítéshez.
- ② A vezérlőgomb forgatásával állítsa be a mély hangok minőségét (kiemelési szint), majd nyomja meg a ▶■ gombot a megerősítéshez.
- ③ A vezérlőgomb forgatásával állítsa be a magas hangok minőségét (kiemelési szint), majd nyomja meg a ▶■ gombot a megerősítéshez.

A „Sound 2” memória beállítása

A 3. lépésben válassza ki a „Sound 2>” memóriát.

A menüképernyő kikapcsolása

Nyomja meg a SEARCH/MENU gombot az előző képernyőre történő visszatéréshez. Nyomja meg többször a menü üzemmódból történő kilépéshez.

1 Tartsa nyomva a SEARCH/MENU gombot fél másodpercig.

A menüképernyő megjelenik.

▶ Repeat Mode	>
Sound	>
Volume Mode	>

A kezelőszervek zárolása (HOLD)

A HOLD funkció használatával elkerülheti a Network Walkman véletlen működtetését, amikor szállítja azt.

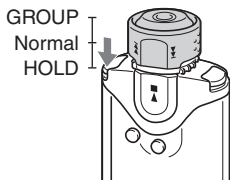

Állítsa a vezérlőgombot a HOLD pozícióba.

Az összes kezelőszerv funkcióképtelenné válik.

Ha a HOLD funkció aktiválása után megnyomja valamelyik gombot, a „HOLD” felirat villog a kijelzőn.

A HOLD funkció kikapcsolása

Állítsa a vezérlőgombot középső (normál) pozícióba.

Ha nem audio fájlokat kíván tárolni

A Windows Intéző segítségével adatokat továbbíthat a számítógép merevlemezéről a beépített memóriába.

A beépített memória külső (cserélhető) adattárolóként jelenik meg a Windows Intéző ablakban (például D meghajtóként).

Megjegyzések

- Ha a beépített memóriában nagy mennyiségű egyéb adatot tárol, a zenei adatok számára fennmaradó hely ugyanannyival csökken.
- Ne módosítson semmilyen fájlt a beépített memória [OMGAUDIO] mappájában a Windows Intézővel, mert az audio fájlok nem lesznek lejátszhatók.

► A Network Walkman beállításainak módosítása

Az időbeállítás módosítása (dátum-idő)

Beállíthatja és megjelenítheti a pontos időt (kivéve FM tuner üzemmód).

►■ gomb

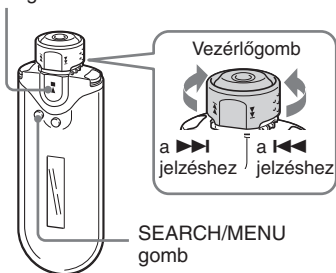

- 1** Tartsa nyomva a SEARCH/MENU gombot fél másodpercig állj üzemmódban, vagy FM műsor vétele közben.

A menüképernyő megjelenik.

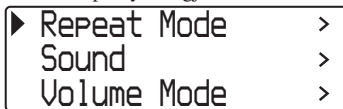

- 2** A vezérlőgomb forgatásával válassza ki a „Date-Time>” funkciót, és nyomja meg a ►■ gombot a megerősítéshez.

Az év számjegyei a [] zárójelben láthatók.

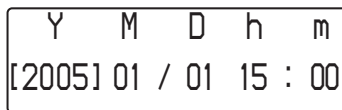

- 3** A vezérlőgomb forgatásával állítsa be az „év” értéket, és nyomja meg a ►■ gombot a megerősítéshez.

A hónap számjegyei a [] zárójelben láthatók.

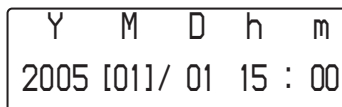

- 4** A 3. lépésnek megfelelően állítsa be a „hónap”, „dátum”, „óra” és „perc” értékeket.

Miután a vezérlőgomb forgatásával beállította az időt és a dátumot, nyomja meg a ►■ gombot a megerősítéshez.

Az időbeállítás módosítása (dátum- idő)

A menüképernyő kikapcsolása

Nyomja meg a SEARCH/MENU gombot az előző képernyőre történő visszatéréshez. Nyomja meg többször a menü üzemmódból történő kilépéshez.

A pontos idő megjelenítése

Nyomja meg annyiszor a DISP/FM (kijelző/FM) gombot, hogy az „óra” jelenjen meg (26. oldal). Ne felejtse el, hogy a kijelző menüben kikapcsolt „óra” esetén (27. oldal) nem jelenítheti meg a pontos időt a fenti eljárással.

Megjegyzések

- A kijelzési mód nem módosítható FM tuner üzemmódban.
- Ha a készüléket hosszú ideig nem használja, a beállított dátum és idő törlődhet.
- Ha a pontos idő nincs beállítva, a dátum és az idő helyén a „-” kijelzés jelenik meg.

A hangerő korlátozása (AVLS)

Az AVLS (automatikus hangerőkorlátozó) funkcióval korlátozhatja a készülék maximális hangerejét, így minimalizálhatja a környezetében lévő személyek zavarását, és figyelemelvonását. Az AVLS funkcióval optimális hangerőn hallgathatja a készüléket.

▶ ■ gomb

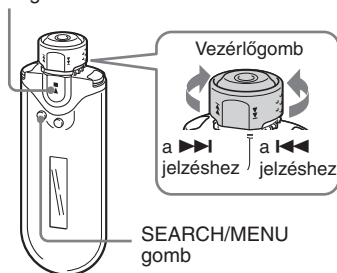

1 Tartsa nyomva fél másodpercig a SEARCH/MENU gombot.

A menüképernyő megjelenik.

▶ Repeat Mode	>
Sound	>
Volume Mode	>

- 2** A vezérlőgomb forgatásával válassza ki az „AVLS>” funkciót, és nyomja meg a ►■ gombot a megerősítéshez.

► ✓ AVLS ON
AVLS OFF

- 3** A vezérlőgomb forgatásával válassza ki az „AVLS ON” beállítást, és nyomja meg a ►■ gombot a megerősítéshez.

A hangerő egy bizonyos szinten túl nem növelhető.

Átkapcsolás „OFF” beállításra

A 3. lépésben válassza ki az „AVLS OFF” beállítást.

A menüképernyő kikapcsolása

Nyomja meg a SEARCH/MENU gombot az előző képernyőre történő visszatéréshez. Nyomja meg többször a menü üzemmódból történő kilépéshez.

💡 Hasznos tudnivaló

Az „AVLS” felirat jelenik meg a VOL +/- gomb használatakor, ha bekapcsolta az AVLS funkciót („ON”).

A hangerő beállítása tárolt hangerőszintek segítségével (hangerő üzemmód)

A hangerő beállításának két módja közül választhat.

Kézi beállítás:

A VOL +/- gombbal állítsa be a hangerőt a 0–31 tartományban.

Memorizált hangerő:

A VOL +/- gombbal három tárolt beállítás közül választhat: Low (alacsony), Mid (közepes) vagy High (magas).

►■ gomb

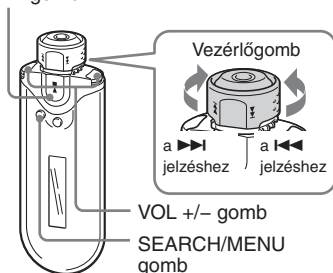

A hangerőmemóriában tárolt hangerőszint beállítása (tárolt hangerő)

- 1** Tartsa nyomva a SEARCH/MENU gombot fél másodpercig.

A menüképernyő megjelenik.

► Repeat Mode >
Sound >
Volume Mode >

A hangerő beállítása tárolt hangerőszintek segítségével (hangerő üzemmód)

- 2** A vezérlőgomb forgatásával válassza ki a „Volume Mode>” funkciót, és nyomja meg a ►■ gombot a megerősítéshez.

► ✓ Manual Volume
Preset Volume >

- 3** A vezérlőgomb forgatásával válassza ki a „Preset Volume>” funkciót, és nyomja meg a ►■ gombot a megerősítéshez.

A „Low” érték [] zárójelben látható.

Low	Mid	High
[5]	10	20

- 4** Állítsa be a hangerőt a 3 szinthez: Low, Mid vagy High.

- ① A vezérlőgomb forgatásával állítsa be a „Low” hangerőt, és nyomja meg a ►■ gombot a megerősítéshez.
- ② A vezérlőgomb forgatásával állítsa be a „Mid” hangerőt, és nyomja meg a ►■ gombot a megerősítéshez.
- ③ A vezérlőgomb forgatásával állítsa be a „High” hangerőt, és nyomja meg a ►■ gombot a megerősítéshez.

A menüképernyő kikapcsolása

Nyomja meg a SEARCH/MENU gombot az előző képernyőre történő visszatéréshez. Nyomja meg többször a menü üzemmódból történő kilépéshez.

Megjegyzés

Ha az AVLS funkciót (32. oldal) bekapcsolja, az aktuális hangerő alacsonyabb lehet a tárolt értéknél. Az AVLS kikapcsolásával a hangerő ismét a beállított szintre áll vissza.

Átkapcsolás kézi üzemmódba (kézi hangerő)

- 1** Tartsa nyomva a SEARCH/MENU gombot fél másodpercig.

A menüképernyő megjelenik.

► Repeat Mode >
Sound >
Volume Mode >

- 2** A vezérlőgomb forgatásával válassza ki a „Volume Mode>” funkciót, és nyomja meg a ►■ gombot a megerősítéshez.

► ✓ Manual Volume
Preset Volume >

- 3** A vezérlőgomb forgatásával válassza ki a „Manual Volume” funkciót, és nyomja meg a ►■ gombot a megerősítéshez.

Ennél a beállításnál a VOL +/- gombbal beállíthatja a hangerőt.

A menüképernyő kikapcsolása

Nyomja meg a SEARCH/MENU gombot az előző képernyőre történő visszatéréshez. Nyomja meg többször a menü üzemmódból történő kilépéshez.

Energia megtakarítás (energiatakarékos mód)

Beállíthatja a Network Walkmant, hogy automatikusan kapcsolja ki a kijelzőt, ha nem használja a készüléket egy ideig (15 másodperc).

- Normal: a (szimbólum mozog zene lejátszása, vagy FM műsor vétele közben (energiatakarékos kijelzés).



- Super (Disp OFF): semmi nem látható a kijelzőn. Ez a beállítás használja a legkevesebb energiát.

▶ ■ gomb

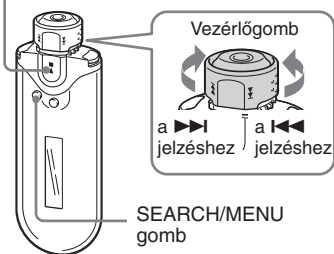

SEARCH/MENU
gomb

1 Tartsa nyomva a SEARCH/MENU gombot fél másodpercig.

A menüképernyő megjelenik.

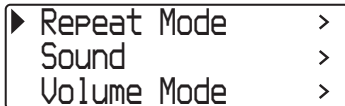

2 A vezérlőgomb forgatásával válassza ki a „Power Save Mode>” funkciót, és nyomja meg a ▶ ■ gombot a megerősítéshez.

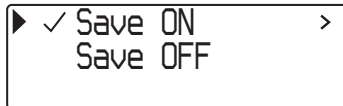

3 A vezérlőgomb forgatásával válassza ki a „Save ON>” funkciót, és nyomja meg a ▶ ■ gombot a megerősítéshez.

4 A vezérlőgomb forgatásával válassza ki a kívánt beállítást, és nyomja meg a ▶ ■ gombot a megerősítéshez.

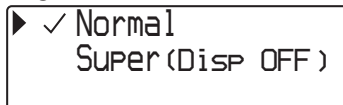

Az energiatkarékos üzemmód kikapcsolása

Válassza a „Save OFF” funkciót a 3. lépésben.

A menüképernyő kikapcsolása

Nyomja meg a SEARCH/MENU gombot az előző képernyőre történő visszatéréshez. Nyomja meg többször a menü üzemmódból történő kilépéshez.

🔦 Hasznos tudnivaló

A lejátszás/FM tuner képernyő mindig megjelenik, amikor az energiatkarékos üzemmód ki van kapcsolva.

A hangjelzések kikapcsolása (BEEP)

A Network Walkman hangjelzései kikapcsolhatók.

▶■ gomb

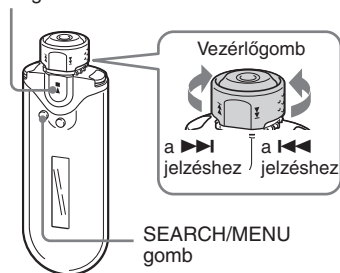

1 Tartsa nyomva a SEARCH/MENU gombot fél másodpercig.

A menüképernyő megjelenik.

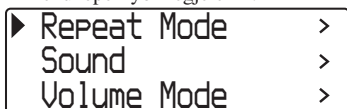

2 A vezérlőgomb forgatásával válassza ki a „BEEP>” funkciót, és nyomja meg a ▶■ gombot a megerősítéshez.

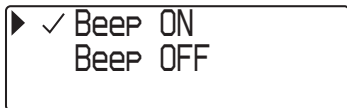

3 A vezérlőgomb forgatásával válassza ki a „Beep OFF” beállítást, és nyomja meg a ▶■ gombot a megerősítéshez.

Átkapcsolás „ON” beállításra

A 3. lépésben válassza ki a „Beep ON” beállítást.

A menüképernyő kikapcsolása

Nyomja meg a SEARCH/MENU gombot az előző képernyőre történő visszatéréshez. Nyomja meg többször a menü üzemmódból történő kilépéshez.

A memória formázása (FORMAT)

A Network Walkman segítségével megformázhatja a beépített memóriát.

A memória formázásakor a memóriában tárolt összes adat törlődik. Formázás előtt többször is ellenőrizze a memória tartalmát.

►■ gomb

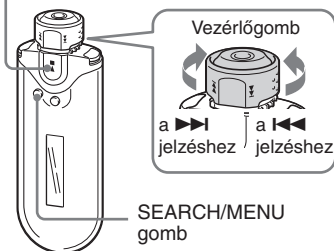

1 Tartsa nyomva a SEARCH/MENU gombot fél másodpercig.

A menüképernyő megjelenik.

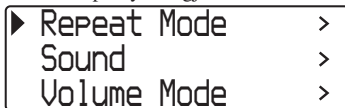

2 A vezérlőgomb forgatásával válassza ki az „Advanced Menu>” funkciót, és nyomja meg a ►■ gombot a megerősítéshez.

3 A vezérlőgomb forgatásával válassza ki a „Format>” funkciót, és nyomja meg a ►■ gombot a megerősítéshez.

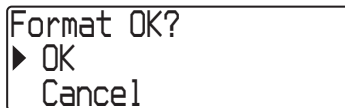

4 A vezérlőgomb forgatásával válassza ki a „OK” beállítást, és nyomja meg a ►■ gombot a megerősítéshez.

A „Formatting...” felirat villog, és a formázás megkezdődik.

Amikor a formázás befejeződik, a „Complete” felirat jelenik meg.

A menüképernyő kikapcsolása

Nyomja meg a SEARCH/MENU gombot az előző képernyőre történő visszatéréshez. Nyomja meg többször a menü üzemmódból történő kilépéshez.

A formázás leállítása

A vezérlőgomb forgatásával válassza ki a „Cancel” beállítást, és nyomja meg a ►■ gombot a megerősítéshez.

Megjegyzés

Lejátszás közben a memória nem formázható.

Az USB kapcsolatot beállításának módosítása (USB Bus Powered)

Az Ön számítógépétől függően, ha nem kielégítő az áramellátás, nem lesz megfelelő az adatátvitel a számítógép és a Network Walkman között. Ilyen esetben az USB csatlakozás (USB Bus Powered) beállításnál a „Low-power 100mA” funkció választása javíthatja az adatátvitelt.

▶■ gomb

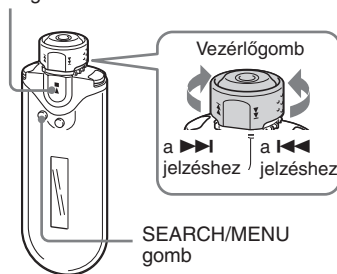

1 Tartva nyomva a SEARCH/MENU gombot fél másodpercig.

A menüképernyő megjelenik.

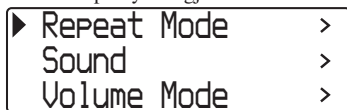

2 A vezérlőgomb forgatásával válassza ki az „Advanced Menu>” funkciót, és nyomja meg a ▶■ gombot a megerősítéshez.

3 A vezérlőgomb forgatásával válassza ki az „USB Bus Powered>” funkciót, és nyomja meg a ▶■ gombot a megerősítéshez.

4 A vezérlőgomb forgatásával válassza ki a kívánt beállítást, és nyomja meg a ▶■ gombot a megerősítéshez.

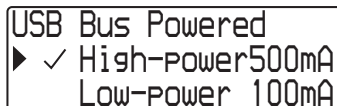

A menüképernyő kikapcsolása

Nyomja meg a SEARCH/MENU gombot az előző képernyőre történő visszatéréshez. Nyomja meg többször a menü üzemmódból történő kilépéshez.

Hasznos tudnivalók

- Ha a Network Walkmant notebook számítógéphez csatlakoztatja, a notebook számítógépet hálózati áramforrásról kell üzemeltetni.
- A töltési idő hosszabb lesz, ha az „USB Bus Powered” funkciónál a „Low-power 100mA” beállítást választja.

A lejátszó információinak megjelenítése (Information)

Olyan információkat jeleníthet meg, mint például a terméknév, beépített memória kapacitása, sorozatszám és szoftververzió.

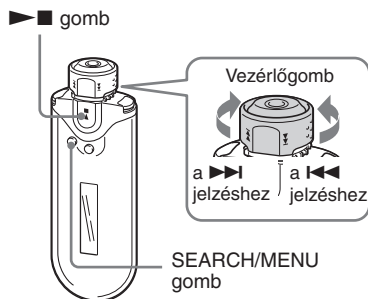

- 3** A vezérlőgomb forgatásával válassza ki az „Information>” funkciót, és nyomja meg a ▶■ gombot a megerősítéshez.

Forgassa el a vezérlőgombot a következő információ megjelenítéséhez.

- 1: terméknév**
- 2: beépített memória kapacitása**
- 3: sorozatszám**
- 4: szoftververzió**

A menüképernyő kikapcsolása

Nyomja meg a SEARCH/MENU gombot az előző képernyőre történő visszatéréshez. Nyomja meg többször a menü üzemmódból történő kilépéshez.

- 1** Tartsa nyomva a SEARCH/MENU gombot fél másodpercig.

A menüképernyő megjelenik.

▶ Repeat Mode	>
Sound	>
Volume Mode	>

- 2** A vezérlőgomb forgatásával válassza ki az „Advanced Menu>” funkciót, és nyomja meg a ▶■ gombot a megerősítéshez.

FM rádió hallgatása

FM rádióadást hallgathat. Töltse fel a beépített akkumulátort a Network Walkman használatá előtt (12. oldal), majd csatlakoztassa a fejhallgatót a fejhallgató aljzathoz.

1 Az FM tuner bekapcsolása

Tartsa nyomva fél másodpercig a DISP/FM (kijelző/FM) gombot. Megjelenik az FM tuner képernyő, és az FM műsorok vétele megkezdődik.



DISP/FM (kijelző/
FM) gomb

FM tuner kijelző*

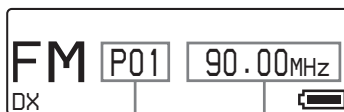

Memória hely száma

Frekvencia

* Az ábrán látható FM tuner kijelzések eltérhetnek az Ön készülékének kijelzéseitől.

Visszakapcsolás audio lejátszásra

Nyomja meg a ►■ gombot, vagy tartsa nyomva a DISP/FM (kijelző/FM) gombot fél másodpercig. A Network Walkman visszakapcsol audio lejátszásra.

2 Rádióállomások automatikus tárolása (FM Auto Preset)

Automatikusan eltárolhatja a területen fogható rádióállomásokat (maximum 30 állomásig), ha kiválasztja az „FM Auto Preset” funkciót a menüképernyőn. Ez a funkció kényelmes megoldást jelent, ha az FM tunert első alkalommal használja, vagy ha újból be kell hangolni az állomásokat.

Megjegyzés

Az automatikus tárolás funkció töröl minden korábban eltárolt rádióállomást.

▶■ gomb

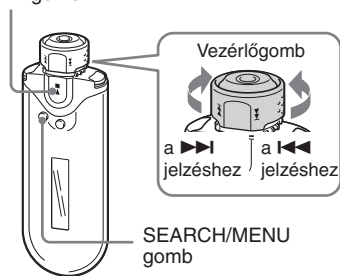

1 Tartsa nyomva a SEARCH/MENU gombot fél másodpercig.

A menüképernyő megjelenik.

2 A vezérlőgomb forgatásával válassza ki az „FM Auto Preset-” funkciót, és nyomja meg a ▶■ gombot a megerősítéshez.

3 A vezérlőgomb forgatásával válassza ki az „OK” opciót, és nyomja meg a ▶■ gombot a megerősítéshez.

A területen fogható rádióállomások eltárolásra kerülnek alacsony frekvenciától a magas frekvencia felé.

A „Complete” jelenik meg a kijelzőn, amikor befejeződött a hangolás. Nyomja meg többször a SEARCH/MENU gombot a menü üzemmódból történő kilépéshez; sorrendben az első állomás hallható.

A hangolás megszakítása

Válassza a „Cancel” opciót a 3. lépésben, majd nyomja meg a ▶■ gombot.

A menüképernyő kikapcsolása

Nyomja meg a SEARCH/MENU gombot az előző képernyőre történő visszatéréshez. Nyomja meg többször a menü üzemmódból történő kilépéshez.

Ha számos szükségtelen állomás is behangolásra került

Ha az állomások túl közel foghatók egymáshoz, és a vételi jel túl erős, akkor a REPEAT/SOUND gombbal válassza a „LOCAL” beállítást. Normál körülmények között nyomja meg ismét a REPEAT/SOUND gombot a „DX” beállítás kiválasztásához.

3 Rádióállomások kiválasztása

Rádióállomást kétféle módon választhat ki:

- **Eltárolt csatorna:** Kapcsolja a vezérlőgombot középső (Preset) állásba, hogy az eltárolt rádióállomásokat sorrendben kiválaszthassa.
- **Kézi hangolás:** Kapcsolja a vezérlőgombot GROUP (Manual) állásba, hogy frekvencia alapján választhasson rádióállomásokat.

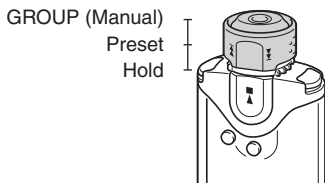

Eltárolt csatorna kiválasztása

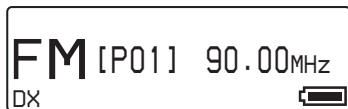

A csatornaszám a [] zárójelben látható.

Funkció	Vezérlőgomb művelet
A következő csatorna kiválasztása*	Forgassa a vezérlőgombot a ►► irányba.
Az előző csatorna kiválasztása*	Forgassa a vezérlőgombot a ◄◄ irányba.

* A kiválasztási sebesség fokozatosan gyorsul, ha a vezérlőgombot elfordítva tartja a ►► (vagy ◄◄) irányba.

Megjegyzés

Nem választhat ki csatornát, ha még nem tárolt rádióállomást. Tárolja el a fogható rádióállomásokat az „FM Auto Preset” funkcióval (40. oldal).

Kézi hangolás

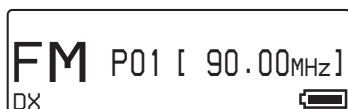

A frekvencia a [] zárójelben látható. Ha egy kiválasztott frekvenciát már korábban eltárolt, akkor a memóriahely száma szintén meg jelenik.

Funkció	Vezérlőgomb művelet
A következő frekvencia kiválasztása	Forgassa a vezérlőgombot a ►► irányba.
Az előző frekvencia kiválasztása	Forgassa a vezérlőgombot a ◄◄ irányba.
A következő állomás behangolása*	Forgassa a vezérlőgombot a ►► irányba, és tartsa úgy 1 másodpercig.
Az előző állomás behangolása*	Forgassa a vezérlőgombot a ◄◄ irányba, és tartsa úgy 1 másodpercig.

* A vezérlőgombot a ►► (vagy ◄◄) irányba forgatva, és 1 másodpercig elfordítva tartva behangolhatja a következő (vagy előző) csatornát. Ha az állomások túl közel foghatók egymáshoz, és a vételi jel túl erős, akkor a REPEAT/SOUND gombbal válassza a „LOCAL” beállítást. Normál körülmények között nyomja meg ismét a REPEAT/SOUND gombot a „DX” beállítás kiválasztásához.

A vétel javítása

A fejhallgató vezetéke antennaként szolgál, így a lehető leghosszabban feszítse ki.

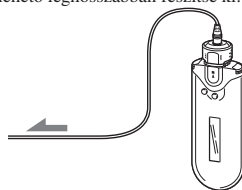

Rádióállomások eltárolása

Eltárolhatja azokat a rádióállomásokat, melyeket az „FM Auto Preset” funkció kihagyott (40. oldal).

▶■ gomb

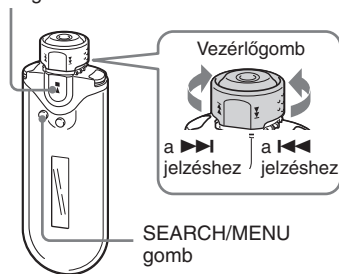

1 Válassza ki a kívánt frekvenciát kézi hangolás üzemmódban.

2 Tartsa nyomva a ▶■ gombot fél másodpercig.

💡 Hasznos tudnivaló

Maximum 30 állomás tárolható el (P01–P30).

Megjegyzés

A memóriahelyek mindig az alacsony frekvenciától a magas felé kerülnek kiosztásra.

Eltárolt rádióállomás törlése

▶■ gomb

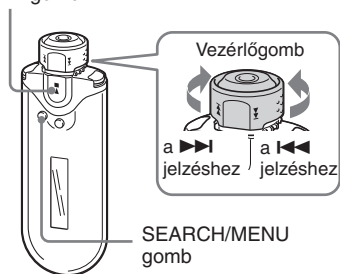

1 Válassza ki a kívánt frekvenciát.

2 Tartsa nyomva a ▶■ gombot fél másodpercig.

3 A vezérlőgomb forgatásával válassza ki az „OK” opciót, és nyomja meg a ▶■ gombot a megerősítéshez.

Az eltárolt rádióállomás törlésre kerül, és a következő jelenik meg.

Övintézkedések

A készülék elhelyezéséről

- Soha ne használja a Network Walkman készüléket olyan helyen, ahol közvetlen napsugárzásnak, szélsőséges hőmérsékletnek, nedvességnek vagy vibrációnak van kitéve.
- Soha ne hagyja magas hőmérsékletnek kitéve a készüléket, például egy napon parkoló gépkocsiban, és ne hagyja közvetlen napfényben.

A felmelegedésről

Töltés közben a Network Walkman felmelegedhet, ha hosszú ideig használta.

A fejhallgatóról

Közúti biztonság

Járművezetés vagy kerékpározás közben ne használja a készüléket. Ez közlekedési balesetet okozhat, és egyes területeken törvénybe ütközik. Potenciális veszélyt jelenthet a Network Walkman készülék túl magas hangerőn történő hallgatása sétálás közben is, különösen gyalogátkelőhelyek közelében. Veszélyes helyeken ezért különös körültekintéssel kell közlekedni, illetve ilyen esetekben a készüléket ki kell kapcsolni.

Halláskárosodás

Ne hallgassa túl nagy hangerőn a készüléket. A szakorvosok véleménye szerint a folyamatos, magas hangerőn történő zenehallgatás halláskárosodást okozhat. Ha zenehallgatás közben fülszűrést érez, csökkentse a hangerőt vagy kapcsolja ki a készüléket.

Mások zavarása

Ha a készüléket közepes hangerőn hallgatja, akkor a szükséges külső környezeti hangokat is hallani fogja, és a kiszűrődő zajok másokat nem fognak zavarni.

Figyelem

Ha a Network Walkman használata közben villámlást észlel, azonnal vegye le a fejhallgatót.

Néhány szó a használatról

- Szíj használata esetén ügyeljen rá, hogy ne akadjon bele más tárgyba a szíj.
- Ne használja repülőgépen a Network Walkmant.

Néhány szó a tisztításról

- Vízrel vagy kímélő tisztítószerezrel enyhén megnedvesített puha ruhával törölje le a Network Walkman készülék burkolatát.
- Rendszeresen tisztítsa meg a fejhallgató csatlakozódugóját.

Megjegyzés

A tisztításhoz soha ne használjon súrolószivacsot, súrolószert, benzint vagy alkoholt, mert a külső burkolat megsérülhet.

Ha a Network Walkman készülékkel kapcsolatban bármilyen kérdése vagy problémája merül fel, keresse fel a vásárlás helyét.

A Network Walkman hulladékként történő elhelyezése

Ez a Network Walkman beépített lítium-ion akkumulátorral rendelkezik. Amikor a Network Walkmant hulladékként helyezi el, mindig megfelelően tegye azt.

Egyes országok szabályozzák a termékben használt akkumulátorok kezelését. Lépjen kapcsolatba a helyi hatóságokkal.

Megjegyzés

Soha ne szerelje szét a Network Walkmant, csak amikor hulladékként helyezi el.

A lítium-ion akkumulátor eltávolítása

- 1 Távolítsa el a csavarokat egy keresztfejű csavarhúzóval.

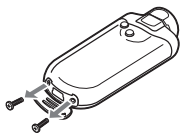

- 2 Távolítsa el az **(A)** fedelet.

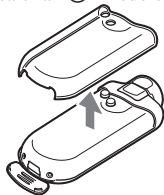

- 3 Távolítsa el a **(B)** fedelet.

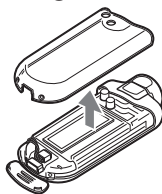

- 4 Távolítsa el a csatlakozót.

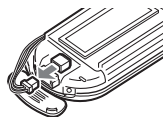

- 5 Távolítsa el az áramköri lapot.

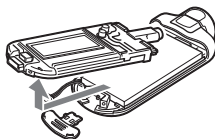

- 6 Távolítsa el az akkumulátort.

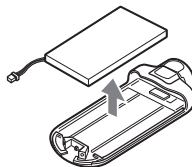

Hibaelhárítás

Ha a Network Walkman készülék használata közben hibajelenséget tapasztal, próbálja meg orvosolni az alább javasolt módon, mielőtt a Sony szakszervizhez fordulna. Ha a problémát nem sikerül megoldani, forduljon a legközelebbi Sony szakszervizhez. Ha a probléma a számítógépes kapcsolat során keletkezik, kérjük, olvassa el a mellékelt szoftver elektronikus súgója „Hibaelhárítás” című fejezetében leírtakat is.

A készülék memóriájának törlése

Ha a Network Walkman nem működik megfelelően, vagy a hibaelhárítási műveletek végrehajtása után sincs hang, tartsa nyomva legalább egy másodpercig a memóriatörlő gombot egy hegyes tárggyal.



Memóriatörlő gomb

Hasznos tudnivaló

A memóriában tárolt audio fájlok nem kerülnek törlésre a gomb megnyomásával.

Mi történt?

Működés közben

Jelenség	Ok/Megoldás
Nincs hang. Zaj hallható.	<ul style="list-style-type: none">• A hangerőt teljesen lecsökkentette. → Növelje a hangerőt (14. oldal).• A fejhallgató csatlakozódugót nem megfelelően csatlakoztatta. → Csatlakoztassa megfelelően a fejhallgatót (14. oldal).• A fejhallgató csatlakozódugó piszkos. → Száraz, tiszta ruhával tisztítsa meg a csatlakozódugót.• A memóriában nincsenek zeneszámok. → Ha a „NO DATA” felirat jelenik meg, vigyen át műsorszám(ka)t a számítógépről.
A kezelőszervek nem működnek.	<ul style="list-style-type: none">• A vezérlőgombot HOLD pozícióba kapcsolta. → Kapcsolja középső (normál) pozícióba (30. oldal).• Páraleszapódás történt a Network Walkman belsejében. → Néhány óráig ne használja a készüléket.• A maradék elemkapacitás nem elegendő. → Töltse fel az akkumulátort (12. oldal).
Az átvitt zeneszámok nem találhatóak.	<ul style="list-style-type: none">• A lejátszási tartomány lerövidült. → Válassza az „All Track” opciót a keresési menüképernyőn (15. oldal).

Jelenség	Ok/Megoldás
A hangerő nem növelhető.	Bekapcsolta az AVLS funkciót. →Kapcsolja ki az AVLS funkciót (32. oldal).
A fejhallgató jobb csatornája nem szól.	<ul style="list-style-type: none"> Nem tolta be ütközésig a fejhallgató csatlakozódugót. → Tolja be ütközésig a fejhallgató csatlakozódugót az aljzatba (14. oldal). A vezeték hosszabbítót (NW-E505/E507) nem csatlakoztatta megfelelően a Network Walkman fejhallgató aljzatához, vagy a fejhallgató vezetékéhez. → Csatlakoztassa megfelelően (14. oldal).
A lejátszás hirtelen leáll.	A maradék elemkapacitás nem elegendő. →Töltse fel az akkumulátort (12. oldal).

A kijelző

Jelenség	Ok/Megoldás
A cím helyén a „□” karakter jelenik meg.	A Network Walkman által nem megjeleníthető karakter szerepel a címben. → A mellékelt SonicStage szoftverrel módosítsa a nevet.

Az akkumulátor töltése

Jelenség	Ok/Megoldás
Az akkumulátor használati ideje rövid.	<ul style="list-style-type: none"> A környezeti hőmérséklet 5°C alatt van. → A használati idő rövidebb lesz az akkumulátor jellemzői miatt. Ez nem jelent hibás működést. Ki kell cserélnie az akkumulátort. → Lépjen kapcsolatba a Sony kereskedővel. Az akkumulátor töltési idő nem volt elegendő. → Hosszabb ideig töltse az akkumulátort, ha az USB kapcsolatnál (USB Bus Powered) a „Low-power 100mA” opciót választotta (38. oldal).

Számítógépes kapcsolat vagy a mellékelt szoftver

Jelenség	Ok/Megoldás
A szoftvert nem lehet telepíteni.	A szoftverrel nem kompatibilis operációs rendszert használ. → A részleteket lásd a „SonicStage kezelési útmutatóban”.
Amikor a készüléket a mellékelt USB kábellel a számítógéphez csatlakoztatja, nem jelenik meg az „USB Connect” felirat.	<ul style="list-style-type: none">• Várjon türelmesen, míg a SonicStage szoftver hitelesítési folyamata lezajlik.• Egy másik alkalmazás fut a számítógépen. → Várjon egy rövid ideig, majd csatlakoztassa újból az USB kábelt. Ha a probléma továbbra is fennáll, húzza ki az USB kábelt, indítsa újra a számítógépet, majd csatlakoztassa újból az USB kábelt.• Kilazult a mellékelt USB kábel. → Csatlakoztassa az USB kábelt.• USB elosztót (hub) használ. → USB elosztón keresztüli csatlakoztatás esetén a hibátlan működés nem garantált. Csatlakoztassa az USB kábelt közvetlenül a számítógéphez.• A Network Walkman USB kapcsolat (USB Bus Powered) beállításnál a „High-power 500mA” opciót választotta. → Az „USB Bus Powered” beállításnál válassza a „Low-power 100mA” opciót (38. oldal).
A csatlakoztatott Network Walkman készüléket nem megfelelően ismeri fel a számítógép.	<ul style="list-style-type: none">• Kilazult a mellékelt USB kábel. → Csatlakoztassa az USB kábelt.• Nem telepített a Network Walkman eszközmeghajtót. → Telepítse a Network Walkman eszközmeghajtót a mellékelt CD-ROM lemezen található SonicStage szoftver telepítésével. A meghajtó a SonicStage szoftverrel együtt telepítésre kerül.
A zeneszámokat nem lehet átvinni a Network Walkmanre.	<ul style="list-style-type: none">• A mellékelt USB kábelt nem megfelelően csatlakoztatta. → Csatlakoztassa megfelelően az USB kábelt.• A beépített memória szabad kapacitása nem elegendő a zenei állományok átviteléhez. → A felesleges zeneszámok visszatöltésével szabadítson fel helyet.• Már 65 535 zeneszámot vagy 4096 csoportot átvitt a beépített memóriába a SonicStage szoftverrel. → Legfeljebb 65 535 zeneszámot vagy 4096 csoportot vihet át a beépített memóriába a SonicStage szoftverrel. Egy csoport 999 zeneszámot tartalmazhat.• Az időkorlátozásos vagy eseménykorlátozásos audio fájlokat a szerzői jogok védelme érdekében nem lehet átvinni. Az audio fájlok aktuális korlátozásainak ellenőrzése érdekében lépjen kapcsolatba a zeneszolgáltatóval.

Jelenség	Ok/Megoldás
Csak kevés zeneszámot lehet átvinni. (A rendelkezésre álló felvételi idő túl rövid.)	<ul style="list-style-type: none"> • A beépített memória szabad kapacitása nem elegendő az adott méretű zeneszámok átviteléhez. <ul style="list-style-type: none"> → A felesleges zeneszámok számítógépre való visszatöltésével szabadítson fel helyet. • A beépített memóriában más jellegű adatokat is tárol. <ul style="list-style-type: none"> → Az egyéb adatokat helyezze át a számítógépre, így helyet szabadíthat fel.
A számítógéphez csatlakoztatott Network Walkman működése bizonytalaná válik.	<p>USB elosztót vagy USB hosszabbítót használ.</p> <p>→USB elosztón vagy USB hosszabbítón keresztüli csatlakoztatás esetén a hibátlan működés nem garantált. Csatlakoztassa az USB kábelt közvetlenül a számítógéphez.</p>
A „Failed to authenticate Device/Media” felirat jelenik meg a számítógép képernyőjén, miközben a Network Walkman a számítógéphez van csatlakoztatva.	<p>A Network Walkman készüléket nem megfelelően csatlakoztatta a számítógéphez.</p> <p>→Zárja be a SonicStage szoftvert, és ellenőrizze a mellékelt USB kábel csatlakoztatását. Indítsa újra a SonicStage szoftvert.</p>

FM rádió

Jelenség	Ok/Megoldás
Nem hallható jól az FM rádióadás.	<p>A vételi frekvencia nincs pontosan behangolva.</p> <p>→Kézzel állítsa be a frekvenciát a vétel javításához (42. oldal).</p>
A vétel gyenge és rossz a minőség.	<ul style="list-style-type: none"> • A rádiójel gyenge. <ul style="list-style-type: none"> → Ablakhoz közel hallgassa az FM rádióadást, mert a jel gyenge lehet épületekben, járművekben. • A fejhallgató vezetékét nem feszítette ki eléggé. <ul style="list-style-type: none"> → A fejhallgató vezetéke antennaként működik. Feszítse ki a vezetékét a lehető legjobban.
Az FM adás zajos.	<p>Rádiójeleket sugárzó készüléket (például mobiltelefon) használ a Network Walkmanhez közel.</p> <p>→Ha mobiltelefont, vagy ehhez hasonló készüléket használ, tartsa azt távol a Network Walkmantól.</p>

Egyéb

Jelenség	Ok/Megoldás
A Network Walkman funkcióinak működtetésekor nem hallható hangjelzés.	<p>A hangjelzés funkció „Beep OFF” beállítása van kiválasztva.</p> <p>→Válassza ki a hangjelzés funkció „Beep ON” beállítását a menüben (36. oldal).</p>
A Network Walkman felmelegszik.	<p>Normál körülmények között a lejátszó működés közben enyhén felmelegedhet.</p>

Hibaüzenetek

Ha az alábbi hibaüzenetek valamelyike megjelenik a kijelzőn, ellenőrizze a következő táblázatot.

Hibaüzenet	Jelentés	Elhárítás
AVLS	A hangerő meghaladta az AVLS funkció által engedélyezett szintet.	Csökkentse a hangerőt, vagy kapcsolja ki az AVLS funkciót (32. oldal).
CANNOT PLAY	<ul style="list-style-type: none">• Az inkompatibilis formátum miatt a Network Walkman nem tud lejátszani bizonyos típusú fájlokat.• Az átviteli műveletet szándékosan megszakították	A le nem játszható fájlokat törölheti a memóriából. A részleteket lásd a „Használhatatlan fájlok törlése a beépített memóriából” című fejezetben (51. oldal).
CHARGE ERROR	Az áramellátás nem megfelelő.	Használjon másik számítógépet.
DATA ACCESS	Beépített memória olvasása/írása.	Várjon, amíg a művelet befejeződik. Ez az üzenet az audio fájlok továbbítása, illetve a beépített memória törlése közben jelenik meg.
ERROR	Üzemzavar fordult elő.	Forduljon a Sony márkaszervizhez.
EXPIRED	A lejátszás-korlátozással ellátott zene-szám lejárt.	A le nem játszható fájlokat törölheti a memóriából. A részleteket lásd a „Használhatatlan fájlok törlése a beépített memóriából” című fejezetben (51. oldal).
FILE ERROR	<ul style="list-style-type: none">• A fájl nem olvasható.• A fájl nem szabványos.	Töltse vissza a számítógépre a normál audio fájlokat, majd formázza a Network Walkman memóriáját. A részleteket lásd a „Használhatatlan fájlok törlése a beépített memóriából” című fejezetben (51. oldal).
HOLD	Minden kezelőszerv zárolva van, mert vezérlőgombot HOLD pozícióba kapcsolta.	A Network Walkman használatához kapcsolja a vezérlőgombot középső (normál) pozícióba (30. oldal).
LOW BATTERY	Az elem kimerülően van.	Töltse fel az akkumulátort (12. oldal).
MG ERROR	A másolásvédelmi rendszer nem engedélyezett másolatot fedezett fel.	Töltse vissza a számítógépre a normál audio fájlokat, majd formázza a Network Walkman memóriáját. A részleteket lásd a „Használhatatlan fájlok törlése a beépített memóriából” című fejezetben (51. oldal).
NO DATA	Nincsenek audio fájlok a beépített memóriában.	Ha a beépített memóriában nincsenek audio fájlok, a SonicStage szoftverrel vigyen át néhányat.

Hibaüzenet	Jelentés	Elhárítás
PRESET FULL	Már eltárolt 30 állomást.	Maximum 30 állomás tárolható. Ha további állomásokat szeretne tárolni, akkor először törölje a nem használtakat (43. oldal), majd tárolja el a kívánt állomásokat.
USB Connect	A Network Walkman a számítógéphez van csatlakoztatva.	Ez nem hibajelenség. A Network Walkman készüléket ilyenkor csak a SonicStage szoftttel működtetheti, a kezelőszervekkel nem.
	Az ikon balról jobbra mozog: a készülék a beépített memóriát használja.	A Network Walkman a beépített memóriát használja. Várjon, amíg a művelet befejeződik. Ez az üzenet az audio fájlok továbbítása, illetve a beépített memória törlése közben jelenik meg.

A használhatatlan fájlok törlése a beépített memóriából

Ha a „CANNOT PLAY”, „EXPIRED”, „FILE ERROR”, vagy „MG ERROR” felirat jelenik meg, valamilyen probléma történt a beépített memóriában tárolt adatokkal, vagy azok egy részével.

Kövesse az alábbi eljárást a használhatatlan adatok törléséhez.

- 1 Csatlakoztassa a Network Walkmant a számítógéphez és indítsa el a SonicStage szoftvert.
- 2 Ha már tudja, melyik fájl okozta a problémát (például egy lejárt zeneszám), törölje azt a SonicStage szofttver használatával.
- 3 Ha a probléma továbbra is fennáll, töltse vissza az összes zeneszámot a számítógépre a SonicStage szoftttel, miközben a Network Walkman a számítógéphez csatlakozik.
- 4 Válassza le a Network Walkmant a számítógépről, és formázza meg a beépített memóriát a formázási menü segítségével (37. oldal).

Minőség tanúsítás

A forgalomba hozó tanúsítja, hogy a Sony NW-E503/E505/E507 típusú hordozható IC audio lejátszó Network Walkman az IpM-BkM. 2/1984. (III. 10.) számú együttes rendeletben előírtak szerint megfelel a következő műszaki jellemzőknek.

Maximális felvételi idő (kb.)

NW-E503

ATRAC3

4 óra 10 perc (132 kbps)

5 óra 20 perc (105 kbps)

8 óra 30 perc (66 kbps)

MP3

2 óra 10 perc (256 kbps)

4 óra 20 perc (128 kbps)

NW-E505

ATRAC3

8 óra 30 perc (132 kbps)

10 óra 40 perc (105 kbps)

17 óra 00 perc (66 kbps)

MP3

4 óra 20 perc (256 kbps)

8 óra 50 perc (128 kbps)

NW-E507

ATRAC3

17 óra 00 perc (132 kbps)

21 óra 40 perc (105 kbps)

34 óra 10 perc (66 kbps)

MP3

8 óra 50 perc (256 kbps)

17 óra 40 perc (128 kbps)

ATRAC3plus

2 óra 10 perc (256 kbps)

8 óra 40 perc (64 kbps)

11 óra 40 perc (48 kbps)

ATRAC3plus

4 óra 20 perc (256 kbps)

17 óra 30 perc (64 kbps)

23 óra 30 perc (48 kbps)

ATRAC3plus

8 óra 50 perc (256 kbps)

35 óra 00 perc (64 kbps)

47 óra 00 perc (48 kbps)

Mintavételezési frekvencia

ATRAC3, ATRAC3plus, MP3: 44,1 kHz

Hangtömörítési technológia

Adaptív transzformációs akusztikus kódolás 3 (ATRAC3)

Adaptív transzformációs akusztikus kódolás 3plus (ATRAC3plus)

MPEG1 Audio Layer-3 (MP3): 32–320 kbps, változó bitsebesség kompatibilis

Frekvencia átvitel

20–20 000 Hz (egyszerű jelmérés)

FM frekvenciatartomány

Tengerentúli típus: 76,0–108,0 MHz

Egyéb típusok: 87,5–108,0 MHz

IF (FM)

225 kHz

Antenna

Fejhallgató antenna vezeték

Csatlakozók

Fejhallgató: sztereo minijack
USB

Jel/zaj arány (S/N)

80 dB vagy több (kivéve az ATRAC3 66 kbps tömörítést)

Dinamika

85 dB vagy több (kivéve az ATRAC3 66 kbps tömörítést)

Üzemi hőmérséklet

5–35°C

Áramforrás

- Beépített lítium-ion akkumulátor
- USB áramellátás (számítógépről a mellékelt USB vezetékkel)

Elemkapacitás (folyamatos lejátszás)*

ATRAC3 formátum: kb. 50 óra
(105 kbps-os lejátszás)
ATRAC3plus formátum: kb. 45 óra
(48 kbps-os lejátszás)
MP3 formátum: kb. 40 óra
(128 kbps-os lejátszás)
FM rádióvétel: kb. 22 óra

* Ha az energiatakarékos üzemmód beállítása „Normal” (35. oldal). A kapacitás a környezeti hőmérséklettől és a használat módjától is függ.

Méretek

84,9 × 28,8 × 13,9 mm
(szé/ma/mé, maximális kinyúlások nélkül)

Tömeg

Kb. 47 g (elem nélkül)

Mellékelt tartozékok

Fejhallgató (1)
Speciális USB kábel (1)
Fejhallgató vezetékhozzábitó
(NW-E505/E507) (1)*
Hordtáska (NW-E505/E507) (1)*
Csíptető (1)
CD-ROM a SonicStage szoftverrel, PDF
formátumú kezelési útmutatóval, és a SonicStage
PDF formátumú kezelési útmutatójával (1)
Kezelési útmutató (1)
Egyszerűsített kezelési útmutató

A modell és a műszaki adatok előzetes
bejelentés nélkül változhatnak.

Az Egyesült Államokbeli és az egyéb licenck
a Dolby Laboratories engedélyével kerültek
felhasználásra.

Fogalom magyarázat

MagicGate

Másolásvédelmi technológia, mely hitelesítési és kódolási technológiából áll. A hitelesítés biztosítja azt, hogy a védett tartalom csak a megfelelő eszközök és adathordozók között cserélődhessen, illetve hogy a védett tartalom kódolt formában kerüljön felvételre és továbbításra a jogosulatlan másolás vagy lejátszás megakadályozása érdekében.

Megjegyzés

A **MAGIC GATE** a Sony által kifejlesztett másolásvédelmi rendszert leíró szakkifejezés. Nem garantálja az átjárhatóságot egyéb adathordozók felé.

OpenMG

Zenszolgáltatóktól (EMD) vagy audio CD lemezekről származó zenei tartalom biztonságos számítógépes kezelésére szolgáló másolásvédelmi technológia. Az OpenMG rendszerrel kompatibilis szoftver használatával a zenei fájlok a számítógép merevlemezén történő tárolást megelőzően kódolásra kerülnek. Így a zenei fájlok csak azon a számítógépen lesznek lejátszhatók, és a rendszer megakadályozza a zenei tartalmak engedély nélküli terjesztését az Interneten vagy egyéb hálózaton keresztül. Ez a számítógépes másolásvédelmi technológia a „MagicGate” rendszerrel kiegészülve lehetővé teszi a digitális zene letöltését a számítógép merevlemezéről a megfelelő audio eszközre.

ATRAC3

Az ATRAC3 (Adaptív transzformációs akusztikus kódolás 3) egy olyan hangtömörítési technológia, mely kielégíti a kiváló hangminőséggel és nagy tömörítési aránnyal szemben támasztott igényeket.

Az ATRAC3 kompressziós aránya mintegy 10-szer nagyobb, mint az audio CD formátumé, és ezáltal megnövelt adatkapacitást tesz lehetővé.

ATRAC3plus

Az ATRAC3plus (Adaptív transzformációs akusztikus kódolás 3plus) egy hangtömörítési technológia, melynek kompressziós aránya meghaladja az ATRAC3 eljárását. Az ATRAC3plus egy olyan új hangtömörítési technológia, melynek hangminősége azonos vagy nagyobb, mint az ATRAC3 eljárásé.

Bitsebesség

Ez a másodpercenként továbbított adatmennyiség jelzőszáma. Mértékegysége a bps (bit/másodperc). 64 kbps értéknél másodpercenként 64 000 bitnyi információ kerül feldolgozásra. Ha a bitsebesség nagy, a zene lejátszásához nagymennyiségű információt használ fel a rendszer. Azonos formátumú zene esetén (pl. ATRAC3plus) a 64 kbps bitsebességű műsorszámok jobb hangminőséget biztosítanak, mint a 48 kbps bitsebességű műsorszámok. Mivel azonban az MP3 és az ahhoz hasonló audio fájl formátumok különböző kódolási módszert alkalmazhatnak, a hangminőséget nem csupán a bitsebesség határozza meg.

MP3

Az MPEG-1 Audio Layer-3 rövidítéseként ismert MP3 egy szabványos formátum zenei fájl tömörítésre. A Motion Picture Experts Group hozta létre, mely az ISO (Nemzetközi Szabványhivatal) egyik munkacsoportja. Ez az eljárás az eredeti méret körülbelül egytizedére tömöríti a hangadatokat. Mivel az MP3 tömörítési algoritmus mindenki számára elérhető, számos kódoló és dekódoló létezik, mely támogatja ezt a szabványt.

Menülista

Tartsa nyomva fél másodpercig a **SEARCH/MENU** gombot, hogy menü üzemmódba kapcsolja a készüléket, majd a **vezérlőgombbal** (elforgatva) válassza ki az adott beállítást. A kiválasztást a **▶■** gomb megnyomásával (megegyezés) fogadhatja el.

Az egyes menüpontok részletesebb leírását lásd a zárójelben szereplő oldalakon. Ha a menü nevében egy „>” jel is szerepel, a **▶■** gomb megnyomása után megjelenik egy részletes beállító képernyő.

Kijelzés (Menü üzemmód)	Funkció
Repeat Mode>■	Kiválaszthatja a kívánt ismétlési módot (21. oldal).
Sound>■▶ (Digitális hangzásbeállítás)	Tárolhatja a beállított hangzásminőséget (28. oldal).
FM Auto Preset>◊ (Automatikus FM hangolás)	Automatikusan beállíthatja az FM rádióállomásokat (40. oldal).
Volume Mode>■▶◊ (Hangerő memória)	Tárolhatja a beállított hangerőszintet (33. oldal).
AVLS>■▶◊ (Automatikus hangerőkorlátozás)	Korlátozhatja a hangerőt, hogy kényelmes legyen a hallgatás (32. oldal).
Beep>■▶◊ (Üzemi hangjelzések)	Az „ON” vagy az „OFF” beállítás közül választhat (36. oldal).
Power Save Mode>■▶◊ (Energiatakarékos beállítás)	Kiválaszthatja a kívánt energiatakarékos üzemmódot (35. oldal).
Display Screen>■ (Kijelzési mód)	Kiválaszthatja a kívánt kijelzési módot (27. oldal).
Date-Time>■▶◊ (Pontos idő beállítása)	Beállíthatja és kijelyezheti az évet/hónapot/napot és a pontos időt (31. oldal).

Kijelzés (Menü üzemmód)	Funkció
Advanced Menu>■	Format> (Memóriaformázás) Formázhatja a Network Walkman beépített memóriáját (37. oldal).
	USB Bus Powered> (USB kapcsolat beállítása) Kiválaszthatja az USB kapcsolat megfelelő beállítását (38. oldal).
	Information> Speciális információkat jeleníthet meg, mint például a termék neve, a beépített memória kapacitása és a sorozatszám (39. oldal).

- Állj üzemmódban jelenik meg.
- ▶ Lejátszás közben jelenik meg.
- ◊ FM rádióadás vétele közben jelenik meg.

Tárgymutató

A

A-B ismétlés.	23
ATRAC3.	54
ATRAC3plus.	54
Átvitel.	6, 11
Audio CD-k.	6
AVLS (hangerőkorlátozó).	32

B

Bitsebesség.	54
-------------------	----

C

CD (Audio CD-k).	6
CD-ROM.	8, 11
Csoport.	15, 19, 20

D

Dátum-idő.	31
-----------------	----

E

EMD szolgáltatás.	6
Energiatakarékos üzemmód.	35

F

Fejhallgató.	8, 14, 44
FM.	40
Formattálás.	37

G

Gyorskeresés előre.	20
Gyorskeresés hátra.	20

H

Hallgatás.	14
Hangerő.	14, 33
Hangerőkorlátozás (AVLS).	32
Hangjelzés.	36
Hangzásbeállítás (digitális hangzásbeállítás).	28
Hibaelhárítás.	46
HOLD funkció (kezelőszervek zárolása).	30

I, J

Időbeállítás.	31
Információ.	39
Intéző (Windows Intéző).	13, 30
Ismétlés.	21
Ismétlési számláló.	25

K

Keresés.	15–19
Kezelőszervek zárolása (HOLD funkció).	30
Kijelző üzemmód.	26
Kijelző.	10, 15, 22, 26

L

Lejátszás.	14
Lejátszási tartomány.	15–21
Letöltés.	6

M, N

Maradék elemkapacitás kijelzés	13
Menülista	56
Mondatismétlés	24
MP3	6, 55
Műsorszám ismétlés	22

O, P, Q

OpenMG	54
Óra	26, 31

R

Rádió	40
-------	----

S

SEARCH/MENU	
gomb	15–25, 27–29, 31–39
SonicStage	11
Sorozatszám	8
Számítógép	6, 11, 12

T

Tartozékok	8
Töltés	12
Tuner	40

U

Ugrás a műsorszám elejére	20
Újraindítás	46
USB csatlakozóvezeték	12
USB kapcsolat beállítás (USB áramellátás)	38

V

Véletlen sorrendű ismétlés	21
----------------------------	----

W

WAV formátum	6
Windows Intéző	13, 30

<http://www.sony.net/>

Printed in Czech Republic (EU)

© 2005 Sony Corporation