

SONY®

FM/MW/LW CD ПЛЕЕР

Упатство за употреба

МК

Исклучувањето на демо екранот (DEMO), е прикажано на страна 10.

Дополнителни информации и одговори на
вашите прашања можете да најдете на нашата
интернет страница

<http://www.sony.net/>

COMPACT
disc
DIGITAL AUDIO
TEXT

CDX-GT200
CDX-GT210
CDX-GT212



Sony Corporation Печатено во Македонија

© 2006 Sony Corporation

За инсталација и поврзување, види во доставениот прирачник за употреба

Предупредување доколку палењето во вашиот автомобил нема АСС положба

Поставете на функција за автоматско исклучување (страна 10). Откако ќе го исклучите, плеерот автоматски целосно ќе се исклучи по претходно дотераното време, со што го штеди акумулаторот. Ако не ја дотерате функцијата за автоматско исклучување, секогаш кога ќе го исклучите палењето, притиснете и држете (OFF) додека не се исклучи уредот.

**CLASS 1
LASER PRODUCT**

Оваа етикета се наоѓа на долниот дел на уредот.



Отстранување на стара електрична и електронска опрема (Применлива во Европската унија и во други Европски земји со систем за сепарација на отпад)

Овој симбол на производот или на неговото пакување означува дека овој производ не треба да се третира како куќен отпад. Тој треба да се отстрани во пункт за рециклирање на електрична и електронска опрема. Осигурувајќи дека овој производ е правилно отстранет, ќе помогнете да се спречат можните негативни последици за околината и човечкото здравје, што би можеле да бидат нарушени во случај на несоодветно отстранување на овој производ. Рециклирањето на материјалите помага да се зачуваат природните ресурси. За подетални информации околу рециклирањето на овој производ, ве молиме контактирајте ја локалната надлежна канцеларија, фирмата што го собира куќниот отпад или продавницата каде што сте го набавиле производот.



Microsoft, Windows Media, и логото Windows се заштитни знаци или регистрирани заштитни знаци во САД и/или други земји на корпорацијата Microsoft.

ОВЛАСТЕНИ СЕРВИСИ НА "SONY" ВО РЕПУБЛИКА МАКЕДОНИЈА

Град	Сервис	Адреса	Телефон
Битола	Тринитрон	нас. „Карпош“, „Кланица“ ламела А/4 E-mail: btsony@mt.net.mk	047 227236
Гевгелија	Ват	ул. „7-ми Ноември“ бр.4 E-mail: watt@mt.net.mk	034 214804
Охрид	Рит Електроника	бул. „Туристичка“ бр.44А E-mail: ritel@mt.net.mk	046 261281
Скопје	Видео Дата	ул. „Брадфордска“ бр.1 E-mail: info@videodata.com.mk	02 3081700 02 3084900

За дополнителни информации и прашања за овластените сервиси на "SONY" можете да се обратите до "SONY" претставништво во Скопје, адреса:

ДТЦ „Палома Бјанка“
ул. Даме Груев бр.16/1-10
1000 Скопје, Македонија
или на телефон:
(02) 3290 707

Sony Service Centre (Europe) N.V.
Technologielaan 7
1840 Londerzeel
Belgium



ГАРАНТНА ИЗЈАВА - ОПШТИ ГАРАНТНИ УСЛОВИ

Почитувани клиенти,

Ви благодариме за купувањето на производи од фирмата "SONY". "SONY" Ви дава гаранција за телевизорите 24, за видео камери, DVD, аудио компоненти и Hi Fi системи 12 месеци, за галантерија - кабли, звучници, далечински управувачи, слушалки и сл. 6 месеци, лампа за телевизори со задна проекција 6 месеци или 3000 часа работа (во зависност од тоа кој услов е прв исполнет) за квалитет на купениот производ од датумот на купување. "SONY" обезбедува сервисирање и снабдување со резервни делови во рок од 5 години.

Ако овластениот сервис не го поправи производот во рок од 14 (четиринаесет) дена, гарантниот рок се продолжува за онолку време колку што траела поправката.

Доколку поправката на неисправниот производ трае подолго од 20 дена, производот ќе биде заменет со нов.

Гаранцијата е важечка, ако во време на гарантниот период производот покаже неисправност поради некавалитетен материјал или неправилна изработка. Сите неисправности во тој период се отстрануваат бесплатно од страна на овластените сервиси, наведени подолу.

Гаранцијата се однесува за производи, произведени од фирмата "SONY", купени со оригинален гарантен лист и е важечка само на територијата на Република Македонија, Република Бугарија, Србија, Црна Гора и Албанија.

Увозникот на стоката во Република Македонија назначен на Гарантниот лист ги превзема обврските од гаранцијата према своите купувачи.

Гаранцијата се признава од овластениот сервис само со приложување на гарантниот лист, читко пополнет, да го содржи името на продавачот, датум на продажба, печат на продавачот и фискална сметка од продавницата од каде е купен производот.

Гаранцијата не важи во следните случаи:

Кога не се запазени упатствата за монтажа и експлоатација, наведени во упатството за ракување (употреба).

Кога има несоодветности меѓу податоците во документите и самиот производ или обид за преправање на податоците во гарантниот лист.

Кога има видливи обиди за преправање на фабричкиот број или гаранциската лепенка на производот.

Кога има оштетувања поради поправка од неовластени лица или сервиси и/или се правени измени (модификации).

Оштетувања при транспорт, механички оштетен, електричен удар или од природни неприлики.

Неисправниот производ се доставува во оригиналното пакување. Ризикот за оштетување за време на транспортот до и од овластениот сервис е на сметка на купувачот.

Содржина

Добројдовте !..... 4

За почеток

Дотерување на часовникот..... 4

Одвојување на предната плоча 4

Прицврстување на предната плоча 5

Местоположба на контролите и основни операции

Главна единица..... 6

CD

Податоци на екранот 7

Повторување и репродукција по случаен избор..... 7

Радио

Прием и меморирање на станици 7

Автоматско меморирање — BTM 7

Рачно меморирање 7

Слушање на меморирани станици..... 7

Автоматско избирање 7

RDS 8

Преглед 8

Дотерување на AF и TA 8

Избор наPTY 9

Дотерување на CT 9

Други функции

Промена на дотерувањата на звукот 9

Дотерување на баланс и избледување

— BAL/FAD 9

Дотерување на кривата на еквилајзерот

— EQ lite 9

Прилагодување на дотерувањата

— SET 10

Употреба на дополнителна опрема..... 10

Дополнителна аудио опрема..... 10

Дополнителни информации

Мерки на претпазливост 11

Забелешки за диските..... 11

Во врска со MP3/WMA фајлови 12

Одржување 12

Отстранување на уредот 13

Карактеристики 13

Отстранување на дефекти 14

Пораки за грешка 15

Добродојдовте !

Ви благодариме што го купивте овој Sony CD плеер. Можете да уживате во возењето со следните функции.

• CD дискови кои се репродуцираат

Уредот репродуцира дискови CD-DA (кои содржат CD TEXT*) и CD-R/CD-RW (MP3/WMA фајлови како и дискови со Multi Session (страница 12)).

Вид на дискови	Етикета на дискот	
CD-DA		
MP3 WMA		
		

• Радио приемник

– Може да зачувате до 6 станици по опсег (FM1, FM2, FM3, MW и LW).

– **BTM** (Меморија за најдобар избор):

плеерот ги избира станиците со јак сигнал и ги зачувува.

• RDS услуги

– Може да користите FM станици со систем за податоци преку радио (RDS).

• Дотерување на звукот

– **EQ lite**: Може да изберете било која од 6 претходно дотерани криви на еквилајзерот.

• Поврзување на дополнителна опрема

Влезниот AUX приклучок на предниот дел од плеерот дозволува поврзување на преносен аудио уред.

* Дисковите CD TEXT се дискови CD-DA кои содржат информации за име на диск, име на изведувач или песна.

За почеток

Дотерување на часовникот

Часовникот има 24-часовен дигитален приказ

- 1 Притиснете и држете на копчето за избор.** Ке се појави екранот за дотерување.
- 2 Притискајте на копчето за избор повеќе пати додека да се појави "CLOCK-ADJ"**
- 3 Притиснете (SEEK) +.** Показувачот за време ќе трепка.
- 4 Вртете го копчето за дотерување јачина на звук за да наместите точно време.** За да го поместите дигиталниот показувач, притиснете (SEEK) -/+.
- 5 Притиснете го копчето за избор.** Дотерувањето е завршено и часовникот стартува. За да се покаже часовникот, притиснете (DSPL). Притиснете (DSPL) повторно за враќање на претходниот екран.

Совет

Можете автоматски да го дотерате времето преку опцијата RDS (страница 9).

Одвојување на предната плоча

Можете да ја одвоите предната плоча за да го заштитите плеерот од кражба.

Аларм за предупредување

Ако го исклучите палењето на позиција OFF без да ја одвоите предната плоча, ќе се јави аларм за предупредување во траење од неколку секунди. Алармот ќе свири само ако се користи вградениот засилувач.

- 1 Притиснете (OFF).** Плеерот ќе се исклучи.
- 2 Притиснете , потоа повлечете ја кон вас.**

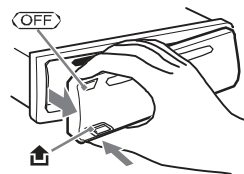

Забелешки

- Не ја испуштајте и не ги притискајте силно предната плоча и екранот.
- Не ја изложувајте предната плоча на високи температури или влага. Избежнувајте да ја оставате во паркиран автомобил, на предната маска или позади.

ГАРАНТЕН ЛИСТ



Гарантниот лист Ви гарантира бесплатна поправка на производот, купен од фирмата "SONY", согласно со гаранциските услови опишани подолу. Ако производот покаже неисправност во време на гарантниот рок, Ве молиме јавете се во најблискиот овластен сервис на "SONY" или во продавницата од каде е купен производот.

Вид на производ:

Модел (тип):

Фабрички број:

--	--

Купувач

Адреса-Телефон:

--

Фирма увозник:

Датум на продажба:

Број на фактура (сметкопотврда):

--

Продавач (адреса и телефон):

Потпис и печат:

--

Датум:

Серија Бр.:

ПОПРАВКИ ВО ГАРАНТЕН РОК

Датум на прием	Датум на поправка	Опис на поправката и сменетите делови	Име на сервисерот	Потпис и печат
		SYMP : SEC : DEF.C / REC. C : Ref. №		
		SYMP : SEC : DEF.C / REC. C : Ref. №		
		SYMP : SEC : DEF.C / REC. C : Ref. №		
		SYMP : SEC : DEF.C / REC. C : Ref. №		
		SYMP : SEC : DEF.C / REC. C : Ref. №		
		SYMP : SEC : DEF.C / REC. C : Ref. №		
		SYMP : SEC : DEF.C / REC. C : Ref. №		
		SYMP : SEC : DEF.C / REC. C : Ref. №		
		SYMP : SEC : DEF.C / REC. C : Ref. №		

Прицврстување на предната плоча

Поврзете го делот **A** од предната плоча со делот **B** од плеерот, како на сликата, и притиснете ја левата страна додека не се слушне клик.

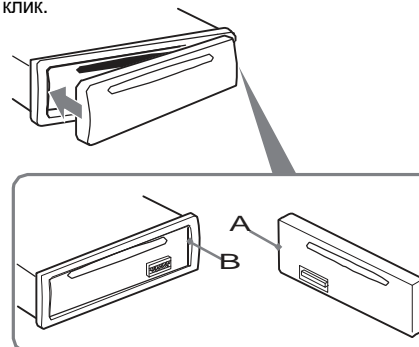

Забелешка

Не ставајте ништо на внатрешната страна од предната плоча.

Главна единица

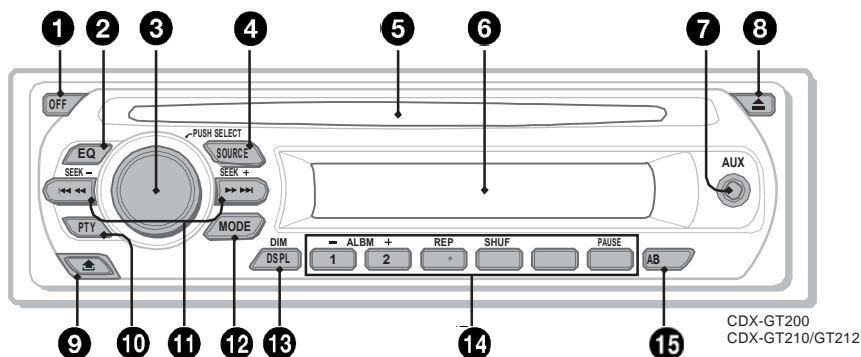

За подетално погледнете на наведените страни.

1 Копче OFF

За исклучување; прекин на работа.

2 Копче EQ (еквилајзер) 9

За избор на тип на еквилајзер (XPLOD, NATURAL, HARD, UPBEAT, VOCAL, CUSTOM или OFF).

3 За дотерување јачина на звук / избор 9

За дотерување на јачина на звук (се врти); за избор на дотерувања (се притиска и врти).

4 Копче SOURCE

За вклучување; промена на извор на звук (Радио/CD/ AUX).

5 Отвор за диск

За ставање на диск (со етикетата нагоре). Автоматски почнува да свири.

6 Екран

7 AUX влезен џек 10

За поврзување на преносен аудио уред.

8 ▲ Копче за исфрлање

За вадење на дискот.

9 📀 Копче за вадење на предната плоча 4

10 Копче PTY (Вид на програм) 9

За избор на PTY во RDS.

11 Копчиња SEEK +/-

CD:

За прескокнување песни (притиснете); за последователно прескокнување песни (притиснете и држете); за прототување песна брзо напред-назад (притиснете и држете).

Радио:

За автоматски избор на станици (притиснете); рачен избор на станица (притиснете и држете).

12 Копче MODE 7

За избор на радио опсег (FM/MW/LW).

13 Копче DSPL (екран)/ DIM (регулатор на осветленост) 7, 8

За промена на приказот на екранот (притиснете); промена на осветленоста на екранот (притиснете и држете).

14 Копчиња со броеви

CD:

(1)/(2): **ALBM +/-***
За прескокнување албуми (притиснете); за последователно прескокнување албуми (притиснете и држете).

(3): **REP 7**

(4): **SHUF 7**

(6): **PAUSE**

За паузирање на свирењето.
За прекин, притиснете повторно.

Радио:

За прием на сочувани станици (притиснете); за зачувување станици (притиснете и држете).

15 Копче AF (Алтернативни фреквенции)/TA (Сообраќајни најави) 8

За дотерување на AF и TA во RDS.

* Кога се репродуцира MP3/WMA.

Радио прием

Не прима станици. Звукот е нарушен со шум.

- Поврзете го конекторот за антена (син) или додатокот за напојување (црвен) со засилувачот за антената на автомобилот (само доколку вашиот автомобил има вградено FM/MW/LW антена на задното/страничното стакло).
- Проверете го поврзувањето на антената.
- Антената на автомобилот не излегува надвор.
→ Проверете го поврзувањето на антената.
- Проверете ја фреквенцијата.

Не е можно бирање.

- Меморирајте коректни фреквенции.
- Емитуваниот сигнал е слаб.

Не е можно автоматско бирање.

- Не е дотерано локалното бирање.
→ Барањето запира многу често: Дотерајте "LOCAL-ON" (страна 10).
→ Барањето не запира на станица:
Дотерајте "MONO-ON" (страна 10).
- Емитуваниот сигнал е многу слаб.
→ Барајте рачно.

За време на FM прием, трепка "ST" покажувачот.

- Точно бирајте ги фреквенциите.
- Емитуваниот сигнал е многу слаб.
→ Дотерајте "MONO-ON" (страна 10).

Стерео FM програма се слуша како моно.

- Плеерот е дотеран за прием на моно сигнал.
→ Дотерајте "MONO-OFF" (страна 10).

RDS

SEEK стартува после неколку секунди слушање.

- Станицата не е TP или сигналот е слаб.
→ Исклучете го TA (страна 8).

Нема сообраќајни известувања.

- Вклучете TA (страна 8).
- Станицата не емитира сообраќајни известувања иако е TP.
→ Одберете друга станица.

PTY екрани "-----"

- Тековната станица не е RDS станица.
- Не се примаат RDS податоци.
- Станица не класифицира типови на програма.

Пораки за грешка

ERROR

- Дискот не е чист или е внесен наопаку.
→ Исчистете го дискот или внесете го коректно.
- Внесен е празен диск.
- Дискот не се чита поради проблем.
→ Внесете друг диск.

FAILURE

Не е добра врската на звучниците.

- Видете во прирачникот за инсталација за уредот и проверете ја врската

L. SEEK +/-

При автоматско барање вклучено е локално барање.

NO AF

Нема алтернативна фреквенција за тековната станица.

- Притиснете (SEEK) +/- додека трепка името на програмата. Плеерот почнува да бара друга фреквенција со иста програма (Програмска идентификација) (се појавува "PI SEEK").

NO INFO

Не е запишана текстуална информација во фајловите MP3/WMA.

NO MUSIC

- Дискот не е музички.
→ Внесете музичко CD.

NO NAME

Нема напишано име за албум/песна.

NO TP

Плеерот ќе продолжи да бара достапни TP станици.

OFFSET

- Може да има внатрешен проблем.
→ Проверете ги врските. Ако продолжи да ја покажува истата порака, советувајте се со најблискиот продавач на Sony опрема.

READ

- Плерот ги чита сите песни и албуми на дискот.
→ Почекајте да заврши читањето и автоматски да почне да свири. Во зависност од структурата на дискот, може да е потребно повеќе од една минута.

PUSH EJECT

- Дискот не може да се извади.
→ Притиснете (eject) (страна 6).

"LLLL" или "TTTT"

За време на брзо прототување, сте стигнале до почетокот или крајот на дискот и не може да продолжите понатаму.

"--"

Плеерот не може да го покаже тој знак.

Ако овие решенија на ви помогнат, советувајте се со најблискиот продавач на Sony опрема.

Ако го носите плеерот на поправка поради проблем со некое CD, донесете го и дискот што бил користен кога се појавил проблемот.

Напојување

Излези: Излези за звучници (сигурносни конектори)

Отпор на звучници: 4 – 8 ohms

Максимална излезна снага: 45 W x 4 (at 4 ohms)

Општо

Излез:

Терминал со реле за антена (воздушна)

Влезови:

АТТ терминал за телефон

Влезен терминал за антена (воздушна)

AUX влезен цек (мал стерео цек)

Контроли на тон:

Ниски: ±10 dB at 100 Hz

Високи: ±10 dB at 10 kHz

Гласност:

+9 dB at 100 Hz

+5 dB at 10 kHz

Потребно напојување: 12 V DC акумулатор (заетмување)

Димензии: Приближно 178 x 50 x 179 mm

(7 1/8 x 2 x 7 1/8 in) (ш/в/д)

Димензии на рамка: Приближно 182 x 53 x 162 mm

(7 1/4 x 2 1/8 x 6 1/2 in) (ш/в/д)

Тежина: Приближно 1.2 kg (2 lb 11 oz)

Дополнителна опрема:

Делови за инсталација и конектори (1 комплет)

Лиценцирана технологија за аудио кодирање MPEG Layer-3 од Fraunhofer IIS и Thomson.

Дизајнот и карактеристиките може да се променат без претходна најава.



- На печатените плочки не се користени запалливи халогенизирани слоеви.
- Не се користени запалливи халогенизирани слоеви на куќиштето.
- За заштита при пакување е користена хартија.

Проблеми и можни решенија

Следната листа ќе ви помогне да решите одредени проблеми кои може да се појават.

Пред да погледате во следната листа проверете ги врските и процедурите за употреба.

Општо

Уредот нема напојување.

Проверете ги врските. Ако се е во ред, проверете го осигурувачот.

Антената не се издолжува.

Антената нема реле.

Нема звук.

• Стишан е звукот.

• Позицијата за контрола на "FAD" не е поставена за систем со 2 звучника.

Нема звучен сигнал.

Звучниот сигнал е исклучен (страна 10).

Избришана е меморијата.

• Напојувањето е исклучено.

• Напојувањето не е правилно приклучено.

Избришани се зачуваните станици и точното

време. Изгорен е осигурувачот.

Прави шум при палење.

Не се правилно поврзани конекторите со

напојувањето на автомобилот.

Исчезнува / не се појавува екранот.

• Регулаторот на осветленост е поставен на "DIM-ON" (страна 10).

• Екранот исчезнува ако притиснете и држете (OFF).

→ Притиснете и држете (OFF) додека да се појави екранот.

• Не се чисти конекторите (страна 13).

Не работи Auto Off офункцијата.

Уредот е вклучен. Функцијата Auto Off се активира по исклучување на уредот.

→ Исклучете го уредот.

Пуштање CD

Не може да го прими дискот.

• Друг диск е веќе внесен.

• Дискот е со сила внесен наопаку и во погрешна насока.

Не го чита дискот.

• Расипан или нечист диск.

• CD-R/CD-RW не се за аудио употреба (страна 12).

Не чита MP3/WMA фајлови.

Дискот не е компатибилен со формат MP3/WMA (страна 12).

Треба повеќе време за да прочита MP3/WMA фајлови за разлика од другите.

На следните дискови им треба повеќе

време да бидат прочитани.

– дискови снимени со сложена структура на папки.

– дискови снимени со Multi Session.

– незатворени дискови.

Не се листаат приказите на екранот.

• Кај дискови со многу карактери, може да не се листаат

• "A.SCRL" е дотерано на "OFF".

→ Дотерајте го "A.SCRL-ON" (страна 10).

Звукот прескокнува.

• Не е добра инсталацијата.

→ Поставете го уредот под агол помал од 45° во стабилен дел од автомобилот.

• Расипан или нечист диск.

Дискот не се вади.

Притиснете (eject) (страна 6).

CD

Податоци на екранот



Број на песна/Изминато време на свирење, Име на диск/ изведувач, Број на албум*1, Име на албум, Име на песна, Текстуална информација *2, Часовник

*1 Број на албум се прикажува само кога е променет албумот.

*2 Кога се пушта MP3, се покажува ознаката ID3, а кога се пушта WMA, се покажува ознаката WMA.

За промена на приказ на екранот, притиснете (DSPL); листајте ги приказите, дотерајте "A.SCRL-ON" (страна 10). **Совет** Приказот ќе се разликува во зависност од видот на дискот, снимениот формат и дотерувањата. За подетално за MP3/ WMA, на страна 12.

Повторно и измешано свирење

1 За време на свирење, последователно притиснете (3) (REP) или (4) (SHUF) додека не се појави посакуваното дотерување

Изберете	За репродукција
TRACK	една иста песна.
ALBUM*	еден ист албум.
SHUF ALBUM*	албум по случаен избор.
SHUF DISC	диск по случаен избор.

* Кога се пушта MP3/WMA.

За враќање во нормална изведба, притиснете OFF" или "SHUF OFF."

Радио

Прием и зачувување на станици

Предупредување

При избор на станица при возење, користете Меморија за најдобар избор (BTM) како би се избегнала незгода.

Автоматско зачувување — BTM

1 Притискајте (SOURCE) додека да се појави "TUNER".

За промена на опсегот, притискајте (MODE). Може да изберете помеѓу FM1, FM2, FM3, MW или LW.

2 Притиснете и држете го копчето за избор. Ќе се појави екранот за дотерување.

3 Притискајте го копчето за избор додека да се појави "BTM".

4 Притиснете (SEEK) +. Плеерот ги зачувува станиците на копчињата со броеви по редослед на фреквенции. Ќе се слушне звук кога се заврши дотерувањето.

Рачно зачувување

1 При слушање на станица која сакате да ја зачувате, притиснете и држете копче со бројка ((1) до (6))

На екранот ќе се појави бројот на копчето.

Забелешка
Ако сакате да сочувате друга станица на истото копче, претходно сочуваната станица ќе биде заменета.

Совет
Кога се сочувува RDS станица, се зачувува и дотерувањето за AF/TA (страна 8).

Пуштање на зачувани станици

1 Изберете опсег, потоа притиснете копче со бројка ((1) to (6)).

Автоматско бирање

1 Изберете опсег, потоа притиснете (SEEK) +/- за барање на станица.

Барањето престанува кога ќе се најде станица. Повторувајте ја оваа процедура додека не ја најдете посакуваната станица

продолжува на следната страна →

Совет

Ако ја знаете фреквенцијата на посакуваната станица, притиснете и држете (SEEK) \rightarrow \square за да ја лоцирате приближно фреквенцијата, потоа притискајте (SEEK) \rightarrow \square за фино дотерување на фреквенцијата

RDS

Преглед

FM станиците со Систем на Радио Податоци (RDS) емитуваат дигитални информации заедно со сигналот од регуларната радио програма.

Прикази на екранот

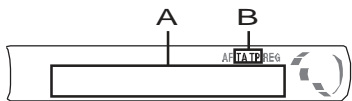

A Фреквенција*1 (Име на програмата), Број за избор, Часовник, RDS податоци
B TA/TP*2

*1 При прием на RDS станица, лево од приказот на фреквенцијата има знак \square

*2 TA \square трепка за време на сообраќајна информација. TP \square свети при прием на таква станица.

За промена на приказот под **A**, притиснете (DSPL).

RDS услуги

Овој уред автоматски ги обезбедува следните RDS услуги:

AF (Алтернативни фреквенции)

Избира и се враќа на станица со најсилен сигнал во мрежата. Со употреба на оваа функција, можете постојано да слушате иста програма за време на долги патувања без потреба разво да враќате на истата станица.

TA (Сообраќајни известувања)/TP (Сообраќајна програма)

Обезбедува информации за тековниот сообраќај/програми. Секоја примена информација ќе го прекине постојното емитување.

PTY (Типови на програма)

Го покажува типот на тековната програма. Исто така ја бара вашата избрана програма.

CT (Часовник)

Податоците за CT од RDS емитувањето го дотеруваат часовникот.

Забелешки

- Во зависност од земјата/регионот може да не се достапни сите RDS функции.

- RDS нема да работи доколку е слаб приемниот сигнал, или доколку избраната станица не емитува RDS податоци.

Дотерување на AF и TA

1 Притискајте (AF/TA) додека не се појави посакуваното дотерување.

Изберете	За
AF-ON	активирање AF и деактивирање TA.
TA-ON	активирање TA и деактивирање AF.
AF, TA-ON	активирање на AF и TA.
AF, TA-OFF	деактивирање на AF и TA.

Зачувување на RDS станици со AF и TA дотерувања

Може да зачувате RDS станици заедно со AF/ TA дотерувањата. Ако ја користите функцијата BTM, зачувани се само RDS станиците со исти AF/TA дотерувања.

Ако зачувувате рачно, може да зачувате RDS и не-RDS станици со AF/TA дотерувања за секоја.

1 Дотерајте AF/TA, потоа зачувајте ја станицата со BTM или рачно.

Дотерување на гласноста на сообраќајните известувања

Може да ја дотерате гласноста на сообраќајните известувања за да не ги пропуштите.

- Вртете го копчето за јачина на звук за да го дотерате нивото на гласност.
- Притиснете и држете (AF/TA) додека не се појави "TA".

Прием на вонредни известувања

Со вклучено AF или TA, вонредните известувања автоматски ќе ја прекинат тековната програма.

Останување на регионална програма — REG

Кога е вклучена функцијата AF: ова фабричко дотерување на уредот го ограничува приемот на специфичен регион, така да нема да бидете префрлени на друга регионална станица со појак сигнал.

Ако ја напуштите областа на прием на оваа регионална програма, наместете "REG-OFF" во дотерувања за време на FM прием (страница 10).

Забелешка

Оваа функција не работи во Велика Британија и во некои други области.

Чистење на конекторите

Плеерот може да не работи коректно ако не се чисти конекторите помеѓу предната плоча и главната единица. За да се спречи тоа, откачете ја предната плоча (страница 4) и исчистете ги конекторите со памучна крпа. Не притискајте премногу за да не ги оштетите.

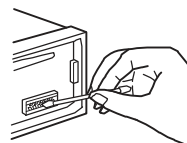

Главна единица

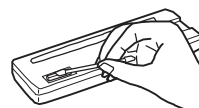

Позадина на предната плоча

Забелешки

- Заради сигурност, исклучете го напојувањето пред чистењето на конекторите, и извадете го клучот од прекинувачот за палење.
- Не ги допирајте конекторите директно со прстите или со метален предмет.

Отстранување на уредот

1 Отстранете ја заштитната рамка.

- Отстранете ја предната плоча (страница 4).
- Влечете ги куките заедно со заштитната рамка.

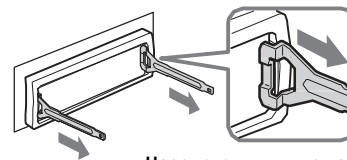

Насочете ги куките како што е прикажано.

- Извлечете ги куките за да ја отстраните заштитната рамка.

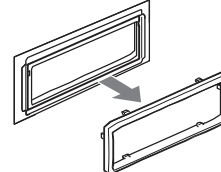

2 Вадење на уредот.

1 Ставајте ги двете куки истовремено додека не кликне.

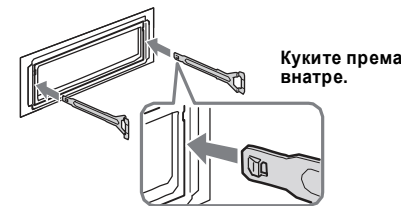

Куките према внатре.

2 Повлечете ги куките за да го извадите уредот од лежиште.

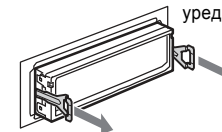

3 Извлечете го уредот од рамката.

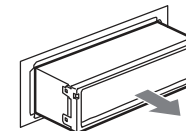

Карактеристики

CD Плеер

Однос сигнал-шум: 95 dB
Фреквентен опсег: 10 – 20,000 Hz
Wow и flutter: Под мерното ниво

Тјунер/Радио

FM

Радио опсег: 87.5 – 108.0 MHz
Антиена (воздушна):
Конектор за надворешна антена
Средна фреквенција: 10.7 MHz/450 kHz
Осетливост: 9 dBf
Селективност: 75 dB at 400 kHz
Однос сигнал-шум: 67 dB (стерео), 69 dB (моно)
Хармонска дисторзија за 1 kHz: 0.5 % (стерео), 0.3 % (моно)
Сепарација: 35 dB на 1 kHz
Фреквентен опсег: 30 – 15,000 Hz
MW/LW
Фреквентен опсег:
MW: 531 – 1,602 kHz
LW: 153 – 279 kHz
Антиена (воздушна):
Конектор за надворешна антена
Средна фреквенција: 10.7 MHz/450 kHz
Осетливост: MW: 30 μ V, LW: 40 μ V

продолжува на следната страна \rightarrow

- Пред пуштањето, исчистете ги дисковите со соодветна крпа за чистење. Избришете го секој диск од центарот према надвор. Не користете растворувачи како бензин, разредувач за боја, разни средства за чистење, или антистатички спрејеви наменети за аналогни дискови.



Забелешки за CD-R/CD-RW дискови

- Некои CD-R/CD-RW дискови (зависно од опремата користена за нивно снимање или состојбата на дискот) може да не бидат прочитани.
- Не може да користите CD-R/а CD-RW дискови кои не се затворени.

Музички дискови кодирани со технологија за заштита на авторски права

Овој уред е дизајниран да користи дискови соодветни на стандардот Compact Disc (CD). Однеодамна, некои компании издадоа различни музички дискови кодирани со технологија за заштита на авторски права. Некои од овие дискови не го поддржуваат стандардот CD и може да не бидат прочитани од овој плеер.

Забелешка за DualDisc дискови

DualDisc е двостран диск на кој на едната страна е снимен DVD материјал, а на другата страна дигитален аудио материјал. Бидејќи аудио материјалот не е соодветен на стандардот Compact Disc (CD), овие дискови може да не бидат прочитани.

Во врска со M3/WMA фајлови

MP3, што се однесува на MPEG-1 Audio Layer-3, стандард за компресирање на музички фајлови. Тој ги компресира податоците на приближно 1/10 од оригиналната големина. WMA, што се однесува на Windows Media Audio, е друг стандард за компресирање на музички фајлови. Тој компресира аудио податоци на приближно 1/22* од оригиналната големина.

* само при 64 kbps

- Плеерот е компатибилен со стандардите ISO 9660 level 1/ level 2, Joliet/Romeo во проширен формат, и со Multi Session.
- Максимален број на:
 - фолдери/папки (албуми): 150 (вклучувајќи го рутот и празните фолдери).
 - MP3/WMA фајлови (песни) и фолдери на дискот: 300 (доколку имињата на фолдерите/песните содржат многу карактери, овој број може да биде помалку од 300).
 - на екранот за фолдер/песна се прикажуваат по 32 карактери за (Joliet), или 64 за (Romeo).
- ID3 tag верзиите 1.0, 1.1, 2.2, 2.3 и 2.4 се однесуваат само за MP3. ID3 tag има 15/30 карактери (1.0 и 1.1), или 63/126 карактери (2.2, 2.3 and 2.4). WMA tag има 63 карактери.

Редослед на свирење M3/WMA фајлови

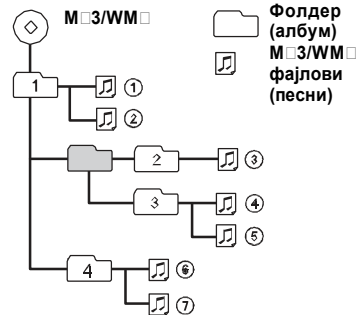

Забелешки

- Кога именуваат MP3 фајл/WMA фајл, не заборавете на ставите наставка ".mp3"/".wma" на името на фајлот.
- За време на свирење на VBR (променлив ритам) MP3/WMA фајл или брзо премотување напред/назад, поминатото време може да не биде прикажано точно.
- Кога дискот е снимен со Multi Session, само првата песна од првата сесија е препознаена (сите други формати се прескокнати). Приоритет имаат форматите CD-DA и MP3/WMA.
 - Кога првата песна е CD-DA, само CD-DA од првата сесија се свири.
 - Кога првата песна не е CD-DA, се свири сесијата MP3/WMA. Ако дискот нема податоци од овие формати, на екранот се покажува "NO MUSIC".

Забелешки за MP3

- Затворајте ги дисковите при снимање за да ги користите на овој плеер.
- Ако пуштате high-bit-rate MP3, како 320 kbps, звукот може да биде испрекинат.

Забелешки за WMA

- Фајловите направени со компресија без зауби не може да бидат прочитани.
- Фајлови заштитени со авторски права не можат да бидат прочитани.

Ако имате прашања или проблеми поврзани со овој уред кои ги нема во овој прирачник, посветувајте се со најблискиот продавач на Sony опрема.

Одржување

Замена на осигурувач

Кога заменуваат осигурувач, користете со иста вредност како оригиналниот осигурувач. Ако прегори осигурувачот, проверете го кабелот за струја и заменете го осигурувачот. Ако осигурувачот повторно прегори после замената, може да има внатрешен проблем. Во тој случај, посветувајте се со најблискиот продавач на Sony опрема.

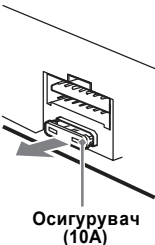

Функција за локална врска (само во Велика Британија)

Оваа функција ви овозможува да изберете локални станици, дури и ако не се зачувани на копчињата со броеви.

- 1 За време на FM прием, притиснете копче со број ((1) до (6)) на кое ќе биде зачувана локалната станица.
- 2 Во следните 5 секунди, повторно притиснете го копчето со бројка на локалната станица. Повторете ја процедурата додека не ја добиете локалната станица.

Избор наPTY

- 1 Притиснете (PTY) за време на FM прием.

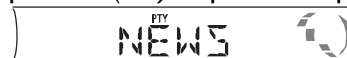

Името на тековната програма ќе се појави ако станицата емитува PTY податоци.

- 2 Притискајте (PTY) додека да се појави посакуваниот тип на програма.
 - 3 Притиснете (SEEK) +/-.
- Уредот почнува да бара станица која емитува таков тип на програма.

Типови на програми

NEWS (Вести), AFFAIRS (Тековни случувања), INFO (Информации), SPORT (Спорт), EDUCATE (Образование), DRAMA (Драма), CULTURE (Култура), SCIENCE (Наука), VARIED (Разно), POP M (Поп музика), ROCK M (Рок музика), EASY M (Лесно слушање), LIGHT M (Лесна класика), CLASSICS (Класика), OTHER M (Друг тип на музика), WEATHER (Време), FINANCE (Финанси), CHILDREN (Детски програми), SOCIAL A (Социјални работи), RELIGION (Религија), PHONE IN (Телефон), TRAVEL (Патувања), LEISURE (Релаксација), JAZZ (Џез музика), COUNTRY (Кантри музика), NATION M (Национална музика), OLDIES (Постара музика), FOLK M (Фолк музика), DOCUMENT (Документарци)

Забелешка

Не може да ја користите оваа функција во земји каде не се достапни PTY податоци.

Дотерување на СТ

- 1 Поставете "СТ-ON" во дотерувањата (страница 10).

Забелешки

- Функцијата СТ може да не работи дури и преку прием на RDS станица.
- Може да има разлики во времето дотерано со функцијата СТ и стварното време.

Други функции

Промена на дотерувања на звукот

Дотерување на баланс и исчезнување — BAL/FAD

- 1 Притискајте го копчето за избор додека да се појави "BAL" или "FAD". Промените на приказот се следните:
 - LOW*1 → HI*1 → BAL (лево-десно) → FAD (напред-позади) → AUX*2

*1 Кога е активиран EQ lite (страница 9).
*2 Кога е активиран AUX извор (страница 10).

- 2 Вртете го копчето за јачина на звук за дотерување на избраното. После 3 секунди, дотерувањето е завршено и екранот се враќа во нормален приказ на свирење/прием.

Дотерување на кривата на еквилајзерот — EQ lite

"CUSTOM" од еквилајзерот ви овозможува да направите ваши дотерувања.

- 1 Пуштете музика, потоа притискајте на (EQ) за да изберете "CUSTOM."
- 2 Притискајте го копчето за избор додека да се појави "LOW" или "HI".
- 3 Вртете го копчето за јачина на звук за дотерување на селектираното. Јачината на звукот се дотерува во чекор од 1 dB, од -10 dB до +10 dB.

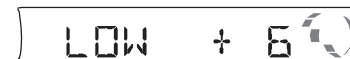

Повторувајте ги чекорите 2 и 3 за да ја дотерате кривата на еквилајзерот. За враќање на фабричкото дотерување на кривата, притиснете и држете на копчето за избор пред да го завршите дотерувањето. После 3 секунди, дотерувањето е завршено и екранот се враќа во нормален приказ на свирење/прием.

Совет

Другите типови на еквилајзер исто така може да се дотеруваат.

Прилагодување на дотерувањето — SET

- 1 Притиснете и држете на копчето за избор.**
Се појавува екранот за дотерување.
- 2 Притискајте на копчето за избор додека да се појави потребниот избор.**
- 3 Вртете го копчето за јачина на звук за ида изберете дотерување (пример “ON” или “OFF”).**
- 4 Притиснете и држете на копчето за избор.**
Дотерувањето е завршено и екранот се враќа во нормален приказ на свириење/прием.

Забелешка

Прикажаните работи ќе се разликуваат, во зависност од изворот на звук и дотерувањата.

Следниве делови може да се дотераат (погледнете на соодветната страна за детали):
“●” укажува на подразбирано дотерување.

CLOCK-ADJ (Дотерување време) (страна 4)

CT (Часовник)

За “CT-ON” или “CT-OFF” (●) (стр 8, 9).

BEEP

За дотерување “BEEP-ON” (●) или “BEEP-OFF”.

AUX-A*1 (AUX Аудио)

За вклучување на AUX извор на звук “AUX-A-ON” (●) или “AUX-A-OFF” (страна 10).

A.OFF (Автоматски исклучување)

За автоматско исклучување по одредено време откако ќе се исклучи уредот: “A.OFF-NO” (●), “A.OFF-30S (Секунди),” “A.OFF-30M (Минути)” или “A.OFF-60M (Минути).”

DEMO*1 (Демонстрација-Покажување)

За “DEMO-ON” (●) или “DEMO-OFF”.

DIM (Регулатор на осветленост)

За промена на осветленоста на екранот.
– “DIM-ON”: за затемнување на екранот.
– “DIM-OFF” (●): за деактивирање.

M.DSPL (Подвижен екран)

– “M.DSPL-ON” (●): за приказ на подвижни шаблони.
– “M.DSPL-OFF”: за деактивирање.

A.SCRL (Автоматско листање)

За автоматско листање на долги листи кога се менува албумот/песната.
– “A.SCRL-ON” (●): за листање.
– “A.SCRL-OFF”: деактивирање.

LOCAL (Локален метод на барање)

– “LOCAL-ON”: бара само станици со јак сигнал.
– “LOCAL-OFF” (●): нормален прием.

MONO (Моно сигнал)*2

За подобрување на слаб FM сигнал, изберете моно сигнал.
– “MONO-ON”: за слушање стерео звук како моно.
– “MONO-OFF” (●): стерео звук како стерео.

REG*2 (Регионално)

За “REG-ON” (●) или “REG-OFF” (страна 8).

LOUD (Гласност)

Овозможува јасно слушање при послаб звук
– “LOUD -ON”: засилува бас и високи.
– “LOUD -OFF” (●) : не засилува бас и високи.

BTM (страна 7)

*1 Кога е исклучен уредот.

*2 Кога има FM прием.

Употреба на дополнителна опрема

Дополнителна аудио опрема

Со поврзување на дополнителен преносен аудио уред на AUX џекот (мал стерео џек) и со негово селектирање, можете да слушате на звучниците од автомобилот. Јачината на звукот се дотерува на плеерот или на преносниот аудио уред. Следете ја следната постапка:

Поврзување на преносен аудио уред

- 1 Исклучете го преносниот аудио уред.
- 2 Намалете го гласот на плеерот.
- 3 Поврзете го на плеерот



* Пазете да користите правилен приклучок

Дотерување јачина на звук

Дотерајте ја јачината за секој поврзан уред пред да пуштите да свири.

- 1 Смалете го звукот на плеерот.
- 2 Притискајте на (SOURCE) додека да се појави “AUX”.
Се појавува “FRONT IN”.
- 3 Пуштете го преносниот аудио уред со умерена јачина на звукот.
- 4 Дотерајте на вашата вообичаена јачина на плеерот.
- 5 Притискајте го копчето за избор додека да се појави “AUX”, и вртете го копчето за јачина на звук за да го дотерате влезното ниво (-8 dB до +18 dB).

Дополнителни информации

Мерки на претпазливост

- Ако автомобилот ви бил паркиран изложен на сонце, пред да го пуштите плеерот оставете го да се олади.
- Антената (воздушна) автоматски ќе се издолжи додека плеерот работи.

Кондензација на влага

Во врнежливи денови или во влажни области, може да се кондензира влага внатре во леќите и на екранот од плеерот. Ако се случи ова, уредот нема добро да работи. Во тој случај, извадете го дискот и чекајте околу еден час додека да испари влагата.

За одржување висок квалитет на звук

Пазете да не истурите сок или друг пијалок врз плеерот или дискот.

Забелешки за дискот

- За да биде чист дискот, не ја допирајте неговата површина. Држете го дискот на рабовите.
- Чувајте ги дискотите во нивните омоти или во кутии за дискови кога не ги користите.
- Не ги изложувајте дискотите на топлина. Избегнувајте да ги оставате во паркиран автомобил или на предната/задната маска.
- Не им ставајте етикети, не употребувајте дискови со остаток од лепливи материји. Тие дискови може да соопрат при работа, предизвикувајќи дефект, или оштетувајќи го дискот.



- Не употребувајте дискови на кои има ставено етикети или лепливи материји. Следните проблеми може да настанат при употреба на такви дискови:
 - Немојност да се извади дискот (поради лупење на етикетата или на лепилото и расипување на механизмот за вадење).
 - Немојност коректно да се прочитаат податоците (т.е., прескокнување или не го чита дискот) поради топлинско ширење на етикетата или лепилото што предизвикува искривување на дискот.
- Дискови со нестандартни форми (како срце, квадрат, ѕвезда) не може да се користат на овој плеер. Обидот да се користат може да го оштети уредот. Не употребувајте такви дискови.
- Не може да користите дискови од 8 cm (3 1/4 in).

продолжува на следната страна →