

**SONY**<sup>®</sup>

4-448-425-**12**(1) (CR)

# Višekanalni AV přijemník

Upute za upotrebu

## UPOZORENJE

### Kako biste smanjili rizik od požara ili električnog udara, ne izlažite uređaj kiši ili vlazi.

Kako biste smanjili rizik od požara, ne prekrivajte ventilacijski otvor uređaja novinama, stolnjacima, zavjesama itd. Uređaj ne izlažite otvorenim izvorima vatre (na primjer, upaljene svijeće).

Kako biste smanjili rizik od požara ili električnog udara, uređaj ne izlažite uređaj kapanju ili polijevanju i na njega ne stavljajte predmete napunjene tekućinom kao što su vaze.

Nemojte postavljati uređaj u skućeni prostor, kao što je polica za knjige ili ugradbeni ormarić.

Budući da se glavni utikač upotrebljava za isključivanje jedinice iz struje, spojite ga u lako dostupnu strujnu utičnicu. Ako primijetite neuobičajeno ponašanje jedinice, odmah isključite glavni utikač iz strujne utičnice.

Ne izlažite baterije ili uređaje s ugrađenim baterijama prekomjernoj toplini, poput sunčeve svjetlosti i vatre.

Jedinica nije isključena iz struje ako je priključena u strujnu utičnicu, čak i ako je sama jedinica isključena.

Izlaganje previsokoj razini glasnoće zvuka u slušalicama može dovesti do gubitka sluha.



Ovaj simbol služi kao upozorenje za korisnika da se tijekom normalnog rada površina može jako ugrijati.

## Za korisnike u Sjedinjenim Američkim Državama

### Vlasnikova evidencija

Broj modela i serijski broj nalaze se na stražnjoj strani proizvoda. Upišite te brojeve na mjesto u nastavku. Ti će vam brojevi trebati prilikom kontaktiranja s prodavačem proizvoda tvrtke Sony u vezi s ovim proizvodom.

Broj modela \_\_\_\_\_

Serijski broj \_\_\_\_\_



Ovaj simbol služi kao upozorenje korisniku na prisutnost neizoliranih dijelova pod "opasnim naponom" unutar kućišta proizvoda koji može biti dovoljno visok da prouzroči strujni udar.



Ovaj simbol služi kao obavijest korisniku da se u dokumentaciji uređaja nalaze važne upute za upotrebu i održavanje (servisiranje).

### Važne sigurnosne upute

- 1) Pročitajte ove upute.
- 2) Sačuvajte ove upute.
- 3) Obratite pažnju na sva upozorenja.
- 4) Pridržavajte se svih uputa.
- 5) Uređaj nemojte upotrebljavati u blizini vode.
- 6) Uređaj čistite samo suhom krpom.
- 7) Nemojte blokirati ventilacijske otvore. Instalaciju provedite u skladu s uputama proizvođača.
- 8) Uređaj nemojte instalirati blizu izvora topline, primjerice radijatora, odzračnika, peći ili drugih uređaja (uključujući pojačala) koji proizvode toplinu.

- 9) Ne zanemarujte sigurnosnu svrhu polariziranih utikača ili utikača s uzemljenjem. Polarizirani utikač ima dva kontakta, jedan širi od drugog. Utikač s uzemljenjem ima dva kontakta i treći za uzemljenje. Širi ili treći kontakt služi za vašu sigurnost. Ako utikač ne odgovara vašoj utičnici, posavjetujte se s električarom u vezi sa zamjenom utičnice.
- 10) Zaštite kabel za napajanje tako da se po njemu ne hoda i da ga ništa ne pritišće, osobito blizu utikača, utičnica i mjesta na kojem izlazi iz uređaja.
- 11) Upotrebljavajte samo pribor/dodatnu opremu koju je odredio proizvođač.
- 12) Upotrebljavajte samo na kolicima, postolju, tronošcu, nosaču ili stolu koje je odredio proizvođač ili koji se isporučuju s uređajem. Kada upotrebljavate kolica, budite pažljivi prilikom pomicanja kolica s uređajem da biste izbjegli moguće ozljede u slučaju prevrtanja.



- 13) Uređaj isključite iz struje tijekom grmljavinskog nevremena ili ako se dulje vrijeme ne koristi.
- 14) Servisiranje uređaja prepustite stručnom osoblju. Servisiranje je potrebno u slučaju bilo kakvog oštećenja uređaja, primjerice, oštećenja kabela za napajanje ili utikača, proljevanja tekućine ili pada nekih predmeta na uređaj, izlaganja uređaja kiši ili vlazi, neispravnog rada ili pada uređaja.

**Sljedeća FCC izjava odnosi se samo na verziju modela proizvedenu za prodaju u SAD-u. Ostale verzije ne moraju biti u skladu s tehničkim odredbama FCC-a.**

#### **NAPOMENA:**

Ova oprema je ispitana i u skladu je s ograničenjima za digitalni uređaj klase B, sukladno dijelu 15 pravila FCC-a. Ova su ograničenja namijenjena pružanju odgovarajuće zaštite od štetnih smetnji u kućnoj instalaciji. Oprema proizvodi, koristi i može zračiti energijom radijske frekvencije te, ako se ne instalira i ne upotrebljava u skladu s uputama, može prouzročiti štetne smetnje za radiokomunikacije. Ipak, ne postoji jamstvo da do smetnji neće doći u određenim instalacijama. Ako oprema prouzroči štetne smetnje za radijski ili televizijski prijam koje je moguće utvrditi uključivanjem i isključivanjem opreme, preporučujemo da pokušate ukloniti smetnje na neki od sljedećih načina:

- Preusmjerite ili premjestite prijamnu antenu.
- Povećajte razmak između opreme i prijarnika.
- Opremu priključite u utičnicu koja se ne nalazi u istom strujnom krugu u koji je priključen prijarnik.
- Pomoć možete zatražiti od prodavača ili iskusnog tehničara za radio/TV.

## OPREZ

Napominjemo da provođenje bilo kakvih promjena ili izmjena koje nisu izričito odobrene u ovom priručniku može dovesti do oduzimanja prava na rad s opremom.

Za spajanje s računalima hostovima i/ili perifernim jedinicama moraju se upotrebljavati pravilno zaštićeni i uzemljeni kabeli i priključnice da bi se poštovala FCC-ova ograničenja zračenja.

Kako biste smanjili rizik od strujnog udara, kabel zvučnika trebate spojiti s uređajem i zvučnicima u skladu sa sljedećim uputama.

- 1) Isključite strujni kabel za napajanje iz električne mreže (MAINS).
- 2) Skinite 10 do 15 mm izolacije sa žice kabela zvučnika.
- 3) Spojite kabel zvučnika u uređaj i zvučnike pazeći da ne dodirnete jezgru kabela zvučnika. Prije isključivanja kabela zvučnika iz uređaja i zvučnika isključite i strujni kabel za napajanje iz električne mreže (MAINS).

## Za korisnike u Kanadi

Za spajanje s računalima hostovima i/ili perifernim jedinicama moraju se upotrebljavati pravilno zaštićeni i uzemljeni kabeli i priključnice.

## Za korisnike u Europi



**Odlaganje stare električne i elektroničke opreme (primjenjivo u Europskoj uniji i drugim europskim državama sa sustavima za odvojeno**

### prikupljanje otpada)

Simbol na proizvodu ili njegovom pakiranju označava da se proizvod ne smije odlagati kao kućanski otpad. Umjesto toga mora se odložiti na odgovarajuće odlagalište za recikliranje električne i elektroničke opreme. Ispravnim odlaganjem ovog proizvoda pomažete u sprječavanju mogućih negativnih posljedica

za okoliš i ljudsko zdravlje do kojih bi moglo doći neispravnim odlaganjem ovog proizvoda. Recikliranje materijala pomaže u očuvanju prirodnih resursa. Dodatne informacije o recikliranju ovog proizvoda zatražite od lokalne gradske uprave, komunalne službe za zbrinjavanje otpada ili u trgovini u kojoj ste kupili proizvod.



**Odlaganje iskorištenih baterija (primjenjivo u Europskoj uniji i drugim europskim državama sa sustavima za odvojeno**

### prikupljanje otpada)

Ovaj simbol na bateriji ili na pakiranju označava da se baterija priložena s proizvodom ne smije odlagati kao kućanski otpad. Na određenim baterijama ovaj se simbol može pojaviti u kombinaciji s kemijskim simbolom. Kemijski simbol za živu (Hg) ili olovo (Pb) dodan je ako baterija sadrži više od 0,0005% žive ili 0,004% olova.

Ispravnim odlaganjem baterija pomažete u sprječavanju mogućih negativnih posljedica za okoliš i ljudsko zdravlje do kojih bi moglo doći neispravnim odlaganjem baterije. Recikliranje materijala pomaže u očuvanju prirodnih resursa.

U slučaju da proizvodi iz sigurnosnih, izvedbenih ili razloga integriteta podataka zahtijevaju trajno povezivanje s baterijom, tu bateriju može zamijeniti samo ovlašteno servisno osoblje.

Da biste osigurali da se s baterijom ispravno postupi, proizvod nakon isteka trajanja odložite na odgovarajuće odlagalište za recikliranje električne i elektroničke opreme. Za sve ostale baterije pogledajte odjeljak o tome kako sigurno ukloniti bateriju iz proizvoda. Bateriju odložite na odgovarajuće odlagalište za recikliranje iskorištenih baterija. Dodatne informacije o recikliranju ovog proizvoda ili baterije zatražite od lokalne gradske uprave, komunalne službe za zbrinjavanje otpada ili u trgovini u kojoj ste kupili proizvod.

## Obavijest za korisnike: sljedeće informacije primjenjive su samo na opremu koja je prodana u državama koje primjenjuju direktive EU-a.

Proizvod je proizveden u ime tvrtke ili ga je proizvela tvrtka Sony Corporation, 1-7-1 Konan Minato-ku Tokio, 108-0075 Japan. Upiti koji se odnose na usklađenost proizvoda sa zakonodavstvom Europske unije trebaju se uputiti ovlaštenom predstavniku, Sony Deutschland GmbH, Hedelfinger Strasse 61, 70327 Stuttgart, Njemačka. Ako imate pitanja vezana uz servis ili jamstvo, obratite se na adrese navedene u zasebnim dokumentima o servisu i jamstvu.

## Za korisnike u Australiji



**Odlaganje stare električne i elektroničke opreme (primjenjivo u Europskoj uniji i drugim europskim državama sa sustavima za odvojeno prikupljanje otpada)**

## Informacije o priručniku

- Upute u ovom priručniku vrijede za model STR-DH540. Broj modela nalazi se u donjem desnom kutu prednje ploče. U priručniku su prikazane slike europskog modela te se mogu razlikovati od vašeg modela. Sve razlike u radu označene su u priručniku tekстом "Samo za europski model".
- Upute u ovom priručniku opisuju rad prijemnika s priloženim daljinskim upravljačem. Ako imaju iste ili slične nazive kao gumbi na daljinskom upravljaču, možete upotrebljavati i gumbе ili upravljačke gumbе na prijemniku.

## Autorska prava

Ovaj prijemnik podržava tehnologije Dolby\* Digital i Pro Logic Surround te DTS\*\* Digital Surround System.

\* Proizvedeno pod licencom tvrtke Dolby Laboratories. Dolby, Pro Logic i dvostruko D zaštitni su znakovi tvrtke Dolby Laboratories.

\*\* Proizvedeno pod licencom Američkog ureda za patente U.S. Patent br.: 5,956,674; 5,974,380; 6,226,616; 6,487,535; 7,212,872; 7,333,929; 7,392,195; 7,272,567 i drugih patenata Sjedinjenih Američkih Država i svih ostalih država koji su potvrđeni i u obradi. DTS-HD, simbol, i DTS-HD i simbol zajedno su registrirani zaštitni znaci tvrtke DTS, Inc. Proizvod uključuje softver. © DTS, Inc. Sva prava pridržana.

Ovaj prijemnik sadrži tehnologiju High-Definition Multimedia Interface (HDMI™). Izrazi HDMI, logotip HDMI i HDMI High-Definition Multimedia Interface zaštitni su znakovi ili registrirani zaštitni znakovi tvrtke HDMI Licensing LLC u Sjedinjenim Američkim Državama i drugim državama.

iPhone, iPod, iPod classic, iPod nano i iPod touch zaštitni su znakovi tvrtke Apple Inc. registrirani u Sjedinjenim Američkim Državama i drugim državama.

Svi ostali zaštitni znakovi i registrirani zaštitni znakovi imaju svoje vlasnike. U ovome se priručniku ne koristite oznake ™ i ®.

Oznake "Made for iPod" i "Made for iPhone" znače da je elektronička oprema osmišljena za povezivanje s uređajem iPod odnosno iPhone te da razvojni inženjer potvrđuje da oprema zadovoljava Appleove standarde rada.

Apple ne odgovara za rad ovog uređaja ni za njegovu usklađenost sa sigurnosnim i regulatornim standardima. Imajte na umu da upotreba dodatne opreme s uređajima iPod ili iPhone može utjecati na performanse bežične veze.

Windows Media registrirani je zaštitni znak ili zaštitni znak tvrtke Microsoft Corporation u Sjedinjenim Američkim Državama i/ili drugim zemljama.

Ovaj proizvod zaštićen je određenim pravima intelektualnog vlasništva tvrtke Microsoft Corporation. Upotreba ili distribucija ove tehnologije izvan proizvoda zabranjena je bez odgovarajuće licence koju je izdala tvrtka Microsoft ili ovlaštena podružnica tvrtke Microsoft.

Tehnologija kodiranja zvuka MPEG Layer-3 i patenti imaju licencu tvrtki Fraunhofer IIS i Thomson.

Logotipovi "x.v.Color (x.v.Colour)" i "x.v.Color (x.v.Colour)" zaštitni su znakovi tvrtke Sony Corporation.

"BRAVIA" je zaštitni znak tvrtke Sony Corporation.

"PlayStation" je registrirani zaštitni znak tvrtke Sony Computer Entertainment Inc.

"WALKMAN" je registrirani zaštitni znak tvrtke Sony Corporation.

MICROVAULT je zaštitni znak tvrtke Sony Corporation.

InstaPrevue™ registrirani je zaštitni znak ili zaštitni znak tvrtke Silicon Image, Inc. u Sjedinjenim Američkim Državama i drugim državama.

# Sadržaj

Informacije o priručniku .....	5
Isporučena dodatna oprema .....	9
Opis i položaj dijelova .....	10
Početak rada .....	17
<b>Priključivanje</b>	
1: Postavljanje zvučnika .....	19
2: Spajanje zvučnika .....	20
3: Spajanje TV-a .....	21
4a: Spajanje video opreme .....	22
4b: Spajanje audio opreme .....	26
5: Spajanje antena .....	27
6: Spajanje kabela za napajanje ....	27
<b>Priprema prijemnika</b>	
Uključivanje prijemnika .....	28
Postavljanje prijemnika pomoću opcije Easy Setup .....	28
Vodič za rad sa zaslonkim prikazom (OSD) .....	30
<b>Osnovne radnje</b>	
Reprodukcija s ulazne opreme .....	31
Reprodukcija s uređaja iPod/iPhone .....	33
Reprodukcija s USB uređaja .....	36
<b>Rad s tunerom</b>	
Slušanje FM/AM radija .....	39
Memoriranje FM/AM radijskih stanica unaprijed (Memoriranje stanica) .....	41
Primanje RDS emitiranja .....	41
(Samo europski i australski modeli) .....	41
<b>Korištenje zvučnih efekata</b>	
Odabir zvučnog polja .....	42
Upotreba funkcije Night Mode ...	45
Odabir vrste kalibracije .....	45
Prilagodba ekvilizatora .....	45
Upotreba funkcije Pure Direct .....	46
Vraćanje zvučnih polja na zadane postavke .....	46
<b>Značajke funkcije "BRAVIA" Sync</b>	
Što je "BRAVIA" Sync? .....	47
Priprema za funkciju "BRAVIA" Sync .....	47
Reprodukcija jednim dodirnom ....	48
Upravljanje zvukom sustava .....	49
Isključivanje sustava .....	49
Scene Select .....	50
Upravljanje kućnim kinom .....	50
Jednostavna kontrola daljinskim upravljačem .....	50
<b>Ostali postupci</b>	
Prebacivanje između digitalnog i analognog zvuka (INPUT MODE) .....	51
Upotreba drugih priključaka za audio ulaz (Dodjela audio ulaza) .....	51
Vraćanje na tvornički zadane postavke .....	52

## **Prilagođavanje postavki**

Upotreba izbornika Settings .....	53
Easy Setup .....	55
Izbornik Speaker Settings .....	55
Audio Settings menu .....	58
Izbornik HDMI Settings .....	59
Input Settings menu .....	60
Izbornik System Settings .....	61
Rad bez upotrebe OSD-a .....	61

## **Korištenje daljinskog upravljača**

Ponovna dodjela gumba za unos .....	66
Vraćanje gumba za unos na zadane postavke .....	67

## **Dodatne informacije**

Mjere opreza .....	68
Rješavanje problema .....	69
Specifikacije .....	76
Kazalo .....	78



## Isporučena dodatna oprema

- Upute za upotrebu (ovaj priručnik)
- Priručnik za brzo postavljanje (1)
- Daljinski upravljač (RM-AAU168) (1)
- Baterije R6 (veličina AA) (2)
- FM žičana antena (1)



- AM antena u obliku petlje (1)



- Mikrofon za optimizaciju (ECM-AC2) (1)



## Umetanje baterija u daljinski upravljač

Umetnite dvije R6 baterije (veličine AA) (isporučene) u daljinski upravljač. Pripazite na odgovarajući polaritet tijekom umetanja baterija.

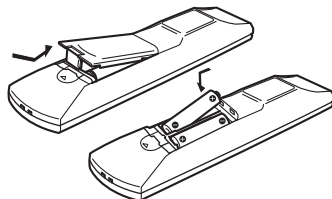

### Napomene

- Ne ostavljajte daljinski upravljač na jako vrućem ili vlažnom mjestu.
- Ne upotrebljavajte nove baterije sa starima.
- Ne miješajte manganske s drugim vrstama baterija.
- Senzor daljinskog upravljača ne izlažite izravnoj sunčevoj svjetlosti ili svjetlosnim uređajima. U protivnom može doći do kvara.
- Ako daljinski upravljač ne namjeravate upotrebljavati dulje vrijeme, uklonite baterije da biste izbjegli moguća oštećenja uzrokovana curenjem baterije i korozijom.
- Kada zamijenite baterije, gumbi daljinskog upravljača mogu se vratiti na zadane postavke. U tom slučaju ponovno dodijelite funkcije gumbima za ulaz (str. 66).
- Kada prijemnik prestane reagirati na daljinski upravljač, zamijenite sve baterije novima.

# Opis i položaj dijelova

## Prednja ploča

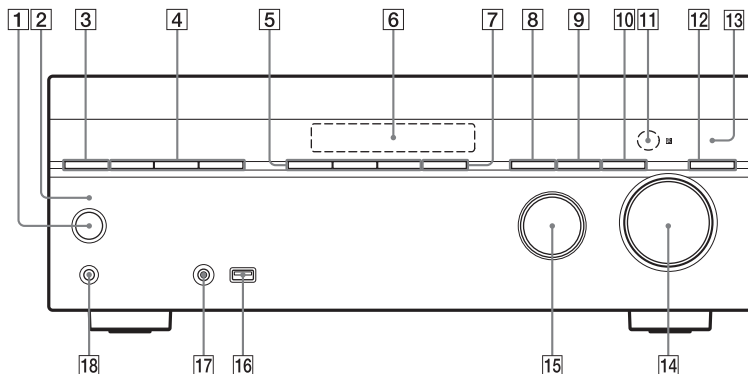

- 1** I/⏻ (uključeno/pripravnost) (str. 28, 40, 46, 52)
- 2** I/⏻ Indikator (uključeno/pripravnost)  
Uključuje se na sljedeći način:  
Zeleno: Prijemnik uključen.  
Narančasto: Prijemnik je u stanju pripravnosti i "Control for HDMI" (str. 59) postavljeno je na "On".  
– "Pass Through" (str. 60) postavljeno je na "On"\* ili "Auto".  
Isključuje se kada je prijemnik u stanju pripravnosti, a "Control for HDMI" i "Pass Through" postavljeni su na "Off".  
\* Samo za američke, kanadske i australske modele.
- 3** **SPEAKERS (str. 20)**  
Uzastopno pritisčite da uključite ili isključite sustav zvučnika.
- 4** **TUNING MODE, TUNING +/-**  
Pritiskom se omogućuje upravljanje tunerom (FM/AM).  
Pritisnite gumb TUNING +/- da biste potražili stanicu.
- 5** **A.F.D./2CH, MOVIE, MUSIC (str. 42)**
- 6** **Ploča zaslona (str. 11)**
- 7** **NIGHT MODE (str. 45)**
- 8** **INPUT MODE (str. 51)**
- 9** **DIMMER**  
Prilagođava svjetlinu ploče zaslona na tri razine.
- 10** **DISPLAY (str. 66)**
- 11** **Senzor daljinskog upravljača**  
Prima signale s daljinskog upravljača.
- 12** **PURE DIRECT (str. 46)**
- 13** **Indikator PURE DIRECT**  
Svjetli kada je aktivirana funkcija Pure Direct.
- 14** **MASTER VOLUME (str. 32)**
- 15** **INPUT SELECTOR (str. 29, 32, 51)**
- 16** **ψ (USB) ulaz (str. 26)**
- 17** **Priključak AUTO CAL MIC (str. 29)**
- 18** **Priključak PHONES**  
Spaja sa slušalicama.

## Indikatori na ploči zaslona

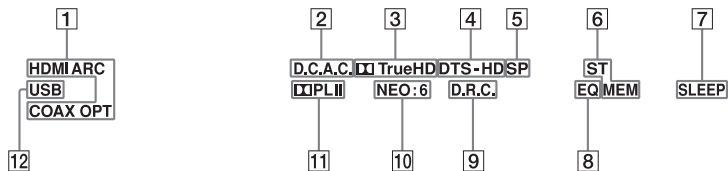

### 1 Indikator ulaza

Uključuje se kao pokazatelj trenutnog ulaza.

#### HDMI

Prijemnik prepoznaje opremu spojenu putem HDMI IN priključka.

#### ARC

Odabrana je opcija TV ulaz i otkriveni su signali funkcije Audio Return Channel (ARC).

#### COAX

Digitalni signal ulazi putem COAXIAL priključka (str. 51).

#### OPT

Digitalni signal ulazi putem OPTICAL priključka (str. 51).

### 2 D.C.A.C.

Uključuje se kada se primjenjuje rezultat mjerenja funkcije "Automatska kalibracija".

### 3 Indikator Dolby Digital Surround\*

Uključuje se odgovarajući indikator kad prijemnik dekodira signale u formatu Dolby Digital.

 Dolby Digital

 TrueHD Dolby TrueHD

### 4 DTS(-HD) indikator\*

Uključuje se odgovarajući indikator kad prijemnik dekodira signale u DTS formatu.

**DTS** DTS

**DTS-HD** DTS-HD

### 5 SP

Svijetli kad je sustav zvučnika uključen.

### 6 Indikator podešavanja

#### ST

Uključuje se kad se prijemnik podese na stereo sadržaj.

#### MEM

Svijetli kad se aktivira memorijska funkcija, primjerice memorirana stanica (str. 41) itd.

### 7 SLEEP

Uključuje se kada se aktivira mjerac vremena za automatsko isključivanje (str. 15).

### 8 EQ

Uključuje se kada je aktiviran ekvilizator.

### 9 D.R.C.

Uključuje se kada je aktivna kompresija dinamičkog raspona (str. 59).

### 10 NEO:6

Svijetli kad se aktivira dekodiranje DTS Neo:6 Cinema/Music (str. 43, 44).

### 11 Indikator za Dolby Pro Logic

Uključuje se odgovarajući indikator kad prijemnik obrađuje zvuk tehnologijom Dolby Pro Logic. Ta tehnologija matičnog dekodiranja surround zvuka može poboljšati ulazne signale.

 PL Dolby Pro Logic

 PL II Dolby Pro Logic II

**Napomena**

Uključivanje tih indikatora ovisi o postavljenom rasporedu zvučnika.

**12 USB**



Uključuje se kada se otkrije iPhone, iPod ili USB uređaj.

- \* Prilikom reprodukcije diska formata Dolby Digital ili DTS provjerite jeste li spojili sve digitalne priključke i provjerite da opcija INPUT MODE nije postavljena na "Analog" (str. 51) ili da nije odabrana opcija "Analog Direct".

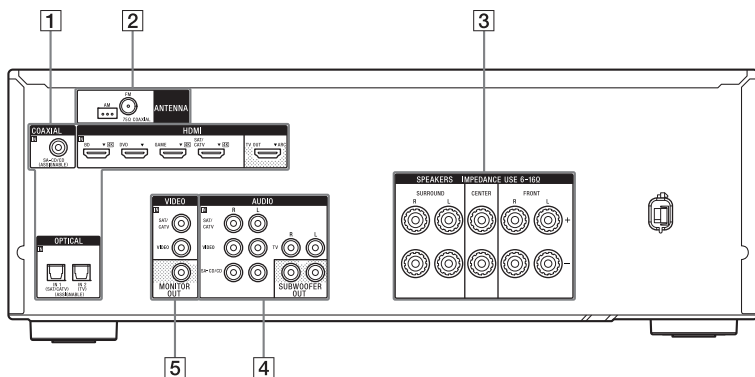

## Stražnja ploča



### 1 Odjeljak DIGITAL INPUT/OUTPUT

-  Priključci HDMI IN/OUT\* (str. 21, 24)
-  Priključci OPTICAL IN (str. 21, 25)
-  Priključak COAXIAL IN (str. 26)



### 2 Odjeljak TUNER

-  Priključak FM ANTENNA (str. 27)
-  Terminali AM ANTENNA (str. 27)

### 3 Odjeljak SPEAKERS (str. 20)

-  +
-  -

### 4 Odjeljak AUDIO INPUT/OUTPUT

-  Bijelo (L) AUDIO IN priključci (str. 21, 25, 26)
-  Crveno (D)
-  Crno SUBWOOFER OUT priključci (str. 20)

### 5 Odjeljak VIDEO INPUT/OUTPUT (str. 21, 25)

-  Žuto VIDEO IN/OUT\* priključci

\* Da biste mogli gledati odabranu ulaznu sliku, morate spojiti TV uređaj s priključkom HDMI TV OUT ili MONITOR OUT (str. 21).

## Daljinski upravljač

Za rad s ovim prijemnikom i ostalom opremom upotrebljavajte isporučeni daljinski upravljač. Daljinski upravljač programiran je za rad s audio/video opremom tvrtke Sony. Gumb za unos možete prenamijeniti da bi odgovarao opremi spojenoj na prijemnik (str. 66).

### RM-AAU168

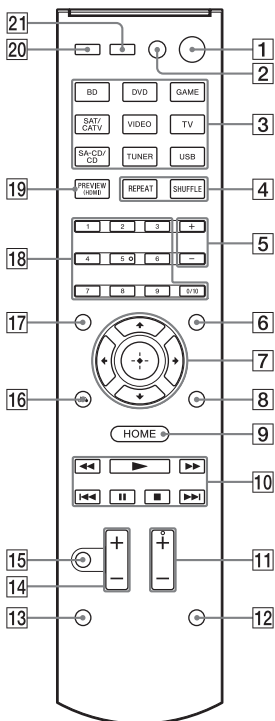

#### 1 I/O (uključeno/pripravnost)

Uključuje prijemnik ili ga postavlja u stanje pripravnosti.

#### Štednja energije u stanju pripravnosti

Kad su "Control for HDMI" (str. 59) i "Pass Through" (str. 60) postavljene na "Off".

#### 2 TV I/O<sup>1)</sup> (uključeno/pripravnost)

Uključuje TV ili ga postavlja u stanje pripravnosti.

#### 3 Gumbi za unos

Služe za odabir opreme koju želite upotrebljavati. Kada pritisnete neki gumb za unos tijekom stanja pripravnosti, prijemnik se uključuje. Opremi tvrtke Sony dodijeljeni su gumbi za upravljanje.

#### 4 TOP MENU<sup>1)</sup>

Otvora ili zatvara gornji izbornik BD-ROM-a ili DVD-a.

#### REPEAT<sup>1)</sup>

Ponovno reproducira pjesmu ili mapu.

#### POP UP/MENU<sup>1)</sup>

Otvora ili zatvara skočni izbornik BD-ROM-a ili izbornik DVD-a.

#### SHUFFLE<sup>1)</sup>

Nasumično reproducira pjesmu ili mapu.

#### 5 +/-

Odabire mapu.

#### 6 AMP MENU

Prikazuje izbornik za upravljanje prijemnikom.

#### 7 ⊕<sup>1)</sup>, ↑/↓/←/→<sup>1)</sup>

Pritisnite ↑/↓/←/→ za odabir stavki izbornika, a zatim pritisnite ⊕ za unos/potvrdu odabira.

#### 8 OPTIONS<sup>1)</sup>

Služi za prikaz i odabir stavki s izbornika mogućnosti.

#### 9 HOME<sup>1)</sup>

Prikazuje početni izbornik na TV zaslonu.

#### 10 ◀◀/▶▶<sup>1)</sup>, ◀/▶<sup>1)</sup>, ▶<sup>1)</sup>, ||<sup>1)</sup>, ■<sup>1)</sup>

Preskoči, premotaj prema natrag/prema naprijed, reproduciraj, pauziraj, zaustavi radnju.

#### TUNING +/-<sup>1)</sup>

Pretražuje stanice.

#### D.TUNING

Uključuje način za izravno podešavanje.

## **PRESET +/-<sup>1)</sup>**

Odabire memorirane stanice ili kanale.

## **MEM**

Pohranjuje stanicu tijekom rada tunera.

## **11 SOUND FIELD +/-<sup>2)</sup>**

Odabire zvučno polje (str. 42).

## **12 PURE DIRECT (str. 46)**

## **13 SLEEP**

Služi za postavljanje automatskog isključivanja prijemnika u određeno vrijeme.

Svaki put kad pritisnete SLEEP, prikaz se ciklički mijenja kako slijedi:

0:30:00 → 1:00:00 → 1:30:00 →  
2:00:00 → OFF

Kada se upotrebljava mjerač vremena za automatsko isključivanje, na zaslonu svijetli indikator "SLEEP".

### **Savjet**

Za provjeru vremena preostalog do isključivanja prijemnika, pritisnite SLEEP. Preostalo vrijeme prikazuje se na zaslonu. Mjerač vremena za automatsko isključivanje možete isključiti tako da ponovno pritisnete SLEEP.

## **14** +/-

Istovremeno prilagođavanje jačine zvuka svih zvučnika.

## **15**

Privremeno isključuje zvuk. Ponovno pritisnite gumb za ponovno uključivanje zvuka.

## **16** **RETURN** <sup>1)</sup>

Vraća se na prethodni izbornik dok se na TV zaslonu prikazuje izbornik ili vodič.

## **17** **DISPLAY**<sup>1)</sup>

Prikazuje informacije na ploči zaslona.



## **18** **Brojčani gumbi**<sup>1)2)</sup>

Pritisnite za

- memoriranje/slušanje memoriranih stanica (str. 41).
- odabir pjesme pod određenim brojem. Pritisnite 0/10 za odabir pjesme pod brojem 10.
- odabir brojeva kanala.

## **19** **PREVIEW (HDMI)**

Odabire funkciju "Preview for HDMI". Uključuje pregled slika u slici uživo HDMI ulaza spojenog na ovaj prijemnik.

Uzastopno pritisćite / za odabir svakog pregleda HDMI ulaza, zatim pritisnite  za unos/potvrdu odabira. (Ova značajka temelji se na tehnologiji Silicon Image InstaPrevue™)

### **Napomena**

Funkcija "Preview for HDMI" dostupna je za HDMI BD, DVD, GAME i SAT/CATV ulaz.

### **Savjeti**

- Ova funkcija ne radi u sljedećim slučajevima.
  - Oprema nije spojena putem HDMI ulaznog priključka.
  - Oprema spojena putem podržanog HDMI ulaznog priključka nije uključena.
  - Trenutačni ulaz nije HDMI ulaz.
  - Kad je opcija "Fast View" postavljena na "Off".
  - Kada ulazi nepodržani HDMI video format (480i, 576i, 4K, neki 3D video signali, neki signali video kamere ili VGA signal).
- Pregled slika u slici bit će zacrnjen kad ulaze 4K ili neki 3D video signali.

## **iPhone CTRL**

Uključuje način rada za upravljanje iPhone ili iPod uređajem tijekom upotrebe uređaja iPhone/iPod.

## **20** **AMP**

Aktivira rad s prijemnikom.

## **21** **TV INPUT**<sup>1)</sup>

Služi za odabir ulaznog signala (TV ili video ulaz).

<sup>1)</sup> Informacije o gumbima koje možete upotrebljavati za upravljanje svakom pojedinačnom komponentom opreme potražite u tablici na str. 16.

<sup>2)</sup> Na gumbima 5 i SOUND FIELD + nalaze se ispuščenja. Upotrijebite ispuščenja kao orijentir pri radu s prijemnikom.

**Napomene**

- Gore navedeno objašnjenje služi samo kao primjer.
- Ovisno o modelu spojene opreme neke funkcije opisane u ovom poglavlju možda neće raditi s isporučanim daljinskim upravljačem.

**Za upravljanje drugom opremom tvrtke Sony**

Naziv	TV	VCR	DVD uređaj za reprodukciju	Blu-ray Disc uređaj za reprodukciju	CD uređaj za reprodukciju
2 TV I/⏻	●				
4 TOP MENU, REPEAT			●	●	●
POP UP/MENU, SHUFFLE			●	●	●
7 ⬆/⬇/⬅/➡, ⊕	●	●	●	●	
8 OPTIONS	●		●	●	
9 HOME	●	●	●	●	
10 ◀◀/PRESET -, ▶▶/PRESET +	●	●	●	●	●
◀◀/TUNING -, ▶▶/TUNING +	●	●	●	●	●
▶, II, ■	●	●	●	●	●
16 RETURN ↶	●		●	●	
17 DISPLAY	●	●	●	●	●
18 Brojčani gumbi	●	●	●	●	●
21 TV INPUT	●				



# Početak rada

Slijedite jednostavne korake navedene u nastavku da biste koristili audio/video opremu priključenu na prijemnik.

Prije povezivanja kabela isključite kabel za napajanje (mrežni vod).

## Postavljanje i priključivanje zvučnika (str. 19, 20)

### Provjera priključka prikladnog za opremu koju upotrebljavate.

#### Spajanje TV komponenti i video opreme (str. 21, 22)

Kvaliteta slike ovisi o priključcima za spajanje. Pogledajte crtež u nastavku. Odaberite priključak u skladu s utičnicama na svojoj opremi. Preporučujemo da video opremu spojite HDMI vezom ako je opremljena HDMI priključcima.

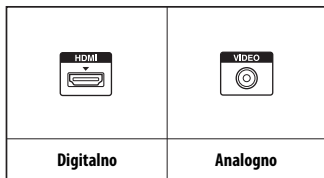

← Visokokvalitetna slika

#### Priključivanje audioopreme (str. 26)

## Priprema prijemnika

Pogledajte "6: Spajanje kabela za napajanje" (str. 27) i "Uključivanje prijemnika" (str. 28).

## Postavljanje prijemnika

Pogledajte "Postavljanje prijemnika pomoću opcije Easy Setup" (str. 28).

## Namještanje postavki izlaza zvuka na priključenoj opremi

Da biste reproducirali višekanalni digitalni zvuk, provjerite postavke digitalnog audioizlaza na priključenoj opremi. Za Blu-ray Disc uređaj za reprodukciju tvrtke Sony provjerite jesu li postavke "Audio (HDMI)", "BD Audio MIX Setting", "Dolby Digital/DTS", "Dolby Digital" i "DTS" postavljene na "Auto", "Off", "Bitstream", "Dolby Digital" i "DTS" (od 1. kolovoza 2012.). Za PlayStation 3, nakon spajanja prijemnika pomoću HDMI kabela, odaberite "Audio Output Settings" u "Sound Settings" i odaberite "HDMI" i "Automatic" (s verzijom softvera sustava 4.21). Više pojedinosti potražite u uputama za upotrebu isporučenim uz spojenu opremu.

## Digitalni audio formati koje podržava prijemnik

Digitalni audio formati koje ovaj prijemnik može dekodirati ovise o digitalnim izlaznim audiopriključcima priključene opreme. Ovaj prijemnik podržava sljedeće audio formate.

Audio format [Display]	Maksimalan broj kanala	Veza između opreme za reprodukciju i prijemnika	
		COAXIAL/OPTICAL	HDMI
Dolby Digital [DOLBY D]	5.1	○	○
Dolby Digital Plus <sup>a)</sup> [DOLBY D +]	7.1 <sup>c)</sup>	×	○
Dolby TrueHD <sup>a)</sup> [DOLBY HD]	7.1 <sup>c)</sup>	×	○
DTS [DTS]	5.1	○	○
DTS 96/24 [DTS 96/24]	5.1	○	○
DTS-HD Zvuk visoke rezolucije <sup>a)</sup> [DTS-HD HR]	7.1 <sup>c)</sup>	×	○
DTS-HD Glavni zvuk <sup>a)b)</sup> [DTS-HD MA]	7.1 <sup>c)</sup>	×	○
Višekanalni linearni PCM <sup>a)</sup> [PCM]	7.1 <sup>c)</sup>	×	○

a) Audio signali prenose se u drugom formatu ako oprema za reprodukciju ne odgovara formatu. Pojednosti potražite u uputama za rad opreme za reprodukciju.

b) Signali s frekvencijom uzorkovanja većom od 96 kHz reproduciraju se s frekvencijom od 96 kHz ili 88,2 kHz.

c) Signali će se emitirati kao 5,1-kanalni.

## Priključivanje

## 1: Postavljanje zvučnika

Prijemnik omogućuje sustav od maksimalno 5,2 kanala (5 zvučnika i dva subwoofera).

Za potpuni užitek u višekanalnom surround zvuku kao u kinu potrebno je pet zvučnika (dva prednja zvučnika, središnji zvučnik i dva surround zvučnika) i subwoofer.

## Primjer konfiguracije sustava zvučnika

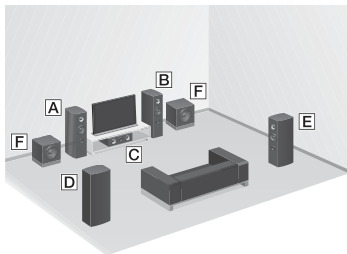

- A** Prednji zvučnik (lijevi)
- B** Prednji zvučnik (desni)
- C** Središnji zvučnik
- D** Surround zvučnik (lijevi)
- E** Surround zvučnik (desni)
- F** Subwoofer

## Savjeti

- Kut **A** trebao bi biti isti.

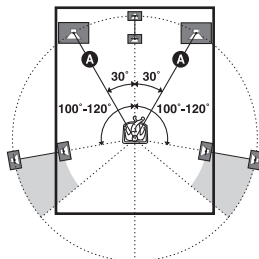

- Budući da subwoofer ne emitira visokousmjerene signale, možete ga postaviti gdje god želite.

## 2: Spajanje zvučnika

Prije povezivanja kabela isključite kabel za napajanje (mrežni vod).

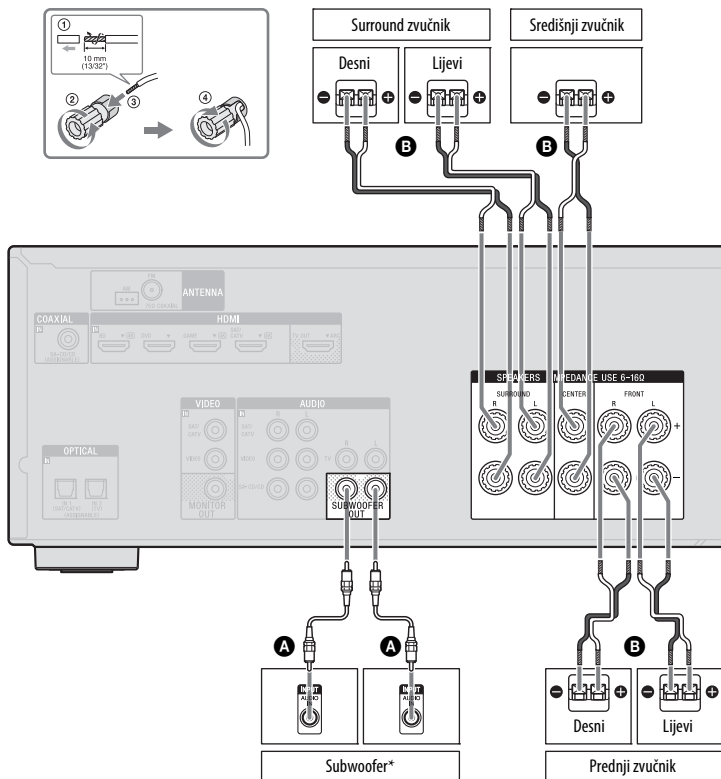

**A** Mono audiokabel (ne isporučuje se)

**B** Kabel zvučnika (ne isporučuje se)

\* Kad spojite subwoofer s funkcijom automatskog prelaska u stanje pripravnosti, isključite tu funkciju dok gledate filmove. Ako je funkcija automatskog stanja pripravnosti postavljena na uključeno, subwoofer automatski prelazi u stanje pripravnosti ovisno o razini ulaznih signala, a zvuk se možda neće emitirati.

### Napomena

Sustav zvučnika možete uključiti i isključiti pomoću gumba SPEAKERS (str. 10).

### 3: Spajanje TV-a

Odabrana izlazna slika prikazuje se kada priključak HDMI TV OUT ili MONITOR OUT spojite na TV. Ako priključak HDMI TV OUT spojite s TV-om, prijemnikom možete upravljati putem prikaza na zaslonu (OSD-a).

Prije povezivanja kabela isključite kabel za napajanje (mrežni vod).

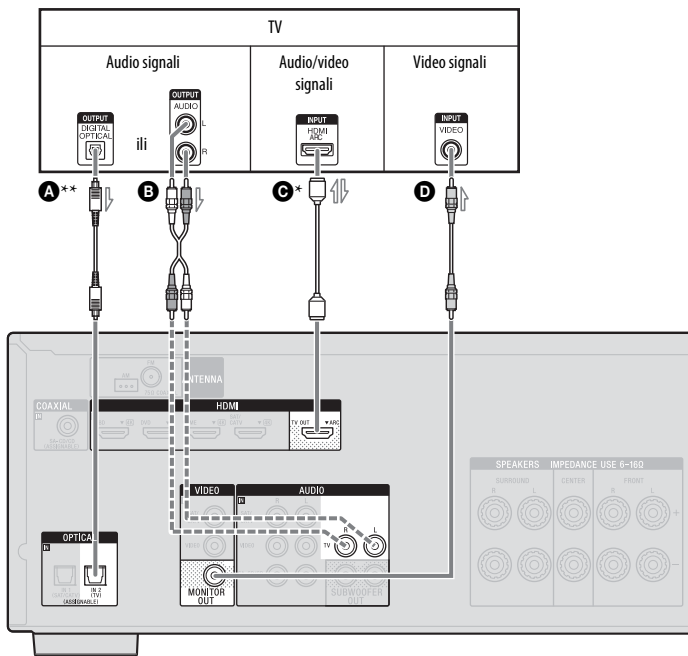

- A** Optički digitalni kabel (ne isporučuje se)
- B** Audiokabel (ne isporučuje se)
- C** HDMI kabel (ne isporučuje se)

**Tvrтка Sony preporučuje da upotrebljavate odobreni HDMI kabel ili Sony HDMI kabel.**

- D** Videokabel (ne isporučuje se)

— Preporučeno spajanje  
 - - - - - Drugi način spajanja

## Za uživanje u TV sadržaju koji se emitira s višekanalnim surround zvukom prijemnika

- \* Ako je vaš TV kompatibilan s funkcijom Audio Return Channel (ARC), spojite **C**. Pazite da postavite opciju "Control for HDMI" na "On" u izborniku HDMI Settings (str. 59). Ako želite odabrati zvučni signal korištenjem nekog drugog, a ne HDMI kabela (primjerice, preko optičkog digitalnog kabela ili audiokabela), prebacite način audioulaza pomoću opcije INPUT MODE (str. 51).
- \*\* Ako TV nije kompatibilan s funkcijom ARC, spojite **A**.

Obavezno isključite zvuk TV-a ili uključite funkciju isključivanja zvuka na TV-u.

### Napomene

- Televizijski monitor ili projektor povežite s priključkom HDMI TV OUT ili MONITOR OUT na prijemniku. Možda nećete moći snimati sadržaj čak i ako spojite opremu za snimanje.
- Ovisno o statusu veze između TV-a i antene, slika na zaslonu TV-a može biti izobličena. U slučaju da do toga dođe, udaljite antenu od prijemnika.
- Prilikom spajanja optičkih digitalnih kabela, umetnite utikače i vodite računa o tome da sjednu na mjesto.
- Ne savijajte i ne vežite optičke digitalne kabele.

### Savjeti

- Svi digitalni audiopriključci kompatibilni su s frekvencijama uzorkovanja od 32 kHz, 44,1 kHz, 48 kHz i 96 kHz.
- Ako audio izlaz na TV-u povežete s priključcima TV IN na prijemniku radi reprodukcije zvuka TV-a putem zvučnika spojenih s prijemnikom, a na TV-u postoji mogućnost prebacivanja postavke izlaznog priključka za zvuk s "Fixed" na "Variable" i obrnuto, izlazni priključak za zvuk postavite na "Fixed".

## Reprodukcija zvuka s TV-a

Ako TV ne podržava funkciju upravljanja zvukom sustava, postavite "HDMI Audio Out" na "TV+AMP" u izborniku HDMI Settings (str. 60).

## 4a: Spajanje video opreme

### Korištenje HDMI priključka

Multimedijско sučelje visoke definicije (HDMI) sučelje je za prijenos video signala i audio signala u digitalnom formatu. Spajanjem opreme koja je kompatibilne s funkcijom Sony "BRAVIA" Sync pomoću HDMI kabela možete pojednostaviti brojne radnje. Pogledajte "Značajke funkcije "BRAVIA" Sync" (str. 47).

### HDMI značajke

- Digitalni zvučni signali koji se prenose preko HDMI kabela mogu se reproducirati preko zvučnika koji su spojeni na prijemnik. Ovaj signal podržava Dolby Digital, DTS i lineare PCM signale. Više pojedinosti potražite u odjeljku "Digitalni audio formati koje podržava prijemnik" (str. 18).
- Prijemnik putem HDMI veze može primati višekanalni linearni PCM zvuk (do 8 kanala) s frekvencijom uzorkovanja od 192 kHz ili manjom.
- Prijemnik podržava High Bitrate Audio (DTS-HD Master Audio, Dolby TrueHD), Deep Color (Deep Colour), "x.v.Color (x.v.Colour)" i 4K ili 3D prijenos.
- Da biste gledali 3D sliku, na prijemnik putem brzih HDMI kabela priključite TV i video opremu (Blu-ray Disc uređaj za reprodukciju, Blu-ray Disc snimač, PlayStation 3 itd.) kompatibilne s 3D tehnologijom, stavite 3D naočale i reproducirajte 3D sadržaj.
- Da biste uživali u 4K (HDMI BD, GAME i SAT/CATV ulaz) slikama, spojite TV i video opremu kompatibilnu s 4K tehnologijom (Blu-ray Disc uređaj za reprodukciju, Blu-ray Disc snimač itd.) s prijemnikom pomoću HDMI kabela velike brzine i reproducirajte sadržaj kompatibilan s tehnologijom 4K.

- Možete prikazivati HDMI BD, DVD, GAME i SAT/CATV ulaz u pregledu slika u slici.

### Napomene o HDMI vezama

- DSD signali formata Super Audio CD ne mogu se primati niti emitirati.
- Ovisno o TV-u ili video opremi, 4K ili 3D slike možda se neće prikazivati.
- Više pojedinosti potražite u uputama za upotrebu spojene opreme.

### Postupak spajanja kabela

- Prije povezivanja kabela isključite kabel za napajanje (mrežni vod).
- Nije potrebno spojiti sve kabele. Spojite ih u skladu s dostupnim utičnicama na priključenoj opremi.
- Koristite HDMI kabel velike brzine. Ako upotrebljavate standardni HDMI kabel, 1080p, Deep Color (Deep Colour), 4K ili 3D slike možda se neće ispravno prikazivati.
- Ne preporučujemo korištenje kabela za HDMI-DVI konverziju. Kada na DVI-D opremu priključite kabel za HDMI-DVI konverziju, zvuk i/ili slika možda se neće prikazivati. Priključite zasebne audiokabele ili kabele za digitalnu vezu te u izborniku Input Settings postavite mogućnost "Audio Input Assign" (str. 61) ako se zvuk ne emitira pravilno.
- Prilikom spajanja optičkih digitalnih kabela, umetnite utikače i vodite računa o tome da sjednu na mjesto.
- Ne savijajte i ne vežite optičke digitalne kabele.

#### Savjet

Svi digitalni audiopriključci kompatibilni su s frekvencijama uzorkovanja od 32 kHz, 44,1 kHz, 48 kHz i 96 kHz.

### Ako želite spojiti više digitalne opreme, ali ne možete pronaći slobodan ulaz

Pogledajte "Upotreba drugih priključaka za audio ulaz (Dodjela audio ulaza)" (str. 51).

## Spajanje opreme putem HDMI priključaka

Ako oprema nema HDMI priključak, pogledajte str. 25.

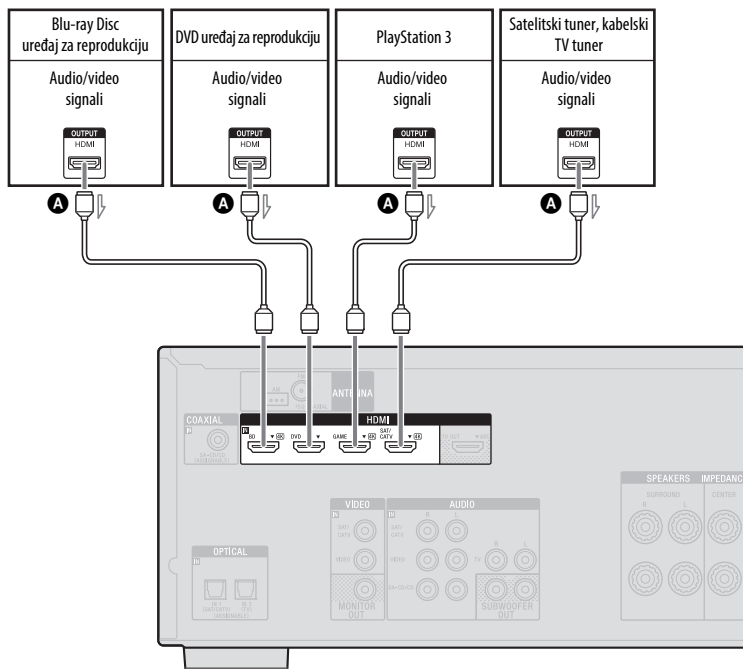

**A** HDMI kabel (ne isporučuje se)

**Tvrtka Sony preporučuje da upotrebljavate odobreni HDMI kabel ili Sony HDMI kabel.**



## Spajanje opreme priključcima koji nisu HDMI priključci

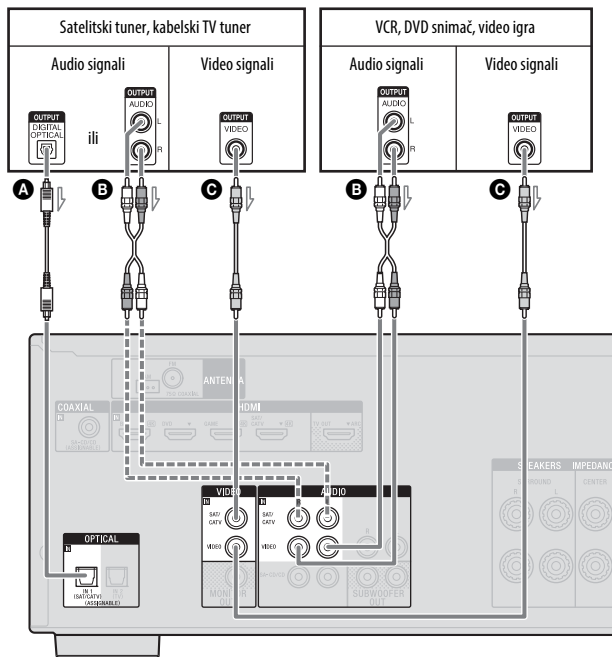

- A** Optički digitalni kabel (ne isporučuje se)
- B** Audiokabel (ne isporučuje se)
- C** Videokabel (ne isporučuje se)

- Preporučeno spajanje
- - - - - Drugi način spajanja

### Napomena

Obavezno promijenite zadanu postavku gumba za VIDEO ulaz na daljinskom upravljaču kako biste pomoću tog gumba upravljali DVD snimačem. Više pojedinosti potražite u odjeljku "Reassigning the input button" (str. 66).

## 4b: Spajanje audio opreme

### Priključivanje Super Audio CD i CD uređaja za reprodukciju

Prije povezivanja kabela isključite kabel za napajanje (mrežni vod).

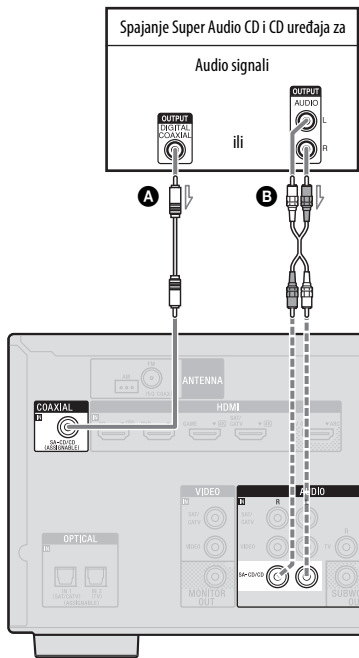

**A** Koaksijalni digitalni kabel (ne isporučuje se)

**B** Audiokabel (ne isporučuje se)

———— Preporučeno spajanje

----- Drugi način spajanja

### Spajanje iPod, iPhone, USB uređaja

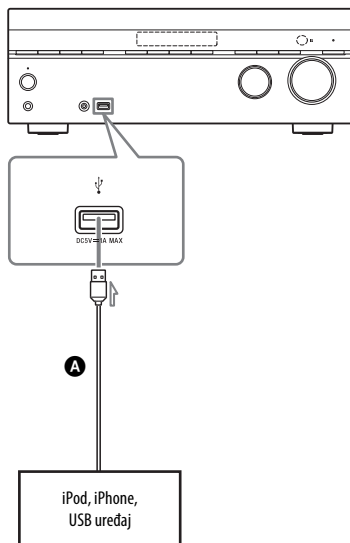

**A** USB kabel (ne isporučuje se)

## 5: Spajanje antena

Prije spajanja antena provjerite jeste li isključili strujni kabel za napajanje (mrežni vod).

AM antena u obliku petlje  
(priložena)

FM žičana antena  
(isporučeno)

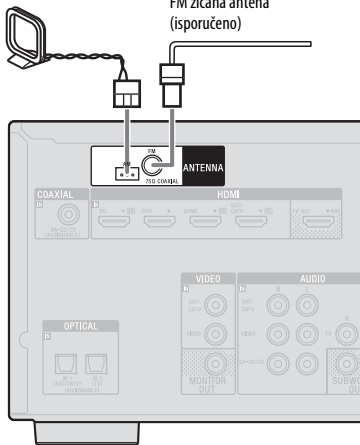

### Napomene

- Kako biste spriječili nastajanje šumova u prijemu, držite AM antenu u obliku petlje dalje od prijemnika i ostale opreme.
- Obavezno u potpunosti raširite FM žičanu antenu.
- Nakon spajanja FM žičane antene držite je u što vodoravnijem položaju.

## 6: Spajanje kabela za napajanje

Priključite kabel za napajanje u zidnu utičnicu.

Kabel za napajanje

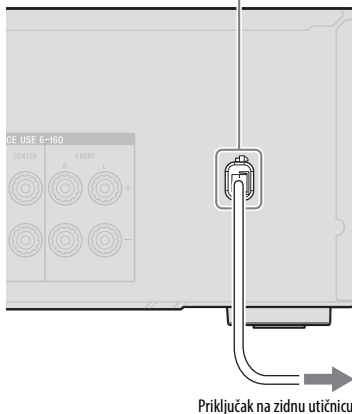

## Priprema prijemnika

### Uključivanje prijemnika

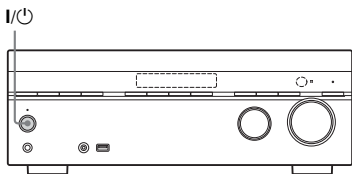

#### **Pritisnite I/O za uključivanje prijemnika.**

Prijemnik možete uključiti i pomoću opcije I/O na daljinskom upravljaču. Kada isključite prijemnik, ponovno pritisnite I/O "STANDBY" treperi na zaslonskoj ploči. Nemojte isključivati strujni kabel za napajanje (mrežni vod) dok "STANDBY" treperi. To može uzrokovati kvar.

### Postavljanje prijemnika pomoću opcije Easy Setup

Osnovne postavke prijemnika možete jednostavno postaviti prateći upute na TV zaslonu.

Prebacite ulaz TV-a na ulaz na koji je spojen prijemnik.

Kada prvi put uključite prijemnik ili nakon što je prijemnik pokrenut, zaslon Easy Setup pojavit će se na TV zaslonu.

Nastavite s postavljanjem prijemnika sukladno uputama na zaslonu Easy Setup. Pomoću opcije Easy Setup možete postaviti sljedeće funkcije.

- Language
- Speaker Settings

### Napomene o postavkama Speaker Settings (Auto Calibration)

Ovaj je prijemnik opremljen funkcijom DCAC (Digital Cinema Auto Calibration) koja vam omogućuje izvršavanje automatske kalibracije na sljedeći način:

- Provjerite vezu svakog pojedinog zvučnika s prijemnikom.
- Namjestite razinu zvučnika.
- Mjerenje udaljenosti svakog zvučnika od položaja sjedenja.\*
- Mjerenje veličine zvučnika.\*
- Izmjerite svojstva frekvencije (EQ).\*

\* Rezultat mjerenja ne koristi se ako je odabrana opcija "Analog Direct".

Funkcija DCAC služi za postizanje pravilne ravnoteže zvuka za prostoriju u kojoj se uređaj koristi. Međutim, razine zvučnika možete postaviti i ručno prema svojim željama. Više pojedinosti potražite u odjeljku "Test Tone" (str. 58).

### Prije provođenja postupka Auto Calibration

Prije provođenja postupka Auto Calibration provjerite sljedeće stavke.

- Montirajte i priključite zvučnike (stranica 19, 20).
- U priključak AUTO CAL MIC spojite isključivo mikrofona za optimizaciju koji se isporučuje uz uređaj. Nemojte u priključak spajati nijedan drugi mikrofona.
- Pazite da izlaz zvučnika nije postavljen na "SPK OFF" (str. 10).
- Odspojite slušalice.
- Uklonite sve prepreke između mikrofona za optimizaciju i zvučnika kako biste izbjegli pogreške u mjerenju.
- Za ispravne rezultate mjerenja vodite računa da je okruženje tiho i da nema šumova.

**Napomene**

- Za vrijeme kalibracije zvučnici emitiraju iznimno glasan zvuk čiju glasnoću nije moguće smanjiti. Vodite računa o susjedima i djeci koja se nalaze u blizini.
- Ako je prije izvršavanja postupka automatske kalibracije aktivirana funkcija isključivanja zvuka, ta se funkcija automatski isključuje.
- Ako se koriste posebni zvučnici, primjerice dipolni zvučnici, postoji mogućnost da rezultati mjerenja neće biti točni te da se postupak Auto Calibration neće moći izvršiti.

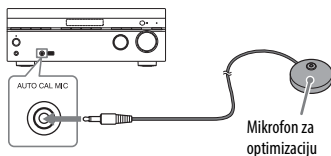
**Postavljanje postupka Auto Calibration**

- 1 U utičnicu AUTO CAL MIC spojite isporučeni mikrofon za optimizaciju.
- 2 Postavite mikrofon za optimizaciju. Postavite mikrofon za optimizaciju u svoj položaj za sjedenje i postavite ga na visinu svojih ušiju.

**Potvrđivanje aktivnih postavki subwoofera**

- Dok je subwoofer povezan na sustav, uključite ga i povećajte glasnoću prije njegove aktivacije. Okrugli gumb LEVEL zakrenite gotovo do sredine.
- Ako priključite subwoofer s funkcijom prijelazne frekvencije, postavite vrijednost na maksimum.
- Ako priključite subwoofer s funkcijom automatskog stanja mirovanja, isključite tu funkciju (deaktivirana).

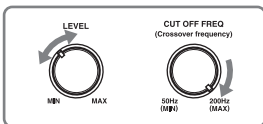
**Napomena**

Ovisno o radnim svojstvima subwoofera koji upotrebljavate, izmjerena udaljenost može se razlikovati od stvarnog položaja.

**Kada spajate dva subwoofera na prijemnik**

Ako ne možete dobiti odgovarajuća mjerenja funkcije "Auto Calibration", ovisno o okolini, ili želite provesti precizno namještanje, možete postaviti subwoofere ručno. Više pojedinosti potražite u odjeljku "Manual Setup" u izborniku Speaker Settings (str. 56).

**Poništavanje postupka Auto Calibration**

Funkciju Auto Calibration možete poništiti tijekom postupka mjerenja na sljedeći način:

- Pritisnite I/⏻.
- Pritisnite gumb za ulaz na daljinskom upravljaču ili okrenite INPUT SELECTOR na prijemniku.
- Pritisnite .
- Pritisnite SPEAKERS na prijemniku.
- Promijenite razinu jačine zvuka.
- Spojite slušalice.

**Za ručno postavljanje prijemnika**

Pogledajte "Prilagođavanje postavki" (str. 53).

## Vodič za rad sa zaslonkim prikazom (OSD)

Izbornik prijemnika možete prikazati na TV zaslonu i odabrati funkciju koju želite upotrebljavati na TV zaslonu pritiskom  $\uparrow/\downarrow/\leftarrow/\rightarrow$  i  $\oplus$  na daljinskom upravljaču. Kada započnete rad s prijemnikom, provjerite jeste li najprije pritisnuli AMP na daljinskom upravljaču. U protivnom naredbe koje slijede možda neće doći do prijemnika.

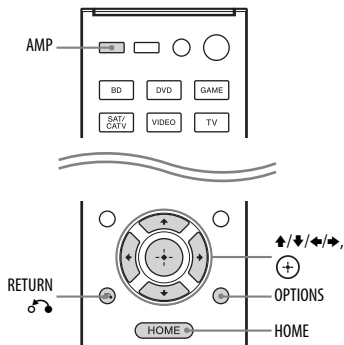

### Korištenje izbornika

- 1 Prebacite ulaz na TV-u za prikaz slike izbornika.**
- 2 Pritisnite HOME.**

Početni izbornik prikazuje se na TV zaslonu. Ovisno o TV-u, za prikaz početnog izbornika na TV zaslonu možda će trebati nekoliko minuta.

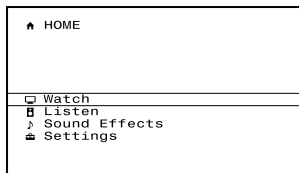

- 3 Uzastopno pritisćite  $\uparrow/\downarrow$  da odaberete izbornik koji želite, a zatim pritisnite  $\oplus$  za ulaz u izbornik.**

Na TV zaslonu pojavljuje se popis stavki izbornika.

Primjer: kada odaberete "Watch".

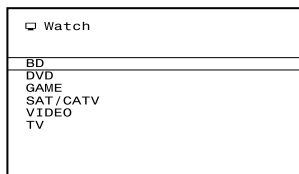

- 4 Uzastopno pritisćite  $\uparrow/\downarrow$  za odabir stavke izbornika koju želite promijeniti, a zatim pritisnite  $\oplus$  za pristup toj stavci izbornika.**
- 5 Ponovite 3. i 4. korak za odabir željenog parametra.**

#### Savjet

Kada se pojavi "OPTIONS" u donjem desnom dijelu OSD-a, možete prikazati izbornike opcija pritiskom na OPTIONS i odabrati odgovarajuću funkciju.

### Za povratak na prethodni zaslon

Pritisnite RETURN  $\curvearrowright$ .

### Izlazak iz izbornika

Pritisnite HOME za prikaz početnog izbornika, a zatim ponovno pritisnite HOME.

## Pregled početnih izbornika

Izbornik	Opis
Watch	Odabire video izvor za ulaz u prijemnik (str. 31).
Listen	Odabire glazbeni izvor za ulaz u prijemnik (str. 31). Možete uživati i u FM/AM radiju ugrađenog prijemnika (str. 39).
Sound Effects	Omogućuje uživanje u razvoju zvuka koji pružaju razne tehnologije ili funkcije u vlasništvu tvrtke Sony (str. 42).
Settings	Služi za prilagodbu postavki prijemnika (str. 53).

## Osnovne radnje

### Reprodukcija s ulazne opreme

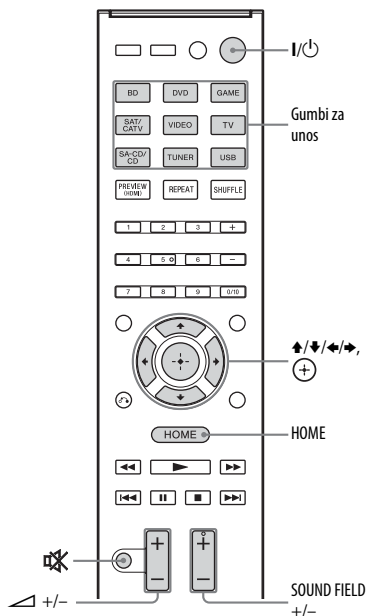

- 1 Pritisnite HOME.**  
Početni izbornik prikazuje se na TV zaslonu.
- 2 Odaberite "Watch" ili "Listen", a zatim pritisnite **+**.**  
Na TV zaslonu pojavljuje se popis stavki izbornika.
- 3 Odaberite opremu koju želite i pritisnite **+**.**
- 4 Uključite opremu i započnite reprodukciju.**

## 5 Pritisnite +/- za prilagodbu jačine zvuka.

Možete upotrebljavati i MASTER VOLUME na prijemniku.

## 6 Pritisnite SOUND FIELD +/- za uživanje u surround zvuku.

Možete upotrebljavati i gumb A.F.D./2CH, MOVIE ili MUSIC na prijemniku.

Više pojedinosti potražite u odjeljku str. 42.

### Savjeti

- Za odabir željene opreme okrenite gumb INPUT SELECTOR na prijemniku ili pritisnite gumb za unos na daljinskom upravljaču.
- Jačinu zvuka možete različito prilagoditi pomoću gumba MASTER VOLUME na prijemniku ili gumba  +/- na daljinskom upravljaču.

Za brzo povećanje ili smanjenje jačine zvuka

- Brzo okrenite gumb.
- Pritisnite i držite gumb.

Za precizno namještanje

- Sporo okrećite gumb.
- Pritisnite gumb i odmah ga pustite.

## Za uključivanje funkcije isključivanja zvuka

Pritisnite .

Funkciju isključivanja zvuka možete poništiti na sljedeći način.

- Ponovno pritisnite .
- Promjena jačine zvuka.
- Isključite prijemnik.
- Provedite postupak Auto Calibration.

## Napomena kako biste izbjegli oštećenja zvučnika

Vodite računa da smanjite jačinu zvuka prije nego isključite prijemnik.



## Reprodukcija s uređaja iPod/iPhone

Možete uživati u glazbi s uređaja iPod/iPhone spajanjem uređaja putem  $\psi$  (USB) ulaza na prijemniku.

Detalje o spajanju uređaja iPhone i iPod potražite na str. 26.

### Kompatibilni modeli uređaja iPod/iPhone

S ovim prijemnikom možete upotrebljavati sljedeće modele uređaja iPod i iPhone. Prije korištenja uređaja, ažurirajte iPod ili iPhone najnovijim softverom.



iPod touch  
4. generacije



iPod touch  
3. generacije



iPod touch  
2. generacije



iPod nano  
6. generacije



iPod nano  
5. generacije  
(video kamera)



iPod nano  
4. generacije  
(video)



iPod nano  
3. generacije  
(video)



iPod classic



iPhone 4S



iPhone 4



iPhone 3GS



iPhone 3G

#### Napomene

- Sony ne može preuzeti odgovornost za gubitak ili oštećenje podataka snimljenih na uređaj iPod ili iPhone tijekom upotrebe uređaja spojenog na prijemnik.
- Ovaj je proizvod posebno izrađen za rad s uređajima iPod i iPhone te je certificiran da ispunjava Appleove standarde rada.

## Odabir načina upravljanja uređajem iPod/iPhone

Način upravljanja uređajima iPod/iPhone možete odabrati pomoću OSD izbornika ili gumba iPhone CTRL na daljinskom upravljaču.

Možete upotrebljavati izbornik OSD za pretraživanje sadržaja iPod ili iPhone uređaja. Svim operacijama možete upravljati i pomoću informacija na zaslonu prijemnika dok je TV zaslon isključen.

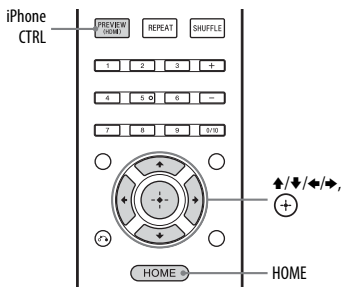

- 1 Pritisnite HOME.**  
Početni izbornik prikazuje se na TV zaslonu.
- 2 Odaberite "Listen", a zatim pritisnite (+).**
- 3 Odaberite "USB", a zatim pritisnite (+).**  
Dok je spojen iPhone ili iPod, na TV zaslonu prikazuje se "iPod/iPhone".
- 4 Odaberite "System OSD" ili "iPod/iPhone", a zatim pritisnite (+).**

## Upravljanje uređajem iPod/iPhone pomoću načina rada "System OSD"

- 1 Provjerite je li opcija "System OSD" odabrana u 4. koraku postupka "Odabir načina upravljanja uređajem iPod/iPhone" (str. 34).**
- 2 Odaberite željeni sadržaj s popisa sadržaja, a zatim pritisnite (+).**  
Počinje reprodukcija odabranog sadržaja, a na TV zaslonu prikazuju se informacije o glazbenom sadržaju.

## Odabir načina reprodukcije

Možete promijeniti način reprodukcije pomoću gumba OPTIONS na daljinskom upravljaču.

- Repeat: Off/One/All
- Shuffle: Off/Songs/Albums
- Audiobooks: Slower/Normal/Faster

## Upravljanje uređajem iPod/iPhone pomoću načina rada "iPod/iPhone"

- 1 Provjerite je li opcija "iPod/iPhone" odabrana u 4. koraku postupka "Odabir načina upravljanja uređajem iPod/iPhone" (str. 34).**
- 2 Pomoću izbornika iPod/iPhone odaberite željeni sadržaj.**  
Više pojedinosti o upravljanju uređajem iPod/iPhone potražite u uputama za upotrebu uređaja iPod/iPhone.

## Upravljanje uređajem iPod/iPhone pomoću daljinskog upravljača

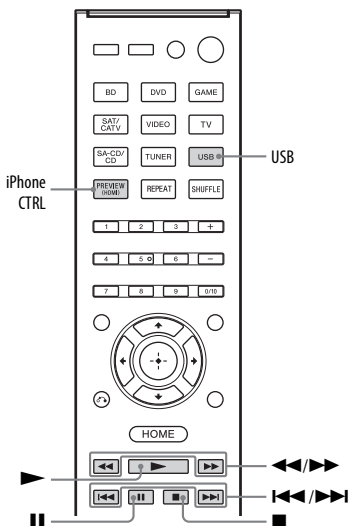

Prije korištenja sljedećih gumba pritisnite USB.

Pritisnite	Radnja
▶	Pokreće reprodukciju.
⏸, ■	Pauzira reprodukciju.
⏮/⏭	Brzo pomicanje prema natrag ili prema naprijed.
⏪/⏩	Vodi na prethodnu/sljedeću pjesmu.
iPhone CTRL	Odabire način upravljanja uređajem iPod/iPhone.

## Napomene vezane uz iPod/iPhone

- Uređaj iPod/iPhone puni se kada je spojen na prijemnik, a prijemnik je uključen.
- S prijemnika ne možete prenositi pjesme na iPod/iPhone.
- iPod/iPhone nemojte isključivati tijekom rada. Prilikom priključivanja i isključivanja uređaja iPod/iPhone isključite prijemnik da biste izbjegli oštećenje podataka na uređaju.

## Popis poruka vezanih uz iPod/iPhone

### Poruka i objašnjenje

#### Reading

Prijemnik prepoznaje i čita podatke na uređaju iPod/iPhone.

#### Loading

Prijemnik učitava podatke s uređaja iPod ili iPhone.

#### Not supported

Spojen je uređaj iPod ili iPhone koji nije podržan.

#### No device is connected

Nijedan uređaj iPod ili iPhone nije spojen.

#### No music

Glazba nije pronađena.

#### Headphones not supported

Kada je spojen iPod ili iPhone, kroz slušalice se ne emitira zvuk.

## Reprodukcija s USB uređaja

Možete uživati u glazbi s USB uređaja tako da ga spojite putem  $\Psi$  (USB) ulaza na prijemniku.

Pojedinosti o priključivanju USB uređaja potražite u "Spajanje iPod, iPhone, USB uređaja" (str. 26).

Formati glazbenih datoteka koje prijemnik može reproducirati navedeni su u nastavku:

Format datoteke	Nastavci
MP3 (MPEG-1 Audio Layer III)	".mp3"
AAC*	".m4a", ".3gp", ".mp4"
Standard WMA9*	".wma"
WAV	".wav"

\* Prijemnik ne može reproducirati datoteke kodirane tehnologijom DRM.

## Kompatibilni USB uređaji

Na ovom prijemniku možete upotrebljavati sljedeće modele Sony USB uređaja.

## Odobreni USB uređaji tvrtke Sony

Naziv proizvoda	Naziv modela
Walkman®	NWZ-S754 / S755
	NWZ-E453 / E454 / E455
	NWZ-E353 / E354 / E355
	NWZ-B133 / B135 / B133F / B135F
	NWZ-B142 / B143 / B142F / B143F
	NWD-E023F / E025F
	NWZ-E435F / E436F / E438F
	NWZ-E343 / E344 / E345

Naziv proizvoda	Naziv modela
	NWZ-S636F / S638F / S639F
	NWZ-S736F / S738F / S739F
	NWZ-A726 / A728 / A729 / A726B / A728B
	NWZ-A826 / A828 / A829
	NWZ-W202
	NWZ-X1050 / X1060
	NWZ-S744 / S745
	NWZ-E443 / E444 / E445
	NWZ-S543 / S544 / S545
	NWZ-A844 / A845 / A846 / A847
	NWZ-W252 / W253
	NWZ-B152 / B153 / B152F / B153F
MICROVAULT	USM1GL / 2GL / 4GL / 8GL / 16GL
	USM1GLX / 2GLX / 4GLX / 8GLX / 16GLX

### Napomene

- Prijemnik ne može čitati podatke u NTFS formatu.
- Prijemnik ne može čitati podatke koji nisu spremjeni na prvoj particiji tvrdog diska.
- Ne možemo jamčiti ispravan rad modela koji nisu navedeni na ovom popisu.
- Pravilan rad nije moguće uvijek jamčiti, čak i ako upotrebljavate isključivo odobrene USB uređaje.
- Neke od ovih USB uređaja nećete moći kupiti u određenim područjima.
- Prilikom formatiranja gore navedenih modela vodite računa da formatiranje provodite koristeći sami model ili program za formatiranje proizveden za taj model.
- Prilikom spajanja USB uređaja na prijemnik vodite računa da uređaj spojite tek nakon što sa zaslona uređaja nestane poruka "Creating Library" ili "Creating Database".

## Upravljanje USB uređajem

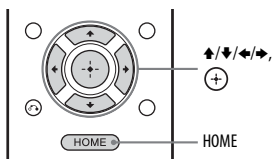

### 1 Pritisnite HOME.

Početni izbornik prikazuje se na TV zaslonu.

### 2 Odaberite "Listen", a zatim pritisnite +.

Kad je spojen USB uređaj, na TV zaslonu prikazuje se "USB".

### 3 Odaberite "USB", a zatim pritisnite +.

USB uređajem možete upravljati pomoću daljinskog upravljača prijemnika.

Informacije o glazbenim sadržajima pojavljuju se na TV zaslonu.

## Upravljanje USB uređajem pomoću daljinskog upravljača

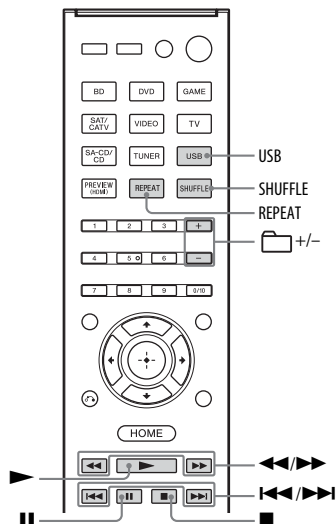

Prije korištenja sljedećih gumba pritisnite USB.

Pritisnite	Radnja
▶	Pokreće reprodukciju.
⏸	Pauzira reprodukciju.
■	Zaustavlja reprodukciju.
⏮/⏭	Brzo pomicanje prema natrag ili prema naprijed.
⏪/⏩	Vodi na prethodnu/sljedeću datoteku.
📁 +/-	Vodi na prethodnu/sljedeću mapu.
REPEAT*	Uključuje način ponavljanja (Off/One/All/Folder).
SHUFFLE*	Uključuje način izmiješano (Off/All/Folder).

\* Više puta pritisnite da odaberete način reprodukcije.

## Napomene vezane uz USB uređaje

- Nemojte uklanjati USB uređaj tijekom rada. Kako biste izbjegli oštećenje podataka ili USB uređaja, isključite prijemnik tijekom spajanja ili uklanjanja USB uređaja.
- Prijemnik i USB uređaj nemojte spajati putem USB koncentratora.
- Može proći do 10 sekundi prije nego što se prikaže poruka "Reading", ovisno o vrsti spojenog USB uređaja.
- Kad priključite USB uređaj, prijemnik čita sve datoteke na USB uređaju. Ako na USB uređaju ima mnogo mapa ili datoteka, čitanje USB uređaja može potrajati.
- Prijemnik može prepoznati najviše
  - 256 mapa (uključujući mapu "ROOT").
  - 256 audiodatoteka u jednoj mapi
  - 8 razina mapa (datoteke prikazane u obliku strukture stabla, uključujući mapu "ROOT")

Maksimalni broj audiodatoteka i mapa ovisi o strukturi datoteka i mapa.

Na USB uređaj ne spremajte ostale vrste datoteka ili bespotrebne mape.

- Nije moguće zajamčiti kompatibilnost sa svim verzijama programa za kodiranje/ pisanje, uređajima za snimanje i medijima za snimanje. Nekompatibilan USB uređaj može prouzročiti šum, reprodukcija može biti isprekidana ili se uopće ne može pokrenuti.
- Reprodukcija se pokreće tek nakon određenog vremena u slučaju da je:
  - struktura mape iznimno složena
  - kapacitet memorije prevelik.
- Ovaj prijemnik ne podržava nužno sve funkcije kojima priključeni USB uređaj raspolaže.
- Redoslijed reprodukcije na prijemniku može se razlikovati od redoslijeda reprodukcije na priključenom USB uređaju.
- Mape u kojima nema zvučnih datoteka se preskaču.
- Prilikom reprodukcije iznimno dugih pjesama neke radnje mogu uzrokovati kašnjenje u reprodukciji.

## Popis poruka na USB uređaju

---

### Poruka i objašnjenje

---

#### Reading

Prijemnik prepoznaje i čita informacije s USB uređaja.

---

#### Device error

Sustav ne može prepoznati memoriju USB uređaja (str. 36).

---

#### Not supported

Spojen je nepodržani USB uređaj, spojen je nepoznati uređaj ili je USB uređaj spojen putem USB koncentratora (str. 36).

---

#### No device is connected

Nije spojen nijedan USB uređaj ili prijemnik ne prepoznaje spojeni USB uređaj.

---

#### No track

Nije pronađena nijedna pjesma.

---

## Rad s tunerom

### Slušanje FM/AM radija

FM i AM radio možete slušati putem ugrađenog tunera. Prije pokretanja provjerite jeste li spojili FM i AM antene na prijemnik (str. 27).

#### Savjet

Skala za izravno podešavanje prikazana je u nastavku.

Područje	FM	AM
SAD, Kanada	100 kHz	10 kHz*
Europa, Australija	50 kHz	9 kHz

\* AM skalu za podešavanje moguće je promijeniti (str. 40).

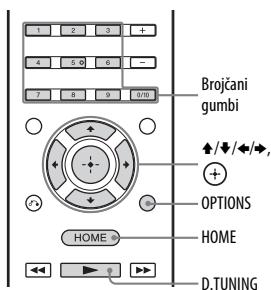

- 1 Odaberite "Listen" s početnog izbornika, a zatim pritisnite (+).
- 2 Odaberite "FM" ili "AM" s izbornika, a zatim pritisnite (+).  
Na TV zaslonu prikazuje se popis izbornika FM ili AM.

### FM/AM zaslon

Možete odabrati i raditi sa svakom stavkom na zaslonu pritiskom na  $\uparrow/\downarrow/\leftarrow/\rightarrow$  i (+).

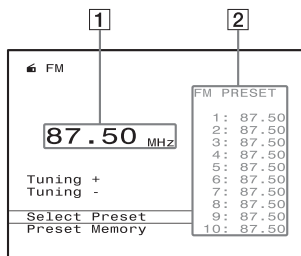

- 1 Indikator frekvencije (str. 40)
- 2 Popis memoriranih stanica (str. 41)

### Automatsko podešavanje stanice (Auto Tuning)

Odaberite "Tuning +" ili "Tuning -", a zatim pritisnite (+).

Odaberite "Tuning +" za pretraživanje od stanica nižih prema stanicama viših frekvencija, odaberite "Tuning -" za pretraživanje od viših prema nižim stanicama. Prijemnik prekida pretraživanje čim pronađe stanicu.

### U slučaju slabog FM stereo prijema

- 1 Namjestite stanicu koju želite slušati pomoću funkcija Auto Tuning, Direct Tuning (str. 40) ili odaberite željenu memoriranu stanicu (str. 41).
- 2 Pritisnite OPTIONS.
- 3 Odaberite "FM Mode", a zatim pritisnite (+).
- 4 Odaberite "Mono", a zatim pritisnite (+).

## Izravno podešavanje stanice (Direct Tuning)

Pritiskom na brojčane gumbе možete izravno unijeti frekvenciju stanice.

- 1 Pritisnite D.TUNING.**
- 2 Pritisnite brojčane gumbе za unos frekvencije, a zatim pritisnite (+).**

Primjer 1: FM 102,50 MHz

Odaberite 1 → 0 → 2 → 5 (→ 0\*)

Primjer 2: AM 1,350 kHz

Odaberite 1 → 3 → 5 → 0

\* Pritisnite 0 samo za europske i australske modele.

### Savjet

Nakon podešavanja AM stanice namjestite smjer AM antene u obliku petlje radi optimalnog prijema.

## Ako ne možete podesiti stanicu

Prikazuje se "---.--- MHz" ili "--- kHz", a zaslon se vraća na trenutnu frekvenciju. Provjerite jeste li unijeli ispravnu frekvenciju. Ako niste, ponovite postupak od 1. do 3. koraka. Ako i dalje ne možete namjestiti stanicu, možda se ta frekvencija ne koristi u području u kojem se nalazite.

## Promjena AM skale za namještanje

### (Samo američki i kanadski modeli)

Pomoću gumba na prijemniku AM skalu za podešavanje možete postaviti na 9 kHz ili 10 kHz

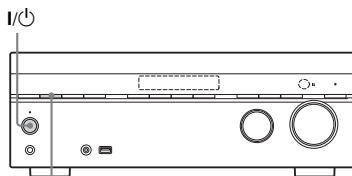

- 1 Pritisnite I/⏻ za isključivanje prijemnika.**
- 2 Pritisnite i držite TUNING MODE, pritisnite I/⏻ na prijemniku.**

Trenutačna AM skala za podešavanje promijenjena je u 9 kHz (ili 10 kHz). Da biste skalu vratili na 10 kHz (ili 9 kHz), ponovite gore opisani postupak.

### Napomene

- Ovisno o postavkama, prijemnik će promijeniti AM skalu za namještanje nakon određenog vremena.
- Kada promijenite skalu za podešavanje, brišu se sve memorirane stanice.



## Memoriranje FM/AM radijskih stanica unaprijed (Memoriranje stanica)

Možete pohraniti do 30 FM i 30 AM stanica kao svoje omiljene stanice.

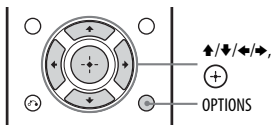

- 1** Pomoću mogućnosti Auto Tuning (str. 39) ili Direct Tuning (str. 40) pronađite stanicu koju želite memorirati.
- 2** Odaberite "Preset Memory", a zatim pritisnite (+).
- 3** Odaberite broj memoriranja i pritisnite (+).  
Stanica se sprema na odabranom broju.
- 4** Ponovite postupak od 1. do 3. koraka za pohranu druge stanice.  
Stanicu možete spremati na sljedeći način:
  - AM pojas: AM 1 do AM 30
  - FM pojas: FM 1 do FM 30

### Podešavanje memoriranih stanica

- 1** Odaberite "FM" ili "AM" s izbornika, a zatim pritisnite (+).
- 2** Odaberite "Select Preset", a zatim pritisnite (+).
- 3** Odaberite željenu memoriranu stanicu, a zatim pritisnite (+).  
Za memoriranje su dostupni brojevi od 1 do 30.

### Unos naziva memoriranih stanica (Name Input)

- 1** Odaberite "FM" ili "AM" s izbornika, a zatim pritisnite (+).
- 2** Odaberite "Select Preset", a zatim pritisnite (+).
- 3** Odaberite memorirani broj kojem želite unijeti naziv, pritisnite (+), a zatim pritisnite OPTIONS.
- 4** Odaberite "Name Input", a zatim pritisnite (+).
- 5** Uzastopno pritišćite ↕/↔ da biste odabrali odgovarajući znak, a zatim pritisnite ➔.  
Možete pomicati položaj ulaza natrag i naprijed pritiskom ↔/↕. Možete unijeti do 8 znakova da biste stanici unijeli naziv.
- 6** Ponovite 5. korak za unos jednog po jednog znaka, a zatim pritisnite (+).  
Time se registrira uneseni naziv.

### Primanje RDS emitiranja

#### (Samo europski i australski modeli)

Prijemnik omogućuje korištenje sustava Radio Data System (RDS) pomoću kojeg radijske stanice uz redovni signal programa mogu slati i dodatne podatke. Ovaj prijemnik nudi praktične RDS značajke kao što je zaslon s nazivom programske usluge. Usluga RDS dostupna je samo za FM stanice.\*

\* Neke FM stanice ne pružaju RDS uslugu, a vrsta usluga se također razlikuje od stanice do stanice. Ako niste upoznati s RDS uslugama u području u kojem se nalazite, potražite pojedinosti o RDS uslugama na lokalnim radijskim stanicama.

## Jednostavno odaberite stanicu u FM pojasu.

Kada namjestite stanicu koja nudi RDS usluge, na TV zaslonu i ploči zaslona pojavljuje se naziv programske usluge\*.

\* Ako RDS emitiranje nije primljeno, naziv programske usluge neće se pojaviti.

### Napomene

- RDS neće ispravno funkcionirati ako postaja koju ste namjestili ne prenosi RDS signal ili jačina signala nije dovoljna.
- Neka slova koja se mogu prikazati na zaslonu TV-a ne mogu se prikazati na zaslonu prijemnika.

### Savjet

Dok se prikazuje naziv programske usluge, frekvenciju možete provjeriti uzastopnim pritiskom na gumb DISPLAY (str. 66).

## Korištenje zvučnih efekata

### Odabir zvučnog polja

Ovaj prijemnik može stvarati višekanalni surround zvuk. Među unaprijed programiranim zvučnim poljima prijemnika možete odabrati neko optimizirano zvučno polje.

- 1 Odaberite "Sound Effects" s početnog izbornika, a zatim pritisnite (+).**
- 2 Odaberite "Sound Field", a zatim pritisnite (+).**
- 3 Odaberite zvučno polje koje želite.**

### Savjeti

- Uzastopno pritisćite SOUND FIELD +/- na daljinskom upravljaču za odabir željenog zvučnog polja.
- Možete upotrebljavati i gumbе A.F.D./2CH, MOVIE ili MUSIC na prijemniku.

## Auto Format Direct (A.F.D.)/ 2-kanalni način zvuka

- **Način rada Auto Format Direct (A.F.D.):** taj način omogućuje slušanje zvuka više kvalitete i odabir načina dekodiranja za slušanje dvokanalnog stereo zvuka kao višekanalnog zvuka.
- **2-kanalni način zvuka:** možete prebacivati izlaz zvuka na 2-kanalni zvuk bez obzira na formate snimanja softvera koji koristite, spoјenu opremu za reprodukciju ili postavke zvučnog polja vašeg prijemnika.

### ■ A.F.D. Automatski (A.F.D. AUTO)

Postavlja zvuk kako je snimljen/kodiran, bez dodavanja surround efekata. Međutim, za modele za SAD i Kanadu, ovaj prijamnik proizvodi će niskofrekventni signal za izlaz na subwooferu kada nema LFE signala.

## ■ Višekanalni stereo (MULTI ST.)

Emitira 2-kanalne lijeve/desne signale iz svih zvučnika. Međutim, ovisno o postavkama zvučnika, možda se zvuk iz određenih zvučnika neće čuti.

## ■ 2-kan. stereo (2CH ST.)

Prijemnik emitira zvuk samo iz prednjeg lijevog/desnog zvučnika. Nema zvuka iz subwoofera.

Standardni dvokanalni stereo izvori u potpunosti zaobilaze obradu zvučnog polja i višekanalni surround formati preoblikuju se u dvokanalne.

## ■ Izravno analogno (A. DIRECT)

Zvuk odabranog ulaza možete promijeniti u dvokanalni analogni ulaz. Ova funkcija omogućuje vam uživanje u visokokvalitetnim analognim izvorima. Prilikom korištenja ove funkcije moguće je prilagoditi samo jačinu zvuka i razinu prednjeg zvučnika.

### Napomena

Kad kao ulaz odaberete BD, DVD, GAME i USB, ne možete odabrati "Analog Direct".

## Način za gledanje filmova

Surround zvuk možete slušati tako da jednostavno odaberete neko unaprijed programirano zvučno polje prijemnika. Uz njih u svome domu možete slušati uzbudljiv i snažan zvuk kao u kinu.

## ■ HD-D.C.S.

HD Digital Cinema Sound (HD-D.C.S.) nova je inovativna tehnologija kućnog kina tvrtke Sony koja koristi najnovije tehnologije obrade akustičnog i digitalnog signala. Temelji se na podacima dobivenima preciznim mjerenjem reakcije u studiju za mastering.

U ovom načinu rada možete uživati u Blu-ray i DVD diskovima – ne samo u njihovu visokokvalitetnom zvuku, već i u najboljem zvučnom okruženju, baš onakvom kakvo je

zamislio tonski majstor filma prilikom postupka masteringa. Možete odabrati vrstu efekta za HD-D.C.S. kako slijedi.

- **Dynamic:** ova je postavka pogodna za okruženje u kojem se čuje jeka, ali nema osjećaja prostornosti (gdje apsorpcija zvuka nije dovoljna). Ona naglašava refleksiju zvuka i stvara zvuk klasičnog velikog kućnog kina. Dakle, osjećaj prostornosti studija za zvučnu montažu naglašava se i stvara se jedinstveno akustično polje.
- **Theater:** ova je postavka pogodna za standardni dnevni boravak. Ona stvara refleksiju zvuka kao u kinu (studio za zvučnu montažu). Najprikladnija je za gledanje sadržaja snimljenog na Blu-ray Disc kada želite atmosferu kao u kino dvorani.
- **Studio:** ova je postavka pogodna za dnevni boravak s odgovarajućom zvučnom opremom. Ona stvara refleksiju zvuka kada se izvor zvuka kina prilagođava za Blu-ray Disc na razinu glasnoće pogodnu za kućnu upotrebu. Razina refleksije i odjeka zvuka zadržana je na minimumu. Međutim, dijalozi i surround efekti jasno se reproduciraju.

## ■ PLII Movie

Provodi način dekodiranja Dolby Pro Logic II Movie. Ova postavka idealna je za filmove kodirane u Dolby Surround. Osim toga, ovaj način može reproducirati zvuk u 5,1 kanalu za gledanje presnimljenih ili starih filmova.

## ■ Neo:6 Cinema (Neo:6 CIN)

Dekodira način DTS Neo:6 Cinema. Izvor snimljen u 2-kanalnom formatu dekodira se u 5 kanala.

## Način za slušanje glazbe

Surround zvuk možete slušati tako da jednostavno odaberete neko unaprijed programirano zvučno polje prijemnika. Uz njih u svome domu možete slušati uzbuđljiv i snažan zvuk kao u koncertnim dvoranama.

### ■ Dvorana (HALL)

Reproducira akustiku klasične koncertne dvorane.

### ■ Jazz-klub (JAZZ)

Reproducira akustiku jazz-kluba.

### ■ Koncert uživo (CONCERT)

Reproducira akustiku dvorane s 300 sjedala.

### ■ Stadion (STADIUM)

Reproducira osjećaj velikog otvorenog stadiona.

### ■ Sport (SPORTS)

Reproducira osjećaj sportskog prijenosa.

### ■ Prijenosni audio (PORTABLE)

Reproducira jasnu poboljšanu zvučnu sliku s vašeg prijenosnog audio uređaja. Ovaj je način rada idealan za MP3 datoteke i drugu komprimiranu glazbu.

### ■ PLII Music

Dekodira način rada Dolby Pro Logic II Music. Ova postavka idealna je za klasične stereo izvore kao što su CD-i.

### ■ Neo:6 Music (Neo:6 MUS)

Dekodira način DTS Neo:6 Music. Izvor snimljen u 2-kanalnom formatu dekodira se u 5 kanala. Ova postavka idealna je za klasične stereo izvore kao što su CD-i.

## Kada su spojene slušalice

Ako su slušalice spojene na prijemnik možete odabrati samo ovo zvučno polje.

### ■ Slušalice (2-kan.) (HP 2CH)

Ovaj se način odabire automatski ako upotrebljavate slušalice (osim u načinu "Analog Direct"). Standardni 2-kanalni stereo izvori u potpunosti premošćuju tijekom zvučnog polja, a višekanalni surround formati preoblikuju se u 2-kanalne, osim LFE signala.

### ■ Slušalice (Direct) (HP DIRECT)

Ovaj se način rada odabire automatski ako upotrebljavate slušalice uz odabran način rada "Analog Direct". Šalje analogne signale bez obrade putem ekvilizatora, zvučnog polja itd.

### Ako spojite subwoofer

Ovaj prijemnik proizvodi će niskofrekventni signal za izlaz na subwooferu kada nema LFE signala, koji je izlaz zvučnog efekta niske propusnosti iz subwoofera u dvokanalni signal. Međutim, niskofrekventni signal ne proizvodi se za načine "Neo:6 Cinema" ili "Neo:6 Music" kada su svi zvučnici postavljeni na "Large". Da biste u potpunosti iskoristili mogućnosti sklopovlja za preusmjeravanje basa Dolby Digital signala, preporučujemo da reznu frekvenciju subwoofera postavite na što višu vrijednost.

### Napomene o zvučnim poljima

- Ovisno o postavkama rasporeda zvučnika, neka zvučna polja možda neće biti dostupna.

- Zvučna polja za glazbu i filmove ne funkcioniraju u sljedećim slučajevima.
  - Primaju se DTS-HD Master Audio, DTS-HD High Resolution Audio ili Dolby TrueHD signali s frekvencijom uzorkovanja većom od 48 kHz.
  - Odabran je način "Analog Direct".
- "PLII Movie", "PLII Music", "Neo:6 Cinema" i "Neo:6 Music" ne funkcioniraju kad je raspored zvučnika postavljen na 2/0 ili 2/0.1.
- Kada je odabrano neko zvučno polje za glazbu, subwoofer ne reproducira zvuk ako su na izborniku postavki zvučnika svi zvučnici postavljeni na "Large". No subwoofer će reproducirati zvuk u sljedećim slučajevima:
  - ako digitalni ulazni signal sadrži LFE signale
  - ako su prednji ili surround zvučnici postavljeni na "Small"
  - ako je odabran način "Multi Stereo", "PLII Movie", "PLII Music", "HD-D.C.S." ili "Portable Audio".

## Upotreba funkcije Night Mode

Ta funkcija omogućuje zadržavanje dojma kina pri niskim razinama jačine zvuka. Kada kasno navečer gledate film, jasno ćete čuti govor i na niskim razinama jačine zvuka. Funkcija se može koristiti i za druga zvučna polja.

- 1 Odaberite "Sound Effects" s početnog izbornika, a zatim pritisnite (+).**
- 2 Odaberite "Night Mode", a zatim pritisnite (+).**
- 3 Odaberite "On" ili "Off", a zatim pritisnite (+).**

### Napomena

Ova funkcija ne funkcionira kada je odabran način "Analog Direct".

### Savjeti

- Funkciju Night Mode možete postaviti i pomoću gumba NIGHT MODE na prijemniku (str. 10).
- Kad je uključena funkcija Night Mode, povećavaju se razine basa, treblea te efekta, a opcija "D.Range Comp." automatski se postavlja na "On".

## Odabir vrste kalibracije

Nakon provođenja postupka Auto Calibration možete odabrati željenu vrstu kalibracije. Više pojedinosti potražite u odjeljku "Vrsta kalibracije" (str. 56).

## Prilagodba ekvilizatora

Pomoću sljedećih parametara možete prilagoditi tonsku kvalitetu (razina basa/treblea) prednjih zvučnika.

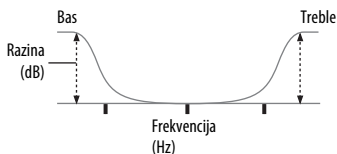

- 1 Odaberite "Sound Effects" s početnog izbornika, a zatim pritisnite (+).**
- 2 Odaberite "Equalizer", a zatim pritisnite (+).**
- 3 Odaberite pojačanje za "Bass" ili "Treble", a zatim pritisnite (+).**
- 4 Prilagodite pojačanje, a zatim pritisnite (+).**

#### Napomene

- Ova funkcija ne funkcionira kada se koristi način rada "Analog Direct".
- Frekvencije za Bass i Treble fiksno su određene.
- Ovisno o audio formatu, prijemnik može reproducirati signale na nižoj frekvenciji uzorkovanja od izvorne frekvencije uzorkovanja ulaznih signala.

## Upotreba funkcije Pure Direct

Način rada Pure Direct omogućuje vam uživanje u zvuku visoke kvalitete. Kad je način Pure Direct uključen, ploča zaslona gasi se da se potisne šum koji utječe na kvalitetu zvuka. Funkciju Pure Direct možete upotrebljavati sa svim ulazima.

- 1 Odaberite "Sound Effects" s početnog izbornika, a zatim pritisnite (+).**
- 2 Odaberite "Pure Direct", a zatim pritisnite (+).**
- 3 Odaberite "On" ili "Off", a zatim pritisnite (+).**

#### Napomena

Kad je odabrana funkcija Pure Direct, "Equalizer", "Night Mode", "Auto Volume" i "D.Range Comp." ne funkcioniraju.

#### Savjet

Gumb PURE DIRECT na daljinskom upravljaču ili prijemniku da uključite ili isključite funkciju Pure Direct.

## Isključivanje funkcije Pure Direct

Funkciju Pure Direct možete isključiti na sljedeće načine:

- Ponovno pritisnite PURE DIRECT.
- Promijenite zvučno polje.
- Promijenite postavku scene na TV-u (Scene Select).
- Promijenite postavku funkcija "Equalizer", "Night Mode", "Auto Volume" ili "D.Range Comp."

## Vraćanje zvučnih polja na zadane postavke

Za izvođenje ove radnje koristite sve gumbе prijemnika.

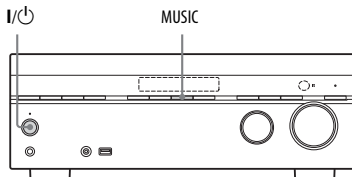

- 1 Pritisnite I/⏻ za isključivanje prijemnika.**
- 2 Uz pritisnut gumb MUSIC pritisnite I/⏻.**  
"S.F. CLEAR" pojavljuje se na zaslonu, a sva zvučna polja vraćaju se na zadanu postavku.

### Što je "BRAVIA" Sync?

Funkcija "BRAVIA" Sync omogućuje komunikaciju između proizvoda tvrtke Sony, primjerice TV-a, Blu-ray Disc uređaja za reprodukciju, DVD uređaja za reprodukciju, AV pojačala itd., koji podržavaju funkciju Control for HDMI. Povezivanjem Sonyjeva opreme kompatibilne s funkcijom "BRAVIA" Sync putem HDMI kabela (nije priložen) rukovanje se pojednostavljuje na način opisan u sljedećim odjeljcima:

- Reprodukcija jednim dodiranjem (str. 48)
- Upravljanje zvukom sustava (str. 49)
- Isključivanje sustava (str. 49)
- Scene Select (str. 50)
- Upravljanje kućnim kinom (str. 50)
- Jednostavna kontrola daljinskim upravljačem (str. 50)

Funkcija Control for HDMI standardna je funkcije za uzajamno upravljanje koji koristi HDMI CEC (Consumer Electronics Control) za HDMI (High-Definition Multimedia Interface).

Preporučujemo da prijemnik povežete s proizvodima koji imaju funkciju "BRAVIA" Sync.

#### Napomene

- Funkcije "One Touch Play", "System Audio Control" i "System Power-Off" možete upotrebljavati i s opremom koju ne proizvodi tvrtka Sony. Međutim, kompatibilnost s opremom koju ne proizvodi tvrtka Sony nije zajamčena.
- Značajke "Scene Select" i "Home Theatre Control" su funkcije u vlasništvu tvrtke Sony. One ne mogu raditi s opremom koju nije proizvela tvrtka Sony.
- Na opremi koja nije kompatibilna s funkcijom "BRAVIA" Sync ove značajke ne mogu se aktivirati.

## Priprema za funkciju "BRAVIA" Sync

Prijemnik je kompatibilan s funkcijom "Control for HDMI-Easy Setting".

- Ako je TV kompatibilan s funkcijom "Control for HDMI-Easy Setting", možete automatski postaviti funkciju Control for HDMI prijemnika i opreme za reprodukciju postavljanjem funkcije Control for HDMI na TV-u (str. 47).
- Ako TV nije kompatibilan s funkcijom "Control for HDMI-Easy Setting", postavite funkciju Control for HDMI prijemnika, opreme za reprodukciju i TV-a na svakom uređaju posebno (str. 48).

### Ako je vaš TV kompatibilan s funkcijom "Control for HDMI-Easy Setting"

- 1 Spojite prijemnik, TV i opremu za reprodukciju preko HDMI veze (str. 21). (Odgovarajuća oprema mora biti kompatibilna s funkcijom Control for HDMI.)
- 2 Uključite prijemnik, TV i opremu za reprodukciju.
- 3 Uključite funkciju Kontrola za HDMI na TV-u.  
Funkcija Control for HDMI uključuje se istodobno na prijemniku i na spojenoj opremi. Pričekajte da se prikaže "COMPLETE". Postavljanje je dovršeno.

Detalje o postavljanju TV-a potražite u uputama za upotrebu TV-a.

## Ako TV nije kompatibilan s funkcijom "Control for HDMI-Easy Setting"

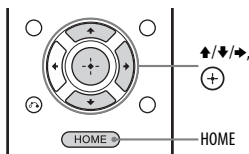

- 1 Pritisnite HOME.  
Početni izbornik prikazuje se na TV zaslonu.
- 2 S početnog izbornika odaberite "Settings", a zatim pritisnite (+).  
Na TV zaslonu pojavit će se izbornik Settings.
- 3 Odaberite "HDMI Settings", a zatim pritisnite (+).
- 4 Odaberite "Control for HDMI", a zatim pritisnite (+).
- 5 Odaberite "On", a zatim pritisnite (+).  
Funkcija Control for HDMI uključena je.
- 6 Pritisnite HOME za izlaz iz OSD izbornika.
- 7 Za prikaz slike sa spojene opreme HDMI ulaz prijemnika i TV-a odaberite u skladu s HDMI ulazom spojene opreme.
- 8 Uključite funkciju Control for HDMI za povezanu opremu.  
Ako je funkcija Control for HDMI za povezanu opremu već postavljena, ne morate mijenjati postavku.
- 9 Ponovite sedmi i osmi korak za ostalu opremu koja će koristiti funkciju Control for HDMI.  
Detalje o postavljanju TV-a i povezane opreme potražite u uputama za upotrebu odgovarajuće opreme.

### Napomene

- Kada izvučete HDMI kabel ili promijenite vezu, izvedite korake navedene u odjeljku "Ako je TV kompatibilan s funkcijom "Control for HDMI-Easy Setting"" (str. 47) ili "Ako TV nije kompatibilan s funkcijom "Control for HDMI-Easy Setting"" (str. 48).
- Prije korištenja funkcije "Control for HDMI-Easy Setting" na TV-u obavezno isključite TV i drugu povezanu opremu, uključujući prijemnik.
- Ako nakon prilagodbe postavki za funkciju "Control for HDMI-Easy Setting" oprema za reprodukciju ne funkcionira, provjerite postavku Control for HDMI opreme za reprodukciju.
- Ako spojena oprema ne podržava funkciju "Control for HDMI-Easy Setting", ali podržava funkciju Control for HDMI, funkciju Control for HDMI za spojenu opremu postavite prije korištenja funkcije "Control for HDMI-Easy Setting" s TV-a.

## Reprodukcija jednim dodirnom

Kada pokrenete reprodukciju na opremi spojenoj s prijemnikom putem HDMI veze, rukovanje prijemnikom i TV-om pojednostavnjuje se na sljedeći način:

### Prijemnik i TV

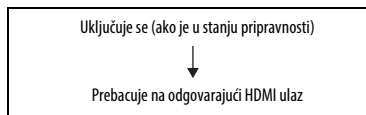

Ako "Pass Through" postavite na "Auto" ili "On"\* (str. 60), prijemnik postavite u stanje pripravnosti, zvuk i slika mogu se emitirati samo s TV-a.

\* Samo za američke, kanadske i australske modele.

### Napomene

- Provjerite je li funkcija upravljanja zvukom sustava uključena putem izbornika TV-a.
- Ovisno o TV-u, možda se neće pojaviti početak sadržaja.



- Ovisno o postavkama, prijemnik se možda neće uključiti kada "Pass Through" postavite na "Auto" ili "On".

#### Savjet

Na izborniku TV-a možete i odabrati priključenu opremu, primjerice Blu-ray Disc/DVD uređaj za reprodukciju. Prijemnik i TV automatski će se prebaciti na odgovarajući HDMI ulaz.

## Upravljanje zvukom sustava

Jednostavnom radnjom možete uživati u TV zvuku sa zvučnika spojenih na prijemnik. Funkcijom Upravljanje zvukom sustava možete upravljati preko izbornika TV-a. Detalje potražite u uputama za rad za TV.

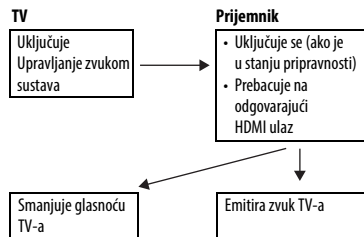

Upravljanje zvukom sustava možete koristiti i na sljedeći način.

- Ako uključite prijemnik kada je uključen TV, funkcija Upravljanje zvukom sustava automatski će emitirati zvuk TV-a kroz zvučnike priključene na prijemnik. Međutim, ako isključite prijemnik, zvuk će se emitirati iz zvučnika TV-a.
- Kada zvuk televizora izlazi preko zvučnika spojenih na prijemnik, preko daljinskog upravljača televizora možete prilagoditi jačinu zvuka ili privremeno isključiti zvuk.

#### Napomene

- Ako upravljanje zvukom sustava ne funkcionira u skladu s postavkom TV-a, informacije potražite u uputama za upotrebu TV-a.

- Kada je funkcija "Control for HDMI" postavljena na "On", postavke značajke "HDMI Audio Out" u izborniku HDMI Settings automatski će se postaviti u skladu s postavkama funkcije System Audio Control (str. 60).
- Ako se TV uključi prije prijemnika, TV će istog časa prestati emitirati zvuk.

## Isključivanje sustava

Kada isključite TV pomoću gumba za napajanje na daljinskom upravljaču TV-a, prijemnik i priključena oprema automatski će se isključiti.

TV možete isključiti i pomoću daljinskog upravljača prijemnika.

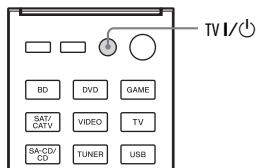

#### Pritisnite TV I/⏻.

TV, prijemnik i priključena oprema isključeni su.

#### Napomene

- Postavite funkciju za blokiranje napajanja TV-a na "On" prije upotrebe funkcije Isključivanja sustava. Detalje potražite u uputama za rad TV-a.
- Priključena se oprema, ovisno o svom stanju, možda neće isključiti. Više pojedinosti potražite u uputama za upotrebu spojene opreme.

## Scene Select

Optimalna kvaliteta slike i zvučno polje odabiru se automatski u skladu sa scenom odabranom na TV-u.

Za pojedinosti o radu pogledajte upute za upotrebu TV-a.

### Napomena

Ovisno o TV-u, zvučno polje se možda neće prebaciti.

## Tablica podudarnosti

Postavka scene na TV-u	Zvučno polje
Cinema	HD-D.C.S.
Sports	Sports
Music	Live Concert
Animation	A.F.D. Auto
Photo	A.F.D. Auto
Game	A.F.D. Auto
Graphics	A.F.D. Auto

## Upravljanje kućnim kinom

Ako je TV kompatibilan s funkcijom "Home Theatre Control" spojen na prijemnik, ikona za internetske aplikacije prikazuje se na spojenom TV-u. Pomoću daljinskog upravljača TV-a možete prebaciti ulaz prijemnika ili zvučna polja. Također možete prilagoditi razinu središta zvučnika ili subwoofera ili prilagoditi postavke funkcije značajke "Dual Mono" (str. 59) ili "A/V Sync." (str. 58).

### Napomena

Za upotrebu funkcije Home Theatre Control, TV mora imati pristup širokopojasnoj usluzi. Pojedinosti potražite u uputama za upotrebu TV-a.

## Jednostavna kontrola daljinskim upravljačem

Pomoću daljinskog upravljača TV-a možete upravljati izbornikom prijemnika.

### Odaberite prijemnik (AV AMP) koji je TV prepoznao.

#### Napomene

- TV je prijemnik prepoznao kao "Tuner (AV AMP)".
- Vaš TV mora biti kompatibilan s izbornikom veze.
- Ovisno o vrsti TV-a, neke od radnji možda neće biti dostupne.

# Prebacivanje između digitalnog i analognog zvuka (INPUT MODE)

Kada na prijemnik priključite opremu s digitalnim i analognim audio utičnicama, možete ulaz zvuka priključiti u bilo koju od njih ili prebaciti s jedne na drugu, ovisno o vrsti materijala koji želite gledati.

## 1 Uključite INPUT SELECTOR na prijemniku za odabir ulaza.

Možete koristiti i gumbе za unos na daljinskom upravljaču.

## 2 Uzastopno pritisćite INPUT MODE na prijemniku za odabir načina ulaza zvuka.

Odabrani način audio ulaza pojavljuje se na ploči zaslona.

- **Auto:** daje prednost digitalnim audio signalima. Ako postoji više od jedne digitalne veze, prednost imaju HDMI audio signali.

Ako nema digitalnih zvučnih signala, odabiru se analogni zvučni signali. Kada se odabere TV ulaz, prednost se daje signalima Kanala za povrat zvuka (ARC). Ako vaš TV nije kompatibilan s funkcijom ARC, odabiru se digitalni optički audio signali.

Ako funkcije Control for HDMI za prijemnik i TV nisu aktivirane, funkcija ARC ne funkcionira.

- **OPT:** određuje ulaz digitalnih audio signala u priključak OPTICAL.
- **COAX:** određuje ulaz digitalnih audio signala u priključak COAXIAL.
- **Analog:** određuje ulaz analognih audio signala u priključke AUDIO IN (L/D).

## Napomene

- Ovisno o ulazu, na zaslonu se pojavljuje "-----", a drugi načini rada ne mogu se odabrati.
- Kad se upotrebljava način "Analog Direct", audio ulaz postavlja se na "Analog". Ne možete birati druge načine.

# Upotreba drugih priključaka za audio ulaz (Dodjela audio ulaza)

Možete dodijeliti digitalne ulazne priključke drugom ulazu ako zadane postavke utičnica ne odgovaraju spojenoj opremi.

Nakon što ste promijenili namjenu priključaka ulaza, gumbom za ulaz (ili pomoću funkcije INPUT SELECTOR na prijemniku) možete odabrati opremu koju ste spojili.

Primjer:

kad spojite DVD uređaj za reprodukciju putem OPTICAL IN 1 (SAT/CATV) priključka.

- Dodijelite OPTICAL IN 1 (SAT/CATV) priključak ulazu "DVD".

## 1 S početnog izbornika odaberite "Settings", a zatim pritisnite (+).

## 2 Odaberite "Input Settings", a zatim pritisnite (+).

## 3 Odaberite "Audio Input Assign", a zatim pritisnite (+).

## 4 Odaberite naziv ulaza koji želite dodijeliti.

## 5 Odaberite audio signale koje želite dodijeliti ulazu koji ste odabrali u 4. koraku pomoću gumba ↕/↔/↔/↔.

## 6 Pritisnite (+).

Naziv ulaza		BD	DVD	GAME	SAT/CATV	VIDEO	SA-CD/CD
Priključni audio ulaza koji se mogu dodijeliti	OPT1	○	○	○	○*	○	○
	OPT2	○	○	○	○	○	○
	COAX	○	○	○	○	○	○*
	Nijedan	○*	○*	○*	○	○*	○

\* Zadana postavka

#### Napomene

- Kada dodijelite digitalni audio ulaz, postavka INPUT MODE možda će se automatski promijeniti.
- Za svaki je ulaz dopuštena jedna ponovna dodjela.

## Vraćanje na tvornički zadane postavke

Provođenjem sljedećeg postupka možete izbrisati sve upamćene postavke i vratiti prijemnik na tvornički zadane postavke. Ovaj se postupak može primijeniti i za početno prilagođavanje prijemnika prije nego što se po prvi put upotrebljava. Za izvođenje ove radnje upotrebljavajte sve gumbе prijemnika.

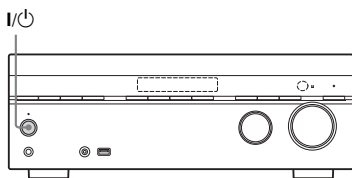

- 1 Pritisnite I/⏻ za isključivanje prijemnika.**
- 2 Držite pritisnut gumb I/⏻ 5 sekundi.**  
Na zaslonu se neko vrijeme prikazuje poruka "CLEARING", a zatim se mijenja u "CLEARED!". Time se promjene ili prilagodbe postavki vraćaju na zadane vrijednosti.

# Upotreba izbornika Settings

Pomoću izbornika Settings možete prilagoditi različite postavke za zvučnike, surround efekte itd.

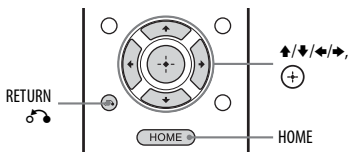

## 1 Pritisnite HOME.

Početni izbornik prikazuje se na TV zaslonu.

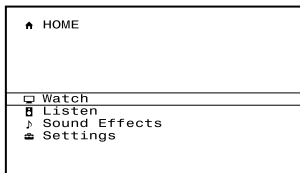

## 2 S izbornika odaberite "Settings", a zatim pritisnite (+) za prelazak u način izbornika.

Na TV zaslonu pojavit će se izbornik Settings.

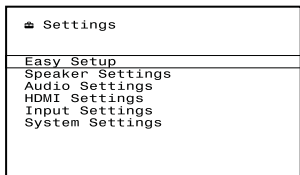

## 3 Odaberite željenu stavku izbornika, a zatim pritisnite (+).

Primjer: kada odaberete "Speaker Settings".

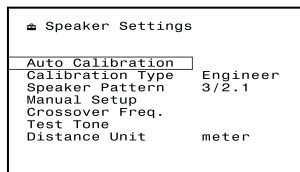

## 4 Odaberite željeni parametar, a zatim pritisnite (+).

### Za povratak na prethodni zaslom

Pritisnite RETURN ↶.

### Izlazak iz izbornika

Pritisnite HOME za prikaz početnog izbornika, a zatim ponovno pritisnite HOME.

## Popis postavki u izborniku

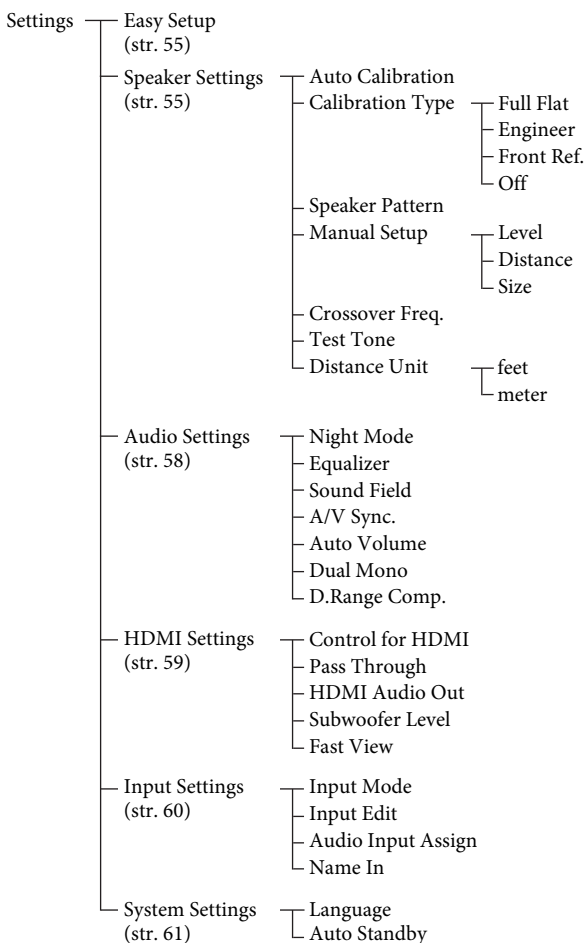

### Napomena

Parametri izbornika prikazani na TV zaslonu razlikuju se ovisno o trenutačnim postavkama ili statusu odabrane ikone.

## Easy Setup

Ponovno pokreće postupak Easy Setup radi određivanja osnovnih postavki. Slijedite upute na zaslonu (str. 28).

## Izbornik Speaker Settings

Možete ručno prilagoditi svaki zvučnik. Također možete podesiti razine zvučnika nakon što završi postupak automatske kalibracije.

### Napomena

Postavke zvučnika odnose se samo na trenutačni položaj sjedenja.

### Auto Calibration

Omogućuje provođenje postupka Auto Calibration s vašeg položaja sjedenja.

1 Slijedite upute prikazane na TV zaslonu, a zatim pritisnite (+).

Mjerenje će započeti za pet sekundi. Postupak mjerenja traje oko 30 sekundi, a za to se vrijeme čuje testni ton. Kada se mjerenje završi, oglašava se kratki zvučni signal i mijenja se prikaz na zaslonu.

### Napomena

Ako se na zaslonu prikaže kod pogreške, pogledajte "Popis poruka po dovršetku postupka Auto Calibration" (str. 56).

2 Odaberite željenu stavku, a zatim pritisnite (+).

- **Retry:** ponovno pokreće postupak Auto Calibration.
- **Save&Exit:** sprema rezultate mjerenja i prekida postupak postavljanja.
- **WRN Check:** prikazuje upozorenje u vezi s rezultatima mjerenja. Pogledajte "Popis poruka po dovršetku postupka Auto Calibration" (str. 56).
- **Exit:** prekida postupak postavljanja i ne sprema rezultate mjerenja.

### 3 Spremite rezultate mjerenja.

U 2. koraku odaberite "Save&Exit".

### Napomena

U slučaju da premjestate zvučnike, preporučujemo da ponovite postupak Auto Calibration da biste mogli uživati u surround zvuku.

### Savjeti

- Jedinicu udaljenosti možete promijeniti u odjeljku "Distance Unit" na izborniku Speaker Settings (str. 58).
- Veličina zvučnika ("Large"/"Small") određuje se prema svojstvima niske frekvencije. Rezultati mjerenja mogu se razlikovati ovisno o položaju mikrofona za optimizaciju i zvučnika te o obliku prostorije. Preporučuje se primijeniti rezultate mjerenja. Međutim, te postavke možete promijeniti u izborniku Speaker Settings. Najprije spremite rezultate mjerenja, a zatim pokušajte promijeniti postavke.

### Provjeravanje rezultata postupka Auto Calibration

Za pregled koda pogreške ili poruke upozorenja koju ste primili u "Auto Calibration" (str. 55), učinite sljedeće.

### Odaberite "WRN Check" u 2. koraku u odjeljku "Auto Calibration" (str. 55), a zatim pritisnite (+).

Ako se pojavi poruka upozorenja, pročitajte je i nastavite koristiti prijemnik bez promjena.

Ako je potrebno, ponovite automatsku kalibraciju.

### Ako se pojavi "Error Code"

Pogledajte pogrešku i ponovite postupak automatske kalibracije.

1 Pritisnite (+).

Na TV zaslonu prikazuje se poruka "Retry?".

2 Odaberite "Yes", a zatim pritisnite (+).

3 Ponovite postupak od 1. do 3. koraka u poglavlju "Auto Calibration" (str. 55).

## Popis poruka po dovršetku postupka Auto Calibration

---

### Prikaz i objašnjenje

#### Error Code 30

Slušalice su spojene na priključak PHONES na prijemniku. Uklonite slušalice i ponovite postupak Auto Calibration.

---

#### Error Code 31

Opcija SPEAKERS isključena je. Postavite zvučnik na druge postavke i ponovno pokrenite postupak Auto Calibration.

---

#### Error Code 32

#### Error Code 33

Zvučnici nisu pronađeni ili nisu pravilno priključeni.

- Nije priključen nijedan prednji zvučnik ili je priključen samo jedan prednji zvučnik.
- Nije priključen lijevi ili desni surround zvučnik.

Nije priključen mikروفon za optimizaciju. Provjerite je li mikروفon za optimizaciju pravilno priključen te ponovite postupak automatske kalibracije.

Ako je mikروفon za optimizaciju pravilno priključen, ali se i dalje pojavljuje kod pogreške, možda je oštećen kabel mikrofona za optimizaciju.

---

#### Warning 40

Postupak mjerenja dovršen je uz visoku razinu šuma. Pokušajte ponoviti postupak u tihom okruženju da biste postigli bolje rezultate.

---

#### Warning 41

#### Warning 42

Ulazni je signal iz mikrofona prejak.

- Udaljenost između zvučnika i mikrofona može biti premala. Udaljite zvučnik i mikروفon i ponovno provedite mjerenje.
- 

#### Warning 43

Nije moguće odrediti udaljenost i položaj subwoofera. Uzrok tome može biti šum. Provedite mjerenje u tihom okruženju.

---

#### No Warning

Nema poruke upozorenja.

---

### Savjet

Ovisno o položaju subwoofera rezultati mjerenja mogu varirati. Neće nastati problemi čak i ako nastavite upotrebljavati prijemnik s ovom vrijednosti.

## ■ Vrsta kalibracije

Nakon postupka Auto Calibration i spremanja postavki možete odabrati vrstu kalibracije.

- **Full Flat:** mjeri frekvenciju od linearne faze svakog zvučnika.
- **Engineer:** postavlja svojstva frekvencije "he Sony listening room standard".
- **Front Ref.:** svojstva svih zvučnika prilagođava svojstvima prednjeg zvučnika.
- **Off:** isključuje razinu ekvilizatora za postupak Auto Calibration.

## ■ Raspored zvučnika

Omogućuje odabir rasporeda zvučnika u skladu sa sustavom zvučnika koji koristite.

## ■ Ručno postavljanje

Omogućuje ručno prilagođavanje svakog zvučnika na zaslonu "Manual Setup". Nakon automatske kalibracije možete prilagoditi i razine zvučnika.

### Prilagođavanje razine zvučnika

Možete prilagoditi razinu svakog zvučnika (prednji lijevi/desni, središnji, surround lijevi/desni, subwoofer).

- 1 Na zaslonu odaberite zvučnik čiju razinu želite prilagoditi, a zatim pritisnite (+).
- 2 Odaberite parametar pod stavkom "Level", a zatim pritisnite (+).
- 3 Prilagodite razinu odabranog zvučnika, a zatim pritisnite (+).

Razinu možete prilagođavati u rasponu od -10,0 dB od +10,0 dB u intervalima od 0,5 dB.



#### Napomena

Kada je odabrano neko zvučno polje za glazbu, subwoofer ne reproducira zvuk ako su na izborniku postavki zvučnika svi zvučnici postavljeni na "Large". No subwoofer će reproducirati zvuk u sljedećim slučajevima:

- ako digitalni ulazni signal sadrži LFE signale
- ako su prednji ili surround zvučnici postavljeni na "Small"
- ako je odabran način "Multi Stereo", "PLII Movie", "PLII Music", "HD-D.C.S." ili "Portable Audio".

#### Prilagođavanje udaljenosti od položaja sjedenja do svakog zvučnika

Možete prilagoditi udaljenost od položaja sjedenja do svakog zvučnika (prednji lijevi/desni, središnji, surround lijevi/desni, subwoofer).

- 1 Na zaslonu odaberite zvučnik za koji želite prilagoditi udaljenost od položaja sjedenja, a zatim pritisnite (+).
- 2 Odaberite parametar pod stavkom "Distance", a zatim pritisnite (+).
- 3 Prilagodite udaljenost odabranog zvučnika, a zatim pritisnite (+).  
Udaljenost možete prilagoditi od 1 m 0 cm do 10 m 0 cm (3 stope 3 inča do 32 stope 9 inča) u intervalima po 1 cm (1 inč).

#### Napomene

- Neki parametri, ovisno o postavci rasporeda zvučnika, možda neće biti dostupni.
- Ova funkcija ne funkcionira kada se koristi način rada "Analog Direct".

#### Prilagođavanje veličine svakog zvučnika

Možete prilagoditi veličinu svakog zvučnika (prednji lijevi/desni, središnji, surround lijevi/desni).

- 1 Na zaslonu odaberite zvučnik čiju veličinu želite prilagoditi, a zatim pritisnite (+).
- 2 Odaberite parametar pod stavkom "Size", a zatim pritisnite (+).
- 3 Prilagodite veličinu odabranog zvučnika, a zatim pritisnite (+).

- **Large:** ako priključujete velike zvučnike koji će učinkovito reproducirati bass frekvencije, odaberite "Large". U uobičajenim okolnostima odaberite "Large".
- **Small:** ako je zvuk izobličen ili smatra se da nema dovoljno surround efekata kada slušate višekanalni surround zvuk, odaberite "Small" da biste aktivirali sklopovlje za preusmjeravanje basova i reprodukciju niskih frekvencija svakog kanala subwoofera ili drugih zvučnika koji koriste postavku "Large".

#### Napomena

Ova funkcija ne funkcionira kada se koristi način rada "Analog Direct".

#### Savjeti

- Postavke "Large" i "Small" za svaki zvučnik određuju hoće li interni procesor zvuka prekinuti niskotonski signal iz tog kanala. Kada se prekine bas iz kanala, sustav preusmjeravanja basova šalje odgovarajuće niske frekvencije subwooferu ili drugim "Large" zvučnicima.  
No budući da niski tonovi imaju određenu razinu usmjernosti, bolje ih je ne prekidati ako je to moguće. Zato čak i ako koristite velike zvučnike, možete ih postaviti na "Large" ako želite emitirati niske frekvencije iz tog zvučnika. S druge strane, ako koristite veliki zvučnik, a ne želite da se emitiraju frekvencije basova iz tog zvučnika, postavite ga na "Small".  
Ako je ukupna razina zvuka niža od željene, postavite zvučnike na "Large". Ako nema dovoljno bas tonova, njihovu razinu možete povećati pomoću ekvilizatora.
- Kada su prednji zvučnici postavljeni na "Small", središnji i surround zvučnici također su automatski postavljeni na "Small".
- Ako ne upotrebljavate subwoofer, prednji zvučnici automatski se postavljaju na "Large".

## ■ Crossover Freq. (Prijelazna frekvencija zvučnika)

Omogućuje vam postavljanje prijelazne frekvencije zvučnika kojima je veličina postavljena na "Small" u izborniku Speaker Settings. Izmjerena prijelazna frekvencija zvučnika postavlja se za svaki zvučnik nakon postupka Auto Calibration.

- 1 Odaberite parametar pod zvučnikom za koji želite prilagoditi prijelaznu frekvenciju, a zatim pritisnite (+).
- 2 Prilagodite vrijednost, a zatim pritisnite (+).

## ■ Test Tone

Omogućuje vam odabir vrste testnog tona na zaslonu "Test Tone".

### Savjeti

- Da biste prilagodili razinu svih zvučnika istovremeno, pritisnite  $\triangleleft$  +/- . Možete upotrebljavati i MASTER VOLUME na prijemniku.
- Prilagođena vrijednost prikazuje se na TV zaslonu tijekom prilagodbe.

## ■ Emitiranje testnog tona iz svakog zvučnika

Možete reproducirati testni ton s jednog po jednog zvučnika.

- 1 Odaberite "Test Tone", a zatim pritisnite (+).
- 2 Ponovno odaberite "Test tone", a zatim pritisnite (+).
- 3 Prilagodite parametar, a zatim pritisnite (+).
  - **Off**
  - **Auto**: testni ton emitira se iz svakog zvučnika u seriji.
- 4 Na zaslonu odaberite zvučnik čiju razinu želite prilagoditi, a zatim pritisnite (+).
- 5 Prilagodite razinu odabranog zvučnika, a zatim pritisnite (+).

## ■ Distance Unit

Omogućuje odabir jedinice mjerenja za udaljenosti postavljanja.

- **feet**: udaljenost je prikazana u stopama.
- **meter**: udaljenost je prikazana u metrima.

## Audio Settings menu

Audio postavke možete prilagoditi vlastitom ukusu.

## ■ Night Mode

Omogućuje zadržavanje ugođaja kina pri niskim razinama jačine zvuka. Više pojedinosti potražite u odjeljku "Upotreba funkcije Night Mode" (str. 45).

## ■ Equalizer

Omogućuje prilagođavanje razine basa i treblea za prednje zvučnike. Više pojedinosti potražite u odjeljku "Prilagodba ekvilizatora" (str. 45).

## ■ Sound Field

Omogućuje odabir zvučnog efekta koji se primjenjuje na ulazne signale. Više pojedinosti potražite u odjeljku "Korištenje zvučnih efekata" (str. 42).

Funkciju možete postaviti neovisno za svaki ulaz.

## ■ A/V Sync. (Sinkronizira audio s video izlazom)

Omogućuje vam odgodu reprodukcije zvuka kako bi se smanjio vremenski razmak između audio izlaza i vizualnog prikaza.

- **On (Vrijeme odgode: 60 ms)**: audio izlaz odgađa se da bi se smanjio vremenski razmak između audio izlaza i prikaza slike.
- **Off (Vrijeme odgode: 0 ms)**: audio izlaz nije odgođen.

### Napomene

- Ova je funkcija korisna kada koristite veliki LCD ili plazma monitor ili projektor.
- Ova funkcija ne funkcionira kada se koristi funkcija "Analog Direct".
- Vrijeme odgode ovisi o postavkama audio formata, zvučnog polja, rasporeda zvučnika i udaljenosti zvučnika.

## ■ Automatska jačina zvuka

Ovaj prijemnik može automatski prilagodavati jačinu zvuka ovisno o ulaznom signalu ili sadržaju iz priključene opreme.

Ova je funkcija korisna kada je, na primjer, zvuk promidžbene poruke glasniji od televizijskog programa.

- **On**
- **Off**

### **Napomene**

- Prije uključivanja/isključivanja ove funkcije obavezno smanjite jačinu zvuka.
- Budući da je ova funkcija dostupna samo kada se primaju signali Dolby Digital, DTS ili linearni PCM signali, glasnoća zvuka može se iznenada povećati kada prijedete na druge formate.
- Ova funkcija ne radi u sljedećim slučajevima.
  - Primaju se signali linearnog PCM-a s frekvencijom uzorkovanja većom od 48 kHz.
  - Dolby Digital Plus, Dolby TrueHD, DTSPrimaju se sljedeći signali: 96/24, DTS-HD Master Audio ili DTS-HD visoke rezolucije.

## ■ Dual Mono (odabir jezika digitalnog emitiranja)

Omogućuje vam odabir jezika koji želite slušati za opciju dvostrukog zvuka digitalnog emitiranja kada je ta opcija moguća. Ta je funkcija djelatna samo za izvore Dolby Digital.

- **Main/Sub:** zvuk glavnog jezika emitirat će se na prednjem lijevom zvučniku, a zvuk sporednog jezika emitirat će se istovremeno na prednjem desnom zvučniku.
- **Main:** emitirat će se zvuk glavnog jezika.
- **Sub:** emitirat će se zvuk drugog jezika.

## ■ D.Range Comp. (Kompresija dinamičkog raspona)

Možete komprimirati dinamični raspon zvučnog zapisa. Ova funkcija može biti korisna kada želite gledati filmove uz nisku glasnoću zvuka kasno navečer. Kompresija dinamičkog raspona moguća je samo s izvorima Dolby Digital.

- **On:** dinamički raspon komprimiran je prema namjeri snimatelja.
- **Auto:** dinamički raspon automatski se komprimira.
- **Off:** dinamički se raspon ne komprimira.

## Izbornik HDMI Settings

Možete prilagoditi tražene postavke za opremu spojenu putem HDMI priključka.

### ■ Control for HDMI

Omogućuje uključivanje ili isključivanje funkcije Control za HDMI. Više pojedinosti potražite u odjeljku "Priprema za funkciju "BRAVIA" Sync" (str. 47).

- **On**
- **Off**

### **Napomene**

- Kada postavite "Control for HDMI" na "On", "HDMI Audio Out" može se automatski promijeniti.
- Kad je prijemnik u stanju pripravnosti I/Ⓞ indikator na prednjoj ploči svijetli žučkasto ako je "Control for HDMI" postavljena na "On".

## ■ Pass Through

Omogućuje slanje HDMI signala na TV kada je prijemnik u stanju pripravnosti.

- **On\***: kada je prijemnik u stanju pripravnosti, on neprekidno emitira HDMI signale s priključka HDMI TV OUT prijemnika.
- **Auto**: kada je TV uključen, a prijemnik u stanju pripravnosti, prijemnik šalje HDMI signale s priključka HDMI TV OUT prijemnika. Sony preporučuje ovu postavku ako koristite Sonyjev TV kompatibilan s funkcijom "BRAVIA" Sync. Ova postavka štedi energiju više nego postavka "On" kada je prijemnik u stanju pripravnosti.

### Napomena

Ova postavka funkcionira samo kad je opcija "Control for HDMI" postavljena na "On".

- **Off**: prijemnik ne emitira HDMI signale kada je u stanju pripravnosti. Uključite prijemnik kako biste mogli uživati u izvoru priključene opreme na TV-u. Ova postavka štedi energiju više nego postavka "On" kada je prijemnik u stanju pripravnosti.

\* Samo za američke, kanadske i australske modele.

### Napomena

Kada je odabrana postavka "Auto", potrebno je više vremena za reprodukciju slike i zvuka na TV-u nego kada je odabrana postavka "On".

## ■ HDMI Audio Out

Omogućuje postavljanje slanja HDMI audio signala s opreme za reprodukciju spojene s prijemnikom putem HDMI veze.

- **AMP**: HDMI zvučni signali s opreme za reprodukciju emitiraju se samo prema zvučnicima koji su spojeni na prijemnik. Višekanalni zvuk može se reproducirati u izvornom obliku.

### Napomena

Audio signali ne emitiraju se iz TV zvučnika kada je "HDMI Audio Out" postavljen na "AMP".

- **TV+AMP**: zvuk se emitira putem zvučnika TV-a i zvučnika spojenih na prijemnik.

### Napomene

- Kvaliteta zvuka opreme za reprodukcije ovisi o kvaliteti zvuka TV-a, kao što je broj kanala i frekvencija uzorkovanja itd. Ako TV ima stereo zvučnike zvuk koji se emitira s prijemnika također je stereo ako i na TV-u, čak i ako reproducirate višekanalni izvor.
- Kada prijemnik priključite na video opremu (projektor i sl.), zvuk možda se neće emitirati iz prijemnika. U tom slučaju odaberite "AMP".

## ■ Subwoofer Level

Omogućuje postavljanje razine subwoofera na 0 dB ili +10 dB kada PCM signali ulaze putem HDMI veze. Razinu za svaki ulaz kojem je dodijeljen HDMI ulazni priključak možete postaviti neovisno.

- **Auto**: automatski postavlja razinu na 0 dB ili +10 dB, ovisno o audio emitiranju.
- **+10 dB**
- **0 dB**

## ■ Fast View

Omogućuje vam postavljanje rada opcije Fast View.

- **Auto**: možete odabrati HDMI ulaz brže od uobičajenog odabira.
- **Off**: funkcije Fast View i PREVIEW (HDMI) nisu dostupne.

## Input Settings menu

Možete prilagoditi postavke za spajanje prijemnika i druge opreme.

## ■ Input Mode

Omogućuje određivanje načina audio ulaza kad spojite opremu i putem digitalnog i putem analognog priključka audio ulaza. Više pojedinosti potražite u odjeljku "Prebacivanje između digitalnog i analognog zvuka (INPUT MODE)" (str. 51).

## ■ Input Edit

Omogućuje postavljanje sljedećih stavki za svaki ulaz.

- **Watch:** prikazuje ulaz u izborniku Watch.
- **Listen:** prikazuje ulaz u izborniku Listen.
- **Watch+Listen:** prikazuje ulaz u izbornicima Watch i Listen.

## ■ Audio Input Assign

Omogućuje postavljanje ulaznih audio priključaka dodijeljenih za svaki ulaz. Više pojedinosti potražite u odjeljku "Upotreba drugih priključaka za audio ulaz (Dodjela audio ulaza)" (str. 51).

## ■ Unos naziva

Omogućuje unošenje naziva od najviše 8 znakova za ulaze i njegovo prikazivanje na zaslonu.

Mnogo je preglednije ako se na zaslonu prikazuje oprema s nazivima umjesto priključaka.

- 1 Odaberite "Name In", a zatim pritisnite (+).
- 2 Odaberite ulaz za koji želite unijeti naziv, a zatim pritisnite (+).
- 3 Uzastopno pritisćite ↕/↔ da biste odabrali odgovarajući znak, a zatim pritisnite ➔.  
Pritiskom na gumbе ↕/↔ možete pomicati položaj ulaza naprijed i natrag.
- 4 Ponovite 3. korak za unos jednog po jednog znaka, a zatim pritisnite (+).  
Time se registrira uneseni naziv.

## Izbornik System Settings

Možete prilagoditi postavke prijemnika.

### ■ Jezik

Omogućuje odabir jezika poruka na zaslonu.

- Engleski
- Francuski
- Njemački
- Španjolski

## ■ Automatska pripravnost

Omogućuje vam automatsko prebacivanje prijemnika u stanje pripravnosti kada ne rukujete prijemnikom ili kada na prijemniku nema ulaza signala.

- **On:** prebacuje u stanje pripravnosti nakon približno 30 minuta.
- **Off:** ne prelazi u stanje pripravnosti.

### Napomene

- Ova funkcija ne funkcionira kada je odabran ulaz "FM" ili "AM".
- Ako istovremeno upotrebljavate automatsko stanje pripravnosti i mjerač vremena za automatsko isključivanje, prednost ima mjerač vremena za automatsko isključivanje.

## Rad bez upotrebe OSD-a

Prijemnikom možete upravljati putem zaslona čak i ako na njega nije spojen TV.

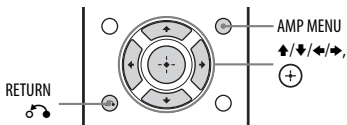

## Korištenje izbornika na ploči zaslona

- 1 Pritisnite AMP MENU.  
Izbornik se prikazuje na ploči zaslona prijemnika.
- 2 Uzastopno ↕/↔ pritisćite za odabir željenog izbornika, a zatim pritisnite (+).
- 3 Uzastopno ↕/↔ pritisćite za odabir parametra koji želite prilagoditi, a zatim pritisnite (+).
- 4 Uzastopno pritisćite ↕/↔ za odabir željene postavke, a zatim pritisnite (+).

## **Povratak na prethodni zaslon**

Pritisnite ◀ ili RETURN ↵.

## **Izlazak iz izbornika**

Pritisnite AMP MENU.

### **Napomena**

Neki parametri i postavke mogu biti zatamnjeni na zaslonu. To znači da su ili nedostupni ili fiksni i nepromjenjivi.

## Pregled izbornika

Na svakom su izborniku dostupne sljedeće mogućnosti. Više pojedinosti o kretanju po izbornicima potražite u odjeljku str. 61.

Izbornik [Display]	Parametri [Display]	Postavke
Postavke postupka Auto Calibration [<AUTO CAL>]	Početak postupka Auto Calibration [A.CAL START]	
	Vrsta automatske kalibracije <sup>a)</sup> [CAL TYPE]	FULL FLAT, ENGINEER, FRONT REF, OFF
Postavke razine [<LEVEL>]	Testni ton <sup>b)</sup> [TEST TONE]	OFF, AUTO ■■■■ <sup>c)</sup>
	Razina prednjeg lijevog zvučnika [FL LEVEL]	FL -10,0 dB do FL +10,0 dB (interval po 0,5 dB)
	Razina prednjeg desnog zvučnika [FR LEVEL]	FR -10,0 dB do FR +10,0 dB (interval po 0,5 dB)
	Razina središnjeg zvučnika <sup>b)</sup> [CNT LEVEL]	CNT -10,0 dB do CNT +10,0 dB (interval 0,5 dB)
	Razina lijevog surround zvučnika <sup>b)</sup> [SL LEVEL]	SL -10,0 dB do SL +10,0 dB (interval po 0,5 dB)
	Razina desnog surround zvučnika <sup>b)</sup> [SR LEVEL]	SR -10,0 dB do SR +10,0 dB (interval po 0,5 dB)
	Razina subwoofera <sup>b)</sup> [SW LEVEL]	SW -10,0 dB do SW +10,0 dB (interval po 0,5 dB)
	Postavke zvučnika [<SPEAKER>]	Raspored zvučnika [SP PATTERN]
Veličina prednjih zvučnika <sup>b)</sup> [FRT SIZE]		LARGE, SMALL
Veličina središnjeg zvučnika <sup>b)</sup> [CNT SIZE]		LARGE, SMALL
Veličina surround zvučnika <sup>b)</sup> [SUR SIZE]		LARGE, SMALL
Udaljenost prednjeg lijevog zvučnika [FL DIST.]		FL 1,00 m do FL 10,00 m (FL 3'3" do FL 32'9") (interval po 0,01 m (1 inč))
Udaljenost prednjeg desnog zvučnika [FR DIST.]		FR 1,00 m do FR 10,00 m (FR 3'3" do FR 32'9") (interval po 0,01 m (1 inč))
Udaljenost središnjeg zvučnika <sup>b)</sup> [CNT DIST.]		CNT 1,00 m do CNT 10,00 m (CNT 3'3" do CNT 32'9") (interval po 0,01 m (1 inč))

<b>Izbornik [Display]</b>	<b>Parametri [Display]</b>	<b>Postavke</b>
	Udaljenost lijevog surround zvučnika <sup>b)</sup> [SL DIST.]	SL 1,00 m do SL 10,00 m (SL 3'3" do SL 32'9") (interval po 0,01 m (1 inč))
	Udaljenost desnog surround zvučnika <sup>b)</sup> [SR DIST.]	SR 1,00 m do SR 10,00 m (SR 3'3" do SR 32'9") (interval po 0,01 m (1 inč))
	Udaljenost subwoofera <sup>b)</sup> [SW DIST.]	SW 1,00 m do SW 10,00 m (SW 3'3" do SW 32'9") (interval po 0,01 m (1 inč))
	Jedinica udaljenosti [DIST. UNIT]	FEET, METER
	Prijelazna frekvencija prednjih zvučnika <sup>d)</sup> [FRT CROSS]	CROSS 40 Hz do CROSS 200 Hz (interval po 10 Hz)
	Prijelazna frekvencija središnjeg zvučnika <sup>d)</sup> [CNT CROSS]	CROSS 40 Hz do CROSS 200 Hz (interval po 10 Hz)
	Prijelazna frekvencija surround zvučnika <sup>d)</sup> [SUR CROSS]	CROSS 40 Hz do CROSS 200 Hz (interval po 10 Hz)
Postavke ulaza [<INPUT>]	Način ulaza [INPUT MODE]	AUTO, OPT, COAX, ANALOG
	Unos naziva ulaza [NAME IN]	Više pojedinosti potražite u odjeljku "Unos naziva" (str. 61).
	Dodjeljivanje digitalnog audio ulaza [A. ASSIGN]	Više pojedinosti potražite u odjeljku "Upotreba drugih priključaka za audio ulaz (Dodjela audio ulaza)" (str. 51).
Postavke surround zvuka [<SURROUND>]	Razina efekta <sup>e)</sup> [HD-D.C.S. TYP]	DYNAMIC, THEATER, STUDIO
Postavke EQ [<EQ>]	Razina basa prednjih zvučnika [BASS]	BASS -10 dB do BASS +10 dB (interval 1 dB)
	Razina treblea prednjih zvučnika [TREBLE]	TREBLE -10 dB do TREBLE +10 dB (interval po 1 dB)
Postavke tunera [<TUNER>]	Način prijema FM stanice [FM MODE]	STEREO, MONO
	Unos naziva memoriranih stanica [NAME IN]	Više pojedinosti potražite u odjeljku "Unos naziva memoriranih stanica (Name Input)" (str. 41).



<b>Izbornik [Display]</b>	<b>Parametri [Display]</b>	<b>Postavke</b>
Audio postavke [<AUDIO>]	Night Mode [NIGHT MODE]	NIGHT ON, NIGHT OFF
	Sinkronizira zvuk s video izlazom [A/V SYNC]	SYNC ON, SYNC OFF
	Napredna automatska jačina zvuka [AUTO VOL]	A. VOL ON, A. VOL OFF
	Odabir jezika digitalnog emitiranja [DUAL MONO]	MAIN/SUB, MAIN, SUB
	Kompresija dinamičkog raspona [D. RANGE]	COMP. ON, COMP. AUTO, COMP. OFF
HDMI postavke [<HDMI>]	Control for HDMI [CTRL: HDMI]	CTRL ON, CTRL OFF
	Pass Through [PASS THRU]	ON <sup>f)</sup> , AUTO, OFF
	HDMI audio izlaz [AUDIO OUT]	AMP, TV+AMP
	Razina HDMI subwoofera [SW LEVEL]	SW AUTO, SW +10 dB, SW 0 dB
	Fast View [FAST VIEW]	AUTO, OFF
Postavke sustava [<SYSTEM>]	Automatsko stanje pripravnosti [AUTO STBY]	STBY ON, STBY OFF
	Verzija [VER. x.xxx] <sup>g)</sup>	

<sup>a)</sup> Nakon postupka Auto Calibration i spremanja postavki možete odabrati ovu postavku.

<sup>b)</sup> Neki parametri ili postavke, ovisno o postavci rasporeda zvučnika, možda neće biti dostupni.

<sup>c)</sup> ■■■■ predstavlja kanal zvučnika (FL, FR, CNT, SL, SR, SW).

<sup>d)</sup> Ovaj parametar možete odabrati samo ako je zvučnik postavljen na "SMALL".

<sup>e)</sup> Ovaj parametar možete odabrati samo ako odaberete "HD-D.C.S." kao zvučno polje.

<sup>f)</sup> Samo za američke, kanadske i australske modele.

<sup>g)</sup> x.xxx predstavlja broj verzije.

## Prikaz informacija na zaslonu

Na ploči zaslona daju se različite informacije o stanju prijemnika kao što je zvučno polje.

- 1 Odaberite ulaz za koji želite provjeriti informacije.
- 2 Pritisnite AMP, a zatim uzastopno pritisnite DISPLAY.

Svaki put kad pritisnete DISPLAY, zaslone se ciklički mijenja kako slijedi.

Kazalo naziva ulaza<sup>1)</sup> → Ulaz koji ste odabrali → Trenutačno primijenjeno zvučno polje<sup>2)</sup> → Razina jačine zvuka → Informacije o emitiranju<sup>3)</sup>

## Slušanje FM i AM radija

Naziv memorirane stanice<sup>1)</sup> → Frekvencija → Trenutačno primijenjeno zvučno polje<sup>2)</sup> → Razina jačine zvuka

## Prilikom primanja RDS emitiranja (Samo europski i australski modeli)

Naziv programske usluge ili naziv memorirane stanice<sup>1)</sup> → Frekvencija, pojas i broj memorirane stanice → Trenutačno primijenjeno zvučno polje<sup>2)</sup> → Razina jačine zvuka

- 1) Kazalo naziva pojavljuje se tek nakon što dodijelite jedan od ulaza ili memorirate stanicu. Kazalo naziva ne pojavljuje se kada se unesu samo prazna polja ili je isto kao i naziv ulaza.
- 2) "PURE.DIRECT" pojavljuje se kad se aktivira funkcija Pure Direct.
- 3) Informacije o emitiranju se možda neće prikazati.

### Napomena

Za neke se jezike možda neće prikazivati znak ili oznake.

## Korištenje daljinskog upravljača

## Ponovna dodjela gumba za unos

Zadane postavke gumba za unos možete promijeniti tako da odgovaraju opremi u vašem sustavu. Ako, primjerice, priključite Blu-ray Disc uređaj za reprodukciju na priključak SAT/CATV na prijemniku, možete postaviti gumb SAT/CATV na ovom daljinskom upravljaču da upravlja Blu-ray Disc uređajem za reprodukciju.

### Napomena

Nije moguće ponovno dodijeliti gumb za unos TV, TUNER i USB.

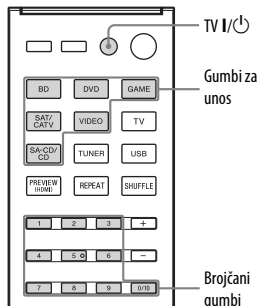

- 1 Držeći pritisnut gumb za unos čiju dodjelu želite promijeniti, pritisnite gumb TV I/⏻.

Primjer: držeći pritisnut gumb SAT/CATV, pritisnite gumb TV I/⏻.

- 2 Ne puštajući gumb TV I/⏻ pustite gumb za unos.

Primjer: ne puštajući gumb TV I/⏻ pustite gumb SAT/CATV.

### 3 U skladu sa sljedećom tablicom pritisnite odgovarajući gumb za željenu kategoriju, a zatim pustite gumb TV I/⏻.

Primjer: pritisnite 1, a zatim pustite gumb TV I/⏻. Sada Blu-ray Disc uređajem za reprodukciju možete upravljati pomoću gumba SAT/CATV.

Kategorije	Pritisnite
Blu-ray Disc uređaj za reprodukciju (način upravljanja BD1) <sup>a)</sup>	1
Blu-ray Disc snimač (način upravljanja BD3) <sup>a)</sup>	2
DVD uređaj za reprodukciju (način upravljanja DVD1)	3
DVD snimač (način upravljanja DVD3) <sup>b)</sup>	4
VCR (način upravljanja VTR3) <sup>c)</sup>	5
CD uređaj za reprodukciju	6

<sup>a)</sup> Detalje o postavci BD1 ili BD3 potražite u uputama za upotrebu isporučеним uz Blu-ray Disc uređaj za reprodukciju ili snimač.

<sup>b)</sup> Sonyjevim DVD snimačima upravlja se pomoću postavke DVD1 ili DVD3. Detalje potražite u uputama za korištenje priloženima uz DVD snimače.

<sup>c)</sup> Sonyjevim VCR-ovima upravlja se pomoću postavke VTR 3, koja odgovara formatu VHS.

## Vraćanje gumba za unos na zadane postavke

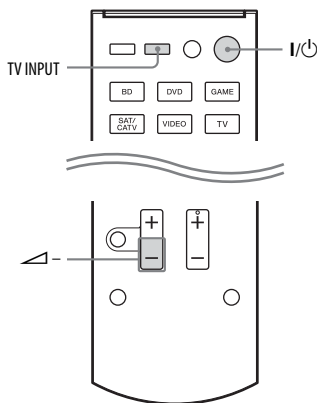

**1** Dok je pritisnut gumb , pritisnite i držite I/⏻, a zatim pritisnite TV INPUT.

**2** Pustite sve gumbе. Gumbi za unos vratit će se na zadane postavke.

### Mjere opreza

#### O sigurnosti

Ako u kućište uređaja dospije neki predmet ili tekućina, isključite prijemnik iz struje i odnesite ga na provjeru u ovlaštenu servis prije nastavka korištenja.

#### O izvorima napajanja

- Prije nego što uključite prijemnik provjerite odgovara li radni napon prijemnika naponu lokalne električne mreže.  
Radni napon je naveden na nazivnoj pločici na stražnjoj strani prijemnika.
- Jedinica nije isključena iz izvora napajanja ako je priključena u zidnu strujnu utičnicu čak i ako je sama jedinica isključena.
- Ako prijemnik ne planirate koristiti dulje vrijeme, isključite ga iz zidne utičnice. Prilikom odspajanja kabela za napajanje primite utikač, a nemojte povlačiti kabel.
- (Samo američki i kanadski modeli)  
Iz sigurnosnih razloga jedan je kontakt utikača malo širi od drugog, pa treba paziti na položaj prilikom spajanja u zidnu utičnicu. U slučaju da utikač ne možete u potpunosti gurnuti u utičnicu, obratite se dobavljaču.
- Kabel za napajanje moguće je promijeniti samo u ovlaštenom servisu.

#### O stvaranju topline

Iako se prijemnik grije za vrijeme rada, to ne znači da je došlo do kvara. Ako prijemnik stalno koristite pri visokim razinama glasnoće, temperatura kućišta na vrhu, sa strane i na dnu značajno raste. Ne dirajte kućište kako se ne biste opekli.

#### O postavljanju

- Postavite prijemnik na mjesto s dobrom ventilacijom kako u unutrašnjosti ne bi došlo do nakupljanja topline te kako biste produljili životni vijek prijemnika.
- Ne stavljajte prijemnik u blizinu izvora topline ili na mjestu izložena izravnoj sunčevoj svjetlosti, prekomjernoj prašini ili mehaničkim udarima.
- Na kućište ne stavljajte ništa što bi moglo blokirati otvore za ventilaciju i na taj način prouzročiti kvar.
- Ne postavljajte prijemnik u blizini opreme poput TV-a, videorekordera ili kazetofona. (Ako se prijemnik koristi u kombinaciji s TV-om, videorekorderom ili kazetofonom, a postavljen je preblizu opremi, mogu nastati šumovi, a kvaliteta slike se može pogoršati. Do toga će najprije doći ako koristite sobnu antenu. Stoga vam preporučujemo da koristite vanjsku antenu.
- Budite oprezni prilikom postavljanja prijemnika na posebno tretirane površine (ulaštene, nauljene, polirane itd.) jer mogu nastati mrlje ili oštećenja boje na površini.

#### O radu uređaja

Prije nego što priključite ostalu opremu provjerite jeste li isključili prijemnik i izvukli kabel iz mreže napajanja.

#### O čišćenju

Kućište, prednju ploču i kontrole čistite mekom krpom koju je potrebno malo navlažiti otopinom blagog sredstva za pranje. Ne upotrebljavajte sredstva koja bi mogla ogrepti površinu, prašak za ribanje ili otapala poput alkohola ili benzina.

Ako imate pitanja ili problema u vezi s prijemnikom, obratite se najbližem dobavljaču tvrtke Sony.

## Rješavanje problema

Ako imate sljedećih poteškoća tijekom upotrebe prijemnika, upotrijebite ovaj priručnik za rješavanje problema kako biste riješili problem. Ako su problemi i dalje prisutni, obratite se najbližem dobavljaču tvrtke Sony. Imajte na umu da bi se, ako tijekom popravka serviser zamijeni neke dijelove, ti dijelovi mogli zadržati.

## Napajanje

### Prijemnik se isključuje automatski.

- "Auto Standby" postavljeno je na "On" (str. 61).
- Funkcija mjerača vremena za automatsko isključivanje aktivirana je (str. 15).
- Funkcija "PROTECTOR" je uključena (str. 75).

## Slika

### Na TV-u se ne prikazuje slika.

- Odaberite odgovarajući ulaz pomoću gumba za unos.
- TV postavite na odgovarajući način unosa.
- Premjestite audio opremu dalje od TV-a.
- Provjerite jesu li kabeli pravilno i čvrsto priključeni na opremu.
- Ovisno o opremi za reprodukciju možda ćete morati namjestiti postavke opreme. Pogledajte upute za rad priložene uz opremu.
- Obavezno upotrebljavajte HDMI kabel velike brzine kada pregledavate slike ili slušate glazbu, osobito za 1080p, Deep Color (Deep Colour), 4K ili 3D prijenos.

### Na TV-u se ne prikazuje 3D slika.

- Ovisno o TV-u ili video opremi, 3D slike se možda neće prikazivati.

### Na TV-u se ne prikazuje 4K slika.

- Ovisno o TV-u ili video opremi, 4K slike možda se neće prikazivati. Provjerite mogućnost videa i postavku TV-a i video uređaja. Također, provjerite je li video oprema priključena na dostupni HDMI IN priključak prijemnika za 4K.

### Kada se prijemnik nalazi u stanju pripravnosti, slika se ne prikazuje na TV-u.

- Kada prijemnik priđe u stanje pripravnosti, slika dolazi sa zadnje odabrane HDMI opreme prije isključivanja prijemnika. Ako upotrebljavate drugu opremu, aktivirajte je i pokrenite reprodukciju jednim dodiranjem ili uključite prijemnik da biste odabrali HDMI opremu koju želite upotrebljavati.
- (Samo za američke, kanadske i australske modele)  
Provjerite je li "Pass Through" postavljen na "On" u izborniku HDMI Settings ako na prijemnik spojite opremu koja nije kompatibilna s funkcijom "BRAVIA" Sync (str. 60).

### Izbornik OSD ne prikazuje se na TV zaslonu.

- Pritisnite HOME za uključivanje OSD-a.
- Provjerite je li TV pravilno priključen.
- Ovisno o TV-u za prikaz izbornika grafičkog korisničkog sučelja (OSD) na TV zaslonu možda će trebati nekoliko minuta.

### Ploča zaslona isključena je.

- Ako indikator PURE DIRECT zasvijetli, pritisnite PURE DIRECT da ugasisite tu funkciju (str. 46).
- Pritisnite gumb DIMMER na prijemniku za prilagodbu svjetline ploče zaslona.

## Zvuk

### Nema zvuka bez obzira na to koja je oprema odabrana ili se čuje samo vrlo tih zvuk.

- Provjerite jesu li svi priključeni kabeli umetnuti u odgovarajuće ulazne/izlazne utičnice na prijemniku, zvučnicima i opremi.
- Provjerite jesu li uključeni prijemnik i sva oprema.
- Provjerite nije li kontrola MASTER VOLUME postavljena na "VOL MIN".
- Provjerite da SPEAKERS nije postavljen na "SPK OFF" (str. 10).
- Provjerite nisu li na prijemnik spojene slušalice.
- Pritisnite  na daljinskom upravljaču da poništite funkciju isključivanja zvuka.
- Pritisnite gumb za unos na daljinskom upravljaču ili okrenite INPUT SELECTOR na prijemniku za odabir željene opreme (str. 32).
- Ako želite slušati zvuk iz zvučnika TV-a, u izborniku HDMI Settings postavite "HDMI Audio Out" na "TV+AMP" (str. 60). Ako ne možete reproducirati višekanalni izvor zvuka, postavite na "AMP". No zvuk se neće reproducirati putem zvučnika TV-a.
- Zvuk se može prekinuti prilikom promjene frekvencije uzorkovanja, broja kanala ili audioformata izlaznih audiosignala iz opreme za reprodukciju.

### Čuje se jako zujanje ili buka.

- Provjerite jesu li zvučnici i oprema čvrsto priključeni.
- Provjerite jesu li kabeli za priključivanje udaljeni od transformatora ili motora te jesu li najmanje 3 metra (10 stopa) udaljeni od TV-a ili fluorescentnih svjetiljki.
- Premjestite audioopremu dalje od TV-a.
- Utikači i utičnice su prljavi. Obrisite ih krpom blago navlaženom alkoholom.

### Nema zvuka ili se čuje samo niska razina zvuka iz određenih zvučnika.

- Priključite slušalice u utičnicu PHONES kako biste provjerili izlazi li zvuk iz slušalica. Ako iz slušalica izlazi samo jedan kanal, moguće je da oprema nije dobro priključena na prijemnik. Provjerite jesu li svi kabeli potpuno umetnuti u utičnice na prijemniku i opremi. Ako iz slušalica izlaze oba kanala, moguće je da prednji zvučnik nije ispravno priključen na prijemnik. Provjerite priključak prednjeg zvučnika iz kojeg ne izlazi zvuk.
- Provjerite jeste li priključili opremu u obje utičnice analogne opreme (L i R); za analognu su opremu potrebna oba priključka (L i R). Koristite audiokabel (nije isporučen).
- Prilagodite glasnoću zvučnika (str. 56).
- Provjerite jeste li odabrali odgovarajuće postavke zvučnika pomoću opcije "Auto Calibration" ili "Speaker Pattern" u izborniku Speaker Settings. Zatim pomoću mogućnosti "Test Tone" na izborniku postavki zvučnika provjerite reproducira li se zvuk pravilno iz svih zvučnika.
- Provjerite je li subwoofer pravilno i čvrsto priključen.
- Provjerite jeste li uključili subwoofer.
- Zvuk se, ovisno o odabranom zvučnom polju, neće reproducirati iz subwoofera.
- Kada su svi zvučnici postavljeni na "Large" i odabrano je "Neo:6 Cinema" ili "Neo:6 Music", zvuk se neće reproducirati iz subwoofera.

## Nema zvuka iz određene opreme.

- Provjerite je li oprema ispravno priključena na utičnice za audioulaz namijenjene za tu opremu.
- Provjerite jesu li kabeli koji služe za povezivanje u potpunosti umetnuti u priključke na prijemniku i opremi.
- Provjerite INPUT MODE (str. 51).
- Provjerite je li oprema pravilno priključena u HDMI priključak za tu opremu.
- Ne možete slušati Super Audio CD priključivanjem HDMI-a.
- Ovisno o opremi za reprodukciju, možda ćete morati postaviti HDMI postavku opreme. Pogledajte upute za rad priložene uz opremu.
- Obavezno upotrebljavajte HDMI kabel velike brzine kada pregledavate slike ili slušate glazbu, osobito za 1080p, Deep Color (Deep Colour), 4K ili 3D prijenos.
- Spojena oprema može prigušiti zvučne signale (format, frekvenciju uzorkovanja, duljinu u bitovima itd.) koji se šalju iz HDMI priključka. Ako je slika loša ili iz oprema povezane putem HDMI kabela ne dopire zvuk, provjerite postavke priključene opreme.
- Kada priključena oprema nije kompatibilna s tehnologijom za zaštitu autorskih prava (HDCP), slika i/ili zvuk iz priključka HDMI TV OUT bit će izobličeni ili se neće reproducirati. Ako je to slučaj, provjerite specifikacije spojene opreme.
- Za slušanje visokokvalitetnog zvuka (DTS-HD Master Audio, Dolby TrueHD), postavite rezoluciju opreme za reprodukciju na vrijednost veću od 720p/1080i.
- Prije uživanja u višekanalnom linearnom PCM signalu treba prilagoditi određene postavke rezolucije slike na opremi za reprodukciju. Proučite upute za korištenje opreme za reprodukciju.
- Provjerite je li TV kompatibilan s funkcijom upravljanja zvukom sustava.
- Ako TV nema funkciju upravljanja zvukom sustava, postavku "HDMI Audio Out" u izborniku HDMI Settings postavite na
  - "TV+AMP" ako želite slušati zvuk putem zvučnika TV-a i prijemnika.
  - "AMP" ako želite slušati zvuk iz prijemnika.
- Kada prijemnik priključite na video opremu (projektor i sl.), zvuk se možda neće emitirati iz prijemnika. U tom slučaju u izborniku HDMI Settings postavite "HDMI Audio Out" na "AMP" (str. 60).
- Ako ne možete slušati zvuk s opreme priključene na prijemnik dok je na prijemniku odabran TV izlaz
  - Promijenite ulaz prijemnika na HDMI kada želite gledati program na opremi povezanoj s prijemnikom putem HDMI priključka.
  - Promijenite TV kanal kada želite gledati TV emitiranje.
  - Svakako odaberite odgovarajuću opremu ili ulaz kada želite gledati program na opremi priključenoj na TV. Dodatne informacije o tom postupku potražite u uputama za upotrebu TV-a.
- Provjerite koristi li se funkcija "Analog Direct".
- Kada koristite funkciju Control for HDMI, spojenom opremom nije moguće upravljati pomoću daljinskog upravljača TV-a.

- Ovisno o priključenju opremi i TV-u, možda ćete morati postaviti opremu i TV. Pogledajte upute za rad priložene uz opremu i TV.
- Promijenite ulaz prijemnika na HDMI ulaz priključen na opremu.
- Proverite da odabrani ulazni digitalni audiopriključak ponovno dodijeljen drugim ulazima (str. 51).

---

#### **Zvuk lijevih i desnih zvučnika nije uravnotežen ili je obrnut.**

- Proverite jesu li zvučnici i oprema pravilno i čvrsto priključeni.
- Prilagodite parametre razine zvuka pomoću izbornika Speaker Settings.

---

#### **Ne reproducira se Dolby Digital ili DTS višekanalni zvuk.**

- Proverite je li DVD ili neki drugi medij koji reproducirate snimljen u formatu Dolby Digital ili DTS.
- Kada DVD uređaj za reprodukciju ili neki drugi uređaj spajate na digitalne ulazne priključke na prijemniku, proverite je li dostupna postavka digitalnog audio izlaza spojene opreme.
- U izborniku HDMI Setting postavite "HDMI Audio Out" na "AMP" (str. 60).
- High Bitrate Audio (DTS-HD Master Audio, Dolby TrueHD) i višekanalni linearni PCM možete koristiti samo s HDMI vezom.

---

#### **Nije moguće postići surround efekt.**

- Proverite jeste li odabrali zvučno polje za film ili glazbu (str. 42).
- Zvučna polja ne rade kada se primaju DTS-HD Master Audio, DTS-HD High Resolution Audio ili Dolby TrueHD signali s frekvencijom uzorkovanja većom od 48 kHz.

---

#### **Testni se ton ne emitira iz zvučnika.**

- Kabeli zvučnika možda nisu dobro spojeni. Proverite jesu li dobro spojeni i laganim potezanjem proverite da se ne mogu odspojiti.
- Kabeli zvučnika možda su u kratkom spoju.

---

#### **Testni ton ne emitira se iz zvučnika prikazanog na TV zaslonu, već iz nekog drugog zvučnika.**

- Postavljanje rasporeda zvučnika nije ispravno. Proverite jesu li zvučnici priključeni u skladu sa svojim rasporedom.

---

#### **Kada se prijemnik nalazi u stanju pripravnosti, zvuk ne dopire iz TV-a.**

- Kada prijemnik prijede u stanje pripravnosti, zvuk dolazi sa zadnje odabrane HDMI opreme prije isključivanja prijemnika. Ako upotrebljavate drugu opremu, aktivirajte je i pokrenite reprodukciju jednim dodirom ili uključite prijemnik da biste odabrali HDMI opremu koju želite upotrebljavati.
- (Samo za američke, kanadske i australske modele)  
Proverite je li "Pass Through" postavljen na "On" u izborniku HDMI Settings ako na prijemnik spojite opremu koja nije kompatibilna s funkcijom "BRAVIA" Sync (str. 60).

---

## **Tuner**

---

#### **FM prijem je slab.**

- Koristite 75-omski koaksijalni kabel (nije priložen) za spajanje prijemnika na vanjske FM antene, kao što je pokazano u nastavku.



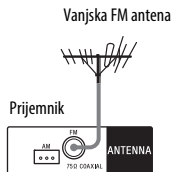

### Nije moguće namjestiti radijske stanice.

- Provjerite jesu li antene sigurno priključene. Prilagodite antene, a ako je potrebno priključite vanjsku antenu.
- Jačina signala stanica preslaba je kada provodite automatsko podešavanje. Upotrijebite izravno podešavanje.
- Provjerite jeste li ispravno namjestili skalu za namještanje (kada namješate AM postaje izravnim namještanjem) (str. 40).
- Nema memoriranih stanica ili su izbrisane (kada podešavate pretraživanjem memoriranih stanica). Unaprijed postavite postaje (str. 41).
- Pritisnite AMP, zatim uzastopce pritisnite DISPLAY na daljinskom upravljaču dok se na zaslonu ne prikaže frekvencija.

### RDS ne funkcionira.\*

- Provjerite jeste li podesili skalu na FM RDS stanicu.
- Odaberite jaču FM stanicu.
- Stanica koju ste podesili ne prenosi RDS signal ili jačina signala nije dovoljna.

### Ne prikazuju se željene RDS informacije.\*

- Usluga je možda privremeno nedostupna. Obratite se radijskoj stanici i saznajte pruža li ona tu uslugu.

\* Samo europski i australski modeli.

## iPod/iPhone

### Zvuk je izobličen.

- Uzastopno pritisnite  – na daljinskom upravljaču.
- Postavku "EQ" na uređaju iPod/iPhone postavite na "Off" ili "Flat".

### Nema zvuka iz uređaja iPod/iPhone.

- Isključite iPod/iPhone i ponovno ga priključite.

### Nije moguće napuniti iPod/iPhone.

- Provjerite je li prijemnik uključen.
- Provjerite je li iPod/iPhone čvrsto priključen.

### Nije moguće upravljati uređajem iPod/iPhone.

- Provjerite jeste li uklonili zaštitnu futrolu uređaja iPod/iPhone.
- Pokretanje reprodukcije može, ovisno o sadržaju uređaja iPod/iPhone, potrajati.
- Isključite iPod/iPhone i ponovno ga priključite.
- Koristite iPod/iPhone koji nije podržan. Informacije o podržanim vrstama uređaja potražite u odjeljku "Kompatibilni modeli uređaja iPod/iPhone" (str. 33).

### Glasnoća zvona na uređaju iPhone ne mijenja se.

- Prilagodite glasnoću zvona pomoću kontrola na uređaju iPhone.

## USB uređaj

### Koristite li podržani USB uređaj?

- Ako priključite USB uređaj koji nije podržan, može doći do sljedećih problema. Informacije o podržanim vrstama uređaja potražite u odjeljku "Kompatibilni USB uređaji" (str. 36).
  - USB uređaj nije prepoznat.

- Nazivi datoteka ili mapa ne prikazuju se na ovom prijemniku.
- Reprodukcija nije moguća.
- Zvuk je isprekidan.
- Čuje se šum.
- Zvuk je izobličen.

---

**Čuje se šum, isprekidan ili izobličen zvuk.**

- Isključite prijemnik i ponovno priključite USB uređaj, a zatim uključite prijemnik.
- Glazbeni podaci sadrže šumove ili je zvuk izobličen.

---

**USB uređaj nije prepoznat.**

- Isključite prijemnik i odspojite USB uređaj. Ponovo uključite prijemnik i priključite USB uređaj.
- Priključite podržani USB uređaj (str. 36).
- USB uređaj ne radi ispravno. Pogledajte upute za rad USB uređaja kako biste riješili problem.

---

**Reprodukcija se ne pokreće.**

- Isključite prijemnik i ponovno priključite USB uređaj, a zatim uključite prijemnik.
- Priključite podržani USB uređaj (str. 36).
- Pritisnite ► za pokretanje reprodukcije.

---

**USB uređaj nije moguće priključiti na  $\Psi$  (USB) ulaz.**

- USB uređaj priključen je obrnuto. Priključite USB uređaj pravilno okrenut.

---

**Pogrešan prikaz.**

- Možda su na USB uređaju pohranjeni neispravni podaci.
  - Kodovi znakova koje prijemnik može prikazati:
    - Velika slova (A do Z)
    - Mala slova (a do z)
    - Brojevi (0 do 9)
    - Simboli (' = < > \* + , - . / @ [ \ ] \_ `')
- Ostali se znakovi možda neće ispravno prikazivati.

---

**Dugo se prikazuje "Reading" ili pokretanje reprodukcije traje dugo.**

- Postupak čitanja može trajati dulje u sljedećim slučajevima.
  - Na USB uređaju nalazi se mnogo mapa ili datoteka.
  - Struktura datoteke iznimno je složena.
  - Kapacitet memorije je prevelik.
  - Unutarnja memorija je fragmentirana.

Preporučujemo da se pridržavate sljedećih smjernica.

- Ukupan broj mapa na USB uređaju: 256 ili manje (uključujući mapu "ROOT")
- Ukupan broj datoteka po mapi: 256 ili manje.

---

**Nije moguće reproducirati zvučnu datoteku.**

- Nije moguće reproducirati MP3 datoteke u formatu MP3 PRO.
- Zvučna datoteka je multi-track datoteka.
- Neke ACC datoteke možda se neće ispravno reproducirati.
- WMA datoteke u formatu Windows Media Audio Lossless i Professional nije moguće reproducirati.
- Nije podržan USB uređaj formatiran sustavima datoteka koje nisu FAT16 ili FAT32.\*
- Ako ste na USB uređaju stvorili particije, na prvoj se particiji mogu reproducirati samo audiodatoteke.
- Reprodukcija je moguća do 8 razina (uključujući mapu "ROOT").
- Broj mapa premašio je 256 (uključujući mapu "ROOT").
- Broj datoteka u mapi premašio je 256.
- Datoteke koje su šifrirane, zaštićene lozinkama i sl. nije moguće reproducirati.

\* Ova jedinica podržava FAT16 i FAT32, ali neki USB uređaji možda ne podržavaju sve FAT datotečne sustave.

Više pojedinosti potražite u uputama za upotrebu USB uređaja ili se obratite proizvođaču.

---

## "BRAVIA" Sync (Control for HDMI)

### Funkcija Control for HDMI ne funkcionira.

- Provjerite HDMI priključak (str. 22).
- U izborniku HDMI Settings provjerite je li "Control for HDMI" postavljeno na "On".
- Provjerite je li priključena oprema kompatibilna s funkcijom Control for HDMI.
- Provjerite postavke funkcije Control for HDMI na priključenoj opremi. Informacije potražite u uputama za korištenje priključene opreme.
- Ako izvučete HDMI kabel ili ga priključite na drugi priključak, ponovite postupke opisane u odjeljku "Priprema za funkciju "BRAVIA" Sync" (str. 47).
- Kada je funkcija "Control for HDMI" postavljena na "Off", funkcija "BRAVIA" Sync ne funkcionira ispravno čak ni kada je oprema priključena na HDMI IN priključak.
- Vrste i broj opreme kojom može upravljati "BRAVIA" Sync ograničene su HDMI CEC standardom kao što je navedeno u nastavku.
  - Oprema za snimanje (Blu-ray Disc snimač, DVD snimač i sl.): do 3 uređaja
  - Oprema za reprodukciju (Blu-ray Disc player, DVD player i sl.): do 3 uređaja
  - Oprema za tuner: do 4 komada opreme (prijemnik upotrebljava jedan od njih za svoje OSD radnje.)
  - AV prijemnik (audio sustav): najviše jedan komad opreme

## Daljinski upravljač

### Daljinski upravljač ne funkcionira.

- Usmjerite daljinski upravljač prema senzoru daljinskog upravljača na prijemniku (str. 10).
- Uklonite sve prepreke između daljinskog upravljača i prijemnika.
- Zamijenite sve baterije u daljinskom upravljaču novima, ako su slabe.
- Provjerite jeste li odabrali odgovarajući ulaz na daljinskom upravljaču.

## Poruke pogrešaka

Ako dođe do kvara, poruka se prikazuje na ploči zaslona. Porukom možete provjeriti stanje sustava. Ako je problem i dalje prisutan, obratite se najbližem dobavljaču tvrtke Sony.

### PROTECTOR

U zvučnike ulazi nepravilna struja ili je prijemnik pokriven pa su ventilacijski otvori blokirani. Prijemnik se automatski isključuje nakon nekoliko sekundi. Uklonite predmet koji pokriva gornju ploču prijemnika, provjerite priključak zvučnika i ponovno uključite napajanje.

### USB FAIL

Otkrivena je prejak struja s  $\Psi$  (USB) ulaza. Prijemnik se automatski isključuje nakon nekoliko sekundi. Provjerite iPod/iPhone ili USB uređaj, a zatim ga isključite i ponovno uključite napajanje.

Informacije o ostalim pogreškama potražite u odjeljcima "Popis poruka po dovršetku postupka Auto Calibration" (str. 56), "Popis poruka vezanih uz iPod/iPhone" (str. 35) i "Popis poruka na USB uređaju" (str. 38).

## Brisanje memorije

### Referentni odjeljci

Za brisanje	Pogledajte
Sve memorirane postavke	str. 52
Prilagođena zvučna polja	str. 46

## Specifikacije

### SPECIFIKACIJE NAPAJANJA ZA AUDIOOPREMU

#### IZLAZNA SNAGA I UKUPNO HARMONIJSKO IZOBLIČENJE: (samo za američki model)

Uz opterećenje od 6 oma, oba kanala upravljana, od 20 Hz do 20 000 Hz; nazivna RMS snaga minimalno 90 W po kanalu s ne više od 0,09% ukupnog harmonijskog izobličenja od 250 milivata prema nazivnom izlazu.

#### Odjeljak pojačala

Izlaz za napajanje<sup>1)</sup>

Minimalna RMS izlazna snaga  
(6 oma, 20 Hz – 20 kHz, ukupno harmonijsko izobličenje 0,09%)  
90 W + 90 W

Izlazna snaga u stereo načinu  
(6 oma, 1 kHz, ukupno harmonijsko izobličenje 1%)  
105 W + 105 W

Izlazna snaga u surround načinu rada<sup>2)</sup>  
(6 oma, 1 kHz, ukupno harmonijsko izobličenje 0,9%)  
145 W po kanalu

<sup>1)</sup> Izmjereno u sljedećim uvjetima:

Područje	Preduvjeti napajanja
SAD, Kanada	120 V AC, 60 Hz
Europa, Australija	230 V AC, 50 Hz

<sup>2)</sup> Referentna izlazna snaga za prednje, središnji i surround zvučnike. Zvuk se, ovisno o postavkama zvučnog polja, možda neće reproducirati.

#### Frekvencijski odziv

Analogno

10 Hz – 100 kHz, +0,5/-2 dB  
(uz premošćenje zvučnog polja i ekvilizatora)

**Ulaz****Analogno**

Osjetljivost: 500 mV/50 kilooma  
S/N<sup>3)</sup>: 105 dB (A, 500 mV<sup>4)</sup>)

**Digitalni (koaksijalni)**

Impedancija: 75 oma  
S/N: 100 dB (A, 20 kHz LPF)

**Digitalni (optički)**

S/N: 100 dB (A, 20 kHz LPF)

**Izlaz (analogni)****SUBWOOFER**

Napon: 2 V/1 kiloom

**Ekvilizator****Razine pojačanja**

±10 dB, korak po 1 dB

<sup>3)</sup> INPUT SHORT (uz zaobideno zvučno polje i ekvilizator).

<sup>4)</sup> Opterećena mreža, razina ulaza.

**Odjeljak za FM tuner****Raspon podešavanja**

87,5 MHz – 108,0 MHz

**Antena**

FM žičana antena

**Terminali antene**

75 oma, nebalansirano

**Odjeljak za AM tuner****Raspon podešavanja**

Područje	Skala za podešavanje	
	korak od 10 kHz	korak od 9 kHz
SAD, Kanada	530 kHz – 1,710 kHz	531 kHz – 1,710 kHz
Europa, Australija	–	531 kHz – 1,602 kHz

**Antena**

AM antena u obliku petlje

**Odjeljak za videouređaj****Ulazi/izlazi****Video:**

1 Vp-p, 75 oma

**Odjeljak za iPod/iPhone**

DC 5V 1,0 A MAX

**USB odjeljak****Podržani format\***

MP3 (MPEG 1 Audio Layer-3):

32 kbps – 320 kbps, VBR

WMA:

48 kbps – 192 kbps

AAC:

48 kbps – 320 kbps

WAV:

8 kHz – 48 kHz 16 bit PCM

\* Nije moguće zajamčiti kompatibilnost sa svim verzijama softvera za kodiranje/pisanje, uređajima za snimanje i medijima za snimanje.

**Brzina prijenosa**

Puna brzina

**Podržani USB uređaj.**

Klasa masovne pohrane

**Maksimalna struja**

500 mA

**Općenito****Preduvjeti napajanja**

Područje	Preduvjeti napajanja
SAD, Kanada	120 V AC, 60 Hz
Europa, Australija	230 V AC, 50/60 Hz

**Potrošnja energije**

200 W

**Potrošnja energije (u stanju pripravnosti)**

0,3 W (Kad su "Control for HDMI"  
(str. 59) i "Pass Through" (str. 60)  
postavljeni na "Off".)

**Dimenzije (širina/visina/dubina) (približno)**

430 mm × 156 mm × 329,4 mm

(17 inča × 6 1/4 inča × 13 inča)

uključujući ispućene dijelove i kontrole

**Masa (približno)**

7,7 kg (16 funti 16 unci)

Dizajn i specifikacije podložni su promjenama bez prethodne obavijesti.

# Kazalo

## Brojčani nazivi

2-kanalno 42

5,2-kanalno 19

## A

A/V Sync. 58, 65

AM 39

Audio postavke 58, 65

Auto Tuning 39

Automatska jačina zvuka 59

Automatska pripravnost 61, 65

## B

Bas 45, 64

Blu-ray Disc uređaj 24

BRAVIA Sync

  priprema 47

Brzi prikaz 60

## C

CD uređaj za reprodukciju 26

Control for HDMI 59, 65

## D

Daljinski upravljač 14

DCAC (Digital Cinema

  Auto Calibration) 28

Dodjela audio ulaza 51

Dual Mono 59, 65

DVD snimač 25

DVD uređaj za reprodukciju 24

## E

Easy Setup 28

EQ Settings 64

## F

FM 39

FM Mode 39, 64

## H

HD-D.C.S. 43

HDMI Audio Out 60, 65

HDMI Settings 59, 65

## I

INPUT MODE 51

iPod/iPhone 33

Isključivanje sustava 49

Isključivanje zvuka 32

Izbornik 53

Izbornik Settings 53

Izbriši

  daljinski upravljač 67

  memorija 52

  zvučno polje 46

Izravno podešavanje 40

## J

Jedinica udaljenosti 58, 64

Jednostavna kontrola daljinskim

  upravljačem 50

Jezik 61

## K

Kabelski TV tuner 24, 25

Kompresija dinamičkog

  raspona 59, 65

## M

Memorirane postaje 41

Menu 63

Mjerač vremena za automatsko

  isključivanje 15

**N**

- Način A.F.D./2CH 42
- Način za gledanje filmova 43
- Način za slušanje glazbe 44
- Name Input 41, 61
- Night Mode 10, 58

**O**

- OSD (Zaslonski prikaz) 30

**P**

- Pass Through 60, 65
- PlayStation 3 24
- Ploča zaslona 11
- Ponovno postavljanje 52
- Poruka
  - automatska kalibracija 56
  - iPod/iPhone 35
  - pogreška 75
  - USB 38
- Postavke EQ 45
- Postavke postupka Auto
  - Calibration 63
- Postavke razine 63
- Postavke surround zvuka 64
- Postavke sustava 61
- Postavke tunera 64
- Postavke ulaza 60
- Postavke zvučnika 55, 63
- Prijelazna frekvencija 58, 64
- Prikaz informacija na ploči zaslona. 66
- PROTECTOR 75
- Pure Direct 46

**R**

- Raspored zvučnika 56, 63
- Razina efekta 64
- Reprodukcija jednim dodirrom 48
- Ručno postavljanje 56

**S**

- Satelitski tuner 24, 25
- Scene Select 50
- Spajanje
  - antene 27
  - iPod/iPhone 26
  - TV 21
  - USB uređaj 26
  - zvučnici 20
- Super Audio CD uređaj za reprodukciju 26
- System Settings 65

**T**

- Test Tone 63
- Testni ton 58
- Treble 45, 64
- Tuner 39
- TV 21

**U**

- Ulaz 31
- Upravljanje kućnim kinom 50
- Upravljanje zvukom sustava 49
- USB FAIL 75

**V**

- VCR 25
- Veza
  - videooprema 22
- Veze
  - audiooprema 26
- Video igra 25
- Vrsta kalibracije 56, 63

**Z**

- zvučno polje 42

Made for



iPod



iPhone

**HDMI**

---

<http://www.sony.net/>

4-448-425-12(1) (CR)



\* 4 4 4 8 4 2 5 1 2 \* (1)