

Digitalni fotoaparati sa
izmenjivim objektivom

α35

Uputstvo za upotrebu

A-mount

Priprema fotoaparata

Pre upotrebe

Snimanje

Upotreba funkcija snimanja

Upotreba funkcija pregledavanja

Promene postavki

Gledanje snimaka na računaru

Štampanje snimaka

Ostalo

α

SLT-A35

Beleška za korisnika

Broj modela i serijski broj nalaze se na donjoj strani uređaja.

Zabeležite serijski broj na dole naznačeno mesto.

Ove brojeve upotrebite svaki put kad kontaktirate svog Sony prodava u vezi sa ovim proizvodom.

Broj modela SLT-A35

Serijski broj _____

UPOZORENJE

Kako biste smanjili opasnost od požara ili električnog udara, nemojte izlagati uređaj kiši ili vlazi.

VAŽNE SIGURNOSNE NAPOMENE SAČUVAJTE OVO UPUTSTVO. OPASNOST – ZA SMANJENJE RIZIKA OD ELEKTRIČNOG UDARA, PAŽLJIVO PROČITAJTE OVO UPUTSTVO.

Ako oblik utikača ne odgovara mrežnoj utičnici, koristite adapter utikača koji odgovara vašoj mrežnoj utičnici.

Oprez

Baterija

Ako se baterijom ne rukuje pravilno, može eksplodirati te uzrokovati požar ili hemijske opekotine. Obratite pažnju na sledeća upozorenja.

- Nemojte rastavljati.
- Nemojte bateriju drobiti ili je izlagati udarcima ili sili poput udaranja, bacanja ili gaženja po njoj.
- Nemojte kratko spajati i ne dopustite da metalni predmeti dospeju u dodir sa kontaktima baterije.
- Ne izlažite visokoj temperaturi preko 60 °C, na primer direktnom sunčevom svetlu ili u vozilu parkiranom na suncu.
- Nemojte spaljivati ili bacati u vatru.
- Nemojte koristiti litijum-jonske baterije koje su oštećene ili koje cure.
- Puniti bateriju u originalnom Sonyjevom punjaču ili uređaju koji može puniti akumulatorsku bateriju.

- Držite bateriju izvan domašaja male dece.
- Čuvajte bateriju suvom.
- Zamenite samo istom ili ekvivalentnom baterijom koju preporučuje Sony.
- Dotrajalu bateriju odbacite odmah u skladu sa uputstvom.

Punjač

Čak i ako je indikator CHARGE isključen, punjač za baterije nije odspojen sa izvora napajanja (mrežnog napajanja) sve dok je spojen na zidnu utičnicu.

Ukoliko dođe do problema prilikom upotrebe punjača za baterije, odmah isključite napajanja tako da odspojite utikač iz zidne utičnice.

Ako je kabl napajanja isporučen možete ga koristiti samo sa ovim uređajem i ni sa jednim drugim.

Za korisnike u Evropi

Napomena za korisnike u zemljama koje primenjuju EU smernice

Proizvođač ovog uređaja je Sony Corporation, 1-7-1 Konan Minato-ku Tokyo, 108-0075 Japan. Ovlašćeni predstavnik za EMC i sigurnost proizvoda je Sony Deutschland GmbH, Hedelfinger Strasse 61, 70327 Stuttgart, Nemačka. Za pitanja servisa i garancije pogledajte adresu na garantnom listu.

Ovaj proizvod je ispitan i potvrđena je usklađenost sa smernicom EMC za upotrebu spojnih kablova kraćih od 3 m.

Pažnja

Elektromagnetno polje na određenim frekvencijama može uticati na sliku i zvuk ovog uređaja.

Napomena

Ako statički elektricitet ili elektromagnetizam prouzrokuje prekid prenosa podataka, ponovo pokrenite aplikaciju ili odspojite i ponovo spojite komunikacioni kabl (USB, i sl.).

Zbrinjavanje starih električnih i elektronskih uređaja (primenjuje se u Evropskoj Uniji i ostalim evropskim zemljama sa posebnim sistemima zbrinjavanja)



Ova oznaka na proizvodu ili na ambalaži označava da se ovaj proizvod ne sme zbrinjavati kao kućni otpad. On treba da bude zbrinut na, za tu namenu na predviđenom mestu za reciklažu električne ili elektronske opreme. Pravilnim zbrinjavanjem starog proizvoda pomažete u sprečavanju mogućih štetnih posledica po okolinu i ljudsko zdravlje, do kojih može doći usled nepravilnog odlaganja proizvoda. Reciklažom materijala pomažete u očuvanju prirodnih izvora. Za detaljne informacije o reciklaži ovog proizvoda, molimo kontaktirajte vašu lokalnu upravu, odlagalište otpada ili prodavnicu u kojoj ste kupili proizvod.

Zbrinjavanje starih baterija (primenjuje se u Evropskoj Uniji i ostalim evropskim zemljama sa posebnim sistemima zbrinjavanja)



Ova oznaka na bateriji ili na ambalaži označava da se baterija koja je isporučena uz ovaj proizvod ne sme zbrinjavati kao kućni otpad.

Na određenim baterijama uz ovu oznaku može se pojaviti hemijski simbol. Hemijski znak za živu (Hg) ili olovo (Pb) stavlja se na bateriju ako ona sadrži više od 0,0005% žive ili 0,004% olova.

Pravilnim zbrinjavanjem starih baterija pomažete u sprečavanju mogućih štetnih posledica po okolinu i ljudsko zdravlje, do kojih može doći usled nepravilnog odlaganja baterija. Reciklažom materijala pomažete u očuvanju prirodnih izvora. U slučaju da neki proizvod iz sigurnosnih razloga ili zbog performansi ili ispravnosti zahteva stalnu vezu sa ugrađenom baterijom, njenu zamenu valja poveriti isključivo ovlašćenom servisu.

Kako bi se zagarantovalo pravilno rukovanje baterijom, na kraju njenog radnog veka je odnesite na odlagalište za recikliranje električne i elektronske opreme.

Za sve ostale baterije molimo da pogledate poglavlje o tome kako sigurno izvaditi bateriju iz uređaja. Bateriju odnesite na odlagalište za recikliranje dotrajalih baterija. Za detaljne informacije o reciklaži ovog proizvoda ili baterije, molimo kontaktirajte vašu lokalnu upravu, odlagalište otpada ili prodavnicu u kojoj ste kupili proizvod.

Napomene o upotrebi

Postupak snimanja

- Ovaj fotoaparati nudi dva načina za praćenje motiva: upotrebom LCD ekrana te upotrebom tražila.
- Snimljena slika može se razlikovati od slike koju ste promatrali pre snimanja.

Napomene o funkcijama kojima fotoaparati raspolaze

- Kako biste proverili da li vaš fotoaparati podržava 1080 60i ili 1080 50i, proverite sledeće oznake na donjoj strani fotoaparata. 1080 60i-kompatibilan uređaj: 60i 1080 50i-kompatibilan uređaj: 50i
- Prilikom gledanja 3D slika snimljenih fotoaparatom na ekranima kompatibilnim sa 3D prikazom možete osećati simptome neugodnosti poput naprezanja očiju, mučnine ili umora. Prilikom gledanja 3D snimaka preporučujemo da u pravilnim intervalima uzimate pauzu. Budući da se potreba za pauzom ili njihovom učestalosti razlikuje od pojedinca do pojedinca, molimo vas da postavite vlastite mere. Ako osećate mučninu prekinite pregledavanje 3D slika te se prema potrebi posavetujte sa lekarom. Pogledajte i uputstvo za upotrebu spojenog uređaja ili softvera korišćenog na fotoaparatu. Dečji vid uvek je ranjiv (posebno kod dece ispod šest godina starosti). Pre nego što im dopustite gledanje 3D slika posavetujte se, molimo, sa stručnjakom kao što je pedijatar ili oftalmolog. Pobrinite se da se vaša deca pridržavaju gore navedenih mera opreza.

Napomena o kompenzaciji snimljenih sadržaja

Sony ne preuzima odgovornost i nije dužan kompenzovati gubitak ili oštećenje snimljenog sadržaja usled nepravilnosti u radu fotoaparata ili memorijske kartice i sl.

Sigurnosne kopije podataka

Kako biste sprečili potencijalnu opasnost od gubljenja podataka, uvek kopirajte podatke na drugi medij.

Napomene o LCD ekranu, elektronskom tražilu, objektivu i slikovnom senzoru

- LCD ekran i elektronsko tražilo proizvedeni su upotrebom vrlo precizne tehnologije tako da je preko 99,99% piksela funkcionalnih za upotrebu. Ipak, na LCD ekranu i elektronskom tražilu mogu se pojaviti sitne crne i/ili svetle tačkice (bele, crvene, plave ili zelene). Ove tačkice su normalna posledica postupka proizvodnje i ne utiču na snimke.
- Prilikom promene fokusa na tražilu, na ekranu se može pojaviti crveno, zeleno ili plavo treperenje. Pojava nije kvar. Treperenje neće biti snimljeno na sliku.
- Ne izlažite fotoaparati sunčevoj svetlosti niti snimajte direktno prema suncu kroz duže vreme. To može dovesti do oštećenja unutrašnjeg mehanizma. Fokusranje sunčevog svetla na predmet u blizini može uzrokovati požar.
- Slika može da ostavi trag na ekranu na hladnim mestima. Pojava nije kvar. Pri uključivanju fotoaparata na hladnom mestu ekran se može trenutno zatamniti. Kad se fotoaparati zagreje ekran će raditi normalno.

Napomena o primeni objektivu i pribora

Savetujemo vam korišćenje Sonyjevih objektivu/pribora* koji odgovaraju funkcijama ovog fotoaparata. Uz primenu proizvoda drugih proizvođača fotoaparati možda neće raditi u potpunosti kako bi trebao ili su moguće nezgode i kvarovi fotoaparata.

* Uključeni su i proizvodi Konica Minolta.

Napomene o dužem snimanju

- Ako duže vreme snimate temperatura fotoaparata se povećava. Ako se temperatura podigne iznad određenog nivoa na ekranu će se pojaviti znak [L], a fotoaparat će se automatski isključiti. Ako se napajanje isključući ostavite fotoaparat na 10 minuta ili duže kako bi se njegova unutrašnja temperatura smanjila do sigurnog nivoa.
- U uslovima visoke spoljne temperature, temperatura fotoaparata brzo raste.
- Usled podizanja temperature fotoaparata kvalitet slike može opasti. Preporučuje se da pre nastavka snimanja sačekate da temperatura fotoaparata padne.
- Površina fotoaparata može postati vruća. Pojava nije kvar.

Napomene o reprodukciji video zapisa na drugim uređajima

- Ovaj fotoaparat koristi MPEG-4 AVC/H.264 High Profile za snimanje AVCHD formata. Video zapisi snimljeni u AVCHD formatu ovim fotoaparatom ne mogu se reprodukovati sledećim uređajima.
 - Na ostalim uređaji kompatibilnim sa AVCHD formatom koji ne podržava High Profile
 - Na uređajima nekompatibilnim sa AVCHD formatomOvaj fotoaparat takođe koristi MPEG-4 AVC/H.264 Main Profile za snimanje MP4 formata. Iz tog razloga se video zapisi snimljeni u formatu MP4 sa ovim fotoaparatom ne mogu reprodukovati na uređajima koji ne podržavaju MPEG-4 AVC/H.264 format.
- Disk snimljen u HD (High Definition) kvalitetu može se reprodukovati samo na uređajima kompatibilnim sa AVCHD formatom. DVD uređaji ili snimači ne mogu reprodukovati diskove u HD kvalitetu budući da nisu kompatibilni sa AVCHD formatom. DVD uređaji ili snimači možda neće biti u stanju izbaciti diskove snimljene u HD kvalitetu.

Upozorenje o autorskim pravima

TV programi, filmovi, video trake i drugi materijali mogu biti zaštićeni autorskim pravima. Neovlašćeno snimanje takvih materijala može biti u suprotnosti zakonima o autorskim pravima.

Slike upotrebene u ovom priručniku

Slike upotrebene kao primeri u ovom priručniku su reprodukcije, a ne stvarne slike snimljene ovim fotoaparatom.



O tehničkim podacima navedenim u ovom uputstvu za upotrebu

Tehnički podaci dobijeni su u sledećim uslovima, osim ako u uputstvu nije navedeno drukčije: pri uobičajenoj spoljnoj temperaturi od 25 °C te upotrebom baterije punjene još otprilike sat vremena nakon isključivanja indikatora CHARGE.

Sadržaj

	Napomene o upotrebi.....	7
Priprema fotoaparata	Provera isporučenog pribora	13
	Pregled delova	14
	Punjenje baterije.....	19
	Umetanje baterije/memorijske kartice (prodaje se posebno).....	21
	Montaža objektiva.....	27
	Priprema fotoaparata.....	30
	Upotreba isporučenog pribora.....	32
	Provera broja mogućih snimaka	34
	Čišćenje.....	36
Pre upotrebe	Indikatori na ekranu	40
	Prebacivanje iz moda LCD ekrana u mod elektronskog tražila	40
	Promena informacija o snimanju (DISP)	41
	Prikaz informacija o snimanju (grafički prikaz/informacije o snimanju (za Live View))	43
	Prikaz informacija o snimanju (u tražilu).....	45
	Odabir funkcije/podešenja	47
	Odabir funkcije tipkom Fn (funkcija).....	48
	Funkcije odabrane tipkom Fn (funkcija)	49
	Funkcije odabrane tipkom MENU.....	50
Snimanje	Snimanje bez potresanja fotoaparata	57
	Pravilno držanje tela	57
	Upotreba funkcije SteadyShot.....	58
	Upotreba stativa.....	59
	Snimanje sa automatskim podešenjem.....	60
	AUTO /📷 Automatsko snimanje sa prikladnim postavkama.....	60
	AUTO ⁺ Snimanje sa postavkama koje fotoaparat podešava automatski	62
	Snimanje sa prikladnim podešenjem za objekat	64
	SCN /📷 Snimanje sa programiranim postavkama skladno sceni (Scene Selection)	64

SCN/🌀 Snimanje sa efektom filtera za postizanje različitih tekstura (Picture Effect).....	67
📷 Snimanje panoramskih fotografija (Sweep Shooting).....	69
T📷 Snimanje u nizu velikom brzinom (Tele-zoom Continuous Advance Priority AE).....	72
Snimanje slike na željeni način (način ekspozicije) ..	74
P Snimanje sa automatskim programiranjem.....	75
A Snimanje uz upravljanje zamućenjem pozadine(prioritet otvora blende).....	76
S Razni načini snimanja objekta koji se kreće (prioritet brzine zatvarača)	79
M Snimanje sa ručno podešenom ekspozicijom (ručna ekspozicija).....	81
M Snimanje tragova objekta pomoću duge ekspozicije (BULB)	83
Snimanje video zapisa.....	85
Daljina snimanja video zapisa.....	87
Napomene o neprekidnom snimanju video zapisa.	88
<hr/>	
Upotreba funkcije snimanja	Odabir načina izoštravanja.....
	89
	Upotreba automatskog izoštravanja.....
	89
	Snimanje sa željenom kompozicijom (zadržavanje fokusa)
	91
	Odabir načina izoštravanja u skladu sa kretanjem objekta (način automatskog izoštravanja).....
	92
	Odabir područja izoštravanja (AF area)
	93
	Ručno izoštravanje (MF).....
	94
	Provera oštine povećavanjem slike
	95
	Prepoznavanje lica
	96
	Upotreba funkcije Face Detection.....
	96
	Snimanje osmeha (Smile Shutter)
	97
	Upotreba blica.....
	99
	Snimanje sa bežičnim blicom.....
	102
	Podešavanje svetline slike (ekspozicija, kompenzacija bljeska, merenje svetla)
	103
	Fotografisanje sa fiksnom svetlinom (AE zadržavanje).....
	103

Korišćenje kompenzacije svetline za celu sliku (kompenzacija ekspozicije).....	104
Podešavanje količine svetla blica (Flash Compensation)	106
Podešavanje moda upravljanja blicom za podešavanje bljeska (Flash control).....	107
Odabir načina za merenje svetline objekta (Metering Mode)	108
Podešavanje ISO osetljivosti	109
Automatska kompenzacija za svetlinu i kontrast (D-Range).....	110
Ispravljanje svetline slike (D-Range Optimizer)	111
Automatska kompenzacija sa bogatom gradacijom (Auto High Dynamic Range)	111
Obrada slike	113
Odabir željene obrade slike (Creative Style).....	113
Promena opsega reprodukcije boja (prostor boje).....	114
Podešavanje tonova boje (White balance)	115
Podešavanje ravnoteže beline u skladu sa određenim izvorom svetla (automatska/pretpodešena ravnoteža beline)	115
Podešavanje temperature boje i efekta filtera (Color Temperature/Color Filter)	116
Registrovanje tonova boje (ručno podešavanje ravnoteže beline)	117
  Odabir načina okidanja	119
Pojedinačno snimanje	119
Kontinuirano snimanje.....	119
Upotreba samookidanja.....	120
Snimanje fotografija uz pomeranje ekspozicije (bracketing ekspozicije)	121
Snimanje sa pomeranjem ravnoteže beline (WB bracket).....	122

Upotreba funkcija pregledavanja	Reprodukcija slika	123
	Provera informacija o snimcima	129
	Zaštita slika (Protect)	133
	Brisanje snimaka (Delete).....	134
	Gledanje snimaka na TV prijemuniku	136
Promena postavki	Podešavanje veličine i kvaliteta slike	140
	Podešavanje načina za snimanje na memorijsku karticu	143
	Promena podešenja za smanjenje šuma	147
	Promena funkcije tipki	148
	Promena ostalih postavki	150
	Podešavanje LCD ekrana/elektronskog tražila	152
	Provera verzije fotoaparata	154
	Resetovanje na standardne postavke.....	155
Gledanje snimaka na računaru	Upotreba sa računarom.....	158
	Upotreba softvera.....	160
	Spajanje fotoparata sa računarom.....	164
	Kreiranje diska sa video zapisima	167
Štampa snimaka	Podešavanje DPOF-a	171
Ostalo	Tehnički podaci.....	173
	U slučaju problema	179
	Poruke upozorenja	188
	Mere opreza	191
	3D snimanje	195

Provera isporučenog pribora

Broj u zagradama pokazuje količinu.

Zajednički pribor

- Punjač baterije BC-VW1 (1)

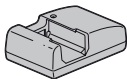

- Mrežni kabl (kabl napajanja) (1)



- Punjiva baterija NP-FW50 (1)



- USB kabl (1)



- Remen za nošenje aparata na ramenu (1)

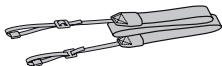

- Poklopac kućišta (1) (pričvršćen na fotoaparata)



- Okular (1) (pričvršćen na fotoaparata)
- CD-ROM (aplikacije za α fotoaparata) (1)
- Uputstvo za upotrebu (ovaj priručnik) (1)

SLT-A35K

- DT18-55mm zum-objektiv/Prednji poklopac objektiv (1)/Ambalažni poklopac (1)

SLT-A35Y

- DT18-55mm zum-objektiv/Prednji poklopac objektiv (1)/Ambalažni poklopac (1)
- DT55-200mm zum-objektiv/Prednji poklopac objektiv/Zadnji poklopac objektiv (1)/Zatvarač objektiv (1)

Pregled delova

Pogledajte stranice u zagradama za detalje o upotrebi.

Prednja strana

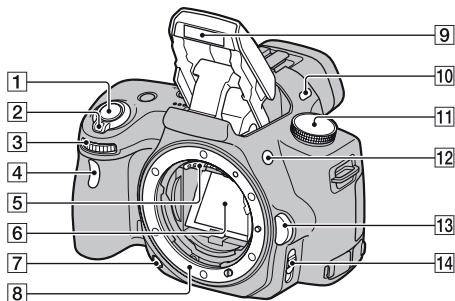







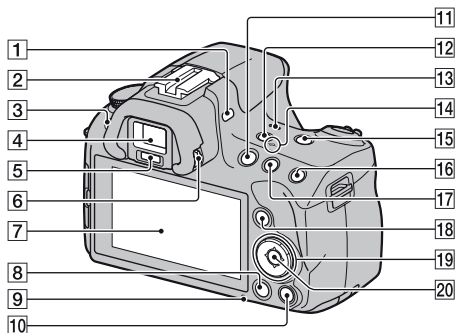

- 1 Okidač (60)
- 2 Prekidač (30)
- 3 Točkić za odabir (77)
- 4 Indikator samookidača (120)
- 5 Kontakti za objektiv*
- 6 Ogledalo*
- 7 Tipka za proveru dubinske oštine (78)
- 8 Priključak za objektiv
- 9 Ugrađen blic* (99)
- 10 Mikrofon**
- 11 Funkcijski točkić (60 – 84)
- 12 Tipka  (ugrađen blic) (99)
- 13 Tipka za otpuštanje objektiv (28)
- 14 Preklopka načina izoštravanja (89, 94)

*** Ne dirajte direktno te delove.**

**** Ne prekrivajte ovaj deo tokom snimanja video zapisa.**



- | | |
|---|--|
| 1 Mikrofon** | 13 Zvučnik |
| 2 Priklučak za pribor sa automatskom blokadom (102) | 14  Oznaka položaja slikovnog senzora (91) |
| 3 Tipka MENU (50) | 15 Tipka D-RANGE (dinamički opseg) (110, 149) |
| 4 Tražilo* (40) | 16 Za snimanje: Tipka AEL (zadržavanje ekspozicije) (82, 103)
Za reprodukciju: Tipka  (zumiranje) (126) |
| 5 Senzor okulara (40) | 17 Za snimanje: Tipka  (ekspozicija) (104)
Za reprodukciju: Tipka  (odzumiranje) (126)/Tipka  (indeksni prikaz) (127) |
| 6 Dioptrijski regulator (31) | 18 Za snimanje: Tipka Fn (funkcija) (48, 49)
Za reprodukciju: Tipka  (rotiranje slike) (125) |
| 7 LCD ekran (43, 123, 129) | |
| 8 Tipka  (reprodukcija) (123) | |
| 9 Indikator pristupa (23) | |
| 10 Za snimanje: Tipka objektivna fokusa (95, 148)
Za reprodukciju: Tipka  (brisanje) (134) | |
| 11 Tipka MOVIE (85) | |
| 12 Tipka FINDER/LCD (40, 153) | |

19 Kontrolne tipke

Dok je uključen meni: Tipke

▲/▼/◀/▶ (47)

Dok je isključen meni: DISP

(displej) (41, 123)/WB

(ravnoteža beline) (115)/  

(pogon) (116)/ISO (109)

20 Kontrolna tipka (Enter) (47)/

Tipka AF (93)

*** Ne dirajte direktno te delove.**

**** Ne prekrivajte ovaj deo tokom snimanja video zapisa.**

Donja i bočne strane

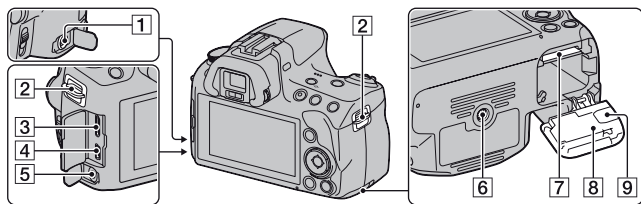

1 Priklučnica REMOTE

- Prilikom spajanja daljinskog upravljača RM-S1AM/RM-L1AM (prodaje se posebno) na fotoapararat umetnite priključak daljinskog upravljača u priključnicu REMOTE, poravnajući vodič priključka sa vodičem priključnice REMOTE. Povedite računalo da kabl daljinskog upravljača bude okrenut prema napred.

2 Hvataljke remena za nošenje na ramenu (32)

3 HDMI priključnica (136)

4 (USB) priključnica (164)

5 Priklučnica mikrofona

- Prilikom spajanja spoljnog mikrofona, ugrađeni mikroskop se automatski isključuje. Ako je spoljni mikroskop tipa plug-in napajanje mikrofona vrši se preko fotoaparata.

6 Otvor za stativ

- Upotrebite stativ sa vijkom kraćim od 5,5 mm. Nećete moći dobro pričvrstiti fotoapararat na stativ sa vijcima dužim od 5,5 mm, a tako se može i oštetiti.

7 Otvor za memorijsku karticu (21)

8 Poklopac sandučeta za bateriju/memorijsku karticu (21)

9 Poklopac za priključni modul

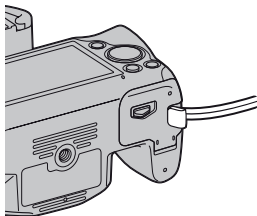

- Za upotrebu strujnog adaptera AC-PW20 (prodaje se posebno) Pripazite da prilikom zatvaranja poklopca ne priklješćite kabl strujnog adaptera.

Objektiv

DT 18-55mm F3.5-5.6 SAM
(isporučen uz SLT-A35K/A35Y)

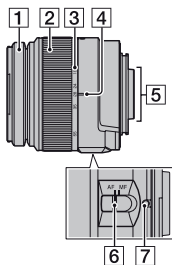

DT 55-200mm F4-5.6 SAM
(isporučen uz SLT-A35Y)

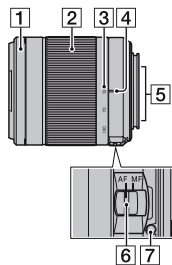

- 1 Prsten za izoštravanje
- 2 Prsten za zumiranje
- 3 Skala žižne daljine
- 4 Oznaka žižne daljine
- 5 Kontakti za objektiv
- 6 Preklopka za odabir načina izoštravanja
- 7 Oznaka za postavljanje

- DT 18-55mm F3.5-5.6 SAM/
DT 55-200mm F4-5.6 SAM
namenjeni su za Sony A-mount
fotoaparate (modele opremljene
slikovnim senzorom veličine
APS-C). Te objektivne ne možete
koristiti na fotoaparatom formata
35 mm.
- Za objektivne DT 18-55mm F3.5-
5.6 SAM/DT 55-200mm F4-5.6
SAM pogledajte uputstvo za upo-
trebu isporučeno sa objektivom.

Punjenje baterije

Pri prvoj upotrebi fotoaparata napunite bateriju NP-FW50 "InfoLITHIUM" (isporučena).

"InfoLITHIUM" bateriju možete puniti čak i ako nije potpuno prazna. Može se takođe koristiti i kad nije sasvim napunjena.

1 Umetnite bateriju u punjač za baterije.

Pritisnite bateriju dok ne klikne.

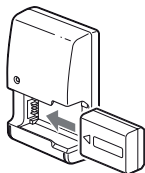

2 Spojite punjač za baterije na zidnu utičnicu.

Indikator svetli: Punjenje je u toku

Indikator je isključen: Punjenje je završeno

- Indikator CHARGE se isključuje kada je napajanje završeno.
- Vreme potrebno za punjenje sasvim prazne baterije na temperaturi od 25 °C iznosi oko 250 minuta.

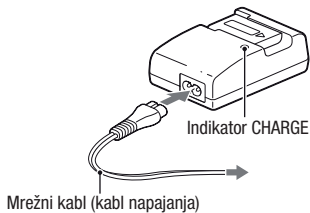

Napomene

- Vreme punjenja razlikuje se zavisno od preostalog kapaciteta baterije ili uslovima punjenja.
- Savetujemo punjenje baterije uz temperaturu okoline između 10°C i 30 °C. Možda nećete moći efikasno napuniti bateriju izvan tog temperaturnog opsega.
- Spojite punjač za baterije na najbližu zidnu utičnicu.
- Ne pokušavajte ponovo napuniti bateriju nakon što je već napunjena ili ako nakon punjenja nije bila korišćena. Time smanjujete radne funkcije baterije.
- U punjaču isporučenom sa ovim fotoaparatom nemojte puniti nikakve baterije osim "InfoLITHIUM" baterije serije W. Ostale vrste baterija mogu procuriti, pregrijati se ili eksplodirati ako ih pokušate puniti, uzrokujući tako opasnost od povreda električnom strujom ili opekotina.
- Ako indikator CHARGE ponovo treperi to može značiti grešku u radu baterije ili da je umetnuta baterija koja nije podržanog tipa. Proverite tip baterije koja se puni. Ako je baterija odgovarajućeg tipa, izvadite bateriju, zamenite je novom ili drugom te proverite da li punjač radi normalno. Ako punjač baterije radi pravilno, možda je došlo do problema u radu baterije.
- Ako je punjač zaprljan, baterije se možda neće puniti pravilno. Očistite punjač suvom krpom i sl.

Upotreba fotoaparata u inostranstvu — Napajanje

Fotoaparat, punjač za baterije i AC adapter AC-PW20AM (opcija) možete koristiti u bilo kojoj državi ili regiji u kojoj je napajanje u opsegu od 100 V do 240 V AC, 50/60 Hz.

Napomena

- Nemojte upotrebljavati elektronski transformator jer može uzrokovati kvar.

Umetanje baterije/memorijske kartice (prodaje se posebno)

- 1** Otvorite poklopac baterijskog sandučeta uz pomeranje reze na poklopcu.

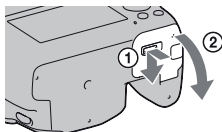

- 2** Umetnite bateriju čvrsto do kraja uz pritiskanje reze za blokiranje vrhom baterije.

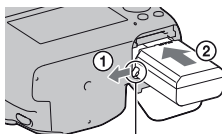

Reza za blokiranje

- 3** Umetnite memorijsku karticu.

- Okrenite odsečeni ugao kako je prikazano i umetnite memorijsku karticu tako da škljocne u svom ležištu.

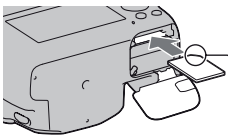

Pripazite da odsečeni ugao bude okrenut pravilno.

- 4** Zatvorite poklopac.

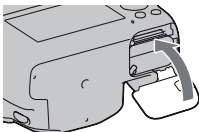

Podržane memorijske kartice

- Sa ovim fotoaparatom mogu se koristiti samo "Memory Stick PRO Duo" medij, "Memory Stick PRO-HG Duo" medij, SD memorijska kartica, SDHC memorijske kartice i SDXC memorijske kartice. MultiMediaCard se ne može upotrebljavati sa ovim fotoaparatom. Ipak, ne može se garantovati pravilan rad svih funkcija memorijskih kartica.
- U ovom uputstvu se "Memory Stick PRO Duo" i "Memory Stick PRO-HG Duo" nazivaju "Memory Stick PRO Duo", a SD memorijske kartice, SDHC memorijske kartice i SDXC memorijske kartice nazivaju se "SD kartice".
- Za snimanje video zapisa preporučuje se upotreba sledećih memorijskih kartica.
 - MEMORY STICK PRO DUO (Mark2) ("Memory Stick PRO Duo" medij (Mark2))
 - MEMORY STICK PRO-HG DUO ("Memory Stick PRO-HG Duo" medij)
 - SD memorijska kartica, SDHC memorijska kartica, SDXC memorijska kartica (klase 4 ili više)
- Snimci memorisani na SDXC memorijsku karticu ne mogu se preneti ili reprodukovati na računarima ili AV uređajima koji ne podržavaju exFAT. Pre spajanja uređaja na fotoaparatus proverite da li podržava uređaj exFAT. Ako spojite fotoaparatus na nekompatibilan uređaj, možda će se zatražiti od vas da formatirate karticu. Nikad ne formatirajte karticu u takvim slučajevima jer ćete time izbrisati sve podatke sa nje. (exFAT je sistem datoteka koji se koristi na SDXC memorijskim karticama.)

Vađenje baterije

Isključite fotoaparatus i pomerite rezu za blokiranje u smeru strelice. Pripazite da baterija ne padne.

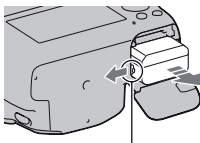

Reza za blokiranje

Za vađenje memorijske kartice



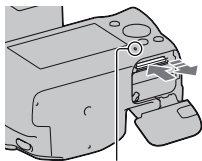



Proverite da li je indikator pristupa isključen, a zatim otvorite poklopac te jednom pritisnite memorijsku karticu.



Indikator pristupa

Provera preostalog kapaciteta baterije

Pomoću sledećih indikatora i procenta prikazanih na ekranu proverite kapacitet.

Napunjenost baterije						"Battery exhausted"
	Visoka  Niska					Ne možete više snimati.

Šta je to "InfoLITHIUM" baterija?

"InfoLITHIUM" baterija je litijum-jonska baterija koja ima sposobnost razmene podataka vezanih uz uslove rada sa fotoaparatom. Upotrebom baterije "InfoLITHIUM" vreme preostalo do pražnjenja baterije prikazano u procentima prikazuje se skladno uslovima u kojima koristite fotoaparat.

Napomene o korišćenju baterije

- Usled određenih okolnosti, indikator preostalog kapaciteta baterije možda neće biti tačan.
- Nemojte izlagati bateriju vodi. Baterija nije voodotporna.
- Nemojte ostavljati bateriju na jako toplim mestima, kao što je parkirano vozilo ili pod direktnim suncem.

Efikasna upotreba baterije

- Kapacitet baterije se smanjuje na hladnim mestima. Zato na hladnim mestima vreme upotrebe može biti kraće i može se usporiti brzina kontinuiranog snimanja. Savetujemo vam da bateriju stavite u džep u blizini tela kako bi se zagrejala te je umetnite u fotoaparata malo pre snimanja.
- Baterija će se brže isprazniti ako učestalo upotrebljavate blic, često primenjujete kontinuirano snimanje, posvetljuje LCD ekran ili učestalo uključujete i isključujete fotoaparata.

Trajanje baterije

- Vek trajanja baterije je ograničen. Kapacitet baterije tokom upotrebe sa vremenom pomalo slabi. Ako se vreme upotrebe baterije značajno smanji, verovatno je došla do kraja veka trajanja. Kupite novu bateriju.
- Vek trajanja baterije zavisi od načina skladištenja i uslova rada te okolini u kojem se baterija upotrebljava.

Kako smestiti bateriju

Ako bateriju nećete koristiti duže vreme, jednom godišnje je sasvim napunite i ispraznite je pomoću fotoaparata kako biste produžili njenu trajnost te je zatim smestite na suvo i hladno mesto.



Napomene o upotrebi memorijskih kartica

- Nemojte udarati, savijati ili bacati memorijsku karticu.
- Nemojte upotrebljavati ili smeštati memorijsku karticu u sledećim uslovima:
 - Na mestima sa visokom temperaturom, kao što je unutar vozila parkiranog na direktnom suncu.
 - Na mestima izloženim direktnom suncu.
 - Na vlažnim mestima ili mestima sa korozivnim sredstvima.
- Memorijska kartica može biti vruća odmah nakon dugotrajne upotrebe. Rukujte njome pažljivo.
- Dok svetli indikator pristupa, nemojte uklanjati memorijsku karticu ili bateriju ni isključivati fotoaparata. Mogli bi se oštetiti podaci.
- Ako stavite memorijsku karticu pored snažno magnetizovanog materijala ili je koristite u okruženju gde se lako stvara statički električnost ili je prisutan električni šum, mogu se oštetiti podaci.

- Savetujemo memorisanje sigurnosne kopije važnih podataka, na primer na hard disk računara.
- Kad prenosite ili skladištite memorijsku karticu, stavite je u priloženu kutijicu.
- Nemojte izlagati memorijsku karticu vodi.
- Nemojte dodirivati kontakte na memorijskoj kartici rukama ili metalnim predmetima.
- Kad je zaštitni graničnik na memorijskoj kartici podešen u položaj "LOCK", nije moguća primena funkcija poput snimanja ili brisanja snimaka.
- Ne može se garantovati da će u fotoaparatu raditi memorijska kartica formatirana pomoću računara. Vodite računa da memorijske kartice formatirate upotrebom fotoaparata.
- Brzina očitavanja/snimanja podataka zavisi od kombinacije memorijske kartice i uređaja koji se upotrebljava.
- Nemojte jako pritiskati dok pišete po nalepnici kartice.
- Nemojte lepiti nalepnice na memorijske kartice.
- Nemojte rastavljati ili prepravljati memorijske kartice.
- Nemojte ostavljati memorijske kartice u dometu male dece. Deca bi to mogla slučajno da progutaju.

Napomene o "Memory Stick" medijima koji se mogu koristiti sa ovim fotoaparatom

Vrste "Memory Stick" kartica koje možete upotrebljavati uz fotoaparatar navedene su u tablici dole. Ipak, ne može se garantovati pravilan rad svih funkcija za "Memory Stick PRO Duo".

"Memory Stick PRO Duo" medij*1*2*3	Može se koristiti sa ovim fotoaparatom	
"Memory Stick PRO-HG Duo" medij*1*2		
"Memory Stick Duo" kartica	Ne može se koristiti sa ovim fotoaparatom	
"Memory Stick" i "Memory Stick PRO" medij	Ne može se koristiti sa ovim fotoaparatom	

*1 Opremljen je funkcijom MagicGate. MagicGate je tehnologija zaštite autorskih prava koja upotrebljava tehnologiju kodiranja. Snimanje i reprodukcija za koje su potrebne MagicGate funkcije ne može se vršiti na ovom fotoaparatu.

*2 Podržava high-speed prenos podataka pomoću paralelnog interfejsa.

*3 Ako za snimanje video zapisa želite koristiti "Memory Stick PRO Duo" medij, možete koristiti samo medij sa oznakom Mark2.

Napomene o upotrebi "Memory Stick Micro" kartice (nije isporučena)

- Ovaj proizvod je kompatibilan sa "Memory Stick Micro" ("M2"). "M2" je skraćenica za "Memory Stick Micro".
- Za upotrebu "Memory Stick Micro" uz fotoaparatar, obavezno umetnite "Memory Stick Micro" u "M2" adapter veličine kao Duo kartica. Ako umetnete "Memory Stick Micro" u fotoaparatar bez "M2" adaptera veličine Duo, možda ga nećete moći izvaditi iz fotoaparata.
- Nemojte ostavljati "Memory Stick Micro" u dometu male dece. Deca bi to mogla slučajno da progutaju.

Montaža objektiv

1 Uklonite poklopac kućišta sa fotoaparata i ambalažni poklopac sa poledine objektiv.

- Objektiv menjajte brzo i na mestu gde nema prašine kako bi se sprečio ulazak prašine i nečistoća u fotoaparatu.
- Pri snimanju uklonite prednji poklopac s prednje strane objektiv.

Prednji poklopac za objektiv

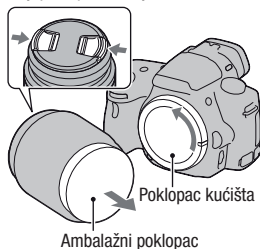

2 Pri postavljanju objektiv poravnajte narandžaste oznake na objektivu i fotoaparatu.

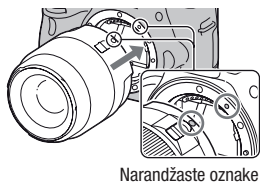

3 Zakrenite objektiv udesno dok ne klikne u blokirani položaj.

- Vodite računa da objektiv montirate ravno.

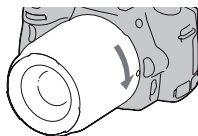

Napomene

- Pri montaži objektiv nemojte pritiskati tipku za otpuštanje objektiv.
- Pri postavljanju objektiv nemojte primenjivati silu.
- Objektiv sa E-mount priključkom nisu kompatibilni sa ovim fotoaparatom.
- Ako koristite objektiv za koji je isporučen navoj za stativ pričvrstite objektiv na stativ upotrebom navoja kako biste lakše uspostavili ravnotežu nad težinom objektiv.
- Kad prenosite fotoaparats s pričvršćenim objektivom, držite i fotoaparats i objektiv.
- Nemojte držati nijedan deo objektiv koji se izvlači pri zumiranju ili izoštravanju.

Za uklanjanje objektivna

- 1 Pritisnite do kraja tipku za otpuštanje objektivna i zakrenite objektiv ulevo dok se ne zaustavi.**

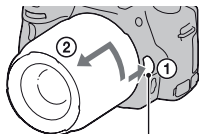

Tipka za otpuštanje objektivna

- 2 Pričvrstite poklopce na prednju i zadnju stranu objektivna te poklopac kućišta na fotoaparatu.**

- Pre postavljanja poklopca uklonite prašinu sa njih.
- S objektivom DT 18-55mm F3.5-5.6 SAM ne isporučuje se zadnji poklopac za objektiv. Kad taj objektiv smestate odvojeno od fotoaparata, kupite zadnji poklopac za objektiv ALC-R55.

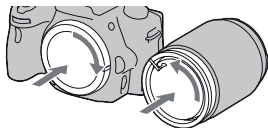

Postavljanje zatvarača objektivna

Preporučujemo upotrebu zatvarača objektivna radi smanjenja odbljesaka i postizanja boljeg kvaliteta slike.

Pričvrstite zatvarač na okvir na kraju cevi objektivna i zakrenite zatvarač u smeru kazaljke na satu dok se ne uglati te se začuje "klik".

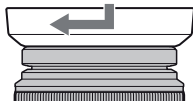

- S objektivom DT 18-55mm F3.5-5.6 SAM ne isporučuje se zatvarač objektivna. Možete koristiti ALC-SH108 (opcija).
- Kad koristite fotoaparatu sa ugrađenim blicom, uklonite poklopac objektivna kako ne biste zatvorili zatvarač blica.
- Kod skladištenja okrenite zatvarač objektivna i postavite ga na objektiv naopako.

Napomena o izmeni objektiva

Ako pri izmeni objektiva dospeju prašina ili nečistoća u unutrašnjost fotoaparata i na površinu slikovnog senzora (dela koji je zamena za film), mogu se zavisno od uslova snimanja pojaviti na snimku kao tamne fleke.

Fotoaparat je opremljen funkcijom za zaštitu od prašine kako bi se sprečilo nakupljanje prašine na slikovnom senzoru. Ipak objektiv postavljajte/ uklanjajte dalje od prašnjavih mesta.

Ako se nakupi prašina ili nečistoća na slikovni senzor

Očistite slikovni senzor pomoću [Cleaning Mode] u meniju  Setup (str. 37).

Priprema fotoaparata

Podešavanje datuma

Pri prvom uključanju fotoaparata prikazuje se meni za podešavanje datuma/vremena.

1 Podesite prekidač na ON kako biste uključili fotoaparat.

Pojavljuje se meni za podešavanje datuma i vremena.

- Za isključenje fotoaparata, podesite ga na OFF.

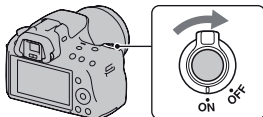

2 Proverite na LCD ekranu da li je odabrano [Enter] i zatim pritisnite sredinu kontrolne tipke.

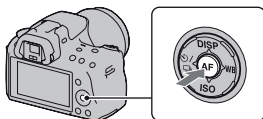

3 Odaberite svoje područje kontrolnom tipkom ◀/▶ i pritisnite sredinu kontrolne tipke.

4 Odaberite pojedinačne parametre tipkama ◀/▶, a brojčanu vrednost podesite tipkama ▲/▼.

[Daylight Svg.]: Uključuje ili isključuje postavku za letnje računanje vremena.

[Date Format.]: Odabir formata za prikaz datuma.

- Ponoć je prikazana kao 12:00 AM, a podne kao 12:00 PM.

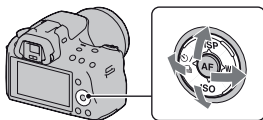

Date/Time Setup	
Daylight Svg.:	<input type="checkbox"/> OFF
2011 - 1 - 1	12 : 00 AM
Date Format:	<input type="checkbox"/> Y - M - D
◀▶ Select ▲▼ Adjust ● Enter	

5 Ponovite korak 4 kako biste podesili druge opcije i zatim pritisnite sredinu kontrolne tipke.

6 Proverite da li je odabrano [Enter] i zatim pritisnite sredinu kontrolne tipke.

Za poništenje podešenja datuma/vremena

Pritisnite tipku MENU.

Za ponovno podešavanje datuma/vremena

Pri prvom uključenju fotoaparata automatski se prikazuje meni za podešavanje datuma/vremena. Sledeći put podesite na meniju datum i vreme.

Tipka MENU →  1 → [Date/Time Setup]

Ponovno podešavanje područja

Možete podesiti područje gde koristite fotoaparata. Omogućuje odabir lokalnog područja pri upotrebi fotoaparata u inostranstvu.

Tipka MENU →  1 → [Area Setting]

Održavanje postavke datuma i vremena

Ovaj fotoaparata ima ugrađenu punjivu bateriju kako bi se sačuvao podatak o datumu i vremenu bez obzira na to da li je fotoaparata uključen ili isključen, te da li je baterija puna ili prazna. Za detalje pogledajte str. 192.

Izoštavanje prikaza u tražilu (podešavanje dioptera)

Podesite dioptrijski regulator prema svom vidu tako da prikaz u tražilu bude jasno vidljiv.

- Diopter ćete lakše podesiti ako isprobate fotoaparata na svetlu.

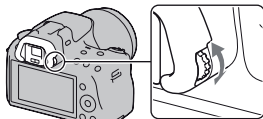

Napomena

- Nastavak za podešavanje dioptrije (prodaje se posebno) ne može se koristiti sa ovim fotoaparatom.

Upotreba isporučenog pribora

Ovo poglavlje opisuje kako se koristi remen za nošenje aparata na ramenu i okular. Ostali pribor opisan je na sledećim stranicama.

- Akumulatorska baterija (str. 19)
- Punjač za bateriju (str. 19)
- Mrežni kabl (kabl napajanja) (str. 19)
- USB kabl (str. 164)
- CD-ROM (str. 160)

Postavljanje remena za nošenje na ramenu

Pričvrstite oba kraja remena na fotoaparata.

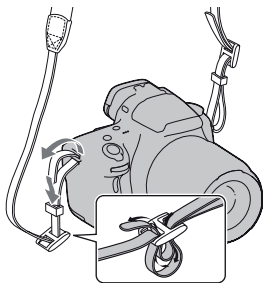

Skidanje okulara

Prilikom pričvršćivanja ugaonog tražila FDA-A1AM (prodaje se posebno) na fotoaparat, uklonite okular.

Pažljivo uklonite okular pritiskom na obe njegove bočne strane.

- Stavite prste pod okular i pomerite ga prema gore.

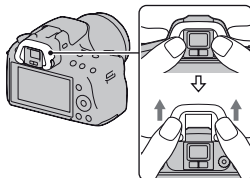

Napomena

- Lupa i okular sa lupom ne mogu se koristiti sa ovim fotoaparatom.

Provera broja mogućih snimaka

Kad umetnete memorijsku karticu u fotoaparat i podesite prekidač na ON, na ekranu se prikazuje broj mogućih snimaka (za snimanje sa trenutnim postavkama).

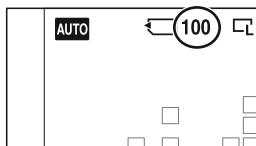

Napomene

- Kad "0" (broj mogućih snimaka) trepće žuto, memorijska kartica je puna. Zamenite memorijsku karticu novom ili izbrisite snimke na trenutnoj memorijskoj kartici (str. 134).
- Kad "NO CARD" (broj mogućih snimaka) trepće žuto, to znači da nije umetnuta memorijska kartica. Umetnite memorijsku karticu.

Broj snimaka koji se može memorisati na memorijsku karticu

Tablica pokazuje približan broj snimaka koje je moguće memorisati na memorijsku karticu formatiranu ovim fotoaparatom. Vrednosti su dobijene testiranjem sa standardnim Sonyjevim memorijskim karticama: Vrednosti se mogu razlikovati zavisno od uslova u kojima se snima te o tipu memorijske kartice.

Snimak: Veličina: L 16M

Snimak: Format slike: 3:2*

"Memory Stick PRO Duo"

(Jedinica: Fotografije)

Kapacitet Veličina	2 GB	4 GB	8 GB	16 GB	32 GB
Standard	386	781	1587	3239	6406
Fine	270	548	1116	2279	4510
RAW & JPEG	74	154	319	657	1304
RAW	106	220	452	928	1840

* Kada je [Image: Aspect Ratio] podešen na [16:9] možete napraviti više snimaka od broja prikazanog u gornjoj tablici (osim ako je odabrano [RAW]).

Broj mogućih snimaka pri upotrebi baterije

Kad fotoapararat koristite sa sasvim napunjenom baterijom (isporučena), možete napraviti broj snimaka naveden ispod.

Stvarne vrednosti mogu biti manje od navedenih, zavisno od uslova upotrebe.

	Sa blicom	Bez blica
Mod snimanja preko LCD ekrana	Približno 440 fotografija	Približno 480 fotografija
Mod tražila	Približno 420 fotografija	Približno 460 fotografija

- Taj broj izračunat je sa sasvim napunjenom baterijom i u sledećim uslovima:
 - Pri okolnoj temperaturi od 25 °C.
 - Pri upotrebi baterije punjene još oko sat vremena nakon što se indikator CHARGE isključio.
 - Pri upotrebi kartice Sony "Memory Stick PRO Duo" (prodaje se posebno).
 - Kada je [Image: Quality] podešeno na [Fine].
 - Kada je [Autofocus Mode] podešeno na [Automatic AF].
 - Pri snimanju jednom svakih 30 sekundi.
 - Ako se fotoapararat uključuje i isključuje jednom na svakih deset snimanja.
- Napomene o broju fotografija koje možete snimiti sa blicom:
 - Blic se aktivira jednom na svaka dva snimanja.
 - Metoda merenja zasniva se na CIPA standardu.
(CIPA: Camera & Imaging Products Association)

Čišćenje

Čišćenje fotoaparata

- Ne dodirujte rukama unutrašnjost fotoaparata, na primer kontakte objektivna ili ogledalo. Budući da prašina na ogledalu i oko njega može uticati na fotografije ili na funkcionisanje fotoaparata otpušite je komercijalno nabavljivom duvaljkom.* Detalje o čišćenju slikovnog senzora pogledajte na sledećoj stranici.
 - * Nemojte koristiti duvaljku sa aerosolnim raspršivačem. Tako možete uzrokovati kvar.
- Očistite površinu fotoaparata mekom krpom lagano navlaženom u vodi, zatim je obrišite suvom krpom. Izbegavajte sledeće kako ne bi došlo do oštećenja boje ili kućišta.
 - Upotrebu hemikalija poput razređivača, benzina, alkohola, vlažnih krpica, repelenata, insekticida, kreme za sunčanje itd.
 - Fotoaparat ne dodirujte rukama na kojima imate gore navedena sredstva.
 - Fotoaparat ne sme biti u dugotrajnom kontaktu sa gumom ili vinilom.

Čišćenje objektivna

- Nemojte koristiti rastvor za čišćenje koji sadrži organske rastvore poput razređivača ili benzina.
- Pri čišćenju površine objektivna uklonite prašinu komercijalno nabavljivom duvaljkom. Ako se prašina zalepila za površinu, obrišite je mekom krpicom ili maramicom lagano navlaženom rastvorom za čišćenje. Brišite spiralnim pokretom od sredine prema ivici. Nemojte rastvor za čišćenje prskati direktno na površinu objektivna.

Čišćenje slikovnog senzora

Ako prašina ili nečistoća dospeju u unutrašnjost fotoaparata i na površinu slikovnog senzora (dela koji je zamena za film), mogu se zavisno od uslova snimanja pojaviti na snimku kao tamne fleke. Ako se na slikovnom senzoru nalazi prašina očistite ga sledeći korake navedene dole.

Napomene

- Čišćenje nije moguće sprovesti ako je kapacitet baterije na 50% ili manje.
- Fotoaparat počinje da se oglašava zvučnim signalom ako pri čišćenju oslabi baterija. Odmah prekinite čišćenje i isključite fotoaparat. Preporučuje se upotreba AC adaptera AC-PW20 (opcija).
- Čišćenje je potrebno završiti brzo.
- Nemojte koristiti duvaljku sa aerosolnim raspršivačem jer može raspršiti čestice vode u unutrašnjost fotoaparata.

Automatsko čišćenje slikovnog senzora upotrebom moda čišćenja fotoaparata

1 Proverite da li je baterija sasvim napunjena (str. 23).

2 Pritisnite tipku MENU i zatim odaberite 2 kontrolnim tipkama .

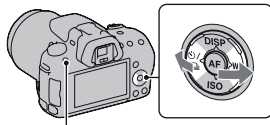

Tipka MENU

3 Odaberite [Cleaning Mode] pomoću i zatim pritisnite sredinu kontrolne tipke.

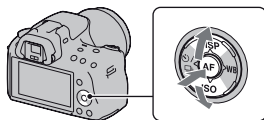

4 Odaberite [Enter] pomoću ▲ i zatim pritisnite sredinu kontrolne tipke.

Slikovni senzor na kratko vibrira i tako eliminiše prašinu sa senzora.

5 Isključite fotoaparata.

Čišćenje slikovnog senzora pomoću duvaljke

Ako je i nakon moda čišćenja potrebno čišćenje, očistite slikovni senzor upotrebom duvaljke sledeći donje korake.

1 Sprovedite čišćenje opisano u koracima od 1 do 4 pod " Automatsko čišćenje slikovnog senzora upotrebom moda čišćenja fotoaparata".

2 Odsvojite objektiv (str. 28).

3 Prstom pritisnite oznaku ▼ na ručici za blokadu ogledala kako biste podigli ogledalo.

- Pripazite da ne dodirujete površinu ogledala.

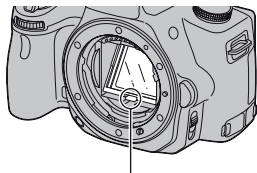

Ručica za blokadu ogledala

4 Duvaljkom očistite površinu slikovnog senzora i okolno područje.

- Ne dodirujte slikovni senzor vrhom duvaljke i ne stavljajte vrh duvaljke u prazninu iza navoja za objektiv.
- Držite fotoaparata otvorom prema dole kako biste sprečili ponovno padanje prašine u njega. Čišćenje završite brzo.
- Duvaljkom očistite i pozadinu ogledala.

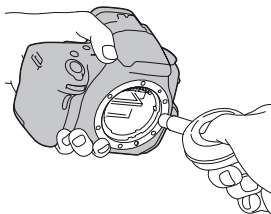

5 Nakon čišćenja spuštajte prstom ogledalo dok ne škljocne.

- Prstom spustite okvir ogledala nazad. Pripazite da ne dodirujete površinu ogledala.
- Spuštajte ogledalo dok se čvrsto ne blokira.

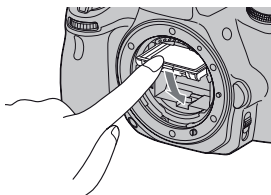

6 Pričvrstite objektiv i isključite fotoaparata.

- Proverite da li je ogledalo čvrsto blokirano prilikom postavljanja objektiv.

Napomene

- Nakon čišćenja proverite da li je ogledalo čvrsto blokirano prilikom postavljanja objektiv. U suprotnom, sočivo objektiv moglo bi se ogrebat i bi moglo doći do drugih problema. Osim toga, ako ogledalo nije čvrsto blokirano automatsko izoštravanje ne funkcioniše tokom snimanja.
- Snimanje sa podignutim ogledalom nije moguće.

Indikatori na ekranu

Prebacivanje iz moda LCD ekrana u mod elektroničkog tražila

Dok gledate u tražilo aktivan je mod tražila, a kada odmaknete lice od tražila uključuje se mod LCD ekrana.

Mod prikaza možete menjati i pritiskom na tipku FINDER/LCD.

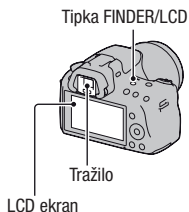

Brzo izoštravanje objekta upotrebom tražila

Kad gledate kroz tražilo objekat unutar područja automatskog izoštravanja se izoštrava automatski (Eye-Start AF).

Tipka MENU →  1 → [Eye-Start AF] → [On]

Prilikom postavljanja ugaonog tražila FDA-A1AM (prodaje se posebno) na fotoaparat, preporučuje se da [Eye-Start AF] podesite na [Off], budući da bi se senzor okulara ispod tražila mogao aktivirati.

Promena informacija o snimanju (DISP)

Svakim pritiskom na tipku DISP na kontrolnoj tipki prikaz informacija o snimanju na ekranu menja se na sledeći način.

Status ekrana u tražilu menja se kako sledi ("Informacije o snimanju uključene" (za Live View) se preskače). Ekran u tražilu možete menjati odvojeno od LCD ekrana.

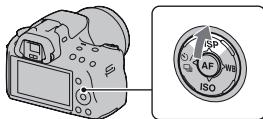

Grafički prikaz

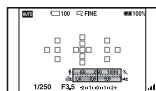

Informacije o snimanju uključene (za Live View)

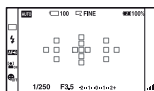

Informacije o snimanju isključene

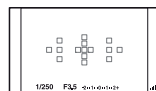

Grafički prikaz

U grafičkom prikazu se prikazuje grafički brzina zatvarača i otvor blende te se jasno pokazuje kako funkcioniše ekspozicija. Displejevi na indikatoru brzine zatvarača i indikatoru otvora blende pokazuju trenutnu vrednost. Pri podešavanju ekspozicije položaj displeja sledi podešenu vrednost.

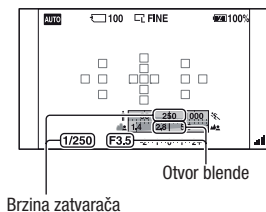

Prikaz informacija o snimanju (u tražilu)

Prikaz "Informacije o snimanju uključene" na LCD ekranu možete prebaciti na prikaz koji je prikladan za snimanje upotrebom tražila. Ekran u tražilu namenjen je funkciji Live View.

Tipka MENU → ⚙ 2 → [Display Rec. Data] → [For viewfinder]

Svakim pritiskom na tipku DISP, prikaz na ekranu se menja na sledeći način.

Grafički prikaz

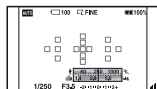

Prikaz informacija o snimanju (u tražilu)



Informacije o snimanju isključene

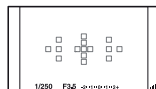

Isključenje indikatora brzine zatvarača, otvora blende, EV skale i SteadyShot skale u tražilu

Isključenjem informacija o snimanju takođe isključujete indikator brzine zatvarača, otvora blende, EV skalu i SteadyShot skalu.

Tipka MENU → ⚙ 2 → [Sets display in finder] → [When operating]

- Brzina zatvarača, otvor blende, EV skala i SteadyShot skala će se prikazivati samo pri podešavanju ekspozicije.

Prikaz informacija o snimanju (grafički prikaz/informacije o snimanju (za Live View))

Grafički prikaz

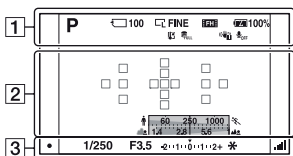

Prikaz informacija o snimanju (za Live View)

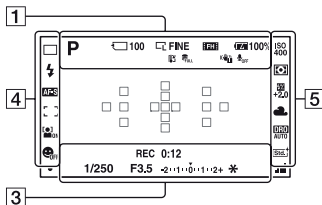





1



Ekran	Opis
	Mod ekspozicije (60 – 84)
	Memorijska kartica (21)
100	Preostali broj slika za snimanje (34)
	Veličina fotografija (140)/format fotografija (141)/veličina panoramskih fotografija (140)

Ekran	Opis
RAW RAW+J FINE STD	Kvalitet slike za fotografije (141)
	Veličina slike za video zapise (141)
	Preostalo trajanje baterije (23)
	Upozorenje za pregrevavanje (189)
	Baza podataka je puna (189)/Greška baze podataka (189)
	Upozorenje na pomeranje fotoaparata (58)
	Bez snimanja zvuka za video zapise (87)





2

Ekran	Opis
	Područje za merenje u jednoj tački (108)
	Područje automatskog izostravanja (93)
	Indikator brzine zatvarača (79)
	Indikator otvora blende (76)

3











Ekran	Opis
REC 0:12	Vreme snimanja za video zapis (m:s)
	Izoštravanje (90)
1/250	Brzina zatvarača (79)
F3.5	Otvor blende (76)
-2, 1, 0, 1, 1, 2+	EV skala (82, 122)
	AE zadržavanje (103)
	SteadyShot skala (58)

4

Ekran	Opis
	Način okidanja (119)
	Način rada blica (99)/Smanjenje efekta crvenih očiju (101)
AF-A AF-S AF-C MF	Način izostravanja (92)
	Područje automatskog izostravanja (93)
	Face Detection (96)
	Smile Shutter (97)

Ekran	Opis
	Indikator osetljivosti prepoznavanja osmeha (97)

5

Ekran	Opis
ISO 400 	ISO osetljivost (109)
	Merenje (108)
+2.0 	Kompenzacija bljeska (106)
AWB 	Ravnoteža beline (Auto, Preset, Custom, Color temperature, Color filter) (115)
7500K G9 	
D-R OFF DR0 AUTO HDR AUTO	D-Range Optimizer (110)/Auto HDR (111)
Std.  Vivid  Port.  Land.  Sunset  B/W 	Creative Style (113)

Prikaz informacija o snimanju (u tražilju)

Pogledajte stranice u zagradama za detalje o upotrebi.

U modu AUTO, AUTO+ ili Scene Selection

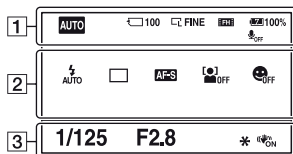



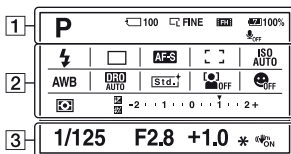















U modu Tele-zoom Continuous Advance Priority AE/P/A/S/M



Ekran	Opis
AUTO AUTO+ P A S M T []	Mod ekspozicije (60 – 84)
[]	Memorijska kartica (21)
100	Preostali broj slika za snimanje (34)
[] [] [] [] [] [] [] []	Veličina fotografija (140)/ Format fotografija (141)
RAW RAW+J FINE STD	Kvalitet slike za fotografije (141)
[] [] [] [] [] [] [] []	Veličina slike za video zapise (141)

Ekran	Opis
[] 100%	Preostalo trajanje baterije (23)
[] OFF	Bez snimanja zvuka za video zapise (87)

Ekran	Opis
[] [] [] [] [] [] [] [] [] [] [] [] [] [] [] []	Način rada blica (99)/Smanjenje efekta crvenih očiju (101)
[] [] [] [] [] [] [] []	Način okidanja (119)
AF-A AF-S AF-C MF	Način izoštravanja (92)
[] [] [] [] [] [] [] []	Face Detection (96)
[] ON [] OFF [] ON [] ON	Smile Shutter (97)
[] [] [] [] [] [] [] []	Područje automatskog izoštravanja (93)
ISO AUTO 400	ISO osetljivost (109)

Ekran	Opis
  7500K G9	Ravnoteža beline (Auto, Preset, Custom, Color temperature, Color filter) (115)
   	D-Range Optimizer (110)/Auto HDR (111)
     	Creative Style (113)
  	Metering mode (108)
 	Kompenzacija ekspozicije (104)/Ručno merenje (82)
	Kompenzacija bljeska (106)
	EV skala (82, 122)

3

Ekran	Opis
1/125	Brzina zatvarača (79)
F2.8	Otvor blende (76)
+1.0	Ekspozicija (104)
*	AE zadržavanje (103)
	SteadyShot (58)

Odabir funkcije/podešenja

Jednom tipkom, kao što je Fn (tipka) ili tipka MENU, možete odabrati funkciju za snimanje ili reprodukciju.

Kad započnete postupak, u dnu ekrana prikazaće se vodič za funkcije kontrolnih tipki.

◀▶: Pritisnite ▲/▼/◀/▶ na kontrolnoj tipki za pomeranje kursora.

●: Pritisnite srednju tipku za potvrdu odabira.

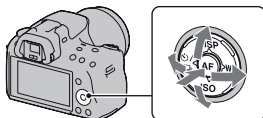

U ovom uputstvu postupak odabira funkcija kontrolnom tipkom i tipkom Fn sa liste prikazane na ekranu opisan je kako sledi (postupak je opisan standardnim ikonicama):

Primer: Tipka Fn → AWB (ravnoteža beline) → odaberite željeno podešenje

Lista funkcijskog vodiča

Funkcijski vodič takođe označava postupke koji se ne odnose na upotrebu kontrolne tipke. Ikone imaju sledeća značenja.

	Tipka MENU
	Povratak tipkom MENU
	Tipka (brisanje)
	Tipka (zumiranje)
	Tipka (odzumiranje)
	Tipka (reprodukcija)
	Kontrolni točkić

Prikaz pomoći

Prikaz pomoći (Help Guide) prikazuje informacije o funkciji odabranoj tipkom Fn, MENU tipkom, itd.. Ovu opciju možete i isključiti (str. 150).

Odabir funkcije tipkom Fn (funkcija)

Ova se tipka koristi za podešavanje ili sprovođenje funkcija često korišćenih pri snimanju.

1 Pritisnite tipku Fn.

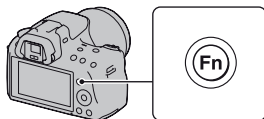

2 Odaberite željenu stavku pomoću ▲/▼/◀/▶ na kontrolnoj tipki i zatim pritisnite sredinu ● za potvrdu.

Prikazuje se meni Setup.

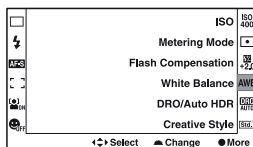

3 Odaberite i potvrdite željenu funkciju prateći funkcijski vodič.

- Za detalje o podešavanju svake od postavki pogledajte odgovarajuću stranicu.

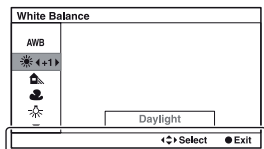

Funkcijski vodič

Podešavanje fotoaparata direktno sa ekrana informacija o snimanju

Okrenite kontrolni toččić bez pritiskanja sredine ● u koraku 2. Fotoaparat možete podesiti direktno sa ekrana informacija o snimanju.

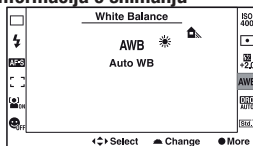









Funkcije odabrane tipkom Fn (funkcija)

SCN/Picture Effect (64, 67)	Odabir prikladnog moda između programiranih postavki opcije Scene Selection, u skladu sa uslovima snimanja ili efekta među Picture Effect filterima.
Sweep Shooting (69)	Promena između opcija Sweep Panorama i 3D Sweep Panorama.
Drive Mode (119)	Podešavanje moda okidanja na pojedinačan snimak, niz snimaka, samookidač, bracket snimanje, itd.
Flash Mode (99)	Podešavanje moda blica na Autoflash, Fill-flash, Flash Off, itd.
Autofocus Mode (92)	Odabir načina izoštravanja u skladu sa kretanjem objekta.
AF area (93)	Odabir područja izoštravanja.
Face Detection (96)	Automatski snima lica ljudi sa optimalnim izoštravanjem i ekspozicijom.
Smile Shutter (97)	Fotoaparat snima usled prepoznavanja osmeha.
ISO (109)	Podešavanje osetljivosti na svetlo. Što je veći broj, veća je brzina zatvarača.
Metering Mode (108)	Odabir načina merenja svetline.
Flash Compensation (106)	Podešavanje intenziteta bljeska blica. Smer + povećava svetlinu objekta, a smer - povećava zatamnjenost.
White Balance (115)	Podešavanje tona za boje na fotografijama.
DRO/Auto HDR (110)	Automatska kompenzacija za svetlinu i kontrast.
Creative Style (113)	Odabir željene obrade fotografija.









Funkcije odabrane tipkom MENU

Možete podesiti osnovne postavke za fotoaparata u celini ili izvoditi funkcije poput snimanja, reprodukcije ili drugih postupaka. Pritisnite tipku MENU, tipkama ◀/▶ na kontrolnoj tipki odaberite željenu stranicu te pomoću ▲/▼ odaberite željenu stavku.







Meni za snimanje

	 1	2	3					
  	Image: Size (140)	Odabir veličine fotografija.						
	Image: Aspect Ratio (141)	Podešava odnos širine i visine za fotografije.						
	Image: Quality (141)	Podešavanje kvaliteta fotografija.						
	Movie: File Format (86)	Odabire format video datoteke.						
	Movie: Size (141)	Odabir veličine kadra video zapisa.						
	Movie: Audio Rec. (87)	Odabir ako želite pri snimanju video zapisa snimati i zvuk.						
	SteadyShot (58)	Koristi se SteadyShot.						



 1 2 3     		
 	Panorama: Size (140)	Odabir veličine panoramskih fotografija.
	Panorama: Direction (71)	Podešavanje smera snimanja za panoramske fotografije.
	3D Pan.: Image Size (140)	Odabir veličine 3D fotografija.
	3D Pan.: Direction (71)	Podešavanje smera snimanja za 3D fotografije.
	Flash control (107)	Podešavanje načina određivanja intenziteta bljeska blica.
	AF Illuminator (101)	Podešava AF osvetljenje koje osvetljava zatamnjeni objekat radi lakšeg automatskog izoštravanja.
	Color Space (114)	Menja opseg boja koje se mogu reprodukovati.



 1 2 3     		
 	Long Exposure NR (147)	Podešavanje postupka smanjivanja šuma za snimke kod kojih je dužina ekspozicije 1 sekunda ili duže.
	High ISO NR (147)	Podešava procesiranje smanjenja šuma za snimanje sa visokom osetljivošću.
	D-RANGE button (149)	Omogućuje dodeljivanje željene funkcije tipki D-RANGE.











Meni korisničkih postavki











	Eye-Start AF (40)	Podešavanje korišćenja automatskog izoštravanja gledanjem kroz tražilo.
	FINDER/LCD Setting (153)	Podešavanje načina prebacivanja između tražila i LCD ekrana.
	AEL button (148)	Podešavanje načina rada tipke AE zadržavanja za fiksiranje ekspozicije tokom snimanja.
	Focus Hold Button (148)	Podešavanje funkcije tipke za zadržavanje izoštravanja objektiva.
	Focus Magnifier (148)	Podesite ako želite funkcijama koje koristite sa funkcijom Focus Magnifier (objektiv fokusa) dodeliti tipku (brisanje).
	Red Eye Reduction (101)	Smanjuje pojavu crvenila očiju prilikom upotrebe blica.
	Release w/oLens (150)	Podešavanje mogućnosti otvaranja zatvarača i kada objektiv nije montiran.











  1 2    		
  	Grid Line (153)	Podešavanja prikaza mreže za pomoć kod poravnavanja sa vertikalama i horizontalama.
	Histogram (105)	Podešavanje prikaza histograma prilikom promene prikaza na ekranu.
	Sets display in finder (42)	Podešavanje indikatora brzine zatvarača, otvora blende, EV skale i SteadyShot skale u tražilu kad su informacije o snimanju isključene.
	Display Rec. Data (41)	Odabir statusa prikaza informacija o snimanju na LCD ekranu, bilo za [For Live View] bilo za [For viewfinder].
	Auto Review (152)	Prikaz fotografija nakon snimanja. Podešava se automatski prikaz.
	Auto+ Cont. Advance (63)	Podešavanje ako želite snimanje u nizu u modu AUTO+.
	Auto+ Image Extract. (63)	Podešavanje ako želite memorisati sve fotografije snimljene u nizu u modu AUTO+.



Meni za reprodukciju









  1 2   		
  	Delete (134)	Brisanje snimaka.
	Still/Movie Select (124)	Promena između ekrana za reprodukciju fotografija i ekrana za reprodukciju video zapisa.
	Slide Show (127)	Slide show prikaz.
	Image Index (127)	Prikaz liste fotografija.
	3D Viewing (137)	Reprodukcija 3D fotografija na 3D TV-u spojenim sa fotoaparatom.
	Protect (133)	Uključivanje ili isključivanje zaštite za fotografije.
	Specify Printing (171)	Odabir fotografija za DPOF.



  	   1 2   	Volume Settings (124) Podešavanje glasnoće za reprodukciju video zapisa.
	Select Folder (123)	Odabir foldera sa fotografijama za reprodukciju.
	Select Date (125)	Prikaz fotografija od određenog datuma.
	Playback Display (123)	Podešavanje opcija prikaza fotografije snimljene u portretnoj orijentaciji.



Meni Memory Card Tool

  	   1   	Format (144) Formatiranje memorijske kartice.
	File Number (143)	Odabir načina dodeljivanja broja datoteke fotografijama i video zapisima.
	Folder Name (143)	Podešavanje formata foldera za fotografije.
	Select REC Folder (144)	Promena foldera odabranog za memorisanje fotografija.
	New Folder (144)	Kreiranje novog foldera za memorisanje fotografija i video zapisa.
	Recover Image DB (145)	Obnavljanje datoteke sa podacima o video zapisima i omogućuje snimanje i reprodukciju.
	Display Card Space (145)	Prikazuje preostalo vreme snimanja za video zapise i broj fotografija koje se mogu snimiti na memorijsku karticu.



Meni za podešavanje sata

	Date/Time Setup (30)	Podešavanje datuma, vremena i letnjeg računanja vremena.
	Area Setting (31)	Podešavanje mesta korišćenja.





Meni podešenja

	LCD Brightness (152)	Podešava svetlinu LCD ekrana.
	Viewfinder Bright. (152)	Podešavanje svetline tražila.
	Power Save (150)	Podešavanje intervala nakon kojeg se uključuje mod uštede energije.
	CTRL FOR HDMI (138)	Upravljanje fotoaparatom preko TV-a koji podržava "BRAVIA" Sync.
	Language (151)	Odabir jezika.
	Help Guide Display (150)	Prikaz vodiča za pomoć koji objašnjava funkcije prikazane tokom operacije.





 	Upload Settings (145)*	Podešava funkciju prenosa za fotoaparát pri upotrebi Eye-Fi kartice.
	USB Connection (164)	Podešavanje načina spajanja USB-a.
	Audio signals (150)	Podešavanje ako želite oglašavanje tona kada je objekt izoštren ili tokom odbrojavanja samookidača.
	Cleaning Mode (37)	Pokreće mod čišćenja kako bi se očistio slikovni senzor.
	Version (154)	Prikaz verzije softvera fotoaparata.
	Demo Mode (151)	Uključivanje ili isključivanje demonstracije reprodukcije video zapisa.
	Menu start (151)	Odabir prvog prikazanog menija iz glavnog menija ili poslednjeg prikazanog menija.



* Prikazuje se kad je u fotoaparát umetnuta Eye-Fi kartica (opcija).



	Reset Default (155)	Vraćanje postavki na fabričke vrednosti.
--	----------------------------	--

Snimanje bez potresanja fotoaparata

"Potresanja fotoaparata" označava neželjeno pomeranje fotoaparata do kojeg dolazi nakon pritiska okidača, a posledica toga je nejasna slika.

Za smanjenje potresanja fotoaparata sledite ovo uputstvo.

Pravilno držanje tela

Stabilizujte gornji deo tela i zauzmite položaj koji sprečava pomeranje fotoaparata.

U modu snimanja preko LCD ekrana

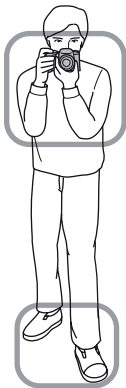

U modu tražila

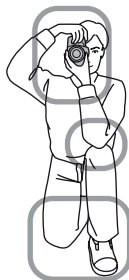

Tačka ①

Jedna ruka drži hvatište fotoaparata, a druga podržava objektiv.

Tačka ②

Zauzmite stabilan položaj sa stopalima razdvojenim za širinu ramena.

Tačka ③

Laktove lagano naslonite uz telo.

Pri snimanju iz klečećeg položaja umirite gornji deo tela tako da prislonite lakat na koleno.

Indikator upozorenja na pomeranje fotoaparata

Zbog mogućeg potresanja fotoaparata, trepće indikator  (Upozorenje na potresanje fotoaparata). U tom slučaju koristite stativ ili blic.

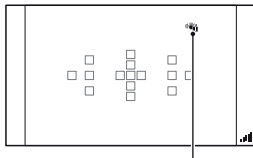

Indikator  (upozorenje na potresanje fotoaparata)

Napomena

- Indikator  (upozorenje na pomeranje fotoaparata) prikazuje se samo u modovima koji automatski podešavaju brzinu zatvarača. Taj indikator ne prikazuje se u M/S modovima.

Upotreba funkcije SteadyShot

Funkcija SteadyShot može smanjiti efekat potresanja fotoaparata ekvivalentno povećanjima brzine zatvarača od 2,5 do 4.

Funkcija SteadyShot je standardno podešena na [On].

Indikator SteadyShot skale

Indikator  (SteadyShot skala) pokazuje status potresanja fotoaparata.

Sačekajte da se vrednost na skali smanji, zatim počnite snimanje.

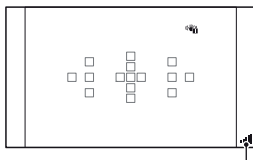

Indikator  (SteadyShot skala)

Za isključenje funkcije SteadyShot

Tipka MENU →  1 → [SteadyShot] → [Off]

Napomena

- Funkcija SteadyShot možda neće raditi optimalno odmah po uključenju fotoaparata, odmah nakon što fotoaparat usmerite prema objektu ili kad pritisnete okidač do kraja bez zaustavljanja na pola hoda.

Upotreba stativa

Savetujemo vam da postavite fotoaparat na stativ u sledećim slučajevima.

- Snimanje bez blica na tamnom mestu.
- Snimanje sa malim brzinama zatvarača koje se obično koriste pri noćnom snimanju.
- Snimanje objekata izbliza, na primer pri makrosnimanju.
- Snimanje sa teleskopskim objektivom.

Napomena

- Pri upotrebi stativa isključite funkciju SteadyShot jer će ona možda raditi nepravilno.

Snimanje sa automatskim podešenjem

AUTO /  Automatsko snimanje s prikladnim postavkama

"AUTO" mod omogućuje jednostavno snimanje bilo kojeg objekta u svim uslovima jer fotoaparatus procenjuje trenutne uslove kako bi podesio postavke.

Odaberite  pri snimanju na mestu gde je zabranjena upotreba blica.

1 Podesite funkcijski točkić na **AUTO** ili  (blic isključen).

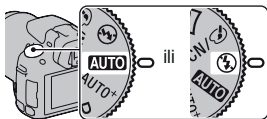

2 Držite fotoaparatus i gledajte u LCD ekran ili tražilicu.

3 Postavite AF područje preko željenog objekta.

- Ako treperi indikator  (upozorenje na potresanje fotoaparata), pažljivo snimajte objekat držeći fotoaparatus mirno ili uz upotrebu stativa.

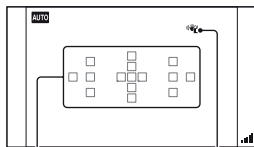

Indikator  (upozorenje na potresanje fotoaparata)

Područje automatskog izoštravanja

4 Pri upotrebi zum-objektiva zakrenite prsten za zumiranje i zatim odlučite o snimanju.

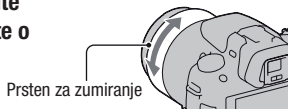

5 Pritisnite okidač do pola kako bi se slika izoštrila.

Kad se potvrdi izoštrenost, svetli ● ili (●) (indikator izoštravanja) (str. 90).

- Čekanje da se  (SteadyShot skala) indikator smanji čini funkciju SteadyShot efikasnijom.

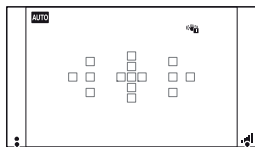
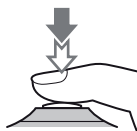

Indikator izoštravanja

Indikator  (SteadyShot skala)

6 Pritisnite okidač do kraja za snimanje.

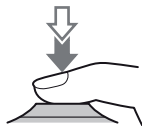

Napomena

- Budući da fotoaparat uključi funkciju automatskog podešavanja, mnoge funkcije neće biti raspoložive (npr. kompenzacija ekspozicije i ISO osjetljivost). Ako želite podesiti razne postavke, namestite funkcijski točkić na P i zatim snimajte objekat.

AUTO+ Snimanje s postavkama koje fotoaparati podešava automatski

Fotoaparati prepoznaju i procenjuju uslove u kojima se snima te potrebne postavke podešava automatski. Fotoaparati memoriše jednu prikladnu fotografiju spajanjem ili razdvajanjem fotografija kako se čini potrebnim.

1 Podesite funkcijski točkić na AUTO+ (Auto+).

2 Usmerite fotoaparati prema objektu.

Nakon što fotoaparati prepozna i prilagodi postavke uslovima snimanja pojavljuju se sledeće informacije: oznaka moda scene kakav je fotoaparati prepoznao, prikladna funkcija snimanja, broj fotografija koji će se snimati.

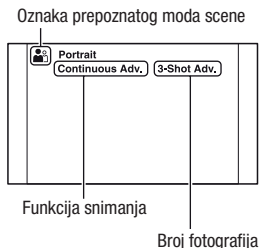

3 Izoštrite motiv i snimajte.

Fotoaparati snima sa automatski odabranim postavkama.

Modovi scena koje prepoznaje fotoaparati

🌙 (Night View)	👤 (Hand-held Twilight)	🏔️ (Landscape)
📷 (Backlight Portrait)	👤 (Portrait)	📷 (Tripod Night View)
📷 (Backlight)	🌸 (Macro)	👤 (Night Portrait)

Funkcija snimanja

Continuous adv. (119)	Slow Sync. (99)	Auto HDR (111)
Daylight Sync.	Slow Shutter	

Podešavanje snimanja u nizu

Tipka MENU →  2 → [Auto+Con. Advance] → odaberite željeno podešenje

Odabir načina memorisanja snimljenih fotografija

Kod snimanja u nizu možete odabrati način memorisanja koji vam omogućuje bilo memorisanje jedne odgovarajuće fotografije iz niza snimljenih fotografija bilo memorisanja svih fotografija.

Tipka MENU →  2 → [Auto+ Image Extract.] → odaberite željeni mod.

Napomene

- Čak i ako opciju [Auto+ Image Extract.] podesite na [Off] dok je [Hand-held Twilight] odabrano za mod scene koji je prepoznao fotoaparata, biće memorisana jedna spojena fotografija.
- Brojevi fotografija koje nisu memorisane preskaču se prilikom izvlačenja fotografija.

Snimanje sa prikladnim podešenjem za objekat

Odabir odgovarajućeg moda za objekat ili uslove snimanja omogućuje vam snimanje slike sa prikladnim podešenjem za objekat. Kad zakrenete funkcijski toččić, na ekranu se prikazuje objašnjenje za odabrani mod i načini snimanja (Help Guide Display).

SCN/ Snimanje s programiranim postavkama skladno sceni (Scene Selection)

Taj mod je prikladan za

- Snimanje sa programiranim postavkama skladno sceni



















1 Podesite funkcijski toččić na SCN/ (SCN/Picture Effect).

2 Pritisnite sredinu kontrolne tipke.

3 Odaberite željeni mod pomoću ▲/▼ i zatim pritisnite sredinu kontrolne tipke.

- Za promenu scene pritisnite tipku Fn, te odaberite drukčiju scenu.
 - Opcije koje se koriste u Picture Effect prikazuju se nakon opcija korišćenih za Scene Selection.
-

 (Portrait)	<p>Zamućuje pozadinu i izoštrava objekat. Meko izražava tonove kože.</p> <ul style="list-style-type: none"> • Za snažnije zamućenje pozadine podesite objektiv u položaj za telefoto. • Možete snimiti vernu sliku ako izoštrite oko koje je bliže objektivu. • Za snimanje objekata osvetljenih od pozadi koristite zatvarač objektivu. • Ako oči objekta postanu crvene pri snimanju sa blicom, koristite funkciju za smanjenje efekta crvenih očiju (str. 101). 	
 (Sports Action)	<p>Snimanje pokretnih objekata velikom brzinom zatvarača kako bi objekat izgledao kao da stoji mirno. Fotoaparata snima slike kontinuirano dok je okidač pritisnut.</p> <ul style="list-style-type: none"> • Pritisnite i zadržite okidač do pola sve do pravog trenutka. 	
 (Macro)	<p>Za snimanje objekata iz blizine, kao što su cveće i hrana.</p> <ul style="list-style-type: none"> • Za snimanje objekata iz veće blizine koristite makroobjektiv (opcija). • Podesite način rada blica na [Flash Off] kad snimate objekat unutar 1 m udaljenosti. • Pri snimanju u makro modu funkcija SteadyShot neće biti sasvim efikasna. Za bolje rezultate koristite stativ. • Najmanja žižna udaljenost je nepromenljiva. 	
 (Landscape)	<p>Snima ceo opseg scene vrlo oštro i u živim bojama.</p> <ul style="list-style-type: none"> • Za naglašavanje otvorenosti pejzaža podesite objektiv u širokougaoni položaj. 	
 (Sunset)	<p>Prekrasno snima izlazak ili zalazak sunca.</p>	
 (Night View)	<p>Snimanje noćnih scena iz udaljenosti bez gubitka noćne atmosfere okoline.</p> <ul style="list-style-type: none"> • Brzina zatvarača je manja, zato savetujemo upotrebu stativa. • Pri snimanju potpuno tamne noćne scene snimka možda neće ispasti kako treba. 	

<p> (Hand-held Twilight)</p>	<p>Snima noćne scene sa manje šuma i zamućenja bez upotrebe stativa. Snima se niz slika i na njih se primenjuje procesiranje kako bi se smanjilo zamućenje objekta, efekat pomeranja aparata i šum.</p> <ul style="list-style-type: none"> • Smanjenje zamućenja je manje efikasno čak i u [Hand-held Twilight] pri snimanju: <ul style="list-style-type: none"> – Objekata sa nepredvidljivim kretanjem – Objekata preblizu fotoaparata – Objekata s uzorkom koji se ponavlja, na primer pločicama, i objekata s malo kontrasta poput neba, peščane plaže ili livade – Objekata koji se stalno menjaju, na primer talasa ili vodopada • U slučaju [Hand-held Twilight] mogu se pojaviti bloksetnije pri upotrebi trepćućeg izvora svetla, na primer fluorescentnog osvetljenja. 	
<p> (Night Portrait)</p>	<p>Snima portrete u noćnim scenama.</p> <ul style="list-style-type: none"> • Brzina zatvarača je manja, zato savetujemo upotrebu stativa. 	

Tehnika snimanja

- Ako želite finije fotografije podesite funkcijski točkić na P, A, S ili na M te koristite funkciju kreativnog stila (str. 113). U takvim slučajevima možete podesiti ekspoziciju, ISO, itd.

Napomene

- Budući da fotoaparat automatski procenjuje postavke mnoge funkcije neće biti raspoložive (npr. kompenzacija ekspozicije i ISO osetljivost).
- Blic je podešen na [Autoflash] ili na [Flash Off] za svaki mod funkcije Scene Selection. Ove postavke možete promeniti (str. 99).

SCN/🌀 Snimanje sa efektom filtera za postizanje različitih tekstura (Picture Effect)

Taj mod je prikladan za

- Snimanje sa efektom filtera za postizanje različitih tekstura.

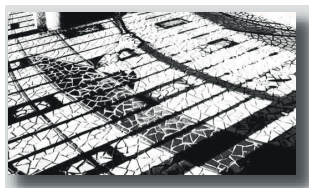











1 Podesite funkcijski točkić na SCN/🌀 (SCN/Picture Effect).

2 Pritisnite sredinu kontrolne tipke.

3 Odaberite željeni mod pomoću ▲/▼ i zatim pritisnite sredinu kontrolne tipke.

- Za promenu efekta pritisnite tipku Fn te odaberite drukčiji efekat.
- Opcije koje se koriste u Picture Effect prikazuju se nakon opcija korišćenih za Scene Selection.

 (Posterization (Color))	Postiže izuzetno kontrastni i apstraktni izgled tako što snažno naglašava primarne boje.
 (Posterization (B/W))	Postiže izuzetno kontrastni i apstraktni izgled u crno-beloj tehnici.
 (Pop Color)	Postiže živopisan izgled tako što naglašava tonove boje.
 (Retro Photo)	Postiže izgled stare fotografije uz sepia tonove i izbledeli kontrast.
 (Partial Color (Red))	Pravi sliku na kojoj je sačuvana crvena boja te konvertuje druge boje u crno-belo. <ul style="list-style-type: none">• Zavisno od uslova snimanja ili objekta, slike možda neće zadržati odabranu boju.

 (Partial Color (Green))	Pravi sliku na kojoj je sačuvana zelena boja te konvertuje druge boje u crno-belo. <ul style="list-style-type: none"> • Zavisno od uslova snimanja ili objekta, slike možda neće zadržati odabranu boju.
 (Partial Color (Blue))	Pravi sliku na kojoj je sačuvana plava boja te konvertuje druge boje u crno-belo. <ul style="list-style-type: none"> • Zavisno od uslova snimanja ili objekta, slike možda neće zadržati odabranu boju.
 (Partial Color (Yellow))	Pravi sliku na kojoj je sačuvana žuta boja te konvertuje druge boje u crno-belo. <ul style="list-style-type: none"> • Zavisno od uslova snimanja ili objekta, slike možda neće zadržati odabranu boju.
 (High-key)	Pravi sliku sa naglašenom atmosferom: svetla, prozirna, eterična, nežna, meka.
 (High Contrast Monochrome)	Pravi crno-belu sliku sa naglašenim kontrastom.
 (Toy Camera)	Postiže izgled fotografije snimljene fotoaparatom igračkom, sa zasenčenim ivicama i naglašenim bojama.

Napomene

- Budući da fotoaparatus automatski procenjuje postavke mnoge funkcije neće biti raspoložive (npr. ISO osetljivost, funkcija kreativnog stila).
- Ako odaberete Picture Effect mod uz odabran [RAW] ili [RAW & JPEG], opcija [Image: Quality] privremeno se podešava na [Fine].

Snimanje panoramskih fotografija (Sweep Shooting)

Taj mod je prikladan za

- Snimanje širokih scena ili vrlo visokih i širokih zgrada.



1 Podesite funkcijski točkić na  (Sweep Shooting).

2 Pritisnite sredinu kontrolne tipke.

3 Odaberite [Sweep Panorama] pomoću ▲/▼ i zatim pritisnite sredinu kontrolne tipke.

- Za odabir opcije [3D Sweep Panorama] pritisnite tipku Fn, a zatim je odaberite.

4 Usmerite fotoaparat prema ivici objekta, zatim pritisnite okidač do pola kako bi se podesila oštrina.

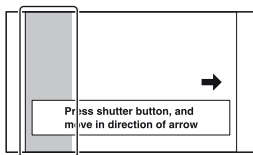

Ovaj deo se neće snimiti

5 Pritisnite okidač do kraja.

6 Pomerajte fotoaparat do kraja, sledeći indikator na ekranu.

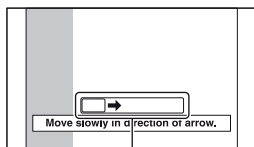

Indikatorska skala

Napomene

- Ako ne uspete pomerati ili nagnuti fotoaparat po celom motivu unutar zadatog vremena, u dobijenoj slici se pojavljuje sivo područje. U tom slučaju pomerajte fotoaparat brže kako biste snimili celu panoramsku sliku.
- Budući da se spaja nekoliko snimaka, spojeni deo se neće snimiti glatko. Kada tokom snimanja započnete pomerati fotoaparat, ne nagnjite ga napred-nazad ili levo-desno.
- U uslovima smanjenog osvetljenja, panoramske slike mogu biti nejasne ili neće biti snimljene.
- Pod trepćućim svetlom poput fluorescentnog osvetljenja, svetlina ili boja sastavljene slike nije uvek ista.
- Kad se ceo ugao panoramskog snimanja i ugao u kojem ste podesili izoštrjenost i ekspoziciju pomoću zadržavanja AE/AF razlikuju po svetlini, boji i izoštrjenosti, snimanje neće biti uspešno. U tom slučaju promenite ugao čije postavke zadržavate i snimajte ponovo.
- Funkcija [Sweep Panorama] nije prikladna za snimanje:
 - Objekata koji se kreću.
 - Objekata preblizu fotoaparatu.
 - Objekata sa uzorkom koji se ponavlja, na primer pločicama, i objekata sa malo kontrasta poput neba, peščane plaže ili livade.
 - Objekata koji se stalno menjaju, na primer talasa ili vodopada.
 - Motiva sa Suncem ili električnim svetlima i sl. koja su mnogo svetlija od okoline.
- [Sweep Panorama] snimanje se može prekinuti u sledećim uslovima:
 - Ako pomerate ili nagnjete fotoaparat prebrzo ili presporo.
 - Potresanje fotoaparata je prejako.
- Tokom [Sweep Panorama] snimanja fotoaparat radi kontinuirano i zatvarač klika do kraja snimanja.

Saveti za snimanje panoramske slike

Pomerite ili nagnite fotoaparat u luku konstantnom brzinom i u istom smeru kao što je označeno na ekranu. [Sweep Panorama] je prikladnija za mirne objekte nego za one koji se kreću.

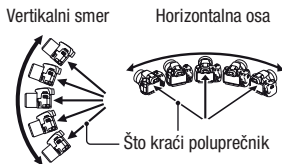

- Kada koristite opciju Sweep Panorama preporučuje se upotreba širokougaonih objektivna.
- Prilikom upotrebe objektivna duže žižne daljine pomerite ili nagnite fotoaparat sporije nego što biste to učinili sa širokougaonim objektivima.
- Odredite scenu i pritisnite okidač do pola kako biste zadržali žižu, ekspoziciju i ravnotežu beline.
- Ako je deo sa vrlo različitim oblicima ili scenama koncentrisan oko ivice ekrana, sastavljanje slike neće uspeti. U tom slučaju podesite kompoziciju kadra tako da taj deo bude u sredini slike i zatim snimajte ponovo.
- Možete odabrati veličinu fotografije: Tipka MENU → 2 → [Panorama: Size].

Kreiranje 3D fotografija

Funkcijski toččić podesite na (Sweep Shooting), odaberite [3D Sweep Panorama] i snimite fotografiju. Istim načinom kao i za Sweep Panorama fotoaparat snima više fotografija i spaja ih u 3D sliku. 3D fotografije možete zatim pogledati na 3D TV-u. Za detalje o 3D snimanju pogledajte str. 195.

Podešavanje smera pomeranja ili nagnjanja

Možete podesiti smer u kojem ćete pomerati ili nagnjati fotoaparat.

Tipka MENU → 2 → [Panorama: Direction] ili [3D Pan.: Direction] → odaberite željenu postavku

T₇ Snimanje u nizu velikom brzinom (Tele-zoom Continuous Advance Priority AE)

Taj mod je prikladan za

- Snimanje brzih objekata u nizu kako biste zabeležili željeni momenat.
- Snimanje izraza dečjeg lica koji se neprestano menjaju.



1 Podesite funkcijski točkić na T₇ (Tele-zoom Continuous Advance Priority AE).

2 Izoštrite motiv i snimajte.

- Fotoaparatusnima sve dok je tipka okidača sasvim pritisnuta.
- Fotoaparatusnima kontinuirano sa maksimalno oko 7 snimaka u sekundi.
- Fotoaparatuszumira objekat 1,4 puta, veličina slike je podešena na M, a format slike je podešen na 3:2.

Tehnike snimanja

- Kada je mod automatskog izoštravanja podešen na [Continuous AF] izoštravanje i ekspozicija nastavljaju se podešavati tokom snimanja.
- U modu ručnog izoštravanja ili ako je automatsko izoštravanje podešeno na [Single-shot AF] možete podesiti ISO osetljivost i otvor blende.
- Ako je odabrano [Single-shot AF] izoštravanje je podešeno prema prvom snimku. Takođe, kad je [Metering Mode] podešen na [Multi segment], ekspozicija je takođe podešena prema prvom snimku.

Napomene

- Kad je isključena funkcija Face Detection.
- Ako je odabrano [Auto HDR] postupak DRO se povremeno sprovodi prema podešenjima za DRO.
- Ne možete podesiti [Image: Quality] na [RAW] ili [RAW & JPEG].
- Naši uslovi merenja. Brzina kontinuiranog snimanja je manja, zavisno od uslova snimanja.

Snimanje slike na željeni način (način ekspozicije)

Na fotoaparatu sa izmenjivim objektivima možete podesiti brzinu zatvarača (koliko dugo je zatvarač otvoren) i otvor blende (domet izoštravanja: dubinsku oštrinu) kako biste postigli željeni efekat na fotografiji.

Podešavanje brzine zatvarača i otvora blende ne samo da omogućuje fotografske efekte kretanja i izoštrenosti, već takođe određuje svetlinu slike pomoću upravljanja količinom ekspozicije (količine svetla koje ulazi u fotoaparat) koja je najvažniji činilac pri fotografisanju.

Menjanje svetline slike prema količini ekspozicije



Količina
ekspozicije

niska

visoka

Pri upotrebi veće brzine zatvarača fotoaparat otvara zatvarač kraće vreme. To znači da u fotoaparat kraće ulazi svetlo pa su snimci tamniji. Za snimanje svetlije slike možete donekle povećati otvor blende (kroz koji ulazi svetlo) kako biste podesili količinu svetla koju fotoaparat prima odjednom. Svetlina slike podešena brzinom zatvarača i otvorom blende naziva se "ekspozicijom".

Ovo poglavlje pokazaće vam kako podesiti ekspoziciju i u fotografiji izraziti kretanje, oštrinu i svetlo.

P Snimanje s automatskim programiranjem

Taj mod je prikladan za

- Primenu automatske ekspozicije uz zadržavanje korisničkih postavki za ISO osetljivost, Creative Style, D-Range Optimizer i sl.



1 Podesite funkcijski točkić na P.

2 Podesite željene postavke funkcija za snimanje (str. 89 – 122).

- Za uključivanje blica pritisnite tipku .

3 Izoštrite motiv i snimajte.

A Snimanje uz upravljanje zamućenjem pozadine (prioritet otvora blende)

Taj mod je prikladan za

- Izoštavanje objekta i zamućivanje svega ispred i iza njega. Otvaranje blende sužava domet izoštravanja. (Dubinska oštrina se smanji.)



- Snimanje scene u dubinu. Sužavanje otvora blende proširuje domet izoštravanja. (Dubinska oštrina se povećava.)



1 Podesite funkcijski točič na A.

2 Odaberite otvor blende (F-broj) kontrolnim točkicama.

- Manji F-broj: Prednji plan i pozadina objekta su neizoštreteni. Veći F-broj: Oštar je i objekat i njegov prednji plan i pozadina.
- Neizoštrene delove slike ne možete proveriti na LCD ekranu ili tražilu. Proverite snimak i podesite otvor blende.

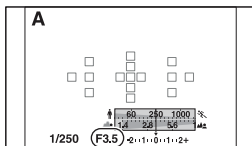
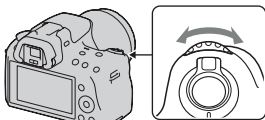

Otvor blende (F-broj)

3 Izoštrite motiv i snimajte.

Brzina zatvarača podešava se automatski kako bi se postigla odgovarajuća ekspozicija.

- Kad fotoaparat proceni da odabranim otvorom blende nije postignuta odgovarajuća ekspozicija, trepće brzina zatvarača. U tom slučaju ponovo podesite otvor blende.

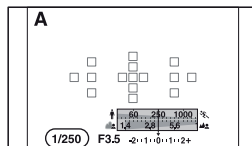

Brzina zatvarača

Tehnike snimanja

- Zavisno od otvora blende, brzina zatvarača može se smanjiti. Kad je brzina zatvarača manja, savetujemo upotrebu stativa.
- Za jače zamućenje pozadine koristite telefoto objektiv ili objektiv sa manjim otvorom blende (svetli objektiv).
- Upotrebom tipke za proveru dubinske oštine možete proveriti približno zamućenje fotografije pre snimanja.

Napomena

- Pritisnite tipku  kada želite snimati sa blicom. Međutim, domet blica razlikuje se zavisno od otvora blende. Pri snimanju sa blicom proverite njegov domet (str. 101).

Provera zamućenja pozadine (tipka za proveru dubinske oštine)

LCD ekran i tražilo prikazuju sliku snimljenu pri najvećem otvoru blende. Promena otvora blende odražava se na oštrinu slike objekta stvarajući razliku u oštirini između slike objekta pre snimanja i stvarne slike.

Dok pritiskate tipku za proveru dubinske oštine možete videti sliku pri otvoru blende koji će se koristiti pri snimanju i tako pre snimanja proveriti približnu oštrinu objekta.

- Tipku za proveru dubinske oštine pritisnite nakon što ste podesili oštrinu.
- Otvor blende možete podesiti u modu za pregled dubinske oštine.

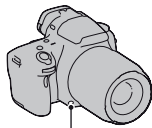

Tipka za proveru dubinske oštine

S Razni načini snimanja objekta koji se kreće (prioritet brzine zatvarača)

Taj mod je prikladan za

- Snimanje objekta koji se kreće u trenutku. Koristite veću brzinu zatvarača za oštro snimanje trenutka pokreta.



- Ocrtavanje kretanja kako bi se izrazio dinamizam i tok. Koristite manju brzinu zatvarača kako biste snimili trag kretanja objekta.



1 Podesite funkcijski točkić na S.

2 Odaberite brzinu zatvarača kontrolnim točkim.

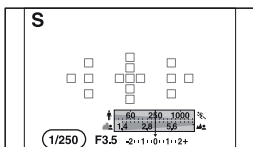
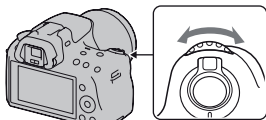

Brzina zatvarača

3 Izoštrite motiv i snimajte.

Otvor blende podešava se automatski kako bi se postigla odgovarajuća ekspozicija.

- Kad fotoaparat proceni da odabranom brzinom zatvarača nije postignuta odgovarajuća ekspozicija, trepće otvorom blende. U tom slučaju ponovo podesite brzinu zatvarača.

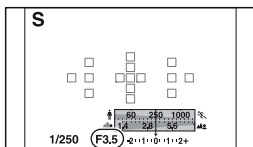



Otvor blende (F-broj)

Tehnike snimanja

- Kad je brzina zatvarača manja, savetujemo upotrebu stativa.
- Pri snimanju sportskih scena u zatvorenom, odaberite višu ISO osetljivost.

Napomene

- Pri snimanju uz prioritet brzine zatvarača ne prikazuje se indikator  (upozorenje na pomeranje fotoaparata).
- Što je viša ISO osetljivost, primetljiviji je šum slike.
- Kad brzina zatvarača iznosi jednu sekundu ili više, nakon snimanja će se izvoditi smanjivanje šuma (Long Exposure NR). Za to vreme ne može se snimiti nova slika.
- Pritisnite tipku  kada želite snimati sa blicom. Međutim, ako pri upotrebi blica smanjite otvor blende (veći F-broj) smanjivanjem brzine zatvarača, svetlo blica neće dosezati udaljene objekte.

M Snimanje s ručno podešenom ekspozicijom (ručna ekspozicija)

Taj mod je prikladan za

- Snimanje sa željenom ekspozicijom tako što ćete podesiti brzinu zatvarača i otvor blende.



1 Podesite funkcijski toččić na M.

- ### 2 Zakrenite kontrolni toččić kako biste podesili brzinu zatvarača i uz pritiskanje tipke zakrenite kontrolni toččić za podešavanje otvora blende.

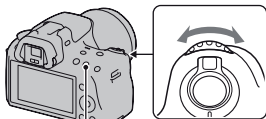

Tipka 

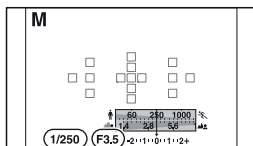

Otvor blende (F-broj)
Brzina zatvarača

3 Snimajte nakon što podesite ekspoziciju.

- Proverite vrednost ekspozicije na EV skali (Metered Manual*).
Prema +: Slike postaju svetlije.
Prema -: Slike postaju tamnije.
Strelica ◀▶ pojavljuje se ako je podešena ekspozicija van opsega EV skale.
Strelica počinje da treperi ako se razlika poveća.
- * Ako je fotoaparatus u modu M na indikatoru kompenzacije ekspozicije biće prikazana vrednost premale ili prevelike ekspozicije u odnosu na tačnu ekspoziciju.

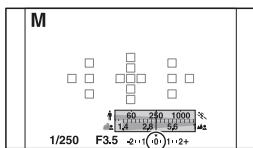

Standardna vrednost

Napomene

- Pri snimanju uz ručno podešenje ekspozicije ne prikazuje se indikator (📷) (upozorenje na pomeranje fotoaparata).
- Kad je funkcijski točkić podešen na M, ISO postavka [AUTO] je podešena na [100]. U M modu nije raspoloživa postavka [AUTO]. Podesite ISO osetljivost ako je potrebno (str. 109).
- Pritisnite tipku  kada želite snimati sa blicom. Međutim, domet blica razlikuje se zavisno od otvora blende. Pri snimanju sa blicom proverite njegov domet (str. 101).

Ručno prebacivanje

Možete menjati vrednost kombinacije brzine zatvarača i otvora blende bez menjanja podešene ekspozicije.

Okrećite kontrolni točkić dok istovremeno pritisnete tipku AEL kako biste odabrali kombinaciju vrednosti brzine zatvarača i otvora blende.

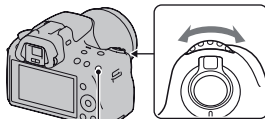

Tipka AEL

M Snimanje tragova objekta pomoću duge ekspozicije (BULB)

Taj mod je prikladan za

- Snimanje tragova svetla, na primer vatrometa.
- Snimanje tragova zvezda.



1 Podesite funkcijski točkić na M.

2 Zakrenite kontrolni točkić ulevo dok se ne prikaže [BULB].

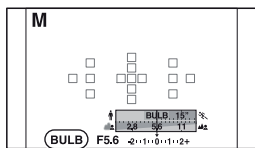
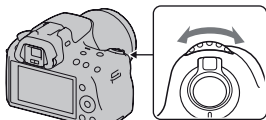

BULB

3 Dok držite pritisnutom tipku , zakrenite kontrolni točkić kako biste podesili otvor blende (F-broj).

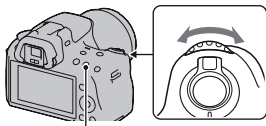

Tipka 

4 Pritisnite okidač do pola kako bi se slika izoštrila.

5 Pritisnite i zadržite okidač koliko traje snimanje.

Zatvarač ostaje otvoren dokle god držite okidač pritisnutim.

Tehnike snimanja

- Koristite stativ.
- Ručnim izoštravanjem podesite oštrinu na beskonačno prilikom snimanja vatrometa i sl. Ako ne znate poziciju beskonačne oštine na objektivu, prvo oštrinu podesite na mesto održavanja vatrometa pre nego što vatromet počne, a zatim ga snimajte.
- Ako koristite daljinski upravljač koji je opremljen funkcijom zadržavanja tipke zatvarača (prodaje se posebno) možete pomoću daljinskog upravljača ostaviti zatvarač otvorenim.

Napomene

- Pri upotrebi stativa isključite funkciju SteadyShot (str. 58).
- Što je duže vreme ekspozicije, primetljiviji je šum slike.
- Nakon snimanja će se primenjivati funkcija smanjenja šuma (Long Exposure NR) onoliko dugo koliko je zatvarač bio otvoren. Za to vreme ne može se snimiti nova slika.
- Kad je uključena funkcija Smile Shutter ili Auto HDR, ne možete podesiti brzinu zatvarača na [BULB].
- Ako se koristi funkcija Smile Shutter ili Auto HDR uz brzinu zatvarača podešenu na [BULB], brzina zatvarača je trenutno podešena na 30 sekundi.
- Preporučujemo da BULB snimanje započnete nakon što se fotoaparatus ohladi kako biste sprečili opadanje kvaliteta fotografija.

Snimanje video zapisa

1 Pritisnite tipku MOVIE ponovo za početak snimanja.

- Snimanje video zapisa može se započeti iz bilo kojeg moda ekspozicije.
- Brzina zatvarača i otvor blende podešavaju se automatski.
- Fotoaparat nastavlja podešavati oštrinu ukoliko je u modu automatskog izoštravanja.

Tipka MOVIE

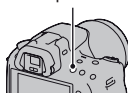

2 Pritisnite tipku MOVIE ponovo za zaustavljanje snimanja.

Tehnike snimanja

- Sledeće postavke koje su podešene tokom snimanja fotografija koriste se i dalje.
 - Ravnoteža beline
 - Creative Style
 - Kompenzacija ekspozicije
 - Područje automatskog izoštravanja
 - Način merenja svetla
 - Picture Effect
- Kompenzacija ekspozicije može se koristiti tokom snimanja video zapisa.
- Započnite sa snimanjem nakon podešavanja oštrine.
- Ako je [AF area] podešeno na [Local] možete tokom snimanja podesiti područje automatskog izoštravanja.
- Ako želite podesiti zamućenje pozadine podesite funkcijski točkić na "A" i podesite fotoaparat na mod ručnog izoštravanja. Otvor blende možete podesiti pre snimanja upotrebom kontrolnog točkića.

Napomene

- Funkcija Face Detection ne može se koristiti
- Ako je [Display Rec. Data] podešeno na [For viewfinder], LCD ekran se prebacuje na prikaz informacija o snimanju u trenutku kada započinje snimanje video zapisa.

- Ne snimajte snažan izvor svetla, na primer sunce. To može dovesti do oštećenja unutrašnjeg mehanizma fotoaparata.
- Prilikom importovanja AVCHD video zapisa na računar koristite "PMB" (str. 164).
- Ako duže vreme snimate temperatura fotoaparata se povećava pa kvalitet slike može opasti.
- Ako se pojavi indikator [H] temperatura fotoaparata je previsoka. Isključite fotoaparat i sačekajte da se fotoaparat ohladi. Ako nastavite snimati fotoaparat će se isključiti automatski.
- Ako koristite automatsko izoštravanje u uslovima jakog svetla kretanje objekta možda neće biti zabeleženo sa nejasnim obrisima (zbog velike brzine zatvarača). U takvim slučajevima preporučujemo ručno izoštravanje.
- Prilikom snimanja video zapisa nije moguće podesiti otvor blende.
- U modu Tele-zoom Continuous Advance Priority AE, područje snimanja prikazano na ekranu je uvećano. Ako započnete snimanje video zapisa u tom modu, ekran tada prikazuje područje koje se snima.

Promena formata video zapisa

Tipka MENU →  1 → [Movie: File Format] → odaberite željeni format

AVCHD	<p>Taj format datoteke je prikladan za gledanje video zapisa bez problema na high-definition TV-u.</p> <p>Video zapisi se ovim fotoaparatom snimaju u AVCHD formatu s oko 60 poluslika u sekundi (1080 60i-kompatibilni uređaji) ili 50 poluslika u sekundi (1080 50i-kompatibilni uređaji), u interlace modu, s Dolby Digital zvukom, format AVCHD.</p> <ul style="list-style-type: none"> • Kako biste proverili da li vaš fotoaparat podržava 1080 60i ili 1080 50i, proverite sledeće oznake na donjoj strani fotoaparata. <ul style="list-style-type: none"> 1080 60i-kompatibilan uređaj: 60i 1080 50i-kompatibilan uređaj: 50i
MP4	<p>Taj format datoteka je prikladan za postavljanje na web, za dodatke e-maila ili za reprodukciju na računarima.</p> <p>Video zapisi se ovim fotoaparatom snimaju u MPEG-4 formatu s oko 30 sličica u sekundi (1080 60i-kompatibilni uređaji) ili oko 25 sličica u sekundi (1080 50i-kompatibilni uređaji), u progressive modu, s AAC zvukom, format mp4.</p>

Snimanje zvuka

Ako snimate video zapis možda će biti snimljen zvuk rada fotoaparata ili objektiva. Upotrebom stativa te isključivanjem funkcije SteadyShot možete smanjiti buku fotoaparata.

Video zapise možete snimati i bez zvuka.

Tipka MENU →  **1** → **[Movie: Audio Rec.]** → **[Off]**

Promena veličine

Tipka MENU →  **1** → **[Movie: Size]** → **odaberite veličinu**

Za detalje pogledajte str. 141.

Daljina snimanja video zapisa

Donja tablica prikazuje približnu ukupnu daljinu snimanja upotrebom memorijske kartice formatirane na ovom fotoaparatu.

"Memory Stick PRO Duo"

(Jedinica: sat : minut : sekunda)

Format datoteke/ veličina	Kapacitet				
	2 GB	4 GB	8 GB	16 GB	32 GB
AVCHD 1920 × 1080	13 m	28 m	57 m	1 h 54 m	3 h 50 min
MP4 1440 × 1080	20 m	41 m	1 h 23 m	2 h 46 m	5 h 34 m
MP4 VGA	1 h 14 m	2 h 29 m	5 h	10 h 2 m	20 h 07 m

Napomene

- Vreme snimanja video zapisa menja se jer fotoaparat ima VBR (varijabilna brzina bita) čime se automatski podešava kvalitet slike zavisno od snimane scene. Pri snimanju objekta koji se brzo kreće slika je jasnija, ali je vreme snimanja kraće jer snimanje zahteva mnogo memorije. Vreme snimanja takođe se razlikuje zavisno od uslova snimanja, objekta ili postavki kvaliteta/veličine slike.
- Prikazane vrednosti ne odnose se na daljinu neprekinutog snimanja.
- Daljina snimanja može zavisiti od uslova snimanja i upotrebljene memorijske kartice.
- Ako se pojavi indikator , prekinite snimanje video zapisa. Unutrašnja temperatura fotoaparata podigla se do opasnog nivoa.
- Detalje o reprodukciji video zapisa pogledajte na str. 124.

Napomene o neprekidnom snimanju video zapisa

- Za snimanje video zapisa visokog kvaliteta ili kontinuirano snimanje upotrebom slikovnog senzora veličine APS-C potrebno je mnogo energije. Zato će temperatura u fotoaparatu i posebno na slikovnom senzoru porasti ako nastavite da snimate. U tim slučajevima fotoaparatus automatski isključuje jer više temperature utiču na kvalitet snimaka ili opterećuju unutrašnji mehanizam fotoaparata.
- Raspoloživo vreme za snimanje video zapisa je sledeće kad fotoaparatus započinje snimati nakon što je neko vreme bio isključen. (Sledeće vrednosti pokazuju kontinuirano vreme od kad fotoaparatus započne snimati pa sve do završetka snimanja.) Ako isključite funkciju SteadyShot pri snimanju video zapisa, vreme snimanja je duže.

Temperatura okoline	SteadyShot	
	[On]	[Off]
20 °C	Približno 29 minuta	Približno 29 minuta
30 °C	Približno 14 minuta	Približno 29 minuta
40 °C	Približno 10 minuta	Približno 29 minuta

- Raspoloživo vreme za snimanje video zapisa u gornjoj tabelici mereno je uz opciju [LCD Brightness] podešenu na $[\pm 0.0]$.
- Raspoloživo vreme za snimanje video zapisa menja se zavisno od temperature ili stanja fotoaparata pre početka snimanja. Ako po uključenju fotoaparata učestalo menjate kadriranje ili snimate, temperatura u fotoaparatu raste i raspoloživo vreme snimanja je kraće od vrednosti navedenih u gornjoj tabelici.
- Ako fotoaparatus prestane snimati zbog zagrejanosti, isključite ga na nekoliko minuta. Započnite snimanje kad se temperatura u fotoaparatu skroz smanji. (Ako ostavite fotoaparatus 5 – 10 minuta na sobnoj temperaturi od 30 °C, moći ćete snimati za 3 – 4 minute.)
- Ako se držite sledećih smernica, vreme snimanja će biti duže.
 - Držite fotoaparatus dalje od direktnog sunčevog svetla.
 - Isključite fotoaparatus kad ga ne koristite.
 - Ako je moguće, koristite stativ i isključite funkciju SteadyShot.
- Maksimalna veličina datoteke video zapisa je 2 GB. Ako je format datoteke MP4, snimanje se automatski zaustavlja nakon što veličina datoteke dostigne 2 GB, a ako je format datoteke AVCHD automatski se kreira nova datoteka video zapisa.
- Maksimalna daljina trajanja neprekidnog snimanja iznosi 29 minuta.

Odabir načina izoštravanja

Postoje dva načina izoštravanja: automatsko i ručno izoštravanje. Zavisno od objektiva, prebacivanje između automatskog i ručnog izoštravanja izvodi se na različite načine.

Vrsta objektiva	Preklopka na	Za prelazak na automatsko izoštravanje	Za prelazak na ručno izoštravanje
Objektiv ima preklopku za način izoštravanja	Objektivu (Preklopku za način izoštravanja na fotoaparatu uvek podesite na AF.)	Preklopku za način izoštravanja na objektivu podesite na AF.	Preklopku za način izoštravanja na objektivu podesite na MF.
Objektiv nema preklopku za način izoštravanja	Fotoaparat	Preklopku za način izoštravanja na fotoaparatu podesite na AF.	Preklopku za način izoštravanja na fotoaparatu podesite na MF.

Upotreba automatskog izoštravanja

- 1 Preklopku za način izoštravanja na fotoaparatu podesite na AF.**

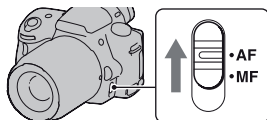

- 2 Kad objektiv ima preklopku za način izoštravanja, podesite je na AF.**

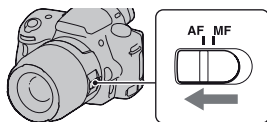

3 Pritisnite okidač do pola za proveru izoštravanja i snimajte.

- Kad se potvrdi izoštrenost, indikator izoštravanja promeni se u ● ili (●) (dole).
- Područje automatskog izoštravanja na kojem je potvrđena oštrina postaje zeleno.

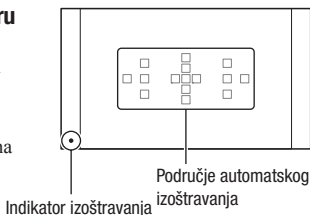

Napomena

- Dok fotoaparat automatski izoštrava, nemojte na pričvršćenom objektivu dirati prsten za izoštravanje koji se zakreće.

Tehnika snimanja

- Za odabir područja automatskog izoštravanja koje se koristi za izoštravanje podesite [AF area] (str. 93).

Indikator izoštravanja

Indikator izoštravanja	Status
● svetli	Objekat je izoštren. Fotoaparat je spreman za snimanje.
(●) svetli	Potvrđena je izoštrenost. Žiža se pomera prateći objekat koji se kreće. Fotoaparat je spreman za snimanje.
(○) svetli	Izoštravanje je još u toku. Nije moguće snimanje.
● trepće	Izoštravanje nije moguće. Zatvarač je blokiran.

Objekti koje će možda trebati izoštriti posebno

Sledeći objekti se teško mogu izoštriti automatski. U tim situacijama koristite funkciju zadržavanja fokusa (str. 91) ili ručno izoštravanje (str. 94).

- Objekat slabog kontrasta, na primer plavo nebo ili beli zid.
- Dva objekta na različitim udaljenostima koji se preklapaju u području automatskog izoštravanja.
- Objekat sačinjen od uzoraka koji se ponavljaju, na primer fasada zgrade.
- Objekat koji je vrlo svetao ili blještav, na primer Sunce, šasijsa automobila ili površina vode.
- Ambijentalno osvetljenje nije dovoljno.

Za merenje tačne udaljenosti objekta

Oznaka  na gornjem delu fotoaparata pokazuje lokaciju slikovnog senzora*. Pri merenju tačne udaljenosti između fotoaparata i objekta pratite položaj horizontalne linije.

* Slikovni senzor je u fotoaparatu deo koji je zamena za film.

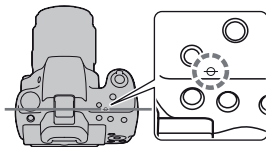

Napomena

- Ako je objekat bliže od minimalne udaljenosti za snimanje za pričvršćeni objektiv, nije moguće izoštravanje. Osigurajte dovoljnu udaljenost između objekta i fotoaparata.

Snimanje sa željenom kompozicijom (zadržavanje fokusa)

1 Smestite objekat u AF područje i pritisnite okidač do pola.

Zadržava se fokus i ekspozicija.



2 Zadržite okidač pritisnutim do pola i smestite objekat u izvorni položaj kako biste ponovo kadrirali snimak.



3 Pritisnite okidač do kraja za snimanje.

Odabir načina izoštravanja u skladu s kretanjem objekta (način automatskog izoštravanja)

Tipka Fn → **AF-A** (Autofocus Mode) → odaberite željeno podešenje

AF-S (Single-shot AF)	Kad pritisnete i zadržite okidač do pola, fotoaparata izoštrava i zadržava tu izoštrerenost.
AF-A (Automatic AF)	Zavisno od kretanja objekta, [Autofocus mode] se menja između Single-shot AF i Continuous AF . Kad okidač pritisnete i zadržite do pola, fokus se zadržava ako je objekat miran ili fotoaparata nastavlja izoštravati ako se objekat kreće.
AF-C (Continuous AF)	Fotoaparata nastavlja izoštravati dok je okidač pritisnut i zadržan do pola. <ul style="list-style-type: none">• Neće se oglašavati audio signali kad fotoaparata izoštri objekat.• Može se koristiti zadržavanje izoštravanja.

Tehnike snimanja

- Koristite [Single-shot AF] kad je objekat nepomičan.
- Koristite [Continuous AF] kad se objekat pomera.

Napomene

- [Automatic AF] je odabran kad je mod ekspozicije podešen na AUTO, AUTO+, Picture Effect ili na jedan od sledećih Scene Selection modova: [Portrait], [Landscape], [Sunset], [Night View], [Night Portrait] ili [Hand-held Twilight]. [Single-shot AF] je odabran kad je mod ekspozicije podešen na [Macro] u Scene Selection.
- [Continuous AF] je odabran kad je mod ekspozicije podešen na [Sports Action] pod Scene Selection.
- [Continuous AF] je odabran kada se koristi funkcija Smile Shutter.

Odabir područja izoštravanja (AF area)

Odaberite željeno AF područje prema uslovima snimanja ili po želji. Područje automatskog izoštravanja na kojem je potvrđena oštrina svetli zeleno, a ostala područja automatskog izoštravanja nestaju.

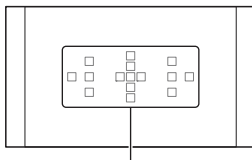

Područje automatskog izoštravanja

Tipka Fn → [] (AF area) → odaberite željeno podešenje

[] (Wide)	Fotoaparatus određuje koje od 15 područja automatskog izoštravanja će se koristiti za izoštravanje.
⦿ (Spot)	Fotoaparatus isključivo koristi srednje područje automatskog izoštravanja.
⦿ (Local)	Kontrolnom tipkom odaberite među 15 područja automatskog izoštravanja ono za koje želite aktivirati kontrolu izoštravanja. Pritisnite tipku AF kako biste prikazali ekran za podešavanje te odaberite željeno područje.

Napomene

- Kad je ekspozicija podešena na AUTO, AUTO+, Sweep Panorama ili Scene Selection, ili je aktivirana opcija Smile Shutter ili Picture Effect, [AF area] je uvek [Wide] i ne možete odabrati druge postavke.
- AF područje možda neće svetliti pri kontinuiranom snimanju ili kad okidač pritisnete do kraja bez pauze.

Ručno izoštravanje (MF)

Kad je automatsko izoštravanje otežano, možete izoštravati ručno.

1 Preklopku za način izoštravanja na objektivu podesite na MF.

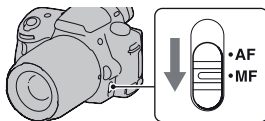

2 Kad objektiv nema preklopku za način izoštravanja, podesite preklopku za način izoštravanja na fotoaparatu na MF.

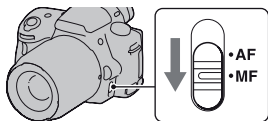

3 Zakrenite prsten za izoštravanje na objektivu kako biste izoštrili objekat.

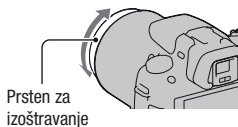

Napomene

- Ako se objekat može izoštriti automatski, svetli indikator ● kad se potvrdi izoštrenost. Kod primene Wide AF područja koristi se srednje područje, a kod primene Local AF područja koristi se područje odabrano kontrolnom tipkom.
- Pri upotrebi telekonvertera (opcija) i sl., možda se prsten za izoštravanje neće moći zakretati normalno.
- Ako diopter nije podešen pravilno u modu tražila, slika u tražilu možda neće biti dobro izoštrevena (str. 31).
- Podesite preklopku za odabir načina izoštravanja na MF za ručno izoštravanje. Nemojte zakretati prsten za izoštravanje ako nije podešen na MF. Prsten za izoštravanje možete oštetiti ako ga zakrenete na silu bez podešavanja na MF.

Provera oštine uvećavanjem slike

Oštrinu možete proveriti uvećavanjem slike pre snimanja.

1 Tipka MENU →  1 → [Focus Magnifier] → [On]

2 Pritisnite tipku za objektiv fokusa (Focus Magnifier).

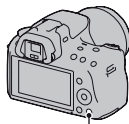

Tipka za objektiv fokusa

3 Pritisnite ponovo tipku za objektiv fokusa kako biste uvećali sliku i odabrali deo koji želite uvećati pomoću ▲/▼/◀/▶ na kontrolnoj tipki.

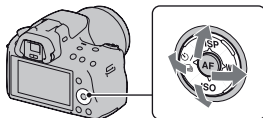

- Svakim pritiskom na tipku za objektiv fokusa uvećanje se menja na sledeći način: puni prikaz → pribl. $\times 7.5$ → pribl. $\times 15$

4 Potvrdite i podesite oštrinu.

- Okrećite prsten za izoštravanje kako biste podesili oštrinu ručnim izoštravanjem.
- Ako pritisnete tipku AF u modu automatskog izoštravanja funkcija Focus Magnifier se poništava i aktivira se automatsko izoštravanje.
- Funkcija Focus Magnifier se poništava ako tipku okidača pritisnete do pola.

5 Pritisnite okidač do kraja za snimanje fotografije.

- Fotografije možete snimati i kada je slika uvećana, ali snima se puni prikaz slike.
- Funkcija Focus Magnifier se isključuje nakon snimanja.

Prepoznavanje lica

Upotreba funkcije Face Detection

Fotoaparat prepoznaje lica, prilagođava oštrinu, ekspoziciju, sprovodi obradu slike i podešava postavke za blic. Funkcija Face Detection je standardno podešena na [On].

Okvir prepoznavanja lica

Nakon što fotoaparat prepozna lica pojavljuju se okviri za prepoznavanje lica.

Ako fotoaparat proceni da je automatsko izoštravanje moguće, okviri za prepoznavanje lica će svetliti narandžasto.

Ako pritisnete tipku okidača do pola, okviri za prepoznavanje lica svetle zeleno.

- Ako lice nije unutar područja automatskog izoštravanja kada tipku okidača pritisnete do pola, područje automatskog izoštravanja korišćeno za izoštravanje postaje zeleno.
- Ako fotoaparat prepozna nekoliko lica automatski će odabrati prioritavno lice i samo jedan okvir za prepoznavanje lica svetliće narandžasto.

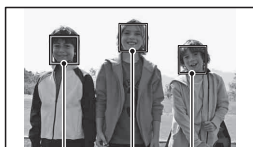

Okvir prepoznavanja lica
(belo)

Okvir prepoznavanja lica (narandžasto)

Isključenje funkcije Face Detection

Tipka Fn →  ON (Face Detection) → [Off]

Tehnika snimanja

- Kompoziciju napravite tako da slika obuhvata okvir za prepoznavanje lica i područje automatskog izoštravanja.

Napomene

- Ako je mod ekspozicije Sweep Panorama ili Continuous Advance Priority AE, ili ako snimate video zapis, funkcija Face Detection ne može se koristiti.

- Moguće je prepoznati do osam lica.
- Fotoaparatus možda neće prepoznati sva lica ili će možda prepoznati i neki drugi predmet, zavisno od uslova snimanja.

Snimanje osmeha (Smile Shutter)

Kad fotoaparatus prepozna osmeh, automatski se aktivira zatvarač.

1 Tipka Fn → 😊_{OFF} (Smile Shutter) → [On] → odaberite željeni mod osetljivosti prepoznavanja osmeha

- Ako je aktivirana funkcija Smile Shutter, indikator osetljivosti prepoznavanja osmeha pojavljuje se na ekranu.

2 Sačekajte dok se prepozna osmeh.

Fotoaparatus prepoznaje osmeh i oštrina je potvrđena. Kad osmeh prede podešenu vrednost označenu znakom ◀, fotoaparatus automatski snima fotografije.

- Nakon što fotoaparatus prepozna lica pojavljuju se narandžasti okviri za prepoznavanje lica koji okružuju lica. Okviri za prepoznavanje lica svetle zeleno kada ovi objekti budu izoštreni.
- Nivo osmeha na licu okruženom dvostrukim okvirom za prepoznavanje lica označena je na indikatoru osetljivosti prepoznavanja lica.

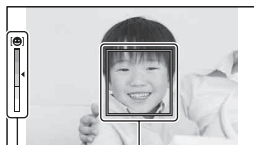

Okvir prepoznavanja lica

Indikator osetljivosti prepoznavanja osmeha

3 Za prestanak snimanja, tipka Fn → 😊_{ON} (Smile Shutter) → [Off]

Smile Detection Sensitivity

Osetljivost prepoznavanja osmeha funkcije Smile Shutter možete podesiti na jednu od sledeće tri opcije: 😊_{ON} (Slight Smile), 😊_{ON} (Normal Smile) i 😊_{ON} (Big Smile).

Tehnike snimanja

- Kako biste izoštrili osmeh, kompoziciju napravite tako da slika obuhvata okvir za prepoznavanje lica i područje automatskog izoštravanja.
- Ne prekrivajte oči pramenovima, itd., jer se oči tako sužavaju.
- Nemojte pokrivati lice šeširom, maskom, sunčanim naočarama i sl.
- Pokušajte orijentisati lice prema fotoaparatu i držati se što je moguće ravno.
- Jasno se osmehnite otvorenih usta. Osmeh se jednostavnije prepoznaje ako se vide zubi.
- Ako pritisnete okidač tokom snimanja u Smile Shutter modu, fotoaparat snima sliku i zatim se vraća u Smile Shutter mod.

Napomene

- Ako je ekspozicija podešena na Sweep Panorama ili na Tele-zoom Continuous Advance Priority AE, funkcija Smile Shutter ne može se koristiti.
- Način okidanja se automatski podese na [Single-shot Adv.].
- AF osvetljenje ne funkcioniše sa funkcijom Smile Shutter.
- Ako fotoaparat ne prepozna osmeh promenite postavke za osetljivost prepoznavanja osmeha.
- Zavisno od uslova snimanja, osmeh se možda neće tačno prepoznati.

Upotreba blica

Na tamnom mestu upotreba blica omogućuje vam da objekat snimate sa dovoljno svetline te vam takođe pomaže da smanjite efekat pomeranja fotoaparata. Pri snimanju sa aparatom okrenutim prema suncu možete blic koristiti kako biste snimili svetlu sliku objekta osvetljenog od pozadi.

1 Tipka Fn → ⚡ (Flash Mode) → odaberite željeno podešenje

2 Pritisnite tipku ⚡.

Blic se otvara.

- U modu AUTO, AUTO+ ili Scene Selection blic se automatski otvara ukoliko nema dovoljno svetla ili je objekat osvetljen sa leđa. Ugrađen blic ne otvara se čak ni ako pritisnete tipku ⚡.

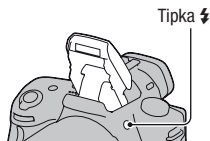





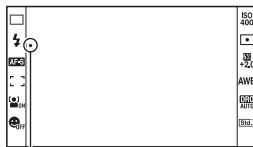

3 Snimajte kad se završi punjenje blica.

- treperi: Blic se puni. Kad indikator trepće, nije moguće snimanje.
- svetli: Blic se napunio i spreman je za aktivaciju.
- Ako pritisnete okidač do pola na tamnom mestu u modu automatskog izoštravanja, može se aktivirati blic kako bi potpomogao izoštravanje objekta (AF osvetljenje).
- ● se pojavljuje samo u modu s prikazom informacija o snimanju (For Live View).



Indikator ● (punjenje blica)

 (Flash Off)	Blic se ne aktivira čak ni na tamnom mestu.
 (Autoflash)	Blic se aktivira kad je mračno ili u kontra svetlu.
 (Fill-flash)	Blic se aktivira pri svakom snimku.
 (Slow sync.)	Blic se aktivira pri svakom snimku. Upotreba funkcije Slow sync omogućuje vam snimanje jasne slike objekta i pozadine usporavanjem brzine zatvarača.
 (Rear sync.)	Blic se aktivira tačno pre završetka ekspozicije pri svakom okidanju.
 (Wireless)	Aktivira se spoljni blic (opcija) odvojen od fotoaparata i udaljen od njega (snimanje sa bežičnim blicom).

Tehnike snimanja

- Zatvarač objektiva može blokirati svetlo blica. Uklonite zatvarač objektiva pri upotrebi blica.
- Pri upotrebi blica snimajte objekat sa udaljenosti od 1 m ili veće.
- Pri snimanju u zatvorenom ili noću možete koristiti funkciju Slow sync kako biste snimili svetliju sliku osoba i pozadine.
- Možete koristiti funkciju Rear sync za snimanje prirodnog traga objekta koji se kreće, npr. bicikla u vožnji ili osobe koja hoda.
- Pri upotrebi blica HVL-F58AM/HVL-F43AM (opcija) možete snimati sa funkcijom brze sinhronizacije uz bilo koju brzinu zatvarača. Detalje potražite u uputstvu za upotrebu blica.

Napomene



- Ne držite fotoaparat za blic.
- Uslovi snimanja potrebni za sprečavanje senki na slici razlikuju se zavisno od objektiva.
- Kad je ekspozicija podešena na AUTO, AUTO+, Scene Selection ili Picture Effect, ne možete odabrati opcije [Slow sync.], [Rear sync.] i [Wireless].
- Ako je mod ekspozicije podešen na P, A, S, M, stavke [Flash Off] ili [Autoflash] ne mogu se odabrati. Ako ne želite koristiti blic, pritisnite ga prema dole.
- Ako koristite blic sa stereo mikrofonom ili sličnim uređajem priključenim na priključnicu za pribor sa automatskom blokadom blic se možda neće otvoriti do tačnog položaja te će snimljene fotografije možda imati zatamnjene uglove. Uklonite sve uređaje sa priključnice za pribor sa automatskom blokadom.

Dometa blica

Dometa ugrađenog blica zavisi od ISO osetljivosti i otvoru blende. Pogledajte sledeću tablicu.

Otvor blende		F2.8	F4.0	F5.6
Podešeni ISO	100	1 – 3,6 m	1 – 2,5 m	1 – 1,8 m
	200	1 – 5,1 m	1 – 3,5 m	1 – 2,5 m
	400	1,4 – 7,1 m	1 – 5 m	1 – 3,6 m
	800	2 – 10 m	1,4 – 7,1 m	1 – 5,1 m

AF osvetljenje

- AF osvetljenje ne radi kad je [Autofocus Mode] podešen na **AF-C** (Continuous AF) ili se objekat kreće u **AF-A** (Automatic AF). (Svetli indikator  ili .)
- AF osvetljenje možda neće raditi sa žižnim daljinama 300 mm ili većima.
- Ako je spojen spoljni blic (prodaje se posebno) opremljen AF osvetljenjem, koristi se AF osvetljenje spoljnog blica.
- AF osvetljenje ne funkcioniše ako je [Smile Shutter] podešen na [On].

Za isključenje AF osvetljenja

Tipka MENU →  2 → [AF illuminator] → [Off]

Primena funkcije smanjenja efekta crvenih očiju

Ta funkcija smanjuje efekat crvenih očiju aktivacijom predbleska (slabijeg bljeska) nekoliko puta pre snimanja uz upotrebu blica.

Tipka MENU →  1 → [Red Eye Reduction] → [On]

Snimanje sa bežičnim blicom

Spoljni bežični blic (opcija) možete pri snimanju koristiti i bez kabla kad nije pričvršćen na fotoaparata. Promenom položaja blica možete snimati sliku sa trodimenzionalnim ugođajem pomoću isticanja kontrasta svetla i senke na objektu.

Detalje potražite u uputstvu za upotrebu blica.

1 Pričvrstite bežični blic na priključnicu za pribor sa automatskom blokadom te uključite i fotoaparata i blic.

2 Tipka Fn → (Flash Mode) → (Wireless)

3 Uklonite bežični blic sa priključnice za pribor sa blokadom i otvorite ugrađeni blic.

- Ako želite da sprovedete probno bljeskanje blica pritisnite tipku AEL.

Napomene

- Fotoaparata ne može upravljati količinom osvetljenja za spoljni blic.
- Nakon snimanja sa bežičnim blicom isključite bežični rad blica. Ako se koristi ugrađeni blic dok je još uključena funkcija bežičnog blica, dobiće se nepravilna ekspozicija.
- Kad drugi fotograf u blizini koristi bežični blic te svetlo njegovog ugrađenog blica uzrokuje aktivaciju vašeg spoljnog blica, promenite kanal spoljnog blica. Za promenu kanala spoljnog blica pogledajte uputstvo za upotrebu isporučenog sa njim.

Podešavanje tipke AEL

Ako koristite bežični blic preporučuje se da u meniju  Custom (str. 148) [AEL button] podesite na [AEL hold].

Podešavanje svetline slike (ekspozicija, kompenzacija bljeska, merenje svetla)

Fotografisanje sa fiksnom svetlinom (AE zadržavanje)

Ako fotografirate sunce ili pored prozora ekspozicija možda neće biti prikladna za objekat zbog razlike u osvetljenju između objekta i pozadine. U takvim slučajevima upotrebite svetlomer te zadržite ekspoziciju objekta pre snimanja. Kako biste smanjili svetlinu objekta usmerite fotoaparata prema tački koja je svetlija od objekta te upotrebom svetlomera zadržite ekspoziciju cele slike. Kako biste povećali svetlinu objekta usmerite fotoaparata prema tački koja je tamnija od objekta te upotrebom svetlomera zadržite ekspoziciju cele slike.

Ovaj deo opisuje kako snimati svetlije slike objekta upotrebom opcije  (Spot).

Tačka na kojoj ste zadržali ekspoziciju.



1 Tipka Fn →  (Metering Mode) →  (Spot)

2 Podesite oštrinu na delu na kojem želite zadržati ekspoziciju.

Ekspozicija je podešena zajedno sa izoštravanjem.

3 Pritisnite tipku AEL kako biste zadržali ekspoziciju.

Pojavljuje se * (oznaka za AE zadržavanje).

Tipka AEL

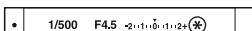

4 Izoštrite objekat dok pritisnete tipku AEL te snimite objekat.

- Ako želite da nastavite snimati sa istom ekspozicijom pritisnite i zadržite tipku AEL nakon snimanja. Postavke su poništene nakon što otpustite tipku.

Korišćenje kompenzacije svetline za celu sliku (kompenzacija ekspozicije)

Ekspozicija se odabire automatski (automatska ekspozicija), osim ekspozicije u modu M.

Automatski podešenu ekspoziciju možete po želji korigovati menjanjem ekspozicije na + ili – stranu. Celu sliku možete učiniti svetlijom pomakom prema + strani. Cela slika postaje tamnija ako pomerite ekspoziciju u – stranu.

Podesite u smeru –



Osnovna ekspozicija



Podesite u smeru +



1 Pritisnite tipku .

Tipka 



2 Podesite ekspoziciju kontrolnim točkićem.

Prema + (više): Svetlija slika.

Prema - (manje): Tamnija slika.

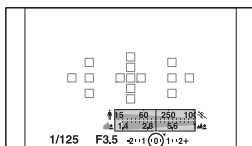

Standardna ekspozicija

3 Izoštrite motiv i snimajte.

Tehnike snimanja

- Podesite nivo kompenzacije uz proveru snimljene slike.
- Primenom bracketinga pri snimanju možete napraviti više snimaka uz ekspoziciju pomaknutu na plus ili minus stranu (str. 121).

Napomena

- Ta opcija ne može se podesiti kad je mod ekspozicije podešen na AUTO, AUTO+ ili Scene Selection.

Za snimanje tokom provere ekrana koristeći histogram

Histogram prikazuje raspodelu svetline koja pokazuje koliko piksela određene svetline postoji u slici.

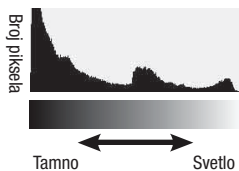

Tipka MENU → 2 → [Histogram] → [On]

- Nakon što nekoliko puta na kontrolnoj tipki pritisnete DISP umesto grafičkog prikaza prikazuje se histogram.

Primenom kompenzacije ekspozicije menjaće se i histogram. Ilustracija zdesna je primer toga.

Snimanje s kompenzacijom ekspozicije u pozitivnoj strani posvetljuje celu sliku pa se ceo histogram pomera na svetlu stranu (desna strana). Ako se primenjuje kompenzacija ekspozicije u negativnu stranu, histogram će se pomaknuti u drugu stranu.

Oba kraja histograma pokazuju deo sa pretežno svetlim ili pretežno tamnim tonovima. Ta područja nije moguće kasnije obnoviti pomoću računara. Podesite ekspoziciju po potrebi i snimajte ponovo.



Napomene

- Histogram ne prikazuje završnu snimljenu fotografiju. Označava status slike koja je prikazana na ekranu. Histogram će se razlikovati zavisno od podešenja otvora blende, itd.
- Histogram se razlikuje u slučajevima snimanja i reprodukcije u sledećim situacijama:
 - Kod upotrebe blica.
 - Prilikom snimanja pri slabom svetlu, na primer, snimanja noću.

Podešavanje količine svetla blica (Flash Compensation)

Pri snimanju sa blicom možete podesiti samo količinu svetla blica, bez menjanja kompenzacije ekspozicije. Možete menjati samo ekspoziciju glavnog objekta koji je unutar dometa blica.

Tipka Fn → (Flash Compensation) → odaberite željeno podešenje

Prema +: Povećava količinu svetla blica.

Prema -: Smanjuje količinu svetla blica.

Napomene

- Ta opcija ne može se podesiti kad je mod ekspozicije podešen na AUTO, AUTO+, Sweep Panorama, Scene Selection ili Picture Effect.
- Efekat povećanja podešenja možda neće biti vidljiv zbog ograničene količine svetla blica ako je objekat izvan maksimalnog dometa blica. Ako je objekat vrlo blizu, efekat nižeg podešenja blica možda neće biti vidljiv.

Kompenzacija ekspozicije i kompenzacija bljeska

Kompenzacija ekspozicije koriguje uslove snimanja menjanjem brzine zatvarača, otvora blende i ISO osetljivosti (kad je odabran [AUTO]).

Funkcija Flash Compensation menja samo količinu svetla blica.

Podešavanje moda upravljanja blicom za podešavanje bljeska (Flash control)

Tipka MENU → 2 → [Flash control] → odaberite željeno podešenje

ADI flash	Ova metoda kontroliše osvetljenje koje daje blic, obrađujući podatke o udaljenosti i o merenju svetla dobijenog iz predbljeska. Ona omogućuje tačnu kompenzaciju bljeska gotovo bez ikakvog efekta odbljeska koji emituje objekat.
Pre-flash TTL	Ova metoda kontroliše količinu bljeska zavisno od merenja svetla dobijenog samo iz predbljeska. Ona je podložna uticaju odbljeska koji emituje objekat.

ADI: Advanced Distance Integration (napredna obrada udaljenosti)

TTL: Through the lens (kroz objektiv)



- Ako je odabrano [ADI flash] upotreba blica opremljenog funkcijom za računanje udaljenosti omogućiće precizniju kompenzaciju bljeska zahvaljujući tačnijoj informaciji o udaljenosti.

Napomene

- Ako udaljenost između objekta i spoljnog blica (prodaje se posebno) nije moguće odrediti (bežični blic koji se koristi preko spoljnog blica (prodaje se posebno), snimanje sa blicom spojenom preko kabla, snimanje sa dvostrukim makro blicom, itd.), fotoaparatski automatski odabire mod Pre-flash TTL.
- Odaberite [Pre-flash TTL] u sledećim slučajevima, budući da fotoaparatski ne može da sprovede kompenzaciju bljeska sa opcijom ADI flash.
 - Ako je širokougaoni panel priključen na blic HVL-F36AM.
 - Ako se za snimanje sa blicom koristi difuzor.
 - Ako se koristi filter sa ekspozicijskim faktorom, npr. ND filter.
 - Ako se koristi makroobjektiv.
- Opcija ADI flash dostupna je samo u kombinaciji sa objektivom koji je opremljen koderom udaljenosti. Kako biste ustanovili da li je objektiv opremljen koderom udaljenosti pogledajte uputstvo za upotrebu isporučeno sa objektivom.

Odabir načina za merenje svetline objekta (Metering Mode)

Tipka Fn →  (Metering Mode) → odaberite željeni mod

 (Multi segment)	Meri svetlo na svakom području nakon deljenja ukupnog područja u više njih i određuje odgovarajuću ekspoziciju celog kadra.
 (Center weighted)	Meri prosečnu svetlinu celog kadra uz naglašavanje srednjeg dela kadra.
 (Spot)	Ovaj mod meri svetlinu samo u krugu za merenje u jednoj tački smeštenom na sredini.

Tehnike snimanja

- Obično za snimanje možete koristiti [Multi segment] merenje.
- Ako na objektu u području automatskog izoštravanja postoji priličan kontrast, svetlinu objekta koji želite snimati sa optimalnom ekspozicijom izmerite pomoću funkcije merenja u jednoj tački te iskoristite mogućnost AE zadržavanja (str. 103).

Napomena

- Kad je ekspozicija podešena na AUTO, AUTO+, Scene Selection ili Picture Effect, [Metering Mode] je uvek [Multi segment] i ne možete odabrati druge modove.

Podešavanje ISO osetljivosti

Osetljivost na svetlo izražava se ISO brojem (indeks preporučene ekspozicije). Što je veći broj, viša je osetljivost.

1 Pritisnite ISO na kontrolnoj tipki za prikaz menija za ISO.

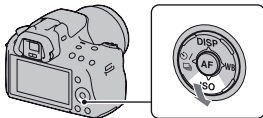

2 Odaberite željenu postavku kontrolnim tipkama ▲/▼.

- Što je veći broj, viši je nivo šuma.
- Ako odaberete [Multi Frame NR], željenu vrednost odaberite pomoću ◀/▶.

Napomene

- Kad je ekspozicija podešena na AUTO, AUTO+, Sweep Panorama, Scene Selection ili Picture Effect, ISO je uvek AUTO i ne možete odabrati druge ISO brojeve.
- Kad je mod ekspozicije podešen na P/A/S te je ISO podešen na [AUTO], ISO se automatski podesi između ISO 100 i ISO 1600.
- Postavka [AUTO] nije raspoloživa u modu ekspozicije M. Ako promenite mod ekspozicije na M uz podešen [AUTO], promeniće se u [100]. Podesite ISO prema uslovima snimanja.

Smanjenje šuma na više snimaka (Multi Frame NR)

Fotoaparatus automatski snima više fotografija u nizu, spaja snimke, smanjuje šum te memoriše jednu fotografiju. U funkciji Multi Frame NR možete odabrati veće ISO brojeve nego što je najveća ISO osetljivost. Memorisana fotografija sastavljena je od više snimaka.

Napomene

- Pritisnite i zadržite okidač dok se snimanje u nizu ne zaustavi.
- Kada je [Image: Quality] podešeno na [RAW] ili na [RAW & JPEG], ovu funkciju nije moguće koristiti.
- Blic, D-Range Optimizer i [Auto HDR] ne mogu se koristiti.

Automatska kompenzacija za svetlinu i kontrast (D-Range)

Tipka D-RANGE → odaberite željeno podešenje

Tipka D-RANGE

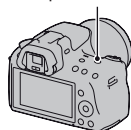

DRO <small>OFF</small> (Off)	Funkcije DRO/Auto HDR se ne koriste.
DRO (D-RangeOptimizer)	Deljenjem slike u mala područja fotoapararat analizira kontrast svetla i senke između objekta i pozadine te stvara sliku sa optimalnom svetlinom i gradacijom.
HDR (Auto HDR)	Snima tri slike s različitim ekspozicijama te zatim tačno eksponiranom slikom preklapa svetlo područje podeksponirane slike i tamno područje preekspanirane slike kako bi se dobila slika sa bogatom gradacijom. Memorišu se dve slike: slika sa tačnom ekspozicijom i preklapljena slika.

Napomena

- Možete dodeliti drugu funkciju tipki D-RANGE (str. 149). Ako ste joj već dodelili drugu funkciju, odaberite [DRO/Auto HDR] tipkom Fn.

Ispravljanje svetline slike (D-Range Optimizer)

1 Tipka D-RANGE → **DR0** (D-RangeOptimizer)

2 Odaberite optimalan nivo kontrolnim tipkama ◀/▶.

DR0 (Auto)	Automatski ispravlja svetlinu.
DR0 (Level)*	Optimizuje gradacije snimljene slike u svakom području slike. Odaberite optimalan nivo između Lv1 (slabo) i Lv5 (snažno).

* Lv_ prikazano uz **DR0** je trenutno odabrani korak.



Napomene

- Postavka je uvek [Off] kada je u Scene Selection odabrano [Sunset], [Night View], [Night Portrait] ili [Hand-held Twilight]. Postavka je uvek [Auto] ako u Scene Selection odaberete ostale modove.
- Postavka je podešena na [Auto] ako je uključen Picture Effect mod.
- Pri snimanju sa opcijom D-Range Optimizer slika može da sadrži šum. Odaberite odgovarajući nivo proverom snimljene slike, posebno kad pojačavate efekat.

Automatska kompenzacija s bogatom gradacijom (Auto High Dynamic Range)

1 Tipka D-RANGE → **HDR** (Auto HDR)

2 Odaberite optimalan nivo kontrolnim tipkama ◀/▶.



 (Auto Exposure Diff.)	Automatski ispravlja razliku ekspozicije.
 (Exposure Difference Level)*	Podešava razliku ekspozicije na osnovu kontrasta objekta. Odaberite optimalan nivo između 1 Ev (slabo) i 6 Ev (snažno). Na primer: Ako je odabrano 2 Ev preklapaju se tri slike: slika sa -1 Ev, slika sa tačnom ekspozicijom i slika sa +1 Ev.

* _Ev prikazano uz  je trenutno odabrani korak.

Tehnika snimanja

- Budući da se za jedan snimak zatvarač otvara tri puta, pazite na sledeće:
 - Koristite tu funkciju kad je objekat nepomičan ili ne trepće.
 - Nemojte ponavljati kadriranje.

Napomene







- Ovu funkciju možete koristiti na RAW slikama.
- Ako je mod ekspozicije podešen na AUTO, AUTO+, Sweep Panorama, Scene Selection ili Picture Effect nije moguće odabrati [Auto HDR].
- Ne možete odabrati [Auto HDR] tokom funkcije Smile Shutter. Ako uključite funkciju Smile Shutter uz odabranu opciju [Auto HDR], fotoaparat će privremeno koristiti podešenje za DRO.
- Ne možete započeti sledeće snimanje dok se ne završi postupak trenutnog snimanja.
- Zavisno od razlike osvetljenosti objekta i uslova snimanja, možda nećete moći postići željeni efekat.
- Ta funkcija ima slab efekat pri upotrebi blica.
- Kad je kontrast scene nizak ili u slučaju značajnijeg potresanja fotoaparata ili zamućenja objekta, možda nećete postići dobre HDR slike. Ako fotoaparat detektuje takav problem, na snimljenoj slici prikazuje se indikator upozorenja  . Snimajte ponovo, po potrebi, te obratite pažnju na kontrast ili na zamućenje.







Obrada slike



Odabir željene obrade slike (Creative Style)



Osim željene obrade slike, možete po želji podesiti ekspoziciju (brzinu zatvarača i otvor blende) pomoću [Creative Style], za razliku od Scene Selection gde fotoaparat podešava ekspoziciju. Možete precizno podešavati kontrast, zasićenost ili oštrinu za svaku opciju funkcije Creative Style.

1 Tipka Fn →  (Creative Style) → odaberite željeno podešenje

2 Kad želite podesiti  (Contrast),  (Saturation) ili  (Sharpness), odaberite željenu opciju kontrolnim tipkama / , a zatim podesite vrednost pomoću / .

 (Standard)	Za snimanje raznih scena sa bogatom gradacijom i divnim bojama.
 (Vivid)	Povećava se zasićenje i kontrast kako bi se dobili atraktivni snimci živopisnih scena i motiva poput cveća, prolećnog zelenila, plavog neba ili scene mora.
 (Portrait)	Za snimanje boje kože u mekim tonovima. Idealno za snimanje portreta.
 (Landscape)	Povećava se zasićenje, kontrast i oštrina kako bi se snimili živopisni i vrlo jasni pejzaži. Udaljeni pejzaži takode postaju izraženiji.
 (Sunset)	Za snimanje predivnog crvenila sutona.
 (Black & White)	Za snimanje crno-belih slika.

Za svaku opciju iz Creative Style moguće je podesiti  (Contrast),  (Saturation) i  (Sharpness).

 (Contrast)	Što je odabrana veća vrednost, to se više naglašava razlika svetlosti i senke čime se postiže veći efekat na slici.
 (Saturation)	Što je odabrana vrednost veća, to su boje življe. Pri odabiru niže vrednosti, boje slike su nenapadne i diskretne.
 (Sharpness)	Podešava oštrinu. Što je odabrana vrednost veća obrisi su naglašeniji, a što je vrednost niža obrisi su mekši.

Napomene

- Kad je ekspozicija podešena na AUTO, AUTO+, Scene Selection ili Picture Effect, [Creative Style] je uvek [Standard] i ne možete odabrati druge postavke.
- Ako odaberete [Black & White], ne možete podesiti zasićenje.

Promena opsega reprodukcije boja (prostor boje)

Način na koji se boje predstavljaju kombinacijama brojeva ili opsegom reprodukcije boja naziva se "prostor boja". Možete promeniti prostor boja, zavisno od namene.

Tipka MENU →  **2** → **[Color Space]** → **odaberite željeno podešenje**

sRGB	To je standardni prostor boja ovog digitalnog fotoaparata. Koristite sRGB pri normalnom snimanju, na primer kad snimke nameravate štampati bez ikakvih prepravki.
AdobeRGB	To je široki opseg reprodukcije boja. Adobe RGB je efikasan kad je velik deo objekta živo zelen ili crven. <ul style="list-style-type: none"> • Naziv datoteke počinje sa "_DSC."

Napomene

- Adobe RGB je za aplikacije ili štampače koji podržavaju upravljanje bojama i DCF2.0 standard. Pri upotrebi aplikacija ili štampača koji ih ne podržavaju može se dobiti slika ili štampa koja ne reprodukuje boje verno.
- Pri prikazivanju slika koje su snimljene sa Adobe RGB prostorom boja na fotoaparatu ili uređajima koji ne podržavaju Adobe RGB, slike se prikazuju sa niskim zasićenjem.

Podešavanje tonova boje (White balance)

Tonovi boja objekta menjaju se zavisno od funkcija izvora svetla. Sledeća tablica pokazuje kako se ton boje menja na osnovu različitih izvora svetla u upoređenju sa objektom koji ispada beo pod sunčevim svetlom.

Vreme/ svetlo	Dnevno svetlo	Oblačno	Fluorescentno	Klasična sijalica
Svojstva svetla	Bela	Plavkasto	Zelenkasto	Crvenkasto

Ravnoteža beline je funkcija koja podešava ton boje približno onom što vidite. Koristite tu funkciju kad ton boje na slici ne ispadne kako ste očekivali ili kad želite da promenite ton boje u svrhu određenog fotografskog izražaja.

Napomene





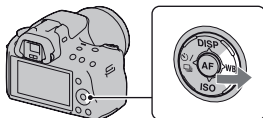

- Kad je ekspozicija podešena na AUTO, AUTO+ ili Scene Selection, [White Balance] je uvek [Auto WB] i ne možete odabrati druge modove.
- Ako za rasvetu imate samo živinu ili natrijumovu sijalicu, zbog svojstava tog izvora svetla fotoaparata neće moći postići tačnu ravnotežu beline. U tim situacijama koristite blic.

Podešavanje ravnoteže beline u skladu sa određenim izvorom svetla (automatska/pretpodešena ravnoteža beline)

WB na kontrolnoj tipki → odaberite željeno podešenje

- Kad nije odabrano [AWB], ton boje možete precizno podesiti tipkama ◀/▶. Podešavanjem prema + slika poprima crvenije tonove, a podešavanjem prema – plavkaste.



AWB (Auto WB)	Fotoaparat automatski detektuje izvor svetla i podešava tonove boja.
 (Daylight)	Ako odaberete opciju koja odgovara određenom izvoru svetla, tonovi boja podešavaju se za taj izvor svetla (pretpodešena ravnoteža beline).
 (Shade)	
 (Cloudy)	
 (Incandescent)	
 (Fluorescent)	
 (Flash)	

Tehnike snimanja

- Koristite funkciju ravnoteže beline sa raznim podešenjima ako sa odabranom opcijom (str. 122) ne možete postići željenu boju.
- Ako odaberete [5500K] (Color Temp.) ili [0] (Color Filter) možete podesiti vrednost na željenu vrednost (dole).
- Ako odaberete [Custom], možete registrovati svoje podešenje (str. 117).

Podešavanje temperature boje i efekta filtera (Color Temperature/ Color Filter)

WB na kontrolnim tipkama → [5500K] (Color Temp.) ili [0] (Color Filter)

- Kako biste podesili temperaturu boje odaberite vrednost tipkama ◀/▶.
- Kako biste podesili efekat filtera odaberite smer kompenzacije tipkama ◀/▶.

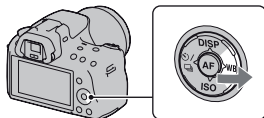

Napomena

- Budući da su merenja boje osmišljena za filmske kamere vrednosti se razlikuju pod fluorescentnom/natrijumovom/živinom lampom. Preporučujemo da ručno podesite ravnotežu beline ili napravite probni snimak.

5500K*1 (Color Temp.)	Podešava ravnotežu beline sa obzirom na temperaturu boje. Što je broj veći, slika je crvenija. Što je broj manji, slika je plavija.
0*2 (Color Filter)	Postiže efekat filtera za kompenzaciju boja za fotografiju. Na osnovu korišćenja podešene temperature boje kao standardne, boju je moguće kompenzovati u spektar zelene (G) ili purpurne (M).

*1 Vrednost odgovara trenutno odabranoj vrednosti temperature boje.

*2 Vrednost odgovara trenutno odabranoj vrednosti filtera boje.

Registrowanje tonova boje (ručno podešavanje ravnoteže beline)

U sceni gde se ambijentalno svetlo sastoji od više vrsta izvora svetla, savetuje se ručno podesiti ravnotežu beline kako bi se belina reprodukovala tačno.

1 WB na kontrolnoj tipki → ☑ (Custom)

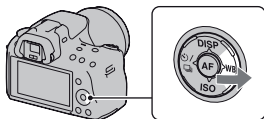

2 Odaberite [☑ SET] kontrolnom tipkom ◀/▶ i pritisnite sredinu kontrolne tipke.

3 Držite fotoaparat tako da belo područje potpuno pokriva područje automatskog izoštravanja smešteno u sredini kadra i zatim pritisnite okidač.

Zatvarač klikne i prikazuju se kalibrisane vrednosti (temperature boje i filter boje).

4 Pritisnite sredinu kontrolne tipke.

Na ekran se vrati prikaz informacija o snimanju uz sačuvano ručno podešenje ravnoteže beline.

- Ručno podešenje ravnoteže beline registrovano ovim postupkom je aktivno sve do registrovanja novog podešenja.

Napomena

- Poruka "Custom WB error" označava da je vrednost van očekivanog opsega. (Kad se koristi blic za objekat koji je vrlo blizu ili ako je u kadru objekat svetle boje.) Ako registrujete tu vrednost, u prikazu informacija o snimanju na ekranu indikator  postane žut. Tada možete snimati, no savetujemo vam da ponovo podesite ravnotežu beline kako biste dobili tačniju vrednost za nju.

Za pozivanje ručnog podešenja ravnoteže beline

WB na kontrolnoj tipki →

 (Custom)

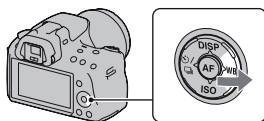

Napomena

- Ako se koristi blic pri pritisku okidača, ručno podešenje ravnoteže beline se snimi tako da se uzima u obzir i svetlo blica. Pri kasnijim snimanjima koristite blic.

Odabir načina okidanja

Ovaj fotoaparat ima pet načina okidanja, npr. pojedinačno i kontinuirano. Koristite ih tako da odgovaraju vašim potrebama.

Pojedinačno snimanje

To je normalan način snimanja.

 na kontrolnoj tipki →
 (Single-shot Adv.)

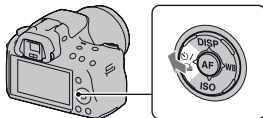



Napomena



- Kad je mod ekspozicije podešen na [Sports Action] u Scene Selection, pojedinačno snimanje nije moguće.

Kontinuirano snimanje

Fotoaparat kontinuirano snima fotografije pri sledećim brzinama*.

 HI	Maksimalno 5,5 fotografija u sekundi
 Lo	Maksimalno 2,5 fotografije u sekundi

* Naši uslovi merenja. Brzina kontinuiranog snimanja je manja, zavisno od uslova snimanja.

1  na kontrolnoj tipki → 
(Continuous Adv.) → odaberite
željenu brzinu



2 Izoštrite motiv i snimajte.

- Kad pritisnete i zadržite okidač, snimanje se nastavlja.

Maksimalan broj kontinuiranih snimaka

Broj mogućih kontinuiranih snimaka ima ograničenje.

	Continuous adv.	Tele-zoom Continuous Advance Priority AE
Fine	14 snimaka	21 snimak
Standard	18 snimaka	29 snimaka
RAW & JPEG	6 snimaka	–
RAW	6 snimaka	–

Tehnika snimanja

- Za brže snimanje u nizu podesite mod ekspozicije na Tele-zoom Continuous Advance Priority AE (str. 72).

Napomene

- Ako je odabrano  Hi, prikazuje se fotografija snimljena između kadrova.
- Ne možete snimati u nizu upotrebom Scene Selection modova različitih od [Sports Action].
- Ako je [Face Detection] podešeno na [On] brzina snimanja u nizu može opasti.

Upotreba samoookidanja

Samoookidanje sa 10-sekundnim odlaganjem je praktično kad i fotograf želi biti na fotografiji, a samoookidanje sa 2-sekundnim odlaganjem je korisno za smanjenje potresanja fotoaparata.

1 / na kontrolnoj tipki → (Self-timer) → odaberite željeno podešenje

- Broj iza  označava trenutno odabrane sekunde.



2 Izoštrite motiv i snimajte.

- Kad je uključeno samoookidanje, status se naznačuje audio signalima i indikatorom self-timera. Pred samo snimanje indikator samoookidača trepće brzo i audio signal je brz.

Za isključivanje samooslikanja

Pritisnite kontrolnu tipku / .

Snimanje fotografija uz pomak ekspozicije (bracketing ekspozicije)



Osnovna ekspozicija



Smer –



Smer +

Opcija Bracket omogućuje snimanje nekoliko fotografija s različitim stepenom ekspozicije. Odredite vrednost odstupanja (koraka) od osnovne ekspozicije i fotoapararat će snimati tri snimka istovremeno automatski menjajući ekspozicije. Pritisnite i zadržite okidač dok se snimanje ne zaustavi. Ako se koristi blic, primenjuje se bracketing blic kako bi se dobilo više snimaka različito osvetljenih blicom. Za snimanje pritisnite okidač uzastopno za svaki pojedinačni snimak.

- /  na kontrolnoj tipki → **BRK C (Bracket: Cont.)** → Odaberite željeni korak bracketinga

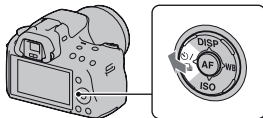

2 Izoštrite motiv i snimajte.



Osnovna ekspozicija podešava se sa prvim snimkom u nizu.

- Pritisnite i zadržite okidač dok se snimanje ne zaustavi. Kod bracket snimanja sa blicom pritisnite okidač tri puta.

Napomene

- Kad je funkcijski toččić podešen na M, ekspozicija se menja podešavanjem brzine zatvarača.
- Pri podešavanju ekspozicije, pomak ekspozicije zasniva se na kompenzovanoj vrednosti.
- Ta opcija ne može se podesiti kad je mod ekspozicije podešen na AUTO, AUTO+, Sweep Panorama, Scene Selection ili Picture Effect.

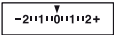
EV skala u snimanje bracketingom

	Bracketing ambijentalnog svetla* 0,3 koraka, tri snimka Kompenzacija ekspozicije 0	Bracketing blic 0,7 koraka, tri snimka Kompenzacija blica -1.0
LCD ekran/trajilo		
LCD ekran (kada je [Display Rec. Data] podešeno [For viewfinder])	 Prikazano u gornjem redu.	 Prikazano u donjem redu.

* Ambijentalno svetlo: Bilo koje svetlo osim blica koje osvetljuje scenu duže vreme, na primer prirodno svetlo, klasična sijalica ili fluorescentno svetlo.

- U snimanju sa bracketingom prikazan je na EV skali broj indikatora isti broju mogućih snimaka.
- Kad započne snimanje bracketingom, indikatori koji označavaju već snimljene fotografije počnu da nestaju jedan po jedan.

Snimanje sa pomakom ravnoteže beline (WB bracket)

Zasnovano na odabranoj ravnoteži beline i temperaturi/filteru boje tri slike se snimaju sa pomakom ravnoteže beline.

1  na kontrolnoj tipki →
BRK WB (WB bracket) → odaberite željeno podešenje

- Ako je odabrano Lo pomak će iznositi 10 mireda*, a ako je odabrano Hi pomak će iznositi 20 mireda.



2 Izoštrite motiv i snimajte.

* Mired: jedinica kojom se izražava svojstvo konverzije boje pod uticajem temperaturnih filtera boje.

Reprodukcija slika

Na LCD ekranu prikazuje se zadnja snimljena fotografija.

1 Pritisnite tipku .

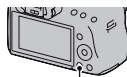

Tipka 

2 Odaberite sliku kontrolnim tipkama  .

Za povratak u mod snimanja

Ponovo pritisnite tipku .

Za promenu prikaza podataka o snimanju

Pritisnite kontrolnu tipku DISP.

Svakim pritiskom na tipku DISP, prikaz na ekranu se menja na sledeći način.

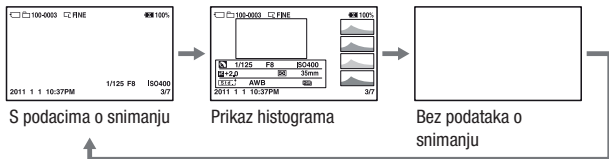

Odabir foldera za reprodukciju

Tipka MENU →  2 → [Select Folder] → odaberite željeni folder

Za odabir orijentacije pri reprodukciji fotografije snimljene u portretnom položaju

Tipka MENU →  2 → [Playback Display] → odaberite željeno podešenje

Napomena

- Pri reprodukciji slike na TV-u ili na računaru, slika će se prikazivati u portretnom položaju čak i kad je odabrano [Manual Rotate].

Pomični prikaz panoramskih snimaka

Odaberite panoramsku sliku, a zatim pritisnite sredinu kontrolne tipke. Ponovnim pritiskom zaustavlja se reprodukcija.

3D panoramske fotografije ne mogu se prikazivati pomičnim prikazom. Pomični prikaz nije dostupan za fotografije snimljene opcijom [3D Pan.: Image Size] podešenom na [16:9].

Reprodukcija video zapisa

1 Tipka MENU →  1 → [Still/Movie Select] → [Movie]

2 Odaberite željeni video zapis kontrolnom tipkom ◀/▶ i pritisnite sredinu kontrolne tipke.

Pri reprodukciji video zapisa	Operacija kontrolnom tipkom/točkićem
Pauza/nastavak reprodukcije	●
Ubrzano napred	▶
Ubrzano unazad	◀
Usporeno napred	Okrećite kontrolni točkić udesno tokom pauze
Usporeno unazad	Okrećite kontrolni točkić ulevo tokom pauze • Video zapis se reprodukuje sliku po sliku.
Podešavanje glasnoće zvuka	▼ → ▲/▼
Prikaz informacija	▲

Podešavanje glasnoće

Tipka MENU →  2 → [Volume Settings] → odaberite željeno podešenje

Odabir datuma za video zapise za reprodukciju

Video zapisi se memorišu prema datumu.

Tipka MENU →  **2** → **[Select Date]** → odaberite željeni datum

Napomena

- Na ovom fotoaparatu možda neće biti moguća reprodukcija video zapisa snimljenih drugim uređajima.

Rotiranje slike

1 Odaberite snimak koji želite rotirati i zatim pritisnite tipku .

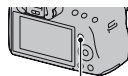

Tipka .

2 Pritisnite sredinu kontrolne tipke.

Slika se rotira ulevo. Za ponovno rotiranje ponovite korak 2.

- Kad jednom rotirate sliku, čak i ako isključite fotoaparat memorisaće se u rotiranom položaju i tako se prikazivati ubuduće.

Za povratak na normalan reprodukcijski prikaz

Pritisnite tipku .

Napomene

- Nije moguće rotirati video zapise.
- Kad kopirate rotirane snimke na računar, "PMB" sa isporučenog CD-ROM-a može rotirane snimke prikazivati pravilno. Međutim, slike se možda neće rotirati pri upotrebi nekih softvera.

Uvećavanje slika

Sliku možete uvećati radi bolje provere. To je praktično za proveru izoštrenosti snimka.

1 Odaberite snimak koji želite uvećati i zatim pritisnite tipku \oplus .

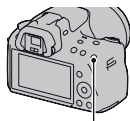

Tipka \oplus

2 Uvećajte ili smanjite sliku tipkom

\oplus ili \ominus .

- Rotiranjem kontrolnog točkića slike se menjaju pod istim uvećanjem prikaza. Kada istom kompozicijom snimate više fotografija možete uporediti njihovu oštrinu.

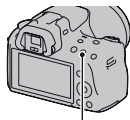

Tipka \ominus

3 Kontrolnim tipkama \blacktriangle / \blacktriangledown / \blacktriangleleft / \blacktriangleright odaberite deo koji želite uvećati.

Za povratak na normalnu veličinu slike

Pritisnite tipku \blacktriangleright kako bi se slika vratila na normalnu veličinu.

Opseg uvećanja

Mogući su sledeći opsezi uvećanja.

Veličina slike	Opseg uvećanja
L	Približno $\times 1,1$ – $\times 11,8$
M	Približno $\times 1,1$ – $\times 8,8$
S	Približno $\times 1,1$ – $\times 6$

Odabir prikaza liste snimaka

Tipka MENU → **[▶] 1** → **[Image Index]** → odaberite željeni broj snimaka za prikaz na jednoj stranici

- Listu snimaka možete prikazati i upotrebom tipke .

Za povratak na prikaz jednog snimka

Pritisnite sredinu kontrolne tipke kad odaberete željeni snimak.

Povratak na indeksni prikaz video zapisa

Za prikaz video zapisa na ekranu sa indeksnim prikazom snimaka odaberite  (video zapis) na kartici pomoću kontrolnih tipki **◀/▶**, a zatim pritisnite sredinu kontrolne tipke.



Kartica za promenu između slike/video zapisa

Automatska reprodukcija snimaka (slide show)

Tipka MENU → **[▶] 1** → **[Slide Show]** → **[Enter]**

Reprodukuje snimke po redu (slide show). Nakon reprodukcije svih slika, slide show se automatski zaustavlja.

- Prethodni/sledeći snimak možete prikazati pritiskom kontrolnih tipki **◀/▶**.
- Slide show se ne može pauzirati.

Za prekid pre završetka slide showa

Pritisnite sredinu kontrolne tipke.

Za odabir trajanja prikaza pojedinačnih slika u slide showu

Tipka MENU → **[▶] 1** → **[Slide Show]** → **[Interval]** → odaberite željeni broj sekundi

Za ponavljanje reprodukcije

Tipka MENU → **[▶] 1** → **[Slide Show]** → **[Repeat]** → **[On]**

Reprodukcija video zapisa

Fotografije i video zapise ne možete reprodukovati u istom slide show prikazu. Preko opcije [Still/Movie Select] odaberite reprodukciju video zapisa, a zatim odaberite tip video zapisa.

Tipka MENU →  1 → [Slide Show] → [Movie Type] → odaberite željeni tip video zapisa

Reprodukcija 3D snimaka

Ako spojite fotoaparat na 3D televizijski prijemnik preko HDMI kabla (prodaje se posebno) možete reprodukovati 3D snimke snimljene u modu 3D Sweep Panorama. Za detalje o 3D snimanju pogledajte stranicu 195. Pogledajte i uputstvo za upotrebu isporučeno sa TV-om.

Tipka MENU →  1 → [Slide Show] → [Image Type] → [Display 3D Only]

Provera informacija o snimcima

Svakim pritiskom na DISP na kontrolnoj tipki, prikaz informacija se menja (str. 123).

Prikaz osnovnih informacija

Fotografija

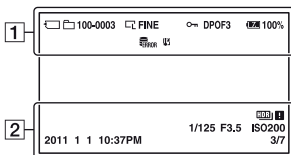

Video zapis

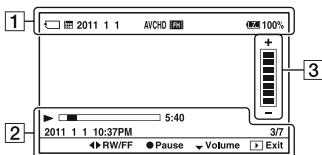

1

Ekran	Opis
	Memorijska kartica (21)
	Fotografija/video zapis
100-0003	Broj foldera-datoteke (165)
2011 1 1	Datum snimanja
	Veličina fotografija (140)/ format fotografija (141)/ veličina panoramskih fotografija (140)
	WIDE
	STD
	3D 16:9
	3D STD
	3D WIDE
RAW RAW+J FINE STD	Kvalitet slike za foto- grafije (141)
	Zaštita (133)

Ekran	Opis
DPOF3	DPOF podešenje (171)
	Upozorenje na preostali kapacitet baterije (23)
100%	Preostalo trajanje baterije (23)
	Baza podataka je puna (189)/Greška baze podataka (189)
	Upozorenje za pregreja- vanje (189)
AVCHD MP4	Format datoteke video zapisa (86)
:1080: 	Veličina slike za video zapise (141)

2

Ekran	Opis
2011 1 1 10:37AM	Datum snimanja
HDR 	Upozorenje za Auto HDR sliku (111)
1/125	Brzina zatvarača (79)
F3.5	Otvor blende (76)
ISO200	ISO osetljivost (109)
3/7	Broj datoteke/ukupan broj snimaka
	Reprodukcija
	Skala reprodukcije
5:40	Brojač

3

Ekran	Opis
	Glasnoća

Prikaz histograma

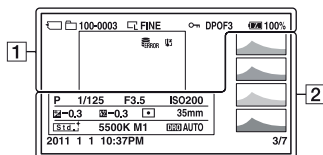

1

Ekran	Opis
	Memorijska kartica (21)
	Fotografija
100-0003	Broj foldera-datoteke (165)
	Veličina fotografija (140)/ format fotografija (141)/ veličina panoramskih fotografija (140)
WIDE STD 3D 16:9 3D STD 3D WIDE	
RAW RAW+J FINE STD	Kvalitet slike za foto- grafije (141)
	Zaštita (133)
DPOF3	DPOF podešenje (171)
	Upozorenje na preostali kapacitet baterije (23)
100%	Preostalo trajanje bate- rije (23)
	Baza podataka je puna (189)/Greška baze podataka (189)
	Upozorenje za pregreja- vanje (189)

2

Ekran	Opis
	Histogram* (105)
AUTO AUTO+ P A S M T 	Mod ekspozicije (60 – 84)
1/125	Brzina zatvarača (79)
F3.5	Otvor blende (76)
ISO200	ISO osjetljivost (109)
-0.3	Kompenzacija ekspozici- cije (104)
-0.3	Kompenzacija bljeska (106)
	Metering mode (108)
35mm	Žižna daljina (177)
Std. Vivid Port. Land. Sunset B/W	Creative Style (113)
AWB +1 5500K M1	Ravnoteža beline (Auto, Preset, Color temperature, Color filter, Custom) (115)

Ekran	Opis
D-R OFF DRO HDR HDR !	Upozorenje za snimke dobijene funkcijama D-Range Optimizer (110)/ Auto HDR/Auto HDR (111)
2011 1 1 10:37AM	Datum snimanja
3/7	Broj datoteke/ukupan broj snimaka

* Ako slika ima deo sa pretežno svetlim ili pretežno tamnim tonovima, taj deo trepće na histogramu (upozorenje na ograničenje svetline).

Zaštita slika (Protect)

Snimke možete zaštititi od slučajnog brisanja.

Uključenje/isključenje zaštite za odabrane snimke

1 Tipka MENU →  1 → [Protect] → [Multiple Img.]

2 Snimak koji želite zaštititi odaberite kontrolnom tipkom ◀/▶ i pritisnite sredinu kontrolne tipke.

Na odabranoj slici se prikazuje oznaka

.

- Za poništavanje odabira, ponovo pritisnite sredinu.

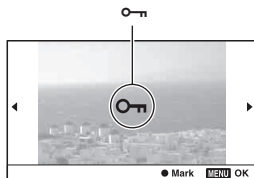

3 Za zaštitu ostalih slika, ponovite korak 2.

4 Pritisnite tipku MENU.

5 Odaberite [Enter] pomoću ▲ i zatim pritisnite sredinu kontrolne tipke.

Poništavanje zaštite svih fotografija ili video zapisa

Možete poništiti zaštitu za sve fotografije u trenutno odabranom folderu ili za sve video zapise od istog datuma.

Tipka MENU →  1 → [Protect] → [Cancel All Images] ili [Cancel All Movies]

Brisanje snimaka (Delete)

Kad jednom izbrisete snimak, ne možete ga vratiti. Prvo proverite da li želite snimke izbrisati ili ne.

Napomena

- Zaštićeni snimci se ne mogu izbrisati.

Brisanje trenutno prikazanog snimka.

- 1 Odaberite snimak koji želite izbrisati i zatim pritisnite tipku .

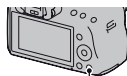



Tipka 

- 2 Odaberite [Delete] kontrolnom tipkom  i pritisnite sredinu kontrolne tipke.

Brisanje odabranih snimaka

- 1 Tipka MENU →  1 → [Delete] → [Multiple Img.]

- 2 Snimke koje želite izbrisati odaberite kontrolnom tipkom  i zatim pritisnite sredinu kontrolne tipke.

Na odabranoj slici se prikazuje oznaka .

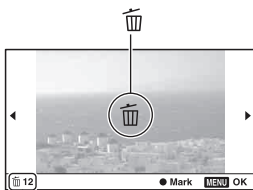

Ukupan broj

- 3 Za brisanje ostalih snimaka ponovite korak 2.

4 Pritisnite tipku MENU.

5 Odaberite [Delete] pomoću ▲ i zatim pritisnite sredinu kontrolne tipke.

Brisanje svih snimaka u folderu

Briše sve fotografije u folderu. Prikazuje se samo pri reprodukciji fotografije.

1 Tipka MENU →  1 → [Delete] → [All in Folder]

2 Odaberite [Delete] kontrolnom tipkom ▲ i pritisnite sredinu kontrolne tipke.

Brisanje video zapisa od istog datuma

Briše sve video zapise snimljene određenog datuma. Prikazuje se samo pri reprodukciji video zapisa.

1 Tipka MENU →  1 → [Delete] → [All in Date Rng.]

2 Odaberite [Delete] kontrolnom tipkom ▲ i pritisnite sredinu kontrolne tipke.

Gledanje snimaka na TV prijemniku

Za gledanje snimaka iz fotoaparata na TV-u potreban je HDMI kabl (opcija) i HD TV opremljen HDMI priključnicom.

1 Isključite fotoaparat i TV prijemnik pre spajanja fotoaparata na TV.

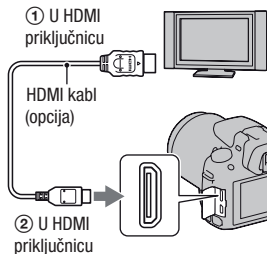

2 Uključite TV i odaberite ulaz.

- Takođe pogledajte uputstvo za upotrebu TV prijemnika.

3 Uključite fotoaparat.

Slike snimljene fotoaparatom prikazuju se na TV ekranu.

Odaberite željeni snimak kontrolnim tipkama ◀▶.

- LCD ekran na fotoaparatu se ne uključuje.

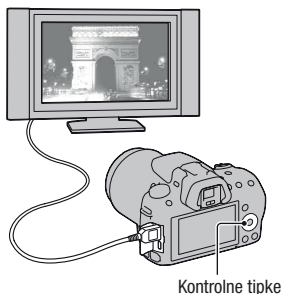

Napomene

- Koristite HDMI kabl sa logom HDMI.
- Koristite HDMI minipriključak na jednom kraju (za fotoaparat) i priključak prikladan za spajanje na vaš TV na drugom kraju.
- Neki uređaji možda neće raditi pravilno.

- Nemojte spajati izlaznu priključnicu uređaja s HDMI priključnicom fotoaparata. To može prouzrokovati nepravilnosti u radu.
- Pri snimanju video zapisa ne reprodukuje se zvuk.

O "PhotoTV HD"

Ovaj fotoaparat je kompatibilan sa "PhotoTV HD" standardom. Spajanjem Sony PhotoTV HD kompatibilnog uređaja pomoću HDMI kabla, možete uživati u potpuno novom doživljaju fotografija u očaravajućem Full HD kvalitetu.

"PhotoTV HD" omogućuje prikaz detaljne, fotografski realistične slike suptilnih tekstura i boja.

Pregledavanje 3D fotografija na 3D televizijskom prijemu

Ako spojite fotoaparat na 3D televizijski prijemnik preko HDMI kabla (prodaje se posebno) možete automatski reprodukovati 3D snimke snimljene u modu 3D Sweep Panorama. Za detalje o 3D snimanju pogledajte stranicu 195. Pogledajte i uputstvo za upotrebu isporučeno sa TV-om.

Tipka MENU →  1 → [3D Viewing]

Primena funkcije "BRAVIA" Sync

Ako spojite fotoaparat HDMI kablom na TV koji podržava "BRAVIA" Sync, možete upravljati fotoaparatom pomoću daljinskog upravljača TV-a.

1 Spojite fotoaparat na TV koji podržava "BRAVIA" Sync (str. 136).

Ulaz se promeni automatski i na TV ekranu prikazuje se slika snimljena fotoaparatom.

2 Pritisnite tipku SYNC MENU na daljinskom upravljaču TV-a.

3 Koristite tipke na daljinskom upravljaču TV-a.

Opcije za Sync Menu

Slide Show	Reprodukuje snimke automatski (str. 127).
Single-image playback	Povratak na prikaz jednog snimka.
Still/Movie Select	Odabire fotografiju ili video zapis za reprodukciju.
Image Index	Prelaz na indeksni prikaz.
3D Viewing	Reprodukcija 3D fotografija na 3D TV-u spojenim s fotoaparatom.
Select Folder	Odabire folder sa snimcima za reprodukciju.
Select Date	Odabire datum za video zapise za reprodukciju.
Delete	Brisanje snimaka.

Napomene

- Raspoložive funkcije su ograničene dok je fotoaparat spojen na TV putem HDMI kabla.
- Te postupke omogućuju samo TV prijemnici koji podržavaju "BRAVIA" Sync. SYNC Menu funkcije razlikuju se zavisno od spojenog TV-a. Detalje potražite u uputstvu za upotrebu TV-a.
- Ako fotoaparat reaguje na neželjeni način pri upravljanju pomoću daljinskog upravljača TV-a dok je fotoaparat spojen HDMI kablom na TV drugog proizvođača, podesite [CTRL FOR HDMI] u meniju  Setup na [Off].

Upotreba fotoaparata u inostranstvu

Ako fotografije gledate na ekranu TV-a, fotoaparat i TV moraju imati podešen isti sistem boja.

NTSC sistem (1080 60i)

Bahami, Bolivija, Kanada, Srednjoafrička Republika, Čile, Kolumbija, Ekvador, Jamajka, Japan, Koreja, Meksiko, Peru, Surinam, Tajvan, Filipini, SAD, Venecuela, itd.

PAL sistem (1080 50i)

Australija, Austrija, Belgija, Kina, Hrvatska, Češka, Danska, Finska, Nemačka, Holandija, Hong Kong, Mađarska, Indonezija, Italija, Kuvajt, Malezija, Novi Zeland, Norveška, Poljska, Portugal, Rumunija, Singapur, Slovačka, Španija, Švedska, Švajcarska, Tajland, Turska, Ujedinjeno Kraljevstvo, Vijetnam itd.

PAL-M sistem (1080 50i)

Brazil

PAL-N sistem (1080 50i)

Argentina, Paragvaj, Urugvaj

SECAM sistem (1080 50i)

Bugarska, Francuska, Grčka, Gvajana, Iran, Irak, Monako, Rusija, Ukrajina, itd.

Podešavanje veličine i kvaliteta slike

Image Size

Tipka MENU →  1 → [Image: Size] → odaberite veličinu

Kada je [Image: Aspect Ratio]: [3:2]

Veličina slike		Smernice za upotrebu
L:16M	4912 × 3264 piksela	Za štampu do veličine A3+
M:8.4M	3568 × 2368 piksela	Za štampu do veličine A4
S:4.0M	2448 × 1624 piksela	Za štampu veličine L/2L

Kada je [Image: Aspect Ratio]: [16:9]

Veličina slike		Smernice za upotrebu
L:14M	4912 × 2760 piksela	Za gledanje na high-definition TV prijemniku
M:7.1M	3568 × 2000 piksela	
S:3.4M	2448 × 1376 piksela	

Napomena



- Ako odaberete RAW format s opcijom [Image: Quality] veličina slike za RAW biće L. Ova veličina ne prikazuje se na ekranu.

Podešavanje veličine panoramskih fotografija

Možete podesiti veličinu panoramskih fotografija. Veličina fotografija zavisi od postavke smera snimanja (str. 71).

Tipka MENU →  2 → [Panorama: Size] ili [3D Pan.: Image Size] → odaberite željenu veličinu

[Panorama: [Size]

 STD (Standard)	Vertikalno: 3872 × 2160 Horizontalno: 8192 × 1856
 WIDE (Wide)	Vertikalno: 5536 × 2160 Horizontalno: 12416 × 1856

[3D Pan.: Image Size]

3D 16:9 (16:9)	Horizontalno: 1920 × 1080
3D STD (Standard)	Horizontalno: 4912 × 1080
3D WIDE (Wide)	Horizontalno: 7152 × 1080

Movie: Size

Što je veća slika, viši je kvalitet snimka.

Tipka MENU →  1 → [Movie: Size] → odaberite veličinu

[AVCHD] mod

1080i (1920 × 1080)	17 Mbps: Snima s najvišim kvalitetom slike za gledanje na high-definition TV-u.
----------------------------	---

[MP4] mod

1080i (1440 × 1080)	12 Mbps: Snima s visokim kvalitetom slike za gledanje na high-definition TV-u.
VGA (VGA) (640 × 480)	3 Mbps: Snimanje veličine slike prikladne za postavljanje na Internet.

Image: Aspect Ratio

Tipka MENU →  1 → [Image: Aspect Ratio] → odaberite željeni odnos širine i visine

3:2	Normalan odnos.
16:9	Odnos za HDTV.

Napomena

- Ta opcija ne može se podesiti kad je mod ekspozicije podešen na Sweep Panorama.

Image: Quality

Tipka MENU →  1 → [Image: Quality] → odaberite željenu postavku

RAW (RAW)	Format datoteka: RAW (Snima koristeći RAW format kompresije.) Taj format ne izvodi nikakvo digitalno procesiranje na slikama. Odaberite taj format za procesiranje slike u profesionalne svrhe na računaru. <ul style="list-style-type: none"> • Veličina slike je stalno podešena na maksimum. Veličina slike nije prikazana na ekranu.
RAW+J (RAW & JPEG)	Format datoteka: RAW (Snima koristeći RAW format kompresije.) + JPEG Istovremeno se kreira RAW slika i JPEG slika. To je praktično kad vam trebaju dve slikovne datoteke, JPEG za gledanje i RAW za editovanje. <ul style="list-style-type: none"> • Kvalitet slike je stalno podešen na [Fine] a veličina slike na [L].
FINE (Fine)	Format datoteka: JPEG
STD (Standard)	Slika se pri snimanju komprimuje u JPEG format. Budući da je odnos kompresije za STD (Standard) veći od onog iz FINE (Fine), veličina datoteke za STD je manja od one za FINE . Tako se omogućuje snimanje više datoteka na memorijsku karticu, no kvalitet slike će biti niži.

Napomene

- Ta opcija ne može se podesiti kad je mod ekspozicije podešen na Sweep Panorama.
- Za detalje o broju mogućih snimaka kad se promeni kvalitet slike, pogledajte str. 34.

O RAW slikama

Za otvaranje RAW slika snimljenih ovim fotoaparatom treba vam softver "Image Data Converter SR" priložen na CD-ROM-u (isporučen). Tim softverom se RAW slika može otvoriti i konvertovati u neki uobičajeni format kao što je JPEG ili TIFF te joj možete ponovo podesiti ravnotežu beline, zasićenje boje, kontrast i sl.

- RAW format ne može se štampati upotrebom funkcije DPOF (štampanje) odabranog štampača.
- Opciju [Auto HDR] ne možete podesiti za fotografije RAW formata.

Podešavanje načina za snimanje na memorijsku karticu

Odabir načina dodeljivanja broja datoteke snimcima

Tipka MENU →  1 → [File Number] → odaberite željeno podešenje

Series	Fotoaparatus resetuje brojeve i redom dodeljuje brojeve datotekama dok ne dostigne "9999".
Reset	Fotoaparatus resetuje brojeve u sledećim slučajevima i dodeljuje datotekama brojeve od "0001." Ako folder za snimanje sadrži datoteku, dodeljuje se broj za jedan veći od najvećeg broja. <ul style="list-style-type: none">– Kad se promeni format foldera.– Kad se izbrišu svi snimci u folderu.– Kad zamenite memorijsku karticu.– Kad formatirate memorijsku karticu.

Odabir formata naziva foldera

Snimljene fotografije memorišu se u automatski kreirane foldere unutar foldera DCIM na memorijskoj kartici.

Tipka MENU →  1 → [Folder Name] → odaberite željeno podešenje

Standard Form	Oblik naziva foldera će biti sledeći: broj foldera + MSDCF. Primer: 100MSDCF
Date Form	Oblik naziva foldera će biti sledeći: broj foldera + G (zadnja cifra)/MM/DD. Primer: 10010405 (naziv foldera: 100, datum: 2011/04/05)

Napomena

- Oblik foldera za video zapise uvek je "broj foldera + ANV01".

Kreiranje novog foldera

Možete kreirati na memorijskoj kartici folder za memorisanje snimaka. Kreira se nov folder s brojem većim od prethodno kreiranog i folder postaje nov folder za snimanje. Folder za fotografije i folder za video zapise kreiraju se u isto vreme.

Tipka MENU →  **1** → **[New Folder]**

Napomene

- Kad u fotoaparatu umetnete memorijsku karticu koja je prethodno upotrebljavana sa drugim uređajem i snimate, može se automatski kreirati nov folder.
- U jedan folder se može memorisati do 4000 slika. Kad se prede kapacitet foldera, automatski se kreira nov folder.

Odabir foldera za snimanje

Ako odaberete folder sa nazivom standardnog oblika i tamo su dva ili više foldera, možete odabrati folder za koji će se koristiti za memorisanje snimaka.

Tipka MENU →  **1** → **[Select REC Folder]** → **odaberite željeni folder**

Napomene

- Folder ne možete odabrati ako ste odabrali opciju [Date Form].
- Nije moguće odabrati folder za video zapise.

Formatiranje memorijske kartice

Imajte na umu da se formatiranjem nepovratno brišu svi podaci sa memorijske kartice, uključujući zaštićene snimke.

Tipka MENU →  **1** → **[Format]** → **[Enter]**

Napomene

- Pri formatiranju svetli indikator pristupa. Dok svetli indikator pristupa, ne uklanjajte memorijsku karticu.
- Formatirajte memorijsku karticu u fotoaparatu. Zavisno od primenjenog formata, možda se neće moći koristiti u fotoaparatu ako ga formatirate na računaru.
- Zavisno od memorijske kartice, formatiranje može trajati nekoliko minuta.

Obnavljanje podataka o snimcima

Kad se u datoteci s podacima o video zapisima pronađu nepodudarnosti koje uzrokuje procesiranje video zapisa na računarima i sl., video zapisi sa memorijske kartice neće se reprodukovati u tom obliku. Ako se to dogodi, fotoaparatus popravlja datoteku.

Tipka MENU →  1 → **[Recover Image DB]** → **[Enter]**

Napomena

- Upotrebite dovoljno napunjenu bateriju. Slabo napunjena baterija može pri postupku popravljanja datoteke uzrokovati oštećenje podataka.

Proveravanje preostalog kapaciteta kartice

Prikazuje preostalo vreme snimanja za video zapise i broj fotografija koje se mogu snimiti na memorijsku karticu.





Tipka MENU →  1 → **[Display Card Space]**

Podešavanje prenosa podataka za Eye-Fi karticu



Podešava da li ćete koristiti funkciju prenosa snimaka pri upotrebi Eye-Fi kartice (komercijalno nabavljiva). Ta opcija prikazuje se ako je u fotoaparatus umetnuta Eye-Fi kartica.

Tipka MENU →  2 → **[Upload Settings]** → **odaberite željeno podešenje**

Indikatori statusa tokom komunikacije

	Pripravno stanje. Neće se slati nikakvi snimci.
	Pripravno stanje prenosa.
	Povezivanje.
	Prenos podataka.
	Greška

Napomene

- Pre korišćenja Eye-Fi kartice podesite pristupnu tačku za bežični LAN i odredite prosleđivanja. Za detalje pogledajte uputstvo za upotrebu isporučeno s Eye-Fi karticom.
- Eye-Fi kartice prodaju se u SAD-u, Kanadi, Japanu te u nekim evropskim zemljama (od marta 2010.).
- Za više informacija kontaktirajte, molimo, proizvođača ili dobavljača.
- Eye-Fi kartice mogu se koristiti samo u zemljama/regijama gde su kupljene. Koristite Eye-Fi kartice u skladu sa zakonima države/regije u kojoj ste je kupili.
- Eye-Fi kartice sadržavaju i funkciju bežičnog LAN-a. Ne ulažite Eye-Fi kartice u fotoaparata kada je to zabranjeno, na primer u avionu. Ako je Eye-Fi kartica umetnuta u fotoaparata, podesite [Upload Settings] na [Off]. Kad je opcija [Upload Settings] podešena na [Off], na ekranu se prikazuje OFF.
- Pri prvom upotrebi sasvim nove Eye-Fi kartice, kopirajte instalacionu datoteku softvera za upravljanje Eye-Fi karticom sa kartice na računaru pre formatiranja kartice.
- Koristite Eye-Fi karticu nakon ažuriranja firmvera najnovijom verzijom. Za detalje pogledajte uputstvo za upotrebu isporučeno sa Eye-Fi karticom.
- Štedni mod fotoaparata neće raditi pri prenosu snimaka.
- Ako se prikaže  (greška), izvadite memorijsku karticu i ponovo je umetnite ili isključite i ponovo uključite fotoaparata. Ako se ponovo prikaže , Eye-Fi kartica je možda oštećena.
- Na komunikaciju u Wi-Fi mreži mogu uticati drugi komunikacioni uređaji. Ako je komunikacioni signal slab, približite se pristupnoj tački Wi-Fi mreže.
- Za detalje o tipu datoteka koje se mogu prenositi pogledajte uputstvo za upotrebu isporučeno sa Eye-Fi karticom.
- Ovaj proizvod ne podržava Eye-Fi "Endless Memory Mode". Pripazite da Eye-Fi kartice koje ulažete u proizvod imaju isključenu funkciju "Endless Memory Mode".

Promena podešenja za smanjenje šuma

Isključenje funkcije smanjenja šuma pri snimanju s dugom ekspozicijom

Ako podesite brzinu zatvarača na sekundu ili duže (snimanje s dugom ekspozicijom), uključuje se funkcija smanjenja šuma onoliko dugo koliko je otvoren zatvarač.

Tako će se smanjiti zrnasti šum tipičan za dugu ekspoziciju. Dok je aktivna funkcija smanjenja šuma, prikazuje se pripadajuća poruka i ne možete napraviti drugi snimak. Odaberite [On] kad vam je važan kvalitet slike. Odaberite [Off] kad vam je važno brzo snimanje.

Tipka MENU →  3 → [Long Exposure NR] → [Off]

Napomene

- Ako je mod ekspozicije podešen na Sweep Panorama, Tele-zoom Continuous Advance Priority AE ili na snimanje u nizu, kontinuirani bracketing, [Hend-held Twilight] u Scene Selection, ili je ISO podešeno na [Multi Frame NR], smanjenje šuma ne sprovodi se čak i ako je podešeno na [On] (uključeno).
- Kad je ekspozicija podešena na AUTO, AUTO+ ili Scene Selection, ne možete isključiti smanjenje šuma.

Podešavanje smanjenja šuma za snimanje s visokom ISO osetljivošću

Fotoaparatus smanjuje šum koji je postao suviše primetan usled visoke osetljivosti.

Odaberite [Auto] kad vam je važan kvalitet slike. Odaberite [Weak] kad vam je važno brzo snimanje.

Tipka MENU →  3 → [High ISO NR] → odaberite željeno podešenje

Napomene

- [Weak] se automatski odabire za snimanje u nizu ili za kontinuirani bracketing, čak i ako tu postavku podesite na [Auto].
- Ako je mod ekspozicije podešen na AUTO, AUTO+, Sweep Panorama, Scene Selection ili Picture Effect, ova opcija je podešena na [Weak].
- Na RAW fotografijama se sprovodi smanjenje šuma.

Promena funkcije tipki

Promena funkcije tipke AEL

Za tipku AEL je moguće odabrati jednu od sledeće dve funkcije.

- Zadržavanje blokirane vrednosti ekspozicije pritiskom i zadržavanjem tipke AEL ([AEL hold]).
- Zadržavanje blokirane vrednosti ekspozicije jednim pritiskom tipke AEL te sve dok je ponovo ne pritisnete ([AEL toggle]).

Tipka MENU →  1 → [AEL button] → odaberite željeno podešenje

Napomene

- Dok je vrednost ekspozicije blokirana, na LCD ekranu i u tražilu se pojavljuje . Pripazite da ne resetujete postavku.
- Postavke [AEL hold] i [AEL toggle] utiču na ručno prebacivanje (str. 82) u modu ručno podešene ekspozicije.
- Ako je odabrano [AEL toggle] pripazite da ponovo pritisnete tipku AEL kako biste poništili blokadu.

Promena funkcije tipke za zadržavanje izoštravanja na funkciju provere dubinske oštine

Ako koristite objektiv opremljen tipkom za zadržavanje izoštravanja možete funkciju te tipke promeniti u proveru dubinske oštine snimka.

Tipka MENU →  1 → [Focus Hold Button] → [D.O.F.Preview]

Aktiviranje funkcije Focus Magnifier

Upotrebom tipke  možete tokom snimanja zumirati fotografiju kako biste proverili oštrinu.

Tipka MENU →  1 → [Focus Magnifier] → [On]

Dodeljivanje željene funkcije tipki D-RANGE

Možete dodeliti jednu od sledećih funkcija tipki D-RANGE.

Tipka MENU →  3 → [D-RANGE button] → odaberite željeno podešenje

Drive Mode	Dodeljivanje funkcije "Drive Mode" tipki D-RANGE.
Flash Mode	Dodeljivanje funkcije "Flash Mode" tipki D-RANGE.
Autofocus Mode	Dodeljivanje funkcije "Autofocus Mode" tipki D-RANGE.
Područje automatskog izoštravanja	Dodeljivanje funkcije "AF area" tipki D-RANGE.
Face Detection	Dodeljivanje funkcije "Face Detection" tipki D-RANGE.
Smile Shutter	Dodeljivanje funkcije "Smile Shutter" tipki D-RANGE.
ISO	Dodeljivanje funkcije "ISO" tipki D-RANGE.
Metering Mode	Dodeljivanje funkcije "Metering Mode" tipki D-RANGE.
Flash Comp.	Dodeljivanje funkcije "Flash Comp." tipki D-RANGE.
White Balance	Dodeljivanje funkcije "White Balance" tipki D-RANGE.
DRO/Auto HDR	Dodeljivanje funkcije "DRO/Auto HDR" tipki D-RANGE.
Creative Style	Dodeljivanje funkcije "Creative Style" tipki D-RANGE.
SCN/Picture Effect	Dodeljivanje funkcije "SCN/Picture Effect" tipki D-RANGE.
Sweep Shooting	Dodeljivanje funkcije "Sweep Shooting" tipki D-RANGE.

Promena ostalih postavki

Uključivanje/isključivanje zvuka

Odabire zvuk koji će se čuti kad je zatvarač blokiran, pri odbrojanju za samookidanje i sl.

Tipka MENU →  2 → [Audio signals] → odaberite željeno podešenje

Uklanjanje Help Guide prikaza sa ekrana

Možete isključiti Help Guide koji se prikazuje pri rukovanju fotoaparatom. To je praktično kad želite brzo izvesti sledeći postupak.

Tipka MENU →  1 → [Help Guide Display] → [Off]

Podešavanje vremena za isključenje fotoaparata u štedni mod

Možete podesiti vreme nakon kojeg će se fotoaparat isključivati u štedni mod (Power Save). Pritisak okidača do pola vraća fotoaparat u mod snimanja.

Tipka MENU →  1 → [Power Save] → odaberite željeno vreme

Napomena

- Nezavisno od ovog podešenja, fotoaparat se isključuje u štedni mod nakon 30 minuta kad je spojen na TV.

Okidanje bez montiranog objektiv

Možete okidati i kada na fotoaparat nije pričvršćen objektiv. Odaberite ovu postavku u slučaju spajanja fotoaparata na astronomski teleskop i sl.

Tipka MENU →  1 → [Release w/oLens] → [Enable]

Napomena

- Tačno čitanje ne može se postići ukoliko koristite objektivne koji ne poseduju kontakte za objektiv, kao npr. astronomski teleskop. U takvim slučajevima ekspoziciju podesite ručno uz proveru snimljene fotografije.

Odabir jezika

Tipka MENU →  **1** → **[Language]** → odaberite željeni jezik

Podešavanje pokazne reprodukcije video zapisa

Možete podesiti fotoaparata da nakon otprilike jednog minuta nekorišćenja započne pokaznu reprodukciju video zapisa.

Tipka MENU →  **2** → **[Demo Mode]** → **[On]**

Podešavanje prvog nivoa menija

Možete podesiti prikaz prvog ekrana menija na jedan od sledećih dva načina:

- Uvek se prikazuje prvi nivo menija.
- Prikazuje se poslednja podešena stavka. Tako se olakšava ponovno podešavanje prethodno podešene stavke.

Tipka MENU →  **2** → **[Menu start]** → odaberite željeno podešenje

Podešavanje LCD ekrana/elektronskog tražila

Podešavanje svetline LCD ekrana

Tipka MENU →  **1** → **[LCD Brightness]** → **odaberite željeno podešenje**

Napomene

- Podesite na [Manual] za fotografisanje u zatvorenom, budući da je postavka [Sunny Weather] presvetla.
- Baterija će se brže isprazniti ako upotrebljavate fotoaparata duže vreme uz odabranu opciju [Sunny Weather].

Ručno podešavanje svetline tražila

Svetlina tražila podešava se automatski skladno osvetljenju objekta. Svetlinu tražila možete podesiti ručno.

Tipka MENU →  **1** → **[Viewfinder Bright.]** → **[Manual]** → **odaberite željenu postavku**

Napomena

- Pri upotrebi fotoaparata sa adapterom AC-PW20 AC (opcija), svetlina tražila je uvek podešena na najsvetliju vrednost, čak i ako odaberete [Auto].

Podešavanje trajanja prikaza slike odmah nakon snimanja (Auto review)

Snimak možete proveriti na ekranu odmah nakon snimanja. Možete promeniti prikazano vreme.

Tipka MENU →  **2** → **[Auto Review]** → **odaberite željeno podešenje**

Napomena

- U automatskom pregledu slika se neće prikazivati u vertikalnom položaju čak ni ako je [Playback Display] podešen na [Auto Rotate] (str. 123).

Podešavanje metode izmene između LCD ekrana i tražila

Možete deaktivirati automatsku izmenu između LCD ekrana i tražila te podesiti da se oni mogu menjati samo pritiskom na tipku FINDER/LCD.

Tipka MENU → ⚙ 1 → [FINDER/LCD Setting] → [Manual]

Podešavanje mreže linija

Mreža linija je pomoć prilikom komponovanja kadra. Možete uključiti ili isključiti mrežu linija ili odabrati tip mreže linija. Prikazuje se i kadar dostupan za snimanje video zapisa.

Tipka MENU → ⚙ 2 → [Grid Line] → odaberite željeno podešenje

Provera verzije fotoaparata

Prikazuje verziju vašeg fotoaparata. Proverite verziju pri objavi nadogradnje firmvera.

Tipka MENU →  **2** → [Version]

Napomena

- Ažuriranje je moguće samo kad je nivo baterije  (tri segmenta) ili veća. Savetujemo vam upotrebu dovoljno napunjene baterije ili AC adaptera AC-PW20 (opcija).

Resetovanje na standardne postavke

Možete resetovati glavne funkcije fotoaparata.

Tipka MENU →  **3** → **[Reset Default]** → **[Enter]**

Mogu se resetovati sledeće opcije.

Opcije	Resetuju se na
Kompenzacija ekspozicije (104)	±0.0
Prikaz osnovnih informacija (41)	Grafički prikaz
Reprodukcijski prikaz (123)	Prikaz jednog snimka (s informacijama o snimanju)
Način okidanja (119)	Single-shot Adv.
Flash Mode (99)	Fill-flash (razlikuje se zavisno od toga da li je ugrađen blic otvoren ili ne)
Autofocus Mode (92)	AF-A
Područje automatskog izoštavanja (93)	Wide
Face Detection (96)	On
Smile Shutter (97)	Off
ISO (109)	AUTO
Metering Mode (108)	Multi segment
Flash Compensation (106)	±0.0
White Balance (115)	AWB (Auto white balance)
Color Temp./Color Filter (116)	5500K, Color Filter 0
Ručno podešavanje ravnoteže beline (117)	5500K
DRO/Auto HDR (110)	D-Range Optimizer: Auto
Creative Style (113)	Standard
SCN/Picture Effect (64)	Portrait

Meni za snimanje

Opcije	Resetuju se na
Image: Size (140)	L:16M
Image: Aspect Ratio (141)	3:2
Image: Quality (141)	Fine
Movie: Size (141)	1920 × 1080
Movie: File Format (86)	AVCHD

Opcije	Resetuju se na
Movie: Audio Rec. (87)	On
SteadyShot (58)	On
Panorama: Size (140)	Standard
Panorama: Direction (71)	Right
3D Pan.: Image Size (140)	16:9
3D Pan.: Direction (71)	Right
Flash control (107)	ADI flash
AF Illuminator (101)	Auto
Color Space (114)	sRGB
Long Exposure NR (147)	On
High ISO NR (147)	Auto
D-RANGE button (149)	DRO/Auto HDR

Meni korisničkih postavki

Opcije	Resetuju se na
Eye-Start AF (40)	Off
FINDER/LCD Setting (153)	Auto
AEL button (148)	AEL hold
Focus Magnifier (148)	Off
Focus Hold Button (148)	Focus Hold
Red Eye Reduction (101)	Off
Release w/oLens (150)	Disable
Grid Line (153)	Off
Histogram (105)	Off
Sets display in finder (42)	Always
Display Rec. Data (41)	For Live View
Auto Review (152)	Off
Auto+ Cont. Advance (63)	Auto
Auto+ Image Extract. (63)	Auto

Meni za reprodukciju

Opcije	Resetuju se na
Slide Show – Interval (127)	3 sec

Opcije	Resetuju se na
Slide Show – Repeat (127)	Off
Specify Printing – Date Imprint (172)	Off
Volume Settings (124)	2
Playback Display (123)	Auto Rotate

Meni Memory Card Tool

Opcije	Resetuju se na
File Number (143)	Series
Folder Name (143)	Standard Form

Meni podešenja

Opcije	Resetuju se na
LCD Brightness (152)	Manual ± 0.0
Viewfinder Bright. (152)	Auto
Power Save (150)	1 Min
CTRL FOR HDMI (138)	On
Help Guide Display (150)	On
Upload Settings (145)	On
USB Connection (164)	Mass Storage
Audio signals (150)	On
Demo Mode (151)	Off
Menu start (151)	Top

Upotreba sa računaram

Na isporučenom CD-ROM-u nalaze se sledeće aplikacije koje vam omogućuju kreativniju upotrebu snimaka napravljenih ovim fotoaparatom.

- Sony Image Data Suite
 - "Image Data Converter SR"
 - "Image Data Lightbox SR"
- "PMB" (Picture Motion Browser)

Pogledajte str. 160 za napomene o instaliranju softvera "PMB".

Napomena

- "PMB" nije kompatibilan sa Macintosh računarima.

Preporučena konfiguracija računara (Windows)

Za upotrebu isporučenog softvera i importovanje snimaka putem USB veze preporučuje se sledeća konfiguracija računara.

OS (prethodno instaliran)	Microsoft Windows XP*1 SP3/Windows Vista*2 SP2/Windows 7
"PMB"	CPU: Intel Pentium III 800 MHz ili brži (Za reprodukciju/editovanje High Definition video zapisa: Intel Core Duo 1,66 GHz ili brži/Intel Core 2 Duo 1,66 GHz ili brži) Memorija: 512 MB ili više (Za reprodukciju/editovanje High Definition video zapisa: 1 GB ili više) hard disk: Potreban prostor na disku za instaliranje – približno 500 MB Ekran: Rezolucija ekrana – 1024 × 768 tačaka ili više
"Image Data Converter SR Ver.3" "Image Data Lightbox SR"	CPU/Memorija: Pentium 4 ili brži/1 GB ili više Ekran: 1024 × 768 tačaka ili više

*1 64-bitne i Starter (Edition) verzije nisu podržane. Za korišćenje funkcije kreiranja diskova potreban je Windows Image Mastering API (IMAPI) Ver. 2.0 ili noviji.

*2 Nije podržano Starter (Edition) izdanje.

Preporučena konfiguracija računara (Macintosh)

Za upotrebu isporučenog softvera i importovanje snimaka putem USB veze preporučuje se sledeća konfiguracija računara.

OS (prethodno instaliran)	USB spajanje: Mac OS X (v10.3, 10.4, 10.5, 10.6) "Image Data Converter SR Ver.3"/"Image Data Lightbox SR": Mac OS X (v10.4, 10.5, 10.6 (Snow Leopard))
"Image Data Converter SR Ver.3" "Image Data Lightbox SR"	CPU: Power PC G4/G5 serija (preporučuje se 1 GHz ili brži)/Intel Core Solo/Core Duo/Core 2 Duo ili brži Memorija: preporučuje se 1 GB ili više Ekran: 1024 × 768 tačaka ili više

Napomene

- Rad se ne može garantovati kod gore navedenih sistema koji su nadograđivani ili kod multi-boot sistema.
- Ako spojite dva ili više USB uređaja na jedan računar istovremeno, neki uređaji, uključujući fotoaparata, možda neće raditi, zavisno od vrste USB uređaja kojeg upotrebljavate.
- Spajanjem fotoaparata pomoću USB interfejsa kompatibilnog sa Hi-Speed USB (USB 2.0 kompatibilno) omogućuje napredne funkcije prebacivanja (high speed transfer) jer je fotoaparata kompatibilan sa Hi-Speed USB (USB 2.0 kompatibilno).
- Kad se računar aktivira iz suspend ili sleep moda, komunikacija između fotoaparata i računara možda se neće odmah uspostaviti.

Upotreba softvera

Instaliranje softvera (Windows)

Logujte se kao administrator.

1 Uključite računar i umetnite CD-ROM (isporučen) u CD-ROM pogon računara.

Prikazuje se meni za instalaciju.

- Ako se ne prikaže, dvaput kliknite na [Computer] (u Windows XP: [My Computer]) →  (SONYPMB) → [Install.exe].
- Ako se prikaže AutoPlay prozor, odaberite "Run Install.exe" i sledite uputstvo koje se prikazuje na ekranu za nastavak instalacije.

2 Kliknite na [Install].

Označite i "Sony Image Data Suite" i "PMB" te sledite uputstvo na ekranu.

- Tokom postupka spojite fotoaparata na računar i sledite uputstvo na ekranu (str. 164).
- Kad se prikaže poruka o resetovanju računara, resetujte računar sledeći uputstvo na ekranu.
- DirectX se može instalirati zavisno od konfiguracije sistema na vašem računaru.

3 Izvadite CD-ROM nakon završetka instalacije.

Instalira se sledeći softver i na desktopu se prikazuju ikone prečica.

"Image Data Converter SR"

"Image Data Lightbox SR"

"PMB"

"PMB Launcher"

"PMB Help"

Napomene

- Ako ste na računar već pre instalirali "PMB" te je njegov broj verzije manji od verzije sa isporučenog CD-ROM-a, takođe instalirajte taj "PMB" sa CD-ROM-a.

- Ako ste na računar već pre instalirali "PMB" te je njegov broj verzije veći od verzije sa isporučenog CD-ROM-a, nije potrebno instalirati "PMB" s CD-ROM-a. Funkcije koje možete koristiti aktivirane su čim se fotoaparati spoji sa računarom preko USB kabela.
- Ako je na vaš računar instalirana verzija "PMB" softvera ispod 5.0.00, možda nećete moći koristiti neke funkcije tih "PMB" aplikacija kad instalirate "PMB" s isporučenog CD-ROM-a. S isporučenog CD-ROM-a takođe se instalira "PMB Launcher" te pomoću njega možete pokretati "PMB" ili drugi softver. Za pokretanje aplikacije "PMB Launcher" dvaput kliknite na pripadajuću ikonu prečica na ekranu računara.

Instaliranje softvera (Macintosh)

Logujte se kao administrator.

1 Uključite svoj Macintosh računar i umetnite CD-ROM (isporučen) u CD-ROM pogon.

2 Dvaput kliknite ikonu CD-ROM-a.

3 Kopirajte datoteku [IDS_INST.pkg] iz foldera [MAC] u ikonu hard diska.

4 Dvaput kliknite na datoteku [IDS_INST.pkg].

Sledite uputstvo na ekranu za završetak instalacije.

Upotreba aplikacije "Image Data Converter SR"

Pomoću "Image Data Converter SR" možete sledeće i sl.:

- Editovati snimke napravljene u RAW formatu raznim korekcijama, poput tonske krivulje i oštine.
- Podešavati na snimcima ravnotežu beline, ekspoziciju, Creative Style postavke i sl.
- Memorisati snimke prikazane i editovane na računaru.
- Snimak možete memorisati u RAW ili standardnom formatu.

Za korišćenje softvera "Image Data Converter SR" pogledajte Help. Kliknite na [Start] → [All Programs] → [Sony Image Data Suite] → [Help] → [Image Data Converter SR Ver.3].

Stranica za podršku za "Image Data Converter SR" (samo na engleskom)
<http://www.sony.co.jp/ids-se/>

Upotreba aplikacije "Image Data Lightbox SR"

Pomoću "Image Data Lightbox SR" možete sledeće i sl.:

- Prikazati i uporediti RAW/JPEG snimke napravljene ovim fotoaparatom.
- Ocenjivati snimke od jedan do pet.
- Podesiti oznake boja itd.
- Prikazati snimak aplikacijom "Image Data Converter SR" i podesiti ga.

Za korišćenje softvera "Image Data Lightbox SR" pogledajte Help. Kliknite na [Start] → [All Programs] → [Sony Image Data Suite] → [Help] → [Image Data Lightbox SR].

Stranica za podršku za "Image Data Lightbox SR" (samo na engleskom)
<http://www.sony.co.jp/ids-se/>

Upotreba aplikacije "PMB"

Pomoću "PMB" možete sledeće i sl.:

- Prebacivati snimke napravljene fotoaparatom na računar i prikazati ih.
- Organizovati snimke na računaru u kalendaru prema datumu snimanja i prikazati ih.
- Retuširati (korekcija efekta crvenih očiju i sl.), štampati i slati fotografije u dodatku e-maila, promeniti datum snimanja.
- Štampati ili memorisati fotografije sa datumom.
- Kreirati Blu-ray diskove, diskove AVCHD formata ili DVD diskove iz video zapisa AVCHD formata kopiranih na računar. (Pri prvom kreiranju Blu-ray diska/DVD diska potrebno je imati Internet vezu.)

Napomene

- "PMB" nije kompatibilan sa Macintosh računarima.

Za korišćenje softvera "PMB", pogledajte "PMB Help".

Dvaput kliknite na ikonu  (PMB Help) na radnoj površini ili kliknite na [Start] → [All Programs] → [PMB] → [PMB Help].

Stranica za podršku za "PMB" (samo na engleskom)

<http://www.sony.co.jp/pmb-se/>

Spajanje fotoaparata sa računarem

1 Umetnite dovoljno napunjenu bateriju u fotoaparat ili spojite fotoaparat na mrežno napajanje preko AC adaptera AC-PW20 (opcija).

2 Uključite fotoaparat i računar.

3 Proverite da li je [USB Connection] u  2 podešen na [Mass Storage].

4 Spojite fotoaparat na računar.

- Kod prvog uspostavljanja USB veze, vaš računar automatski pokreće program za prepoznavanje fotoaparata. Sačekajte trenutak.

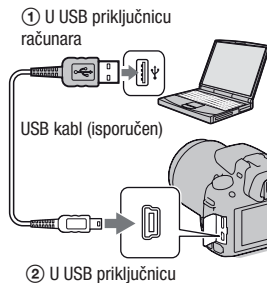

Prebacivanje slika na računar (Windows)

"PMB" vam omogućuje jednostavno importovanje slika.

Za detalje o funkcijama softvera "PMB", pogledajte "PMB Help".

Prebacivanje slika na računar bez upotrebe "PMB"

Ako se nakon uspostavljanja USB veze između fotoaparata i računara pojavi AutoPlay Wizard, kliknite na [Open folder to view files] → [OK] → [DCIM] ili [MP_ROOT] → kopirajte željene snimke na računar.

Naziv datoteke

Folder	Tip datoteke	Naziv datoteke
Folder DCIM	JPEG datoteka	DSC0□□□□.JPG
	JPEG datoteka (Adobe RGB)	_DSC□□□□.JPG
	RAW datoteka	DSC0□□□□.ARW
	RAW datoteka (Adobe RGB)	_DSC□□□□.ARW
Folder MP_ROOT	MP4 datoteka (1440 × 1080)	MAH0□□□□.MP4
	MP4 datoteka (VGA)	MAQ0□□□□.MP4

- □□□□ (broj datoteke) je bilo koji broj između 0001 i 9999.
- Kada je [Image: Quality] podešeno na [RAW & JPEG], brojevi deo naziva RAW datoteke i naziva njoj odgovarajuće JPEG datoteke su isti.

Napomene

- Za funkcije poput prebacivanja AVCHD video zapisa na računar koristite "PMB".
- Kad je fotoaparata spojen na računar, pri rukovanju video zapisima AVCHD formata ili folderima pomoću spojenog računara, snimci se mogu oštetiti ili se neće moći reprodukovati. Nemojte brisati ili kopirati video zapise AVCHD formata na memorijskoj kartici pomoću računara. Sony ne preuzima odgovornost za posledice takvih postupaka pomoću računara.

Prebacivanje slika na računar (Macintosh)

1 Najpre spojite fotoaparata na Macintosh računar. Dvaput kliknite na upravo prepoznatu ikonu na desktopu → folder u kojem su memorisani snimci koje želite prebaciti.

2 Povucite i pustite slikovne datoteke na ikonu hard diska.

Slikovne datoteke se kopiraju na hard disk.

3 Dvaput kliknite na ikonu hard diska → željenu slikovnu datoteku u folderu koji sadrži kopirane datoteke.

Snimak se prikazuje.

Napomena

- Koristite "iMovie" koji je isporučen sa Macintosh računarom kako biste importovali ili obrađivali video zapise formata AVCHD.

Prekidanje USB veze

Izvedite sledeći postupak od koraka 1 do 3 pre:

- Odspajanja USB kabla.
- Vađenja memorijske kartice.
- Isključivanja fotoaparata.

1 Dvaput kliknite na ikonu za odspajanje u statusnom redu.

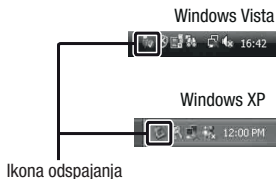

2 Kliknite na (USB Mass Storage Device) → [Stop].

3 Potvrdite uređaj u prozoru za potvrđivanje i zatim kliknite [OK].

Napomena

- Kad koristite Macintosh računar, najpre povucite i pustite ikonu memorijske kartice ili pogona u ikonu "Trash" i fotoaparat je odspojen sa računara.

Kreiranje diska sa video zapisima



Možete kreirati disk sa video zapisima AVCHD formata snimljenim fotoaparatom.

Odabir načina kreiranja diska

Odaberite način koji će najbolje odgovarati vašem uređaju za reprodukciju diska.

Za detalje o kreiranju diska, pogledajte "PMB Help".

Za prebacivanje video zapisa pogledajte str. 164.



Uređaj za reprodukciju	Način	Vrsta diska
Uređaji za reprodukciju Blu-ray diska (Blu-ray uređaj, PlayStation®3, i sl.)	Kreirajte Blu-ray disk sa video zapisima i fotografijama prebačenim na računar aplikacijom "PMB".	Blu-ray 
Uređaji za reprodukciju AVCHD formata (Sony Blu-ray uređaj, PlayStation®3, i sl.)	Kreirajte disk AVCHD formata sa video zapisima i fotografijama prebačenim na računar aplikacijom "PMB".	AVCHD 
	Kreiranje diska AVCHD formata pomoću DVD snimača/rekordera koji nije DVDirect Express.	
Uobičajeni uređaji za DVD reprodukciju (DVD uređaj, računar sa mogućnošću DVD reprodukcije i sl.)	Kreirajte disk standard definition (SD) kvalitet slike sa video zapisima i fotografijama prebačenim na računar aplikacijom "PMB".	STD 

Napomene

- Ako koristite Sony DVDirect (DVD snimač), podatke možete prenositi umetanjem memorijske kartice u pripadajući otvor na DVD snimaču ili spajanjem fotoaparata na DVD snimač putem USB kabla.
- Kad koristite Sony DVDirect (DVD snimač), pobrinite se da imate najnoviju verziju firmvera tog DVD snimača.

Za detalje posetite sledeći URL:
<http://sony.storagesupport.com/>

Funkcije svake vrste diska

Blu-ray disk omogućuje snimanje video zapisa sa slikom high definition (HD) kvaliteta dužih od DVD diskova.	
Video zapisi sa slikom high definition (HD) kvaliteta mogu se snimiti na DVD medij kao što je DVD-R disk, i kreira se disk sa high definition (HD) kvalitetom slike. <ul style="list-style-type: none">• Disk s high definition (HD) kvalitetom slike možete reprodukovati na uređajima za reprodukciju AVCHD formata, na primer na Sony Blu-ray uređaju i PlayStation®3. Takav disk ne možete reprodukovati na običnom DVD uređaju.	
Video zapisi sa slikom standard definition (STD) kvaliteta koji su nastali konverzijom iz video zapisa sa slikom high definition (HD) kvaliteta mogu se snimiti na DVD medij kao što je DVD-R disk, i kreira se disk sa standardnim (STD) kvalitetom slike.	

Diskovi koje možete koristiti sa softverom "PMB"

Sa softverom "PMB" možete koristiti sledeće vrste diskova promera 12 cm. Za Blu-ray disk pogledajte str. 169.

Vrsta diska	Funkcije
DVD-R/DVD+R/DVD+R DL	Bez mogućnosti ponovnog snimanja
DVD-RW/DVD+RW	Moguće ponovno snimanje

- Uvek ažurirajte svoj PlayStation®3 najnovijom verzijom sistemskog softvera za PlayStation®3.
- PlayStation®3 možda nije dostupan u nekim državama/regijama.

Kreiranje diska AVCHD formata

Možete kreirati disk AVCHD formata sa slikom high definition (HD) kvaliteta od video zapisa AVCHD formata prebačenih na računar isporučenim softverom "PMB".

1 Odaberite video zapise AVCHD formata koje želite zapisati u "PMB".

2 Kliknite na (Create Discs) za odabir [Create AVCHD Format Discs (HD)].

Pojavljuje se ekran za kreiranje diska.

- Za detalje, pogledajte "PMB Help".

Napomene

- Prvo instalirajte "PMB".
- Na disk AVCHD formata ne mogu se snimiti fotografije ni MP4 video zapisi.
- Snimanje diska može potrajati duže vreme.

Reprodukcija diska AVCHD formata na računaru

Diskove AVCHD formata možete reprodukovati u aplikaciji "Player for AVCHD" koja se instalira sa softverom "PMB".

Za otvaranje softvera kliknite na [Start] → [All Programs] → [PMB] → [PMB Launcher] → [View] → [Player for AVCHD].

Za detalje pogledajte Help za "Player for AVCHD".

Napomena

- Zavisno od konfiguracije računara, video zapisi se možda neće reprodukovati bez prekida.

Kreiranje Blu-ray diska

Možete kreirati Blu-ray disk sa AVCHD video zapisima prebačenim na računar. Vaš računar treba da podrži kreiranje Blu-ray diskova. Za kreiranje Blu-ray diskova mogu se koristiti mediji BD-R (bez mogućnosti ponovnog snimanja) i BD-RE (sa mogućnošću ponovnog snimanja). Nakon kreiranja diska nije moguće dodavati sadržaje ni na jednu od navedenih vrsta.

Kliknite na [BD Add-on Software] u instalacionom meniju softvera "PMB" i instalirajte taj plug-in prema uputstvu na ekranu.

Pri instalaciji aplikacije [BD Add-on Software] spojite računar na Internet. Za detalje pogledajte "PMB Help".

Kreiranje diska sa standard definition (STD) kvalitetom slike

Možete kreirati disk sa slikom standard definition (STD) kvaliteta od video zapisa AVCHD formata prebačenih na računar isporučenim softverom "PMB".

1 Odaberite video zapise AVCHD formata koje želite zapisati u "PMB".

2 Kliknite na (Create Discs) za odabir [Create DVD-Video Format Discs (STD)].

Pojavljuje se ekran za kreiranje diska.

- Za detalje, pogledajte "PMB Help".

Napomene

- Prvo instalirajte "PMB".
- Na disk nije moguće snimiti MP4 video zapise.
- Kreiranje diska će trajati duže vreme jer se video zapisi AVCHD formata konvertuju u video zapise sa standard definition (STD) kvalitetom slike.
- Pri prvom kreiranju DVD-Video (STD) diska potrebno je imati Internet vezu.

Podešavanje DPOF-a

Pomoću fotoaparata možete odabrati fotografije i broj primeraka za štampu pre štampanja snimaka u foto studiju ili na vašem štampaču. Primenite sledeći postupak.

DPOF postavke ostaju za snimke i nakon štampanja. Savetujemo vam da ih uklonite nakon štampanja.

Podešavanje/poništenje DPOF postavki na odabranim snimcima

1 Tipka MENU →  1 → [Specify Printing] → [DPOF Setup] → [Multiple Img.]

2 Odaberite sliku kontrolnim tipkama ◀/▶.

3 Odaberite broj primeraka sredinom kontrolne tipke.

- Za poništenje DPOF postavki podesite broj na "0".

4 Pritisnite tipku MENU.

5 Odaberite [Enter] pomoću ▲ i zatim pritisnite sredinu kontrolne tipke.

Napomene

- Ne možete podesiti DPOF za RAW datoteke.
- Možete podesiti bilo koji broj do 9.

Datiranje slika

Pri štampanju možete datirati slike. Položaj datuma (unutar ili izvan slike, veličina znakova i sl.) zavisi od štampača.

Tipka MENU →  **1** → **[Specify Printing]** → **[Date Imprint]** → **[On]**

Napomena

- Zavisno od štampača, ova funkcija možda neće biti dostupna.

Tehnički podaci

Fotoaparati

[Sistem]

Vrsta fotoaparata
Digitalni fotoaparati sa
izmenjivim objektivom

Objektiv A-mount objektiv

[Slikovni senzor]

Format slike
23,5×15,6 mm (APS-C
format) CMOS slikovni
senzor

Ukupan broj piksela slikovnog senzora
Približno 16 500 000 piksela

Efektivni broj piksela
Približno 16 200 000 piksela

[SteadyShot]

Sistem Mehanizam za pomak
slikovnog senzora

Efekat Približno 2,5 do 4 EV
brzine zatvarača (zavisno
od uslova snimanja i mon-
tiranom objektivu)

[Zaštita od prašine]

Sistem Antistatička obloga
niskopropusnog filtera i
mehanizam za pomak
slikovnog senzora

[Sistem automatskog izoštravanja]

Sistem TTL detekcija fazne razlike,
15 tačaka (3 tačke u obliku
krsta)

Opseg osetljivosti
-1 – 18 EV (ekvivalent za
ISO 100)

AF osvetljenje
Približno 1 – 5 m

[Live View]

Tip Live View preko glavnog
senzora (mehanizam sa
prozirnim ogledalom)

Format slike
"Exmor" CMOS senzor

Pokrivenost kadra
100%

[Elektronsko tražilo]

Tip Elektronsko tražilo (u boji)

Veličina ekrana
1,2 cm (tip 0.46)

Ukupan broj tačaka
Konverzija 1 440 000
tačaka

Dostupna veličina prikaza na ekranu
1,1 cm (tip 0.43)

Dostupan broj tačaka na prikazu
Konverzija 1 152 000
tačaka

Pokrivenost kadra
100%

Uvećanje 1,10 × s 50 mm objektivom
na beskonačno, -1 m⁻¹
(dioptr)

Eye Point Oko 19 mm od okulara,
18 mm od okvira okulara
na -1 m⁻¹

Podšavanje dioptera
-4,0 do +4.0 m⁻¹ (dioptr)

[LCD ekran]

LCD ekran 7,5 cm (tip 3.0), TFT

Ukupan broj tačaka
921 600 (640 × 3 (RGB)
× 480) tačaka

[Kontrola ekspozicije]

Ćelija za merenje svetla	"Exmor" CMOS senzor
Način merenja svetla	Merenje 1200 zona
Opseg merenja	2 – +17 EV na više segmenata, sredina, tačka, (pri ISO 100 ekvivalentno F1.4 objektivu)
ISO osetljivost (indeks preporučene ekspozicije)	AUTO, ISO 100 – 12800
Kompenzacija ekspozicije	±2.0 EV (korak po 1/3 EV)

[Zatvarač]

Tip	Elektronski kontrolisani zatvarač s vertikalnim kretanjem, u žižnoj ravnini
Opseg brzina	1/4000 sekunde – 30 sekundi, proizvoljno, (korak 1/3 EV)
Brzina sinhronizacije blica	1/160 sekunde

[Ugrađen blic]

Brojka vodilja blica	GN 10 (u metrima uz ISO 100)
Vreme punjenja	Oko 4 sekunde
Pokrivenost bljeskom	Za 18 mm objektiv (žižna daljina koju pokazuje objektiv)
Kompenzacija blica	±2.0 EV (korak po 1/3 EV)

[Format snimanja]

Format datoteka	Fotografije: JPEG (DCF Ver. 2.0, Exif Ver. 2.3, MPF Baseline) kompatibilnost, DPOF kompatibilnost 3D fotografije: MPO (MPF Extended (Disparity Image)) kompatibilnost
Video zapis (AVCHD format)	Skladno AVCHD Ver. 1.0 Video: MPEG-4 AVC/H.264 Zvuk: Dolby Digital 2ch, opremljen tehnologijom Dolby Digital Stereo Creator <ul style="list-style-type: none">• Proizvedeno uz licencu kompanije Dolby Laboratories.

Video zapis (MP4 format)	Video: MPEG-4 AVC/H.264 Zvuk: MPEG-4 AAC-LC 2ch
--------------------------	--

[Medij za snimanje]

"Memory Stick PRO Duo"
medij, SD kartica.

[Ulazne/izlazne priključnice]

USB	miniB
HDMI	HDMI minipriključnica tipa C
Priključnica mikrofona	Ø 3,5 mm stereo minipriključnica
Priključnica REMOTE	

[Napajanje, opšte]

Odgovarajuća baterija	Punjiva baterija NP-FW50
-----------------------	--------------------------

[Ostalo]

Exif Print	Kompatibilan
PRINT Image Matching III	Kompatibilan
Dimenzije	Pribl. 124,4 × 92 × 84,7 mm (Š/V/D, bez delova koji vire)
Masa	Pribl. 473 g (s baterijom i medijem "Memory Stick PRO Duo") Pribl. 415 g (samo telo)
Radna temperatura	Od 0 do 40 °C
USB komunikacija	Hi-Speed USB (USB 2.0 kompatibilna)

Punjač baterije BC-VW1

Ulazne vrednosti	100 V – 240 V AC, 50/60 Hz, 4,2 W
Izlazne vrednosti	8,4 V DC, 0,28 A
Opseg radne temperature	Od 0 do 40 °C
Opseg temperature za skladištenje	Od –20 do +60 °C
Maksimalne dimenzije	Približno 63 × 95 × 32 mm (Š/V/D)
Masa	Približno 85 g

Punjiva baterija NP-FW50

Baterija	Litijum-jonska baterija
Najveći napon	DC 8,4 V
Nazivni napon	DC 7,2 V
Maksimalan napon punjenja	DC 8,4 V
Maksimalna struja punjenja	1,02 A
Kapacitet	Tipičan 7,7 Wh (1 080 mAh) Minimalan 7,3 Wh (1 020 mAh)
Maksimalne dimenzije	Približno 31,8 × 18,5 × 45 mm (Š/V/D)
Masa	Približno 57 g

Objektiv

Naziv (naziv modela)	DT 18-55mm F3.5-5.6 SAM (SAL1855)	DT 55-200mm F4-5.6 SAM (SAL55200-2)
Ekvivalent žižnoj daljini za 35mm format* ¹ (mm)	27–82,5	82,5–300
Sklopovi-elementi objektivna	7–8	9–13
Vidni ugao objektivna* ¹	76°-29°	29°-8°
Najmanji fokus* ² (m)	0,25 (0,82)	0,95 (3,2)
Najveće uvećanje (X)	0,34	0,29
Najmanji f-broj	f/22-36	f/32-45
Promer filtera (mm)	55	55
Dimenzije (maks. promer x visina) (pribl., mm)	69,5×69	71,5×85
Masa (pribl., g)	210 (7 4/8)	305 (10 3/4)

*1 Vrednosti za ekvivalentnu žižnu daljinu za 35mm format te vidni ugao zasniva se na digitalnim fotoaparatom sa izmenjivim objektivom, opremljenim slikovnim senzorom veličine APS-C.

*2 Najmanji fokus je najkraća udaljenost od slikovnog senzora do objekta.

- Objektiv ima koder udaljenosti. Koder udaljenosti omogućuje preciznije merenje (ADI) koristeći blic za ADI.
- Zavisno od mehanizma objektivna, žižna daljina može se menjati sa svakom promenom udaljenosti snimanja. Žižna daljina pretpostavlja da je objektiv fokusiran na položaj beskonačno.
- Položaj beskonačno omogućuje kod nekih podešenja kompenzaciju za pomak fokusa koji uzrokuje promena temperature. Za snimanje motiva na beskonačnoj udaljenosti u MF modu koristite tražilo i izoštrite.

Dizajn i tehnički podaci podložni su promeni bez najave.

Proizvođač ne preuzima odgovornost za eventualne štamparske greške.

O žižnoj daljini

Ugao slike kod ovog fotoaparata uži je nego kod fotoaparata s 35 mm filmom. Možete pronaći odgovarajući ekvivalent žižnoj daljini fotoaparata sa 35 mm filmom te snimajte sa istim uglom slike tako što ćete povećati žižnu daljinu svog objektiva za pola.

Na primer, upotrebom 50 mm objektiva možete postići vrednost uporedivu sa 75 mm objektivom fotoaparata sa 35 mm filmom.

O kompatibilnosti podataka

- Ovaj fotoaparat je usklađen s pravilima DCF (Design rule for Camera File system universal standard) univerzalnog standarda kojeg je osnovalo udruženje JEITA (Japan Electric and Information Technology Industries Association).
- Nije garantovana reprodukcija snimaka napravljenih ovim fotoaparatom na drugoj opremi, kao i reprodukcija snimaka napravljenih ili editovanih drugom opremom na ovom fotoaparatom.

Zaštićeni znakovi

- **α** je zaštitni znak kompanije Sony Corporation.
- "Memory Stick", , "Memory Stick PRO", **MEMORY STICK PRO**, "Memory Stick Duo", **MEMORY STICK DUO**, "Memory Stick PRO Duo", **MEMORY STICK PRO DUO**, "Memory Stick PRO-HG Duo", **MEMORY STICK PRO-HG DUO**, "Memory Stick Micro", "MagicGate" i **MAGIC GATE** su zaštitni znakovi kompanije Sony Corporation.

- "InfoLITHIUM" je zaštitni znak kompanije Sony Corporation.
- "PhotoTV HD" je zaštitni znak kompanije Sony Corporation.
- "AVCHD" i logotip "AVCHD" su zaštićeni znakovi kompanije Panasonic Corporation i Sony Corporation.
- Blu-ray Disc™ i Blu-ray™ su zaštićeni znakovi kompanije Blu-ray Disc Association.
- Dolby i znak dvostrukog D su zaštitni znakovi kompanije Dolby Laboratories.
- Microsoft, Windows, DirectX i Windows Vista su registrovani zaštićeni znakovi ili zaštitni znakovi kompanije Microsoft Corporation u SAD-u i/ili drugim zemljama.
- HDMI, logo HDMI i High-Definition Multimedia Interface su zaštićeni znakovi ili registrovani zaštićeni znakovi kompanije HDMI Licensing LLC.
- Macintosh i Mac OS su zaštićeni znakovi ili registrovani zaštićeni znakovi kompanije Apple Computer, Inc.
- PowerPC je registrovani zaštitni znak kompanije IBM Corporation u SAD-u.
- Intel, Intel Core, MMX i Pentium su zaštićeni znakovi ili registrovani zaštitni znakovi kompanije Intel Corporation.
- SDXC logotip je zaštitni znak kompanije SD-3C, LLC.
- Eye-Fi je zaštitni znak kompanije Eye-Fi Inc.
- MultiMediaCard je zaštitni znak kompanije MultiMediaCard Association.
-  i "PlayStation" su registrovani zaštitni znakovi kompanije Sony Computer Entertainment Inc.

- Adobe je trgovačka marka ili registrirana trgovačka marka kompanije Adobe Systems Incorporated u SAD-u i/ili drugim zemljama.
- Osim toga, nazivi sistema i proizvoda u ovom priručniku su zaštićeni ili registrovani znakovi odgovarajućih proizvođača. Ipak, oznake TM ili [®] nisu navedene u svakom slučaju u ovom priručniku.



- Svoj PlayStation 3 možete dodatno nadograditi tako da preuzmete aplikaciju za PlayStation 3 iz PlayStation prodavnice (ako je dostupna).
- Aplikacija za PlayStation 3 zahteva korisnički račun na PlayStation Networku i preuzimanje aplikacije. Raspoloživo u regijama u kojima je dostupna PlayStation prodavnica.



U slučaju problema

Ako tokom upotrebe fotoaparata naidete na probleme, isprobajte sledeća rešenja. Proverite stavke na str. 179 do 187. Obratite se Sony prodavcu ili najbližem Sony servisu.

❶ Proverite sledeće.

❷ Izvadite bateriju i ponovo je umetnite nakon otprilike jednog minuta uključite fotoaparat.

❸ Resetujte postavke (str. 155).

❹ Obratite se Sony prodavcu ili najbližem Sony servisu.

Baterija i napajanje

Baterija se ne može umetnuti.

- Pri umetanju baterije pritisnite njenim vrhom polugicu za zatvaranje (str. 21).
- Možete koristiti samo bateriju NP-FW50. Proverite da li je baterija NP-FW50.

Preostali indikator baterije je netačan ili je prikazan indikator dovoljnog kapaciteta baterije ali prebrzo nestane napajanje.

- To se događa kad koristite fotoaparat na izuzetno vrućim ili hladnim mestima (str. 191).
- Baterija je prazna. Umetnite napunjenu bateriju (str. 19).
- Baterija je istrošena (str. 24). Zamenite bateriju novom.

Fotoaparat se ne može uključiti.

- Pravilno stavite bateriju (str. 21).
- Baterija je prazna. Umetnite napunjenu bateriju (str. 19).
- Baterija je istrošena (str. 24). Zamenite bateriju novom.

Fotoaparatus se odjednom isključuje.

- Ako ne rukujete fotoaparatom kroz određeno vreme, on se prebaci u štedni mod i skoro je isključen. Za uključenje iz štednog moda nastavite koristiti fotoaparatus, npr. pritisnite okidač do pola (str. 150).

Za vreme punjenja baterije trepće indikator CHARGE.

- Možete koristiti samo bateriju NP-FW50. Proverite da li je baterija NP-FW50.
- Ako punit bateriju koja se nije koristila duže vreme, može treptati indikator CHARGE.
- Indikator CHARGE trepće na dva načina, brzo (u razmacima po otprilike 0,15 sekunde) i sporo (razmaci oko 1,5 sekunde). Ako trepće brzo, uklonite bateriju i ponovo je čvrsto spojite. Ako indikator CHARGE trepće ponovo brzo, to znači da nešto nije u redu sa baterijom. Sporo treptanje indikatora pokazuje da je punjenje prekinuto jer je okolna temperatura izvan prikladnog opsega za punjenje baterije. Punjenje će se nastaviti i indikator CHARGE će svetliti kad se okolna temperatura vrati unutar odgovarajućeg opsega. Bateriju punit na temperaturi između 10 °C i 30 °C.

Snimanje

Pri uključanju se ništa ne prikazuje na LCD ekranu kad je odabran mod tražila.

- Ako ne rukujete fotoaparatom kroz određeno vreme, on se prebaci u štedni mod i skoro je isključen. Za uključenje iz štednog moda nastavite koristiti fotoaparatus, npr. pritisnite okidač do pola (str. 150).

Slika u tražilu nije jasna.

- Podesite pravilno dioptriju dioptrijskim regulatorom (str. 31).

Ništa nije prikazano na tražilu.

- Opcija [FINDER/LCD Setting] je podešena na [Manual]. Pritisnite tipku FINDER/LCD (str. 40).

Fotoaparar ne okida.

- Upotrebljavate memorijsku karticu sa preklopkom za zaštitu od snimanja koja je u položaju LOCK. Prebacite preklopku u položaj za snimanje.
- Proverite slobodan prostor na memorijskoj kartici (str. 34).
- Ne možete snimati slike dok punitite ugrađen blic (str. 99).
- Snimanje nije moguće dok je objekat neizostren.
- Objektiv nije pravilno postavljen. Spojite objektiv pravilno (str. 27).
- Ako je fotoaparar spojen na drugi uređaj, poput astronomskog teleskopa, postavku [Release w/o Lens] podesite na [Enable] (str. 150).
- Možda je objekat potrebno izoštriti posebno (str. 90). Koristite funkciju zadržavanja fokusa ili ručno izoštravanje (str. 91, 94).

Snimanje traje dugo.

- Uključena je funkcija smanjenja šuma (str. 147). Pojava nije kvar.
- Simate u RAW modu (str. 141). Budući da je datoteka s RAW podacima velika, snimanje u RAW modu može da potraje.
- Auto HDR obrađuje sliku (str. 110).

Ista slika je snimljena nekoliko puta.

- Mod okidanja podešen je na [Continuous adv.] ili na [Bracket: Cont.]. Podesite ga na [Single-shot Adv.] (str. 119).
- Mod ekspozicije podešen je na Tele-zoom Continuous Advance Priority AE (str. 72).
- Mod ekspozicije podešen je na AUTO+, a [Auto+ Image Extract.] je podešen na [Off] (str. 63).

Slika nije izoštrena.

- Objekat je preblizu. Proverite minimalnu žižnu daljinu objektiva.
- Simate u modu ručnog izoštravanja. Podesite prekidač načina izoštravanja na AF (automatsko) (str. 89).
- Kad objektiv ima preklopku za način izoštravanja, podesite je na AF.
- Ambijentalno osvetljenje nije dovoljno.

Eye-Start AF ne radi.

- Podesite [Eye-Start AF] na [On] (str. 40).
- Pritisnite okidač do pola.

Blic ne radi.

- Blic je podešen na [Autoflash]. Ako želite biti sigurni da će se blic aktivirati kad god je to potrebno, podesite ga na [Fill-flash] (str. 99).

Blic se predugo puni.

- Blic je okidao više puta zaredom u kratkom periodu. Kad blic okida više puta zaredom, punjenje može trajati duže no obično kako bi se sprečilo pregrevanje fotoaparata.

Slika snimljena uz upotrebu blica je pretamna.

- Ako je objekat izvan dometa blica, slika će biti tamna jer svetlo blica ne stiže do objekta. Ako se promeni ISO, domet blica se takođe menja sa njim (str. 101).

Datum i vreme se ne snimaju pravilno.

- Podesite tačan datum i vreme (str. 30).
- Područje odabrano u [Area Setting] razlikuje se od stvarnog područja. Ponovo podesite [Area Setting] (str. 30).

Vrednost za otvor blende i/ili brzinu zatvarača trepće kad pritisnete okidač do pola.

- Budući da je objekat presvetao ili pretaman, izvan je raspoloživog opsega fotoaparata. Podesite postavku ponovo.

Slika je belkasta (bljesak).

Na slici se pojavljuju fleke svetla (senke).

- Slika je snimljena pod snažnim izvorom svetla i u objektiv je ušlo previše svetla. Pričvrstite zatvarač objektivu.

Ivice slike su pretamne.

- Ako se koristi kakav filter ili zatvarač, uklonite ga i pokušajte ponovo snimati. Ako je filter deblji ili je zatvarač postavljen nepravilno, filter ili zatvarač može se delimično pojaviti na slici. Optičke funkcije nekih objektivu mogu uzrokovati da ivično područje slike ispadne pretamno (nedovoljno svetla).

Oči osoba ispadaju crvene.

- Uključite funkciju smanjenja efekta crvenih očiju (str. 101).
- Približite se objektu i snimajte ga unutar dometa blica uz upotrebu blica (str. 101).

Na LCD ekranu se pojavljuju i ostaju tačke.

- Pojava nije kvar. Tačke se ne snimaju (str. 7).

Slika je zamućena.

- Slika je snimljena na tamnom mestu bez blica i vidljiv je efekat pomeranja fotoaparata. Preporučuje se upotreba stativa ili blica (str. 59, 99).

U tražilu ili na LCD ekranu treperi ◀ ▶ za EV skalu.

- Objekat je presvetao ili pretaman za opseg merenja kod ovog fotoaparata.

Reprodukcija

Fotoaparat ne reprodukuje.

- Promenili ste naziv foldera/datoteke na računaru (str. 164).
- Ako je slikovna datoteka obrađena na računaru ili je snimljena drugim modelom fotoaparata, reprodukcija na ovom fotoaparatu nije garantovana.
- Za reprodukciju snimaka memorisanih sa ovog fotoaparata na PC-u koristite "PMB".
- Fotoaparat je u USB modu rada. Prekinite USB vezu (str. 166).

Brisanje/editovanje slika

Fotoaparat ne može izbrisati sliku.

- Isključite zaštitu (str. 133).

Greškom ste izbrisali snimak.

- Kad jednom izbrisete snimak, ne možete ga vratiti. Savetujemo vam da zaštitite snimke koje ne želite izbrisati (str. 133).

Ne može podešavati DPOF oznaku.

- Ne možete staviti DPOF oznake na RAW snimke.

Ne znate da li je operativni sistem računara kompatibilan sa fotoaparatom.

- Proverite "Upotreba sa računarem" (str. 158).

Vaš računar ne prepoznaje fotoaparat.

- Proverite da li je fotoaparat uključen.
- Ako je napon baterije nizak, umetnite napunjenu bateriju (str. 19) ili upotrebite AC adapter (nije isporučen).
- Koristite USB kabl (isporučen) (str. 164).
- Odspojite USB kabl i zatim ga ponovo čvrsto spojite.
- Podesite [USB Connection] na [Mass Storage] (str. 164).
- Odspojite sve uređaje osim fotoaparata, tastature i miša iz USB priključnica na računaru.
- Spojite fotoaparat direktno na računar bez upotrebe USB huba ili drugih uređaja (str. 164).

Snimci se ne mogu kopirati.

- Izvršite USB spajanje pravilnim priključivanjem fotoaparata na računar (str. 164).
- Sledite opisani postupak kopiranja u skladu sa OS računara (str. 164).
- Ako snimate slike na memorijsku karticu formatiranu na računaru, možda nećete moći kopirati slike na računar. Snimajte uz upotrebu memorijske kartice formatirane u fotoaparatu (str. 144).

Snimci se ne mogu reprodukovati na računaru.

- Ako upotrebljavate "PMB", pogledajte "PMB Help".
- Obratite se proizvođaču računara ili softvera.

Nakon USB spajanja, "PMB" se ne pokreće automatski.

- Izvršite USB spajanje nakon što se uključi računar (str. 164).

Memorijska kartica

Ne možete umetnuti memorijsku karticu.

- Memorijska kartica je pogrešno umetnuta. Umetnite u pravilnom smeru (str. 21).

Ne možete snimati na memorijsku karticu.

- Memorijska kartica je puna. Izbrišite nepotrebne slike (str. 134).
- Umetnuta je memorijska kartica koja se ne može koristiti (str. 21).

Greškom ste formatirali memorijsku karticu.

- Formatiranjem se brišu svi podaci sa memorijske kartice. Podaci se ne mogu obnoviti.

Štampanje

Slike se ne mogu štampati.

- RAW snimci se ne mogu štampati. Za štampanje RAW snimaka potrebno ih je prvo konvertovati u JPEG slike aplikacijom "Image Data Converter SR" sa isporučenog CD-ROM-a.

Boje slike su čudne.

- Pri štampanju slika snimljenih u Adobe RGB modu pomoću sRGB štampača koji ne podržavaju Adobe RGB (DCF2.0/Exif2.21), slike se štampaju sa nižim zasićenjem (str. 114).

Slike se štampaju uz obe odsečene ivice.

- Zavisno od vašeg štampača, mogu se odseći sve ivice slike. Posebno kad snimate sliku sa odnosom širine i visine podešenim na [16:9], bočne ivice slike mogu biti odsečene.
- Kod štampanja slika pomoću vašeg štampača, isključite funkcije obrezivanja ili štampanja bez ivice. Obratite se proizvođaču štampača kako biste saznali da li štampač omogućuje ovu funkciju.
- Kad nosite slike na štampanje u fotografski studio, raspitajte se da li podržavaju štampanje slika bez sečenja obe ivice.

Nije moguće štampanje slika sa datumom.

- Upotrebom "PMB", možete štampati slike sa datumom (str. 162).
- Ovaj fotoaparatus nema funkciju prikaza datuma na slikama. Ipak, s obzirom da slike snimljene fotoaparatom sadrže podatke o snimanju, možete štampati sliku sa datumom ako štampač ili softver prepoznaju Exif informacije. Za kompatibilnost sa Exif informacijama, obratite se proizvođaču štampača ili softvera.

- Pri štampanju u fotostudiju snimke je moguće štampati sa datumom ako zamolite osoblje za to.

Ostalo

Objektiv se zamaglio.

- Došlo je do kondenzacije vlage. Isključite fotoaparata i ostavite ga približno sat vremena pre upotrebe (str. 191).

Pri uključenju fotoaparata prikazuje se poruka " Set Area/Date/Time."

- Fotoaparata ste ostavili neko vreme neupotrebljen, sa slabom baterijom ili bez nje. Napunite bateriju i ponovo podesite datum (str. 30, 192). Ako se podešenje datuma briše pri svakom punjenju baterije, obratite se ovlašćenom Sonyjevom servisu.

Oznaka broja mogućih fotografija se ne smanjuje ili se smanjuje za dva odjednom.

- To se događa jer se odnos kompresije i veličina slike nakon kompresije menjaju zavisno od slike pri snimanju JPEG slike (str. 141).

Podešenje se samo resetuje.

- Uklonili ste bateriju dok je prekidač bio u položaju ON. Pri uklanjanju baterije proverite da li je fotoaparata isključen te da indikator pristupa ne svetli (str. 15, 21).

Fotoaparata ne radi pravilno.

- Isključite fotoaparata. Izvadite i ponovo umetnite bateriju. Ako je fotoaparata jako zagrejan, izvadite bateriju i ostavite je da se ohladi pre primene ovog korektivnog postupka.
- Ako koristite AC adapter (opcija), odspojite kabl napajanja. Ponovo spojite kabl napajanja i uključite fotoaparata. Ako fotoaparata ne radi nakon tih postupaka, obratite se ovlašćenom Sonyjevom servisu.

Treće pet kolona SteadyShot skale.

- Funkcija SteadyShot ne radi. Možete nastaviti snimati, ali funkcija SteadyShot neće raditi. Isključite i ponovo uključite fotoaparatus. Ako SteadyShot skala nastavlja treptati, obratite se Sony prodavcu ili najbližem Sony servisu.

Na ekranu se prikazuje "--E".

- Izvadite i ponovo umetnite memorijsku karticu. Ako taj postupak ne isključi indikator, formatirajte memorijsku karticu.

Poruke upozorenja

Ako se pojave sledeće poruke, sledite navedeno uputstvo.

Incompatible battery. Use correct model.

- Koristite neodgovarajuću bateriju.

Set Area/Date/Time.

- Podesite područje, datum i vreme. Ako fotoaparatus niste koristili duže vreme, napunite ugrađenu akumulatorsku bateriju (str. 30, 192).

Power insufficient.

- Pokušali ste očistiti slikovni senzor [Cleaning Mode], a baterija je bila slabo napunjena. Napunite bateriju ili koristite AC adapter (opcija).

Unable to use memory card. Format?

- Memorijsku karticu ste formatirali na računaru i promenio se format datoteka. Odaberite [Enter] i zatim formatirajte memorijsku karticu. Memorijsku karticu možete koristiti ponovo, no svi prethodni podaci su izbrisani sa nje. Formatiranje može potrajati duže vreme. Ako se poruka i dalje pojavljuje, zamenite memorijsku karticu.

Memory Card Error

- Umetnuta je neodgovarajuća memorijska kartica ili nije uspeo formatiranje.

Reinsert memory card.

- Umetnuta memorijska kartica ne može se upotrebljavati sa ovim fotoaparatom.
- Memorijska kartica je oštećena.
- Kontakti na memorijskoj kartici su zaprljani.

Memory card locked.

- Upotrebljavate memorijsku karticu s preklpokom za zaštitu od snimanja koja je u položaju LOCK. Prebacite preklpok u položaj za snimanje.

This memory card may not be capable of recording and playing normally.

- Umetnuta memorijska kartica ne može se upotrebljavati sa ovim fotoaparatom.

Processing...

- Nakon snimanja primenjivaće se funkcija smanjenja šuma (Long Exposure NR) onoliko dugo koliko je zatvarač bio otvoren. Za to vreme ne može se snimiti nova slika.

Unable to display.

- Možda se neće moći prikazati slike snimljene drugim fotoaparatom ili obrađene na računaru.

Check the lens attachment. If the lens is not supported, you can permit use of the lens in the custom menu.

- Objektiv nije pravilno postavljen ili nije postavljen uopšte.
- Ako spajate fotoaparata na astronomski teleskop ili nešto slično, podesite [Release w/oLens] na [Enable].

Contains no still images.

Contains no movies.

- Na memorijskoj kartici nema snimaka.

Image protected.

- Pokušali ste izbrisati zaštićene snimke.

Unable to print.

- Pokušali ste RAW snimke označiti DPOF oznakom.

Camera overheating. Allow it to cool.

- Fotoaparata se jako zagrejao jer ste snimali bez prekida. Isključite fotoaparata. Sačekajte neko vreme da se fotoaparata ohladi kako bi opet bio spreman za snimanje.



- Zbog dugog snimanja unutrašnja temperatura fotoaparata porasla je do neprihvatljivog nivoa. Prekinite snimanje.

Recording is unavailable in this movie format.

- Podesite [Movie: File Format] na [MP4].



- Broj snimaka prelazi mogući broj za upravljanje podacima u bazi podataka fotoaparata.



- Nije moguće registrovati u bazu podataka. Prebacite sve snimke na računar pomoću "PMB" softvera i primenite funkciju popravke baze.

Camera Error System Error

- Isključite fotoaparata, uklonite bateriju i zatim je ponovo umetnite. Ako se poruka pojavljuje često, obratite se Sony prodavcu ili najbližem Sony servisu.

Image Database File error. Reboot.

- Nešto nije u redu sa bazom podataka o snimcima. Sprovedite [Recover Image DB] (str. 145).

Image Database File error.**Recover?**

- Ne možete snimati ili reprodukovati video zapise AVCHD formata jer je baza podataka o snimcima oštećena. Sledite uputstvo na ekranu kako biste obnovili podatke.

Unable to magnify.**Unable to rotate image.**

- Možda neće biti moguće uvećavanje ili rotiranje snimaka napravljenih drugim fotoaparatom.

No images changed

- Pokušali ste primeniti DPOF bez odabira snimaka.

Cannot create more folders.

- Folder sa nazivom koji započinje brojem "999" već postoji na memorijskoj kartici. Ne možete kreirati foldere ako je to slučaj.

Mere opreza

Nemojte fotoaparata koristiti/ ostavljati na sledećim mestima

- Na jako toplom, suvom ili vlažnom mestu
Na mestima kao što je automobil parkiran na direktnom suncu. Moglo bi se deformisati kućište fotoaparata ili može doći do kvara.
- Ostavljanje pod direktnim sunčevim svetlom ili pored grejalice
Moglo bi doći do gubitka boje ili deformisanja kućišta, što može prouzrokovati kvar.
- Na mestima izloženim jakim vibracijama.
- Pored jakih magneta.
- Na peščanim ili prašnjavim mestima.
Pazite da u fotoaparata ne uđe pesak ili prašina. To može uzrokovati kvar fotoaparata, u nekim slučajevima nepopravljiv.
- Na vlažnim mestima
Na objektivu se može stvoriti bud.

O skladištenju

Pričvrstite prednji poklopac objektiva ili poklopac kućišta kad ne koristite fotoaparata. Pri postavljanju poklopca kućišta uklonite svu prašinu sa poklopca pre stavljanja na fotoaparata. Ako kupite objektiv DT 18 – 55mm F3.5 – 5.6 SAM, kupite takođe zadnji poklopac za objektiv ALC-R55.

O radnoj temperaturi

Fotoaparata se može koristiti na temperaturi od 0 °C do 40 °C. Snimanje na izuzetno niskim ili visokim temperaturama izvan spomenutog opsega se ne preporučuje.

O kondenzaciji vlage

Ako fotoaparata unesete direktno iz hladnog u topli prostor, unutar njega ili na spoljnim delovima može se kondenzovati vlaga. Ako dođe do toga, fotoaparata neće ispravno raditi.

Kako sprečiti kondenzaciju vlage

Pri unošenju fotoaparata s hladnog na toplo mesto zatvorite ga u plastičnu torbicu i ostavite da se prilagodi uslovima na novom mestu oko sat vremena.

Ako dođe do kondenzacije vlage

Isključite fotoaparata i sačekajte približno jedan sat da vlaga ispari. Obratite pažnju da snimanje jasnih slika nije moguće ako pokušate snimati dok je u unutrašnjosti objektiva ostala vlaga.

O ugrađenoj punjivoj bateriji

Ovaj fotoaparatus ima ugrađenu punjivu bateriju kako bi se sačuvao podatak o datumu i vremenu bez obzira na to da li je uključen ili isključen, te da li je baterija puna ili prazna.

Ta se baterija uvek puni sve dok koristite fotoaparatus. Međutim, ako koristite fotoaparatus samo na kratko, ona se postepeno prazni, a isprazni se potpuno nakon približno 3 meseca nekorišćenja fotoaparatusa. U tom slučaju pre upotrebe fotoaparatusa svakako napunite bateriju.

Ipak, ako ova baterija nije napunjena, još uvek možete koristiti fotoaparatus, ali datum i vreme neće biti zabeleženi. Ako se pri svakom punjenju baterije resetuju postavke fotoaparatusa, možda se istrošila ugrađena akumulatorska baterija. Obratite se Sony prodavcu ili najbližem Sony servisu.

Punjenje ugrađene baterije

Umetnite napunjenu glavnu bateriju u fotoaparatus ili spojite fotoaparatus na mrežno napajanje preko AC adaptera (opcija) te ostavite isključeni fotoaparatus 24 sata ili duže.

Memorijske kartice

Ne lepite nalepnice, i sl., na memorijske kartice ili na adapter za kartice. To može prouzrokovati nepravilnosti u radu.

Napomene o snimanju/ reprodukciji

- Savetujemo vam da memorijsku karticu pri prvoj upotrebi sa ovim fotoaparatusom formatirate u njemu pre snimanja kako bi se osigurao stabilan rad kartice. Imajte na umu da se formatiranjem trajno brišu svi podaci sa memorijske kartice te se ne mogu više vratiti. Dragocene podatke memorišite na računaru i sl.
- Ako opeto snimate/brišete snimke, na memorijskoj kartici može doći do pojave fragmenata podataka. Možda nećete moći memorisati ili snimati video zapise. U takvim slučajevima memorišite svoje snimke na računaru ili na drugu lokaciju, a zatim formatirajte memorijsku karticu (str. 144).
- Pre snimanja važnih prilika izvedite probno snimanje kako biste se uverili da fotoaparatus radi dobro.
- Ovaj fotoaparatus nije otporan na prašinu, vodu i prskanje.
- Nemojte gledati u sunce ili snažan izvor svetla kroz uklonjeni objektiv ili kroz tražilo. To može uzrokovati nepopravljivo oštećenje vida ili može uzrokovati kvar fotoaparatusa.
- Fotoaparatus ne koristite u blizini uređaja sa jakim radio talasima ili zračenjima. Fotoaparatus možda neće moći pravilno snimati ili reprodukovati.

- Upotreba fotoaparata na peščanim i prašnjavim lokacijama može uzrokovati kvarove.
- Ukoliko dode do kondenzacije vlage, uklonite je pre upotrebe fotoaparata (str. 191).
- Nemojte tresti ili udarati fotoaparata. Osim kvarova i nemogućnosti snimanja, to može učiniti memorijsku karticu neiskoristivom, a može doći i do oštećenja ili gubitka podataka.
- Pre upotrebe očistite površinu blica. Toplota pri radu blica može uzrokovati prljanje površine blica ili lepljenje prašine po površini što će rezultirati nedovoljnim svetlom.
- Držite fotoaparata, isporučeni pribor i sl. izvan dometa male dece. Mogla bi progutati memorijsku karticu i sl. U tom slučaju odmah se obratite lekaru.

AVCHD format

Format AVCHD je format za high definition digitalne video kamere koji se koristi za snimanje high definition (HD) signala sa specifikacijom 1080i*¹ ili 720p*² u ugrađenu memoriju primenom tehnologije efikasne kompresije podataka. Format MPEG-4 AVC/H.264 je usvojen za kompresiju video podataka, a Dolby Digital ili Linear PCM sistem se koristi za kompresiju audio podataka. Format MPEG-4 AVC/H.264 omogućuje efikasniju kompresiju slika od konvencionalnog formata kompresije. Format MPEG-4 AVC/H.264 omogućuje snimanje high definition video signala napravljenog digitalnom videokamerom na 8 cm DVD diskove, hard disk, flash memoriju, memorijsku karticu i sl.

Snimanje i reprodukcija na fotoaparatu

Budući da se zasniva na formatu AVCHD, vaš fotoaparat snima sa high definition (HD) kvalitetom slike spomenutom u nastavku.

Video signal*³:

1080 60i-kompatibilan uređaj

MPEG-4 AVC/H.264 1920 ×
1080/60i

1080 50i-kompatibilan uređaj

MPEG-4 AVC/H.264 1920 ×
1080/50i

Audio signal: Dolby Digital, dvokanalni

Medij za snimanje: Memorijska kartica

- *1 1080i specifikacija
High definition specifikacija koja koristi 1080 efektivnih linija za prikaz slike i interlace sistem.
- *2 720p specifikacija
High definition specifikacija koja koristi 720 efektivnih linija za prikaz slike i progressive sistem.
- *3 Vaš fotoaparat ne može da reprodukuje podatke snimljene u formatu AVCHD koji se razlikuje od opisanog.

3D snimanje

Napomene o snimanju

- Funkcija [3D Panorama] nije prikladna za snimanje:
 - Objekata koji se kreću.
 - Objekata preblizu fotoaparatu.
 - Objekata sa uzorkom koji se ponavlja, na primer pločicama, i objekata sa malo kontrasta poput neba, peščane plaže ili livade.
- [3D Panorama] snimanje može se prekinuti u sledećim uslovima:
 - Pomerate ili naginjete fotoaparat prebrzo ili presporo.
 - Potresanje fotoaparata je prejako.
- Ako ne uspete pomeriti ili nagnuti fotoaparat po celom motivu unutar zadatog vremena, u dobijenoj slici se pojavljuje crno područje. U tom slučaju pomerite fotoaparat brže kako biste snimili celu panoramsku sliku.
- Budući da se spaja nekoliko snimaka, spojeni deo se neće snimiti glatko.
- U uslovima smanjenog osvetljenja, slike mogu biti nejasne.
- Pod svetlom koje treperi, npr. fluorescentno svetlo, fotografije možda neće biti ispravno snimljene.
- Kad se ceo ugao 3D panoramskog snimanja i ugao u kojem ste podesili izoštrnost i ekspoziciju pomoću zadržavanja AE/AF razlikuju po svetlini, boji i izoštrnosti, snimanje neće biti uspešno. U tom slučaju promenite ugao čije postavke zadržavate i snimajte ponovo.

- Dostupan je samo horizontalan smer snimanja.
- Za detalje o postupku snimanja 3D fotografija pogledajte stranicu 71.

Reprodukcija 3D fotografija

Prilikom reprodukcije 3D fotografija na LCD ekranu fotoaparata ili na TV-u koji nije kompatibilan sa 3D prikazom, fotografije se reprodukuju bez 3D efekta.

3D slikovne datoteke

- Za stvaranje 3D fotografije spajaju se JPEG i MPO datoteke. Ako izbirate jednu od tih datoteka sa računara 3D fotografije se možda neće pravilno prikazivati.
- Za detalje o postupku reprodukcije 3D fotografija pogledajte stranice 128 i 137.

Napomene o licenci

Uz ovaj fotoaparat isporučen je softver "C Library", "Expat", "zlib", "dtoa", "pcrc" i "libjpeg". Prilažemo ovaj softver na osnovu licencnog ugovora sa vlasnicima autorskih prava. Na osnovu zahteva vlasnika autorskih prava, dužni smo obavestiti vas o sledećem. Molimo da pažljivo pročitate sledeće odlomke. Molimo pročitate sledeće odlomke.

Pročitajte "license1.pdf" u folderu "License" na CD-ROM disku. Pronaći ćete licencni ugovor (na engleskom) za "C Library", "Expat", "zlib", "dtoa", "pcrc" i "libjpeg" softver.

OVAJ PROIZVOD JE LICENCOM AVC PATENT PORTFOLIO ODOBREN KORISNIKU ZA LIČNU I NEKOMERCIJALNU UPOTREBU ZA

(i) KODIRANJE VIDEO ZAPISA PREMA AVC STANDARDU ("AVC VIDEO") I/ILI

(ii) DEKODIRANJE AVC VIDEO ZAPISA KOJE JE KODIRAO KORISNIK PRILIKOM LIČNE I NEKOMERCIJALNE AKTIVNOSTI I/ILI JE DOBIJEN OD DOBAVLJAČA KOJI IMA DOPUŠTENJE ZA DISTRIBUCIJU AVC VIDEO ZAPISA.

NE IZDAJE SE NITI PODRAZUMEVA LICENCA ZA BILO KOJI DRUGI NAČIN UPOTREBE. DODATNE INFORMACIJE MOŽETE DOBITI NA MPEG LA, L.L.C. POGLEDAJTE [HTTP://WWW.MPEGLA.COM](http://www.mpegla.com)

O GNU GPL/LGPL softveru

Uz fotoaparat je priložen softver koji se smatra GNU General Public License (u nastavku "GPL") ili GNU Lesser General Public License (u nastavku "LGPL").

Ovime vas obaveštavamo da imate pravo na pristup, prepravke i distribuciju izvornog koda za ovaj softver u skladu sa uslovima za GPL/LGPL.

Izvorni kôd je dostupan na Internetu. Za njegovo preuzimanje, posetite sledeću stranicu.

<http://www.sony.net/Products/Linux/>
Molimo da nam se ne obraćate u vezi sadržaja izvornog koda.

Pročitajte "license2.pdf" u folderu "License" na CD-ROM disku. Pronaći ćete licencni ugovor (na engleskom) za "GPL" i "LGPL" softver.

Za čitanje PDF dokumenata, potreban je Adobe Reader. Ako nije instaliran na vaš računar, možete ga preuzeti na Adobe Systems stranici:

<http://www.adobe.com/>

Dodatne informacije o ovom proizvodu i odgovore na često postavljana pitanja možete pronaći na Sonyjevoj stranici za podršku korisnicima (Customer Support).

<http://www.sony.net/>

OVLAŠĆENI SERVISI

SRBIJA

Input

Milentija Popovića 18
Beograd
011 2132 877, 311 9431

ETC Electronic

Ustanička 128b
Beograd
011 3473 530, 2894 508

ETC Electronic

Pere Velimirovića 8
Beograd
011 3510 424, 3591 243

SS Digit

Kraljice Marije 29
Beograd
011 3223 674, 3370 369

CRNA GORA

TV Video Centar

Save Kovačevića 153
Podgorica
020 620 980

V.T. Centar

Seljanovo bb
Tivat-Kotor
032 674 422

TV Digital Servis

Šukrije Međedovića
Bijelo Polje
050 431 399

Predstavništvo Sony Europe Ltd.

Omladinskih Brigada 88a
11 070 Novi Beograd
Republika Srbija

Sony Info Centar
+381 11 228 33 00
www.sony.rs
support.rs@eu.sony.com