

# Blu-ray Disc/DVD Home Theatre System

Instruções de funcionamento

## AVISO

Não instale o aparelho num espaço fechado, como numa estante ou num armário.

Para reduzir o risco de incêndio, não tape a abertura de ventilação do aparelho com jornais, toalhas de mesa, cortinas, etc. Não coloque fontes de chama aberta, como velas acesas, sobre o aparelho.

Para reduzir o risco de incêndio ou choque eléctrico, não exponha este aparelho a gotas ou salpicos de água e não coloque objectos com líquidos, como jarras, em cima do aparelho.

As pilhas ou aparelhos com pilhas instaladas não devem ser expostos a fontes de calor excessivo, como a luz solar, fogo, etc.

Para evitar ferimentos, o aparelho tem de ser firmemente fixo ao chão/uma parede de acordo com as instruções de instalação.

Apenas para utilização em interiores.

## CUIDADO

A utilização de instrumentos ópticos com este equipamento aumenta os riscos de lesões oculares. Como o feixe de laser utilizado no Blu-ray Disc/DVD Home Theatre System é prejudicial para a vista, não tente desmontar a caixa.

Remeta quaisquer intervenções técnicas apenas para pessoal técnico qualificado.

CAUTION	CLASS 3R VISIBLE AND INVISIBLE LASER RADIATION WHEN OPEN. AVOID DIRECT EYE EXPOSURE.
VORSICHT	KLASSE 3R SICHTBARE UND UNSICHTBARE LASERSTRAHLUNG WENN GEÖFFNET. UNMITTELBAREN AUGENKONTAKT VERMEIDEN.
ADVARSSEL	SYNLIG OG USYNLIG LASERSTRÅLING AF KLASSE 3R VED ÅBNING. UNDGÅ AT SE DIREKTE PÅ STRÅLEK.
ADVARSSEL	SYNLIG OG USYNLIG LASERSTRÅLING KLASSE 3R NÅR DEKSEL ÅPNES. UNNGÅ DIREKTE EKSPONERING AV ØYENE.
VARNING	KLASS 3R SYNLIG OCH OSYNLIG LASERSTRÅLNING NÄR DENNA DEL ÄR ÖPPNAD. UNDVIK ATT DIREKT EXPONERAS ÖGONEN FÖR STRÅLNINGEN.
VARO!	AVATTUNNA LUOKAN 3R NÄKYVÄÄ JA NÄKYMÄTÖNTÄ LASERSÄTELYÄ. VÄLTÄ KATSEEN SUORAA ALTIISTAMISTA.
警告	打开时有3类可见和不可见激光辐射。避免眼睛受到直射的照射。
注意	打开时有3类可见及不可见雷射辐射。避免眼睛直接暴露。

Este aparelho está classificado como equipamento CLASS 3R LASER. É emitida radiação laser visível e invisível quando a cobertura de protecção do laser está aberta, por isso, evite a exposição directa da vista.

Esta indicação encontra-se localizada na cobertura de protecção do laser, no interior da caixa.

CLASS 1 LASER PRODUCT  
LUOKAN 1 LASERLÄITE  
KLASSE 1 LASERAPPARAT  
1类激光产品

Este aparelho está classificado como equipamento CLASS 1 LASER. Esta indicação está localizada na parte traseira exterior.

## Para os clientes na Europa



**Eliminação de equipamentos eléctricos e electrónicos usados (aplicável na**

**União Europeia e noutros países europeus com sistemas de recolha selectiva de resíduos)**

Este símbolo, colocado no produto ou na sua embalagem, indica que este não deve ser tratado como resíduo urbano indiferenciado. Deve sim ser colocado num ponto de recolha destinado a resíduos de equipamentos eléctricos e electrónicos. Ao garantir que este produto é eliminado de forma correcta, ajudará a prevenir potenciais consequências negativas para o meio ambiente e para a saúde humana, que de outra forma poderiam ser causadas pela eliminação inadequada deste produto. A reciclagem dos materiais ajudará a contribuir para a conservação dos recursos naturais. Para informações mais detalhadas sobre a reciclagem deste produto, por favor contacte o município onde reside, os serviços de recolha de resíduos da sua área ou a loja onde adquiriu o produto.



**Tratamento de pilhas no final da sua vida útil (Aplicável na União Europeia e em países Europeus com**

**sistemas de recolha selectiva de resíduos)**

Este símbolo, colocado na pilha ou na sua embalagem, indica que estes produtos não devem ser tratados como resíduos urbanos indiferenciados.

Em determinadas pilhas, este símbolo pode ser utilizado em combinação com um símbolo químico. Os símbolos químicos do mercúrio (Hg) ou chumbo (Pb) são adicionados se a bateria contiver um índice superior a 0,0005% de mercúrio ou 0,004% de chumbo.

Assegurando-se de que estas pilhas são correctamente depositadas, irá prevenir potenciais consequências negativas para o ambiente bem como para a saúde, que de outra forma poderiam ocorrer pelo mau manuseamento destas pilhas.

A reciclagem dos materiais contribuirá para a conservação dos recursos naturais. Se, por motivos de segurança, desempenho ou protecção de dados, os produtos necessitarem de uma ligação permanente a uma pilha integrada, esta só deve ser substituída por profissionais qualificados.

Acabado o período de vida útil do aparelho, coloque-o no ponto de recolha de produtos eléctricos/electrónicos de forma a garantir o tratamento adequado da bateria integrada.

Para as restantes pilhas, por favor, consulte as instruções do equipamento sobre a remoção da mesma. Deposite a bateria num ponto de recolha destinado a resíduos de pilhas e baterias.

Para informações mais detalhadas sobre a reciclagem deste produto, por favor contacte o município onde reside, os serviços de recolha de resíduos da sua área ou a loja onde adquiriu o produto.

Aviso aos clientes: as informações seguintes aplicam-se apenas a equipamento comercializado em países que aplicam as directivas da UE.

O fabricante deste produto é a Sony Corporation, 1-7-1 Konan Minato-ku Tokyo, 108-0075 Japão. O representante autorizado para Compatibilidade Electromagnética e segurança do produto é a Sony Deutschland GmbH, Hedelfinger Strasse 61, 70327 Stuttgart, Alemanha. Para qualquer assunto relacionado com assistência técnica ou garantia, contacte as moradas indicadas nos documentos sobre assistência técnica ou garantia.

A placa de características está localizada no exterior da parte inferior.

## Precauções

### Fontes de alimentação

- A unidade continua ligada à corrente eléctrica enquanto não a desligar da tomada CA, mesmo que desligue a unidade.
- Uma vez que a ficha é utilizada para desligar a unidade da corrente eléctrica, ligue a unidade a uma tomada CA de fácil acesso. Se notar alguma anomalia no aparelho, desligue imediatamente a ficha da tomada CA.

## Sobre a visualização de imagens de vídeo em 3D

Alguns utilizadores podem sentir algum desconforto (esforço visual, fadiga ou náuseas) durante a visualização de imagens de vídeo em 3D. A Sony recomenda que todos os utilizadores façam pausas regulares quando visualizam imagens de vídeo em 3D. A duração e a frequência das pausas necessárias irão variar de pessoa para pessoa. Deve decidir o que é melhor para si. Se sentir algum desconforto, deve parar de visualizar imagens de vídeo em 3D até deixar de sentir esse desconforto. Consulte um médico se necessário. Deve também consultar (i) o manual de instruções e/ou mensagens de advertência de quaisquer outros dispositivos utilizados ou conteúdos Blu-ray Disc reproduzidos com este produto e (ii) o nosso website (<http://esupport.sony.com/>) para obter as informações mais recentes. A visão das crianças (especialmente crianças de idade inferior a seis anos) ainda se encontra em desenvolvimento. Consulte o seu médico (como, por exemplo, um pediatra ou um oftalmologista) antes de permitir que os seus filhos visualizem imagens de vídeo em 3D. Os adultos devem vigiar as crianças para assegurar que estas seguem as recomendações indicadas acima.

## Protecção contra cópia

Os suportes Blu-ray Disc™ e DVD utilizam sistemas avançados de protecção contra cópia. Estes sistemas, chamados AAC (Advanced Access Content System) e CSS (Content Scramble System), poderão impor algumas restrições sobre a reprodução, saída analógica e outras funções semelhantes. A utilização deste produto e as restrições colocadas poderão variar de acordo com a data de aquisição, visto que a entidade reguladora do AAC poderá adoptar ou alterar as regras de restrição após a data de aquisição.

## Direitos de autor e Marcas comerciais

• Este sistema está equipado com o descodificador de som surround de matriz adaptável Dolby\* Digital e Dolby Pro Logic (II), bem como o sistema DTS\*\* Digital Surround System.

\* Fabricado sob licença da Dolby Laboratories. Dolby, Pro Logic e o símbolo DD são marcas comerciais da Dolby Laboratories.

\*\* Fabricado sob licença, de acordo com as patentes dos EUA n.ºs: 5.451.942, 5.956.674, 5.974.380, 5.978.762, 6.226.616, 6.487.535, 7.212.872, 7.333.929, 7.392.195, 7.272.567 e outras patentes emitidas e pendentes. DTS, DTS-HD e o Símbolo são marcas registadas e DTS-HD Master Audio e os logótipos DTS são marcas comerciais da DTS, Inc. O produto inclui software. © DTS, Inc. Todos os direitos reservados.

- Este sistema está equipado com tecnologia High-Definition Multimedia Interface (HDMI™), HDMI, o logótipo HDMI e High-Definition Multimedia Interface são marcas comerciais ou marcas registadas da HDMI Licensing LLC nos Estados Unidos e noutros países.
- Java é uma marca comercial da Oracle e/ou das respectivas filiais.
- “BD-LIVE” e “BONUSVIEW” são marcas comerciais da Blu-ray Disc Association.
- “Blu-ray Disc” é uma marca comercial.
- Os logótipos “Blu-ray Disc”, “DVD+RW”, “DVD-RW”, “DVD+R”, “DVD-R”, “DVD VIDEO” e “CD” são marcas comerciais.

- “Blu-ray 3D” e o logótipo “Blu-ray 3D” são marcas comerciais da Blu-ray Disc Association.
- “BRAVIA” é uma marca comercial da Sony Corporation.
- “AVCHD” e o logótipo “AVCHD” são marcas comerciais da Panasonic Corporation e da Sony Corporation.
- “XMB” e “cross media bar” são marcas comerciais da Sony Corporation e da Sony Computer Entertainment Inc.
- “PLAYSTATION” é uma marca comercial da Sony Computer Entertainment Inc.
- A tecnologia de reconhecimento de música e vídeo e os dados relacionados são fornecidos pela Gracenote®. Gracenote é a norma da indústria em tecnologia de reconhecimento de música e fornecimento de conteúdos relacionados. Para mais informações, visite [www.gracenote.com](http://www.gracenote.com). Os dados sobre CD, DVD, Blu-ray Disc, música e vídeo da Gracenote, Inc., copyright © 2000-presente Gracenote. Software Gracenote, copyright © 2000-presente Gracenote. Uma ou mais patentes detidas pela Gracenote aplicam-se a este produto e serviço. Visite o website Gracenote para ver uma lista não exaustiva de patentes Gracenote aplicáveis. Gracenote, CDDB, MusicID, MediaVOCS, o logótipo Gracenote e o logótipo “Powered by Gracenote” são marcas registadas ou marcas comerciais da Gracenote nos Estados Unidos e/ou noutros países.



- O logótipo Wi-Fi CERTIFIED™ é uma marca de certificação da Wi-Fi Alliance.
- Wi-Fi Protected Setup™ é uma marca da Wi-Fi Alliance.
- “Wi-Fi CERTIFIED™” e “Wi-Fi Protected Setup™” são marcas comerciais da Wi-Fi Alliance.
- “PhotoTV HD” e o logótipo “PhotoTV HD” são marcas comerciais da Sony Corporation.
- A tecnologia e as patentes de codificação de áudio MPEG Layer-3 são licenciadas pela Fraunhofer IIS e pela Thomson.
- iPhone, iPod, iPod classic, iPod nano e iPod touch são marcas registadas da Apple Inc. nos EUA e noutros países.



- “Made for iPod” e “Made for iPhone” significa que um acessório electrónico foi concebido para ser ligado especificamente ao iPod ou ao iPhone, respectivamente, e que foi certificado pelo fabricante como estando em conformidade com os padrões de desempenho da Apple. A Apple não é responsável pela utilização deste dispositivo ou pela conformidade do mesmo com as normas de segurança e regulamentares. Note que a utilização deste acessório com o iPod ou o iPhone pode afectar o desempenho da rede sem fios.

- Windows Media é uma marca registada ou uma marca comercial da Microsoft Corporation nos EUA e/ou noutros países. Este produto contém tecnologia que está sujeita a determinados direitos de propriedade intelectual da Microsoft. A utilização ou distribuição desta tecnologia fora deste produto é proibida sem a(s) licença(s) adequada(s) da Microsoft. Os proprietários dos conteúdos utilizam a tecnologia de acesso a conteúdos Microsoft PlayReady™ para protegerem a respectiva propriedade intelectual, incluindo conteúdo protegido por direitos de autor. Este dispositivo utiliza tecnologia PlayReady para aceder a conteúdos protegidos por PlayReady e/ou conteúdos protegidos por WMDRM. Se o dispositivo não impuser adequadamente as restrições à utilização dos conteúdos, os respectivos proprietários poderão exigir que a Microsoft revogue a capacidade do dispositivo consumir conteúdos protegidos por PlayReady. A revogação não deverá afectar conteúdos não protegidos nem conteúdos protegidos por outras tecnologias de acesso a conteúdos. Os proprietários dos conteúdos poderão exigir que atualize o PlayReady para aceder aos respectivos conteúdos. Se declinar uma actualização, não conseguirá aceder aos conteúdos que necessitem dessa actualização.
- DLNA®, o logótipo DLNA e DLNA CERTIFIED™ são marcas comerciais, marcas de serviço ou marcas de certificação da Digital Living Network Alliance.
- Todas as outras marcas comerciais são propriedade dos respectivos detentores.
- Outros nomes de sistemas e nomes de produtos são geralmente marcas comerciais ou marcas comerciais registadas dos seus fabricantes. Os símbolos™ e® não são indicados neste documento.

---

# Sobre as Instruções de funcionamento

- As indicações presentes nestas Instruções de funcionamento descrevem os controlos do telecomando. Também pode utilizar os controlos do aparelho se tiverem o mesmo nome ou nomes semelhantes aos do telecomando.
- Neste manual, “disco” é utilizado como referência genérica a BDs, DVDs, Super Audio CDs ou CDs excepto se especificado em contrário no texto ou nas ilustrações.
- As instruções contidas neste manual referem-se aos modelos BDV-E980, BDV-E880 e BDV-E380. O BDV-E980 é o modelo utilizado para fins ilustrativos. Qualquer diferença de funcionamento está claramente indicada no texto; por exemplo, “apenas BDV-E980”.
- Algumas ilustrações representam esquemas conceptuais e poderão ser diferentes dos produtos reais.
- As opções apresentadas no ecrã do televisor podem ser diferentes dependendo da área.
- A programação predefinida aparece sublinhada.

# Índice

Sobre as Instruções de funcionamento.....	5
Desembalar.....	7
Índice de peças e controlos.....	11
<b>Preparativos</b>	
<b>Passo 1: Instalar o sistema.....</b>	<b>16</b>
<b>Passo 2: Ligar o sistema.....</b>	<b>20</b>
<b>Passo 3: Ligar à rede.....</b>	<b>27</b>
<b>Passo 4: Efectuar a</b>	
<b>Configuração fácil.....</b>	<b>29</b>
<b>Passo 5: Seleccionar a fonte.....</b>	<b>30</b>
<b>Passo 6: Desfrutar do som</b>	
<b>surround.....</b>	<b>31</b>
<b>Reprodução</b>	
Reproduzir um disco.....	34
Reproduzir a partir de um	
dispositivo USB.....	35
Desfrutar de um iPod/iPhone.....	36
Reproduzir através de uma rede.....	38
Opções disponíveis.....	41
<b>Ajuste do som</b>	
Seleccionar o efeito adequado à fonte.....	43
Seleccionar o formato de áudio, faixas	
multi-idioma ou o canal.....	43
Desfrutar do som de uma banda	
Multiplex.....	44
<b>Sintonizador</b>	
Ouvir rádio.....	45
Utilizar o Radio Data System (RDS).....	46
<b>Outras operações</b>	
Utilizar a função Controlo para HDMI	
para o “BRAVIA” Sync.....	47
Calibrar automaticamente as programações	
adequadas.....	48
Programação dos altifalantes.....	49
Utilizar o temporizador de suspensão.....	50
Desactivar os botões da unidade.....	50
Controlar o televisor com o telecomando	
fornecido.....	51
Alterar a luminosidade do visor	
do painel frontal.....	51
Poupar energia no modo de suspensão....	51
Navegar em Websites.....	52
Configurar a rede.....	53
<b>Programações e ajustes</b>	
Utilizar o Ecrã de configuração.....	57
[Actualizar Rede].....	58
[Configurações do Ecrã].....	58
[Configurações de Áudio].....	60
[Configurações de visualização	
BD/DVD].....	61
[Definições de Controlo Parental].....	61
[Definições de Música].....	62
[Configurações do Sistema].....	62
[Configurações de Rede].....	63
[Config. Fácil].....	63
[A repor].....	63
<b>Informações adicionais</b>	
Precauções.....	64
Notas sobre os discos.....	65
Resolução de problemas.....	66
Discos que podem ser reproduzidos.....	71
Tipos de ficheiros que podem ser	
reproduzidos.....	72
Formatos de áudio suportados.....	73
Características técnicas.....	74
Lista de códigos de idioma.....	76
Índice remissivo.....	77

# Desembalar

## BDV-E980

- Altifalantes frontais (2)

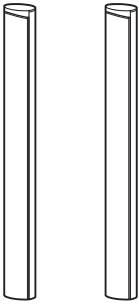

- Altifalantes de surround (2)

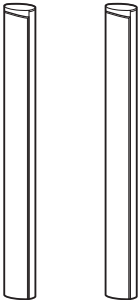

- Altifalante central (1)



- Subwoofer (1)

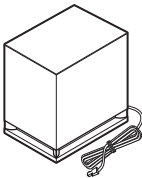

- Cabos dos altifalantes (5, vermelho/branco/verde/cinzeno/azul)



- Tampas inferiores dos altifalantes (4)



- Bases (4)

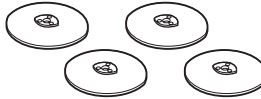

- Peças inferiores dos altifalantes frontais e de surround (4)

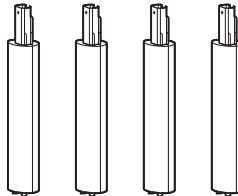

- Parafusos (prateados) (4)

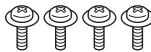

- Parafusos (pretos) (12)



- Antena de cabo FM (1)



ou



- Cabo de vídeo (1) (apenas no modelo da Rússia)



- Telecomando (1)



- Pilhas R6 (tamanho AA) (2)



- Microfone de calibração (1)



- Cabo HDMI de alta velocidade (1) (apenas nos modelos da Índia e China)

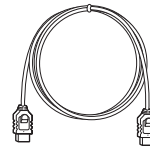

- Instruções de funcionamento
- Guia de configuração rápida
- Guia de instalação dos altifalantes
- Informações sobre licenciamento de software

## BDV-E880

- Altifalantes frontais (2)

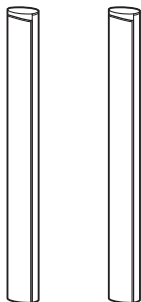

- Altifalantes de surround (2)

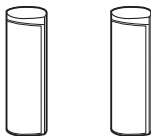

- Altifalante central (1)



- Subwoofer (1)

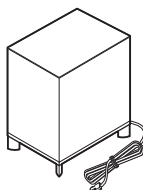

- Cabos dos altifalantes (5, vermelho/branco/verde/cinza/azul)



- Tampas inferiores dos altifalantes (2)



- Bases (2)



- Peças inferiores dos altifalantes frontais (2)

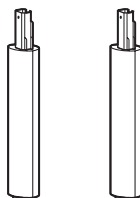

- Parafusos (prateados) (2)



- Parafusos (pretos) (6)



- Antena de cabo FM (1)



ou



- Cabo de vídeo (1) (apenas nos modelos da Rússia, Arábia Saudita, Singapura e Taiwan)



- Telecomando (1)

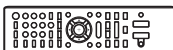

- Pilhas R6 (tamanho AA) (2)



- Microfone de calibração (1)



- Cabo HDMI de alta velocidade (1) (apenas nos modelos da Índia, Arábia Saudita, Singapura, China e Taiwan)

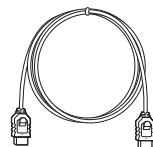

- Dock para iPod/iPhone (TDM-iP30) (1) (apenas nos modelos de Singapura)



- Cabo USB (1) (apenas nos modelos de Singapura)



- Instruções de funcionamento
- Guia de configuração rápida
- Guia de instalação dos altifalantes
- Informações sobre licenciamento de software



## BDV-E380

- Altifalantes frontais (2)

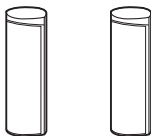

- Altifalantes de surround (2)

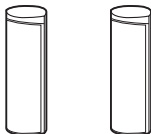

- Altifalante central (1)



- Subwoofer (1)

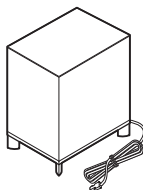

- Cabos dos altifalantes (5, vermelho/branco/verde/cinza/azul)



- Antena de cabo FM (1)

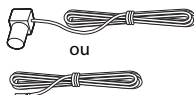

- Cabo de vídeo (1)



- Telecommando (1)



- Pilhas R6 (tamanho AA) (2)



- Microfone de calibração (1)



- Cabo HDMI de alta velocidade (1) (apenas nos modelos de Singapura, Tailândia e Taiwan)

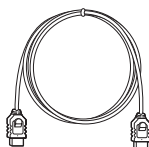

- Dock para iPod/iPhone (TDM-iP30) (1) (apenas nos modelos da Europa, Singapura e Tailândia)

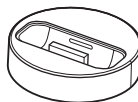

- Cabo USB (1) (apenas nos modelos da Europa, Singapura e Tailândia)



- Instruções de funcionamento
- Guia de configuração rápida
- Guia de instalação dos altifalantes
- Informações sobre licenciamento de software

## Preparar o telecomando

Insira duas pilhas R6 (tamanho AA) (fornecidas), fazendo coincidir os pólos  $\oplus$  e  $\ominus$  das pilhas com as marcas existentes no interior do compartimento.

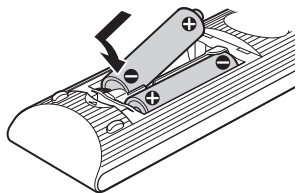

# Índice de peças e controlos

Para mais informações, consulte as páginas indicadas entre parêntesis.

## Painel frontal

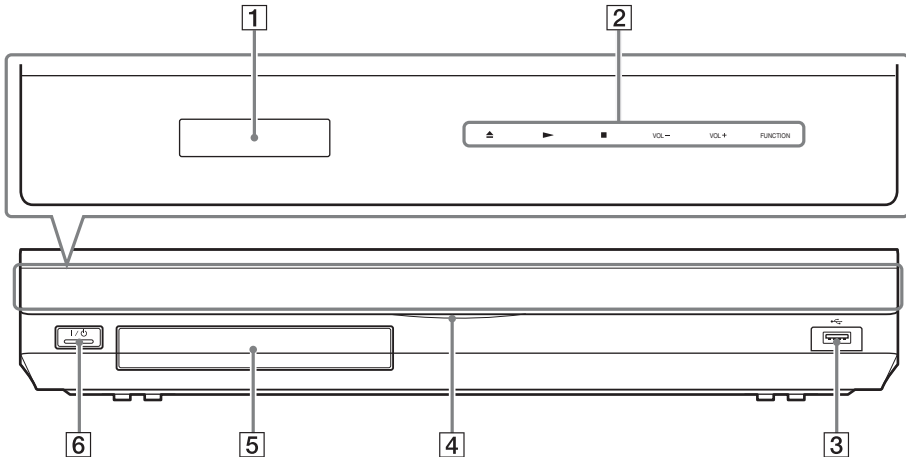

**1 Visor do painel frontal**

**2 Botões/indicadores tácteis**

**▲ (abrir/fechar) (página 34)**

Abre ou fecha o tabuleiro.

**▶ (reproduzir)**

Inicia ou reinicia a reprodução (retomar reprodução).

Reproduz uma apresentação quando é introduzido um disco com ficheiros de imagem JPEG.

**■ (parar)**

Pára a reprodução e relembra o ponto de paragem (ponto de retoma).

O ponto de retoma de um título/faixa é o último ponto reproduzido ou a última fotografia de uma pasta de fotografias.

**VOL +/-**

Ajusta o volume do sistema.

**FUNCTION**

Selecciona a fonte de reprodução.

**3 Porta USB (página 35)**

Utilizada para ligar um dispositivo USB.

**4 Indicador de alimentação**

Acende-se quando o sistema está ligado.

**5 Tabuleiro (página 34)**

**6 I/O (ligado/modo de suspensão)/sensor remoto**

Liga a unidade ou define para o modo de suspensão.

### Acerca dos botões/indicadores tácteis

Estes botões funcionam quando os indicadores dos botões tácteis estão acesos.

Pode activar/desactivar os indicadores definindo [Iluminação/Visor] (página 62) Quando definir [Iluminação/Visor] como [Simples/Deslig.], os indicadores apagam-se. Neste caso, toque em qualquer botão táctil. Quando os indicadores se acenderem, toque no botão pretendido.

**Nota**

- Estes botões respondem a um toque suave. Não os prima com demasiada força.

## Visor do painel frontal

### Acerca dos indicadores no visor do painel frontal

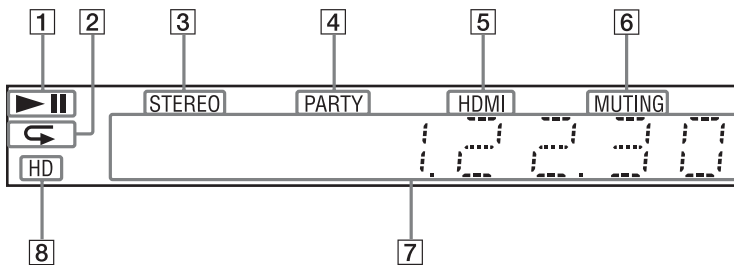

- 1** Apresenta o estado de reprodução do sistema.
- 2** Acende-se quando a reprodução repetitiva está activada.
- 3** Acende-se quando é recebido som estéreo. (Apenas rádio)
- 4** Acende-se quando o sistema está a reproduzir através da função PARTY STREAMING.
- 5** Acende-se quando a tomada HDMI (OUT) está correctamente ligada a um dispositivo compatível com HDCP (High-bandwidth Digital Content Protection) com uma entrada HDMI ou DVI (Digital Visual Interface).
- 6** Acende-se quando a função de corte do som está activa.
- 7** Apresenta o estado do sistema, como a frequência de rádio, etc.
- 8** Acende-se quando emite sinais de vídeo 720p/1080i/1080p a partir da tomada HDMI (OUT) ou sinais de vídeo 720p/1080i a partir das tomadas COMPONENT VIDEO OUT\*.

\* Os modelos comercializados fora da Europa e da Arábia Saudita estão equipados com tomadas COMPONENT VIDEO OUT.

## Painel traseiro

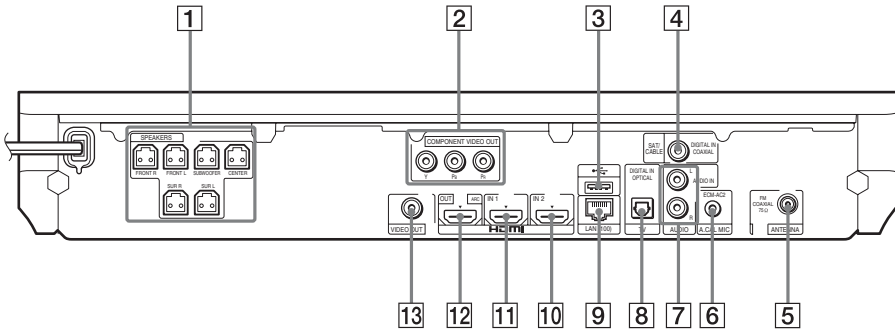

- 1** Tomadas SPEAKERS (página 20)
- 2** Tomadas COMPONENT VIDEO OUT (página 22) (apenas nos modelos comercializados fora da Europa/ Arábia Saudita)
- 3** Porta  (USB) (página 35)
- 4** Tomada SAT/CABLE (DIGITAL IN COAXIAL) (página 24)
- 5** Tomada ANTENNA (FM COAXIAL 75Ω) (página 26)
- 6** Tomada A.CAL MIC (páginas 29, 48)
- 7** Tomadas AUDIO (AUDIO IN L/R) (página 24)
- 8** Tomada TV (DIGITAL IN OPTICAL) (página 22)
- 9** Terminal LAN (100) (página 27)
- 10** Tomada HDMI (IN 2) (página 24)
- 11** Tomada HDMI (IN 1) (página 24)
- 12** Tomada HDMI (OUT) (página 22)
- 13** Tomada VIDEO OUT (página 22)

## Telecomando

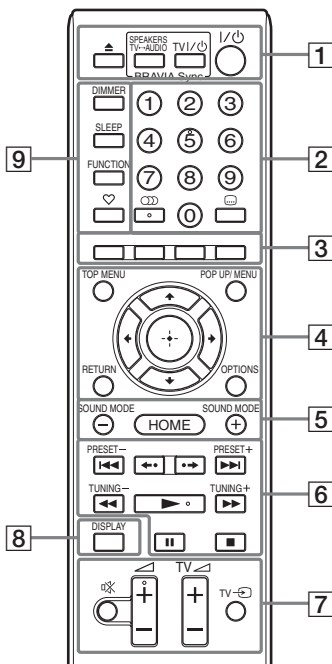

Os botões número 5, , e têm um ponto táctil. Utilize o ponto táctil como referência quando utilizar o telecomando.

- : Para controlar o televisor (Para mais informações, consulte “Controlar o televisor com o telecomando fornecido” (página 51).)

### 1 (abrir/fechar)

Abre ou fecha o tabuleiro.

### SPEAKERS TV AUDIO

Selecciona se o som do televisor é emitido pelos altifalantes do sistema ou do televisor. Esta função só funciona quando [Controlo para HDMI] está definido como [Ligado] (página 62).

### TV (ligado/modo de suspensão) (página 51)

Liga o televisor ou coloca-o em modo de suspensão.

### (ligado/modo de suspensão) (páginas 29, 45)

Liga o sistema ou define-o para o modo de suspensão.

### 2 Teclas numéricas (páginas 46, 51)

Introduz os números de secção/capítulo, o número da estação pré-programada, etc.

### (áudio) (páginas 43, 44)

Selecciona o formato de áudio/a faixa.

### (legendas) (página 61)

Selecciona o idioma das legendas quando são gravadas legendas multi-idioma num BD-ROM/DVD VIDEO.

### 3 Botões coloridos (vermelho/verde/ amarelo/azul)

Teclas de atalho para selecção de opções nalguns menus BD (também podem ser utilizadas para operações Java interactivas em BD).

### 4 TOP MENU

Abre ou fecha o Menu superior do BD ou DVD.

### POP UP/MENU

Abre ou fecha o Menu instantâneo do BD-ROM ou o menu do DVD.

### OPTIONS (páginas 31, 41, 52)

Apresenta o menu de opções no ecrã do televisor ou no visor do painel frontal. (A localização varia com base na função seleccionada.)

### RETURN

Regressa ao ecrã anterior.

### / / /

Move a selecção para uma opção apresentada.

### (enter)

Activa a opção seleccionada.

### 5 SOUND MODE +/- (página 43)

Selecciona o modo de som.

### HOME (páginas 29, 45, 48, 49, 52, 53, 57)

Entra ou sai do menu inicial do sistema.

## 6 Botões de operação de reprodução

Consulte “Reprodução” (página 34).

### ◀◀/▶▶ (anterior/seguinte)

Passa para o capítulo, faixa ou ficheiro anterior/seguinte.

### ◀•/•▶ (repetir/avançar)

Repete brevemente as cenas actuais por 10 segundos./Avança brevemente as cenas actuais por 15 segundos.

### ◀◀/▶▶ (rápido/lento/parar fotograma)

Faz um recuo/avanço rápido no disco durante a reprodução. Cada vez que prime o botão, a velocidade de procura é alterada. Activa a reprodução em câmara lenta quando pressionado durante mais de um segundo no modo de pausa. Reproduz um fotograma de cada vez quando pressionado no modo de pausa.

A reprodução em câmara lenta e fotograma a fotograma não está disponível em Blu-ray 3D Discs.

### ▶ (reproduzir)

Inicia ou reinicia a reprodução (retomar reprodução).

Activa a Reprodução um toque (página 47) quando o sistema está ligado e definido para a função “BD/DVD”.

### || (pausa)

Pausa ou reinicia a reprodução.

### ■ (parar)

Pára a reprodução e relembra o ponto de paragem (ponto de retoma). O ponto de retoma de um título/faixa é o último ponto reproduzido ou a última fotografia de uma pasta de fotografias.

## Botões de operação de rádio

Consulte “Sintonizador” (página 45).

### PRESET +/-

### TUNING +/-

## 7 ☒ (sem som)

Desliga o som temporariamente.

### ◀ (volume) +/- (página 45)

Ajusta o volume.

### TV ◀ (volume) +/- TV

Ajusta o volume do televisor.

## TV TV (entrada de televisor)

Permite alternar a fonte de entrada entre o televisor e outras fontes de entrada.

## 8 DISPLAY (páginas 34, 38, 52)

Apresenta as informações de reprodução e navegação na Web no ecrã do televisor.

Apresenta a estação de rádio pré-programada, a frequência, etc., no no visor do painel frontal.

Apresenta as informações de sequência/estado de descodificação no visor do painel frontal quando a função definida não é “BD/DVD”. Quando o sistema está definido para a função “HDMI1”, “HDMI2”, “TV” ou “SAT/CABLE”, as informações de sequência/estado de descodificação só são apresentadas quando é recebido um sinal digital. As informações de sequência/estado de descodificação poderão não ser apresentadas, dependendo da sequência ou do item que está a ser descodificado.

## 9 DIMMER (página 51)

Altera a luminosidade do visor do painel frontal.

### SLEEP (página 50)

Programa o temporizador de suspensão.

### FUNCTION (páginas 30, 45)

Selecciona a fonte de reprodução.

### ♡ (favoritos)

Apresenta os conteúdos de Internet adicionados à Lista dos Favoritos. É possível guardar 18 conteúdos de Internet favoritos.

## Preparativos

**Passo 1: Instalar o sistema****Como posicionar o sistema**

Instale o sistema consultando a ilustração abaixo.

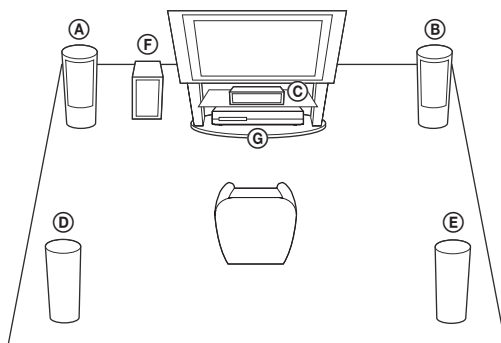

- Ⓐ Altifalante frontal (L (esquerdo))
- Ⓑ Altifalante frontal (R (direito))
- Ⓒ Altifalante central
- Ⓓ Altifalante de surround (L (esquerdo))
- Ⓔ Altifalante de surround (R (direito))
- Ⓕ Subwoofer
- Ⓖ Unidade

**Nota**

- Tenha cuidado ao colocar os altifalantes e/ou os suportes para altifalante que estão colocados nos altifalantes num pavimento tratado (encerado, oleado, polido, etc.), pois pode ficar manchado ou perder a cor.
- Não se encoste nem se empoleire no altifalante, pois este pode cair.

**Sugestão**

- Para montar os altifalantes, consulte o "Guia de instalação dos altifalantes" fornecido (apenas BDV-E980/BDV-E880).
- Pode instalar os altifalantes numa parede. Para obter detalhes, consulte o "Guia de instalação dos altifalantes" fornecido.



## Acerca do cabo de altifalante do subwoofer

(apenas BDV-E980)

Pode dispor o cabo de altifalante do subwoofer alterando a direcção em que este sai da parte inferior do subwoofer.

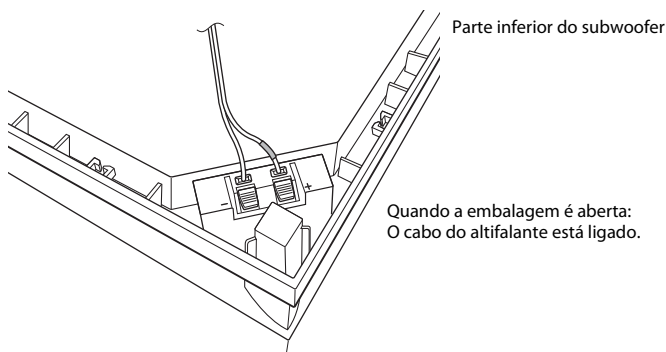

### Nota

- Para evitar ligar os altifalantes em curto-circuito, certifique-se de que a ligação dos cabos dos altifalantes não é efectuada como os exemplos seguintes. Se existir um problema, corrija-o.

#### Exemplos da ligação incorrecta dos cabos dos altifalantes

O cabo descarnado do altifalante está a tocar noutro terminal de altifalante

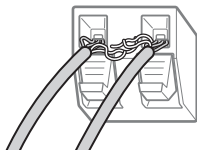

Os cabos descarnados estão a tocar um no outro devido à remoção excessiva do isolamento

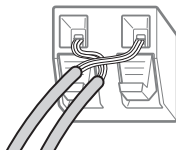

## Quando instalar o subwoofer com o lado mais largo virado para a frente

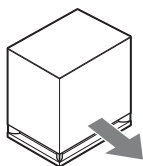

Na direcção da posição de escuta

### 1 Fixe o cabo do altifalante ao gancho existente à direita do terminal de altifalante.

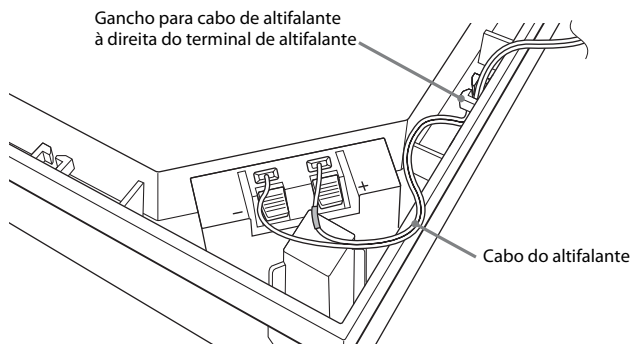

### 2 Passe o cabo do altifalante através da ranhura existente ao longo da parte lateral do subwoofer.

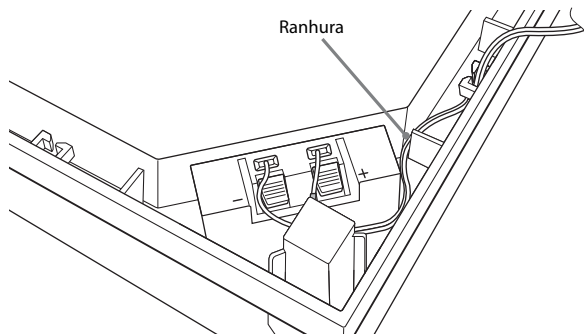

## Quando instalar o subwoofer com o lado mais estreito virado para a frente

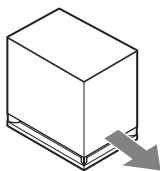

Na direção da posição de escuta

- 1** Fixe o cabo do altifalante ao gancho existente à esquerda do terminal de altifalante.

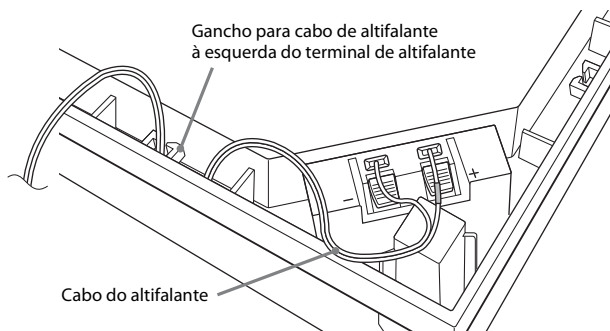

- 2** Passe o cabo do altifalante através da ranhura existente ao longo da parte lateral do subwoofer.

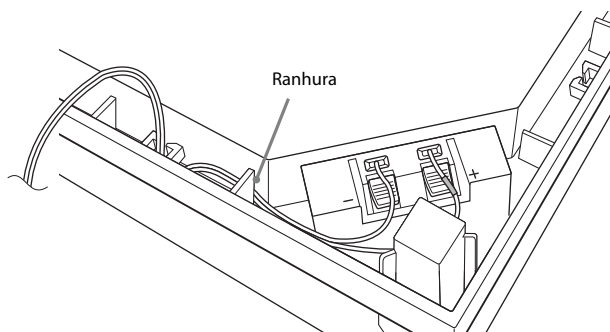

## Passo 2: Ligar o sistema

Para ligar o sistema, leia as informações das páginas seguintes.

Não ligue o cabo de alimentação CA da unidade a uma tomada de parede até todas as outras ligações serem efectuadas.

Para montar os altifalantes, consulte o “Guia de instalação dos altifalantes” fornecido (apenas BDV-E980/BDV-E880).

### Nota

- Quando ligar outro componente com controlo de volume, reduza o volume dos outros componentes para um nível que não distorça o som.

## Ligação dos altifalantes

### Para ligar os cabos dos altifalantes aos altifalantes

Tem de ligar um cabo do altifalante a cada uma dos altifalantes frontais, central e de surround.

O conector dos cabos dos altifalantes e a anilha de cor têm uma codificação de cores consoante o tipo de altifalante.

Certifique-se de que faz corresponder os cabos dos altifalantes aos terminais adequados dos altifalantes: o cabo do altifalante com a anilha de cor a  $\oplus$  e o cabo do altifalante sem anilha de cor a  $\ominus$ . Não deixe o isolamento (revestimento de borracha) do cabo do altifalante preso nos terminais do altifalante.

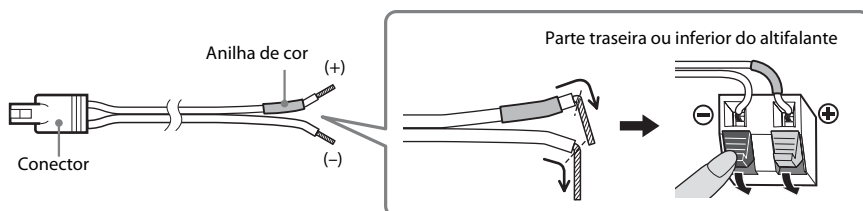

## Para ligar os cabos dos altifalantes à unidade

Ligue os cabos dos altifalantes de modo correspondente às cores das tomadas SPEAKERS da unidade. Quando ligar à unidade, introduza o conector até este fazer um clique.

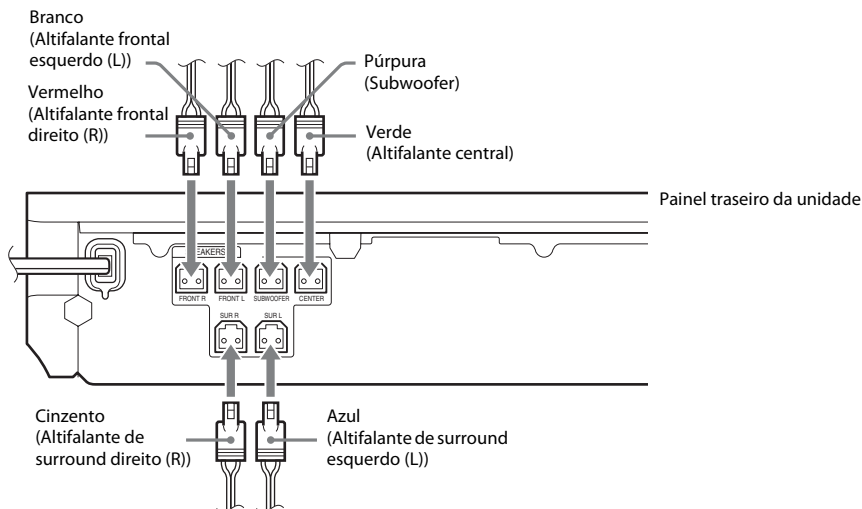

## Ligar o televisor

Ligue o sistema ao televisor para apresentar a imagem do sistema no televisor e para escutar o som do televisor através dos altifalantes do sistema.

Selecione o método de ligação dependendo das tomadas e das funções do seu televisor.

- Se o televisor tiver uma tomada HDMI com a marcação “ARC<sup>1)</sup>”: Ligação **(A)**
- Se o televisor tiver uma tomada HDMI: Ligações **(A)** e **(D)**
- Se o televisor tiver tomadas de entrada de vídeo componente (para modelos comercializados fora da Europa/Arábia Saudita): Ligações **(B)** e **(D)**
- Se o televisor não tiver nenhuma das tomadas indicadas acima: Ligações **(C)** e **(D)**

### Ligações de vídeo

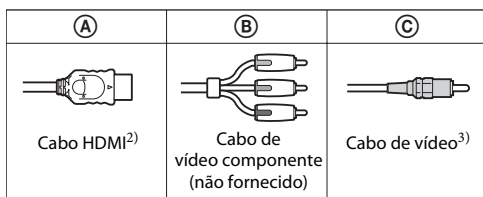

### Ligação de áudio

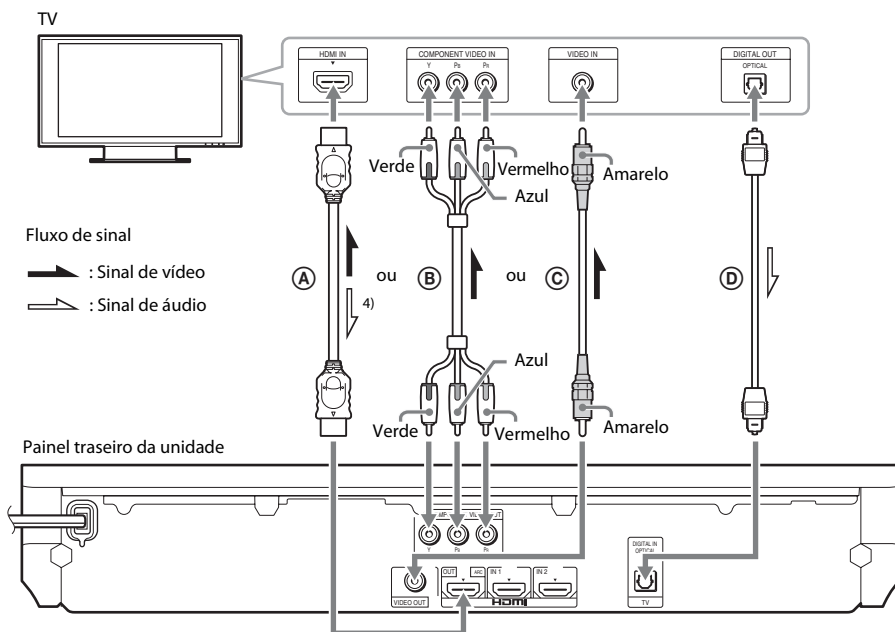
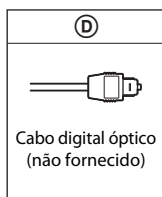

<sup>1)</sup> Audio Return Channel. Para mais informações, consulte “Acerca de Audio Return Channel” (página 23).

<sup>2)</sup> O cabo HDMI de alta velocidade só é fornecido nos modelos da Índia, Arábia Saudita, Singapura, Tailândia, China e Taiwan.

<sup>3)</sup>O cabo de vídeo só é fornecido nos modelos da Rússia, Arábia Saudita e Taiwan.

<sup>4)</sup>Disponível apenas quando o televisor é compatível com a função Audio Return Channel.

### **A) Ligação com cabo HDMI**

Se o seu televisor tiver uma tomada HDMI, ligue ao televisor com um cabo HDMI. Esta ligação proporcionará uma qualidade de imagem melhor, comparativamente aos outros tipos de ligação. Quando ligar com um cabo HDMI, é necessário seleccionar o tipo de sinal de saída quando efectuar a Configuração fácil (página 29).

Para mais definições HDMI, consulte “[Definições HDMI]” (página 62).

#### **Acerca de Audio Return Channel**

Se o seu televisor for compatível com a função Audio Return Channel, uma ligação por cabo HDMI também envia um sinal de áudio digital a partir do televisor. Não é necessário efectuar uma ligação de áudio separada para ouvir o som do televisor. Para definir a função Audio Return Channel, consulte [Audio Return Channel] (página 62).

### **B) Ligação com cabo de vídeo componente (para modelos comercializados fora da Europa/Arábia Saudita)**

Se o seu televisor não possuir uma tomada HDMI, mas tiver tomadas de entrada de vídeo componente, ligue ao televisor com um cabo de vídeo componente. A qualidade de imagem será melhorada, comparativamente à utilização de uma ligação por cabo de vídeo.

Quando ligar com um cabo de vídeo componente, é necessário seleccionar o tipo de sinal de saída na Configuração fácil (página 29).

### **C) Ligação com cabo de vídeo**

Se o televisor não possuir uma tomada HDMI ou uma tomada de entrada de vídeo componente, efectue esta ligação.

### **D) Ligação por cabo digital óptico**

Esta ligação envia um sinal de áudio para o sistema a partir do televisor. Para ouvir o som do televisor através do sistema, efectue esta ligação. Com esta ligação, o sistema recebe um sinal de difusão multiplex Dolby Digital e pode desfrutar do som de difusão multiplex.

#### **Nota**

- Poderá ouvir o som do televisor seleccionando a função “TV” (página 30).
- Se o televisor não tiver uma tomada de saída digital óptica, poderá ligar a unidade e o televisor através de um cabo de áudio para ouvir o som do televisor através do sistema. Para obter detalhes sobre a ligação, consulte “Ligar os outros componentes” (página 24).

## Ligar os outros componentes

### Quando um componente que pretender ligar ao sistema tiver uma tomada HDMI (OUT)

Pode ligar um componente que possua uma tomada HDMI (OUT), como uma caixa descodificadora/receptor digital por satélite ou PLAYSTATION<sup>3</sup>, etc., com um cabo HDMI. Uma ligação de cabo HDMI pode enviar sinais de áudio e de vídeo. Ao ligar o sistema e o componente através de um cabo HDMI, pode desfrutar de som e imagem digital de alta qualidade através da tomada HDMI (IN 1) ou HDMI (IN 2).

Painel traseiro da unidade

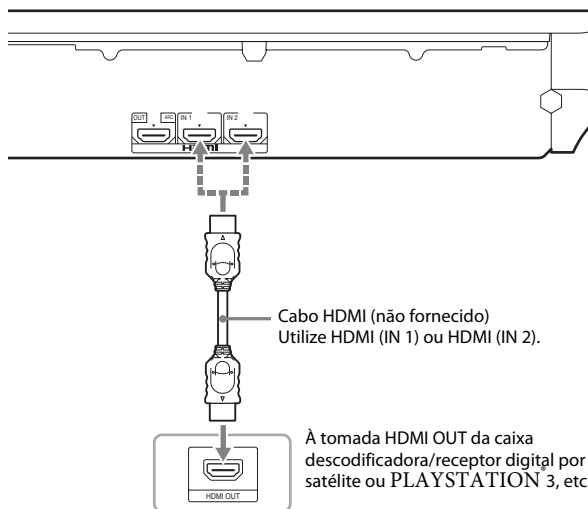

#### Nota

- Os sinais de vídeo das tomadas HDMI (IN 1/2) só são enviados para a tomada HDMI (OUT) quando está seleccionada a função “HDMI1” ou “HDMI2”.
- Para enviar um sinal de áudio a partir das tomadas HDMI (IN 1/2) para a tomada HDMI (OUT), poderá ter de alterar a definição de saída de áudio. Para mais informações, consulte [Saída Áudio] em [Configurações de Áudio] (página 60).
- Pode alterar a entrada de áudio de um componente que esteja ligado à tomada HDMI (IN 1) para a tomada TV (DIGITAL IN OPTICAL). Para obter detalhes, consulte [Modo de Entrada Áudio HDMI1] em [Definições HDMI] (página 62). (Apenas para modelos europeus.)



## Quando o componente não possui uma tomada HDMI OUT

Ligue o sistema de modo a que os sinais de vídeo do sistema e do outro componente sejam enviados para o televisor e os sinais de áudio do componente sejam enviados para o sistema, do seguinte modo.

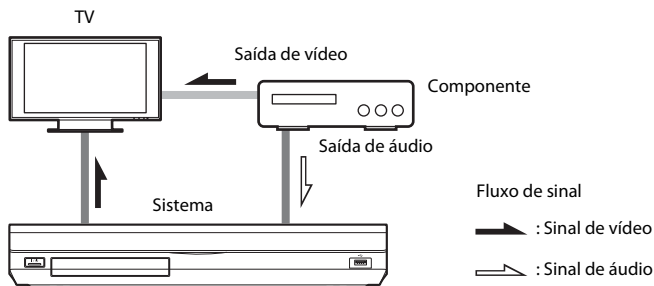

Se o componente reproduzir apenas som, ligue a saída de áudio do componente ao sistema.

Selecione o método de ligação dependendo das tomadas do componente.

- Componente com uma tomada de saída digital coaxial: **A**
- Componente sem uma tomada de saída digital coaxial: **B**

Painel traseiro da unidade

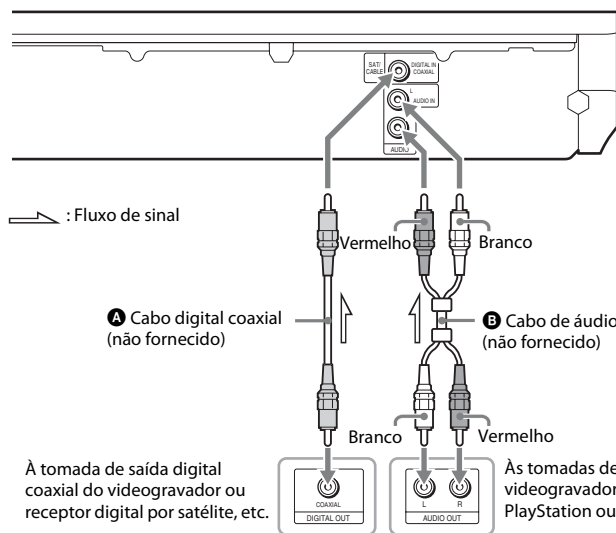

### Nota

- Se efectuar a ligação acima, defina [Controlo para HDMI] em [Definições HDMI] de [Configurações do Sistema] como [Ligado] (página 30).
- Poderá ouvir o som do componente seleccionando a função “SAT/CABLE” para a ligação **A** ou a função “AUDIO” para a ligação **B** (página 30).

## Ligação da antena

Painel traseiro da unidade

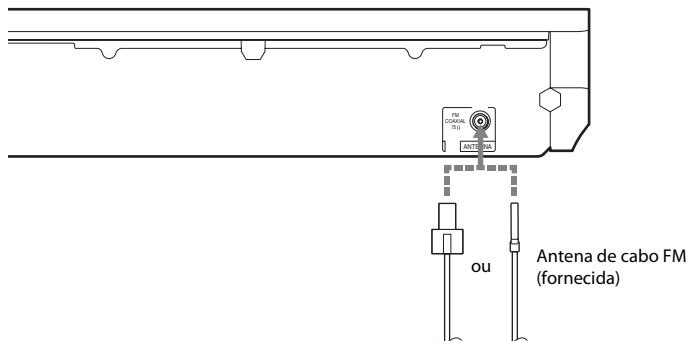

### Nota

- Estique completamente a antena de cabo FM.
- Depois de ligar a antena de cabo FM, mantenha-a o mais horizontal possível.

### Sugestão

- Se a recepção de FM for fraca, utilize um cabo coaxial de 75 ohms (não fornecido) para ligar a unidade a uma antena FM exterior.

## Passo 3: Ligar à rede

### Nota

- Para ligar o sistema à sua rede, tem de configurar definições de rede adequadas ao ambiente de utilização e aos componentes. Para obter detalhes, consulte “Configurar a rede” (página 53) e “[Configurações de Rede]” (página 63).

Selecione o método baseado no seu ambiente de LAN (rede local).

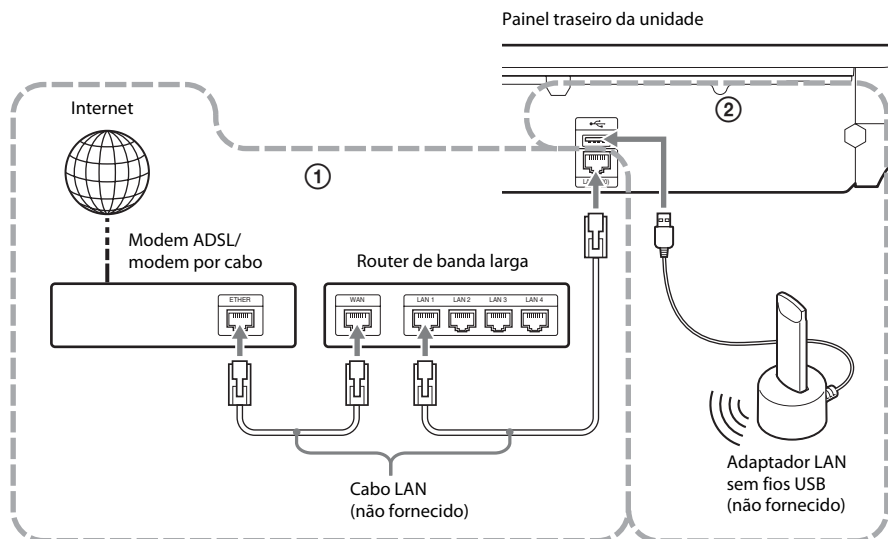

### ① Configuração com fios

Utilize um cabo LAN para ligar ao terminal LAN (100) da unidade.

### ② Configuração sem fios USB

Utilizar uma LAN sem fios através do Adaptador LAN sem fios USB (apenas no Sony UWA-BR100\*). O Adaptador LAN sem fios USB pode não estar disponível em alguns países/regiões.

\* Até Novembro de 2010.

Desligue a unidade antes de ligar o cabo de extensão ou introduzir o Adaptador LAN sem fios USB. Após introduzir o Adaptador LAN sem fios USB na base do cabo de extensão e ligar o cabo de extensão à porta  (USB) (frontal ou traseira), volte a ligar a unidade.

**Nota**

- A distância de instalação entre o Adaptador LAN sem fios USB e o router LAN sem fios varia consoante o ambiente de utilização. Se não for possível ligar o sistema à rede ou se a ligação de rede for instável, desloque o Adaptador LAN sem fios USB para outra posição ou coloque o Adaptador LAN sem fios USB e o router LAN sem fios mais próximos um do outro.
- Também poderá obter informações sobre as definições de rede na seguinte página de suporte da Sony:

Para os clientes da Europa:

<http://support.sony-europe.com>

Para os clientes do Taiwan:

<http://www.sony-asia.com/support/tw>

Para os clientes de outros países/regiões:

<http://www.sony-asia.com/support>

## Passo 4: Efectuar a Configuração fácil

### Antes de efectuar o Passo 4

Certifique-se de que todas as ligações estão bem feitas e, em seguida, ligue o cabo de alimentação CA.

Execute os passos seguintes para efectuar os ajustes básicos para utilizar o sistema. As opções apresentadas diferem consoante o modelo do país.

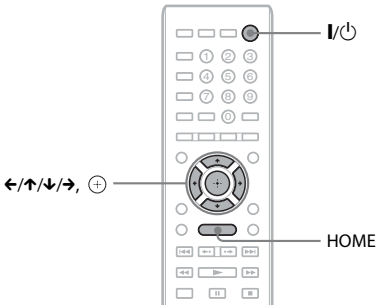

- 1 Ligue o televisor.**
- 2 Ligue o microfone de calibração à tomada A.CAL MIC no painel traseiro.**  
 Programe o microfone de calibração ao nível do ouvido, por meio de um tripé, etc. (não fornecido). A parte frontal de cada altifalante deve estar de frente para o microfone de calibração e não deve existir qualquer obstrução entre os altifalantes e o microfone de calibração.
- 3 Prima I/ON.**
- 4 Regule o selector de entrada do televisor para que o sinal do sistema apareça no ecrã do televisor.**

Aparece o Ecrã de Configuração Fácil para selecção do idioma de opções de menu.

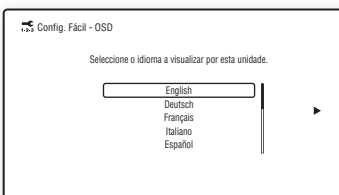

- 5 Efectue a [Config. Fácil]. Siga as instruções do ecrã para efectuar as programações básicas, utilizando ←/↑/↓/→, e ⊕.**

Dependendo do método de ligação (página 22), seleccione as definições seguintes.

- Ligação com cabo HDMI: Siga as instruções apresentadas no ecrã do televisor.
- Ligação com cabo de vídeo componente (para modelos comercializados fora da Europa/Arábia Saudita): Seleccione a qualidade de imagem. As definições disponíveis são as seguintes, da menor para a maior qualidade de imagem: 480i/576i, 480p/576p, 720p e 1080i.

#### Nota

- A reprodução de discos BD-ROM com conteúdos protegidos através da saída de vídeo componente só é suportada com uma resolução de saída de 480i/576i. Para mais informações, consulte “Protecção contra cópia” (página 3).
- Ligação com cabo de vídeo: Seleccione [16:9] ou [4:3] de modo a que a imagem seja apresentada correctamente.

Para obter detalhes sobre as definições de [Calibragem Auto] em [Config. Fácil], consulte “Calibrar automaticamente as programações adequadas” (página 48).

### Para aceder novamente ao Ecrã de Configuração Fácil

- 1 Prima HOME.**  
O menu inicial aparece no ecrã do televisor.
- 2 Prima ←/→ para seleccionar [Config.].**
- 3 Prima ↑/↓ para seleccionar [Config. Fácil] e, em seguida, prima ⊕.**
- 4 Prima ←/→ para seleccionar [Iniciar] e, em seguida, prima ⊕.**  
Aparece o Ecrã de Configuração Fácil.

## Passo 5: Seleccionar a fonte

Pode seleccionar a fonte de reprodução.

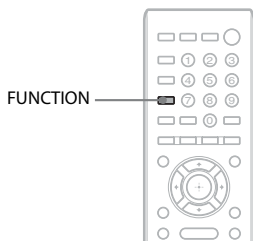

**Prima FUNCTION repetidamente até aparecer a função que pretende no visor do painel frontal.**

Sempre que premir FUNCTION, a função muda da seguinte maneira.

“BD/DVD” → “FM” → “HDMI1” →  
 “HDMI2” → “TV” → “SAT/CABLE” →  
 “AUDIO” → “BD/DVD” → ...

Função	Fonte
“BD/DVD”	Disco, dispositivo USB, iPod/iPhone* ou dispositivo de rede a reproduzir pelo sistema
“FM”	Rádio FM (página 45)
“HDMI1”/ “HDMI2”	Componente ligado à tomada HDMI (IN 1) ou HDMI (IN 2) no painel traseiro (página 24)
“TV”	Componente (televisor, etc.) ligado à tomada TV (DIGITAL IN OPTICAL) no painel traseiro ou um televisor compatível com a função Audio Return Channel ligado à tomada HDMI (OUT) no painel traseiro (página 22)
“SAT/CABLE”	Componente ligado à tomada SAT/CABLE (DIGITAL IN COAXIAL) no painel traseiro (página 24)
“AUDIO”	Componente ligado às tomadas AUDIO (AUDIO IN L/R) no painel traseiro (página 24)

\* Excepto para os modelos da Rússia e Índia.

## Passo 6: Desfrutar do som surround

Após executar os Passos anteriores e iniciar a reprodução, pode desfrutar facilmente do som surround. Pode também seleccionar definições de surround pré-programadas que são adaptadas para diferentes tipos de fontes de som. Pode assim obter, em sua casa, o poderoso e emocionante som das salas de cinema.

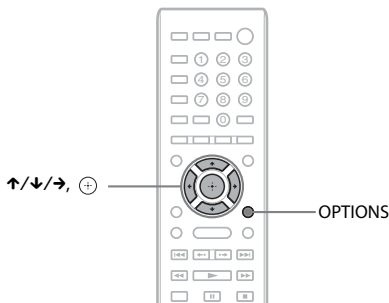

### Seleccionar definições de surround com base nas suas preferências de audição

O método de definição varia consoante a função.

#### Durante a reprodução através da função "BD/DVD"\* ou "FM"

**1** Prima **OPTIONS**.

O menu de opções é apresentado no ecrã do televisor.

**2** Prima **↑/↓** para seleccionar [Definição Surround] e, em seguida, prima **⊕**.

**3** Prima **↑/↓** repetidamente até que a definição de surround pretendida seja apresentada no ecrã do televisor.

Consulte a tabela em baixo para obter as descrições das definições de som surround.

**4** Prima **⊕**.

A programação está concluída.

\* As definições de som surround não se aplicam a conteúdos da Internet.

#### Durante a reprodução através da função "HDMI1", "HDMI2", "TV", "SAT/CABLE", ou "AUDIO"

**1** Prima **OPTIONS**.

O menu de opções é apresentado no visor do painel frontal.

**2** Prima **↑/↓** repetidamente até que "SUR. SET" seja apresentado no visor do painel frontal e, em seguida, prima **⊕** ou **→**.

**3** Prima **↑/↓** repetidamente até aparecer no visor do painel frontal a definição de surround desejada.

Consulte a tabela em baixo para obter as descrições das definições de som surround.

**4** Prima **⊕**.

A programação está concluída.

## 5 Prima OPTIONS.

O menu de opções apresentado no visor do painel frontal é desactivado.

### Nota

- Quando o menu inicial é apresentado no ecrã do televisor, esta definição pode ser alterada através da selecção da definição de surround em [Definição Surround] em [Configurações de Áudio] em [Config.] (página 60).

### Sobre a saída dos altifalantes de cada definição de surround

A tabela seguinte descreve as opções existentes quando liga todos os altifalantes à unidade.

A predefinição é [A.F.D. Multi] (“A.F.D. MULTI”).

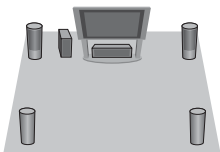
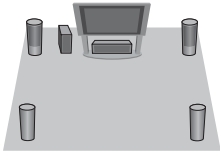
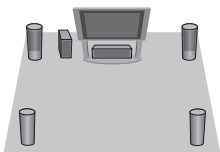
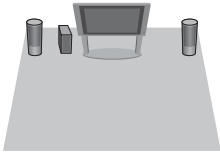
Som a partir de	Definição de surround	Efeito
Dependendo da fonte.	[A.F.D. Standard] “A.F.D. STD” (AUTO FORMAT DIRECT STANDARD)	O sistema discrimina o formato do som da fonte e apresenta o som tal como foi gravado/codificado.
	[A.F.D. Multi] “A.F.D. MULTI” (AUTO FORMAT DIRECT MULTI)	<ul style="list-style-type: none"> <li>• Fonte de 2 canais: O sistema simula o som surround a partir de fontes de 2 canais e emite som a partir dos altifalantes de 5.1 canais, duplicando o som da fonte de 2 canais em cada altifalante.</li> <li>• Fonte multicanal: O sistema emite som a partir dos altifalantes consoante o número de canais da fonte.</li> </ul>
	<ul style="list-style-type: none"> <li>• [Dolby Pro Logic] “PRO LOGIC”</li> <li>• [Dolby PL II Movie] “PLII MOVIE”</li> </ul>	<ul style="list-style-type: none"> <li>• Fonte de 2 canais: O sistema simula o som surround a partir de fontes de 2 canais e emite som a partir dos altifalantes de 5.1 canais.               <ul style="list-style-type: none"> <li>– [Dolby Pro Logic] (“PRO LOGIC”) efectua a descodificação Dolby Pro Logic.</li> <li>– [Dolby PL II Movie] (“PLII MOVIE”) efectua a descodificação do modo Dolby Pro Logic II movie.</li> </ul> </li> <li>• Fonte multicanal: O sistema emite som a partir dos altifalantes consoante o número de canais da fonte.</li> </ul>
	<ul style="list-style-type: none"> <li>• [DTS Neo:6 Cinema] “NEO6 CIN”</li> <li>• [DTS Neo:6 Music] “NEO6 MUS”</li> </ul>	<ul style="list-style-type: none"> <li>• Fonte de 2 canais: O sistema simula o som surround a partir de fontes de 2 canais e produz som de 6.1 canais.               <ul style="list-style-type: none"> <li>– [DTS Neo:6 Cinema] (“NEO6 CIN”) efectua a descodificação do modo DTS Neo:6 Cinema.</li> <li>– [DTS Neo:6 Music] (“NEO6 MUS”) efectua a descodificação do modo DTS Neo:6 Music.</li> </ul> </li> <li>• Fonte multicanal: O sistema emite som a partir dos altifalantes consoante o número de canais da fonte.</li> </ul>
	[2ch Stereo] “2CH ST.”	O sistema emite o som dos altifalantes frontais e do subwoofer independentemente do formato do som ou do número de canais. Os formatos de surround multicanal são misturados para 2 canais.



**Nota**

- Quando selecciona [A.F.D. Multi] (“A.F.D. MULTI”), dependendo do disco ou fonte, o início do som pode ser cortado enquanto o modo optimizado é automaticamente seleccionado. Para evitar cortar o som, seleccione [A.F.D. Standard] (“A.F.D. STD”).
- Quando o sinal de entrada é som de difusão bilingue, [Dolby Pro Logic] (“PRO LOGIC”) e [Dolby PL II Movie] (“PLII MOVIE”) não têm efeito.
- As definições de surround podem não ter efeito, dependendo da sequência de entrada.
- Quando reproduz um Super Audio CD, as definições de surround não são activadas.

**Sugestão**

- Também é possível seleccionar a definição de surround em [Definição Surround] de [Configurações de Áudio] (página 60).
- Para funções que não sejam “BD/DVD,” poderá verificar se [Dolby Pro Logic] (“PRO LOGIC”), [Dolby PL II Movie] (“PLII MOVIE”) ou o modo DTS Neo:6 está activado premindo DISPLAY repetidamente para que as informações sobre a sequência/estado da descodificação sejam apresentadas no visor do painel frontal.

## Reproduzir um disco

Para saber os discos que podem ser reproduzidos, consulte “Discos que podem ser reproduzidos” (página 71).

- 1 Regule o selector de entrada do televisor para que o sinal do sistema apareça no ecrã do televisor.
- 2 Prima **▲** e coloque um disco no tabuleiro.

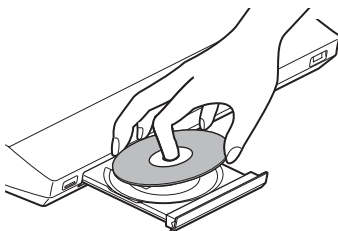

- 3 Prima **▲** para fechar o tabuleiro.
  - aparece no menu inicial e a reprodução é iniciada.

Se a reprodução não iniciar automaticamente, seleccione ● na categoria [Vídeo], [Música] ou [Foto] e prima **⊕**.

## Desfrutar de BONUSVIEW/BD-LIVE

Alguns BD-ROMs com “BD-LIVE Logo\*” possuem conteúdos de bónus e outros dados que podem ser transferidos.

\* BD-LIVE™

- 1 Ligue o dispositivo USB à porta (USB) na parte traseira da unidade.

Para armazenamento local, utilize uma memória USB de 1 GB ou mais.

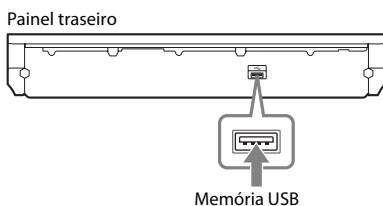

- 2 Prepare para BD-LIVE (apenas BD-LIVE).

- Ligue o sistema a uma rede (página 27).
- Defina [Ligação à Internet de BD] para [Permite] (página 61).

- 3 Introduza um BD-ROM com BONUSVIEW/BD-LIVE.

O método de operação difere consoante o disco. Consulte o Manual de Instruções do disco.

### Sugestão

- Para eliminar dados na memória USB, seleccione [Apagar Dados BD] em [Vídeo] e prima **⊕**. Todos os dados armazenados na pasta buda serão eliminados.

## Desfrutar de Blu-ray 3D

Pode desfrutar de Blu-ray 3D Discs com o logótipo 3D\*.



- 1 Prepare a reprodução de um Blu-ray 3D Disc.

- Ligue o sistema ao seu televisor compatível com 3D através de um cabo HDMI de alta velocidade (fornecido apenas nos modelos da Índia, Arábia Saudita, Singapura, Tailândia, China e Taiwan).
- Defina [Definição Saída 3D] e [Def. Tamanho Ecrã de TV para 3D] em [Configurações do Ecrã] (página 58).

- 2 Introduza um Blu-ray 3D Disc.

O método de operação difere consoante o disco. Consulte o Manual de Instruções fornecido com o disco.

### Sugestão

- Consulte também o manual de instruções do televisor compatível com 3D.

## Visualizar as informações de reprodução

Pode verificar as informações de reprodução, etc., carregando em DISPLAY.  
As informações apresentadas variam consoante o tipo de disco e o estado do sistema.

Exemplo: quando reproduzir um BD-ROM

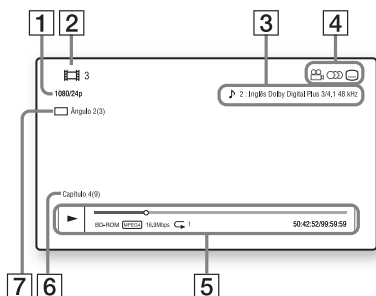

- 1 Resolução de saída/Frequência de vídeo
- 2 O número ou nome do título
- 3 A definição de áudio actualmente seleccionada
- 4 Funções disponíveis (👤 ângulo, 🔊 áudio, 🗨️ legendas)
- 5 Informações de reprodução  
Apresenta o modo de reprodução, a barra de estado da reprodução, o tipo de disco, o codec de vídeo, a taxa de bits, o tipo de repetição, o tempo decorrido e o tempo de reprodução total
- 6 Número do capítulo
- 7 O ângulo seleccionado actualmente

## Reproduzir a partir de um dispositivo USB

Pode reproduzir ficheiros de vídeo/música/fotografias no dispositivo USB ligado.  
Para saber os tipos de ficheiros que podem ser reproduzidos, consulte “Tipos de ficheiros que podem ser reproduzidos” (página 72).

### 1 Ligue o dispositivo USB à porta (USB) da unidade.

Consulte as instruções de funcionamento do dispositivo USB antes de ligar.

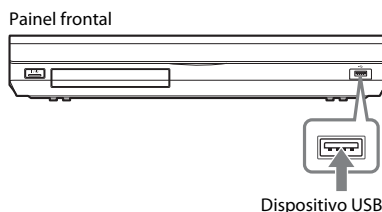
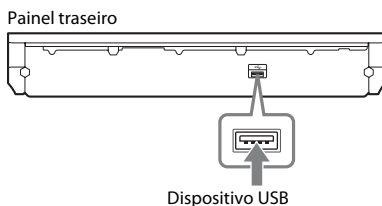

### 2 Prima HOME.

O menu inicial aparece no ecrã do televisor.

### 3 Prima ←/→ para seleccionar [Vídeo], [Música] ou [Foto].

### 4 Prima ↑/↓ para seleccionar [Dispos. USB (frente)] ou [Dispos. USB (traseiro)] e, em seguida, prima ⊕.

#### Nota

- Não retire o dispositivo USB durante o funcionamento. Para evitar danificar os dados ou o dispositivo USB, desligue o sistema quando ligar ou remover o dispositivo USB.

# Desfrutar de um iPod/iPhone

*(Excepto para os modelos da Rússia e Índia)*

Pode desfrutar das músicas/vídeos\*/fotografias\* e carregar a bateria de um iPod/iPhone através do sistema.

\* Apenas nos modelos da Europa, Austrália, Singapura e Tailândia.

## Modelos de iPod/iPhone compatíveis

Os modelos de iPod/iPhone compatíveis são os seguintes. Actualize o iPod/iPhone com o software mais recente antes de o utilizar com o sistema.

Made for iPod classic, iPod 5th generation (video), iPod nano 6th generation, iPod nano 5th generation (video camera), iPod nano 4th generation (video), iPod nano 3rd generation (video), iPod nano 2nd generation (aluminum), iPod nano 1st generation, iPod touch 4th generation, iPod touch 3rd generation, iPod touch 2nd generation, iPod touch 1st generation, iPhone 4, iPhone 3GS, iPhone 3G, iPhone

## Para desfrutar de um iPod/iPhone através do sistema

### 1 (Para os modelos da Europa, Austrália, Singapura e Tailândia)

**Ligue o Dock para iPod/iPhone (fornecida) à porta (USB) frontal ou traseira da unidade e, em seguida, coloque o iPod/iPhone no Dock para iPod/iPhone.**

Quando reproduzir um ficheiro de vídeo/fotografia, ligue a tomada de saída do Dock para iPod/iPhone à tomada de saída de vídeo do televisor através de um cabo de vídeo (fornecido), antes de colocar o iPod/iPhone no Dock para iPod/iPhone.

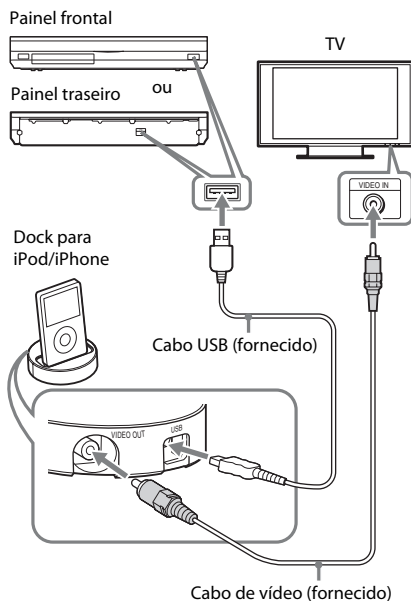

### (Para outros modelos)

**Ligue o iPod/iPhone à porta (USB) da unidade com o cabo USB do iPod/iPhone.**

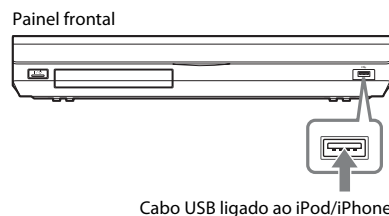
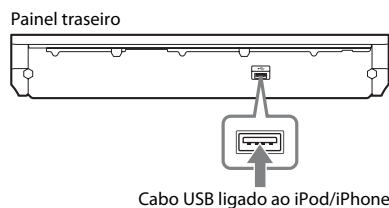

### 2 Prima HOME.

O menu inicial aparece no ecrã do televisor.

### 3 Prima para seleccionar [Vídeo]\*, [Música] ou [Foto]\*.

\* Apenas nos modelos da Europa, Austrália, Singapura e Tailândia.

### 4 Prima / para seleccionar [iPod (frente)] ou [iPod (traseiro)] e, em seguida, prima .

#### ■ Se tiver seleccionado [Vídeo]\* ou [Música] no passo 3

Os ficheiros de vídeo/música são listados no ecrã do televisor. Avance para o passo seguinte.

■ **Se tiver seleccionado [Foto] no passo 3\*** [Mude a entrada da TV para entrada de vídeo...] é apresentado no ecrã do televisor. Regule o selector de entrada do televisor para que o sinal do iPod/iPhone seja apresentado no ecrã do televisor. Em seguida, inicie a apresentação de diapositivos operando directamente o iPod/iPhone.

\* Apenas nos modelos da Europa, Austrália, Singapura e Tailândia.

### 5 Prima /// e para seleccionar o ficheiro que pretende reproduzir.

O som do iPod/iPhone é reproduzido no sistema.

Quando reproduzir um ficheiro de vídeo, regule o selector de entrada do televisor para que o sinal do iPod/iPhone seja apresentado no ecrã do televisor. (Apenas nos modelos da Europa, Austrália, Singapura e Tailândia)

Poderá controlar o iPod/iPhone utilizando os botões do telecomando.

Para obter detalhes sobre o funcionamento, consulte as instruções de funcionamento do iPod/iPhone.







#### Nota

- Para alterar uma definição do sistema, como a definição de surround, enquanto visualiza imagens do iPod/iPhone no seu televisor, seleccione a entrada do televisor relativa a este sistema antes de utilizar o sistema. (Apenas nos modelos da Europa, Austrália, Singapura e Tailândia.)













## Para controlar o iPod/iPhone utilizando o telecomando

Poderá controlar o iPod/iPhone utilizando os botões do telecomando. A tabela seguinte apresenta um exemplo dos botões que podem ser utilizados. (Dependendo do modelo de iPod/iPhone, o funcionamento poderá ser diferente.)

#### Para [Vídeo]\* / [Música]

Prima	Operação
	Inicia a reprodução.
	Pausa a reprodução.
	Pára a reprodução.
 ou 	Avança rapidamente para trás ou para a frente.
 ou 	Passa para o ficheiro ou capítulo anterior/seguinte (se existir).

#### Para [Foto]\*

Prima	Operação
 , 	Inicia/pausa a reprodução. Se premir sem soltar qualquer um destes botões durante vários segundos, o iPod/iPhone ligado entra no modo de suspensão.
	Pausa a reprodução.
 ou 	Avança rapidamente para trás ou para a frente.
 ou 	Passa para o ficheiro anterior/seguinte. Se premir sem soltar qualquer um destes botões durante vários segundos, o iPod/iPhone avança ou recua rapidamente.
DISPLAY	Liga a luz de fundo (ou mantém-a ligada durante mais 30 segundos).
OPTIONS, 	Regressa ao ecrã/hierarquia de pastas anterior.
 / 	Selecciona o item anterior/seguinte.
 , 	Activa a opção seleccionada.

\* Apenas nos modelos da Europa, Austrália, Singapura e Tailândia.

#### Nota

- Enquanto o sistema está ligado, o iPod/iPhone ligado ao sistema é carregado.
- Quando [Standby Automático] está definido como [Ligado], o sistema poderá desligar-se automaticamente enquanto estiver a utilizar um iPod/iPhone.

- Não é possível transferir músicas para iPod/iPhone a partir deste sistema.
- A Sony não aceita qualquer responsabilidade caso os dados gravados no iPod/iPhone sejam perdidos ou fiquem danificados durante a utilização de um iPod/iPhone ligado a esta unidade.
- Este produto foi concebido especificamente para funcionar com o iPod/iPhone e foi certificado como estando em conformidade com os padrões de desempenho da Apple.
- Não retire o iPod/iPhone durante o funcionamento. Para evitar danificar os dados ou o iPod/iPhone, desligue o sistema quando ligar ou remover o iPod/iPhone.
- O sistema só reconhece iPods/iPhones que tenham sido anteriormente ligados ao sistema.
- A função Controlo de Áudio do Sistema não funciona durante a reprodução de ficheiros de vídeo/fotografia através do iPod/iPhone (apenas nos modelos da Europa, Austrália, Singapura e Tailândia).
- Se ligar um iPod que não seja compatível com a função de saída de vídeo e seleccionar [iPod (frente)] ou [iPod (traseiro)] em [Vídeo] ou [Foto], é apresentada uma mensagem de alerta no ecrã do televisor (apenas nos modelos da Europa, Austrália, Singapura e Tailândia).
- O sistema consegue reconhecer até 3.000 ficheiros (incluindo pastas).

## Reproduzir através de uma rede

### Fluxo de BRAVIA Internet Video

O BRAVIA Internet Video serve como gateway que entrega conteúdos da Internet seleccionados e uma variedade de entretenimento on-demand à unidade.

#### Sugestão

- Alguns conteúdos da Internet requerem o registo através de um PC para poderem ser reproduzidos.

- 1 Prepare para BRAVIA Internet Video.**  
Ligue o sistema a uma rede (página 27).
- 2 Prima  $\leftarrow/\rightarrow$  para seleccionar [Vídeo], [Música] ou [Foto].**

### 3 Prima $\uparrow/\downarrow$ para seleccionar um ícone de um fornecedor de conteúdos de Internet e, em seguida, prima $\oplus$ .

Se a lista de conteúdos da Internet não tiver sido recebida, será representada por um ícone não adquirido ou por um ícone novo.

### Para utilizar o painel de controlo

O painel de controlo aparece quando é iniciada a reprodução do ficheiro de vídeo. Os itens apresentados podem variar consoante os fornecedores de conteúdos de Internet. Para visualizar novamente, prima DISPLAY.

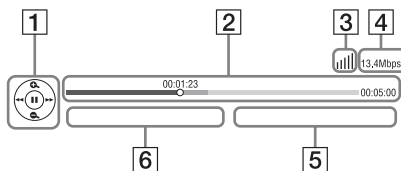

- 1** Ecrã de controlo  
Prima  $\leftarrow/\uparrow/\downarrow/\rightarrow$  or  $\oplus$  para as operações de reprodução.
- 2** Barra de estado da reprodução  
Barra de estado, cursor a indicar a posição actual, tempo de reprodução, duração do ficheiro de vídeo
- 3** Indicador de condição da rede  
  - |||| Indica a potência de sinal de uma ligação sem fios.
  - ☐☐☐ Indica uma ligação com fios.
- 4** Velocidade de transmissão de rede
- 5** O nome do ficheiro de vídeo seguinte
- 6** O nome do ficheiro de vídeo actualmente seleccionado

### Reproduzir ficheiros numa rede doméstica (DLNA)

É possível reproduzir ficheiros de vídeo/música/fotografia noutros componentes com a certificação DLNA, ligando-os à sua rede doméstica.

Esta unidade pode ser utilizada como leitor e renderer.

- Servidor: Armazena e envia ficheiros
- Leitor: Recebe e reproduz ficheiros do servidor

- **Renderer:** Recebe e reproduzir ficheiros do servidor, podendo ser operado por outro componente (controlador)
- **Controlador:** Controla o componente renderer

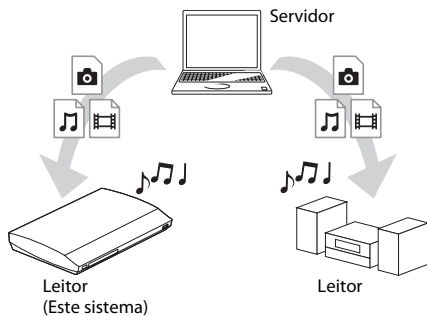

### Prepare a utilização da função DLNA.

- Ligue o sistema a uma rede (página 27).
- Prepare outros componentes com a certificação DLNA. Para obter detalhes, consulte as instruções de funcionamento dos componentes.

### Para reproduzir ficheiros armazenados num servidor DLNA através do sistema (leitor DLNA)

Selecione o ícone do servidor DLNA em [Vídeo], [Música] ou [Foto] no menu principal e, em seguida, selecione o ficheiro que pretende reproduzir.

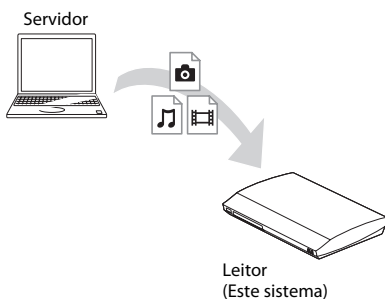

### Para reproduzir ficheiros remotos operando o sistema (renderer) através de um controlador DLNA

É possível operar o sistema com um controlador com a certificação DLNA, como o iPhone, ao reproduzir ficheiros armazenados num servidor DLNA.

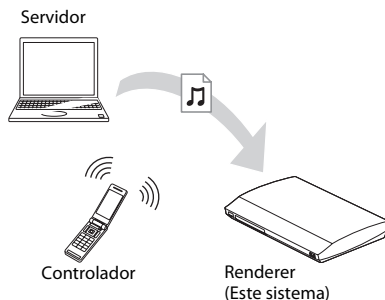

Controle este sistema utilizando um controlador DLNA.

Para obter detalhes sobre o funcionamento, consulte as instruções de funcionamento do controlador DLNA.

#### Nota

- Não opere o sistema simultaneamente com o telecomando fornecido e um controlador DLNA.
- Para obter detalhes sobre o controlador DLNA, consulte as instruções de funcionamento do controlador DLNA.

#### Sugestão

- O sistema é compatível com a função "Reproduzir em" do Windows Media® Player 12 fornecido com o Windows 7.

### Reproduzir a mesma música em divisões diferentes (PARTY STREAMING)

É possível reproduzir a mesma música simultaneamente em todos os componentes Sony que sejam compatíveis com a função PARTY STREAMING e estejam ligados à sua rede doméstica.

Existem dois tipos de componentes compatíveis com PARTY STREAMING.

- Anfitrião da PARTY: Envia e reproduz ficheiros
- Convidado da PARTY: Recebe e reproduz ficheiros

Esta unidade pode ser utilizada como anfitrião da PARTY ou convidado da PARTY.

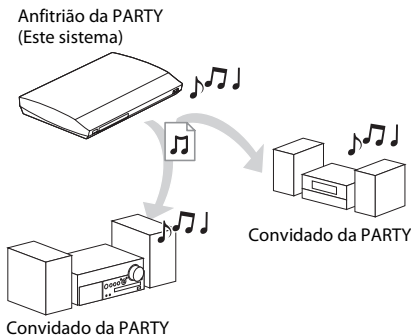

### Prepare para PARTY STREAMING.

- Ligue o sistema a uma rede (página 27).
- Ligue os componentes que sejam compatíveis com a função PARTY STREAMING.

### Para utilizar o sistema como anfitrião da PARTY

Selecione uma faixa em [Música] e, em seguida, selecione [Iniciar Party] no menu de opções para iniciar uma PARTY. Para fechar a PARTY, prima HOME.

### Para utilizar o sistema como convidado da PARTY

Selecione [Party] em [Música] e, em seguida, selecione o ícone do dispositivo anfitrião da PARTY.

Para sair da PARTY, prima OPTIONS e, em seguida, selecione [Sair de Party]. Para fechar a PARTY, prima OPTIONS e, em seguida, selecione [Fechar Party].

#### Nota

- A venda e a gama de produtos compatíveis com a função PARTY STREAMING variam consoante a área.

## Procurar informações sobre vídeos/músicas

É possível obter informações sobre conteúdos utilizando a tecnologia Gracenote e procurar informações relacionadas.

- 1 Ligue o sistema a uma rede (página 27).**
- 2 Introduza um disco ou ligue um dispositivo USB com conteúdos sobre os quais pretenda procurar informações.**
- 3 Prima  $\leftarrow/\rightarrow$  para seleccionar [Vídeo] ou [Música].**
- 4 Prima  $\uparrow/\downarrow$  para seleccionar [Procurar Vídeo] ou [Procurar Música].**

Podem efectuar uma procura de vídeo a partir de um BD-ROM ou DVD-ROM e uma procura de música a partir de um CD-DA (CD de música) ou dispositivo USB.

As informações sobre o conteúdo são apresentadas.

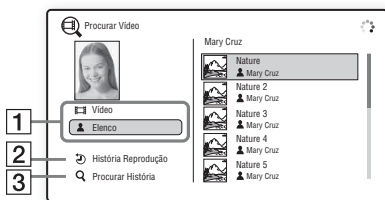

- 1 Detalhes do conteúdo**  
Apresenta uma lista de informações relacionadas, como o título, os actores, a faixa ou o intérprete.
- 2 [História Reprodução]**  
Apresenta uma lista de títulos de BD-ROM/DVD-ROM/CD-DA (CD de música) reproduzidos anteriormente. Selecione um título para obter informações sobre o conteúdo.
- 3 [Procurar História]**  
Apresenta uma lista de procuras efectuadas anteriormente através da função [Procurar Vídeo] ou [Procurar Música].



## Para procurar mais informações relacionadas

Selecione um item nas listas e selecione [Procurar Informação] ou [Procurar Vídeo na Internet].

## Opções disponíveis

Estão disponíveis várias definições e operações de reprodução ao carregar em OPTIONS. As opções disponíveis variam consoante a situação.

### Opções comuns

Opções	Detalhes
[Definição Surround]	Altera a definição de surround (página 31).
[Repetir Definição]	Define a reprodução repetitiva.
[Menu 3D]	[Ajuste de Profundidade 3D]: Ajusta a profundidade das imagens 3D.
[Lista de Favoritos]	Apresenta a Lista de Favoritos.
[Reproduzir/Parar]	Inicia ou pára a reprodução.
[Reprod do início]	Reproduz o item a partir do início.
[Adicionar a Favoritos]	Adiciona um item de conteúdo da Internet à Lista de Favoritos.
[Remover de Favoritos]	Apaga um item de conteúdo da Internet da Lista de Favoritos.
[Iniciar Party]	Inicia uma festa com a fonte seleccionada. Esta opção poderá não aparecer consoante a fonte.
[Sair de Party]	Sai de uma festa em que o sistema esteja a participar. A função PARTY STREAMING continua com os outros dispositivos participantes.
[Fechar Party]	Encerra uma festa em que o sistema está a participar. A função PARTY STREAMING termina para todos os outros dispositivos participantes.

## Apenas [Ícone] [Vídeo]

Opções	Detalhes
[SINC A/V]	Ajusta o intervalo entre a imagem e o som. Para mais informações, consulte “Ajustar o atraso entre a imagem e o som” (página 42).
[Definição Saída 3D]	Define se emite automaticamente ou não vídeo em 3D. <p><b>Nota</b></p> <ul style="list-style-type: none"> <li>O vídeo em 3D da tomada HDMI (IN 1) ou HDMI (IN 2) é emitido independentemente desta definição.</li> </ul>
[Config. Vídeo]	<ul style="list-style-type: none"> <li>[Modo Qualid Imagem]: Selecciona as definições de imagem para diferentes ambientes de iluminação.</li> <li>[FNR]: Reduz o ruído aleatório que aparece na imagem.</li> <li>[BNR]: Reduz o ruído de bloco tipo mosaico da imagem.</li> <li>[MNR]: Reduz ruídos menos intensos em torno dos contornos de imagem (ruído de mosquito).</li> </ul>
[Pausar]	Pausa a reprodução.
[Menu Superior]	Apresenta o menu superior do BD ou DVD.
[Menu/Menu de Contexto]	Apresenta o menu de contexto do BD-ROM ou o menu do DVD.
[Procurar Título]	Procura um título no BD-ROM/DVD VIDEO e inicia a reprodução a partir do início.
[Procurar Capítulo]	Procura um capítulo e inicia a reprodução a partir do início.
[Ângulo]	Muda para outros ângulos de visualização quando são gravados vários ângulos em BD-ROM/DVD VIDEO.
[Redução Ruído Conteúdo IP]	Ajusta a qualidade de vídeo para conteúdo da Internet.
[Procurar Vídeo]	Apresenta informações sobre o BD-ROM/DVD-ROM, com base na tecnologia Gracenote.

## Apenas [Música]

Opções	Detalhes
[Adic Slideshow BGM]	Regista ficheiros de música na memória USB como música de fundo para uma apresentação de diapositivos (BGM).
[Procurar Música]	Apresenta informações sobre o CD de áudio (CD-DA), com base na tecnologia Gracenote.
[Definição aleatória] (apenas iPod/iPhone)	Define a reprodução aleatória.

## Apenas [Foto]

Opções	Detalhes
[Slideshow]	Inicia uma apresentação.
[Vel Slideshow]	Altera a velocidade da apresentação.
[Efeito Slideshow]	Define o efeito ao reproduzir uma apresentação.
[Slideshow BGM]	<ul style="list-style-type: none"><li>• [Deslig.]: Desactiva a função.</li><li>• [Minha Música USB]: Define os ficheiros de música registados em [Adic Slideshow BGM].</li><li>• [Reprod. CD Música]: Define as faixas em CD-DAs (CDs de música).</li></ul>
[Rodar p/ Esq]	Roda a fotografia no sentido contrário ao dos ponteiros do relógio em 90 graus.
[Rodar p/ Direita]	Roda a fotografia no sentido dos ponteiros do relógio em 90 graus.
[Ver Imagem]	Apresenta a imagem seleccionada.

## Ajustar o atraso entre a imagem e o som

### (A/V SYNC)

Quando o som não corresponder às imagens do ecrã do televisor, pode regular o atraso entre a imagem e o som.

O método de definição varia dependendo da função.

#### Nota

- A/V SYNC pode não ter efeito, dependendo da sequência de entrada.

### Durante a reprodução de conteúdos de vídeo através da função "BD/DVD"

#### 1 Prima **OPTIONS**.

O menu de opções é apresentado no ecrã do televisor.

#### 2 Prima **↑/↓** para seleccionar [SINC A/V] e, em seguida, prima **⊕**.

#### 3 Prima **←/→** para ajustar o atraso entre a imagem e o som.

Pode ajustar de 0 ms a 300 ms em incrementos de 25 ms.

#### 4 Prima **⊕**.

A programação está concluída.

### Durante a reprodução através da função "HDMI1", "HDMI2", "TV", "SAT/CABLE", ou "AUDIO"

#### 1 Prima **OPTIONS**.

O menu de opções é apresentado no visor do painel frontal.

#### 2 Prima **↑/↓** repetidamente até que "A/V SYNC" seja apresentado no visor do painel frontal e, em seguida, prima **⊕** ou **→**.

#### 3 Prima **↑/↓** para ajustar o atraso entre a imagem e o som.

Pode ajustar de 0 ms a 300 ms em incrementos de 25 ms.

#### 4 Prima **⊕**.

A programação está concluída.

#### 5 Prima **OPTIONS**.

O menu de opções apresentado no visor do painel frontal é desactivado.

## Seleccionar o efeito adequado à fonte

Pode escolher um modo de som adequado para filmes ou música.

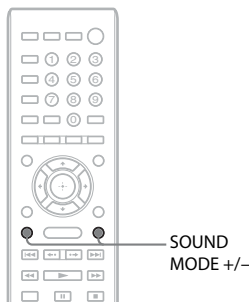

**Prima SOUND MODE +/- repetidamente durante a reprodução até o modo que deseja aparecer no visor do painel frontal.**

- “**AUTO**”: O sistema selecciona “**MOVIE**” ou “**MUSIC**” automaticamente para produzir o efeito de som dependendo do disco ou da sequência de som.
- “**MOVIE**”: O sistema proporciona o som para filmes.
- “**MUSIC**”: O sistema proporciona o som para música.
- “**SPORTS**”: O sistema adiciona reverberação para programas de desporto.
- “**GAME ROCK**”: O sistema proporciona o som para jogos de música/rítmicos.
- “**OMNI-DIR**”: O mesmo som é audível em qualquer ponto da divisão.
- “**3D SUR.**”: O “**3D SUR.**” é um algoritmo exclusivo da Sony utilizado para reproduzir conteúdos 3D (tridimensionais), proporcionando uma experiência de som 3D com profundidade e presença, criando um campo de som virtual próximo dos seus ouvidos.
- “**HALL**”: O sistema reproduz o som de uma sala de concerto.

- “**NIGHT**”: Pode desfrutar dos efeitos de som ou dos diálogos, como o faria numa sala de cinema, mesmo em volume baixo. É útil para ver filmes à noite.

### Nota

- Dependendo do disco ou fonte, quando selecciona “**AUTO**” o início do som pode ser cortado enquanto o sistema selecciona o modo optimizado automaticamente. Para evitar cortar o som, selecciona outra opção que não seja “**AUTO**”.
- O modo de som pode não ter efeito, dependendo da sequência de entrada.
- Quando reproduz um Super Audio CD, esta função não funciona.
- Quando “**NIGHT**” está seleccionado e o som é emitido a partir do altifalante central, este efeito é mais pronunciado, tornando mais perceptíveis os diálogos (diálogos de filmes, etc.). Quando o som não é emitido a partir do altifalante central, o sistema ajusta o volume de forma optimizada.

## Seleccionar o formato de áudio, faixas multi-idioma ou o canal

Quando o sistema reproduzir um BD/DVD VIDEO gravado em vários formatos de áudio (PCM, Dolby Digital, áudio MPEG ou DTS) ou faixas multi-idioma, pode alterar o formato de áudio ou o idioma.

Com CD, pode seleccionar o som a partir do canal direito ou esquerdo e ouvir o som do canal seleccionado através dos altifalantes da direita e da esquerda.

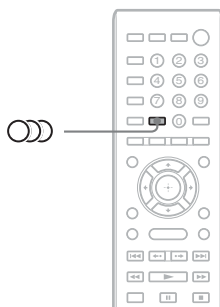

**Prima  repetidamente durante a reprodução para seleccionar o sinal de áudio pretendido.**

A informação de áudio aparece no ecrã do televisor.

**■ BD/DVD VIDEO**

A escolha do idioma varia com o tipo de BD/DVD VIDEO.

Se aparecerem 4 dígitos, estes indicam um código de idioma. Consulte “Lista de códigos de idioma” (página 76) para confirmar o idioma que o código representa. Se aparecer o mesmo idioma duas ou mais vezes, o BD/DVD VIDEO está gravado em vários formatos de áudio.

**■ DVD-VR**

Aparecem os tipos de faixas de áudio gravados num disco.

Exemplo:

- [♪ Estéreo]
- [♪ Estéreo (Áudi1)]
- [♪ Estéreo (Áudi2)]
- [♪ Princip]
- [♪ Sub]
- [♪ Principal/Sub]

**Nota**

- [♪ Estéreo (Áudi1)] e [♪ Estéreo (Áudi2)] não é apresentado quando só existe uma sequência de áudio gravada no disco.

**■ CD**

- [♪ Estéreo]: O som estéreo normal.
- [♪ 1/Es]: O som do canal esquerdo (monaural).
- [♪ 2/Di]: O som do canal direito (monaural).
- [♪ E+D]: O som dos canais esquerdo e direito, emitido a partir de cada altifalante individual.

## Desfrutar do som de uma banda Multiplex

**(DUAL MONO)**

Quando o sistema recebe ou reproduz um sinal de difusão multiplex Dolby Digital, pode desfrutar do som de difusão multiplex.

**Nota**

- Para receber o sinal Dolby Digital, tem de ligar um televisor ou outro componente à unidade utilizando um cabo digital coaxial ou óptico (páginas 22, 24). Se o seu televisor for compatível com a função Audio Return Channel (páginas 22, 62), poderá receber um sinal Dolby Digital através de um cabo HDMI.

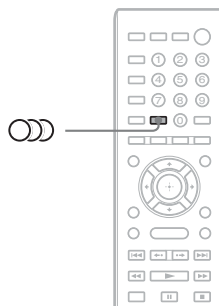

**Prima  repetidamente até aparecer o sinal que pretende no visor do painel frontal.**

- “**MAIN**”: Será emitido o som do idioma principal.
- “**SUB**”: Será emitido o som do idioma secundário.
- “**MAIN/SUB**”: Será emitida uma mistura do som do idioma principal e do secundário.

## Ouvir rádio

Pode desfrutar de som de rádio com os altifalantes do sistema.

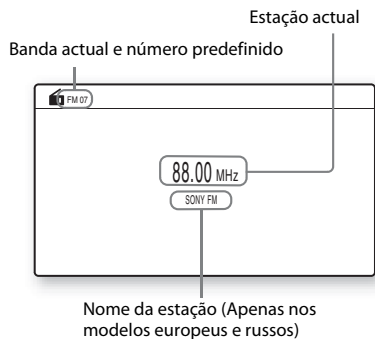
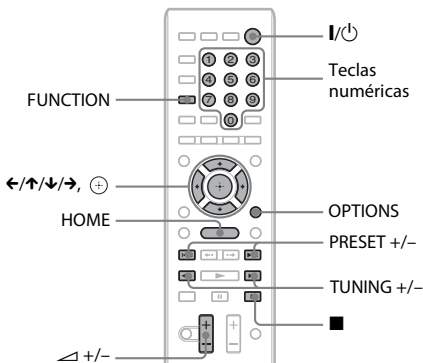

**1** Prima **FUNCTION** repetidamente até "FM" ser apresentado no visor do painel frontal.

**2** Selecciona a estação de rádio.

### Sintonização automática

Prima **TUNING +/-** sem soltar até que o varrimento automático comece.

[Sintonização Auto] aparece no ecrã do televisor. A procura para quando o sistema sintoniza uma estação.

Para parar a sintonização automática manualmente, prima **TUNING +/-** ou ■.

### Sintonização manual

Prima **TUNING +/-** repetidamente.

**3** Ajuste o volume premindo

⏻ +/-.

### Se um programa FM for ruidoso

Se um programa FM for ruidoso, poderá seleccionar a recepção mono. Não haverá efeito estéreo, mas a recepção será melhor.

**1** Prima **OPTIONS**.

O menu de opções é apresentado no ecrã do televisor.

**2** Prima **↑/↓** para seleccionar [Modo FM] e, em seguida, prima ⊕.

**3** Prima **↑/↓** para seleccionar [Mono].

- [Estéreo]: Recepção estéreo.
- [Mono]: Recepção monaural.

**4** Prima ⊕.

A programação está concluída.

### Para desligar o rádio

Prima I/⏻.

## Pré-programar estações de rádio

Pode pré-programar até 20 estações. Antes de sintonizar, certifique-se de que reduz o volume até ao mínimo.

**1** Prima **FUNCTION** repetidamente até "FM" ser apresentado no visor do painel frontal.

**2** Prima **TUNING +/-** sem soltar até que a procura automática comece.

A procura para quando o sistema sintoniza uma estação.

**3** Prima **OPTIONS**.

O menu de opções é apresentado no ecrã do televisor.

**4** Prima **↑/↓** para seleccionar [Memória Predefinida] e, em seguida, prima ⊕.

**5** Prima **↑/↓** para seleccionar o número predefinido pretendido e, em seguida, prima ⊕.

**6** Repita os Passos 2 a 5 para memorizar outras estações.

## Para alterar o número predefinido

Selecione o número predefinido pretendido premindo PRESET +/- e, em seguida, efectue o procedimento a partir do passo 3.

### Seleccionar a estação pré-programada

#### 1 Prima FUNCTION repetidamente até "FM" ser apresentado no visor do painel frontal.

A última estação recebida é sintonizada.

#### 2 Prima PRESET +/- repetidamente para seleccionar a estação pré-programada pretendida.

O número predefinido e a frequência aparecem no ecrã do televisor e no visor do painel frontal.

Sempre que carregar neste botão, o sistema sintoniza uma estação pré-programada.

##### Sugestão

- Pode seleccionar o número da estação pré-programada directamente, carregando nas teclas numéricas.

## Recepção de transmissões RDS

### Basta seleccionar uma estação da banda FM.

Quando sintonizar uma estação que fornece serviços RDS, o nome da estação\* aparece no visor do painel frontal.

\* Se não receber a difusão RDS, o nome da estação poderá não aparecer no visor do painel frontal.

##### Nota

- O RDS pode não funcionar convenientemente se a estação sintonizada não transmitir correctamente o sinal de RDS ou se o sinal for fraco.
- Nem todas as estações de FM têm um serviço de RDS, nem fornecem o mesmo tipo de serviços. Se não estiver familiarizado com o sistema RDS, verifique junto das estações locais de rádio as informações sobre os serviços RDS prestados na sua área.

##### Sugestão

- Durante a recepção de uma transmissão RDS, sempre que premir DISPLAY as informações apresentadas no visor do painel frontal mudam do seguinte modo: Nome da estação → Frequência → Número predefinido → Informações sobre a sequência/estado de decodificação\* → Nome da estação → ...

\* Não é apresentado dependendo de [Definição Surround].

## Utilizar o Radio Data System (RDS)

*(Apenas nos modelos da Europa e Rússia)*

### O que é o Radio Data System?

O Radio Data System (RDS) é um serviço de transmissão que permite que as estações de rádio enviem informações adicionais juntamente com o sinal regular do programa. Este sintonizador dispõe de funções de RDS fáceis de usar, como a apresentação do nome da estação.

O nome da estação aparece também no ecrã do televisor.

## Utilizar a função Controlo para HDMI para o "BRAVIA" Sync

Esta função está disponível para televisores com a função "BRAVIA" Sync. Ligando componentes Sony compatíveis com a função Controlo para HDMI através de um cabo HDMI, a operação é simplificada.

### Nota

- Algumas funções só podem ser utilizadas se o televisor ligado for compatível, e têm de ser configuradas previamente através do televisor. Consulte as instruções de funcionamento do televisor.
- Para utilizar a função Controlo de Áudio do Sistema, necessita de estabelecer uma ligação de áudio entre o sistema e o televisor (página 22).

## Utilizar o "BRAVIA" Sync

### Controlo para HDMI - Programação Fácil

É possível definir automaticamente a função [Controlo para HDMI] do sistema activando a definição correspondente no televisor. Para obter detalhes sobre a função Controlo para HDMI, consulte "[Definições HDMI]" (página 62).

### Desligar sistema

Pode desligar o sistema em sincronização com o televisor.

### Nota

- O sistema não é desligado automaticamente se estiver a reproduzir música ou se estiver a utilizar a função "FM".

### Reprodução Um Toque

Se premir ► no telecomando, o sistema e o televisor são ligados e a entrada do televisor é definida para a entrada HDMI à qual o sistema está ligado.

### Controlo de Áudio do Sistema

Pode simplificar a operação para desfrutar do som do televisor ou de outros componentes.

Pode utilizar o Controlo de Áudio do Sistema do seguinte modo:

- Quando o sistema é ligado, o som do televisor ou de outros componentes pode ser emitido pelos altifalantes do sistema.
- Quando o som do televisor ou de outros componentes é emitido pelos altifalantes do sistema, é possível alterar os altifalantes para os quais o som do televisor é emitido premindo SPEAKERS TV ↔ AUDIO.
- Quando o som do televisor ou de outros componentes é emitido pelos altifalantes do sistema, pode ajustar o volume e desligar o som do sistema operando o televisor.

### Nota

- Quando o televisor está no modo PAP (picture and picture), ou quando o sistema está a reproduzir ficheiros de vídeo/fotografia a partir do iPod/iPhone, a função Controlo de Áudio do Sistema não funciona.
- Dependendo do televisor, quando ajusta o volume da unidade, o nível do volume aparece no ecrã do televisor. Neste caso, o nível do volume apresentado no ecrã do televisor e no visor do painel frontal da unidade pode diferir.

### Audio Return Channel

Pode desfrutar do som do televisor através do sistema, utilizando apenas um cabo HDMI. Para obter detalhes sobre a definição, consulte "Ligar o televisor" (página 22).

### Controlo Fácil à Distância

Pode controlar as funções básicas do sistema através do telecomando do televisor quando a saída de vídeo do sistema é apresentada no ecrã do televisor.

### Mesmo Idioma

Quando muda o idioma das opções de menu do televisor, o idioma das opções de menu do sistema também é mudado após ligar/desligar o sistema.

### Controlo de Encaminhamento

Quando executa a Reprodução Um Toque através do componente ligado, o sistema liga-se e define a função do sistema como "HDMI1" ou "HDMI2" (consoante a tomada HDMI que estiver a ser utilizada) e a entrada do televisor é definida automaticamente para a entrada HDMI à qual o sistema está ligado.

**Nota**

- Certifique-se de que o componente está ligado ao sistema através do cabo HDMI e que a função Controlo para HDMI do componente ligado está definida como activada.

## Calibrar automaticamente as programações adequadas

### [Calibragem Auto]

D.C.A.C. (Digital Cinema Auto Calibration) pode definir automaticamente o som surround adequado.

**Nota**

- O sistema emite um som de teste alto quando a [Calibragem Auto] se inicia. Não pode baixar o volume. Avise as crianças e os vizinhos.

#### 1 Prima HOME.

O menu inicial aparece no ecrã do televisor.

#### 2 Prima ←/→ para seleccionar [Config.].

#### 3 Prima ↑/↓ para seleccionar [Configurações de Áudio] e, em seguida, prima .

#### 4 Prima ↑/↓ para seleccionar [Calibragem Auto] e, em seguida, prima .

Aparece o ecrã de confirmação para [Calibragem Auto].

#### 5 Ligue o microfone de calibração à tomada A.CAL MIC no painel traseiro.

Programo o microfone de calibração ao nível do ouvido, por meio de um tripé, etc. (não fornecido). A parte frontal de cada altifalante deve estar de frente para o microfone de calibração e não deve existir qualquer obstrução entre os altifalantes e o microfone de calibração.

#### 6 Prima ↑/↓ para seleccionar [OK].

Para cancelar, seleccione [Cancelar].

#### 7 Prima .

Inicia-se [Calibragem Auto].

O sistema ajusta as programações do altifalante automaticamente.

Mantenha-se imóvel durante a medição.

**Nota**

- Antes de [Calibragem Auto], certifique-se de que o amplificador surround se liga e que instalou o amplificador surround no local apropriado. Se instalar o amplificador surround num local inadequado, noutra divisão, não irá obter a medida apropriada.

#### 8 Confirme as conclusões de [Calibragem Auto].

Os altifalantes ligados à unidade são indicados como [Sim] no ecrã do televisor.

**Nota**

- Se a medição falhar, siga a mensagem e, em seguida, tente novamente a [Calibragem Auto].
- A medição para o [Subwoofer] é sempre [Sim] e [Configurações do Altifalante] volta à programação predefinida quando efectua a [Calibragem Auto].

#### 9 Prima ↑/↓ para seleccionar [OK] ou [Cancelar] e, em seguida, prima .

##### ■ A medição está OK.

Desligue o microfone de calibração e, em seguida, seleccione [OK]. O resultado está implementado.

##### ■ A medição não está OK.

Siga a mensagem e, em seguida, seleccione [OK] para tentar novamente.

**Nota**

- Não utilize o sistema enquanto a função de Calibragem Automática estiver a funcionar.



# Programação dos altifalantes

## [Configurações do Altifalante]

Para obter um som surround da melhor qualidade possível, defina a ligação dos altifalantes e a respectiva distância em relação à posição de escuta. Em seguida, utilize o tom de teste para regular o volume e o balanço dos altifalantes para o mesmo nível.

### 1 Prima HOME.

O menu inicial aparece no ecrã do televisor.

### 2 Prima $\leftarrow/\rightarrow$ para seleccionar [Config.].

### 3 Prima $\uparrow/\downarrow$ para seleccionar [Configurações de Audio] e, em seguida, prima $\oplus$ .

### 4 Prima $\uparrow/\downarrow$ para seleccionar [Configurações do Altifalante] e, em seguida, prima $\oplus$ .

Aparece o ecrã [Configurações do Altifalante].

### 5 Prima $\uparrow/\downarrow$ para seleccionar o item e, em seguida, prima $\oplus$ .

Verifique as seguintes definições.

## ■ [Ligação]

Se não ligar os altifalantes centrais ou surround, defina os parâmetros para [Central] e [Surround]. As programações do altifalante frontal e do subwoofer são fixas e, como tal, não podem ser alteradas.

### [Frontal]

[Sim]

### [Central]

[Sim]: Selecciona esta opção em circunstâncias normais.

[Nada]: Selecciona esta opção se não utilizar um altifalante central.

### [Surround]

[Sim]: Selecciona esta opção em circunstâncias normais.

[Nada]: Selecciona esta opção se não utilizar nenhum altifalante de surround.

### [Subwoofer]

[Sim]

## ■ [Distância]

Quando deslocar os altifalantes, certifique-se de que define os parâmetros da distância (A) da posição de escuta em relação aos altifalantes. Pode definir os parâmetros de 0,0 a 7,0 metros.

Os altifalantes da ilustração correspondem ao seguinte:

- ① Altifalante central
- ② Altifalante frontal esquerdo (L)
- ③ Altifalante frontal direito (R)
- ④ Subwoofer
- ⑤ Altifalante de surround esquerdo (L)
- ⑥ Altifalante de surround direito (R)

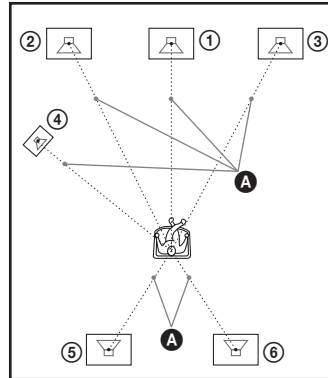

[Frontal Esquerdo/Direito] 3,0 m: Defina a distância dos altifalantes frontais.

[Central]\* 3,0 m: Defina a distância do altifalante central.

[Surround Esquerdo/Direito]\* 3,0 m: Defina a distância dos altifalantes de surround.

[Subwoofer] 3,0 m: Defina a distância do subwoofer.

\* Este item aparece quando define como [Sim] na programação [Ligação].

## Nota

- [Distância] pode não ter efeito, dependendo da sequência de entrada.

## ■ [Nível]

Pode ajustar o nível do som dos altifalantes.

Pode definir os parâmetros de -6,0 dB a +6,0 dB.

Para facilitar o ajuste, certifique-se de que define o [Teste de Som] como [Ligado].

[Frontal Esquerdo/Direito] 0,0 dB: Defina o nível dos altifalantes frontais.

[Central]\* 0,0 dB: Defina o nível do altifalante central.

[Surround Esquerdo/Direito]\* 0,0 dB: Defina o nível dos altifalantes de surround.

[Subwoofer] 0,0 dB: Defina o nível do subwoofer.

\* Este item aparece quando define como [Sim] na programação [Ligação].

## ■ [Teste de Som]

Os altifalantes emitem um teste de som para ajustar o [Nível].

[Deslig.]: O tom de teste não é emitido pelos altifalantes.

[Ligado]: O tom de teste é emitido por cada altifalante em sequência durante o ajuste do nível.

Se seleccionar uma das opções [Configurações do Altifalante], o teste de som é emitido por cada uma dos altifalantes em sequência.

Ajuste o nível de som do seguinte modo.

- 1 Defina [Teste de Som] para [Ligado].**
- 2 Prima  $\uparrow/\downarrow$  para seleccionar [Nível] e prima  $\oplus$ .**
- 3 Prima  $\uparrow/\downarrow$  para seleccionar o tipo de altifalante desejado e prima  $\oplus$ .**
- 4 Prima  $\leftarrow/\rightarrow$  para seleccionar o altifalante esquerdo ou direito e, em seguida, prima  $\uparrow/\downarrow$  para ajustar o nível.**
- 5 Prima  $\oplus$ .**
- 6 Repita os Passos 3 a 5.**
- 7 Prima RETURN.**  
O sistema regressa ao ecrã anterior.
- 8 Prima  $\uparrow/\downarrow$  para seleccionar [Teste de Som] e prima  $\oplus$ .**
- 9 Prima  $\uparrow/\downarrow$  para seleccionar [Deslig.] e, em seguida, prima  $\oplus$ .**

### Nota

- Os sinais do tom de teste não são emitidos pela tomada HDMI (OUT).

### Sugestão

- Para ajustar o volume de todas as altifalantes simultaneamente, prima  $\triangleleft$  +/-.

## Utilizar o temporizador de suspensão

Pode definir uma hora pré-programada para desligar o sistema, para poder adormecer a ouvir música. A hora pode ser definida em intervalos de 10 minutos.

### Prima SLEEP.

Sempre que premir SLEEP, o ecrã de minutos (o tempo restante) apresentado no visor frontal muda em passos de 10 minutos.

Quando definir o temporizador de suspensão, o tempo restante é apresentado a intervalos de 5 minutos.

Quando o tempo restante for inferior a 2 minutos, "SLEEP" pisca no visor do painel frontal.

### Para verificar o tempo restante

Prima SLEEP uma vez.

### Para alterar o tempo restante

Prima SLEEP repetidamente para seleccionar a hora pretendida.

## Desactivar os botões da unidade

### (Bloqueio infantil)

Pode desactivar os botões da unidade (excepto para  $I/\cup$ ) para evitar uma operação indevida, como uma brincadeira de crianças (função de bloqueio infantil).

### Prima ■ na unidade durante mais de 5 segundos.

"LOCKED" é apresentado no visor do painel frontal.

A função de bloqueio infantil é activada e os botões da unidade são bloqueados. (Pode operar o sistema através do telecomando.)

Para cancelar, prima ■ durante mais de 5 de segundos para que "UNLOCK" seja apresentado no visor do painel frontal.

### Nota

- Se utilizar os botões da unidade enquanto a função de bloqueio infantil está ligada, "LOCKED" pisca no visor do painel frontal.

## Controlar o televisor com o telecomando fornecido

Regulando o sinal do telecomando, poderá controlar o seu televisor com o telecomando fornecido.

### Nota

- Se substituir as pilhas do telecomando, é possível que a o número de código predefinido (SONY) seja repostado. Volte a introduzir o número de código apropriado.

### Preparar o telecomando para controlar o televisor

**Prima TV I/☺ sem soltar enquanto introduz o código do fabricante do televisor (consulte a tabela) utilizando as teclas numéricas. Em seguida, liberte TV I/☺.**

Se a definição falhar, o código actualmente registado não é alterado. Volte a introduzir o número de código.

### Números de código dos televisores que podem ser controlados

Se existir mais do que um número de código na lista, tente introduzir um código de cada vez até localizar o que funciona com o seu televisor.

Fabricante	Número de código
SONY	01 (predefinição)
LG	05
PANASONIC	06
PHILIPS	02, 03, 07
SAMSUNG	02, 08
TOSHIBA	04

## Alterar a luminosidade do visor do painel frontal

### Prima DIMMER.

Sempre que premir DIMMER, a luminosidade do visor do painel frontal é alterada.

## Poupar energia no modo de suspensão

Certifique-se de que as definições seguintes são efectuadas:

- [Controlo para HDMI] em [Definições HDMI] está definido para [Deslig.] (página 62).
- [Modo de Início Rápido] está definido para [Deslig.] (página 62).

# Navegar em Websites

Pode aceder à Internet e desfrutar de websites como a página da Sony utilizando o sistema.

## 1 Prepare para navegar na Internet.

Ligue o sistema a uma rede (página 27).

## 2 Prima HOME.

O menu inicial aparece no ecrã do televisor.

## 3 Prima ←/→ para seleccionar [Rede].

## 4 Prima ↑/↓ para seleccionar [Browser da Internet] e, em seguida, prima ⊕.

O ecrã [Browser da Internet] é apresentado.

### Nota

- Alguns websites poderão não ser apresentados correctamente ou não funcionar.

## Para introduzir um URL

Selecione [Entrada URL] no menu de opções. Introduza o URL utilizando o teclado de software e, em seguida, selecione [Enter].

## Para configurar a página inicial predefinida

Enquanto a página que pretende definir estiver apresentada, selecione [Def. pág. inicial] no menu de opções.

## Para sair do Browser da Internet

Prima HOME.

## Ecrã Browser da Internet

Pode verificar as informações do website premindo DISPLAY. As informações apresentadas variam consoante o website e o estado da página.

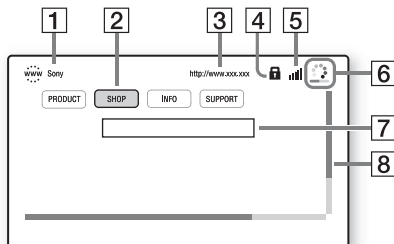

1 Título da página

2 Cursor

Mova premindo ←/↑/↓/→. Coloque o cursor sobre a ligação que pretende ver e, em seguida, prima ⊕. O website é apresentado.

3 Endereço da página

4 Ícone SSL

Apresentado quando o URL da ligação é seguro.

5 Indicador de potência de sinal

Apresentado quando o sistema está ligado a uma rede sem fios.

6 Barra de progresso/ícone de carregamento

Apresentado quando a página está a ser lida ou durante a transferência de ficheiros.

7 Campo de entrada de texto

Prima ⊕ e selecione [Introd.] no menu de opções para abrir o teclado de software.

8 Barra de deslocamento

Prima ←/↑/↓/→ para mover a página apresentada para a esquerda, para cima, para baixo ou para a direita.

## Opções disponíveis

Estão disponíveis várias definições e operações de reprodução quando prime em OPTIONS. As opções disponíveis variam consoante a situação.

Opções	Detalhes
[Config. do Browser]	Apresenta as definições do Browser da Internet. <ul style="list-style-type: none"><li>[Zoom]: Aumenta ou diminui o tamanho do conteúdo apresentado.</li><li>[Config. JavaScript]: Define se o JavaScript deve ser activado ou desactivado.</li><li>[Config. Cookie]: Define se os cookies do browser devem ou não ser aceites.</li><li>[Visual. Alarme SSL]: Define se o SSL deve ser activado ou desactivado.</li></ul>
[Introd.]	Apresenta o teclado de software para introduzir caracteres durante a navegação num website.

Opções	Detalhes
[Pausa]	Move o cursor para a linha seguinte num campo de entrada de texto.
[Apagar]	Apaga um carácter à esquerda do cursor durante a introdução de texto.
[Lista da Janela]	Apresenta uma lista de todos os websites actualmente abertos. Permite-lhe regressar a um website anteriormente visitando seleccionando o mesmo na janela.
[Lista de Favoritos]	Apresenta a lista de favoritos.
[Codif. carácter]	Define o código de caracteres.
[Página anterior]	Passa para uma página anteriormente apresentada.
[Página seguinte]	Passa para a página seguinte anteriormente apresentada.
[Cancelar carregam.]	Pára o carregamento de uma página.
[Recarregar]	Recarrega a mesma página.
[Entrada URL]	Permite-lhe introduzir um URL quando o teclado de software é apresentado.
[Adicionar a Favoritos]	Adiciona o website actualmente apresentado à lista de favoritos.
[Def. pág. inicial]	Define o website actualmente apresentado como página inicial predefinida.
[Abrir na nova janela]	Abre uma ligação numa janela nova.
[Visualizar certificado]	Apresenta os certificados de servidor enviados por páginas que suportam SSL.

## Configurar a rede

### [Configurações de Internet]

Antes de efectuar a configuração, ligue o sistema à rede. Para mais informações, consulte “Passo 3: Ligar à rede” (página 27).

### Para abrir o ecrã de definições

#### 1 Prima HOME.

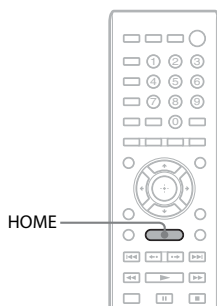

O menu inicial aparece no ecrã do televisor.

#### 2 Prima ←/→ para seleccionar [Config.].

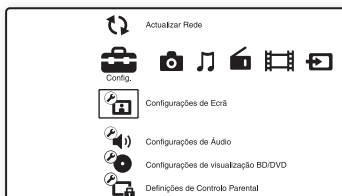

#### 3 Prima ↑/↓ para seleccionar [Configurações de Rede] e, em seguida, prima +.

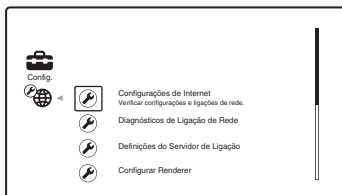

#### 4 Prima ↑/↓ para seleccionar [Configurações de Internet] e, em seguida, prima ⊕.

O ecrã [Configurações de Internet] é apresentado.

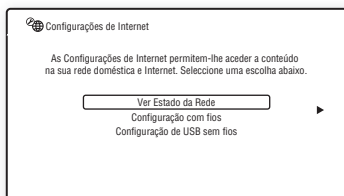

#### Nota

- Os itens de [Configurações de Internet] são necessários para ligar à Internet. Introduza os valores (alfanuméricos) do router de banda larga ou do router LAN sem fios. Os itens a configurar poderão variar consoante o fornecedor de serviços Internet ou o router. Para obter detalhes, consulte os manuais de instruções fornecidos pelo fornecedor de serviços Internet ou pelo fabricante do router.
- Para obter mais informações, visite o URL seguinte.

Para os clientes da Europa:  
<http://support.sony-europe.com>

Para os clientes do Taiwan:  
<http://www.sony-asia.com/support/tw>

Para os clientes de outros países/regiões:  
<http://www.sony-asia.com/support>

### Quando ligar à LAN com um cabo LAN

Siga os passos indicados abaixo para ligar a uma LAN (rede local).

#### Configuração automática

##### 1 Prima ↑/↓ para seleccionar [Configuração com fios] no ecrã [Configurações de Internet] e, em seguida, prima ⊕.

##### 2 Prima ↑/↓ para seleccionar [Auto] e, em seguida, prima ⊕.

O sistema efectua a configuração da rede automaticamente as definições da Internet são apresentadas no ecrã do televisor.

##### 3 Prima →.

#### 4 Prima ↑/↓ para seleccionar [Guardar e Ligar] e, em seguida, prima ⊕.

O sistema começa a verificar a ligação à rede.

#### 5 Verifique se a mensagem [As Configurações de Internet estão agora completas.] e, em seguida, prima ⊕.

A configuração está concluída.

Se a mensagem não for apresentada, siga as mensagens apresentada no ecrã.

#### Configuração manual

##### 1 Prima ↑/↓ para seleccionar [Configuração com fios] no ecrã [Configurações de Internet] e, em seguida, prima ⊕.

##### 2 Prima ↑/↓ para seleccionar [Personalizar] e, em seguida, prima ⊕.

##### 3 Prima ↑/↓ para seleccionar o tipo de definição de rede e, em seguida, prima ⊕.

- [Auto]: O sistema define o endereço IP automaticamente e o ecrã [Definições de DNS] é apresentado.

Quando seleccionar [Auto] e premir ⊕, o sistema configura a definição de DNS automaticamente.

Quando seleccionar [Especif. endereço IP] e premir ⊕, introduza as definições de DNS manualmente.

Prima ←/↑/↓/→ e as teclas numéricas para definir os itens seguintes e prima ⊕.

- [DNS Primário]
- [DNS Secundário]

- [Especif. endereço IP]: Introduza as definições de rede manualmente de acordo com o seu ambiente de rede. Prima ←/↑/↓/→ e as teclas numéricas para definir os itens seguintes e prima ⊕.

- [Endereço IP]
- [Máscara Subnet]
- [Gateway Predefinido]
- [DNS Primário]
- [DNS Secundário]

#### 4 Prima ↑/↓ para seleccionar a definição do servidor proxy e, em seguida, prima ⊕.

- [Não]: Não é utilizado um servidor proxy.
- [Sim]: Introduza a definição do servidor proxy.  
Prima ←/↑/↓/→ e as teclas numéricas e, em seguida, prima ⊕.

O valor das definições da Internet é apresentado no ecrã do televisor.

#### 5 Prima →.

#### 6 Prima ↑/↓ para seleccionar [Guardar e Ligar] e, em seguida, prima ⊕.

O sistema começa a verificar a ligação à rede.

#### 7 Verifique se a mensagem [As Configurações de Internet estão agora completas.] e, em seguida, prima ⊕.

A configuração está concluída.

Se a mensagem não for apresentada, siga as mensagens apresentada no ecrã.

### Quando ligar à LAN sem fios com o adaptador LAN sem fios USB

Siga os passos indicados abaixo para ligar a uma LAN (rede local) sem fios.

#### Quando o seu router sem fios for compatível com a função WPS

##### 1 Prima ↑/↓ para seleccionar [Configuração de USB sem fios] no ecrã [Configurações de Internet] e, em seguida, prima ⊕.

##### 2 Prima ↑/↓ para seleccionar [Wi-Fi Protected Setup (WPS)] e, em seguida, prima ⊕.

##### 3 Active a função WPS do router sem fios, prima ↑/↓ para seleccionar [Iniciar] e, em seguida, prima ⊕.

Para obter detalhes sobre a activação da função WPS, consulte as instruções de funcionamento do router.

#### 4 Verifique se a mensagem [Wi-Fi Protected Setup teve êxito.] e, em seguida, prima →.

A configuração da conectividade LAN sem fios e do endereço IP está concluída.

Em seguida, introduza a definição do servidor proxy. Siga os passos 4 a 7 de “Configuração manual” em “Quando ligar à LAN com um cabo LAN” acima.

#### Quando o seu router sem fios não for compatível com a função WPS

##### 1 Prima ↑/↓ para seleccionar [Configuração de USB sem fios] no ecrã [Configurações de Internet] e, em seguida, prima ⊕.

##### 2 Prima ↑/↓ para seleccionar [Examinar] e, em seguida, prima ⊕.

O sistema procura LANs sem fios disponíveis e, em seguida, a lista de LANs sem fios é apresentada.

##### 3 Prima ↑/↓ para seleccionar o nome da LAN sem fios e, em seguida, prima ⊕.

##### ■ Quando a LAN sem fios seleccionada não estiver protegida

A configuração da conectividade LAN sem fios está concluída. Em seguida, introduza as definições de endereço IP seguindo os passos de “Configuração automática” ou “Configuração manual” em “Quando ligar à LAN com um cabo LAN” acima.

##### ■ Quando a LAN sem fios seleccionada estiver protegida

É apresentado o ecrã para introduzir uma chave WEP ou WPA. Avance para o passo 5.

##### ■ Para especificar o nome da LAN sem fios

Selecione [Entrada Manual].

É apresentado o ecrã de introdução.

Introduza o nome da LAN sem fios seguindo as mensagens apresentadas no ecrã e, em seguida, prima →.

#### **4** Prima ↑/↓ para seleccionar o modo de segurança e, em seguida, prima ⊕ .

- [Nenhuma]: Selecione esta opção se a LAN sem fios não estiver protegida. A configuração da conectividade LAN sem fios está concluída. Em seguida, introduza as definições de endereço IP seguindo os passos de “Configuração automática” ou “Configuração manual” em “Quando ligar à LAN com um cabo LAN” acima.
- [WEP]: A LAN sem fios está protegida por uma chave WEP.
- [WPA/WPA2-PSK]: A LAN sem fios está protegida por uma chave WPA-PSK ou WPA2-PSK.
- [WPA2-PSK]: A LAN sem fios está protegida por uma chave WPA2-PSK.

#### **5** Introduza a chave WEP/chave WPA seguindo as mensagens apresentada no ecrã e, em seguida, prima → .

A configuração da conectividade LAN sem fios está concluída. Em seguida, introduza as definições de endereço IP seguindo os passos de “Configuração automática” ou “Configuração manual” em “Quando ligar à LAN com um cabo LAN” acima.

### **Acerca da segurança da LAN sem fios**

Uma vez que a comunicação entre a função LAN sem fios é estabelecida por ondas de rádio, o sinal sem fios pode estar susceptível a interceptação. Para proteger a comunicação sem fios, este sistema suporta várias funções de segurança. Configure correctamente as definições de segurança de acordo com o ambiente de rede.

#### **Sem Segurança**

Embora possa efectuar definições facilmente, qualquer pessoa pode interceptar a comunicação sem fios ou penetrar na sua rede sem fios, mesmo sem recorrer a quaisquer ferramentas sofisticadas. Lembre-se que existe um risco de acesso não autorizado ou interceptação de dados.

#### **WEP**

O WEP aplica segurança às comunicações para evitar que intrusos interceptem as comunicações ou entrem na sua rede sem fios. O WEP é uma tecnologia de segurança legada, que permite que sejam ligados dispositivos mais antigos que não suportam TKIP/AES.

#### **WPA-PSK (TKIP), WPA2-PSK (TKIP)**

O TKIP é uma tecnologia de segurança desenvolvida para corrigir as deficiências do WEP. O TKIP assegura um nível de segurança superior ao do WEP.

#### **WPA-PSK (AES), WPA2-PSK (AES)**

O AES é uma tecnologia de segurança que utiliza um método de segurança avançado distinto do WEP e do TKIP.

O AES assegura um nível de segurança mais elevado do que o WEP ou o TKIP.



## Utilizar o Ecrã de configuração

Pode fazer vários ajustes nas opções, por exemplo, de imagem e som.

Selecione  (Configurar) no menu inicial quando desejar alterar as programações do sistema.

As programações predefinidas aparecem sublinhadas.

### Nota

- As programações de reprodução memorizadas no disco têm prioridade sobre as programações do Ecrã de configuração e nem todas as funções descritas deverão funcionar.

### 1 Prima HOME.

O menu inicial aparece no ecrã do televisor.

### 2 Prima / para seleccionar [Config.].

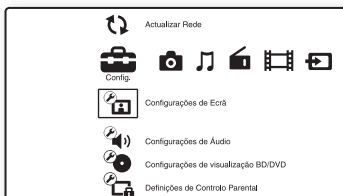

### 3 Prima / para seleccionar o ícone da categoria de configuração e, em seguida, prima .

Exemplo: [Configurações do Ecrã]

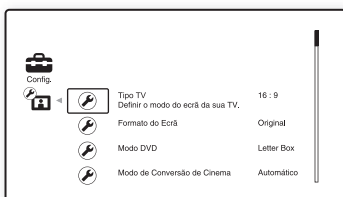

Podem configurar as seguintes opções.

Ícone	Explicação
	<b>[Actualizar Rede] (página 58)</b> Actualiza o software do sistema.
	<b>[Configurações do Ecrã] (página 58)</b> Efectua as programações do ecrã de acordo com o tipo de tomadas de ligação.
	<b>[Configurações de Áudio] (página 60)</b> Efectua as programações de áudio de acordo com o tipo de tomadas de ligação.
	<b>[Configurações de visualização BD/DVD] (página 61)</b> Efectua programações detalhadas para reprodução de BD/DVD.
	<b>[Definições de Controlo Parental] (página 61)</b> Efectua programações detalhadas para a função de Controlo Parental.
	<b>[Definições de Música] (página 62)</b> Efectua programações detalhadas para reprodução de Super Audio CD.
	<b>[Configurações do Sistema] (página 62)</b> Efectua programações relacionadas com o sistema.
	<b>[Configurações de Rede] (página 63)</b> Efectua programações detalhadas para Internet e para a rede.
	<b>[Config. Fácil] (página 63)</b> Executa novamente a Configuração fácil para efectuar programações básicas.
	<b>[A repor] (página 63)</b> Repõe as predefinições de fábrica do sistema.

## [Atualizar Rede]



Pode actualizar e melhorar as funções do sistema.

Para mais informações sobre as funções de actualização, consulte o seguinte website:

Para os clientes da Europa:  
<http://support.sony-europe.com>

Para os clientes do Taiwan:  
<http://www.sony-asia.com/support/tw>

Para os clientes de outros países/regiões:  
<http://www.sony-asia.com/support>

Durante uma actualização de software, “UPDATING” é apresentado no visor do painel frontal. Após a actualização estar concluída, a unidade principal desliga-se automaticamente. Aguarde que a actualização de software seja concluída. Não desligue nem ligue a unidade principal nem opere a unidade principal ou o televisor.

## [Configurações do Ecrã]

### ■ [Definição Saída 3D]

[Auto]: Selecciona esta opção em circunstâncias normais.

[Deslig.]: Selecciona esta opção para apresentar todos os conteúdos em 2D.

#### Nota

- O vídeo em 3D da tomada HDMI (IN 1) ou HDMI (IN 2) é emitido independentemente desta definição.

### ■ [Def. Tamanho Ecrã de TV para 3D]

Define o tamanho do ecrã do televisor compatível com 3D.

#### Nota

- Esta definição não se aplica a vídeo em 3D da tomada HDMI (IN 1) ou HDMI (IN 2).

### ■ [Tipo TV]

[16:9]: Selecciona esta opção quando ligar um televisor de ecrã panorâmico ou um televisor com uma função de ecrã panorâmico.

[4:3]: Selecciona esta opção quando ligar a um televisor 4:3 sem uma função de ecrã panorâmico.

### ■ [Formato do Ecrã]

[Original]: Selecciona esta opção quando ligar um televisor com uma função de ecrã panorâmico. Apresenta uma imagem de ecrã 4:3 no formato 16:9 mesmo num televisor 16:9.

[Modo fixo]: Altera o tamanho da imagem de modo a caber no ecrã com o formato de imagem original.

### ■ [Modo DVD]

[Letter Box]: Apresenta uma imagem em formato panorâmico com bandas pretas nas partes superior e inferior.



[Pan & Scan]: Apresenta uma imagem de altura integral na totalidade do ecrã, com os lados cortados.



**■ [Modo de Conversão de Cinema]**

[Auto]: Selecione esta opção em circunstâncias normais. A unidade detecta automaticamente se o material se baseia em vídeo ou filme e muda para o método de conversão apropriado.

[Vídeo]: O método de conversão adequado ao material baseado em vídeo será sempre seleccionado, independentemente do material.

**■ [Formato Saída de Vídeo]**

[HDMI]: Por norma, selecione [Automático]. Selecione [Resolução Original] para emitir a resolução gravada no disco. (Quando a resolução é inferior a SD, é adaptada para a resolução SD.)

[Componente de Vídeo] (para modelos comercializados fora da Europa/Arábia Saudita): Selecione a resolução que se adequa ao televisor.

[Vídeo]: Define automaticamente a resolução mais baixa.

**Nota**

- Se não aparecer nenhuma imagem quando definir a resolução [HDMI] ou [Componente de Vídeo], tente outra definição de resolução. (apenas nos modelos comercializados fora da Europa/Arábia Saudita.)
- Quando a ligação é efectuada através da tomada COMPONENT VIDEO OUT e [Componente de Vídeo] está seleccionado, a reprodução de BD-ROM com conteúdos protegidos só é suportada a uma resolução de 480i/576i (páginas 22, 29). (apenas nos modelos comercializados fora da Europa/Arábia Saudita.)

**■ [Saída BD/DVD-ROM 1080/24p]**

[Auto]: Emite sinais de vídeo 1920 × 1080p/24 Hz apenas quando está ligado um televisor compatível com 1080/24p, utilizando a tomada HDMI (OUT).

[Deslig.]: Selecione esta opção quando o seu televisor não for compatível com sinais de vídeo 1080/24p.

**■ [YCbCr/RGB (HDMI)]**

[Auto]: Detecta automaticamente o tipo de dispositivo externo e muda para a definição de cor correspondente.

[YCbCr (4:2:2)]: Emite sinais de vídeo YCbCr 4:2:2.

[YCbCr (4:4:4)]: Emite sinais de vídeo YCbCr 4:4:4.

[RGB]: Selecione esta opção quando ligar a um dispositivo com uma tomada DVI compatível com HDCP.

**■ [Saída de Cor Profunda HDMI]**

[Auto]: Selecione esta opção em circunstâncias normais.

[16 bits], [12 bits], [10 bits]: Emite sinais de vídeo de 16 bits/12 bits/10 bits quando o televisor ligado é compatível com Deep Colour.

[Deslig.]: Selecione esta opção quando a imagem estiver instável ou as cores não parecerem naturais.

**■ [Modo de Pausa] (apenas BD/DVD VIDEO/DVD-R/DVD-RW)**

[Auto]: A imagem, incluindo motivos que se movem de forma dinâmica, é reproduzida sem tremer. Esta posição é a selecção normal.

[Fotograma]: A imagem, incluindo motivos que não se movem de forma dinâmica, é reproduzida em alta resolução.

---



## [Configurações de Áudio]

---

### ■ [Configuração MIX de Áudio BD]

[Ligado]: Emite o áudio obtido com a mistura de áudio interactivo e áudio secundário com áudio primário.

[Deslig.]: Emite apenas o áudio primário.

---

### ■ [Áudio DRC]

Pode comprimir a gama dinâmica da faixa de áudio.

[Auto]: Realiza a reprodução na gama dinâmica especificada pelo disco (apenas BD-ROM).

[Ligado]: O sistema reproduz a banda sonora com o tipo de gama dinâmica que o engenheiro de som desejou.

[Deslig.]: Sem compressão da gama dinâmica.

---

### ■ [Atenuar - AUDIO]

Pode ocorrer distorção quando ouvir um componente ligado às tomadas AUDIO (AUDIO IN L/R). Para evitar a distorção, reduza o nível de entrada no aparelho.

[Ligado]: Atenua o nível de entrada. O nível de saída é alterado.

[Deslig.]: Nível de entrada normal.

---

### ■ [Saída Áudio]

Pode seleccionar o método de saída no qual o sinal de áudio é emitido.

[Altifalante]: Emite som multicanal apenas a partir dos altifalantes do sistema.

[Altifalante + HDMI]: Emite som multicanal dos altifalantes do sistema e sinais PCM linear de 2 canais da tomada HDMI (OUT).

[HDMI]: Emite som apenas da tomada HDMI (OUT). O formato de som depende do componente ligado.

#### Nota

- Quando [Controlo para HDMI] está definido com [Ligado] (página 62), [Saída Áudio] é definido automaticamente como [Altifalante + HDMI] e esta definição não pode ser alterada.

- Os sinais de áudio não são emitidos a partir da tomada HDMI (OUT) quando [Saída Áudio] está definido como [Altifalante + HDMI] e [Modo de Entrada Áudio HDMI1] (página 62) está definido como [TV]. (Apenas para modelos europeus.)
  - Quando a [Saída Áudio] está definida como [HDMI], o formato do sinal de saída da função “TV” e “SAT/CABLE” é PCM linear de 2 canais.
- 

### ■ [Efeito de Som]

Pode definir os efeitos de som do sistema (SOUND MODE e [Definição Surround]) como ligado/desligado.

[Ligado]: Activa todos os efeitos de som do sistema. O limite superior da frequência de amostragem está definido para 48 kHz.

[Deslig.]: Os efeitos de som são desactivados. Selecciona esta opção quando não desejar definir o limite superior da frequência de amostragem.

---

### ■ [Definição Surround]

Pode seleccionar a definição de surround.

Para obter detalhes, consulte “Passo 6: Desfrutar do som surround” (página 31).

---

### ■ [Configurações do Altifalante]

Para obter o melhor som surround possível, configure os altifalantes. Para mais informações, consulte “Programação dos altifalantes” (página 49).

---

### ■ [Calibragem Auto]

Pode calibrar automaticamente as definições apropriadas. Para mais informações, consulte “Calibrar automaticamente as programações adequadas” (página 48).



## [Configurações de visualização BD/DVD]

Pode efectuar programações detalhadas para reprodução de BD/DVD.

### ■ [Menu BD/DVD]

Pode seleccionar o idioma de menu predefinido para BD-ROM ou DVD VIDEO.

Quando selecciona [Selec Código Idioma], aparece o ecrã para introdução do código de idioma. Introduza o código do seu idioma, consultando “Lista de códigos de idioma” (página 76).

### ■ [Áudio]

Pode seleccionar o idioma de faixa predefinido para BD-ROM ou DVD VIDEO.

Se seleccionar [Original], é seleccionado o idioma prioritário do disco.

Quando selecciona [Selec Código Idioma], aparece o ecrã para introdução do código de idioma. Introduza o código do seu idioma, consultando “Lista de códigos de idioma” (página 76).

### ■ [Legenda]

Pode seleccionar o idioma de legenda predefinido para BD-ROM ou DVD VIDEO.

Quando selecciona [Selec Código Idioma], aparece o ecrã para introdução do código de idioma. Introduza o código do seu idioma, consultando “Lista de códigos de idioma” (página 76).

### ■ [Camada Reprod Disco Híbrido BD]

[BD]: Reproduz a camada BD.

[DVD/CD]: Reproduz a camada DVD ou CD.

### ■ [Ligação à Internet de BD]

[Permite]: Selecciona esta opção em circunstâncias normais.

[Não permite]: Impede a ligação à Internet.



## [Definições de Controlo Parental]

### ■ [Senha]

Defina ou altere a senha para a função de Controlo Parental. Uma senha permite-lhe definir uma restrição para reprodução de BD-ROM, DVD VIDEO ou vídeo na Internet. Se necessário, pode diferenciar os níveis de restrição para BD-ROM e DVD VIDEO.

### ■ [Cód Região Controlo Parental]

A reprodução de alguns BD-ROM ou DVD VIDEO pode ser limitada de acordo com a área geográfica. É possível bloquear ou substituir certas cenas por outras diferentes. Siga as instruções do ecrã e introduza a sua senha de quatro dígitos.

### ■ [Controlo Parental de BD]

A reprodução de alguns BD-ROM pode ser restringida de acordo com a idade dos utilizadores. É possível bloquear ou substituir certas cenas por outras diferentes. Siga as instruções do ecrã e introduza a sua senha de quatro dígitos.

### ■ [Controlo Parental de DVD]

A reprodução de alguns DVD VIDEO pode ser limitada de acordo com um nível pré-determinado, como a idade dos utilizadores. É possível bloquear ou substituir certas cenas por outras diferentes. Siga as instruções apresentadas no ecrã e introduza a sua palavra-passe de quatro dígitos.

### ■ [Controlo Parental Vídeo Internet]

A reprodução de alguns vídeos da Internet pode ser restringida de acordo com a idade dos utilizadores. É possível bloquear ou substituir certas cenas por outras diferentes. Siga as instruções do ecrã e introduza a sua senha de quatro dígitos.

### ■ [Vídeo Internet não classificado]

[Permite]: Permite a reprodução de vídeos da Internet não classificados.

[Bloquear]: Bloqueia a reprodução de vídeos da Internet não classificados.

---

## [Definições de Música]

Pode efectuar programações detalhadas para reprodução de Super Audio CD.

---

### ■ [Camada Reprod. Super Audio CD]

[Super Audio CD]: Reproduz a camada Super Audio CD.

[CD]: Reproduz a camada CD.

---

### ■ [Canais de Reprod. Super Audio CD]

[DSD 2ch]: Reproduz a área de 2 canais.

[DSD Multi]: Reproduz a área multicanal.

---

## [Configurações do Sistema]

Pode efectuar configurações relacionadas com o sistema.

---

### ■ [OSD]

Pode seleccionar o seu idioma para as opções apresentadas no ecrã do sistema.

---

### ■ [Iluminação/Visor]

Pode seleccionar o estado dos botões tácteis (página 11) e do visor do painel frontal (página 12).

[Normal / Lig.]: Os botões tácteis e o visor do painel frontal permanecem iluminados.

[Simples / Deslig.]: Os botões tácteis e o visor do painel frontal apagam-se quando o sistema não está a ser utilizado.

---

### ■ [Definições HDMI]

[Controlo para HDMI]

[Ligado]: Ligado. Pode utilizar mutuamente os componentes que estão ligados com um cabo HDMI.

[Deslig.]: Desligado.

[Audio Return Channel]

Esta função está disponível quando liga o sistema e um televisor compatível com a função Audio Return Channel.

[Auto]: O sistema pode receber automaticamente o sinal de áudio digital do televisor através de um cabo HDMI.

[Deslig.]: Desligado.

---

### ■ Nota

- Esta função apenas está disponível quando [Controlo para HDMI] está definido para [Ligado].

[Modo de Entrada Áudio HDMI1]

(apenas nos modelos europeus)

Pode seleccionar a entrada de áudio do componente que estiver ligado à tomada HDMI (IN 1).

[HDMI1]: O som do componente que está ligado à tomada HDMI (IN 1) é emitido a partir da tomada HDMI (IN 1).

[TV]: O som do componente que está ligado à tomada HDMI (IN 1) é emitido a partir da tomada TV (DIGITAL IN OPTICAL).

---

### ■ [Modo de Início Rápido]

[Ligado]: Encurta o tempo de arranque a partir do modo de suspensão. Pode utilizar o sistema rapidamente após activar esta função.

[Deslig.]: A predefinição.

---

### ■ [Standby Automático]

[Ligado]: Activa a função [Standby Automático]. Quando não utiliza o sistema durante cerca de 30 minutos, o sistema entra automaticamente no modo de suspensão.

[Deslig.]: Desactiva a função.

---

### ■ [Visualização Automática]

[Ligado]: Apresenta automaticamente informações no ecrã quando mudar os títulos de visualização, modos de imagem, sinais de áudio, etc.

[Deslig.]: Apresenta informações apenas quando prime DISPLAY.

**■ [Protecção de Ecrã]**

[Ligado]: Activa a função de protecção de ecrã.

[Deslig.]: Desligado.

**■ [Notificação Actualização Software]**

[Ligado]: Configura o sistema para o informar sobre versões de software mais recentes (página 58).

[Deslig.]: Desligado.

**■ [Configurações Gracenote]**

[Auto]: Transfere automaticamente as informações do disco quando pára a reprodução do disco. Para transferir, o sistema tem de estar ligado à rede.

[Manual]: Transfere informações sobre o disco quando [Procurar Vídeo] ou [Procurar Música] está seleccionado.

**■ [Informação do Sistema]**

Pode visualizar informações sobre a versão de software do sistema e o endereço MAC.

**■ [Configurações de Rede]**

Pode efectuar programações detalhadas para Internet e para a rede.

**■ [Configurações de Internet]**

Ligue previamente o sistema à rede. Para mais informações, consulte “Passo 3: Ligar à rede” (página 27).

**■ [Diagnósticos de Ligação de Rede]**

Pode executar o diagnóstico de rede para verificar se a ligação de rede foi realizada correctamente.

**■ [Definições do Servidor de Ligação]**

Define se apresenta ou não o servidor DLNA ligado.

**■ [Configurar Renderer]**

[Permissão de Acesso Automático]: Define se permite ou não o acesso automático do controlador DLNA recentemente detectado. [Seleção Inteligente]: Permite que um controlador Sony DLNA identifique o sistema como componente a operar utilizando os raios infravermelhos. Pode activar ou desactivar esta função.

[Nome de Renderer]: Apresenta o nome do sistema tal como está listado noutros dispositivos DLNA na rede.

**■ [Controlo de Acesso Renderer]**

Define se aceita ou não os comandos dos controladores DLNA.

**■ [Início Automático Party]**

[Ligado]: Inicia uma PARTY ou acede a uma PARTY existente a pedido de um dispositivo em rede compatível com a função PARTY STREAMING.

[Deslig.]: Desligado.

**■ [Registo do Dispositivo Media Remote]**

Regista o seu dispositivo “Media remote”.

**■ [Dispositivos Media Remote registados]**

Apresenta uma lista de dispositivos “Media remote” desactivados.

**■ [Config. Fácil]**

Executa novamente a Configuração Fácil para efectuar programações básicas. Siga as instruções do ecrã.

**■ [A repor]****■ [Repor para as predefinições de fábrica]**

Pode configurar novamente as definições do sistema para as programações predefinidas, seleccionando o grupo de programações. Todas as programações do grupo serão reiniciadas.

**■ [Inicialize Informação Pessoal]**

Pode apagar as suas informações pessoais armazenadas no sistema.

## Precauções

### Sobre segurança

- Para evitar o risco de incêndio ou choque eléctrico, não coloque recipientes com líquidos, como jarras, em cima do sistema, nem o coloque próximo de água, como uma banheira ou um chuveiro. Se deixar cair qualquer objecto sólido ou líquido dentro da caixa do sistema, desligue-o da corrente e mande-o verificar por um técnico qualificado antes de voltar a utilizá-lo.
- Não toque no cabo de alimentação CA com as mãos molhadas. Se o fizer, pode provocar um choque eléctrico.

### Fontes de alimentação

- Desligue o aparelho da tomada de parede se não tencionar utilizá-lo durante um período de tempo prolongado. Para desligar o cabo, puxe pela ficha e nunca pelo próprio cabo.

### Instalação

- Coloque o sistema num local com ventilação adequada para evitar o seu sobreaquecimento.
- Com um volume de som alto, durante grandes períodos de tempo, a caixa fica quente ao toque. Isto não é uma avaria. No entanto, evite tocar na caixa. Não coloque o sistema num espaço fechado com má ventilação, já que tal poderia provocar o seu sobreaquecimento.
- Não tape os orifícios de ventilação, colocando objectos sobre o sistema. O sistema encontra-se equipado com um amplificador de grande potência. Caso os orifícios de ventilação estejam obstruídos, o sistema pode sobreaquecer e deixar de funcionar correctamente.
- Não coloque o sistema sobre superfícies (tapetes, cobertores, etc.) ou junto de materiais (cortinas, reposteiros) que possam bloquear os orifícios de ventilação.
- Não instale o sistema num espaço fechado, como uma estante ou unidade semelhante.
- Não instale o sistema junto de fontes de calor como, por exemplo, radiadores ou saídas de ar ou num local exposto à luz solar directa, pó excessivo, vibrações mecânicas ou choques.
- Não instale o sistema numa posição inclinada. Este aparelho foi concebido para funcionar apenas na posição horizontal.
- Afaste o sistema e os discos dos componentes com ímanes fortes como, por exemplo, fornos de microondas ou altifalantes de som de grandes dimensões.
- Não coloque objectos pesados em cima do sistema.

## Funcionamento

- Se o sistema for transportado directamente de um local frio para um local quente ou se for colocado numa sala muito húmida, pode ocorrer condensação de humidade nas lentes que se encontram no interior da unidade. Se esta situação ocorrer, o funcionamento do sistema pode ser afectado. Neste caso, retire o disco e deixe o sistema ligado durante cerca de meia hora até que a humidade se evapore.
- Não se esqueça de retirar o disco quando transportar o sistema. Se não o fizer, o disco pode ficar danificado.
- Se deixar cair qualquer coisa dentro da caixa do aparelho, desligue-o da corrente e mande-o verificar por um técnico qualificado antes de voltar a utilizá-lo.

## Ajustar o volume

- Não aumente o volume quando estiver a ouvir uma secção com níveis de entrada muito baixos ou sem sinais áudio. Se o fizer, quando reproduzir uma secção com picos de volume, os altifalantes podem ficar danificados.

## Limpeza

- Limpe a caixa do aparelho, o painel e os controlos com um pano macio ligeiramente humedecido numa solução de detergente suave. Não utilize nenhum tipo de esfregão abrasivo, pó de limpeza ou solvente, como álcool ou benzina.  
Se tiver dúvidas ou problemas relacionados com o seu sistema, contacte o agente Sony da sua zona.

## Discos de limpeza, produtos de limpeza de discos/lentes

- Não utilize discos de limpeza ou produtos de limpeza de discos/lentes (incluindo de tipo húmido ou em spray). Estes produtos podem provocar avarias no aparelho.

## Substituição de peças

- Se este sistema tiver de ser reparado, as peças reparadas podem ser recolhidas para fins de reutilização ou de reciclagem.

## Cor do televisor

- Se os altifalantes provocarem irregularidades na cor do ecrã do televisor, desligue o televisor e volte a ligá-lo passados 15 a 30 minutos. Se a irregularidade na cor persistir, afaste os altifalantes do televisor.

### AVISO IMPORTANTE

Cuidado: Este sistema pode manter indefinidamente uma imagem de vídeo fixa ou um menu no ecrã do televisor. Se a imagem de vídeo fixa ou o menu permanecerem no ecrã do televisor durante um longo período de tempo, corre o risco de danificar definitivamente o ecrã do televisor. O risco de ocorrência de uma situação deste tipo é maior nos televisores de retroprojectão.



## Transportar o sistema

- Antes de deslocar o sistema, certifique-se de que não estão colocados discos e retire o cabo de alimentação CA da tomada de parede.

## Notas sobre os discos

### Manuseamento dos discos

- Para manter o disco limpo, pegue-lhe pelas extremidades. Não toque na sua superfície.
- Não cole papéis nem fita adesiva no disco.



- Não exponha o disco à incidência directa dos raios solares ou a fontes de calor como, por exemplo, saídas de ar quente, nem o deixe dentro de um carro estacionado ao sol, uma vez que a temperatura no seu interior pode subir consideravelmente.
- Depois de reproduzir o disco, guarde-o na respectiva caixa.

### Limpeza

- Antes de reproduzir o disco, limpe-o com um pano de limpeza.  
Limpe o disco de dentro para fora.



- Não utilize solventes como, por exemplo, benzina, diluente, produtos de limpeza à venda no mercado ou spray anti-estático destinado aos LP de vinil.

Este sistema só pode reproduzir discos circulares standard. A utilização de discos não standard ou não circulares (por exemplo, em forma de cartão, coração ou estrela) poderá provocar uma avaria.

Não utilize um disco com acessórios comercialmente disponíveis, como etiquetas ou um aro.

# Resolução de problemas

Se ocorrer algum dos problemas descritos abaixo durante a utilização do sistema, consulte este guia de resolução de problemas para tentar solucioná-lo antes de solicitar a reparação. Se persistir qualquer problema, contacte o agente Sony da sua zona.

Tenha em atenção que, se os técnicos mudarem algumas peças durante a reparação, estas poderão ficar retidas.

## Geral

Sintoma	Problemas e soluções
A alimentação não está ligada.	• Verifique se o cabo de alimentação CA está ligado com firmeza.
O telecomando não funciona.	• A distância entre o telecomando e o aparelho é demasiado grande. • As pilhas do telecomando estão fracas.
O tabuleiro do disco não se abre e não é possível remover o disco mesmo após carregar em ▲.	• Tente o procedimento seguinte: ① Prima ► e ▲ continuamente na unidade durante mais de 5 segundos para abrir o tabuleiro do disco. ② Remova o disco. ③ Desligue o cabo de alimentação CA da tomada de parede e volte a ligá-lo após alguns minutos.
O sistema não funciona normalmente.	• Desligue o cabo de alimentação CA da tomada de parede e, em seguida, ligue novamente, após alguns minutos.

## Mensagens

Sintoma	Problemas e soluções
[Detectou-se uma nova versão do software na rede. Executar actualização em “Actualizar Rede”.] é apresentado no ecrã do televisor.	• Consulte [Actualizar Rede] (página 58) para actualizar o sistema para uma versão de software mais recente.
“PROTECTOR” e “PUSH PWR” aparecem alternadamente no visor do painel frontal.	• Prima I/⏻ para desligar o sistema e verifique os itens seguintes após “STANDBY” desaparecer. • Os cabos + e - dos altifalantes estão em curto-circuito? • Está a usar apenas os altifalantes especificados? • Há alguma coisa a bloquear os orifícios de ventilação do sistema? • Depois de verificar os itens acima e de resolver quaisquer problemas, ligue o sistema. Se não conseguir identificar a causa do problema mesmo depois de ter verificado todos os itens acima, contacte o agente Sony da sua zona.
“LOCKED” é apresentado no visor do painel frontal.	• Programe a função de Bloqueio infantil para desligado (página 50).
“DEMO LOCK” é apresentado no visor do painel frontal.	• Contacte o agente Sony ou o centro de assistência técnica autorizado da Sony.
“Exxxx” é apresentado no visor do painel frontal.	• Contacte o agente Sony ou o centro de assistência técnica autorizado da Sony e indique o código de erro.
▲ aparece sem quaisquer mensagens no ecrã inteiro.	• Contacte o agente Sony ou o centro de assistência técnica autorizado da Sony.

## Imagem

Sintoma	Problemas e soluções
Não aparece imagem.	<ul style="list-style-type: none"><li>• Verifique o método de saída no seu sistema (página 22).</li></ul>
Não há imagem quando efectua uma ligação de cabo HDMI.	<ul style="list-style-type: none"><li>• A unidade está ligada a um dispositivo de entrada que não é compatível com HDCP (High-bandwidth Digital Content Protection) (“HDMI” não se acende no painel frontal) (página 22).</li></ul>
As imagens 3D da tomada HDMI (IN 1) ou HDMI (IN 2) não aparecem no ecrã do televisor.	<ul style="list-style-type: none"><li>• Dependendo do televisor ou do componente de vídeo, as imagens 3D poderão não aparecer.</li></ul>
Não é apresentada nenhuma imagem ou a resolução de saída é baixa quando efectua uma ligação por cabo de vídeo componente. (apenas nos modelos comercializados fora da Europa/Arábia Saudita.)	<ul style="list-style-type: none"><li>• Durante a reprodução de um BD-ROM, é possível que não seja emitida uma imagem em alta resolução devido a limitações da protecção contra cópia. Recomendamos que efectue uma ligação HDMI (página 22).</li></ul>
Não aparece imagem quando a resolução de saída de vídeo seleccionada em [Formato Saída de Vídeo] for incorrecta.	<ul style="list-style-type: none"><li>• Nesse caso, pressione sem soltar <b>►</b> e VOL – na unidade durante mais do que 5 segundos para repor a resolução de saída de vídeo para a resolução mais baixa.</li></ul>
A área escura da imagem é demasiado escura/a área clara é demasiado clara ou pouco natural.	<ul style="list-style-type: none"><li>• Defina [Modo Qualid Imagem] para [Normal] (programação predefinida) (página 41).</li></ul>
A imagem não é emitida correctamente.	<ul style="list-style-type: none"><li>• Verifique as definições de [Formato Saída de Vídeo] em [Configurações do Ecrã] (página 59).</li><li>• Se os sinais digitais e analógicos forem emitidos em simultâneo, defina [Saída BD/DVD-ROM 1080/24p] em [Configurações do Ecrã] para [Deslig.] (página 59).</li><li>• Para BD-ROM, verifique as definições de [Saída BD/DVD-ROM 1080/24p] em [Configurações do Ecrã] (página 59).</li></ul>
A imagem tem ruído.	<ul style="list-style-type: none"><li>• Limpe o disco.</li><li>• Se a imagem do sistema passa pelo videogravador para chegar ao televisor, o sinal de protecção contra cópia aplicado a alguns programas de BD/DVD pode afectar a qualidade da imagem. Se os problemas persistirem, mesmo ligando a sua unidade directamente ao televisor, experimente ligá-la a outras tomadas de entrada.</li></ul>
Não é apresentada uma imagem na totalidade do ecrã do televisor.	<ul style="list-style-type: none"><li>• Verifique as definições de [Tipo TV] em [Configurações do Ecrã] (página 58).</li><li>• O formato no disco é fixo.</li></ul>
Ocorrem irregularidades na cor no ecrã do televisor.	<ul style="list-style-type: none"><li>• Se os altifalantes forem utilizadas com um televisor de base CRT ou projector, instale os altifalantes pelo menos a 0,3 m de distância do televisor.</li><li>• Se a irregularidade na cor persistir, desligue o televisor uma vez e, em seguida, ligue-o passados 15 a 30 minutos.</li><li>• Certifique-se de que nenhum objecto magnético (um pino magnético na banca do televisor, um aparelho de saúde, um brinquedo, etc.) está ao pé dos altifalantes.</li></ul>
Não é apresentada nenhuma imagem após a reprodução de um ficheiro de vídeo/fotografia no iPod/iPhone. (Apenas nos modelos da Europa, Austrália, Singapura e Tailândia.)	<ul style="list-style-type: none"><li>• Selecciona a entrada relativa a este sistema no televisor.</li></ul>

## Som

Sintoma	Problemas e soluções
Não se ouve som.	<ul style="list-style-type: none"><li>• O cabo do altifalante não está bem ligado.</li><li>• Verifique as programações dos altifalantes (página 49).</li></ul>
O som do componente Super Audio CD que está ligado à tomada HDMI (IN 1) ou HDMI (IN 2) não é emitido.	<ul style="list-style-type: none"><li>• HDMI (IN 1) e HDMI (IN 2) não aceitam um formato de áudio que contenha protecção contra cópia. Ligue a saída de áudio analógica do componente às tomadas AUDIO (AUDIO IN L/R) da unidade.</li></ul>
Não é emitido nenhum som do televisor a partir da tomada HDMI (OUT) quando é utilizada a função Audio Return Channel.	<ul style="list-style-type: none"><li>• Defina [Controlo para HDMI] em [Definições HDMI] das [Configurações do Sistema] para [Ligado] (página 62). Além disso, defina [Audio Return Channel] em [Definições HDMI] das [Configurações do Sistema] para [Automático] (página 62).</li><li>• Certifique-se de que o seu televisor é compatível com a função Audio Return Channel.</li><li>• Certifique-se de que está ligado um cabo HDMI a uma tomada do televisor compatível com a função Audio Return Channel.</li></ul>
O sistema não emite som correctamente quando ligado a uma set-top box.	<ul style="list-style-type: none"><li>• Defina [Audio Return Channel] em [Definições HDMI] das [Configurações do Sistema] para [Deslig.] (página 62).</li></ul>
O som tem muitas interferências.	<ul style="list-style-type: none"><li>• Afaste o televisor dos componentes de áudio.</li><li>• Limpe o disco.</li></ul>
O som perde o efeito estéreo quando reproduz um CD.	<ul style="list-style-type: none"><li>• Selecciona som estéreo carregando em  (página 43).</li></ul>
O som sai apenas pelo altifalante central.	<ul style="list-style-type: none"><li>• O som pode sair apenas pelo altifalante central, dependendo do disco.</li></ul>
Não sai som dos altifalantes de surround ou o som sai com um nível de volume muito baixo.	<ul style="list-style-type: none"><li>• Verifique as ligações e as programações dos altifalantes (páginas 20, 49).</li><li>• Verifique a definição de surround (página 31).</li><li>• Dependendo da fonte, o efeito dos altifalantes de surround pode ser menos perceptível.</li><li>• Está a ser reproduzida uma fonte de 2 canais.</li></ul>
Ocorre distorção no som de um componente ligado.	<ul style="list-style-type: none"><li>• Reduza o nível de entrada do componente ligado, definindo [Atenuar - AUDIO] (página 60).</li></ul>

## Sintonizador

Sintoma	Problemas e soluções
Não consegue sintonizar estações de rádio.	<ul style="list-style-type: none"><li>• Verifique se a antena está correctamente ligada. Regule a antena ou ligue uma antena exterior, se for necessário.</li><li>• O sinal das estações é muito fraco (quando se utiliza a sintonização automática). Utilize a sintonização manual.</li></ul>

## Reprodução

Sintoma	Problemas e soluções
Não consegue reproduzir o disco.	<ul style="list-style-type: none"> <li>• O código de região do BD/DVD não corresponde ao do sistema.</li> <li>• Existe humidade condensada no interior do aparelho e pode provocar danos nas lentes. Retire o disco e deixe o aparelho ligado durante cerca de meia hora.</li> <li>• O sistema não reproduz um disco gravado que não tenha sido finalizado correctamente (página 71).</li> </ul>
Os nomes dos ficheiros não são apresentados correctamente.	<ul style="list-style-type: none"> <li>• O sistema apenas apresenta formatos de carácter compatíveis com ISO 8859-1. Outros formatos de carácter poderão ser apresentados de modo diferente.</li> <li>• Dependendo do software de gravação utilizado, os caracteres introduzidos podem ser apresentados de modo diferente.</li> </ul>
Um disco não começa a reprodução do princípio.	<ul style="list-style-type: none"> <li>• Foi seleccionada a função Retomar reprodução. Prima OPTIONS, seleccione [Reprod do início] e prima <math>\oplus</math>.</li> </ul>
A reprodução não é iniciada a partir do ponto de retoma em que parou a reprodução pela última vez.	<ul style="list-style-type: none"> <li>• O ponto de retoma pode ser apagado da memória, dependendo do disco, quando             <ul style="list-style-type: none"> <li>– abrir o tabuleiro do disco.</li> <li>– desligar o dispositivo USB.</li> <li>– reproduzir outro conteúdo.</li> <li>– desligar a unidade.</li> </ul> </li> </ul>
O idioma para a banda sonora/ legendas ou ângulos não pode ser alterado.	<ul style="list-style-type: none"> <li>• Experimente utilizar o menu do BD ou do DVD.</li> <li>• As faixas/legendas multi-idioma ou multi-ângulos não são gravadas no BD ou DVD reproduzido.</li> </ul>
Os conteúdos bónus ou outros dados contidos no BD-ROM não conseguem ser reproduzidos.	<ul style="list-style-type: none"> <li>• Tente o procedimento seguinte: ① Remova o disco. ② Desligue o sistema. ③ Retire e volte a ligar o dispositivo USB (página 35). ④ Ligue o sistema. ⑤ Introduza o BD-ROM com BONUSVIEW/BD-LIVE.</li> </ul>

## Dispositivo USB

Sintoma	Problemas e soluções
O dispositivo USB não é reconhecido.	<ul style="list-style-type: none"> <li>• Tente o procedimento seguinte: ① Desligue o sistema. ② Retire e volte a ligar o dispositivo USB. ③ Ligue o sistema.</li> <li>• Certifique-se de que o dispositivo USB está bem ligado à porta  (USB).</li> <li>• Verifique se o dispositivo USB ou um cabo está danificado.</li> <li>• Verifique se o dispositivo USB está ligado.</li> <li>• Se o dispositivo USB estiver ligado através de um hub USB, desligue-o e ligue o dispositivo USB directamente à unidade.</li> </ul>

## BRAVIA Internet Video

Sintoma	Problemas e soluções
O som/imagem é fraco/ determinados programas são apresentados com perda de detalhe, especialmente em cenas escuras ou de movimento rápido.	<ul style="list-style-type: none"> <li>• A qualidade de som/imagem pode ser fraca, dependendo dos fornecedores de conteúdos de Internet.</li> <li>• A qualidade de som/imagem pode ser melhorada, alterando a velocidade da ligação. A Sony recomenda uma velocidade de ligação de, pelo menos, 2,5 Mbps para vídeo de definição normal e 10 Mbps para vídeo de alta definição.</li> <li>• Nem todos os vídeos contêm som.</li> </ul>
A imagem é pequena.	<ul style="list-style-type: none"> <li>• Prima <math>\uparrow</math> para aumentar o zoom.</li> </ul>

## “BRAVIA” Sync ([Controlo para HDMI])

Sintoma	Problemas e soluções
A função [Controlo para HDMI] não funciona (“BRAVIA” Sync).	<ul style="list-style-type: none"><li>• Verifique se [Controlo para HDMI] está definido como [Ligado] (página 62).</li><li>• Se alterar a ligação HDMI desligue o sistema e volte a ligá-lo.</li><li>• Se ocorrer uma falha de corrente, defina [Controlo para HDMI] como [Deslig.] e, em seguida, defina [Controlo para HDMI] como [Ligado] (página 62).</li><li>• Verifique o seguinte e consulte as instruções de funcionamento fornecidas com o componente.<ul style="list-style-type: none"><li>– o componente ligado é compatível com a função [Controlo para HDMI].</li><li>– a definição da função [Controlo para HDMI] relativa ao componente ligado está correcta.</li></ul></li></ul>

## Ligação de rede

Sintoma	Problemas e soluções
Não é possível ligar o sistema à rede.	<ul style="list-style-type: none"><li>• Verifique a ligação de rede (página 27) e as definições de rede (página 63).</li></ul>

## ligação LAN sem fios USB

Sintoma	Problemas e soluções
Não consegue ligar o PC à Internet após [Wi-Fi Protected Setup (WPS)] ser efectuado.	<ul style="list-style-type: none"><li>• As definições sem fios do router podem alterar-se automaticamente se utilizar a função Wi-Fi Protected Setup antes de ajustar as definições do router. Neste caso, altere as definições sem fios do PC em conformidade.</li></ul>
Não é possível ligar o sistema ao router LAN sem fios.	<ul style="list-style-type: none"><li>• Verifique se o router LAN sem fios está ligado.</li><li>• Dependendo do ambiente de utilização, incluindo o material da parede, as condições de recepção de ondas de rádio ou obstáculos entre o sistema e o router LAN sem fios, a distância de comunicação possível pode ser encurtada. Coloque o sistema e o router LAN sem fios mais próximos um do outro.</li><li>• Dispositivos que utilizam uma banda de frequência de 2,4 GHz, como um micro-ondas, Bluetooth ou dispositivo digital sem fios, podem interromper a comunicação. Afaste a unidade desses dispositivos ou desligue esses dispositivos.</li></ul>
O router sem fios pretendido não é detectado mesmo que seja efectuado o [Examinar].	<ul style="list-style-type: none"><li>• Prima RETURN para regressar ao ecrã anterior e tente novamente o [Examinar]. Se o router sem fios pretendido não for ainda detectado, prima RETURN para seleccionar [Registo manual].</li></ul>
Não é possível ligar o sistema à rede ou a ligação de rede está instável.	<ul style="list-style-type: none"><li>• A distância entre a unidade e o router LAN sem fios é demasiado grande (página 27).</li></ul>

# Discos que podem ser reproduzidos

<b>Blu-ray Disc</b>	BD-ROM <sup>1)</sup> BD-R/BD-RE <sup>2)</sup>
<b>DVD<sup>3)</sup></b>	DVD-ROM DVD-R/DVD-RW DVD+R/DVD+RW
<b>CD<sup>3)</sup></b>	CD-DA (CD de música) CD-ROM CD-R/CD-RW Super Audio CD

<sup>1)</sup>Uma vez que as especificações Blu-ray Disc são recentes e em evolução, alguns discos poderão não ser reproduzíveis, consoante o seu tipo e versão. Além disso, a saída áudio varia consoante a fonte, a tomada de saída ligada e as programações de áudio seleccionadas.

<sup>2)</sup>BD-RE: Ver.2.1

BD-R: Ver.1.1, 1.2, 1.3 incluindo BD-R de tipo de pigmento orgânico (tipo LTH)

Os BD-Rs gravados num PC não podem ser reproduzidos se forem graváveis postscripts.

<sup>3)</sup>Um disco de CD ou DVD não será reproduzido se não tiver sido finalizado correctamente. Para obter mais informações, consulte as instruções de funcionamento fornecidas com o dispositivo de gravação.

## Discos que não podem ser reproduzidos

- BD com cartucho
- BDXLs
- DVD-RAM
- HD DVD
- Discos DVD Audio
- PHOTO CD
- Parte de dados de CD-Extras
- Super VCDs
- Lado do material áudio em DualDiscs

## Notas sobre discos

Este equipamento destina-se a reproduzir discos que respeitem a norma Compact Disc (CD). Os DualDiscs e alguns dos discos de música codificados com tecnologias de protecção de direitos de autor não estão em conformidade com a norma Compact Disc (CD), por isso, esses discos podem não ser compatíveis com este equipamento.

## Nota sobre as operações de reprodução de um BD/DVD

Algumas das operações de reprodução de BD/DVD podem ser definidas intencionalmente pelos fabricantes de software. Como este sistema reproduz BD/DVD de acordo com o conteúdo dos discos concebido pelos fabricantes de software, algumas das operações de reprodução podem não estar disponíveis.

## Nota sobre BD/DVD de dupla camada

A imagem e som reproduzidos podem ser momentaneamente interrompidos quando as camadas mudam.

## Código de região (apenas BD-ROM/DVD VIDEO)

O sistema tem um código de região impresso na parte traseira da unidade e só pode reproduzir BD-ROM/DVD VIDEO (apenas reprodução) com códigos de região idênticos ou .

# Tipos de ficheiros que podem ser reproduzidos

## Vídeo<sup>1)</sup>

Formato do ficheiro	Extensões
MPEG-1 Video/PS <sup>2)5)</sup>	“.mpg,” “.mpeg,”
MPEG-2 Video/PS, TS <sup>2)6)</sup>	“.m2ts,” “.mts”
Xvid	“.avi”
MPEG4/AVC <sup>2)5)</sup>	“.mkv,” “.mp4,” “.m4v,” “.m2ts,” “.mts”
WMV9 <sup>2)5)</sup>	“.wmv,” “.asf”
AVCHD	<sup>3)5)</sup>

## Música

Formato do ficheiro	Extensões
MP3 (MPEG-1 Audio Layer III)	“.mp3”
AAC <sup>2)4)5)</sup>	“.m4a”
WMA9 Standard <sup>2)4)</sup>	“.wma”
LPCM	“.wav”

## Fotografia<sup>1)</sup>

Formato do ficheiro	Extensões
JPEG	“.jpg,” “.jpeg”
GIF	“.gif”
PNG	“.png”

<sup>1)</sup>O sistema não reproduz estes ficheiros através da função DLNA renderer.

<sup>2)</sup>O sistema não reproduz ficheiros codificados com DRM.

<sup>3)</sup>O sistema reproduz ficheiros com o formato AVCHD que são gravados com uma câmara de vídeo digital, etc. Para visualizar ficheiros de formato AVCHD, o disco com os ficheiros de formato AVCHD deve estar finalizado.

<sup>4)</sup>O sistema não reproduz ficheiros codificados com Lossless, etc.

<sup>5)</sup>O sistema não reproduz estes ficheiros através da função DLNA.

<sup>6)</sup>O sistema apenas reproduz resolução SD através da função DLNA.

## Nota

- Alguns ficheiros podem não ser reproduzidos dependendo do formato do ficheiro, da codificação do ficheiro, das condições de gravação ou do estado do servidor DLNA.
- Alguns ficheiros editados num PC podem não ser reproduzidos.
- O sistema pode reconhecer os seguintes ficheiros ou pastas em BD, DVD, CD e dispositivos USB:
  - até pastas na 3.ª árvore
  - até 500 ficheiros numa única árvore
- O sistema pode reconhecer os seguintes ficheiros ou pastas guardados no servidor DLNA:
  - até pastas na 18.ª árvore
  - até 999 ficheiros numa única árvore
- Alguns dispositivos USB podem não funcionar com este sistema.
- O sistema pode reconhecer dispositivos Mass Storage Class (MSC) (como memória flash ou um HDD), dispositivos de captura de imagens fixas (SICD - Still Image Capture Devices) e teclados de 101 teclas (apenas na porta  (USB) frontal).
- Para evitar danificar os dados, a memória USB outros dispositivos, desligue o sistema antes de ligar ou retirar memórias USB ou outros dispositivos.
- O sistema poderá não reproduzir de modo suave ficheiros de vídeo com uma taxa de bits elevada de um DATA CD. Recomenda-se que os ficheiros de vídeo com uma taxa de bits elevada sejam reproduzidos com um DATA DVD.



# Formatos de áudio suportados

Os formatos de áudio suportados por este sistema são os seguintes.

Função	Formato							
	LPCM 2ch	LPCM 5.1ch LPCM 7.1ch	Dolby Digital	Dolby TrueHD, Dolby Digital Plus	DTS	DTS-ES Discrete 6.1, DTS-ES Matrix 6.1, DTS96/24	DTS-HD High Resolution Audio	DTS-HD Master Audio
"BD/DVD"	○	○	○	○	○	○	○	○
"HDMI1" "HDMI2"	○	-	○	-	○	-	-	-
"SAT/CABLE" "TV" (DIGITAL IN)	○	-	○	-	○	-	-	-

○: Formato suportado.

-: Formato não suportado.

## Nota

- HDMI (IN 1) e HDMI (IN 2) não recebem som no caso de um formato de áudio que contenha protecção contra cópia, como Super Audio CD ou DVD-Audio.
- Para o formato LPCM de 2 canais, a frequência de amostragem suportada para o sinal digital é até 96 kHz quando utilizar a função "HDMI1" ou "HDMI2" e 48 kHz quando utilizar a função "TV" ou "SAT/CABLE".

# Características técnicas

## Secção do amplificador

POTÊNCIA DE SAÍDA (nominal)

Frente L/Frente R: 108 W + 108 W (a 3 ohms, 1 kHz, 1% THD)

POTÊNCIA DE SAÍDA (referência)

Frontal E/Frontal D/Central/Surround E/Surround D: 167 W (por canal a 3 ohms, 1 kHz)

Subwoofer: 165 W (a 3 ohms, 80 Hz)

Entradas (Analógicas)

AUDIO (AUDIO IN) Sensibilidade: 450/250 mV

Entradas (Digitais)

SAT/CABLE (COAXIAL)

TV (Audio Return Channel/OPTICAL)

Formatos suportados:  
LPCM 2CH (até 48 kHz),  
Dolby Digital, DTS

HDMI (IN 1)/HDMI (IN 2)

Formatos suportados:  
LPCM 2CH (até 96 kHz),  
Dolby Digital, DTS

## Secção de vídeo

Saídas

VIDEO: 1 Vp-p 75 ohms  
COMPONENT\*:  
Y: 1 Vp-p 75 ohms  
PB, PR: 0.7 Vp-p  
75 ohms

\* Apenas nos modelos comercializados fora da Europa/Arábia Saudita.

## Secção HDMI

Conector Tipo A (19 pinos)

## Sistema BD/DVD/Super Audio CD/CD

Sistema de formatos de sinal

Modelos dos EUA e Canadá:

Outros modelos: NTSC/PAL

## Secção USB

Porta  (USB): Tipo A (Para ligar uma memória USB, leitor de cartões de memória, câmara fotográfica digital e câmara de vídeo digital)

## Secção LAN

Terminal LAN (100) Terminal100BASE-TX

## Secção Sintonizador FM

Sistema Sintetizador digital de quartzo PLL bloqueado

Intervalo de sintonização

Modelos dos EUA e Canadá: 87,5 MHz - 108,0 MHz (passos de 100 kHz)

Outros modelos: 87,5 MHz - 108,0 MHz (passos de 50 kHz)

Antena Antena de cabo FM  
Terminais de antena 75 ohms, não balanceados

## Altifalantes

### Frontal/Surround (SS-TSB106) para BDV-E380

#### Surround (SS-TSB106) para BDV-E880

Dimensões (aprox.) 96 mm × 245 mm × 96 mm (l/a/p)

Peso (aprox.) 0,6 kg

### Frontal (SS-TSB108) para BDV-E980/BDV-E880

Dimensões (aprox.) 96 mm × 775 mm × 72 mm (l/a/p) (peça montada na parede)

275 mm × 1.205 mm × 245 mm (l/a/p) (altifalante completo)

Peso (aprox.) 1,4 kg (peça montada na parede)  
2,9 kg (altifalante completo)

### Surround (SS-TSB109) para BDV-E980

Dimensões (aprox.) 96 mm × 775 mm × 72 mm (l/a/p) (peça montada na parede)

275 mm × 1.205 mm × 245 mm (l/a/p) (altifalante completo)

Peso (aprox.) 1,3 kg (peça montada na parede)  
2,8 kg (altifalante completo)

### Central (SS-CTB103)

Dimensões (aprox.) 315 mm × 59 mm × 53 mm (l/a/p)

Peso (aprox.) 0,4 kg

### Subwoofer (SS-WSB104) para BDV-E880/BDV-E380

Dimensões (aprox.) 380 mm × 330 mm × 191 mm (l/a/p)

Peso (aprox.) 6,3 kg

### Subwoofer (SS-WSB105) para BDV-E980

Dimensões (aprox.) 415 mm × 340 mm × 215 mm (l/a/p)

Peso (aprox.) 7,8 kg

## Geral

Requisitos de energia

Modelos do Taiwan: 120 V CA 50/60 Hz

Outros modelos: 220 V - 240 V CA, 50/60 Hz

Consumo de energia Ligado: 165 W  
Modo de suspensão: 0,3 W (no modo de poupança de energia)

Dimensões (aprox.)	430 mm × 75 mm × 320 mm (l/a/p) incl. peças salientes
Peso (aprox.)	4,1 kg

O design e as características técnicas estão sujeitos a alterações sem aviso prévio.

- Consumo de energia em modo de suspensão 0,3W.
- Mais de 85% da eficiência de potência do bloco amplificador é obtida com o amplificador totalmente digital, S-Master.

# Lista de códigos de idioma

A grafia dos idiomas está em conformidade com a norma ISO 639: 1988 (E/F).

Código	Idioma	Código	Idioma	Código	Idioma	Código	Idioma
1027	Afar	1183	Irish	1347	Maori	1507	Samoa
1028	Abkhazian	1186	Scots Gaelic	1349	Macedonian	1508	Shona
1032	Afrikaans	1194	Galician	1350	Malayalam	1509	Somali
1039	Amharic	1196	Guarani	1352	Mongolian	1511	Albanian
1044	Arabic	1203	Gujarati	1353	Moldavian	1512	Serbian
1045	Assamese	1209	Hausa	1356	Marathi	1513	Siswati
1051	Aymara	1217	Hindi	1357	Malay	1514	Sesotho
1052	Azerbaijani	1226	Croatian	1358	Maltese	1515	Sundanese
1053	Bashkir	1229	Hungarian	1363	Burmese	1516	Swedish
1057	Byelorussian	1233	Armenian	1365	Nauru	1517	Swahili
1059	Bulgarian	1235	Interlingua	1369	Nepali	1521	Tamil
1060	Bihari	1239	Interlingue	1376	Dutch	1525	Telugu
1061	Bislama	1245	Inupiak	1379	Norwegian	1527	Tajik
1066	Bengali;	1248	Indonesian;	1393	Occitan	1528	Thai
	Bangla	1253	Icelandic	1403	(Afan)Oromo	1529	Tigrinya
1067	Tibetan	1254	Italian	1408	Oriya	1531	Turkmen
1070	Breton	1257	Hebrew	1417	Punjabi	1532	Tagalog
1079	Catalan	1261	Japanese	1428	Polish	1534	Setswana
1093	Corsican	1269	Yiddish	1435	Pashto;	1535	Tonga
1097	Czech	1283	Javanese		Pushto	1538	Turkish
1103	Welsh	1287	Georgian	1436	Portuguese	1539	Tsonga
1105	Danish	1297	Kazakh	1463	Quechua	1540	Tatar
1109	German	1298	Greenlandic	1481	Rhaeto-	1543	Twi
1130	Bhutani	1299	Cambodian		Romance	1557	Ukrainian
1142	Greek	1300	Kannada	1482	Kirundi	1564	Urdu
1144	English	1301	Korean	1483	Romanian	1572	Uzbek
1145	Esperanto	1305	Kashmiri	1489	Russian	1581	Vietnamese
1149	Spanish	1307	Kurdish	1491	Kinyarwanda	1587	Volapük
1150	Estonian	1311	Kirghiz	1495	Sanskrit	1613	Wolof
1151	Basque	1313	Latin	1498	Sindhi	1632	Xhosa
1157	Persian	1326	Lingala	1501	Sangho	1665	Yoruba
1165	Finnish	1327	Laothian	1502	Serbo-Croatian	1684	Chinese
1166	Fiji	1332	Lithuanian	1503	Singhalese	1697	Zulu
1171	Faroese	1334	Latvian; Lettish	1505	Slovak		
1174	French	1345	Malagasy	1506	Slovenian		
1181	Frisian					1703	Não especificado

## Lista de códigos de região/controlo parental

Código	Área	Código	Área	Código	Área	Código	Área
2044	Argentina	2109	Alemanha	2362	México	2499	Suécia
2047	Austrália	2200	Grécia	2376	Países Baixos	2086	Suíça
2046	Áustria	2219	Hong Kong	2390	Nova Zelândia	2543	Taiwan
2057	Bélgica	2248	Índia	2379	Noruega	2528	Tailândia
2070	Brasil	2238	Indonésia	2427	Paquistão	2184	Reino Unido
2090	Chile	2239	Irlanda	2424	Filipinas		
2092	China	2254	Itália	2428	Polónia		
2093	Colômbia	2276	Japão	2436	Portugal		
2115	Dinamarca	2304	Coreia	2489	Rússia		
2165	Finlândia	2333	Luxemburgo	2501	Singapura		
2174	França	2363	Malásia	2149	Espanha		

# Índice remissivo

## Numerais

3D 34

## A

A repor 63

A/V SYNC 42

Atualizar 58

Atualizar Rede 58

Atenuar - AUDIO 60

Audio Return Channel 62

## Á

Áudio 61

Áudio DRC 60

## B

BD-LIVE 34

Bloqueio infantil 50

BONUSVIEW 34

BRAVIA Internet Video 38

BRAVIA Sync 47

## C

Calibragem Auto 48, 60

Camada Reprod Disco

Híbrido BD 61

Camada Reprod.

Super Audio CD 62

Canais de Reprod.

Super Audio CD 62

CD 71

Configuração Fácil 63

Configuração fácil 29

Configuração MIX de

Áudio BD 60

Configurações de Áudio 60

Configurações de Internet 53, 63

Configurações de Rede 63

Configurações de visualização

BD/DVD 61

Configurações do

Altifalante 49, 60

Distância 49

Ligação 49

Nível 49

Configurações do Ecrã 58

Configurações Gracernote 63

Configurar Renderer 63

Conteúdo da Internet 38

Controlo de Acesso Renderer 63

Controlo para HDMI 47, 62

Controlo Parental de BD 61

Controlo Parental de DVD 61

Controlo Parental Vídeo

Internet 61

Cód Região Controlo Parental 61

Código de região 71

## D

D.C.A.C. (Digital Cinema

Auto Calibration) 48

Def. Tamanho Ecrã de

TV para 3D 58

Definição Saída 3D 58

Definição Surround 60

Definições de Controlo

Parental 61

Definições de Música 62

Definições do Servidor de

Ligação 63

Diagnósticos de Ligação de

Rede 63

Discos que podem ser

reproduzidos 71

Dispositivos Media

Remote registados 63

DLNA 38, 63

Dolby Digital 43

DTS 43

DVD 71

## E

Efeito de Som 60

## F

Formato do Ecrã 58

Formato Saída de Vídeo 59

## H

HDMI

YCbCr/RGB (HDMI) 59

## I

Iluminação/Visor 62

Informação do Sistema 63

Informações de reprodução 35

Inicialize Informação Pessoal 63

Início Automático Party 63

## L

Legenda 61

Ligação à Internet de BD 61

Lista de códigos de idioma 76

## M

Menu BD/DVD 61

Modo de Conversão

de Cinema 59

Modo de Início Rápido 62

Modo de Pausa 59

Modo DVD 58

Modo FM 45

## O

OSD 62

## P

Painel frontal 11

Painel traseiro 13

Protecção de Ecrã 63

## R

RDS 46

Registo do Dispositivo

Media Remote 63

Repor para as predefinições

de fábrica 63

## S

Saída Áudio 60

Saída BD/DVD-ROM

1080/24p 59

Saída de Cor Profunda HDMI 59

Senha 61

SLEEP 50

Slideshow 42

Som de uma banda Multiplex 44

Standby Automático 62

## T

Telecomando 14

Teste de Som 50

Tipo TV 58

## U

USB 35

## V

Visor do painel frontal 12

Visualização Automática 62

Vídeo Internet não

classificado 61

## W

WEP 56

WPA2-PSK (AES) 56

WPA2-PSK (TKIP) 56

WPA-PSK (AES) 56

WPA-PSK (TKIP) 56

O software deste sistema pode ser actualizado futuramente. Para obter detalhes sobre actualizações disponíveis, visite o seguinte URL.

Para os clientes da Europa:  
<http://support.sony-europe.com>

Para os clientes do Taiwan:  
<http://www.sony-asia.com/support/tw>

Para os clientes de outros países/regiões:  
<http://www.sony-asia.com/support>



<http://www.sony.net/>



\* 4 2 6 1 3 8 7 1 1 \* (1)