

# ***FM/AM rádiobudík***

---

SK

Návod na použitie

## **DREAM MACHINE**

Dream Machine je obchodná značka spoločnosti Sony Corporation.

***ICF-C218***

## VÝSTRAHA

**Aby ste predišli riziku vzniku požiaru a riziku úrazu elektrickým prúdom, nevystavujte zariadenie dažďu ani vlhkosti.**

Aby nedošlo k úrazu elektrickým prúdom, neotvárajte kryt zariadenia. Opravy prenechajte na autorizovaný servis.

Zariadenie neumiestňujte do uzatvorených priestorov, ako je napr. vstavaná skriňa alebo knižnica.

Aby ste predišli riziku vzniku požiaru alebo úrazu elektrickým prúdom, na zariadenie nekladte nádoby naplnené kvapalinou (napr. vázy).

Zariadenie pripojte do ľahko dostupnej elektrickej zásuvky. V prípade výskytu akýchkoľvek neštandardných odchýlok v prevádzke ho okamžite odpojte od elektrickej siete.

## VÝSTRAHA

Ak je batéria poškodená, môže dôjsť k jej explózii.

Batérie nenabíjajte, nerozoberajte a nehádzte do ohňa.

## Vlastnosti

- FM/AM rádiobudík s jedným budíkom.
- Rôzne typy budenia — rádio a zvukový signál.
- Automatické nastavenie času — Pri prvom zapnutí hodín sa na displeji zobrazí aktuálny čas (okrem modelu pre Východnú Európu).
- Automatická funkcia nastavenia letného času Automatic Daylight Saving Time/Summer (okrem modelu pre Východnú Európu).
- Tlačidlo DST pre nastavenie funkcie letného času Automatic Daylight Saving Time/Summer (model pre Východnú Európu).
- Dátumové tlačidlo pre zobrazenie mesiaca, dňa a roku.
- Vložená záložná batéria CR2032 pre zachovanie funkcie hodín v prípade prerušenia dodávky elektrickej energie (model pre Kanadu a Európu) /dodávaná (model pre Východnú Európu).
- Predĺženie driemania (Snooze) — čas driemania si vždy môže nastaviť od 10 do maximálne 60 minút.

## Bezpečnostné upozornenia

- Zariadenie používajte len pri napájaní uvedenom v časti “Technické údaje”.
- Štítok s vyznačeným prevádzkovým napätím, atď. je umiestnený na spodnej časti zariadenia.
- Pri odpájaní sieťovej šnúry ťahajte za koncovku, nikdy nie za šnúru samotnú.
- Zariadenie je pod stálym napätím, kým je sieťová šnúra v elektrickej zásuvke, aj keď je samotné zariadenie vypnuté.
- Umožnite dostatočné prúdenie vzduchu okolo zariadenia, aby nedošlo k jeho prehrievaniu. Zariadenie neumiestňujte na mäkký povrch (ako napr. koberec) alebo do blízkosti záclon, pretože by to mohlo zablokovať ventilačné otvory.
- V prípade vniknutia akéhokoľvek predmetu alebo tekutiny do zariadenia odpojte napájanie zariadenia a pred ďalším používaním nechajte zariadenie prekontrolovať v autorizovanom servise.
- Povrch zariadenia čistite jemnou handričkou mierne navlhčenou v slabom roztoku čistiaceho prostriedku.
- Anténový kábel nepripájajte k externej anténe.
- Aby sa predišlo prehriatiu zariadenia a následnému vzniku požiaru, nezakrývajte ventilačné otvory zariadenia novinami, obrusmi, záclonami atď. Na zariadenie neumiestňujte horiace sviečky.



**Likvidácia starých elektrických a elektronických zariadení (Platí v Európskej únii a ostatných európskych krajinách so zavedeným separovaným zberom)**

Tento symbol na výrobku alebo obale znamená, že s výrobkom nemôže byť nakladané ako s domovým odpadom. Miesto toho je potrebné ho doručiť do vyhradeného zberného miesta na recykláciu elektrozariadení. Tým, že zaistíte správne zneškodnenie, pomôžete zabrániť potencionálnemu negatívne vplyvu na životné prostredie a ľudské zdravie, ktoré by v opačnom prípade hrozilo pri nesprávnom nakladaní s týmto výrobkom. Recyklácia materiálov pomáha uchovávať prírodné zdroje. Pre získanie ďalších podrobných informácií o recyklácii tohoto výrobku kontaktujte prosím váš miestny alebo obecný úrad, miestnu službu pre zber domového odpadu alebo predajňu, kde ste výrobok zakúpili.

**Modely pre Kanadu a Európu  
(okrem Východnej Európy)**



**Modely pre ostatné  
krajiny/regióny:**

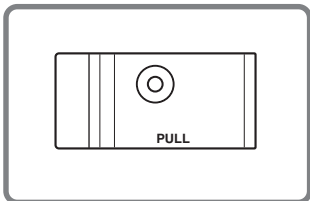
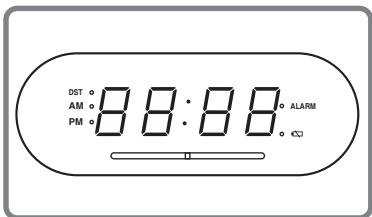
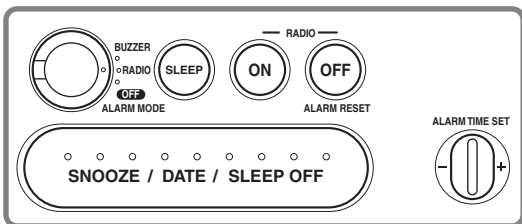

**Držiak batérie**

**Displej\* (12-hodinový režim)**

\* Displej sa líši podľa krajiny zakúpenia.

**FM drôtová  
anténa  
(okrem modelu  
pre Kanadu)**

**Sieťová šnúra**

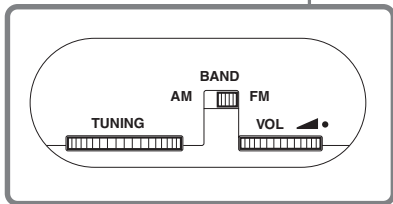
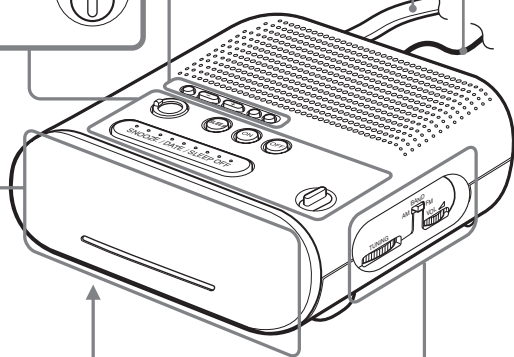

\* Vedľa ovládača pre nastavenie hlasitosti **VOLUME** sa nachádza orientačný hmatový bod, ktorý naznačuje smer zvyšovania hlasitosti.

# Informácie o záložnej batérii

V zariadení je za účelom podpory funkcie hodín vložená záložná batéria CR2032, ktorá napája hodiny v prípade výpadku dodávky elektrickej energie (Pri modeli pre Východnú Európu je batéria dodávaná spolu so zariadením.). Batéria napája hodiny aj pri výpadku dodávky elektrickej energie.

## Kedy vymeniť batériu

Ak je batéria vybitá, na displeji sa zobrazí indikátor “☒”.

V prípade, že dôjde k výpadku dodávky elektrickej energie a batéria je vybitá, inicializujú sa aktuálny čas a funkcie budenia.

Vymeňte starú lítiovú batériu za novú (Sony CR2032). Ak použijete inú batériu, môže dôjsť k vzniku požiaru alebo výbuchu.

## Poznámka pre spotrebiteľov v Kanade a Európe (okrem Východnej Európy)

Hodiny sú od výroby nastavené a sú napájané predinštalovanou batériou Sony CR2032. Ak sa pri prvom zapojení zariadenia do elektrickej zásuvky objaví na displeji “AM 12:00” alebo “0:00”, batéria je pravdepodobne vybitá. V takom prípade sa obráťte na vášho predajcu Sony. Predinštalovaná batéria CR2032 sa považuje za súčasť zariadenia, a preto sa na ňu vzťahuje aj záruka.

Za účelom uplatnenia si záruky ohľadom tohto zariadenia, odvolajte sa u predajcu Sony na kapitolu “Poznámka pre spotrebiteľov v Kanade a Európe (okrem Východnej Európy)” (v tomto návode).

## Inštalácia a výmena záložnej batérie

- 1 Zariadenie nechajte pripojené do elektrickej zásuvky, pomocou skrutkovača odskrutkujte skrutku, ktorá zaisťuje držiak batérie na spodku zariadenia a odnímate držiak. (Pozri obr. **A-①**)
- 2 Do držiaka batérie vložte novú batériu s označením  $\oplus$  smerom hore. Ak chcete batériu z držiaka vybrať, zatlačte na držiak v mieste označenom PUSH. (Pozri obr. **A-②**)
- 3 Držiak batérie vložte späť do zariadenia a zaisťte ho skrutkou. (Pozri obr. **A-③**)
- 4 Počas výmeny batérie stlačte **RADIO ON** a vypnite indikátor “☒” zobrazený na displeji.

### Poznámka

Pri výmene batérie neodpájajte sieťovú šnúru od elektrickej zásuvky.

V opačnom prípade dôjde k inicializácii aktuálneho času a budíka.

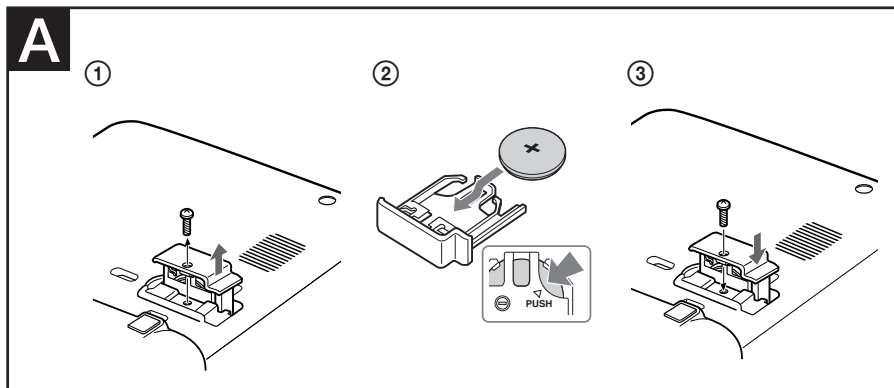

## POZNÁMKY K LÍTIOVEJ BATÉRII

- Lítiovú batériu skladujte mimo dosahu detí.  
V prípade prehltnutia batérie vyhľadajte okamžite lekársku pomoc.
- Pre zaistenie dobrého kontaktu utrite batériu suchou handričkou.
- Pri inštalácii batérie dávajte pozor na polaritu batérie.
- S batériou nemanipulujte pomocou kovovej pinzety, inak môže dôjsť ku skratu.
- Batériu nevystavujte nadmernému teplu, napríklad priamemu slnečnému žiareniu alebo ohňu.

### Upozornenie

Ak dôjde k nesprávnemu nainštalovaniu batérie, môže dôjsť k explózií. Používajte len rovnaké batérie alebo batérie takého typu, ktoré odporúča výrobca zariadenia.

### Upozornenie k batérii

Ak ponecháte zariadenie dlhšiu dobu odpojené od elektrickej siete, vyberte z neho batériu. Predídete tak vybitiu batérie a poškodeniu zariadenia jej možným vytečením.

## Prvé nastavenie hodín (okrem modelu pre Východnú Európu)

V tomto zariadení sú už od výroby hodiny nastavené a sú napájané záložnou batériou. Jediné čo musíte vykonať je pripojiť zariadenie do elektrickej siete a zvoliť si časové pásmo.

### Pre európsky model (okrem modelu pre Východnú Európu)

**1** Zariadenie zapojte do elektrickej siete. Na displeji sa postupne zobrazí “month and date” (mesiac a deň) (cca na 1 sekundu) → “year” (rok) (cca na 1 sekundu) → “the current CET (Central European Time)” (aktuálne časové pásmo je CET).

### **2** Stlačte **TIME ZONE**.

Na displeji sa na 4 sekundy zobrazí “1” (číslo zblasti).

Ak sa nachádzate v stredoeurópskom časovom pásme (CET), nie je potrebné nastaviť oblasť.

Číslo oblasti	Časové pásmo
1 (výrobné nastavenie)	Stredoeurópsky čas/Letný stredoeurópsky čas
2	Východoeurópsky čas/Letný východoeurópsky čas
0	Západoeurópsky čas/Letný západoeurópsky čas

### **3** Stláčajte **TIME ZONE**, kým

sa nezobrazí požadované pásmo.

Po cca 4 sekundách sa na displeji obnoví zobrazenie hodín a operácia je ukončená.

### Pre kanadský model

### **1** Zariadenie zapojte do elektrickej siete.

Na displeji sa postupne zobrazí “month and date” (mesiac a deň) (cca na 1 sekundu) → “year” (rok) (cca na 1 sekundu) → “the current EST/EDT (Eastern Standard/Daylight Time)” (aktuálne časové pásmo je EST/EDT).

### **2** Stlačte **TIME ZONE**.

Na displeji sa zobrazí číslo oblasti “2”.

Ak sa nachádzate vo východnom časovom pásme, nie je potrebné nastaviť oblasť.

Číslo oblasti	Časové pásmo
1	Atlantické časové pásmo/Letný čas
2 (výrobné nastavenie)	Východné časové pásmo/Letný čas
3	Centrálne časové pásmo/Letný čas
4	Horské časové pásmo/Letný čas
5	Tichomorské časové pásmo/Letný čas
6	Yukonské časové pásmo/Letný čas
7	Havajské časové pásmo/Letný čas

- 3** Stláčajte **TIME ZONE**, kým sa nezobrazí požadované pásmo. Po cca 4 sekundách sa na displeji obnoví zobrazenie hodín a operácia je ukončená.

### Poznámka

Počas prepravy a pri prvom zapnutí sa môže vyskytnúť porucha hodín. V takom prípade nastavte správny čas podľa postupu “Nastavenie hodín a dátumu”.

## Keď začne letný čas

Pri nasledovných modeloch môžete využiť funkciu Automatic Daylight Saving Time/Summer Time. Pri začatí letného času sa na displeji zobrazí indikátor DST a po skončení letného času indikátor zmizne.

### Pre európsky model

#### (okrem modelu pre Východnú Európu):

Nastavenie funkcie Automatic DST/Summer Time sa riadi časovým pásmom GMT (Greenwich Mean Time).

- Letný čas začína: poslednú marcovú nedeľu o 1:00 AM.
- Štandardný čas začína: poslednú októbrovú nedeľu o 2:00 AM.

### Pre kanadský model:

- Letný čas začína: druhú marcovú nedeľu o 2:00 AM.
- Štandardný čas začína: prvú novembrovú nedeľu o 2:00 AM.

## Zrušenie funkcie Automatic DST/Summer Time a manuálne nastavenie zobrazenia DST

Funkciu Automatic DST/Summer Time môžete zrušiť.

Keď sú zobrazené hodiny stlačte a podržte **DST** na viac ako 3 sekundy.

Zaznie zvukový signál a na displeji sa objaví “Aut → OFF”, čo indikuje, že funkcia Automatic DST/Summer Time je zrušená. Na displeji sa zobrazia hodiny.

### Poznámky

- Zmena času pomocou funkcie Automatic DST/Summer Time je v tomto zariadení (pozri vyššie) podriadená zmenám situácie a zákonov v príslušnej krajine/regióne. V takom prípade zrušte funkciu Automatic DST/Summer Time a ak je to potrebné, manuálne nastavte zobrazenie DST. Spotrebiteľ, ktorý žije v krajine/regióne, ktorá neprechádza na letný čas si musí funkciu Automatic DST/Summer Time zrušiť ešte pred nastavením času.
- Pre opätovné aktivovanie funkcie Automatic DST/Summer Time stlačte a na viac ako 3 sekundy podržte **DST**. Zaznie zvukový signál a na displeji sa objaví “Aut → On”, čo indikuje, že funkcia Automatic DST/Summer Time je aktivovaná. Na displeji sa zobrazia hodiny.
- Ak chcete funkciu letného času nastaviť manuálne, prečítajte si “Zmena zobrazenia hodín na letný čas.”

---

## Nastavenie hodín a dátumu

Pri modeli pre Východnú Európu postupujte od kroku **1**. Ak chcete vykonať nastavenie pre iné modely, postupujte od kroku **2**.

- 1** Zariadenie zapojte do elektrickej siete. Na displeji bude blikať “AM 12:00” alebo “0:00”.
- 2** Na viac ako 2 sekundy stlačte **CLOCK**. Budete počuť pípnutie a na displeji začne blikať rok.
- 3** Stláčaním **+** alebo **-** nastavte správny rok.
- 4** Stlačte **CLOCK**.
- 5** Opakovaním krokov **3** a **4** nastavte mesiac, deň a čas. Po nastavení času zaznejú dve krátke pípnutia a hodiny začnú fungovať od 0 sekúnd.

- Stláčením a podržaním **+** alebo **-** meníte rok, mesiac alebo deň rýchlejšie. Pri nastavovaní aktuálneho času sa tak čas do desiatej minúty mení po jednej minúte a potom po desiatich minútach.
- Systém zobrazenia hodín sa líši v závislosti od modelu. 12-hodinový režim “AM 12:00” = poľnoc 24-hodinový systém: “0:00” = poľnoc
- Pri nastavovaní hodín musíte každý krok vykonať do 65 sekúnd. Inak sa režim nastavovania hodín zruší.

## Zobrazenie roku a dátumu

Stlačte jedenkrát **SNOOZE/DATE/SLEEP**

**OFF** pre zobrazenie dátumu a do troch sekúnd druhýkrát pre zobrazenie roku.

Na 3 sekundy sa na displeji zobrazí dátum alebo rok a opäť sa zobrazí aktuálny čas.

Po pripojení sieťovej šnúry zariadenia so záložnou batériou do elektrickej zásuvky sa zobrazí aktuálny dátum a čas v nasledujúcom poradí.

(To isté sa bude zobrazovať po obnovení dodávky elektrickej energie po jej prerušení.)

“month and date” (mesiac a dátum)

(cca na 1 sekundu) → “year” (rok)

(cca na 1 sekundu) → “current time”

(aktuálny čas)

## Zmena zobrazenia hodín na letný čas

Nastavte funkciu zmeny letného času podľa nasledujúceho postupu ak;

- vlastníte model pre Východnú Európu.
- bola zrušená funkcia Automatic DST/Summer Time.

Stlačte **DST**.

Na displeji sa zobrazí indikátor DST a indikácia času sa prepne na zobrazenie letného času.

Ak chcete zrušiť nastavenie letného času stlačte opäť **DST**.

---

## Počúvanie rozhlasu

- 1** Stláčením **RADIO ON** zapnete rádio.
- 2** Ovládačom **VOLUME** nastavte hlasitosť.
- 3** Prepínačom **BAND** zvolte rozhlasové pásmo.
- 4** Ovládačom **TUNING** naladte nejakú stanicu.

## Vypnutie rádia

Stlačte **RADIO OFF/ALARM RESET**.

## Skvalitnenie príjmu

### FM:

Pre kanadský model:

Sieťová šnúra slúži ako FM anténa.

Citlivosť príjmu zlepšíte úplným vystretím sieťovej šnúry.

Model pre ostatné krajiny/regióny:

Citlivosť príjmu zlepšíte úplným vystretím drôtovej FM antény.

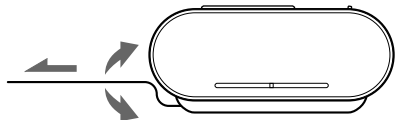

### AM:

Optimálny príjem dosiahnete horizontálnym otáčaním zariadenia. V zariadení je zabudovaná feritová AM anténa.

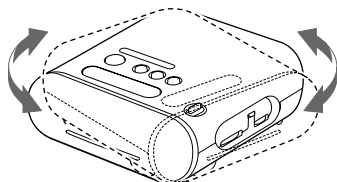

Nepoužívajte toto zariadenie nad oceľovým stolom alebo kovovým povrchom, pretože môže dôjsť k rušeniu príjmu.

## Nastavenie budíka

Môžete si zvolit jeden z dvoch typov budíkov, RADIO (rádio) alebo BUZZER (zvukový signál).

### Poznámky

- Pred nastavením budíka najprv nastavte hodiny (pozri "Nastavenie hodín a dátumu").
- Výrobné nastavenie času budíka je "PM 12:00" alebo "12:00".
- Pre nastavenie rádiobudíka najskôr nalaďte rozhlasovú stanicu a nastavte hlasitosť (pozri "Počúvanie rozhlasu").

## Nastavenie času budíka

- 1** Nastavte prepínač **ALARM MODE** na požadovaný typ budenia (**RADIO** alebo **BUZZER**).

Na niekoľko sekúnd sa na displeji zobrazí čas budíka a na displeji sa zobrazí indikátor ALARM. (Indikátor sa nezobrazí, ak prepínač prepnete do polohy OFF.)

- 2** Posúvaním prepínača **ALARM TIME SET** do polohy **+** alebo **-** nastavte čas.

Po každom posunutí prepínača **ALARM TIME SET** do polohy **+** alebo **-** sa indikátor mení po jednej minúte. Ak prepínač **ALARM TIME SET** podržíte posunutý v polohe **+** alebo **-**, nastavenie času budíka sa do desiatej minúty bude posúvať dopredu (dozadu) po jednej minúte a potom po desiatich minútach. Pri nastavovaní času budíka bliká na displeji indikátor ALARM.



Po ukončení nastavovania času budíka sa na displeji po niekoľkých sekundách zobrazia hodiny a indikátor ALARM už nebude blikat ale svietiť.

- Ak prepínač **ALARM MODE** nastavíte do polohy **RADIO** alebo **BUZZER**, čas budíka môžete nastaviť pomocou prepínača **ALARM TIME SET**.

Jedným posunutím prepínača **ALARM TIME SET** sa na displeji na cca 4 sekundy zobrazí čas budíka. Posúvaním prepínača **ALARM TIME SET** pri zobrazenom čase budíka meníte nastavenie času budíka.

- Na displeji bliká indikátor ALARM v nasledujúcich prípadoch:



- Na displeji je zobrazený čas budíka.
- Zvoni budík.
- Je zapnutá funkcia driemania (Snooze).
- Ak je prepínač **ALARM MODE** nastavený na **OFF** nie je možné nastaviť čas budíka. Ak potom posuniete prepínač **ALARM TIME SET**, na displeji sa na 0,5 sekundy zobrazí "OFF".
- Ak zvoní budík alebo je aktivovaná funkcia driemania (Snooze), tlačidlá **CLOCK, DST** a **TIME ZONE** nie sú funkčné.
- Funkcia budíka funguje rovnako pri letnom čase ako aj pri štandardnom čase. Ak je nastavená funkcia Automatic DST/Summer Time (okrem modelu pre Východnú Európu), tak pri nastavení budíka na preskočený čas pri prechode na letný čas, bude nastavené zvonenie preskočené alebo ak je pri prechode na štandardný čas budík nastavený na prekryvajúci sa čas, budík bude zvonit dvakrát.

## Dočasné vypnutie budíka (Funkcia driemania)

Stlačte **SNOOZE/DATE/SLEEP OFF**.

Zvukový signál budíka sa vypne, ale znova sa aktivuje po uplynutí približne 10 minút.

Po každom stlačení **SNOOZE/DATE/SLEEP OFF** sa čas pre zdriemnutie mení nasledovne:

10 → 20 → 30 → 40 → 50 → 60

Maximálna dĺžka času pre dočasné vypnutie je 60 minút.

Na 4 sekundy sa na displeji zobrazí čas dočasného vypnutia a potom sa obnoví zobrazenie aktuálneho času. Ak stlačíte **SNOOZE/DATE/SLEEP OFF** po zobrazení aktuálneho času, čas pre zdriemnutie sa začne opäť nastavovať od 10 minút.

## Zastavenie budíka

Pre vypnutie budíka stlačte **RADIO OFF/ALARM RESET**.

Budík sa nasledujúci deň opäť spustí v rovnakom čase. Ak nestlačíte tlačidlo **RADIO OFF/ALARM RESET**, budík bude zvonit nepretržite 60 minút a potom sa automaticky zastaví.

## Zrušenie budíka

Prepínač **ALARM MODE** nastavte do polohy **OFF**.

Z displeja zmizne indikátor ALARM.

## Keď dôjde k prerušeniu dodávky elektrickej energie

Ak pri prerušení dodávky elektrickej energie nastane čas zvonenia budíka alebo ak počas zvonenia budíka dôjde k prerušeniu dodávky elektrickej energie, displej sa vypne a budík prestane zvonit. Budík sa potom bude správať nasledovne. Ak sa do 60 minút od aktivovania budíka obnoví dodávka elektrickej energie, budík bude pokračovať v zvonení. Ak pri aktivovanej funkcii driemania (Snooze) dôjde k prerušeniu dodávky elektrickej energie, funkcia bude aj naďalej aktívna. Po vypršaní času pre zdriemnutie počas prerušenej dodávky elektrickej energie bude zvonenie pokračovať po jej obnovení.

Ak v tomto stave nesvieti indikátor , tlačidlá **RADIO OFF/ALARM RESET, SNOOZE** a **ALARM MODE** sú aktívne. Čas pre zdriemnutie **SNOOZE** je pri stlačení tlačidla **SNOOZE** pevne nastavený na 10 minút.

---

## Nastavenie vypínacieho časovača

Môžete zaspávať pri počúvaní rádia a s použitím vstavaného vypínacieho časovača sa rádioprijímač automaticky vypne po uplynutí nastaveného času.

Stlačte **SLEEP**.

Rádio sa zapne. Vypínací časovač je možné nastaviť na 90, 60, 30 alebo 15 minút. Po každom stlačení sa zobrazenie na displeji zmení nasledovne:

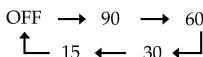

Pri opätovnom zobrazení "90" zaznejú dve krátke pípnutia.

Rádioprijímač bude hrať dovtedy, kým neuplynú nastavený čas, potom sa vypne.

## Vypnutie rádioprijímača pred uplynutím nastaveného času

Stlačte **RADIO OFF/ALARM RESET** alebo **SNOOZE/DATE/SLEEP OFF**.

## Použitie vypínacieho časovača aj budíka

Môžete zaspávať pri počúvaní rádia a rovnako sa v stanovený čas zobudiť na rádio alebo zvukový signál.

- 1 Nastavte budík.  
(Pozri "Nastavenie budíka".)
- 2 Nastavte vypínací časovač.  
(Pozri "Nastavenie vypínacieho časovača".)

---

## Riešenie problémov

Ak máte akýkoľvek problém ohľadom tohto zariadenia, vykonajte nasledovné jednoduché kontroly, pomocou ktorých zistíte, či je nutná oprava zariadenia.

Ak problém pretrváva, obráťte sa na najbližší autorizovaný servis Sony.

### Z dôvodu prerušenia dodávky elektrickej energie bliká na displeji "AM 12:00" alebo "0:00".

- Batéria je takmer vybitá. Vymeňte batériu. Vyberte starú batériu a nainštalujte novú.

### Budenie rádiom alebo zvukovým signálom sa v stanovený čas nespustí.

- Bolo aktivované rádio alebo zvukový signál? (t.j. Svieti indikátor ALARM?)

### Budenie rádiom je aktivované, ale pri dosiahnutí nastaveného času budíka nie je počuť žiadny zvuk.

- Nastavili ste hlasnosť ovládačom **VOLUME**?

V prípade akýchkoľvek otázok alebo problémov ohľadom zariadenia sa obráťte na najbližšieho predajcu Sony.

---

# Technické údaje

## Zobrazenie hodín

Pre kanadský model: 12-hodinový režim

Model pre ostatné krajiny/regióny:

24-hodinový režim

## Ladiaci rozsah

Pre európsky model (okrem modelu

pre Východnú Európu)

Rozh. pásmo	Frekvencie
FM	87,5 – 108 MHz
AM	526,5 – 1 606,5 kHz

Model pre ostatné krajiny/regióny

Rozh. pásmo	Frekvencie
FM	87,5 – 108 MHz
AM	530 – 1 710 kHz

## Reproduktor

Priemer cca 6,6 cm, 8  $\Omega$

## Výstupný výkon

150 mW (pri 10 % harmonickom skreslení)

## Napájanie

Pre kanadský model: 120 V AC, 60 Hz

Model pre ostatné krajiny/regióny: 230 V AC,  
50 Hz

Záložné napájanie: 3 V DC, batéria CR2032

## Rozmery

Cca 155 × 64,5 × 150 mm (š/v/h)

vrátane prečnievajúcich častí a ovládacích  
prvkov

## Hmotnosť

Cca 495,2 g vrátane batérie CR2032:

kanadský model

Cca 470,2 g vrátane batérie CR2032: model

pre ostatné krajiny/regióny

Právo na zmeny vyhradené.

<http://www.sony.net/>

Sony Corporation Printed in Czech Republic (EU)

SK



**Likvidácia starých elektrických a elektronických zariadení (Platí v Európskej únii a ostatných európskych krajinách so zavedeným separovaným zberom)**

Tento symbol na výrobku alebo obale znamená, že s výrobkom nemôže byť nakladané ako s domovým odpadom. Miesto toho je potrebné ho doručiť do vyhradeného zberného miesta na recykláciu elektrozariadení. Tým, že zaistíte správne zneškodnenie, pomôžete zabrániť potencionálnemu negatívne mu vplyvu na životné prostredie a ľudské zdravie, ktoré by v opačnom prípade hrozilo pri nesprávnom nakladaní s týmto výrobkom. Recyklácia materiálov pomáha uchovávať prírodné zdroje. Pre získanie ďalších podrobných informácií o recyklácii tohoto výrobku kontaktujte prosím váš miestny alebo obecný úrad, miestnu službu pre zber domového odpadu alebo predajňu, kde ste výrobok zakúpili.