

SONY®

Radio FM cu ceas

Manual de instrucțiuni

RO

DREAM MACHINE

Dream Machine este marcă înregistrată a Sony Corporation.

ICF-C05iP



No Power No Problem este marcă înregistrată a Sony Corporation.

© Sony Corporation 2010

ATENȚIE

Pentru a preveni incendiile și șocurile electrice nu expuneți aparatul la ploaie și la umezeală.

Pentru a reduce riscul de incendii, nu acoperiți fantele de aerisire ale aparatului cu ziare, cu fața de masă, cu o draperie etc. Totodată, nu așezați lumânări aprinse pe aparat.

Pentru a reduce riscul de incendiu sau de electrocutare, nu stropiți și nu udați aparatul și nici nu așezați deasupra acestuia recipiente care conțin lichide, cum ar fi o vază cu flori.

Nu instalați aparatul în spații închise cum ar fi o bibliotecă sau un dulap.

Nu expuneți bateriile (acumulatorul sau bateriile montate) la căldură prea mare, cum ar fi la radiații solare directe, foc sau alte surse similare.

Cuplați aparatul la o priză ușor accesibilă. Dacă remarcați vreun comportament anormal, decuplați imediat cablul de alimentare de la priză.

ATENȚIE :

Dacă nu este utilizată corect, bateria poate exploda.

Înlocuiți-o doar cu o alta de același tip.

Notă pentru clienți : următoarele informații sunt valabile doar pentru echipamentele vândute în țările în care se aplică Directivele Uniunii Europene

Producătorul acestui aparat este Sony Corporation, 1-7-1 Konan Minatoku Tokyo, 108-0075 Japonia.

Reprezentantul autorizat pentru EMC și pentru siguranța produsului este Sony Deutschland GmbH, Hedelfinger Strasse 61, 70327 Stuttgart, Germania.

Pentru orice servicii sau chestiuni legate de garanție, vă rugăm să apelați la adresa menționată în documentele separate pentru service sau garanție.



**Dezafectarea bateriilor uzate
(Valabil în Uniunea Europeană
și în celelalte state europene cu
sisteme de colectare separate)**

Acest simbol marcat pe baterie (acumulator) sau pe ambalajul acestuia indică faptul că respectivul produs nu trebuie considerat reziduu menajer în momentul în care doriți să îl dezafectați.

Pe anumite baterii, acest simbol poate fi utilizat în combinație cu simbolul unui element chimic. Simbolul chimic pentru mercur (Hg) sau cel pentru plumb (Pb) este marcat în cazul în care bateria conține mai mult de 0,0005% mercur, respectiv mai mult de 0,004% plumb.

Puteți ajuta la prevenirea posibilelor consecințe negative asupra mediului înconjurător și sănătății oamenilor care pot fi cauzate de tratarea inadecvată a acestor reziduuri dezafectând în mod corect acest produs. Reciclarea materialelor va ajuta totodată la conservarea resurselor naturale. În cazul produselor care din motive de siguranță, de asigurare a performanțelor sau de integritate a datelor necesită conectarea permanentă a acumulatorului încorporat, acesta trebuie înlocuit numai de personalul calificat al unui service.

Pentru a fi siguri că acumulatorul va fi corect tratat, la încheierea duratei de viață a acestuia, duceți-l la punctele de colectare stabilite pentru reciclarea echipamentelor electrice și electronice.

Pentru orice alt fel de baterii, vă rugăm să citiți secțiunea referitoare la demontarea în siguranță a acumulatorului și să le duceți la punctele de colectare pentru reciclarea bateriilor uzate.

Pentru mai multe detalii legate de reciclarea acestui produs, vă rugăm să consultați biroul local, serviciul de preluare a deșeurilor sau magazinul de unde ați achiziționat produsul.

Pentru orice întrebări sau probleme legate de aparat, vă rugăm să apelați la cel mai apropiat service Sony.

Facilități

- Trezire sau adormire pe muzica de la radio sau de la iPod
- Tuner FM digital cu sintetizator.
- 20 de posturi de radio memorate (20 FM)
- Comanda luminozității (Puternică, medie, scăzută, dezactivată)
- Sistem ce vă permite să ațipiți, permițând extinderea perioadei de activare a soneriei, de la 10 la 60 de minute

Măsuri de precauție

- Tensiunea de alimentare a aparatului trebuie să fie cea menționată la capitolul “Specificații”.
- Pentru a deconecta cablul de alimentare scoateți-l din priză trăgând de ștecăr. Nu trageți niciodată de cablu.
- Aparatul nu este deconectat de la sursa de curent alternativ (este sub tensiune) cât timp este cuplat la o priză de perete, chiar dacă este oprit.
- Deoarece pentru boxe este utilizat un magnet puternic, păstrați o distanță mare între acestea și cardurile de credit cu bandă magnetică sau ceasuri mecanice, pentru a evita posibile defecțiuni cauzate de acesta.
- Nu expuneți acumulatorul la căldură excesivă cum ar fi cea provenită de la soare, de la foc sau de la alte surse similare.
- Asigurați o circulație corespunzătoare a aerului pentru a preveni acumularea căldurii în interior. Nu puneți sistemul pe o suprafață (cum ar fi o pătură, o saltea etc.) sau în apropierea unor materiale (cum ar fi o draperie) care pot bloca fantele de aerisire ale aparatului.
- În cazul în care cade vreun obiect solid sau vreun lichid în interior, deconectați aparatul de la rețea și aveți grijă să fie verificat de către o persoană calificată înainte de a-l mai folosi.
- Pentru a curăța carcasa, utilizați o bucată de pânză moale ușor umezită într-o soluție slabă de detergent.
- Nu atingeți niciodată cablul unei antene FM de exterior în timpul unei furtuni cu descărcări electrice. Decuplați imediat cablul de alimentare al radioului.

NOTE LEGATE DE BATERIA CU LITIU

- Ștergeți bateria cu o bucată de pânză curată și uscată pentru a asigura un contact mai bun.
- Aveți grijă să respectați polaritatea corectă la montarea bateriei.
- Nu apucați bateria cu o pensetă metalică, pentru a nu se produce un scurtcircuit.

Cuprins

Facilități	3
Măsuri de precauție	3
Descrierea aparatului	4
În legătură cu bateria de rezervă.....	5
Utilizarea rețelei de curent a locuinței.....	6
Reglarea luminozității afișajului	6
Setarea ceasului.....	6
Acționarea radioului.....	7
Îmbunătățirea recepției.....	8
Acționarea iPod-ului	8
Drepturi de copyright	10
Modele compatibile de iPod-ului	10
Reglarea alarmei	11
Reglarea alarmei iPod.....	11
Reglarea alarmei cu radio	11
Reglarea alarmei sonerie	12
Reglarea cronometrului de oprire automată	13
Soluționarea defecțiunilor	13
Specificații	14

Descrierea aparatului

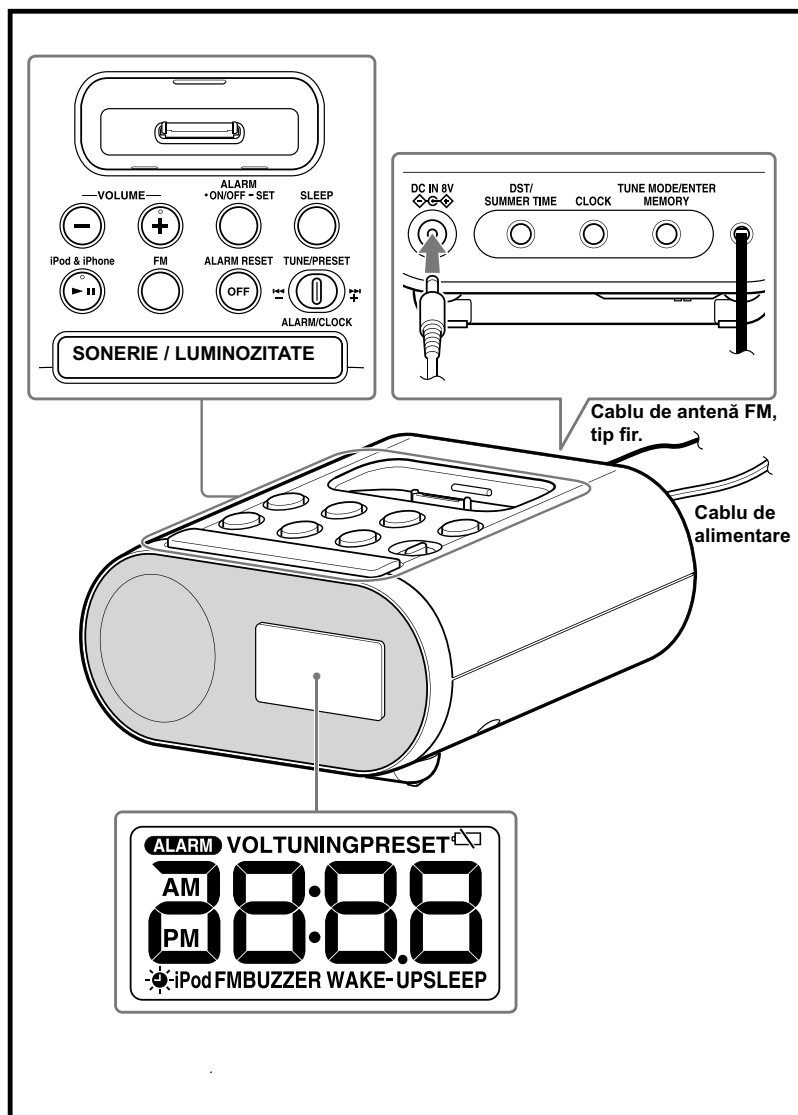

Butoanele iPod & iPhone • ►|| și VOLUME + au un punct tactil.

În legătură cu bateria de rezervă

Pentru a arăta cu precizie ora, acest aparat conține o baterie tip CR2032, care constituie o variantă de rezervă pe lângă alimentarea cu energie electrică de la rețea.

Bateria are rolul de a menține aparatul în funcțiune chiar dacă survin întreruperi în alimentarea cu energie electrică.

Aflarea momentului în care trebuie să fie înlocuită bateria

Când energia bateriei scade, indicatorul “☒” apare pe afișaj.

În cazul în care survine o pană de curent, în condițiile în care energia bateriei este scăzută, indicația orei și reglajele asociate alarmei vor fi șterse.

Înlocuiți bateria cu o alta cu litiu, tip CR2032, marca Sony. Utilizarea unui alt fel de baterie poate prezenta risc de explozie.

Înlocuirea bateriei

- 1 Mențineți ștecărul conectat la o priză de perete, desfăceți, cu ajutorul unei șurubelnițe, șurubul care fixează compartimentul pentru baterie aflat în partea de jos a aparatului și detașați-l.

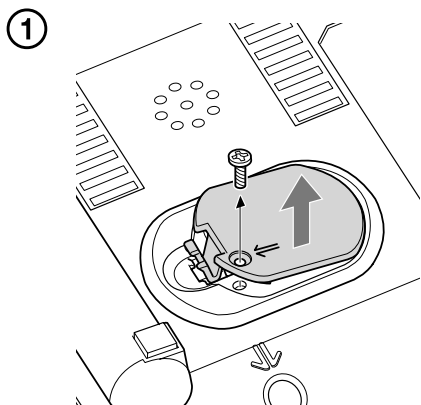

- 2 Introduceți o nouă baterie în compartimentul care îi este destinat, cu partea marcată cu ⊕ îndreptată în sus.

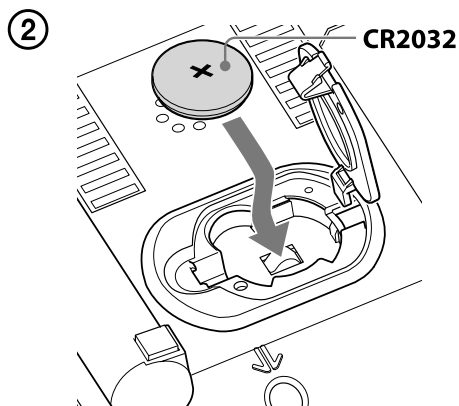

- 3 Introduceți compartimentul pentru baterie înapoi în aparat și fixați-l cu șurubul.

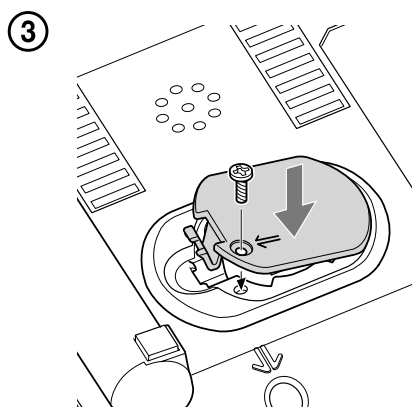

- 4 Apăsați iPod & iPhone • ►II, SNOOZE / BRIGHTNESS sau FM pentru ca indicația “☒” să dispară de pe afișaj.

Notă

- Când înlocuiți bateria, nu decuplați cablul de alimentare de la priză. În caz contrar, indicația orei exacte și reglajele legate de alarmă și de posturile de radio vor fi șterse.

Utilizarea rețelei de curent a locuinței

Folosiți numai adaptorul de c.a. furnizat. Nu folosiți niciun alt tip de adaptor, deoarece pot apărea defecțiuni.

Despre adaptorul de curent alternativ

- Folosiți numai adaptorul de c.a. furnizat. Polaritatea conectorilor poate diferi în funcție de producător. În cazul în care nu folosiți adaptorul furnizat, pot apărea defecțiuni.
- Nu atingeți adaptorul cu mâinile ude.
- Conectați adaptorul de c.a. la o priză ușor accesibilă.

În cazul în care constatați orice fel de anomalii, decuplați-l imediat de la priză.

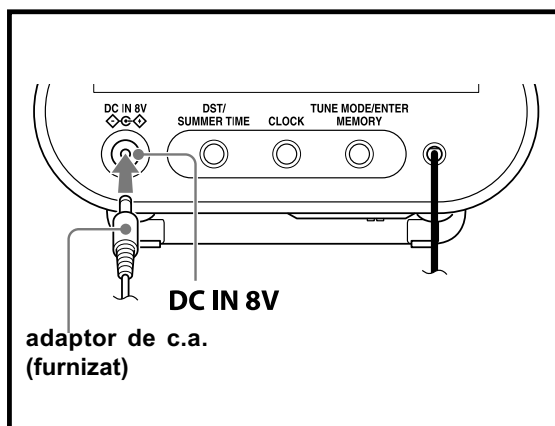

Reglarea luminozității afișajului

Aveți acces la patru nivele de luminozitate, prin apăsarea butonului **SNOOZE/ BRIGHTNESS**.

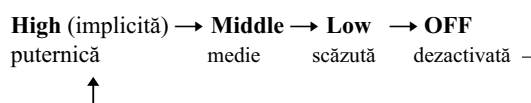

Setarea ceasului

- 1 Conectați aparatul la rețea.
- 2 Apăsați și mențineți apăsat butonul **CLOCK** până când indicația orei începe să clipească pe afișaj.
Indicația orei este afișată intermitent.
- 3 Apăsați în mod repetat **ALARM / CLOCK +** sau **-** pentru a seta ora.
- 4 Apăsați butonul **CLOCK**.
- 5 Repetați pașii 3 și 4 pentru a stabili minutele, apoi apăsați **CLOCK**.
Ceasul pornește de la indicația 0 pentru secunde.

Note

- Dacă, atunci când setați ceasul, nu apăsați niciun buton într-un interval de un minut, reglajele respective vor fi anulate.
- Sistemul de funcționare a ceasului depinde de modelul achiziționat.
 - în sistemul de 12 ore :
“AM 12:00” este miezul nopții
 - în sistemul de 24 ore :
“0:00” este miezul nopții
- Pentru a evita alunecarea aparatului tineți-l cu fermitate atunci când doriți să acționați oricare buton al acestuia, situat în partea din spate.

Pentru a trece la ora de vară

Modificați reglajul ceasului stabilind ora de vară prin procedura următoare.

Apăsați butonul **DST / SUMMER TIME**.

Simbolul “☀” apare pe afișaj și indicația orei se modifică, trecând la ora de vară.

Pentru a renunța la ora de vară, apăsați din nou **DST / SUMMER TIME**. Simbolul “☀” dispare.

Acționarea radioului

Există două modalități de depistare a posturilor de radio.

Pentru comutarea între aceste două metode (depistare manuală sau prestabilită), apăsați butoanele **TUNE MODE / ENTER • MEMORY**.

Fixare automată

Pot fi memorate 20 de posturi de radio FM.

- 1 Apăsați **FM** pentru a porni radioul.
- 2 Apăsați și mențineți apăsat **FM** până când este afișată indicația "AP".
- 3 Apăsați butoanele **TUNE MODE / ENTER • MEMORY**.
Aparatul fixează automat posturile disponibile, în ordine.

Dacă un post nu poate fi fixat automat

Posturile de radio cu semnal slab trebuie fixate manual.

- 1 Urmați pașii 1 și 2 de la "Depistarea manuală a posturilor de radio" pentru depistarea frecvenței pe care doriți să o fixați în memorie.
- 2 Apăsați și mențineți apăsat **TUNE MODE / ENTER • MEMORY** până când începe să clipească numărul atribuit frecvenței fixate.
- 3 Apăsați butoanele **TUNE / PRESET I◀◀** sau **▶▶I** pentru a selecta numărul atribuit, apoi apăsați **TUNE MODE / ENTER • MEMORY**.
Frecvența este memorată corespunzător numărului prestabilit selectat.

Exemplu : Următoarea indicație apare pe afișaj atunci când frecvența FM de 105,7 MHz este fixată în memorie și îi este atribuit numărul 2.

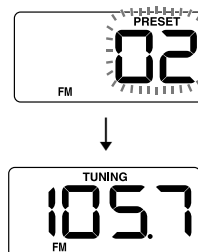

Afișajul arată frecvența pentru aproximativ 10 secunde, apoi revine la prezentarea orei curente.

Pentru a fixa în memorie un alt post de radio, repetați acești pași.

Notă

- Dacă încercați să introduceți în memorie un alt post de radio, cu același număr, cel anterior memorat va fi înlocuit.

Depistarea posturilor de radio fixate în memorie

- 1 Apăsați **FM** pentru a porni radioul.
Verificați dacă este selectat modul predefinit.
- 2 Apăsați **TUNE / PRESET I◀◀** sau **▶▶I** pentru a selecta numărul dorit.
- 3 Ajustați volumul cu ajutorul butonului **VOLUME +** sau **-**.

Depistarea manuală a posturilor de radio.

- 1 Apăsați **FM** pentru a porni radioul.
Verificați dacă este selectat modul manual de depistare a posturilor de radio.
- 2 Apăsați **TUNE / PRESET I◀◀** sau **▶▶I** pentru fixarea pe frecvența dorită.
- 3 Ajustați volumul cu ajutorul butonului **VOLUME +** sau **-**.

Notă

- Indicația de frecvență FM este afișată în sens crescător sau descrescător în trepte de 0,1 MHz. De exemplu, pentru frecvența de 88,00 MHz și pentru cea de 88,05 MHz, indicația afișată este 88,00 MHz.

Depistarea unui post de radio

Aparatul parcurge automat posturile de radio FM disponibile.

1 Apăsați **FM** pentru a porni radioul.

Verificați dacă este selectat modul de depistare manuală a posturilor de radio.

2 Apăsați și mențineți apăsat butonul **TUNE/PRESET** ◀◀ sau ▶▶.

- Butonul ▶▶ : pentru parcurgerea în sens crescător a frecvențelor de bandă.
- Butonul ◀◀ : pentru parcurgerea în sens descrescător a frecvențelor de bandă. Parcurgerea frecvențelor de bandă începe de la cea curentă. În momentul în care este depistat un post de radio, căutarea se oprește.

3 Ajustați volumul cu ajutorul butonului **VOLUME +** sau **-**.

Îmbunătățirea recepției

FM : pentru a mări capacitatea de recepție, întindeți complet antena fir FM.

Note despre recepția radio

- Păstrați playere-le de muzică digitale sau telefoanele mobile la distanță de antena FM, deoarece recepția poate fi afectată de interferențe.
- Când ascultați radioul având un iPhone conectat, poate apărea interferență cu recepția radio.
- Dacă ascultați radioul în timpul încărcării unui iPod, poate apărea interferență cu recepția radio.
- Nu așezați antena FM prea aproape de adaptorul AC; în caz contrar, recepția poate fi afectată de zgomot.

Acționarea iPod-ului

Vă puteți bucura de facilitățile oferite de iPod-ul conectat. Pentru a-l utiliza, consultați manualul de instrucțiuni al acestuia.

Dacă folosiți un iPhone sau un iPhone 3G, înainte de a-l introduce în conector, atașați adaptorul de stație universal pentru iPhone sau iPhone 3G. Numărul corespunzător tipului de adaptor, 12 sau 15, apare în partea de jos - spate a acestuia. 12 corespunde adaptorului de stație universal pentru iPhone, iar 15 celui pentru iPhone 3G. Verificați numărul adaptorului înainte de utilizare.

Adaptor de stație universal



Note

- La introducerea unui iPod în aparat, asigurați-vă că utilizați adaptorul de stație universal care v-a fost furnizat împreună cu iPod-ul, sau care este comercializat de Apple Inc.
- Conectorul unității este destinat exclusiv utilizării cu un iPod.
- Sony nu își asumă nicio răspundere pentru cazul în care datele înregistrate de iPod sunt pierdute sau deteriorate atunci când folosiți un iPod conectat la radioul dvs.
- Pentru detalii legate de condițiile de mediu în care funcționează iPod-ul, vizitați adresa de internet a Apple Inc.

1 Atașați adaptorul pentru iPod / iPhone.

2 Introduceți iPod -ul / iPhone-ul în conectorul unității.

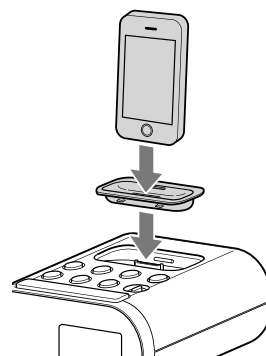

3 Apăsați iPod & iPhone • ►||.

iPod -ul începe redarea în mod automat. Puteți acționa iPod-ul conectat folosind butoanele radioului sau pe cele ale iPod-ului.

4 Ajustați volumul cu ajutorul butonului **VOLUME +** sau **-**.

Pentru	Apăsați
a opri iPod-ul	OFF sau apăsați și mențineți apăsat butonul iPod & iPhone • ► .
ca redarea să facă o pauză	iPod & iPhone • ► Pentru reluarea redării, apăsați din nou acest buton.
a reveni la pista anterioară	◀◀*
a localiza un punct în timp ce ascultați sunetul	▶▶ (înainte) sau ◀◀ (înapoi) în timpul redării, și mențineți apăsat până când găsiți punctul dorit
a localiza un punct în timp ce observați afișajul	▶▶ (înainte) sau ◀◀ (înapoi) în timpul pauzei, și mențineți apăsat până când găsiți punctul dorit

* În timpul redării, prin această operație se revine la începutul pistei curente. Pentru întoarcerea la pista anterioară, apăsați de două ori acest buton.

Note

- La montarea sau demontarea unui iPod, mențineți-l pe acesta la același unghi ca și conectorul radioului, și nu îndoiiți sau răsuciți iPod-ul, deoarece poate fi deteriorat conectorul.
- Nu deplasați radioul cu iPod-ul conectat; în caz contrar, pot apărea disfuncționalități.
- La montarea sau demontarea iPod-ului, țineți-l ferm, pentru ca să nu răstoarne aparatul.
- Înainte de a deconecta iPod-ul, treceți aparatul în pauză de redare.

Pentru utilizarea aparatului ca încărcător pentru acumulator

Puteți utiliza aparatul ca încărcător pentru acumulator.

Încărcarea începe în momentul în care iPod-ul este conectat la aparatul de radio.

Starea încărcării apare pe afișajul iPod-ului. Pentru detalii, consultați manualul de instrucțiuni al iPod-ului.

Drepturi de copyright

- iPod este marcă de comerț a Apple Inc, înregistrată în SUA și în alte țări.
- iPhone este marcă de comerț a Apple Inc.
- Toate celelalte sunt mărci comerciale și mărci înregistrate ale deținătorilor respectivi. În acest manual, marcasele TM și [®] nu sunt specificate.
- "Made for iPod" înseamnă că un accesoriu electronic a fost special conceput pentru a se conecta cu un iPod și a fost certificat de producător că respectă standardele de performanță ale Apple.
- "Works with iPhone" înseamnă că un accesoriu electronic a fost special conceput pentru a se conecta cu un iPhone și a fost certificat de producător că îndeplinește standardele de performanță ale Apple.
- Apple nu își asumă nicio răspundere pentru funcționarea acestui aparat sau pentru compatibilitatea acestuia cu standardele de siguranță și cu reglementările în vigoare.

Modele compatibile de iPod

Următoarele modele de iPod sunt compatibile cu radioul dvs.

Înainte de a-l utiliza, actualizați software-ul pentru iPod dvs.

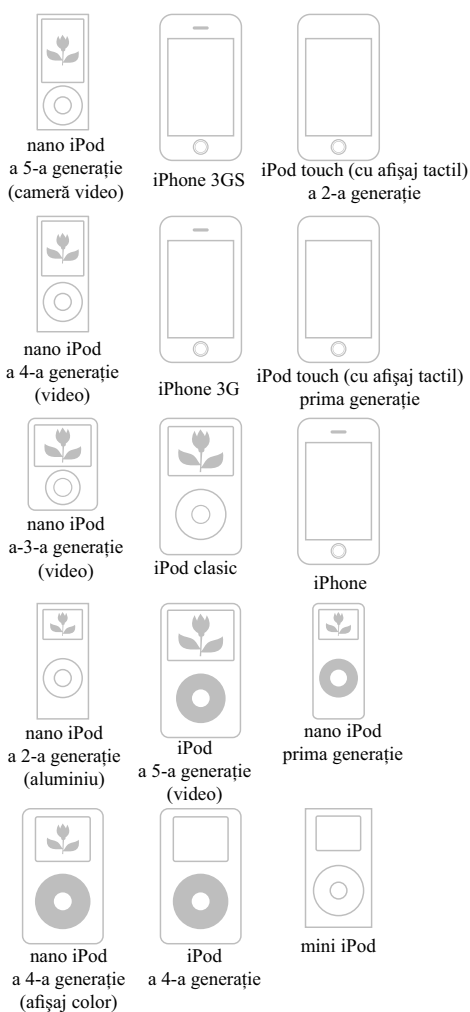

Note

- În acest manual de instrucțiuni, indicația "iPod" este folosită ca referință generală pentru funcțiile iPod în cazul unui iPod/ iPhone, dacă nu este altfel specificat în text sau ilustrații.
- Conectorul aparatului de radio este destinat exclusiv utilizării cu un iPod/ un iPhone.
- Sony nu își asumă nicio responsabilitate pentru cazul în care datele înregistrate de iPod se pierd sau se deteriorează atunci când cuplați un iPod la radioul dvs.

Reglarea alarmei

Acest radio cu ceas beneficiază de 3 programe de alarmă - iPod, radio și sonerie.

Înainte de a regla alarma, aveți grijă să setați ceasul (consultați secțiunea "Setarea ceasului", pag. 6).

Pentru a regla alarma

- 1** Apăsați și mențineți apăsat **ALARM - SET**. Indicatorul "WAKE - UP" apare și indicația orei clipește pe afișaj.
- 2** Apăsați în mod repetat **ALARM / CLOCK+** sau **-** până când este afișată ora dorită. Pentru a modifica rapid ora, apăsați și mențineți apăsat **ALARM/ CLOCK +** sau **-**.
- 3** Apăsați **ALARM • ON/ OFF**. Indicația minutelor clipește pe afișaj.
- 4** Repetați pasul 2 pentru setarea minutelor.
- 5** Apăsați **ALARM • ON/ OFF**. Este activat modul de reglare al alarmei.
- 6** Apăsați în mod repetat **ALARM / CLOCK+** sau **-** până când modul dorit de alarmă clipește pe afișaj. Puteți să alegeți una dintre următoarele 3 variante de reglaj : "iPod", "FM", "BUZZER" (*sonerie*). Setati alarma astfel :
 - iPod : consultați secțiunea "Reglarea alarmei iPod" (pag. 11).
 - FM : consultați secțiunea "Reglarea alarmei cu radio" (pag. 11).
 - BUZZER (*sonerie*) : consultați secțiunea "Reglarea alarmei sonerie" (pag. 12).

Reglarea alarmei iPod

- 1** Efectuați pașii de la **1** la **6** ai secțiunii "Reglarea alarmei".
- 2** Apăsați **ALARM • ON/ OFF** pentru a selecta modul de alarmă "iPod". Indicația "VOL" apare pe afișaj.

3 Apăsați **ALARM / CLOCK+** sau – pentru a regla volumul.

4 Apăsați **ALARM • ON/ OFF**.
Reglajul este activat.

5 Dacă indicația "ALARM" nu apare pe afișaj, apăsați din nou **ALARM • ON/ OFF**.

Alarma iPod va suna la ora stabilită.

La utilizarea unui iPod cu afișaj tactil / iPhone

- Pentru a vă trezi pe un fundal muzical din memoria unui iPod cu afișaj tactil / iPhone, mai întâi conectați-l la radioul dvs., urmați apoi pașii de mai sus pentru setarea orei de declanșare a alarmei, și apoi selectați funcția pentru muzică.
- Chiar dacă reglajul pentru alarma iPod este finalizat, această alarmă nu se va declanșa dacă opriți iPod-ul cu afișaj tactil/ iPhone-ul înainte de a-l atașa la radioul dvs.

Reglarea alarmei cu radio

1 Efectuați pașii de la **1** la **6** ai secțiunii "Reglarea alarmei".

2 Apăsați **ALARM • ON/ OFF** pentru a selecta modul de alarmă "FM".
Indicațiile "FM", "PRESET" sau "--" clipesc pe afișaj.
Indicația "--" reprezintă ultimul post de radio recepționat.

3 Apăsați **ALARM / CLOCK+** sau – pentru a selecta numărul prestabilit dorit sau "--".

4 Apăsați **ALARM • ON/ OFF**.
Indicația "VOL" apare pe afișaj.

5 Apăsați **ALARM / CLOCK+** sau – pentru a regla volumul.

6 Apăsați **ALARM • ON/ OFF**.

7 Dacă indicația "ALARM" nu apare pe afișaj, apăsați din nou **ALARM • ON/ OFF**.
Alarma radio va suna la ora stabilită.

Reglarea alarmei sonerie

1 Efectuați pașii de la **1** la **6** ai secțiunii "Reglarea alarmei".

2 Apăsați **ALARM • ON / OFF** pentru a selecta modul de alarmă "BUZZER" (sonerie).

Reglajul este activat.

3 Dacă indicația "ALARM" nu apare pe afișaj, apăsați din nou **ALARM • ON / OFF**.

Alarma BUZZER (sonerie) va suna la ora stabilită.

Notă

- Pentru alarma BUZZER (sonerie), volumul nu poate fi reglat.

Pentru a confirma reglajele pentru ora de declanșare a alarmei

Opriti afișarea indicației "ALARM" și apăsați o dată butonul **ALARM • ON/ OFF**.

Pentru a modifica un reglaj al alarmei

Setați din nou alarma.

Pentru ca alarma să continue să sune încă câteva minute

Apăsați butonul **SNOOZE / BRIGHTNESS**.
Sonorul se oprește, dar va reveni automat după 10 minute.

Puteți modifica ora la care să sune alarma, apăsând în mod repetat, într-un interval de 4 secunde, butonul **SNOOZE / BRIGHTNESS**.

Alarma poate suna fără oprire maxim o ora.

Pentru a opri alarma

Apăsați butonul **ALARM RESET • OFF** pentru a opri alarma.

Alarma se va declanșa din nou la aceeași oră, în ziua următoare.

Pentru dezactivarea alarmei

Apăsați butonul **ALARM • ON / OFF** pentru a opri afișarea indicației "ALARM" .

Notă privind comportamentul alarmei în cazul unei întreruperi a curentului electric

În cazul în care survine o întrerupere în alimentarea cu curent electric, alarma va funcționa până ce se descarcă bateria, însă următoarele funcții vor acționa diferit:

- Afișajul este oprit.
- Dacă a fost ales iPod-ul sau radioul (RADIO) ca sunet pentru alarmă, se va comuta automat pe emiterea sunetului de sonerie (BUZZER).
- Dacă întreruperea alimentării cu energie electrică se produce în timp ce alarma este declanșată, aceasta se va opri.
- Dacă nu este apăsat butonul **ALARM RESET • OFF**, alarma va continua să sune 5 minute.
- Dacă pe afișaj apare simbolul “☹” (baterie descărcată), alarma nu va suna în momentul în care se întrerupe alimentarea cu energie electrică.
Dacă pe afișaj apare simbolul “☹” (baterie descărcată) trebuie înlocuită bateria.
- Funcția care vă permite să ațipiți în timp ce alarma este activată nu va fi disponibilă.
- Dacă este întreruptă alimentarea cu energie electrică, alarma va suna o singură dată, la ora stabilită.

Reglarea cronometrului de oprire automată

Puteți adormi în timp ce ascultați radioul care se va opri singur - după o perioadă de timp stabilită de dumneavoastră - datorită cronometrului de oprire automată încorporat.

1 Mențineți apăsat butonul **SLEEP** până când radioul pornește.

Indicația ”**SLEEP**” apare și ora de oprire automată a aparatului clipește pe afișaj.

2 Apăsați butonul **SLEEP** pentru a stabili perioada de timp (exprimată în minute) după care aparatul se va opri automat.

De fiecare dată când apăsați butonul **SLEEP** perioada de timp (exprimată în minute) după care aparatul se va opri se modifică astfel :

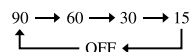

Afișajul revine la modul de prezentare a orei curente pentru 4 secunde după ce ați finalizat efectuarea reglajelor pentru perioada de timp (exprimată în minute) după care aparatul se va opri și ați eliberat butonul **SLEEP**.

Radioul va funcționa pe perioada de timp stabilită de dvs., după care se va opri.

Pentru a opri radioul înainte de ora stabilită

Apăsați butonul **ALARM RESET • OFF**.

Pentru a modifica reglajele pentru cronometrul de oprire automată

Puteți apăsa de mai multe ori butonul **SLEEP** pentru a selecta reglajul dorit pentru cronometrul de oprire automată, chiar și după ce acesta a fost activat.

Pentru a dezactiva cronometrul de oprire automată

Apăsați de mai multe ori butonul **SLEEP** pentru a opri funcționarea cronometrului de oprire automată la pasul 2.

Soluționarea defecțiunilor

În cazul în care apare vreo problemă legată de acest aparat, efectuați următoarele verificări simple pentru a determina dacă sunt sau nu necesare operații de service.

Indicația “AM 12:00” sau “0:00” apare intermitent, din cauza unei întreruperi de curent.

- Verificați indicația pentru baterie. Dacă aceasta este “☐”, trebuie să o înlocuiți. Scoateți bateria veche și puneți în loc una nouă.

Alarma cu radio, iPod sau cea sonerie nu se declanșează la momentul stabilit.

- Verificați dacă indicația de alarmă este afișată corect.

Alarma cu iPod sau radio este activată, însă nu se aude nici un sunet la ora stabilită pentru declanșarea acesteia.

- Verificați reglajul pentru volum (**VOLUME**) al alarmei.

Dacă iPod-ul nu emite nici un sunet

- Verificați dacă iPod-ul este corect conectat.
- Efectuați reglaje pentru volum cu ajutorul butonului **VOLUME +**.

iPod-ul nu poate fi acționat cu acest aparat

- Verificați dacă iPod-ul este corect conectat.

iPod-ul nu poate fi încărcat

- Verificați dacă iPod-ul este corect conectat.

Când intră în vigoare ora de vară, indicația orei nu este actualizată automat

- Verificați dacă ceasul este corect setat.
- Apăsăți butonul **DST/SUMMER TIME** pentru a verifica dacă apare indicatorul “☼”.

Specificații

Afișarea orei :

- Model pentru Marea Britanie, Australia și Noua Zeelandă: sistem de 12 ore
- Modele pentru alte țări/regiuni : sistem de 24 ore

Secțiunea iPod :

Ieșire c.c. : 5 V

Intensitate maximă a curentului : 500 mA

Secțiunea radio :

Banda de frecvențe :

Bandă	Frecvența	Interval de acord
FM	87,5 - 108 MHz	0,05 MHz

Informații generale

Boxă :

cca. 5 cm diametru, tip con ; 16 Ω

Puterea la ieșire :

0,8 W (la distorsiune armonică de 10%)

Cerințe privind alimentarea :

DC IN 8V (☉☉☉) 1A

Baterie de rezervă pentru ceas :

3 V DC,

o singură baterie tip CR2032

Dimensiuni (L×Î×A) :

cca. 134,0 × 64,0 × 124,5 mm

(nu sunt incluse părțile proeminente și butoanele)

Masa :

cca. 410 g inclusiv acumulatorul

Accesorii furnizate :

Adaptor de c.a. (1)

Adaptor de stație universal pentru iPod (1)

Adaptor de stație universal pentru

iPhone 3G (1)

Design-ul și specificațiile pot fi modificate fără să fiți avizați.

SONY®

<http://www.sony.ro>

RO



Dezafectarea echipamentelor electrice și electronice vechi (Valabil în Uniunea Europeană și în celelalte state europene cu sisteme de colectare separate)

Acest simbol marcat pe un produs sau pe ambalajul acestuia indică faptul că respectivul produs nu trebuie considerat reziduu menajer în momentul în care doriți să îl dezafectați. El trebuie dus la punctele de colectare destinate reciclării echipamentelor electrice și electronice.

Dezafectând în mod corect acest produs veți ajuta la prevenirea posibilelor consecințe negative asupra mediului înconjurător și sănătății oamenilor care pot fi cauzate de tratarea inadecvată a acestor reziduuri. Reciclarea materialelor va ajuta totodată la conservarea resurselor naturale. Pentru mai multe detalii legate de reciclarea acestui produs, vă rugăm să consultați biroul local, serviciul de preluare a deșeurilor sau magazinul de unde ați achiziționat produsul.