

# SONY®

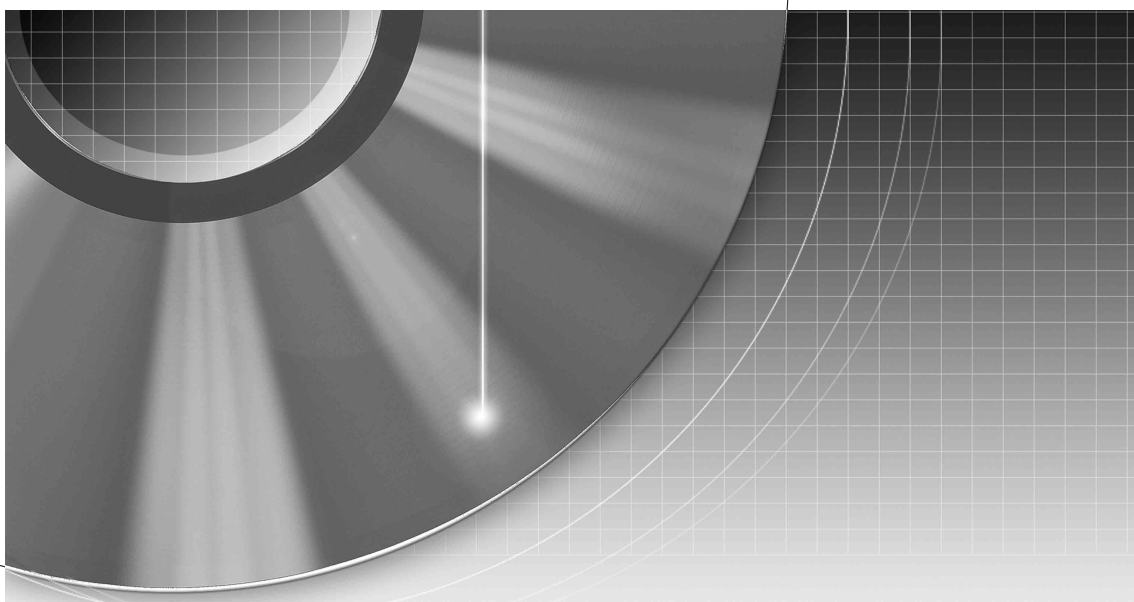

## **DVD Recorder**

Manual de instrucțiuni

💡 Pentru a afla informații legate de produsele Sony și de serviciile oferite, vă rugăm să vizitați adresa de internet :  
[www.sony-europe.com/myproduct](http://www.sony-europe.com/myproduct)

**RDR-HX680 / HX780 / HX785 / HX980 / HX1080**



© 2008 Sony Corporation

## ATENȚIE

Pentru a reduce riscurile de incendii sau de electrocutări, nu expuneți aparatul la ploaie sau umezeală.

Pentru a evita producerea de șocuri electrice, nu demontați carcasa. Apelați pentru aceasta numai la persoane calificate.

Operația de schimbare a cablului de alimentare trebuie realizată numai la un centru de service specializat.

Bateriile sau aparatele în care sunt instalate acestea nu trebuie expuse la căldură excesivă, cum ar fi la lumina directă a soarelui, la foc sau la alte surse similare.

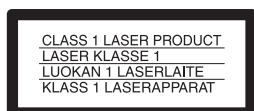

Acest aparat este clasificat ca produs din CLASA 1 LASER. MARCAJUL de PRODUS CLASA 1 LASER se află pe partea din spate a aparatului.

## ATENȚIE

Utilizarea de instrumente optice împreună cu acest produs mărește riscul de a vă fi afectată vederea. Deoarece razele laser utilizate de acest recorder DVD sunt periculoase pentru ochi, nu încercați să demontați carcasa aparatului. Apelați la serviciile unor persoane calificate.

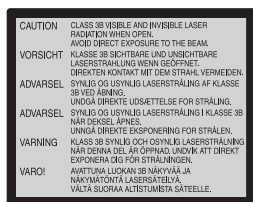

Această etichetă se află pe partea interioară a carcasei ce protejează sistemul Laser.

## Măsurile de precauție

- Acest aparat funcționează alimentat la tensiune de 220 - 240 V curent alternativ, 50 / 60 Hz. Verificați dacă tensiunea de alimentare a aparatului este aceeași cu cea din rețeaua de alimentare locală.
- Pentru a evita riscurile de incendiere sau de electrocutare, nu așezați recipiente umplute cu lichide, cum ar fi vase de flori, deasupra aparatului.

2

- Instalați sistemul astfel încât să puteți scoate imediat din priză ștecărul cordonului de alimentare în eventualitatea unui incident.

## Numai pentru RDR-HX780 / HX785 / HX980 / HX1080

GUIDE Plus+ și G-LINK sunt :

- (1) mărci comerciale înregistrate sau mărci de comerț ale,
- (2) produse sub licență de la și
- (3) sub incidența a diverse patente internaționale și aplicații de patente deținute sau licențiate către

Gemstar-TV Guide International Inc. și / sau firmelor afiliate.

GEMSTAR -TV GUIDE INTERNATIONAL INC. ȘI / SAU FIRMELE AFILIATE NU SUNT ÎN NICI UN FEL RĂSPUNZĂTOARE PENTRU ACURATEȚEA INFORMAȚIILOR PRIVIND GRILA DE PROGRAME FURNIZATĂ DE SISTEMUL GUIDE PLUS+. ÎN NICI UN CAZ, GEMSTAR-TV GUIDE INTERNATIONAL INC. ȘI / SAU FIRMELE AFILIATE NU VOR AVEA NICI O RĂSPUNDERE PENTRU NICI UN FEL PIERDERI DE PROFIT, DE PIERDERI DE AFACERI SAU DE DAUNE INDIRECTE, SPECIALE SAU DE CONSECINȚĂ ÎN LEGĂTURĂ CU PREVEDERILE SAU CU UTILIZAREA ORICĂROR INFORMAȚII, ECHIPAMENTE SAU SERVICII LEGATE DE SISTEMUL GUIDE PLUS+.

## Dezafectarea echipamentelor electrice și electronice vechi (Valabil în Uniunea Europeană și în celelalte state europene cu sisteme de colectare separate)



Acest simbol marcat pe un produs sau pe ambalajul acestuia indică faptul că respectivul produs nu trebuie considerat reziduu menajer în momentul în care doriți să îl dezafecțați.

El trebuie dus la punctele de colectare destinate reciclării echipamentelor electrice și electronice. Dezafecțând în mod corect acest produs veți ajuta la prevenirea posibilelor consecințe negative asupra mediului înconjurător și sănătății oamenilor care pot

fi cauzate de tratarea inadecvată a acestor reziduuri. Reciclarea materialelor va ajuta totodată la conservarea resurselor naturale. Pentru mai multe detalii legate de reciclarea acestui produs, vă rugăm să consultați biroul local, serviciul de preluare a deșeurilor sau magazinul de unde ați achiziționat produsul.

Doar în Europa



**Pb**

**Dezafectarea bateriilor uzate  
(Valabil în Uniunea Europeană  
și în celelalte state europene cu  
sisteme de colectare separate)**

Acest simbol marcat pe baterie (acumulator) sau pe ambalajul acestuia indică faptul că respectivul produs nu trebuie considerat reziduu menajer în momentul în care doriți să îl dezafectați.

Puteți ajuta la prevenirea posibilelor consecințe negative asupra mediului înconjurător și sănătății oamenilor care pot fi cauzate de tratarea inadecvată a acestor reziduuri dezafectând în mod corect acest produs. Reciclarea materialelor va ajuta totodată la conservarea resurselor naturale.

În cazul produselor care din motive de siguranță, de asigurare a performanțelor sau de integritate a datelor necesită conectarea permanentă a acumulatorului încorporat, acesta trebuie înlocuit numai de personalul calificat al unui service.

Pentru a fi siguri că acumulatorul va fi corect tratat, la încheierea duratei de viață a acestuia, duceți-l la punctele de colectare stabilite pentru reciclarea echipamentelor electrice și electronice.

Pentru orice alt fel de baterii, vă rugăm să citiți secțiunea referitoare la demontarea în siguranță a acumulatorului și să le duceți la punctele de colectare pentru reciclarea bateriilor uzate.

Pentru mai multe detalii legate de reciclarea acestui produs sau a bateriilor, vă rugăm să consultați biroul local, serviciul de preluare a deșeurilor sau magazinul de unde ați achiziționat produsul.

Producătorul acestui aparat este Sony Corporation, 1-7-1 Konan Minato-ku Tokyo, 108-0075 Japonia. Reprezentantul autorizat pentru EMC și pentru siguranța produsului este Sony Deutschland GmbH, Hedelfinger Strasse 61, 70327 Stuttgart, Germania. Pentru orice servicii sau chestiuni legate de garanție, vă rugăm să apelați la adresa menționată în documentele separate pentru service sau garanție.

## Măsurile de precauție

Acest echipament a fost testat și s-a găsit a fi compatibil cu limitele impuse de directivele EMC în cazul în care sunt utilizate cabluri mai scurte de 3 m.

### Privind siguranța

- Dacă în interiorul carcasei cade vreun obiect solid sau un lichid, decuplați aparatul de la rețea și solicitați o persoană calificată să verifice aparatul înainte de a-l mai folosi.

### Privind hard diskul

Hard diskul are o densitate mare de stocare, care permite realizarea de înregistrări de lungă durată și accesul rapid la datele înscrisurate.

Hard diskul poate fi însă deteriorat cu ușurință de șocuri, vibrații sau praf sau dacă se află în apropierea unor magneți puternici. Pentru a evita pierderea unor date importante, luați următoarele măsuri de precauție:

- Nu supuneți recorderul la șocuri puternice.
- Nu așezați recorderul în locuri supuse la vibrații mecanice sau în poziții instabile.
- Nu așezați recorder-ul pe o suprafață fierbinte, spre exemplu deasupra unui aparat video sau a unui amplificator (receptor).
- Nu utilizați recorderul în spații supuse la schimbări extreme de temperatură (variația de temperatură mai mică de 10° C pe oră).
- Nu deplasați aparatul când cablul său de alimentare este cuplat la priză.
- Nu decuplați cablul de alimentare dacă aparatul este pornit.
- Nu deplasați recorderul timp de un minut după decuplarea ștecărului de la priză.

- Când decuplați cablul de alimentare, opriți alimentarea și aveți grijă ca hard diskul să nu funcționeze (indicația ceasului trebuie să fie afișată pe panoul frontal pentru cel puțin 30 de secunde și toate înregistrările sau operațiile de copiere trebuie să se fi încheiat).
- Nu încercați să înlocuiți sau să actualizați dvs. hard diskul, deoarece pot apărea disfuncționalități.

Dacă apar disfuncționalități ale hard diskului, datele pierdute nu mai pot fi recuperate. Considerați hard diskul un spațiu de stocare temporar.

#### **Despre repararea hard diskului**

- Conținutul hard diskului poate fi verificat în cazul reparațiilor sau a verificărilor efectuate la apariția de disfuncționalități sau al modificărilor. Cu toate acestea, nu vor fi realizate copii de siguranță sau stocări ale datelor de către personalul firmei Sony.
- Dacă hard diskul trebuie să fie formatat sau înlocuit, aceasta se va realiza în condițiile stabilite de Sony. Întregul conținut al hard diskului va fi șters, inclusiv piesele care încalcă legea drepturilor de autor (dacă există).

#### **Privind sursele de alimentare**

- Aparatul nu este deconectat de la sursa de curent alternativ (rețea) atât timp cât este în priză, chiar dacă echipamentul în sine este oprit.
- Dacă urmează să nu utilizați aparatul o perioadă mai lungă de timp, aveți grijă să decuplați recorderul de la priza de perete. Pentru a deconecta cablul de alimentare de la rețea, apucați cu mâna ștecărul ; nu trageți niciodată de cablul propriu-zis.

#### **Privind amplasare**

- Așezați aparatul într-un loc cu ventilație adecvată pentru a preveni acumularea căldurii în interior.
- Nu plasați sistemul pe suprafețe moi cum ar fi păturile sau cuverturile și nici în apropierea perdelelor sau draperiilor deoarece pot fi blocate fantele de aerisire ale aparatului.

- Nu instalați aparatul în spații închise cum ar fi o bibliotecă sau un dulap.
- Nu instalați sistemul în apropierea surselor de căldură sau în locuri supuse radiațiilor solare directe, prafului excesiv, vibrațiilor mecanice sau șocurilor.
- Nu așezați sistemul în poziție înclinată. Acest aparat a fost proiectat să funcționeze numai în poziție orizontală.
- Mențineți aparatul și discurile la distanță de alte echipamente ce au încorporați magneți puternici, cum ar fi cuptoarele cu microunde sau boxele puternice.
- Nu puneți obiecte grele pe aparat.

#### **Privind înregistrarea**

- Realizați înregistrări de probă înainte de a efectua înregistrarea care vă interesează.

#### **Privind compensații pentru înregistrările pierdute**

- Firma Sony nu poate fi făcută răspunzătoare și nu va oferi compensații pentru nici o pierdere de înregistrări sau pentru alte pierderi importante, inclusiv pentru înregistrări care nu s-au putut realiza sau pentru pierderi de date cauzate de diverse motive, chiar dacă acestea se datorează unor defecțiuni ale recorder-ului sau unor reparații efectuate asupra aparatului. Firma Sony nu va restaura, nu va recupera și nu va copia conținutul în nici un fel de circumstanțe.

#### **Drepturi de autor**

- Programele de televiziune, filmele, benzile video, discurile și alte materiale pot fi protejate de legea drepturilor de autor. Înregistrarea neautorizată a unui astfel de material poate reprezenta o încălcare a prevederilor acestei legi. Totodată, utilizarea acestui recorder împreună cu transmisiile TV prin cablu poate necesita obținerea unei autorizări din partea difuzorului de programe și/sau din partea proprietarilor acestora.

- Acest produs încorporează o tehnologie de protejare a drepturilor de autor care se află sub incidența unor patente din S.U.A. și a altor drepturi de proprietate intelectuală. Utilizarea acestei tehnologii de protejare a drepturilor de autor trebuie autorizată de Macrovision și este destinată exclusiv vizionării la domiciliu sau altor utilizări limitate, cu excepția cazului în care este altfel autorizat de Macrovision.

Dezasamblarea și operațiile de inginerie inversă sunt interzise.

- Acest produs include fonturi FontAvenue®, sub licență NEC corporation. FontAvenue este marcă de comerț înregistrată a NEC corporation.
- “” și x-Application sunt mărci înregistrate ale Sony Corporation.

#### Funcția de protejare la copiere

- Deoarece recorderul beneficiază de o funcție de protejare la copiere, programele care conțin semnale de protecție și care sunt recepționate prin intermediul unui tuner extern (nu este furnizat) este posibil să nu fie copiate, în funcție de tipul de semnal.

#### Notificare importantă

Atenție : Acest recorder este capabil să mențină o perioadă indefinită o imagine statică sau o interfață pe ecranul televizorului dumneavoastră. Dacă lăsați imaginea video sau interfața afișată, pe ecranul TV, o perioadă îndelungată de timp, există riscul ca ecranul să se deterioreze definitiv. Televizoarele cu ecrane cu plasmă și cele de proiecție sunt cele mai expuse la aceste consecințe.

Dacă aveți întrebări sau probleme legate de recorder, vă rugăm să consultați cel mai apropiat dealer Sony.

## Despre acest manual

### Aflați denumirea modelului pe care îl dețineți

Instrucțiunile conținute de acest manual se referă la 3 modele : RDR-HX680, RDR-HX780, RDR-HX785, RDR-HX980 și RDR-HX1080. Aflați denumirea modelului dvs. care este inscripționată pe panoul frontal al aparatului.

- În acest manual, pentru hard disk este utilizată forma prescurtată “HDD”, apelativul “disc” fiind utilizat în general pentru hard disk, DVD sau CD, dacă nu este altfel specificat în text sau în ilustrații.
- Simbolurile, cum ar fi , care apar deasupra fiecărei explicații indică tipul de suport media ce poate fi utilizat în cazul funcțiilor explicate. Pentru detalii, consultați secțiunea “Discurile ce pot fi redade sau înregistrate” de la pag. 140.
- Instrucțiunile din acest manual descriu butoanele telecomenzii. Puteți utiliza și butoanele aparatului care au denumiri identice sau similare cu cele ale telecomenzii.
- Imaginile interfețelor afișate pe ecran care apar în acest manual este posibil să nu fie identice cu cele prezentate de televizorul dvs.
- Modelele RDR-HX780, RDR-HX785, RDR-HX980 și RDR-HX1080 sunt utilizate în scop ilustrativ.
- Explicațiile cu privire la DVD-uri, din acest manual, se referă la discurile create cu prezentul recorder. Ele nu se aplică discurilor DVD create cu alte recordere și redade de acest aparat.

# CUPRINS

ATENȚIE .....	2
Măsuri de precauție .....	3
Prezentarea părților componente și a butoanelor .....	10
<b>Conectare și reglaje .....</b>	<b>15</b>
Conectarea recorderului .....	15
Pasul 1 : Conectarea cablului de antenă și a controlerului STB (set top box).....	15
Pasul 2 : Conectarea cablurilor video / cablului HDMI .....	18
Facilitățile SMARTLINK (doar la conexiunile SCART) .....	20
Funcțiile “Control for HDMI” pentru “Bravia” Sync (doar la conexiunile HDMI) .....	20
Pasul 3 : Conectarea cablurilor audio / cablului HDMI .....	21
Pasul 4 : Conectarea cablului de alimentare .....	22
Pasul 5 : Pregătirea telecomenzii .....	23
Acționarea televizorului cu ajutorul telecomenzii .....	23
Dacă aveți un player DVD Sony sau mai mult de un recorder marca Sony .....	24
Schimbarea cu ajutorul telecomenzii a pozițiilor programelor la recorder .....	24
Pasul 6 : Reglaje simplificate .....	25
Conectarea unui aparat video sau a unui echipament similar .....	28
Conectarea la mufa LINE 1 / DECODER .....	28
Conectarea la mufele LINE 2 IN de pe panoul frontal .....	29
Conectarea unui tuner de satelit sau a unuia digital (doar la RDR-HX680) ....	30
Conectarea unui decodor extern .....	31
Conectarea unui decodor .....	31
Stabilirea poziției programelor recepționate cu decodorul extern (PAY-TV / decodor analogic pentru Canal Plus) .....	32
<b>Șapte operații de bază – Cunoașterea recorderului DVD</b>	
1. Introducerea unui disc .....	33
2. Înregistrarea unui program .....	33
Aflarea stării discului în cursul înregistrării .....	35
3. Redarea programelor înregistrate (Lista titlurilor) .....	35
Afișarea duratei redării și a informațiilor legate de aceasta .....	38
4. Schimbarea denumirii programului înregistrat .....	39
5. Denumirea și protejarea unui disc .....	40
Denumirea unui disc .....	40
Protejarea unui disc .....	40
6. Redarea unui disc cu alt echipament DVD (Finalizare) .....	41
Definalizarea unui disc .....	43
7. Reformatarea unui disc .....	44
<b>GUIDE Plus+ – numai la RDR-HX780 / HX785 / HX980 / HX1080 .....</b>	<b>45</b>
Vizualizarea interfeței GUIDE Plus+ .....	45
Prezentarea informațiilor legate de programele favorite (My TV) .....	47
Realizarea de modificări la sistemul GUIDE Plus+ .....	48

<b>Înregistrare .....</b>	<b>50</b>
Înregistrarea cu ajutorul cronometrului (GUIDE Plus+ / Manual / Easy Timer)	50
Înregistrarea folosind un singur buton (GUIDE Plus+) .....	50
Setarea manuală a cronometrului (Programare) .....	52
Înregistrarea facilă cu ajutorul cronometrului .....	53
Utilizarea funcției Quick Timer .....	54
Înregistrarea unor programe stereo și a unora bilingve .....	54
Crearea de capitole în cadrul unui titlu .....	55
Înregistrarea cu ajutorul cronometrului .....	55
Utilizarea funcției Quick Timer .....	57
Înregistrarea unor programe stereo și a unora bilingve .....	57
Crearea de capitole în cadrul unui titlu .....	57
Consultarea / modificarea / anularea reglajelor cronometrului (Schedule) .....	58
Consultarea / modificarea / anularea reglajelor cronometrului (Time List) .....	59
Înregistrarea de la echipamentul conectat .....	60
Înregistrarea fără cronometru de la echipamentul conectat .....	61
<b>Redare .....</b>	<b>63</b>
Redare .....	63
Opțiuni de redare .....	65
Repetarea unei anumite porțiuni de pistă (A-B Repeat) .....	67
Redarea în mod repetitiv (Repeat) .....	67
Crearea propriului program (Programme) .....	68
Funcții avansate de redare .....	69
Stabilirea unei pauze la difuzarea unui post TV (TV Pause / Pause Live TV) .....	69
Redarea de la început a programului pe care îl înregistrați (Chase Play) .....	69
Redarea înregistrării precedente în timpul realizării unei alte înregistrări ...	70
Căutarea Time (temporală) / Title (titlu) / Chapter (capitol) / Track (pistă) etc. ....	70
<b>Ștergere și montaj .....</b>	<b>72</b>
Înainte de realizarea de montaje .....	72
Ștergerea și realizarea de montaje ale titlurilor .....	73
Realizarea de montaje ale mai multor titluri (modul multiplu) .....	73
Ștergerea unei secțiuni a titlului (A - B Erase) .....	74
Divizarea unui titlu (Divide) .....	74
Ștergerea și realizarea de montaje ale capitolelor .....	75
Divizarea unui capitol (Divide) .....	76
Ștergerea unui capitol (Erase) .....	76
Unirea mai multor capitole (Combine) .....	76
Crearea și editarea unei Liste de redare .....	77
Deplasarea unui titlu din Lista de redare (Move) .....	77
Combinarea mai multor titluri din Lista de redare (Combine) .....	77
Divizarea unui titlu din Lista de redare (Divide) .....	78
Deplasarea unui capitol (Move) .....	78

<b>Duplicare (HDD ↔ DVD) .....</b>	<b>79</b>
Înainte de duplicare .....	79
Duplicarea HDD / DVD .....	80
Duplicarea folosind Lista de duplicare .....	80
Realizarea unei copii de siguranță (Backup DVD) .....	80
<hr/>	
<b>Duplicarea în cazul unei camere video HDD .....</b>	<b>84</b>
Înainte de duplicarea conținutului hard diskului camerei video .....	84
Pregătirea pentru duplicarea conținutului hard diskului unei camere video .....	85
Duplicare printr-o singură atingere de la camere video HDD (ONE-TOUCH DUB) .....	86
Duplicarea conținutului HDD al unei camere video folosind Interfața afișată pe ecran (HDD-Cam Dubbing) .....	87
<hr/>	
<b>Duplicarea în cazul unei camere DV .....</b>	<b>88</b>
Înainte de duplicarea conținutului unei camere DV .....	88
Pregătirea pentru duplicarea cu o cameră DV .....	88
Duplicarea unei întregi benzi în format DV (Duplicarea DV la o singură atingere) .....	90
Duplicarea scenelor selectate (Duplicarea manuală DV) .....	90
Redarea de la o cameră DV .....	91
<hr/>	
<b>Tonomat .....</b>	<b>92</b>
Despre tonomat .....	92
Pregătirea pentru a utiliza tonomatul .....	92
Conectarea dispozitivului USB .....	92
Copierea pistelor sau albumelor (USB → HDD) .....	92
Copierea pistelor audio (DISC → HDD) .....	93
Copierea pistelor sau a unui album pe hard disk (HDD → HDD) .....	93
Redarea pistelor audio folosind un tonomat / un dispozitiv USB .....	94
Adăugarea de piste audio la o listă de redare (numai HDD) .....	95
Opțiuni de redare .....	95
Redarea repetitivă (Repeat) .....	95
Crearea propriului program (Programme) – numai pentru dispozitive USB .....	96
Gestionarea pistelor audio de la tonomat (numai pentru hard disk) .....	97
<hr/>	
<b>Album foto .....</b>	<b>98</b>
Despre funcția "Photo Album" .....	98
Pregătirea pentru utilizarea funcției "Photo Album" .....	98
Copierea fișierelor de imagine JPEG pe hard disk (DISC / USB → HDD) .....	98
Copierea tuturor fișierelor de imagine JPEG de la dispozitivul USB conectat (USB → DVD-RW / DVD-R) .....	99
Copierea fișierelor de imagine JPEG sau a albumelor pe hard disk (HDD ↔ HDD) .....	100
Copierea albumelor de imagine JPEG pe un disc (HDD - DVD-RW / DVD-R) .....	100
Copierea fișierelor de imagine JPEG pe un disc (HDD - DVD-RW / DVD-R) .....	101



Utilizarea listei "Photo Album" .....	102
Redarea unei succesiuni de imagini .....	104
Crearea unei succesiuni de imagini însoțită de muzica preferată și de efecte grafice (x-Pict Story) – doar pentru HDD .....	105
Gestionarea fișierelor de imagine JPEG de pe hard disk .....	107
Imprimarea fișierelor de imagine JPEG .....	108

---

## **Reglaje și ajustări ..... 110**

Ajustarea calității imaginii .....	110
Utilizarea meniurilor de reglaj .....	113
Reglaje de disc (Disc Setup) .....	113
Reglaje de bază ale recorderului .....	114
Reglaje pentru recepția cu antena (Tuner) .....	116
Reglaje video (Video In / Out) .....	119
Reglaje pentru intrarea audio (Audio In) .....	120
Reglaje pentru ieșirea audio (Audio Out) .....	121
Stabilirea limbii (Language) .....	123
Reglaje pentru înregistrare (Recording) .....	124
Reglaje pentru redare (Playback) .....	125
Reglaje HDMI (HDMI Output) .....	127
Alte reglaje (Options) .....	129
Alte reglaje (Options 2) .....	131

---

## **Informații suplimentare ..... 132**

Soluționarea defecțiunilor .....	132
Inițializarea recorder-ului .....	139
Discuri ce pot fi înregistrate și redare .....	140
Discuri ce pot fi redare .....	142
În legătură cu modul Înregistrare / Duplicare .....	143
Lista codurilor de limbă .....	147
Lista codurilor de țară / de regiune .....	147
Note legate de acest recorder .....	148
Note legate de pistele audio MP3, de fișierele de imagine JPEG, de fișierele video DivX și i.Link .....	149
Specificații .....	151
Index .....	152

# Prezentarea părților componente și a butoanelor

Pentru mai multe informații, consultați paginile indicate între paranteze.

## Telecomandă

RDR-HX780 / HX785 / HX980 / HX1080

RDR-HX680

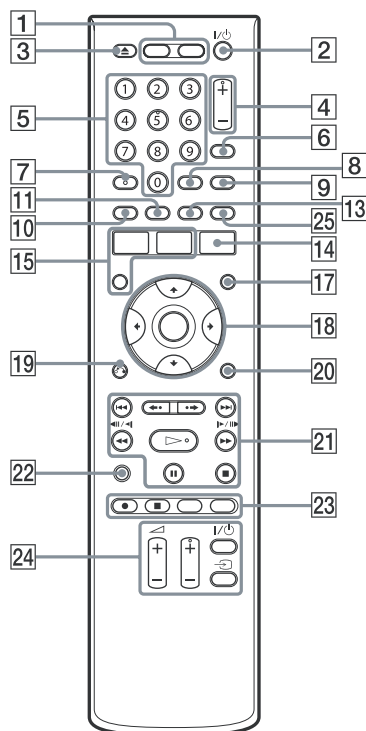
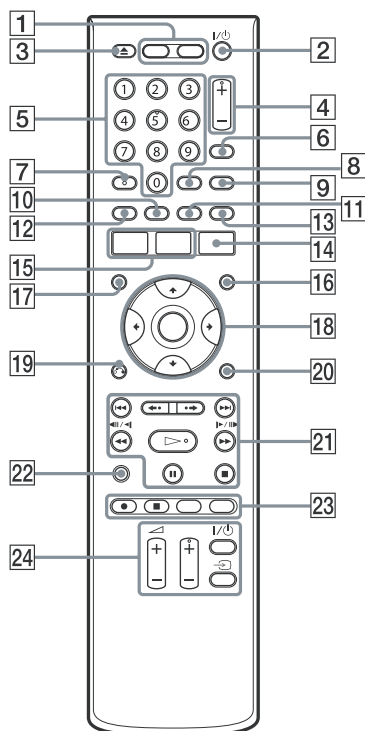

**1 HDD (33)**

Înregistrează sau redă titluri de pe HDD.

**DVD (33)**

Înregistrează sau redă titluri de pe DVD.

**2 I/⏻ (pornit / stare de așteptare) (25)**

Pornește sau oprește recorder-ul.

**3 ▲ (deschis / închis) (33)**

Deschide sau închide compartimentul pentru disc.

**4 PROG (program) +/- (33)**

Butonul + are un punct tactil\*.

**5 Butoane numerotate (70)**

Butonul cu cifra 5 are un punct tactil\*.

**6 INPUT (selecția intrării) (60)**

Este selectată sursa de intrare a semnalului.

**7 AUDIO (65)**

Butonul AUDIO are un punct tactil\*.

**8 CLEAR (39, 67, 68)**

**9 TV / DVD (23)**

Comută între modul TV și cel DVD.

**10 SUBTITLE (65)**

**Verde - numai la RDR-HX780 / HX785 / HX980 / HX1080- (45)**

**11 ANGLE (51, 90)**

Modifică unghiurile sau rotește o imagine în cursul succesiunii de imagini.

**Galben - numai la RDR-HX780 / HX785 / HX980 / HX1080- (45)**

**12 Roșu - numai la RDR-HX780 / HX785 / HX980 / HX1080- (45)**

- 13** **PLAY MODE (67, 70)**  
Albastru - numai la RDR-HX780 / HX785 / HX980 / HX1080- (45)
- 14** **GUIDE - pentru RDR-HX780 / HX785 / HX980 / HX1080 - (45)**  
Afișează interfața sistemului GUIDE Plus+®  
**TIMER - pentru RDR-HX680 - (55)**
- 15** **SYSTEM MENU (110)**  
**TITLE LIST (35, 63, 73)**  
**TOP MENU (63)**
- 16** **INFO (Informații) - numai la RDR-HX780 / HX785 / HX980 / HX1080- (46)**  
Sunt afișate informațiile privind programul.
- 17** **MENU (63)**  
Este afișat meniul discului.
- 18** **←/→/↓/↑ ENTER (25)**  
Este selectat elementul dorit.
- 19** **↶ RETURN (25)**
- 20** **DISPLAY (38)**  
Sunt afișate starea redării sau informații legate de disc.
- 21** **◀◀/▶▶ (precedent / următor) (65, 95)**  
**PAGE (pagina) +/- (numai la RDR-HX780 / HX785 / HX980 / HX1080) - (46)**  
Schimbă lista programelor în funcție de pagină.  
**◀• / •▶ (reluare imediată / avans instantaneu) (65)**  
**◀◀◀◀/▶▶▶▶ (căutare / redare cu încetinitorul / fixarea unui cadru pe ecran) (45, 65, 95)**  
**DAY (zi) +/- (numai la RDR-HX780 / HX785 / HX980 / HX1080) - (46)**  
Schimbă lista programelor în funcție de zi.  
**▷ (redare) (63, 104)**  
**|| (pauză) (34, 65, 95, 104)**  
**■ (stop) (63, 94, 104)**  
Butonul ▷ are un punct tactil\*.

- 22** **TV PAUSE (69)**
- 23** **● REC (33)**  
**■ (REC STOP) (33)**  
**HDD / DVD DUB (80)**  
Începe duplicarea titlului în curs de redare sau anulează operația de copiere.  
**REC MODE (33)**  
Selectează modul de înregistrare.
- 24** **TV I/⏻ (pornit / stare de așteptare) (23)**  
**TV ↻ (selecția intrării) (23)**  
**TV ◀ (volum) +/- (23)**  
**TV PROG (program) +/- (23)**  
Butonul + are un punct tactil\*.
- 25** **ZOOM - numai pentru RDR-HX680 (104)**  
Mărește o imagine în cursul unei succesiuni de imagini.

\* *Utilizați punctele tactile ca referință când acționați recorderul.*

*continuă...*

## Panoul frontal

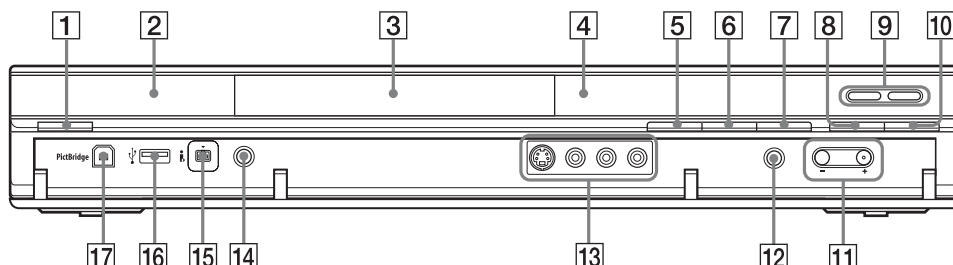

**1** I/⏻ (pornit / stare de așteptare) (25)

Pornește sau oprește recorder-ul.

**2** ⏮ (senzor de telecomandă) (23)

**3** Compartimentul pentru disc (33)

**4** Afișajul panoului frontal (13)

**5** ▲ (deschis / închis) (33)

Deschide sau închide compartimentul pentru disc.

**6** ▶ (redare) (63, 104)

Butonul ▶ are un punct tactil\*.

**7** ■ (stop) (63, 94, 104)

**8** ● REC (înregistrare) (33)

**9** HDD (33)

Înregistrează sau redă titluri de pe HDD. Indicatorul HDD devine luminos când este selectat hard diskul.

**DVD (33)**

Înregistrează sau redă titluri de pe DVD. Indicatorul DVD devine luminos când este selectat DVD-ul.

**10** ■ REC STOP (33)

**11** PROGRAM +/- (33)

Butonul + are un punct tactil\*.

**12** INPUT (selecția intrării) (60)

Este selectată sursa de intrare a semnalului.

**13** Mufele LINE 2 IN (S VIDEO / VIDEO / L (MONO) AUDIO R (29)

La aceste mufe se poate conecta un aparat video sau un alt echipament de înregistrare similar.

**14** ONE-TOUCH DUB (86, 90)

Pornește copierea semnalului de la o cameră video digitală conectată.

**15** Mufă DV IN (88)

La această mufă poate fi conectată o cameră DV.

**16** Mufă USB (tip A) (92, 98)

La această mufă poate fi conectat un dispozitiv USB.

**17** Mufă PictBridge USB (tip B) (108)

La această mufă poate fi conectată o imprimantă compatibilă PictBridge.

\* Utilizați punctele tactile ca referință când acționați recorderul.

### Pentru a bloca recorderul (Restricționarea accesului copiilor)

Puteți bloca toate butoanele recorderului astfel încât reglajele stabilite de dvs. să nu fie anulate din greșeală.

Când recorderul este oprit, țineți apăsat butonul ■ (stop) al acestuia până ce pe afișajul frontal apare indicația "LOCKED" (blocat). Recorderul nu va mai funcționa cu excepția cronometrului pentru înregistrare și a funcției Synchro-Recording (numai pentru RDR-HX680) când este activată restricționarea accesului copiilor.

Pentru a debloca recorder-ul, mențineți apăsat butonul ■ (stop) al acestuia până ce pe afișajul frontal apare indicația "UNLOCKED" (deblocat).

## Afișajul panoului frontal

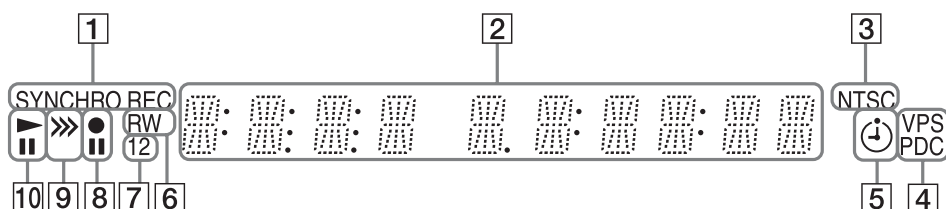

- 1** **Indicator SYNCHRO REC -numai pentru RDR-HX680- (61)**  
Devine luminos când recorder-ul este în starea de așteptare pentru operația de înregistrare sincronă.
- 2** **Sunt afișate următoarele informații :**
- Durata redării
  - Titlul / capitolul / pista / numărul index curente
  - Durata înregistrării / modul de înregistrare
  - Ceas
  - Poziția programului
  - Indicația EPG (numai la RDR-HX780 / HX785 / HX980 / HX1080) (45)  
Indicația “EPG” apare la recepționarea datelor GUIDE Plus+.
  - Indicația TV Direct Rec. (33)  
În extremitatea dreaptă apare indicația “TV”.
- 3** **Indicator NTSC (115, 120)**  
Devine luminos când este selectat sistemul de culoare NTSC.
- 4** **Indicator VPS / PDC (53, 57)**  
Devine luminos când este pornită funcția VPS/PDC.
- 5** **Indicatorul cronometrului (50, 55)**  
Devine luminos când este activat cronometrul pentru înregistrare.
- 6** **Tipul de disc**  
Devine luminos când în aparat este introdus un disc DVD-R sau DVD-RW înregistrabil.
- 7** **Indicator Command Mode (129)**  
Este afișat modul de comandă al telecomenzii.  
Dacă pentru recorder este ales “3” ca mod de comandă (modul implicit), nu este afișată nici una dintre variantele “1” sau “2”.
- 8** **Starea înregistrării**
- 9** **Indicatorul direcției de copiere**
- 10** **Starea redării**

## Panoul din spatele aparatului

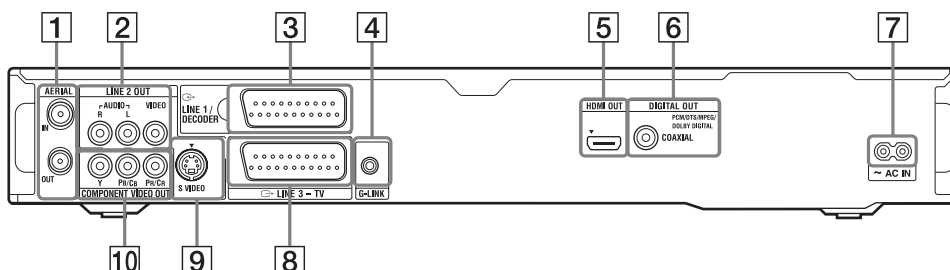

- |   |   |
|---|---|
| <p><b>1</b> Mufe AERIAL IN / OUT (15)</p> <p><b>2</b> Mufe LINE 2 OUT (R-AUDIO-L / VIDEO) (18, 21)</p> <p><b>3</b> Mufă LINE 1 / DECODER (28)</p> <p><b>4</b> Mufa G-LINK - numai la RDR-HX780 / HX785 / HX980 / HX1080- (16)<br/>Conectați la această mufă controlerul set top box.</p> <p><b>5</b> Mufă HDMI OUT (interfață ieșire multimedia de înaltă definiție) (18, 21)</p> | <p><b>6</b> Mufă DIGITAL OUT (COAXIAL) (21)</p> <p><b>7</b> Terminal AC IN (22)</p> <p><b>8</b> Mufă LINE 3 - TV (18)</p> <p><b>9</b> Mufă LINE 2 OUT (S VIDEO) (18)</p> <p><b>10</b> Mufe COMPONENT VIDEO OUT (Y, P<sub>B</sub>/C<sub>B</sub>, P<sub>R</sub>/C<sub>R</sub>) (18)</p> |
|---|---|

### Conectarea recorderului

Urmați pașii de la 1 la 6 pentru a conecta aparatul și a-l regla. Nu conectați cablul de alimentare până ce nu ajungeți la “Pasul 4 : Conectarea cablului de alimentare” de la pag. 22.

#### Note

- Consultați secțiunea “Specificații” (pag. 151) pentru a afla lista accesoriilor furnizate.
- Cuplați ferm cablurile pentru a evita apariția zgomotului nedorit.
- Consultați manualul de instrucțiuni furnizat împreună cu componentele care urmează a fi conectate.
- Nu puteți conecta acest recorder la un televizor care nu are o mufă SCART sau una de intrare video.
- Aveți grijă să decuplați de la priză cablul de alimentare al fiecărei componente înainte de a realiza conexiunea.

### Pasul 1 : Conectarea cablului de antenă și a controlerului STB (Set Top Box)

Selectați una dintre următoarele conexiuni pentru antenă. NU stabiliți pentru “LINE 1 In” varianta “Decoder” corespunzător reglajului “Video In / Out” (pag. 120), când realizați conexiunea A.

Dacă	Conexiune
Aveți un receptor STB (Settop box)	A (pag. 16)
Nu aveți receptor STB (Settop box)	B (pag. 17)

#### Note

- Dacă antena dvs. este un cablu plat (cablu dublu de 300 ohm), folosiți un conector de antenă externă (nu este furnizat) pentru a cupla antena la receptor.
- Dacă aveți cabluri separate pentru antenele AERIAL, folosiți un mixer de bandă AERIAL UHF/VHF (nu este furnizat) pentru a conecta antena la recorder.
- Dacă decuplați cablul de alimentare al recorder-ului, nu veți putea să urmăriți semnalele de la receptorul STB (set top box).

*continuă...*

## A : conectarea unui receptor STB (set top box) - numai pentru RDR-HX780 / HX785 / HX980 / HX1080

Prin această conexiune, puteți înregistra orice poziție de program a receptorului STB. Pentru a putea urmări programele de cablu, trebuie să potriviți poziția programelor de la recorder cu cea a ieșirii de antenă la receptorul STB.

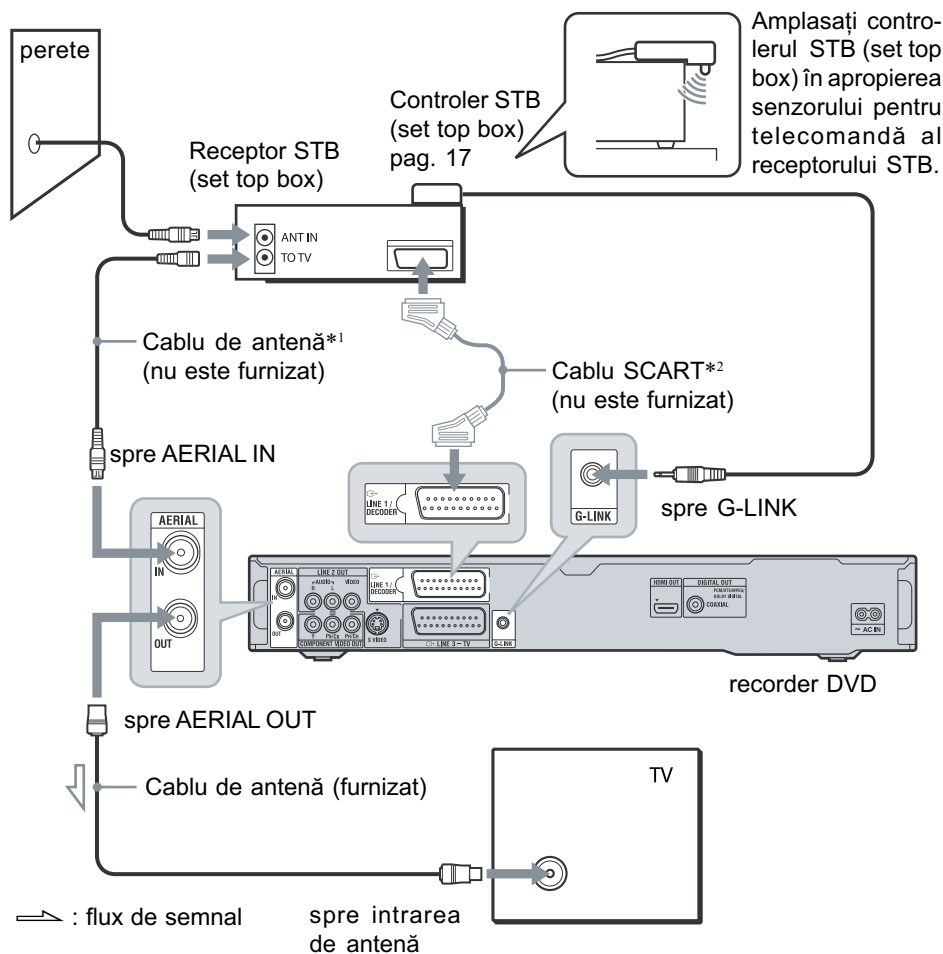

\*1 Dacă receptorul STB (set top box) nu are o mușă de ieșire pentru antenă, conectați cablul de antenă la mușă AERIAL IN a recorderului.

\*2 Conectați numai dacă receptorul dvs. STB (set top box) are un conector SCART.

### Dacă receptorul STB (set top box) poate transmite semnale RGB

Acest recorder acceptă semnale RGB. Dacă receptorul STB poate emite transmite semnale RGB, cuplați conectorul TV SCART al receptorului STB la mușă LINE 1 / DECODER și stabiliți pentru "LINE 1 In" varianta "RGB" corespunzător reglajului "VIDEO In / Out" (pag. 120). Consultați manualul de instrucțiuni care însoțește receptorul STB (set top box).



## Despre funcția de comandă a receptorului STB (set top box)

Puteți utiliza funcția de comandă a receptorului STB cu conexiunea A.

Când folosiți funcția de comandă a receptorului STB :

- recorderul comandă receptorul STB prin intermediul controlerului STB furnizat,
- recorderul comandă pozițiile programelor de la receptorul STB pentru înregistrarea folosind cronometrul,
- puteți utiliza telecomanda recorderului pentru a modifica pozițiile programelor la receptorul STB ori de câte ori receptorul STB și recorderul sunt pornite.

După realizarea conexiunii A, verificați dacă recorderul comandă corect receptorul STB (pag. 26).

## B : conectarea doar a cablului de antenă (fără receptor set top box)

Utilizați acest tip de conexiune dacă urmăriți o poziție de program prin cablu fără a folosi un receptor set top box. Totodată, utilizați această conexiune când cuplați numai o antenă.

Cu această conexiune, puteți înregistra orice program selectând poziția acestuia la recorder.

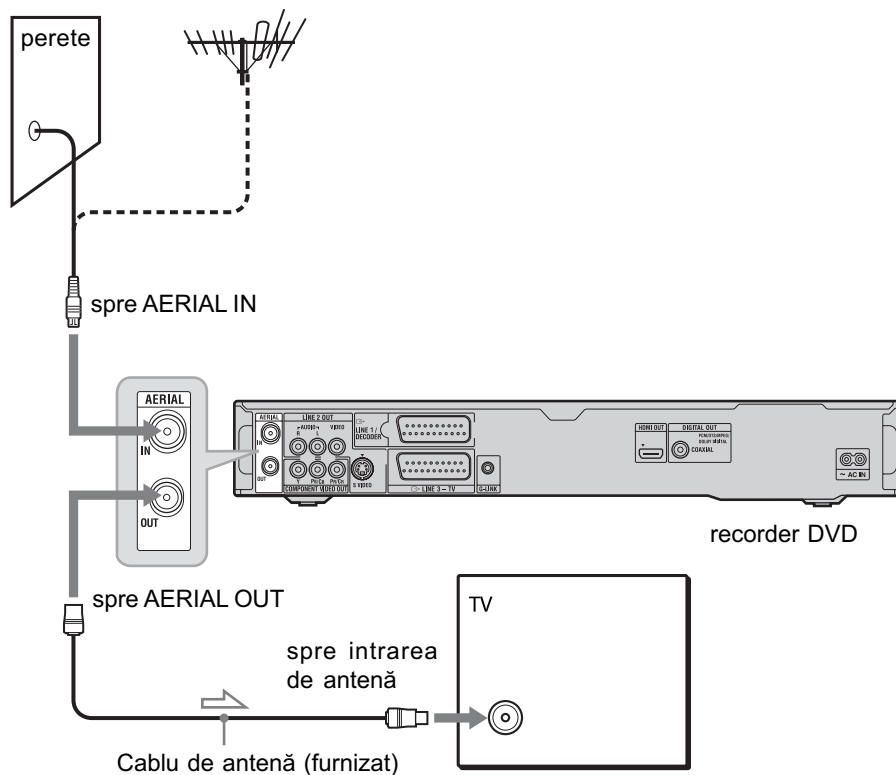

## Pasul 2 : Conectarea cablurilor video / cablului HDMI

Selecțaiți unul dintre modelele de la **A** la **E**, în funcție de mufa de intrare a televizorului, a monitorului, a proiectorului sau a componentei audio, cum ar fi un amplificator AV (receptor). Acestea vă vor permite să vizionați imagini.

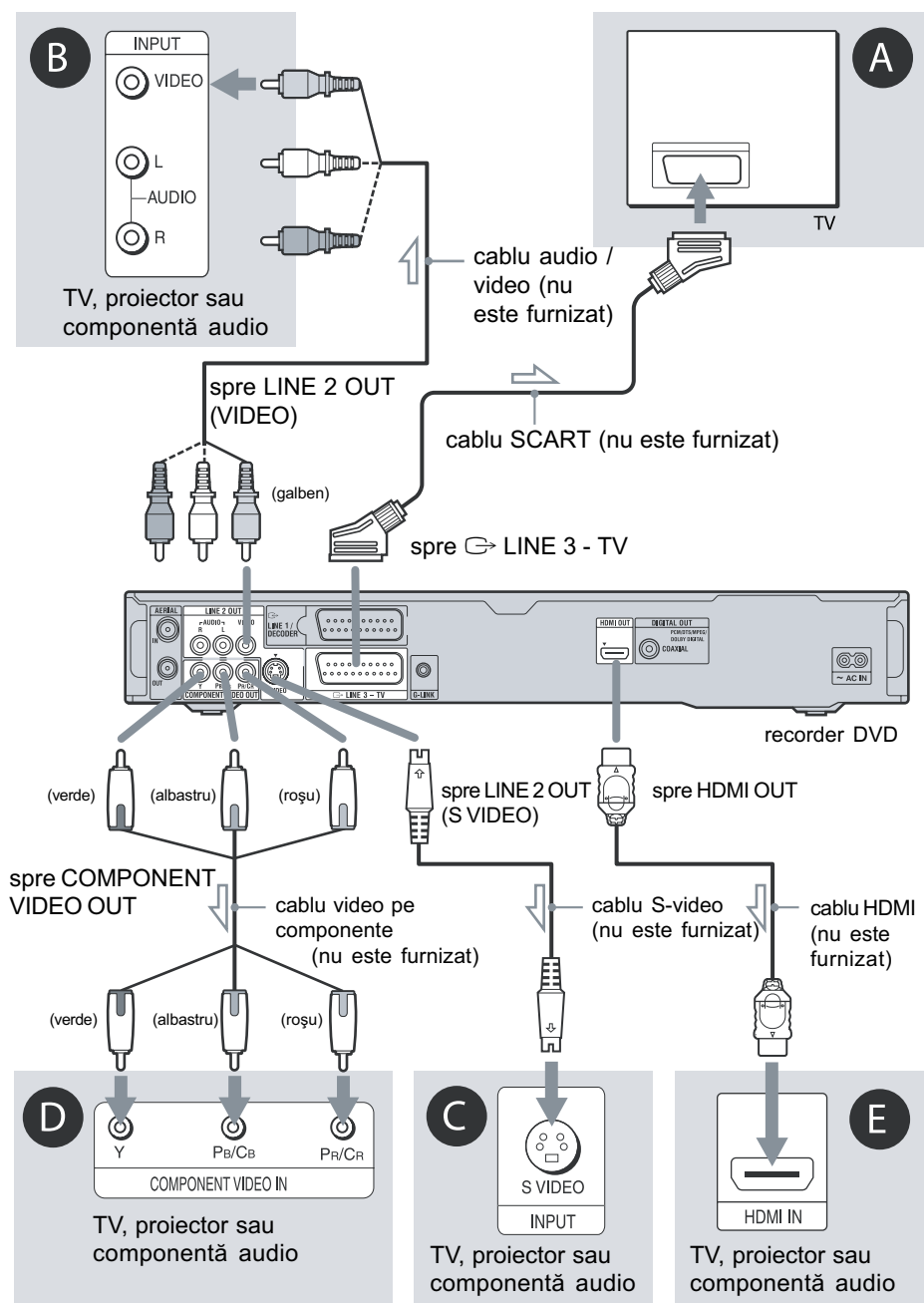

⇒ : flux de semnal

### **A Mufă de intrare SCART**

Când pentru "LINE 3 Out" este aleasă varianta "S-Video" sau "RGB" în reglajul "Video In / Out" (pag. 119), utilizați un cablu SCART care corespunde semnalului selectat.

### **B Mufă de intrare video**

Veți putea urmări imagini la calitate standard.

### **C Mufă de intrare S-VIDEO**

Veți putea urmări imagini la înaltă calitate.

### **D Mufe de intrare video pe componente (Y, P<sub>B</sub>/C<sub>B</sub>, P<sub>R</sub>/C<sub>R</sub>)**

Veți putea beneficia de o reproducere cu acuratețe a culorilor și a imaginilor la înaltă calitate.

Dacă televizorul dvs. acceptă semnale în format progresiv 525p/625p, utilizați această conexiune și alegeți pentru "Progressive" varianta "Compatible" corespunzător reglajului "Easy Setup" (pag. 25).

Apoi alegeți pentru "Component Video Out" varianta "Progressive" corespunzător reglajului "Video In / Out" pentru a fi transmise semnale video progresive. Pentru detalii legate de "Component Video Out", consultați pag. 119.

### **E Mufă de intrare HDMI**

Utilizați un cablu HDMI atestat (nu este furnizat) pentru a beneficia de o calitate înaltă a sunetului și a imaginilor digitale transmise prin mufa HDMI OUT.

Când conectați un televizor marca Sony care este compatibil cu funcția "Control for HDMI", consultați pag. 20.

Pentru a vizualiza semnalul de la un receptor conectat la recorder-ul DVD numai printr-un cablu SCART, porniți recorderul.

## **La realizarea conexiunii la mufa HDMI**

Urmați pașii de mai jos. Manevrarea inadecvată poate conduce la deteriorarea atât a mufei HDMI, cât și a conectorului.

**1** Aliniați cu grijă mufa HDMI din partea din spate a recorder-ului, cu conectorul HDMI, fiind atenți la forma acestora.

Aveți grijă să nu încercați introducerea conectorului invers sau înclinat în mufă.

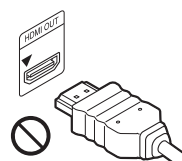

conectorul este poziționat invers

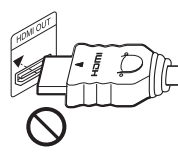

conectorul nu este poziționat pe aceeași axă cu mufa

**2** Introduceți conectorul HDMI corect în mufa HDMI.

Nu îndoiți și nu încercați să introduceți cu forță conectorul în mufă.

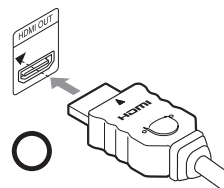

### **Note**

- Aveți grijă să decuplați cablul HDMI când deplasați recorderul.
- Nu supuneți la presiuni prea mari latura cu mufe a carcasei când este cuplat cablul HDMI, deoarece se pot deteriora fie mufa HDMI, fie cablul HDMI.
- Nu răsuciți conectorul HDMI în timpul conectării sau deconectării de la mufa HDMI pentru a evita deteriorarea sa sau a mufei respective.

## **Când sunt redade imagini panoramice**

Este posibil ca anumite imagini înregistrate să nu se potrivească pe ecranul televizorului. Pentru a modifica dimensiunea imaginii, consultați pag. 125.

## **Când conectați un aparat video**

Cuplați aparatul video la mufa LINE 1 / DECODER a recorder-ului (pag. 28).

### **Note**

- Nu cuplați simultan mai mult de un tip cablu video între recorder și televizor.
- Nu realizați simultan conexiunile de la **A** la **E**.
- Când conectați recorderul la televizor prin intermediul mufelor SCART, ca sursă de semnal de intrare pentru televizor va fi ales automat recorderul, când începe redarea.

Dacă este necesar, apăsați butonul TV  al telecomenzii pentru a reveni la intrarea de semnal TV.

- Dacă veți conecta recorderul la un televizor cu SMARTLINK, alegeți pentru "LINE 3 Out" varianta "Video" corespunzător reglajului "Video In / Out".
- Nu puteți conecta mufa HDMI OUT (conexiunea ) la mufele DVI care nu sunt compatibile HDCP (de ex. mufe DVI la monitoarele PC).
- Semnalele de la componentele video și RGB nu sunt transmise la ieșire când este utilizată conexiunea HDMI.

\* Acest recorder DVD încorporează tehnologia High Definition Multimedia Interface (HDMI™).

HDMI, sigla HDMI și High Definition Multimedia Interface sunt mărci comerciale sau mărci comerciale înregistrate ale HDMI Licensing LLC.

### Facilitățile SMARTLINK (doar la conexiunile SCART)

Dacă televizorul conectat (sau un alt echipament, spre exemplu un receptor set top box) este compatibil cu SMARTLINK, NexTView Link\*<sup>3</sup>, MEGALOGIC\*<sup>1</sup>, EASYLINK\*<sup>2</sup>, CINEMALINK\*<sup>2</sup>, Q-Link\*<sup>3</sup>, EURO VIEW LINK\*<sup>4</sup> sau T-V LINK\*<sup>5</sup>, veți putea beneficia de facilitățile SMARTLINK.

- **TV Direct Rec.** - înregistrare directă de la televizor (pag. 34),
- **One-Touch Play** - redare la o singură atingere (pag. 64)
- **Preluare prestabilită**  
Cu acest recorder, puteți să preluați de la televizor datele prestabilite de tuner. Puteți totodată să reglați recorderul în funcție de datele corespunzătoare de la "Easy Setup".
- **NexTView Download**  
Puteți regla cu ușurință cronometrul cu ajutorul acestei funcții la televizor.

### Pregătirea pentru facilitățile SMARTLINK

Alegeți pentru "LINE 3 Out" varianta "Video" corespunzător reglajului "Video In / Out" (pag. 119) și pentru "SMARTLINK" varianta "This Recorder Only" corespunzător reglajului "Options" (pag. 130).

### Note

- Pentru a realiza o conexiune SMARTLINK corectă, este necesar un cablu SCART complet, cu 21 pini.

Consultați și manualul de instrucțiuni al televizorului pentru a realiza această conexiune.

- Nu toate televizoarele beneficiază de funcțiile anterior prezentate.

\*<sup>1</sup> "MEGALOGIC" este marcă de comerț înregistrată a Grundig Corporation.

\*<sup>2</sup> "EASYLINK" și "CINEMALINK" sunt mărci comerciale ale Philips Corporation.

\*<sup>3</sup> "Q-Link" și "NexTView Link" sunt mărci comerciale ale Panasonic Corporation

\*<sup>4</sup> "EURO VIEW LINK" este marcă de comerț înregistrată a Toshiba Corporation.

\*<sup>5</sup> "T-V LINK" este marcă de comerț înregistrată a JVC Corporation.

### Funcțiile "Control for HDMI" pentru "Bravia" Sync (doar la conexiunile HDMI)

Conectând componente Sony care sunt compatibile cu funcția "Control for HDMI" printr-un cablu HDMI (nu este furnizat), funcționarea este simplificată astfel :

- **One-Touch Play** - redare la o singură atingere (pag. 64)
- **System Power-Off**  
Când opriți televizorul folosind butonul de pornire al telecomenzii televizorului, recorderul și componentele compatibile cu funcția "Control for HDMI" vor fi oprite automat. Recorderul nu va fi însă oprit în timp ce înregistrează sau copiază, chiar dacă televizorul este oprit.
- **Afișare "Bravia" Sync**  
Puteți acționa recorderul apăsând butonul SYNC MENU de la telecomanda TV.

### Note

- În funcție de componenta conectată, este posibil ca funcția "Control for HDMI" să nu acționeze. Consultați manualul de instrucțiuni al componentei conectate.
- Puteți utiliza facilitatea de afișare "Bravia" Sync numai dacă televizorul conectat are buton SYNC MENU. Pentru detalii, consultați manualul de instrucțiuni TV.
- Pentru a utiliza facilitatea de afișare "Bravia" Sync, alegeți pentru "Control for HDMI" varianta "On" (implicită) corespunzătoare reglajului "HDMI Output" (pag. 129).

## Pasul 3 : Conectarea cablurilor audio / cablului HDMI

Selectați unul dintre modelele de conectare **A** sau **B**, în funcție de mufă de intrare a televizorului, a monitorului, a proiectorului sau a componentei audio, cum ar fi un amplificator AV (receptor). Acestea vă vor permite să ascultați sunetul.

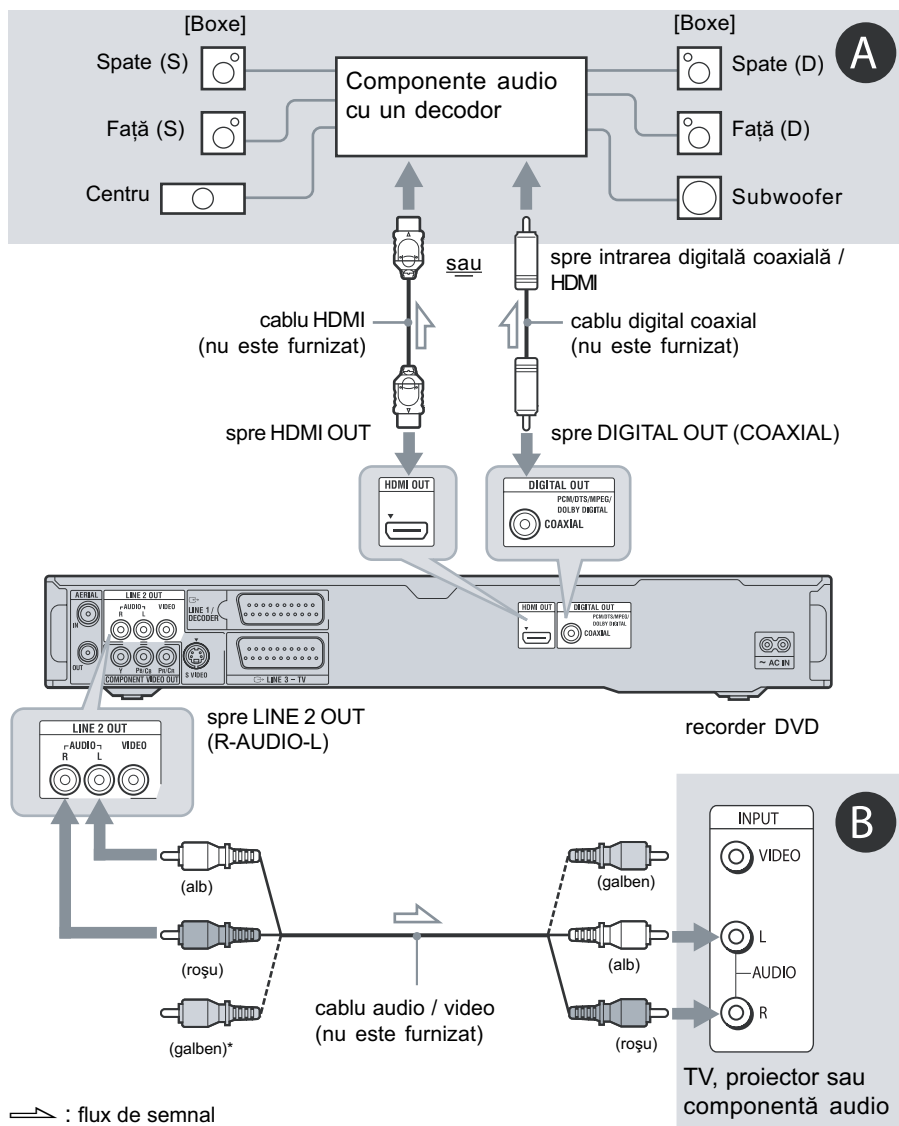

\* Conectorul galben este utilizat pentru semnale video (pag. 18).

### **A** Mufă de intrare audio digitală

Când componenta dvs. audio are un decodor Dolby\*<sup>1</sup> Digital, DTS\*<sup>2</sup> sau MPEG audio, precum și o mufă de intrare digitală, apăsați la această conexiune. Vă veți putea bucura de sonor Dolby Digital, DTS și MPEG cu

efecte de învăluire (pe 5,1 canale).

Dacă veți conecta o componentă audio Sony care este compatibilă cu funcția "Control for HDMI", consultați manualul de instrucțiuni care însoțește componentele audio.

### **B** Mufe de intrare audio L/R (stânga/dreapta)

Această conexiune va utiliza pentru sonor cele două boxe ale televizorului sau ale componentei dvs. audio.

#### **Observație**

- Pentru o plasare mai corectă a boxelor, consultați manualele de instrucțiuni ale componentelor conectate.

#### **Note**

- Nu conectați simultan mufele audio de ieșire ale televizorului la mufele LINE IN (R-AUDIO-R) deoarece acestea pot produce un zgomot nedorit.
- Nu conectați simultan, folosind conexiunea **B**, mufele LINE IN (R-AUDIO-R), LINE 2 OUT (R-AUDIO-R) la mufele audio de ieșire ale televizorului deoarece poate fi produs un zgomot nedorit de către boxele televizorului.
- În cazul **A**, după ce ați realizat conexiunea, efectuați reglajele necesare pentru "Audio Out" (pag. 121). În caz contrar, fie sonorul nu se va auzi, fie boxele vor emite un zgomot puternic.
- Când conectați recorderul la o componentă audio prin cablul HDMI, va fi necesar să faceți una dintre următoarele operații :
  - să conectați componenta audio la televizor prin cablul HDMI, sau
  - să cuplați recorderul la televizor printr-un cablu video, altul decât cel HDMI (cablu video pe componente, cablu S-video sau audio/video).

\*<sup>1</sup> Produs sub licență de la Dolby Laboratories. Dolby și simbolul dublu D sunt mărci comerciale ale Dolby Laboratories.

\*<sup>2</sup> Produs sub licență de la U.S. Patent # : 5.451.942 & alte patente emise sau solicitate, din S.U.A. și din lume. DTS și DTS Digital Out sunt mărci comerciale înregistrate, iar siglele și simbolul DTS sunt mărci comerciale ale DTS, Inc. © 1996-2007. Toate drepturile sunt rezervate.

## **Pasul 4 : Conectarea cablului de alimentare**

Conectați cablul de alimentare furnizat la mufa AC IN a recorderului, apoi cuplați ștecărul de la celălalt capăt și pe cel al televizorului la o priză de perete. După ce conectați cablul de alimentare, **trebuie să așteptați o scurtă perioadă de timp înainte de a acționa recorder-ul.**

Puteți acționa recorderul îndată ce afișajul panoului frontal este iluminat, aparatul trecând în starea de așteptare.

Dacă veți conecta echipamente suplimentare la acest recorder (pag. 28), aveți grijă să cuplați cablul de alimentare după ce toate conexiunile au fost realizate.

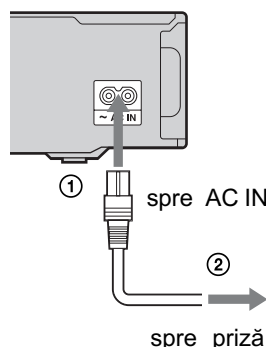

## Pasul 5 : Pregătirea telecomenzii

Puteți acționa asupra sistemului cu ajutorul telecomenzii furnizate. Introduceți două baterii R6 (mărimea AA) având grijă să potriviți bornele ⊕ și ⊖ ale bateriilor cu marcasele din interiorul compartimentului. Când folosiți telecomanda, îndreptați-o spre senzorul  al aparatului.

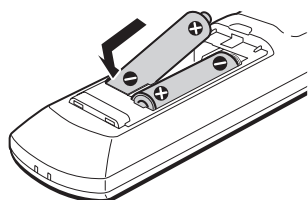

### Note

- Dacă telecomanda furnizată interferează cu funcționarea unui alt echipament DVD marca Sony, schimbați numărul corespunzător modului de comandă pentru acest recorder (pag. 24).
- Folosiți corect bateriile pentru a evita scurgerea lichidului acestora și corodarea. Dacă observați scurgerea de lichid din baterii, nu îl atingeți cu mâna. Respectați următoarele :
  - nu utilizați baterii noi împreună cu altele vechi sau baterii de mărci diferite ;
  - nu încercați să reîncărcați bateriile ;
  - dacă nu folosiți telecomanda o perioadă mai lungă de timp, scoateți bateriile ;
  - dacă s-a scurs lichid din baterii în interiorul telecomenzii, ștergeți-l complet, apoi introduceți noi baterii în interior.
- Nu expuneți senzorul  al telecomenzii, situat pe panoul frontal, la lumină directă provenită de la soare sau de la diferite corpuri de iluminat deoarece pot apărea disfuncționalități.
- Dacă înlocuiți bateriile telecomenzii, este posibil ca numărul de cod și Modul de comandă să fie inițializate. Stabiliți din nou codul și modul de comandă adecvate.

## Acționarea televizorului cu ajutorul telecomenzii

Puteți regla semnalul telecomenzii astfel încât aceasta să acționeze și televizorul.

### Note

- În funcție de echipamentul conectat, este posibil să nu puteți acționa televizorul cu nici unul sau cu unele dintre butoanele de mai jos.
- Dacă introduceți un nou cod numeric, precedentul cod va fi șters.

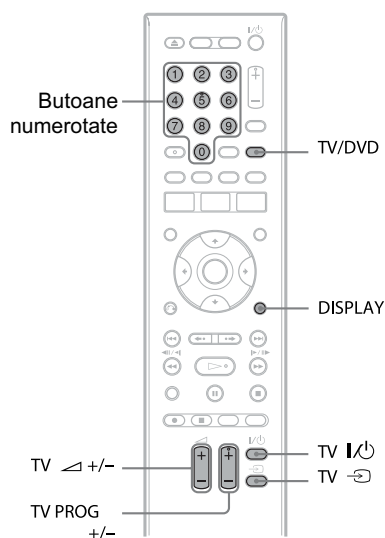

### 1 Țineți apăsat butonul TV I/O aflat în partea de jos a telecomenzii.

Nu apăsați butonul I/O din partea de sus a telecomenzii.

### 2 Ținând apăsat butonul TV I/O, introduceți codul producătorului folosind butoanele numerotate.

Spre exemplu, pentru a introduce "09", apăsați "0", apoi "9". După introducerea ultimei cifre, eliberați butonul TV I/O.

## Codurile numerice corespunzătoare televizoarelor ce pot fi acționate

Dacă în listă apar mai multe coduri numerice, încercați să introduceți câte unul, pe rând, până ce îl aflați pe cel potrivit pentru televizorul dvs.

Producător	Cod numeric
Sony	01 (varianta implicită)
Hitachi	24
JVC	33
LG / Goldstar	76
Panasonic	17, 49
Philips	06, 08, 72
Samsung	71
Sharp	29
Toshiba	38

Telecomanda efectuează următoarele operații :

Butoane	Operații
TV I/⏻	Pornirea sau oprirea televizorului
TV ▽ (volum) +/-	Ajustarea volumului televizorului dvs.
TV PROG +/-	Selectarea poziției programelor la TV.
TV ↻ (selecția sursei)	Comută între diversele surse de semnal de intrare pentru televizor.

## Pentru a acționa butonul TV / DVD (doar pentru conexiunile SCART)

Butonul TV / DVD comută între modul de funcționare TV și cel DVD. Apăsați butonul TV / DVD în modul stop sau când pe ecranul TV nu apare nici un meniu. Îndreptați telecomanda spre recorder când folosiți acest buton.

**Modul TV :** alegeți acest mod când utilizați în principal tunerul TV. Când începe redarea, ca sursă de semnal de intrare pentru televizor, este ales automat recorder-ul.

**Modul DVD :** alegeți această variantă când utilizați în special tunerul recorder-ului.

Pentru a afla care este modul curent de lucru, apăsați butonul DISPLAY (pag. 38).

## Dacă aveți un player DVD Sony sau mai mult de un recorder marca Sony

Dacă telecomanda furnizată interferă cu celelalte echipamente DVD Sony, stabiliți un cod numeric de comandă pentru acest recorder și pentru telecomanda furnizată care să difere față de cele ale celorlalte playere și recordere DVD marca Sony, după ce ați efectuat "Pasul 6 : Easy Setup".

Modul de comandă implicit stabilit pentru acest recorder și pentru telecomanda furnizată este "3 (varianta implicită)".

Puteți afla modul de comandă curent, consultând afișajul panoului frontal. Pentru detalii, consultați pag. 129.

Modul de comandă implicit stabilit pentru acest recorder și pentru telecomanda furnizată este "3 (varianta implicită)". Telecomanda nu funcționează dacă pentru ea și pentru recorder au fost stabilite moduri de comandă diferite. Stabiliți pentru ambele același mod de comandă.

## Schimbarea cu ajutorul telecomenzii a pozițiilor programelor la recorder

Puteți schimba poziția programelor la recorder cu ajutorul butoanelor numerotate.

**Exemplu :** pentru canalul 50, apăsați "5", apoi "0", după care apăsați ENTER.



## Pasul 6 : Reglaje simplificate

Realizați reglajele de bază urmând instrucțiunile afișate pe ecran corespunzător “Easy Setup” (*Reglaje simplificate*). Aveți grijă să nu decuplați cablurile și nici să nu părăsiți funcția “Easy Setup” în cursul acestei proceduri.

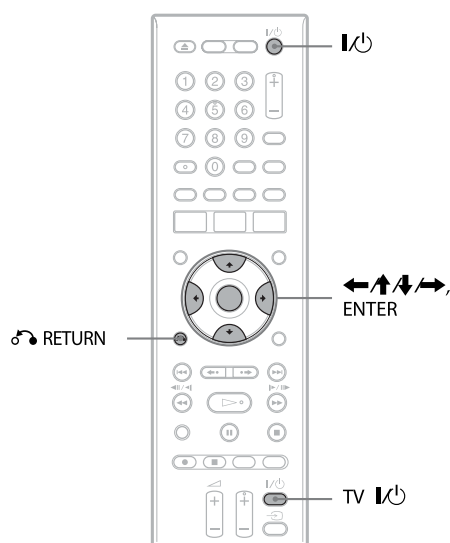

\* Numai pentru RDR-HX780 / HX785 / HX980 / HX1080

### 1 Porniți recorderul și televizorul, apoi comutați selectorul de intrări în poziția TV, astfel că semnalul transmis de recorder să apară pe ecranul televizorului.

Apare interfața “Language” (*Limbă*).

- Dacă nu este afișată interfața “Language”, selectați “Easy Setup” corespunzător reglajului “Basic”, de la “Initial Setup” din meniul System (pag. 115).

### 2 Selectați una dintre limbi cu ←/↑/↓/→, apoi apăsați ENTER.

Apare mesajul cu privire la reglajele inițiale.

### 3 Selectați “Start” cu ↑/↓, apoi apăsați ENTER.

Urmați instrucțiunile afișate pe ecran pentru a efectua următoarele reglaje.

#### ◆ Auto Channel Setting (*Detectarea automată a canalului*)

- Dacă veți conecta un televizor la acest recorder fără a utiliza SMARTLINK, selectați “Auto Scan”. Selectați apoi țara/regiunea folosind ←/→, după care apăsați ENTER. Ordinea programelor va fi stabilită în funcție de țara/regiunea aleasă.
- Dacă veți conecta un televizor la acest recorder cu SMARTLINK, selectați “Download from TV”, apoi selectați țara/regiunea folosind butoanele ←/→ și apăsați ENTER. Datele prestabilite pentru tuner vor fi preluate de la televizorul dvs. la acest recorder. (Pentru detalii, consultați manualul de instrucțiuni care însoțește televizorul.)
- Pentru a omite acest reglaj, selectați “Do not set”. Pentru a stabili manual poziția programelor, consultați pag. 116.

#### ◆ Clock Setting (*Potrivirea ceasului*)

- Selectați “Auto” când un program din zona unde vă aflați difuzează un semnal temporal. Va apărea interfața “Auto Clock Setting”. Selectați poziția unui program care transmite un semnal temporal, iar apoi “Start” folosind ←/→/↓, după care apăsați ENTER. Dacă nu este depistat semnalul temporal, apăsați RETURN și potriviți manual ceasul.
- Selectați “Manual” pentru a potrivi manual ceasul. Este afișată interfața “Manual Clock Setting”.
  - 1 Selectați fusul orar corespunzător zonei unde vă aflați sau GMT (ora relativ la meridianul Greenwich) cu ajutorul ←/→, apoi apăsați ↓.
  - 2 Selectați “On” folosind ←/→, dacă este în vigoare ora de vară, apoi apăsați ENTER.
  - 3 Stabiliți ziua, luna, anul, ora și minutele folosind ←/↑/↓/→, apoi apăsați ENTER pentru a porni ceasul.

#### ◆ TV Type (*Tip TV*) (pag. 125)

- Dacă aveți un televizor cu ecran panoramic, selectați “Wide (16:9)”.
- Dacă aveți un televizor standard, selectați “Standard (4:3)”. Aceasta va determina modul de afișare pe ecranul televizorului dvs., a imaginilor panoramice.

◆ **Progressive (Progresiv)**

- Când conectați la acest recorder un televizor ce folosește formatul progresiv, prin intermediul mufelor COMPONENT VIDEO OUT, selectați “Compatible”.

◆ **HDD caution messages (mesaje de avertizare relativ la hard disk)**

- Citiți mesajul de avertizare relativ la hard disk care a fost afișat, apoi apăsați ENTER.

**4** **Selectați “Finish Setup” cu ↑/↓, apoi apăsați ENTER.**

Operația “Easy Setup” (de reglaje simplificate) se încheie.

Treceți la “Setarea sistemului GUIDE Plus+® (numai pentru RDR-HX780 / HX785 / HX980 / HX1080)” de la pag. 26 pentru a utiliza ghidul electronic al programelor Gemstar GUIDE Plus+.

**Pentru a reveni la pasul precedent**

Apăsați ↶ RETURN.

🔍 **Observație**

- Dacă doriți să realizați din nou reglajele simplificate, selectați “Easy Setup” corespunzător opțiunii “Basic” de la “Initial Setup” din Meniul System (p. 115).

**Setarea sistemului GUIDE Plus+® (numai pentru RDR-HX780 / HX785 / HX980 / HX1080)**

Urmați instrucțiunile prezentate în continuare pentru a seta sistemul GUIDE Plus+ și utilizați receptorul set top box.

**1** **Apăsați GUIDE.**

Apare interfața “Basic Setup” (Reglaje de bază) a sistemului GUIDE Plus+.

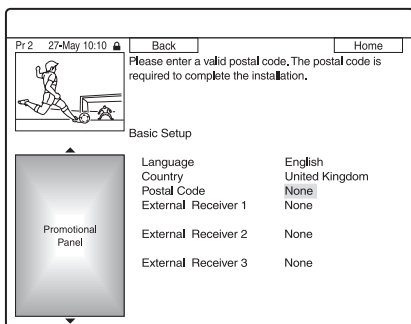

**2** **Selectați un element folosind ↑/↓, apoi apăsați ENTER. Apoi reglați fiecare element.**

◆ **Language (Limbă)**

- Selectați o limbă pentru afișarea pe ecran folosind ↑/↓, apoi apăsați ENTER.

◆ **Country (Țară)**

- Selectați o țară / zonă folosind ↑/↓, apoi apăsați ENTER.

◆ **Postal Code (Cod poștal)**

- Introduceți codul dvs. poștal folosind ←/↑/↓/→, apoi apăsați ENTER.

Dacă pentru “Country” este aleasă varianta “Others”, nu puteți introduceți un cod poștal și sistemul GUIDE Plus+ nu va căuta un canal-gazdă.

- Dacă nu este necesar să setați sistemul GUIDE Plus+, apăsați SYSTEM MENU pentru a părăsi opțiunea.

- Chiar dacă nu puteți utiliza sistemul GUIDE Plus+ în zona unde vă aflați, puteți totuși să reglați manual înregistrarea. Consultați “Reglarea manuală a cronometrului (Programare)”, de la pag. 52.

◆ **External Receiver 1 / External Receiver 2 / External Receiver 3 (Receptor extern) - numai dacă este conectat receptorul set top box**

- 1** Apăsați ENTER pentru a selecta “Continue”.

- 2** Selectați tipul de receptor set top box folosind ↑/↓, și apăsați ENTER.

- 3** Selectați furnizorul folosind ↑/↓, și apăsați ENTER.

- 4** Selectați marca receptorului folosind ↑/↓, și apăsați ENTER.

Dacă selectați “Other providers”, puteți selecta marca receptorului din lista de mărci disponibile.

Dacă marca receptorului dvs. nu apare în listă, selectați “???”.

Lista mărcilor de receptor este actualizată automat, astfel că marca receptorului dvs. poate fi disponibilă ulterior. Selectați marca atunci când este disponibilă. Până atunci utilizați varianta “???”.

- 5** Selectați conexiunea utilizată pentru receptorul dvs. set top box folosind **↑/↓**, și apăsați ENTER.

Când receptorul set top box este cuplat la recorder prin conexiunea A atât printr-un cablu de antenă și prin unul SCART, selectați fie "Line 1", fie "Antenna".

Apare interfața care solicită confirmarea.

- 6** Apăsați ENTER pentru a selecta "Continue". Opțiunea Video Window comută pe poziția de program specificată.

- 7** Selectați "YES" folosind **↑/↓**, și apăsați ENTER.

Apare interfața care solicită confirmarea. Dacă opțiunea Video Window nu comută pe poziția de program specificată, selectați "NO" și apăsați ENTER până ce Video Window comută pe poziția de program dorită.

### **3** Opriți recorderul pentru a recepționa datele pentru sistemul GUIDE Plus+.

Pentru a recepționa datele sistemului GUIDE Plus+, recorderul trebuie oprit când nu este utilizat. Dacă recorderul este conectat la receptorul set top box, aveți grijă ca receptorul să fie pornit. După reglajul inițial, poate dura până la 24 de ore până ce începe recepționarea listelor de programe TV.

#### **Notă**

- Nu puteți stabili pentru sistemul de tuner sau pentru "OSD Language" (*limba folosită pentru afișarea pe ecran*) o țară / regiune sau o limbă care nu este acceptată de sistemul GUIDE Plus+.

### **Dacă nu puteți regla recorderul pentru a acționa receptorul set top box**

Verificați conexiunea și poziția controlerului set top box (pag. 16).

Dacă receptorul dvs. set top box continuă să nu funcționeze împreună cu acest recorder, consultați manualul de instrucțiuni care însoțește receptorul set top box și contactați compania care vă furnizează servicii de cablu sau de satelit pentru a afla

dacă vă poate pune la dispoziție un receptor set top box compatibil.

#### **Note**

- Lista receptoarelor externe care pot fi controlate de sistemul GUIDE Plus+ este actualizată în mod constant și este distribuită prin intermediul semnalelor sistemului de date GUIDE Plus+. Este posibil ca între momentul producerii recorderului dvs. și cel la care acesta a fost instalat la dvs. pentru prima dată, este posibil să fie adăugate noi coduri corespunzătoare receptoarelor externe.
- Dacă receptorul extern continuă să nu apară în listă sau să nu fie acționat în mod corespunzător de recorder, vă rugăm să contactați serviciul de asistență pentru clienți pentru a raporta modelul și marca receptorului dvs. extern.

### **Pentru a regla controlerul set top box pentru a seta receptorul set top box**

Odată ce s-a confirmat acționarea de către controlerul set top box a receptorului set top box, fixați poziția respectivă.

- 1** Îndepărtați folia de protecție a benzii adezive cu două fețe.

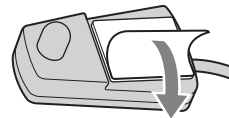

- 2** Atașați controlerul set top box astfel încât să se afle exact deasupra senzorului pentru telecomandă al receptorului set top box.

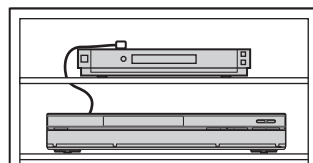

### **Pentru a modifica reglajele de bază pentru GUIDE Plus+**

- 1** Apăsați GUIDE.
- 2** Selectați "Setup" din bara meniului folosind **↑/→** și apăsați ENTER.
- 3** Selectați "Basic Setup" folosind **↑/↓** și apăsați ENTER.
- 4** Reluați de la Pasul 2 ai procedurii "Setarea sistemului GUIDE Plus+® (numai pentru RDR-HX780/HX785/HX980/HX1080)" de la pag. 26.

## Conectarea unui aparat video sau a unui echipament similar

După decuplarea recorder-ului de la priza de perete, conectați un aparat video sau un dispozitiv de înregistrare similar la mufele LINE IN ale acestui recorder.

Utilizați mufa DV IN de pe panoul frontal dacă echipamentul are o mufă de ieșire DV (mufa i.LINK), pag. 88.

Pentru detalii, consultați manualul de instrucțiuni care însoțește echipamentul conectat.

Pentru a înregistra cu acest recorder, consultați secțiunea “Înregistrarea de la echipamentul conectat”, la pag. 60.

### Conectarea la mufa LINE 1 / DECODER

Conectați un aparat video sau un alt echipament similar la mufa LINE 1 / DECODER a acestui recorder.

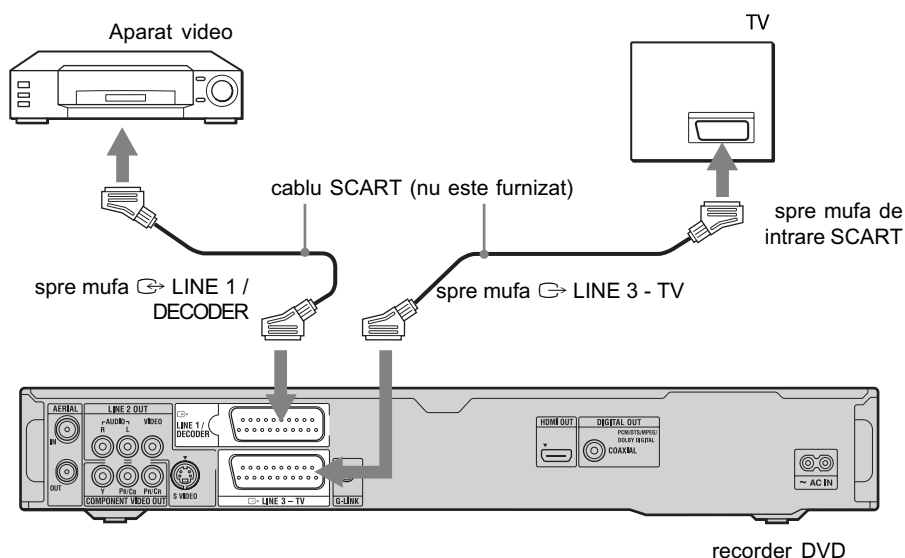

#### Note

- Imaginile care conțin semnale de protejare a drepturilor de autor care interzic orice copiere, nu vor fi înregistrate.
- Dacă transmiteți semnalele de la recorder prin intermediul unui aparat video, este posibil să nu puteți recepționa o imagine clară la televizor.

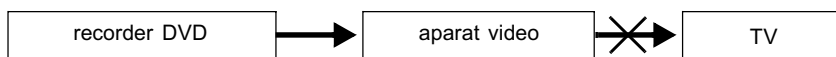

Aveți grijă să conectați aparatul video la recorderul DVD și la televizor, în ordinea indicată mai jos. Pentru a urmări casetele video, folosiți o a doua intrare de linie de la televizor.

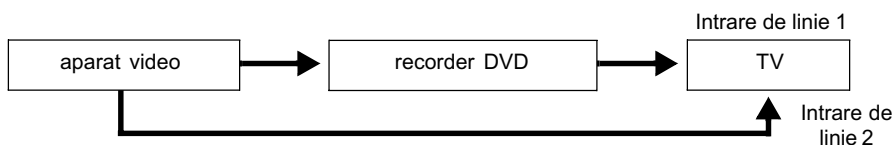

- Facilitățile SMARTLINK nu sunt disponibile pentru dispozitivele conectate prin intermediul mufei LINE 1 / DECODER a recorderului DVD.

- Pentru a urmări imaginile de la aparatul video conectat sau de la un dispozitiv similar prin intermediul recorderului, când acesta este în starea de așteptare, alegeți pentru “Power Save” varianta “Off” (implicită) la reglajele “Basic” (pag. 115).
- Dacă decuplați cablul de alimentare al recorderului, este posibil să nu mai puteți viziona imaginile de la aparatul video conectat.

## Conectarea la mufele LINE 2 IN de pe panoul frontal

Conectați un aparat video sau un alt echipament similar la mufele LINE 2 IN ale acestui recorder. Dacă echipamentul are o mufă S-video, puteți utiliza cablul S-video în loc de cel audio / video.

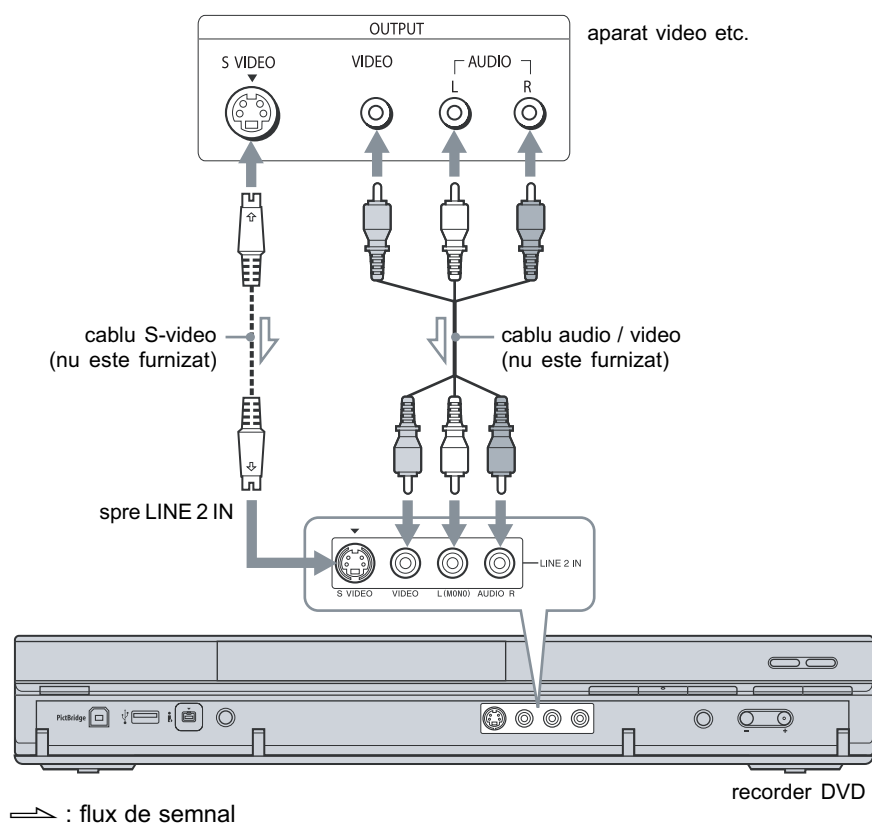

### ⚡ Observație

- Când echipamentul conectat transmite la ieșire numai semnal mono, conectați-l la mufele de intrare L (MONO) și VIDEO de pe panoul frontal al recorderului. Nu conectați mufa de intrare R (dreapta).

### 🔌 Note

- Nu conectați mufa galbenă LINE IN (VIDEO) folosind un cablu S-video.
- Nu conectați mufa de ieșire a acestui recorder la mufa de intrare a unui alt echipament, când mufa de ieșire a celui alt echipament este cuplată la cea de intrare a acestui recorder. Este posibil să fie generat zgomot (feedback).
- Nu conectați, recorder-ul la televizor, prin mai multe tipuri de cablu video simultan.

## Conectarea unui tuner de satelit sau a unuia digital (doar la RDR-HX680)

Conectați un tuner de satelit sau unul digital la acest recorder folosind mufa LINE 1 / DECODER.

Decuplați cablul de alimentare al recorder-ului de la priză înainte de a cupla tunerul.

Utilizați funcția Synchro Rec, așa cum este indicat în continuare.

NU alegeți pentru "LINE 1 In" varianta "Decoder" corespunzător reglajului "Video In / Out" (pag. 120) când realizați această conexiune.

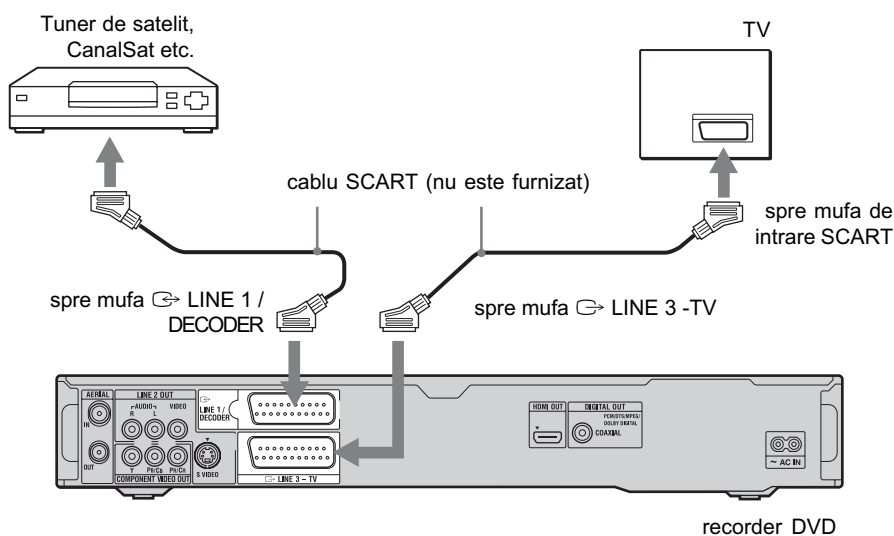

### Dacă tunerul de satelit poate transmite semnale RGB

Acest recorder acceptă semnale RGB. Dacă tunerul de satelit poate transmite la ieșire semnale RGB, cuplați conectorul TV SCART al tunerului de satelit la mufa LINE 1 / DECODER, și alegeți pentru "LINE 1 In" varianta "RGB" corespunzător reglajului "Video In/Out" (pag. 120). Consultați manualul de instrucțiuni care însoțește receptorul "set top box".

### Dacă doriți să utilizați funcția Synchro Rec

Această conexiune este necesară pentru a utiliza funcția Synchro-Recording. Consultați secțiunea "Înregistrarea de la echipamentul conectat, folosind un cronometru (Synchro Rec.)" (numai pentru RDR-HX680), de la pag. 61.

Stabiliți pentru "LINE 1 In" corespunzător reglajului "Video In/Out" (pag. 120) varianta adecvată în funcție de specificațiile tunerului dvs. de satelit.

Consultați manualul de instrucțiuni care însoțește tunerul de satelit, pentru mai multe detalii.

### Note

- Funcția Synchro-Recording nu acționează în cazul anumitor tunere. Pentru detalii, consultați manualul de instrucțiuni al tunerului.
- Dacă decuplați cablul de alimentare al recorder-ului, este posibil să nu puteți viziona semnalul de la tunerul conectat.

## Conectarea unui decodor extern

Veți putea urmări sau înregistra programele de la un decodor extern (PAY-TV / decodor analogic pentru Canal Plus) dacă veți conecta un decodor (nu este furnizat) la recorder. Decuplați de la priză cablul de alimentare al recorder-ului pentru a conecta decodorul. Țineți seama că, dacă alegeți varianta “Decoder” pentru “LINE 1 In”, la pasul 7 de la “Stabilirea poziției programelor recepționate cu decodorul extern (PAY-TV / decodor analogic pentru Canal Plus)” (pag. 32), nu veți putea selecta “L1” deoarece Linia 1 va deveni linie dedicată pentru decodor.

### Conectarea unui decodor

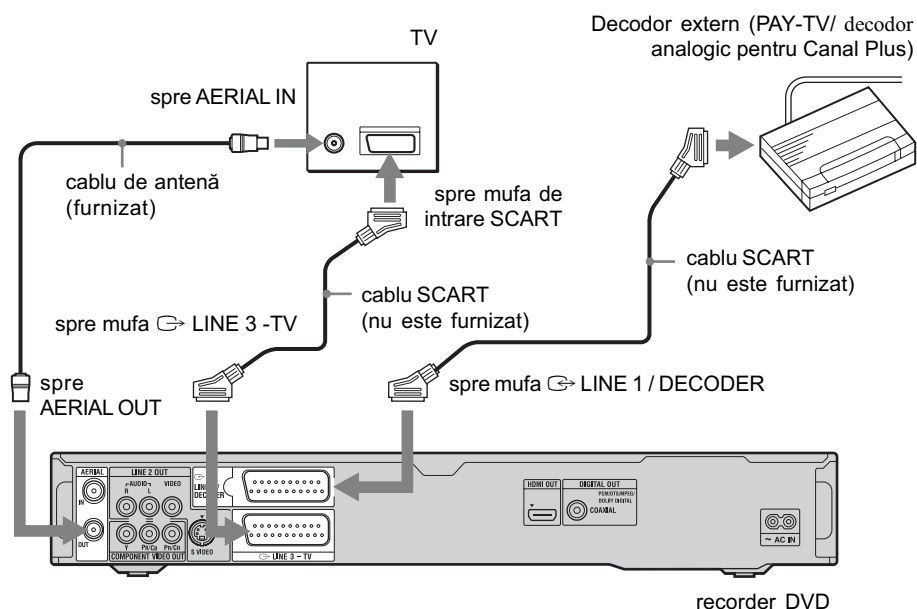

## Stabilirea poziției programelor recepționate cu decodorul extern (PAY-TV / decodor analogic pentru Canal Plus)

Pentru a viziona sau a înregistra programele analogice PAY-TV/Canal Plus, reglați recorderul pentru a recepționa programul dorit cu ajutorul interfeței afișate pe ecran. Pentru a stabili corect poziția programelor, urmați pașii indicați mai jos.

- 1** Apăsați **SYSTEM MENU**.  
Apare meniul System.
- 2** Selectați **“Initial Setup”** și apăsați **ENTER**.
- 3** Selectați **“Video In / Out”**, apoi apăsați **ENTER**.
- 4** Selectați **“LINE 3 Out”**, apoi apăsați **ENTER**.

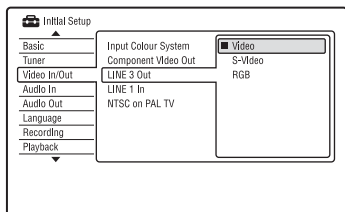

- 5** Apăsați **↑/↓** pentru a selecta **“Video”** sau **“RGB”**, apoi apăsați **ENTER**.
- 6** Selectați **“LINE 1 In”** și apăsați **ENTER**.
- 7** Apăsați **↑/↓** pentru a selecta **“Decoder”** și apăsați **ENTER**.
- 8** Apăsați **↶ RETURN** pentru a reduce cursorul pe coloana din dreapta.
- 9** Selectați **“Tuner”**, apoi apăsați **ENTER**.
- 10** Selectați **“Manual CH Setting”** și apăsați **ENTER**.
- 11** Selectați **“Next Screen”** și apăsați **ENTER**.

- 12** Selectați țara / regiunea, apoi apăsați **ENTER**.

poziția programului

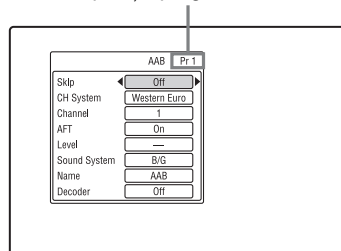

- 13** Selectați poziția programului dorit cu **PROG +/-** sau cu butoanele numerotate.
- 14** Selectați **“Channel”** cu **↑/↓** și selectați poziția programului la decodorul extern cu **←/→**.
- 15** Apăsați **“Sound System”** cu **↑/↓** după care selectați un sistem TV disponibil, **B/G, D/K, I** sau **L** cu **←/→**.  
Pentru a recepționa programe în Franța, selectați **“L”**.
- 16** Apăsați **“Decoder”** cu **↑/↓**, după care selectați **“On”** cu **←/→**.
- 17** Apăsați **SYSTEM MENU** pentru a părăsi meniul.

Pentru a reveni la pasul precedent Apăsați **↶ RETURN**.

### Note

- Dacă decuplați cablul de alimentare al recorder-ului, este posibil să nu puteți viziona semnalul de la tunerul conectat.
- Pentru a viziona programe de la decodorul extern (PAY-TV / decodor analogic pentru Canal Plus), apăsați butonul **PROGRAM+** al recorder-ului (pe panoul frontal apare **“SCART THRU”**). Pentru a reveni la interfața precedentă, apăsați butonul **PROGRAM-** la recorder (pe panoul frontal apare **“SCART NORM”**). Recorderul va trece automat la redarea programelor depistate de tunerul său, după ce se încheie înregistrarea. Pentru a viziona programele de la decodorul extern conectat când recorderul este în stare de așteptare, alegeți pentru **“Power Save”** varianta **“Off”** (implicită) corespunzător reglajelor **“Basic”** (pag. 115).



## 1. Introducerea unui disc

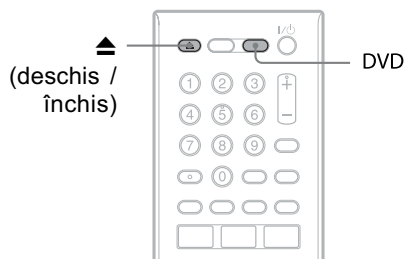

### 1 Apăsați DVD.

### 2 Apăsați butonul ▲ (deschis / închis) și așezați un disc pe suportul pentru discuri.

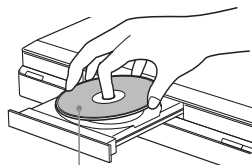

Va fi înregistrată / redată partea orientată în jos.

### 3 Apăsați butonul ▲ (deschis / închis) pentru a închide compartimentul pentru discuri.

Așteptați până ce indicația "LOAD" dispăre de pe afișajul frontal. DVD-urile nefolosite sunt formate automat.

- Pentru discuri DVD-RW  
Discurile DVD-RW sunt formate în formatul de înregistrare (modul VR sau cel Video) stabilit de opțiunea "Format DVD-RW" corespunzătoare "Basic" de la reglajele pentru disc ("Disc Setup"), pag. 113.
- Pentru discuri DVD-R  
Discurile DVD-R sunt formate automat în modul Video. Pentru a formata un DVD-R neutilizat, în modul VR, utilizați reglajul "Format" (pag. 44) înainte de a efectua înregistrarea.

Dacă discul poate fi înregistrat de acest recorder, îl puteți reformata manual pentru a obține spațiu liber pe disc (pag. 44).

## 2. Inregistrarea unui program



Această secțiune prezintă operațiile de bază ce trebuie parcurse pentru a înregistra programul TV curent pe hard disk (HDD) sau pe un disc (DVD). Pentru explicații legate de modul de realizare a înregistrărilor folosind cronometrul, consultați pag. 50 (pentru RDR-HX780 / HX785 / HX980 / HX1080) sau pag. 55 (pentru RDR-HX680).

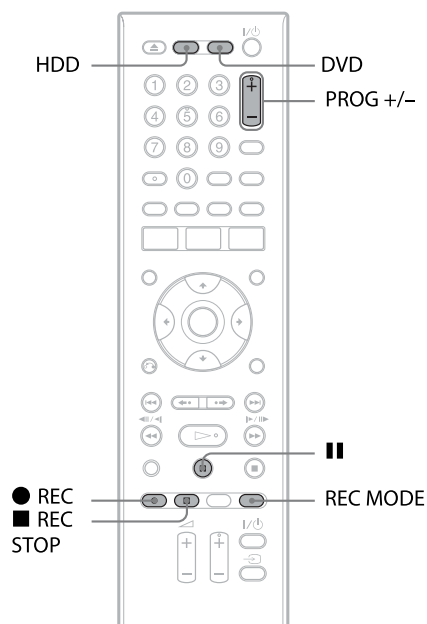

### 1 Apăsați HDD sau DVD.

Dacă doriți să înregistrați un DVD, introduceți un disc în aparat.

### 2 Apăsați PROG +/- pentru a selecta poziția programului sau sursa de intrare de la care vreți să înregistrați.

continuă...

### 3 Apăsați de mai multe ori REC MODE pentru a selecta modul de înregistrare.

La fiecare apăsare a butonului, indicația ecranului TV se modifică astfel :

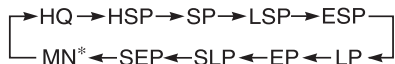

\* Disponibil când pentru "Manual Rec. Mode" este aleasă varianta "On (go to setup)" corespunzător reglajului "Recording" (pag. 124).

Pentru mai multe detalii legate de modul de înregistrare, consultați pag. 143.

### 4 Apăsați ● REC.

Începe înregistrarea.

#### Pentru a opri înregistrarea

Apăsați butonul ■ REC STOP.

#### Pentru ca înregistrarea să facă o pauză

Apăsați butonul ■■.

Pentru reluarea redării, apăsați din nou ■■.

#### Pentru a urmări un alt program TV în timpul înregistrării

Dacă televizorul este conectat la mufa ⇨ LINE 3 – TV, alegeți pentru televizorul dvs. intrarea TV cu ajutorul butonului TV / DVD și selectați programul pe care doriți să îl urmăriți. Dacă televizorul este conectat la mufele LINE 2 OUT sau la cele COMPONENT VIDEO OUT, alegeți pentru acesta varianta intrare TV cu ajutorul butonului TV ⇨ (pag. 23).

#### TV Direct Rec. (numai pentru conexiuni SMARTLINK)

Când televizorul este pornit și recorderul este oprit, apăsați TV PAUSE. Recorderul va porni automat și va începe înregistrarea pe hard disk a programului urmărit de dvs.

Alegeți pentru "TV Pause" varianta "TV's Tuner" corespunzător reglajelor "Options 2", pag. 131.

#### Note

- Pentru a opri funcția TV Direct Rec., alegeți pentru "SMARTLINK" varianta "Pass Through" corespunzător reglajelor "Options" (pag. 130).
- Anumite butoane, cum ar fi butonul TITLE LIST sau cel ▷, nu acționează câtă vreme pe afișajul frontal apare indicația "TV".
- Dacă apăsați butonul |/⏻ în cursul înregistrării, recorderul va întrerupe operația și se va opri.
- După apăsarea butonului ● REC, va trece o perioadă scurtă de timp până începe înregistrarea.
- Este necesară o scurtă perioadă de timp până ce recorderul se oprește sau trece în starea pauză de înregistrare.
- Nu puteți schimba modul de înregistrare în cursul desfășurării acesteia.
- Programele sunt înregistrate :
  - la raportul original al laturilor imaginilor, când se înregistrează pe hard disk (când pentru "HDD Recording Format" este aleasă varianta "Video Mode Off" corespunzător reglajelor pentru înregistrare, pag. 125) / DVD-RW / DVD-R (modul VR).
  - la un raport al laturilor imaginilor de 4:3 în cazul DVD+RW / DVD+R.
- La înregistrarea pe un DVD-R DL (modul Video), titlul este împărțit la trecerea de pe un strat pe altul.
- Dacă survine o cădere de tensiune, este posibil ca programul în curs de înregistrare să fie șters.
- Nu puteți viziona programe PAY-TV / Canal Plus în timp ce înregistrați un alt program de același tip.
- Pentru a utiliza funcția TV Direct Rec., trebuie mai întâi să potriviți corect ceasul recorderului.

## Aflarea stării discului în cursul înregistrării

Puteți afla informații legate de înregistrare, spre exemplu durata acesteia sau tipul de disc.

### Apăsați butonul DISPLAY în timpul înregistrării

Sunt afișate informații legate de înregistrare.

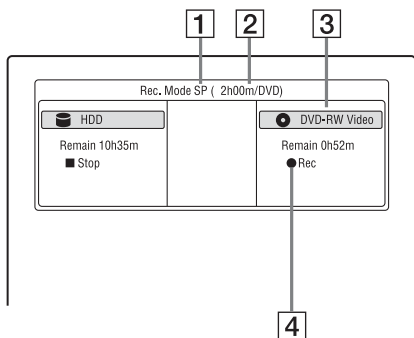

- 1** Modul de înregistrare
- 2** Durata înregistrării
- 3** Tipul / formatul discului
- 4** Starea înregistrării

### Pentru a opri afișajul

Apăsați de mai multe ori butonul DISPLAY.

## 3. Redarea programelor înregistrate (Lista titlurilor)



Pentru redarea unui titlu înregistrat, selectați-l din Lista titlurilor.

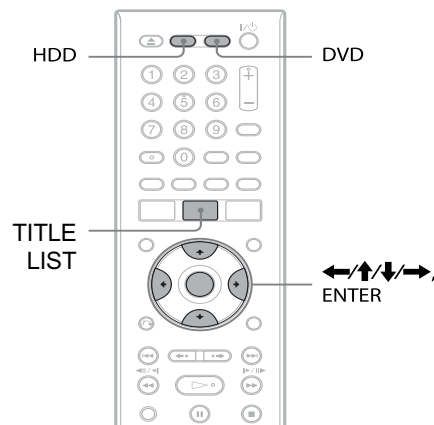

### 1 Apăsați HDD sau DVD.

Dacă selectați DVD, introduceți un DVD (consultați "1. Introducerea unui disc", pag. 33). Redarea începe automat, în funcție de disc.

### 2 Apăsați TITLE LIST.

Exemplu : Listă cu 4 titluri de pe hard disk.

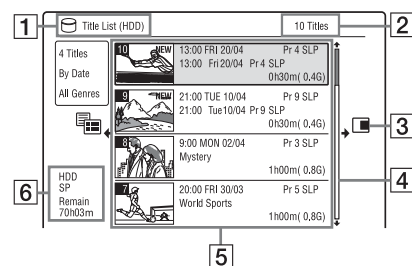

- 1** Tipul de disc :  
Este afișat tipul de suport media HDD sau DVD.
- 2** Numărul total de titluri.

continuă...

**3** Submeniu :

Apăsați **→** pentru a fi afișat submeniu; acesta conține numai opțiunile ce pot fi aplicate elementului selectat. Opțiunile prezentate diferă în funcție de model, de situație și de tipul de disc.

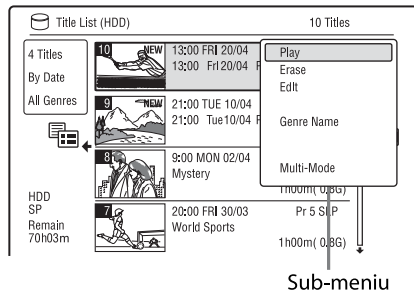

**4** Bara de parcurgere :

Apare când nu toate titlurile încap în listă. Pentru a vedea titlurile ascunse, apăsați **↑/↓**.

**5** Informații legate de titlu.

**“Recording”** (*înregistrare*) : indică faptul că titlul este în curs de înregistrare.

: indică faptul că titlul este protejat.

**“New”** (*nou*) : indică faptul că titlul este recent înregistrat (nu a fost redat) ; informație valabilă doar pentru hard disk.

: apăsați DISPLAY pentru a fi afișate.

**“COPY ●”** / **“COPY ○”** : indică titlurile care conțin semnale de protejare a drepturilor de autor care permit o singură copiere (numai pentru hard disk), pag. 146.

: indică faptul că titlul este înregistrat folosindu-se funcția de actualizare.

**“Genre icons”** (*simboluri pentru gen*) : indică genul muzical al titlului (numai pentru hard disk).

**6** Durata rămasă pentru discul în curs de utilizare, în modul de înregistrare curent (spre exemplu : modul SP).

**3** Selectați un titlu folosind **↑/↓** și apăsați butonul **ENTER**.

Redarea începe de la titlul selectat.

**Pentru a opri redarea**

Apăsați butonul **■** STOP.

**Pentru ca lista afișată să fie parcursă pagină cu pagină (modul pagină)**

Apăsați butonul **◀◀/▶▶** cât timp este afișat “Title list” (*lista titlurilor*). La fiecare apăsare a acestor butoane, se trece la precedenta / următoarea pagină a Listei titlurilor.

**Despre Lista titlurilor pentru DVD-RW / DVD-R (modul VR)**

Puteți alege ca lista afișată să prezinte titlurile Originale sau pe cele din lista de redare.

**1** Apăsați **←** când este afișată lista titlurilor.

**2** Selectați “Play List” folosind **↑/↓**, apoi apăsați **ENTER**.

**3** Selectați “Original” sau “Play List” folosind **↑/↓**, apoi apăsați **ENTER**.

**Pentru a schimba ordinea titlurilor pentru hard disk (Sort Titles - Ordonarea titlurilor)**

**1** Apăsați **←** când este afișată lista titlurilor.

**2** Selectați “Sort Titles” folosind **↑/↓**, apoi apăsați **ENTER**.

**3** Selectați elementul dorit folosind **↑/↓**, apoi apăsați **ENTER**.

Ordonare	Explicație
By Date (după dată)	Ordinea cronologică a înregistrării titlurilor. Titlul cel mai recent înregistrat apare la începutul listei.
Unseen title (titluri nevizionate)	Ordinea cronologică a înregistrării titlurilor. Titlul cel mai recent înregistrat și care nu a fost încă redat, apare la începutul listei.
By Title (după titlu)	În ordine alfabetică
By Number (după număr)	În ordinea numărului titlului înregistrat.

## Pentru a căuta un titlu după gen (numai pentru hard disk)

- 1 Apăsați ← când este afișată lista titlurilor.
- 2 Selectați "Gender" folosind ↑/↓, apoi apăsați ENTER.
- 3 Alegeți genul dorit folosind ↑/↓, apoi apăsați ENTER.

## Pentru a schimba reprezentarea de dimensiuni reduse corespunzătoare unui titlu (Thumbnail)

După înregistrare, prima scenă a înregistrării (titlul) este stabilită automat ca reprezentare de dimensiuni reduse a acestuia.

Puteți alege ca un titlu să fie reprezentat de scena dvs. preferată, care să apară în Lista titlurilor.

- 1 Apăsați TITLE LIST.

Pentru DVD-RW / DVD-R (modul VR), alegeți ca în listă să fie prezentate titlurile originale sau cele din lista de redare, dacă este necesar.

- 2 Selectați un titlu folosind ↑/↓, apoi apăsați →.

Apare submeniul.

- 3 Selectați "Edit" folosind ↑/↓, apoi apăsați ENTER.

- 4 Selectați "Set Thumbnail" folosind ↑/↓, apoi apăsați ENTER.

Este afișată interfața pentru stabilirea punctului de unde să fie extrasă reprezentarea de dimensiuni reduse și începe redarea titlului.

- 5 În timpul urmării unui film, apăsați ▷, ||, ◀|| ◀|| ◀◀ / ▶▶ ▶▶ ▶▶ ||▶ sau PLAY MODE pentru a selecta scena care vreți să fie reprezentarea de dimensiuni reduse a titlului respectiv, apoi apăsați ||. Redarea face o pauză.

- 6 Selectați "OK" folosind ↑/↓, apoi apăsați ENTER. Scena dorită va reprezenta titlul respectiv. Pentru a reveni la Lista titlurilor, apăsați ⏪ RETURN.

## Pentru a schimba modul de previzualizare a reprezentărilor de dimensiuni reduse (Set Preview) - doar pentru HDD

Puteți selecta una dintre variantele "Quick Preview" (previzualizare rapidă) sau "Normal" (obișnuit) pentru modul de previzualizare pentru lista titlurilor. Stabiliți "Set Preview" corespunzător reglajelor "Options" (pag. 130).

## Pentru a trece la afișarea unei liste cu 8 titluri

- 1 Apăsați ← când este afișată lista titlurilor.
- 2 Selectați "Title View" folosind ↑/↓, apoi apăsați ENTER.
- 3 Selectați "8 Titles" folosind ↑/↓, apoi apăsați ENTER. Informații detaliate pentru titlul selectat, inclusiv momentul reluării, sunt prezentate în lista de mai jos.

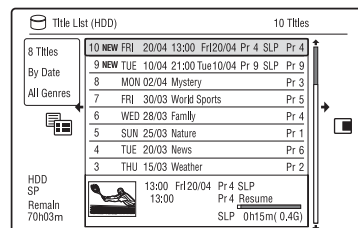

## Pentru a opri afișarea listei de titluri

Apăsați TITLE LIST.

### Note

- Este posibil ca denumirea titlurilor să nu apară în cazul DVD-urilor create cu alte recordere DVD.
- Pot trece câteva secunde până la afișarea reprezentării de dimensiuni reduse a unui film.
- După montaj, este posibil ca prima scenă înregistrată să devină reprezentarea de dimensiuni reduse a filmului (titlul).
- După copiere, reprezentarea de dimensiuni reduse a filmului sursă este anulată.
- (Doar la RDR-HX680) Când Lista titlurilor nu apare la apăsarea butonului TITLE LIST, discul nu are o Listă a titlurilor. În acest caz, încercați să apăsați butonul TOP MENU pentru a fi afișat meniul DVD-ului.

## Afișarea duratei redării și a informațiilor legate de aceasta



Puteți afla durata redării pentru titlul, capitolul, pista sau discul curent. Totodată puteți afla denumirea discului înregistrat pe DVD / CD.

### Apăsați de mai multe ori butonul DISPLAY

Interfața diferă în funcție de tipul de disc sau de starea redării.

#### În modul stop

Exemplu : DVD-RW în modul VR

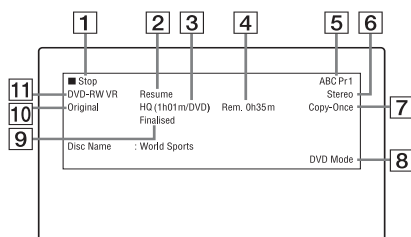

#### În cursul redării

Exemplu : DVD-R în modul Video

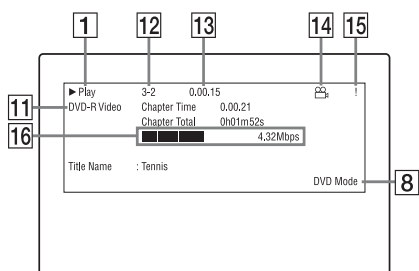

- 1 Starea redării
- 2 Indică faptul că este disponibilă reluarea redării (pag. 64).
- 3 Modul de înregistrare curent selectat (durata maximă a înregistrării DVD-ului), pag. 143.
- 4 Durata rămasă
- 5 Denumirea postului și numărul programului.

- 6 Reglaj audio pentru programul curent
- 7 Restricții privind înregistrarea programului curent
- 8 Modul TV sau DVD (pag. 24)
- 9 Informații legate de disc
- 10 Tipul de disc (Original sau Playlist) pentru DVD-RW / DVD-R în modul VR
- 11 Tipul / formatul discului (pag. 140)  
Discurile finalizate în modul Video sunt afișate ca "DVD-VIDEO".
- 12 Numărul titlului - Numărul capitolului (pag. 70)
- 13 Durata redării
- 14 Indicator multi-unghi (pag. 65)
- 15 Indicator de protejare la copiere (pag. 146)
- 16 Bară de transfer a datelor și viteza de transfer

### Pentru a opri afișajul

Apăsați de mai multe ori butonul DISPLAY.

#### 🔍 Observații

- Când pentru "On Screen Display" este aleasă varianta "On" (implicită) corespunzător reglajului "Options" (pag. 129), informațiile apar automat pe ecran când este acționat recorderul.
- Pentru a mări spațiul pe disc, consultați "Pentru a lărgi spațiul pe disc", pag. 72.

#### 📌 Notă

- Este posibil ca durata redării pistelor MP3 să nu fie corect afișată.

## 4. Schimbarea denumirii programului înregistrat

HDD +RW -RWVR -RWVideo +R -RVR  
-RVideo

Puteți denumi un DVD, un titlu sau un program (o etichetă) introducând caracterele dorite. Puteți folosi până la :

- 64 de caractere pentru un titlu înregistrat pe HDD/ DVD-RW/ DVD-R (în modul VR),
- 40 de caractere pentru un titlu înregistrat pe DVD+RW /DVD-RW (în modul Video)/DVD+R/ DVD-R (în modul Video),

însă numărul real de caractere afișat în meniuri, cum ar fi Lista titlurilor, va fi diferit. Etapele prezentate mai jos vă arată cum puteți schimba denumirea programului înregistrat.

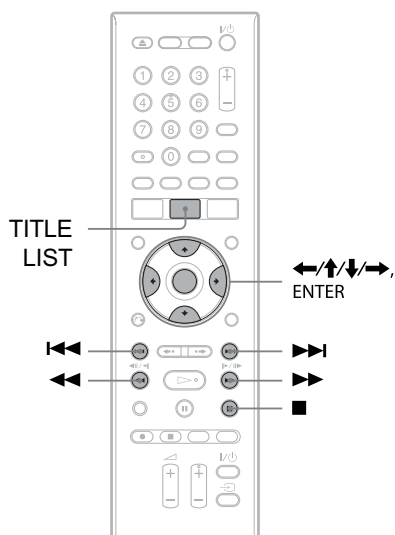

- 1 Apăsați TITLE LIST.
- 2 Selectați un titlu folosind ↑/↓ și apăsați →. Este afișat un submeniu.
- 3 Selectați "Edit" folosind ↑/↓, apoi apăsați ENTER.
- 4 Selectați "Title Name" folosind ↑/↓, apoi apăsați ENTER. Este afișată interfața pentru introducerea caracterelor.

Denumirea curentă este afișată pe rândul de introducere a caracterelor.

Rândul de introducere a caracterelor

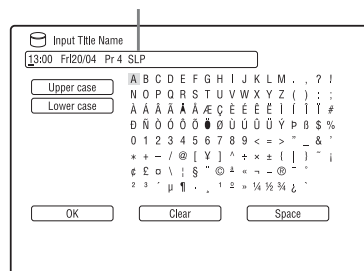

### 5 Deplasați cu ◀◀/▶▶ cursorul până în punctul unde doriți să introduceți caracterul.

Pentru a șterge toate caracterele, apăsați și mențineți apăsat butonul CLEAR timp de 2 secunde sau mai mult.

### 6 Selectați "Upper case" (majuscule) sau "Lower case" (litere mici) cu ◀◀/▶▶.

Sunt afișate caracterele pentru tipul selectat.

### 7 Apăsați ◀/↑/↓/▶ pentru a selecta caracterul pe care vreți să îl introduceți, apoi apăsați ENTER.

Caracterul selectat apare pe rândul de introducere a caracterelor.

Pentru a introduce un spațiu liber, apăsați || (sau selectați "Space", apoi apăsați ENTER.)

### 8 Repetați pașii 6 și 7 pentru a introduce restul de caractere.

Pentru a șterge un caracter, deplasați cursorul în dreapta acestuia pe rândul de introducere a caracterelor, apoi apăsați CLEAR (sau selectați "Clear" și apăsați ENTER).

Pentru a introduce un caracter, deplasați cursorul în dreapta punctului unde vreți ca acesta să fie inserat, apoi selectați caracterul dorit și apăsați ENTER.

Pentru a șterge toate caracterele, apăsați și țineți apăsat 2 sec. sau mai mult CLEAR.

### 9 Apăsați ■ (sau selectați "OK", apoi apăsați ENTER).

Pentru a anula reglajul stabilit, apăsați ⏪ RETURN.

## 5. Denumirea și protejarea unui disc

Puteți aplica eficient opțiunile pentru întregul disc, apelând la "Disc Setup".

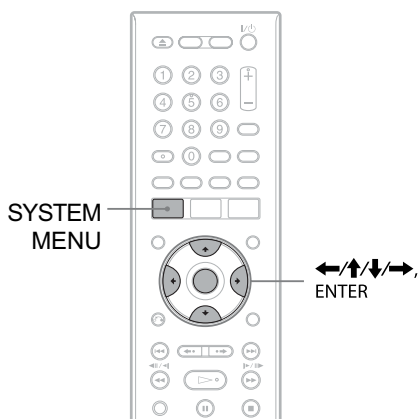

### Denumirea unui disc

+RW -RWVR -RWVideo +R -RVR -RVideo

#### 1 Introduceți un disc.

Consultați "1. Introducerea unui disc" (pag. 33).

#### 2 Apăsați SYSTEM MENU.

Este afișat Meniul System.

#### 3 Selectați "Disc Setup" și apăsați ENTER.

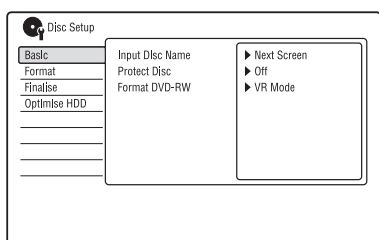

#### 4 Selectați "Basic" și apăsați ENTER.

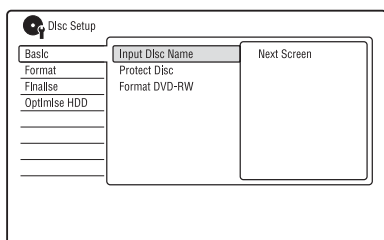

#### 5 Selectați "Input Disc Name" și apăsați ENTER.

#### 6 Selectați "Next Screen" și apăsați ENTER.

Introduceți denumirea discului (pag. 39).

Puteți introduce până la 64 de caractere pentru denumirea unui disc DVD-RW / DVD-R (modul VR), respectiv 40 de caractere pentru un DVD+RW / DVD-RW (modul Video) / DVD+R / DVD-R (modul Video).

#### Notă

- Denumirea discului este posibil să nu apară când discul este redat cu alt echipament DVD.

### Protejarea unui disc

-RWVR -RVR

#### 1 Introduceți un disc.

Consultați "1. Introducerea unui disc" (pag. 33).

#### 2 Apăsați SYSTEM MENU.

Este afișat Meniul System.

#### 3 Selectați "Disc Setup" și apăsați ENTER.

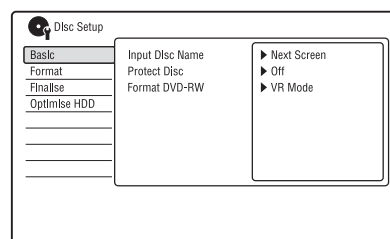

#### 4 Selectați "Basic" și apăsați ENTER.

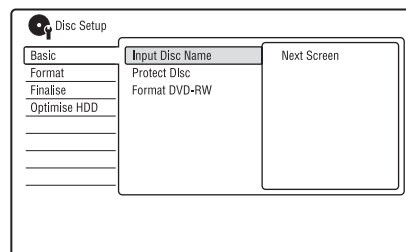



## 5 Selectați “Protect Disc” și apăsați ENTER.

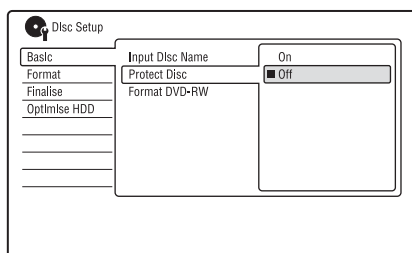

## 6 Selectați “On” și apăsați ENTER.

## 7 Apăsați SYSTEM MENU pentru a părăsi interfața.

### Pentru a renunța la protecție

Selectați “Off” la Pasul 6.

#### Observație

- Puteți stabili protecția pentru fiecare titlu în parte (pag. 73)

## 6. Redarea unui disc cu alt echipament DVD (Finalizare)

**+RW** **-RWVR** **-RW<sub>Video</sub>** **+R** **-RVR** **-R<sub>Video</sub>**

Finalizarea este necesară când doriți ca discurile înregistrate cu acest aparat să fie redade cu alte echipamente DVD.

Când finalizați un DVD+RW, DVD-RW (modul Video), DVD+R sau DVD-R (modul Video) va fi creat automat un meniu DVD, care va fi afișat de către celălalt echipament. Înainte de finalizare, verificați diferențele dintre diverse tipuri de discuri din tabelul de mai jos.

### Diferențele dintre diversele tipuri de discuri

**+RW** Discurile sunt finalizate automat când sunt scoase din recorder. Totuși, este posibil să fie necesară finalizarea lor pentru anumite tipuri de echipamente DVD sau dacă durata înregistrării este redusă. Puteți fie să realizați montaje, fie să înregistrați pe disc chiar dacă a fost finalizat.

**-RWVR** Finalizarea nu este necesară dacă discul este redat de un echipament compatibil cu formatul VR. Chiar dacă celălalt echipament DVD este compatibil cu formatul VR, poate fi necesară finalizarea discului, mai ales în cazul înregistrărilor scurte. Puteți fie să realizați montaje, fie să înregistrați pe disc chiar dacă a fost finalizat.

**-RW<sub>Video</sub>** Finalizarea este necesară la redarea discului cu alt echipament decât acest recorder. După finalizare, nu puteți realiza montaje sau înregistra din nou pe disc. Pentru a putea înregistra din nou pe disc, definalizați-l (pag. 43) sau reformatați-l (pag. 44). În cazul reformatării discului, tot conținutul acestuia va fi șters.

**-RVR** Finalizarea este necesară. Discul poate fi redat numai de un echipament compatibil DVD-R în modul VR. Puteți să realizați montaje și să înregistrați pe disc chiar și după ce a fost finalizat (cu excepția discurilor DVD-R DL în modul VR).

**+R** **-R<sub>Video</sub>** Finalizarea este necesară la redarea discului cu alt echipament decât acest recorder. După finalizare, nu mai puteți să realizați montaje sau să înregistrați pe disc.

*continuă...*

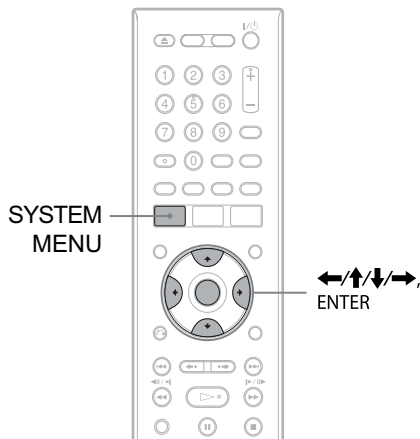

**1 Introduceți un disc.**

Consultați “1. Introducerea unui disc” (pag. 33).

**2 Apăsați SYSTEM MENU.**

Este afișat Meniul System.

**3 Selectați “Disc Setup” și apăsați ENTER.**

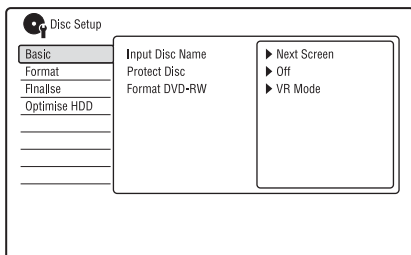

**4 Selectați “Finalize” și apăsați ENTER.**

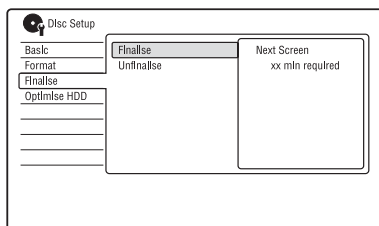

**5 Selectați “Finalize” și apăsați ENTER.**

**6 Selectați “Next Screen” și apăsați ENTER.**

Pentru DVD-RW / DVD-R (modul VR), recorderul începe finalizarea discului. Treceți la pasul 9.

**7 Numai pentru DVD+RW / DVD-RW (modul Video) / DVD+R / DVD-R (modul Video) : selectați un stil pentru meniul titlurilor și apăsați ENTER.**

Meniul este prezentat în stilul ales de dvs. când la echipamentul DVD este selectat “top menu” (respectiv “menu” pentru DVD+RW / DVD+R).

**8 DVD+RW / DVD-RW (modul Video) / DVD+R / DVD-R (modul Video) : selectați “Yes” și apăsați ENTER.**

Recorderul începe finalizarea discului.

**9 Apăsați SYSTEM MENU pentru a părăsi interfața.**

**Observație**

• Pentru a ști dacă discul a fost finalizat sau nu, apăsați DISPLAY după pasul 1 (p. 38).

**Note**

- În funcție de starea discului, a înregistrării sau a echipamentului DVD, este posibil ca discurile să nu fie redade chiar dacă au fost finalizate.
- Este posibil ca recorderul să nu poată finaliza discul, dacă acesta a fost înregistrat cu alt aparat.
- Dacă introduceți un disc care nu este finalizat într-un alt aparat DVD, conținutul acestuia poate fi deteriorat.
- Când folosiți un DVD+RW, puteți să realizați montaje sau să înregistrați pe disc chiar după finalizarea acestuia. Meniul titlurilor nu va fi însă afișat. Finalizați încă o dată discul pentru ca să apară meniul titlurilor.

## Definalizarea unui disc

**-RWVR** **-RWVideo**

### Pentru DVD-RW (modul Video)

Discurile DVD-RW (modul video) care au fost finalizate pentru a împiedica înregistrări sau montaje suplimentare, pot fi definalizate pentru a permite înregistrări sau montaje ulterioare.

### Pentru DVD-RW (modul VR)

Dacă nu puteți înregistra sau realiza montaje pe un DVD-RW (modul VR) care a fost finalizat cu alt echipament video, definalizați discul.

#### Notă

- Recorderul nu poate definaliza un DVD-RW (modul Video) care a fost finalizat cu un alt echipament DVD.

### 1 Introduceți un disc.

Consultați "1. Introducerea unui disc" (pag. 33).

### 2 Apăsați SYSTEM MENU.

Este afișat Meniul System.

### 3 Selectați "Disc Setup" și apăsați ENTER.

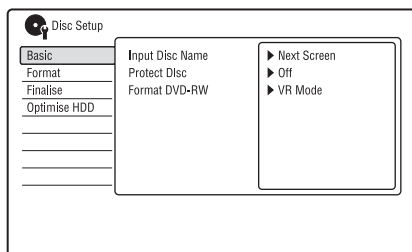

### 4 Selectați "Finalize" și apăsați ENTER.

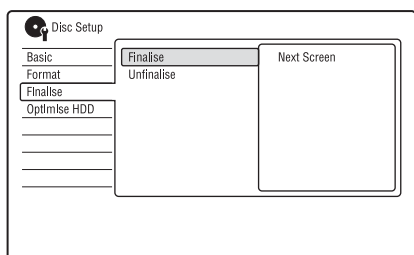

### 5 Selectați "Unfinalize" și apăsați ENTER.

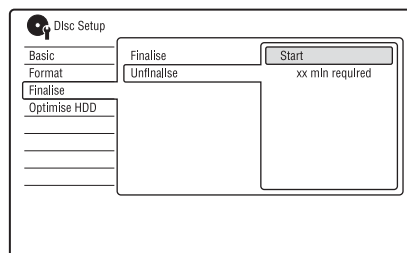

### 6 Selectați "Start" și apăsați ENTER.

Recorderul începe definalizarea discului. Operația de definalizare poate dura câteva minute.

## 7. Reformatarea unui disc

**+RW** **-RWVR** **-RWVideo** **-RVR** **-RVideo**

Discurile noi sunt formate automat când sunt introduse în aparat. Dacă este necesar, puteți reformata manual un disc DVD+RW, DVD-RW sau DVD-R pentru a obține spațiu liber, disponibil pentru înregistrare. În cazul discurilor DVD-RW sau DVD-R, puteți selecta un format de înregistrare (modul VR sau Video) în funcție de necesități.

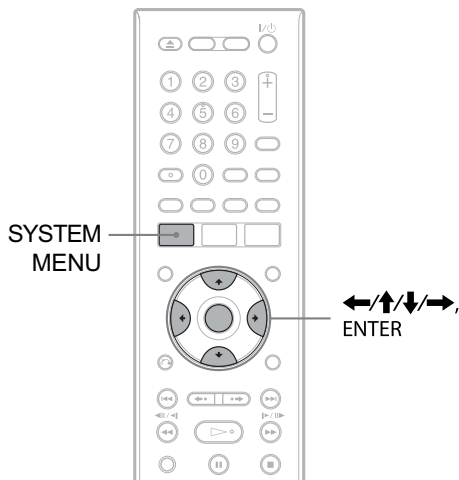

### 1 Introduceți un disc.

Consultați “1. Introducerea unui disc” (pag. 33).

### 2 Apăsați SYSTEM MENU.

Este afișat Meniul System.

### 3 Selectați “Disc Setup” și apăsați ENTER.

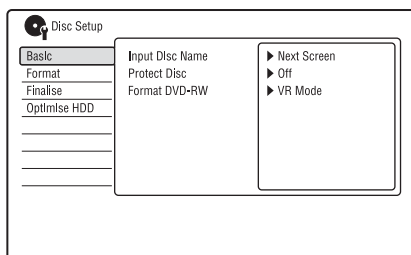

### 4 Selectați “Format” și apăsați ENTER.

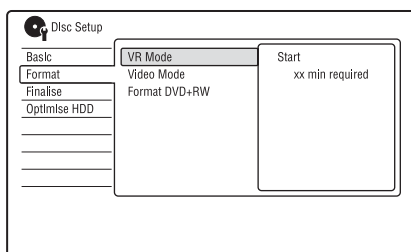

### 5 Selectați un element și apăsați ENTER.

“VR Mode” : Formatează discurile DVD-RW / DVD-R în modul VR.

“Video Mode” : Formatează discurile DVD-RW / DVD-R în modul Video.

“Format DVD+RW” : Formatează discurile DVD+RW.

### 6 Selectați “Start” și apăsați ENTER.

Este șters tot conținutul discului.

### Observație

- În urma reformatării, puteți să modificați formatul de înregistrare a discului DVD-RW sau să înregistrați din nou pe un disc DVD-RW care a fost finalizat.

### Notă

- Nu puteți reformata discuri DVD-R înregistrate.

## Vizualizarea interfeței GUIDE Plus+

Sistemul GUIDE Plus+® este un ghid de programe interactiv, gratuit. Acesta afișează lista programelor pentru până la șapte zile, inclusiv titlurile programelor, promoții și informații legate de difuzare. Datele GUIDE Plus+ pentru afișarea listelor de programe de televiziune sunt difuzate de canalul-gazdă al furnizorului local de servicii și sunt recepționate prin intermediul antenei, a receptorului set top box sau prin conexiunea directă prin cablu.

Vizitați [www.europe.guideplus.com](http://www.europe.guideplus.com) pentru a beneficia de lista tuturor canalelor-gazdă din Europa.

Acestea sunt doar câteva modalități de utilizare a sistemului GUIDE Plus+.

- Căutarea programelor prin afișarea lor în liste în funcție de categorie (spre exemplu Filme sau Sport) sau prin utilizarea funcției Keyword Search (pag. 51).
- Odată ce ați găsit programul pe care îl căutați, utilizați sistemul GUIDE Plus+ pentru a regla cronometrul pentru înregistrare (pag. 50).
- Puteți regla sistemul pentru a afișa programele dvs. preferate în funcție de condițiile pe care le-ați stabilit, spre exemplu categoria sau cuvântul cheie (pag. 47).

### Notă

- Sistemul GUIDE Plus+ nu poate fi utilizat când pentru "Input Line System" este aleasă varianta "NTSC" corespunzător reglajului "Basic" (pag. 115).

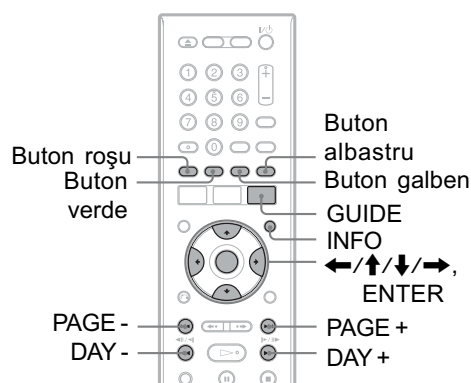

### Apăsați GUIDE.

Apare interfața "Home" a sistemului GUIDE Plus+.

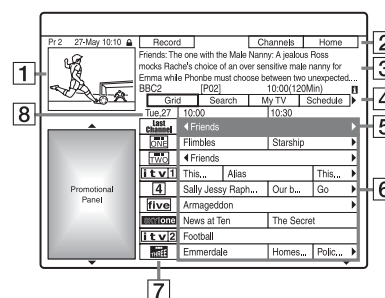

- 1 Video Window (*Fereastra video*) : Aceasta indică programul pe care îl urmăriți când apăsați GUIDE.
- 2 Action Bar (*Bara de acțiuni*) : când este apăsat butonul de aceeași culoare al telecomenzii, bara de acțiuni funcționează. Funcția barei de acțiuni depinde de interfață.
- 3 Information Box (*Caseta cu informații*): prezintă informații legate de programul selectat când este afișată interfața "Home". Conținutul va diferi în funcție de interfața afișată.

4 Menu Bar (*Bara meniului*) : Apăsați butonul albastru (“Home”) și apăsați **↑** pentru a deplasa cursorul în bara meniului. Apoi selectați una dintre următoarele facilități folosind **←/→** și apăsați ENTER.

“Grid” (*grilă de programe*) : prezintă programele pentru perioada curentă și pentru următoarele 7 zile.

“Search” (*căutare*) : permite căutarea titlurilor după categorie sau după cuvinte cheie (pag. 51). Categoria afișată depinde de datele de program recepționate de acest recorder. Filme, Sport și Programe pentru copii sunt câteva exemple de categorii posibile.

“My TV” (*televizorul meu*) : stabilește profilul pentru programele dvs. preferate (pag. 47).

“Schedule” (*programare*) : afișează lista reglajelor cronometrului (pag. 58).

“Info” (*informații*) : prezintă informații când sunt disponibile.

“Editor” (*editor*) : vă permite editarea prezentării și afișării canalelor (pag. 49).

“Setup” (*reglaje*) : vă permite să schimbați limba folosită, țara/ regiunea, codul poștal, sursa de intrare sau canalul -gazdă.

5 Poziția “Home” : când apăsați butonul albastru (“Home”), cursorul revine la ultima poziție de program din grila de programe (“Grid”).

6 Titles (*Titluri*): prezintă titlurile de programe și categoria, verde (sport), mov (filme), albastru (programe pentru copii), (altele).  
Selectați un program folosind **←/↑/↓/→** și apăsați ENTER pentru a urmări programul.

7 Sigla postului difuzat : este afișată sigla postului respectiv.



8 Time Slot (*interval temporal*): indică intervalul temporal selectat. Utilizați **←/→** pentru a selecta un alt interval.

## Butoane disponibile în interfața “Home Screen” pentru sistemul GUIDE Plus+

Butoane	Operații
Buton albastru (“Home”)	Se revine la poziția “Home” în grila de programe.
GUIDE ( <i>ghid</i> )	Închide sistemul GUIDE Plus+.
PAGE+/- ( <i>pagină</i> )	Modifică lista de programe în funcție de pagină.
DAY +/- ( <i>zi</i> )	Modifică lista de programe în funcție de zi.
INFO ( <i>informații</i> )	Prezintă informații legat de programul selectat.

## Pentru a debloca fereastra video

Fereastra video este blocată astfel încât să nu fie modificate pozițiile programelor când treceți cursorul peste un alt titlu.

Din “Grid” (grila de programe), selectați sigla programului care nu este blocat și apăsați butonul roșu (“Deblocat”). Simbolul “” este înlocuit de cel “” și fereastra video (“Video Window”) este deblocată. Pentru a bloca fereastra video (Video Window), selectați sigla programului a cărei poziție vreți să fie blocată și apăsați butonul roșu (“Lock”).

### Note

- Fereastra video este blocată în cursul înregistrării și indicatorul blocat apare în fereastra video. Nu puteți debloca Video Window în cursul înregistrării.
- Dacă urmăriți programe prin intermediul receptorului set top box, este posibil ca fereastra video să nu se modifice atât de repede precum dvs. deplasați cursorul. Într-un astfel de caz, blocați fereastra video (pag. 46).

# Prezentarea informațiilor legate de programele favorite (My TV)

Puteți stabili un profil și să vă fie prezentată numai lista informațiilor legate de programul favorit.

**1 Apăsați GUIDE.**

**2 Apăsați ↑ pentru a deplasa cursorul în Bara meniului.**

**3 Selectați “My TV” folosind ←/→.**

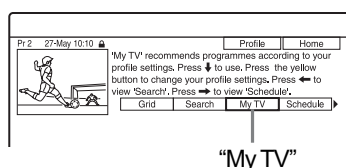

**4 Apăsați butonul galben (“Profil”).**

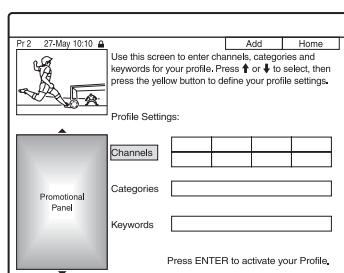

**5 Selectați “Channels” (canale), “Categories” (categorii) sau “Keywords” (cuvinte cheie) și apăsați butonul galben (“Add” - adăugare).**

“Channels” (canale) : selectați programul folosind ←/↑/↓/→ și apăsați ENTER. Pentru a adăuga mai multe programe, apăsați butonul galben (“Add”). Puteți înregistra până la 16 posturi.

Pentru a anula înregistrarea, selectați o poziție de program și apăsați butonul roșu (“Delete”).

“Categories” (categorii) : selectați categoria folosind ←/↑/↓/→ și apăsați ENTER. Pentru a adăuga mai multe categorii, apăsați butonul galben (“Add”). Puteți înregistra până la 4 categorii.

Pentru a renunța la înregistrare, selectați un cuvânt cheie și apăsați butonul roșu (“Delete”).

“Keywords” (cuvinte cheie) : introduceți un cuvânt cheie. Consultați “Pentru a căuta un program după un cuvânt cheie”, pag. 51. Pentru a adăuga mai multe cuvinte cheie, apăsați butonul galben (“Add”). Puteți înregistra până la 16 cuvinte cheie.

Pentru a renunța la înregistrare, selectați un cuvânt cheie și apăsați butonul roșu (“Delete”).

**6 Apăsați ENTER.**

**Pentru a modifica profilul reglajelor**

Repețiți de la pasul 3 de mai sus.

**Pentru a selecta și a urmări un program din “My TV”**

**1** După pasul 3 de mai sus, apăsați ENTER. Sunt afișate programele care se potrivesc condițiilor profilului selectat.

**2** Selectați un program folosind ←/↑/↓/→ și apăsați ENTER.

# Realizarea de modificări la sistemul GUIDE Plus+

Puteți personaliza sistemul GUIDE Plus+. Dacă a fost schimbat sau modificat canalul-gazdă, iar datele ghidului de programe nu poate fi recepționat, puteți rezolva problema urmând etapele de mai jos.

## Căutarea canalului+gazdă pentru GUIDE Plus+ (reglaj)

În mod implicit, pentru canalul-gazdă este aleasă varianta "Automatic" astfel încât nu trebuie să modificați reglajul pentru pentru canalul-gazdă. Dacă, însă, canalul-gazdă a fost schimbat sau deplasat, actualizați reglajele acestuia. Dacă receptorul set top box este conectat la recorder folosind numai cablul SCART (pag. 16), consultați "Schimbarea manuală a canalului-gazdă GUIDE Plus+ (Reglaj)" de la pag. 48.

**1 Apăsați GUIDE.**

**2 Apăsați ↑ pentru a deplasa cursorul în Bara meniului.**

**3 Selectați "Setup" folosind ←/→.**

Apare meniul de reglaj GUIDE Plus+.

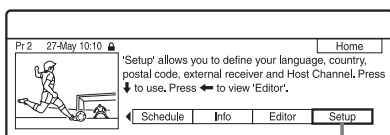

"Setup" (reglaj)

**4 Selectați "Host Channel Setup" folosind ↑/↓, apăsați ENTER.**

**5 Apăsați butonul galben ("Reset").**

**6 Apăsați I/⏻ pentru a opri recorderul.**

**7 Așteptați o zi până ce pot fi recepționate datele ghidului de programe.**

Dacă datele ghidului de programe nu au fost recepționate după ce ați așteptat o

zi, căutați canalul-gazdă la următoarea adresă de internet :

[www.europe.guideplus.com](http://www.europe.guideplus.com)

și stabiliți manual canalul-gazdă ("Schimbarea manuală a canalului-gazdă GUIDE Plus+ (Reglaj)" de la pag. 48).

## Schimbarea manuală a canalului gazdă pentru GUIDE Plus+ (reglaj)

Dacă receptorul set top box este conectat la recorder folosind numai cablul SCART și doriți să recepționați datele ghidului de programe de la receptorul set top box, căutați canalul-gazdă la următoarea adresă de internet :

[www.europe.guideplus.com](http://www.europe.guideplus.com)

și urmați etapele de mai jos.

**1 După pasul 4 de la "Căutarea canalului-gazdă GUIDE Plus+ (Setup)", apăsați butonul galben ("Change") de două ori.**

Apare "Manual".

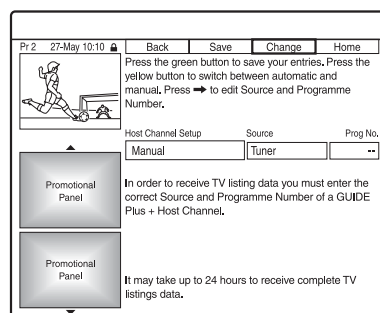

**2 Selectați "Source" folosind →.**

**3 Apăsați butonul galben ("Source") de mai multe ori pentru a selecta sursa de intrare.**

**4 Selectați "Prog. No" folosind →.**

**5 Introduceți numărul postului folosind butoanele numerotate.**

**6 Apăsați butonul verde ("Save")**

Vă este solicitată confirmarea.

**7 Selectați "Confirm" folosind ←/→, apăsați ENTER.**

Interfața revine la meniul de reglaj GUIDE Plus+.



## 8 Așteptați o zi până ce datele ghidului de programe poate fi recepționat.

### Pentru a renunța la reglaje

Apăsați butonul roșu ("Back").

### Pentru a consulta informațiile sistemului GUIDE Plus+

1 Selectați "Setup" din Bara meniului și apăsați ENTER.

2 Selectați "GUIDE Plus+ system information" folosind ↑/↓ și apăsați ENTER.

#### Notă

- Sistemul GUIDE Plus+ este inițializat când efectuați modificări la reglajele canalului-gazdă.

## Aflarea pozițiilor programelor (Editor)

Verificați dacă numerele posturilor sunt aceleași cu cele stabilite de reglajul "Tuner". Dacă doriți să ajustați reglajele canalelor sau să modificați denumirea acestora, consultați "Reglaje ale recepției prin antenă (Tuner)" (pag. 116).

1 Apăsați **GUIDE**.

2 Apăsați **↑** pentru a deplasa cursorul în Bara meniului.

3 Selectați "Editor" folosind **←/→**.

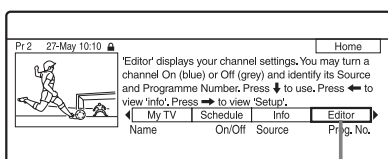

"Editor"

4 Apăsați **ENTER**.

5 Apăsați **→** pentru a deplasa cursorul în coloana din dreapta.

## 6 Selectați poziția postului pe care doriți să îl verificați folosind ↑/↓.

Pentru a modifica poziția postului, apăsați butonul verde ("Prog. No"), apoi introduceți un număr de post folosind butoanele numerotate și apăsați ENTER.

#### Observație

- Pentru a recepționa de la recorder un program care poate fi recepționat fie cu receptorul set top box, fie cu recorderul, schimbați sursa de program la pasul 6.

## Dezactivarea pozițiilor posturilor (Editor)

Dacă există poziții de posturi care nu sunt utilizate sau care conțin canale nedorite, le puteți ascunde.

1 După pasul 4 de la "Aflarea pozițiilor programelor (Editor)", în coloana din stânga, selectați poziția postului care vreți să fie ascuns sau afișat folosind ↑/↓.

2 Apăsați butonul roșu ("On / Off").

Pozițiile dezactivate vor deveni de culoare gri. Pentru a fi prezentate posturile dezactivate, apăsați din nou butonul roșu ("On / Off").

#### Note

- Nu puteți înregistra o poziție de program dacă nu este setat la "Reglaje ale recepției prin antenă (Tuner)" (pag. 116), chiar dacă în Bara meniului pentru "Editor" este aleasă varianta "On".
- Dacă utilizați receptorul dvs. set top box pentru a recepționa programe (când receptorul set top box este conectat la receptor folosind numai un cablu SCART, pag. 16) și dacă puteți recepționa același post atât cu receptorul set top box și cu recorderul, modificați "Source" (*sursa de semnal*) pentru a recepționa postul cu ajutorul tunerului recorderului.

## Înregistrarea cu ajutorul cronometrului (GUIDE Plus+ / Manual / Easy Timer)

- pentru RDR-HX780 / HX785 / HX980 / HX1080



Puteți regla cronometrul pentru un total de 32 de programe (8 programe când utilizați funcția VPS / PDC), până la 30 de zile în avans.

Metodele de setare a cronometrului includ :

- înregistrare folosind un singur buton (sistem GUIDE Plus+)
- setarea manuală a cronometrului (sistem GUIDE Plus+)
- Cronometru facil.

### Înainte de a începe înregistrarea...

- Verificați dacă discul are suficient spațiu disponibil pentru înregistrare (pag. 38). Pentru HDD, DVD+RW și DVD-RW, puteți elibera spațiu pe disc ștergând titlurile care nu sunt necesare (pag. 72).
- Ajustați calitatea înregistrării imaginii dacă este necesar (pag. 110).
- Porniți receptorul set top box și cuplați controlerul set top box, când recorderul este conectat la receptorul set top box, iar dvs. doriți să înregistrați folosind sistemul GUIDE Plus+.

### Notă

- Nu acționați receptorul set top box exact înainte și nici în cursul înregistrării cu cronometrul deoarece este posibil să fie împiedicată înregistrarea cu acuratețe a unui program.

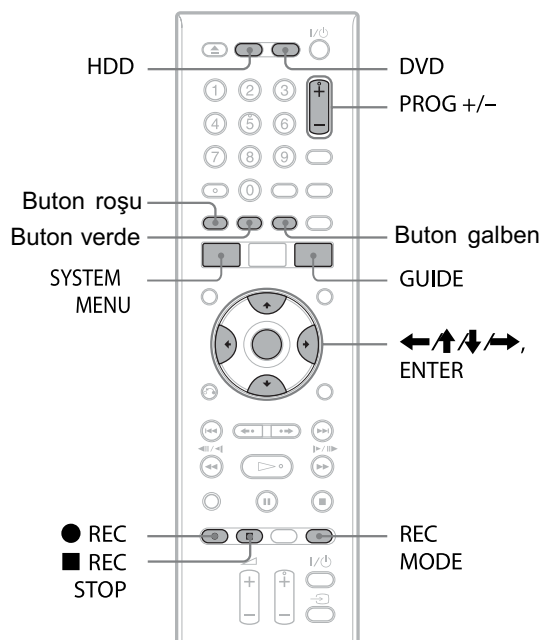

### Înregistrarea folosind un singur buton (Guide Plus+)

Puteți utiliza sistemul GUIDE Plus+ pentru a regla cronometrul cu până la 7 zile în avans astfel încât să înregistreze un program.

#### 1 Apăsați GUIDE.

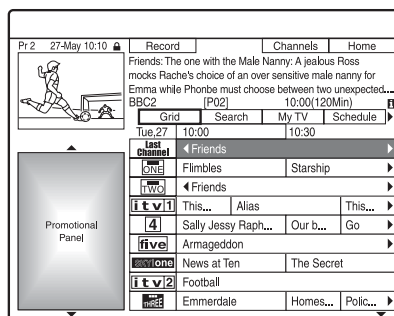

#### 2 Selectați un program folosind ←/↑/↓/→.

#### 3 Apăsați butonul roșu ("Record" - înregistrare) sau pe cel ● REC.

Programul stabilit și intervalul temporal

(Time Slot) își schimbă culoarea, iar recorder-ul este pregătit să înceapă înregistrarea. Când se înregistrează de la un receptor set top box, aveți grijă ca acesta să fie pornit.

Spre deosebire de un aparat video, nu este necesar să opriri recorderul înainte de momentul la care trebuie să înceapă înregistrarea.

## Pentru a căuta un program după categorii

- 1 Apăsați **↑** pentru a deplasa cursorul spre Bara meniului când este afișată interfața “Home Screen” a sistemului GUIDE Plus+.
- 2 Selectați “Search” folosind **←/→** și apăsați ENTER.

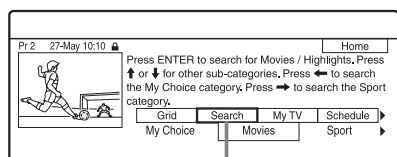

“Search” (căutare)

- 3 Selectați o categorie folosind **←/→** și apăsați ENTER.
- 4 Selectați o sub-categorie folosind **↑/↓** și apăsați ENTER.  
În listă apar programele care îndeplinesc condițiile. Subcategoriile diferă în funcție de țară / regiune.
- 5 Selectați un program folosind **↑/↓** și apăsați ENTER.

## Pentru a căuta un program după un cuvânt cheie

- 1 Apăsați **↑** pentru a deplasa cursorul spre Bara meniului când este afișată interfața “Home Screen” a sistemului GUIDE Plus+.
- 2 Selectați “Search” folosind **←/→** și apăsați ENTER.
- 3 Selectați “My Choice” folosind **←/→** și apăsați ENTER.  
Dacă ați introdus deja cuvintele cheie, treceți la pasul 8.  
Pentru a introduce un nou cuvânt cheie, treceți la pasul 4.

## 4 Apăsați butonul galben (“Add”).

Apare interfața pentru introducerea caracterelor.

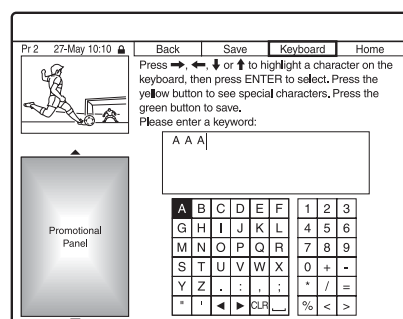

## 5 Selectați, folosind **←/↑/↓/→**, un caracter din zona cu caractere alfanumerice și apăsați ENTER.

Pentru a comuta între majuscule și litere mici sau pentru a folosi caractere cu accente, apăsați de mai multe ori butonul galben (“Keyboard” - *tastatură*).

Pentru a renunța la introducerea unui noi cuvânt cheie, apăsați butonul roșu (“Back” - *înapoi*).

## 6 Repetați pasul 5 pentru a introduce cuvântul cheie.

## 7 Apăsați butonul verde (“Save” - *salvare*). Cuvântul cheie introdus este reținut. Pentru a șterge un cuvânt cheie, selectați cuvântul pe care doriți să îl ștergeți, apoi apăsați butonul roșu (“Delete”). Pentru a modifica un cuvânt cheie, selectați-l pe cel care doriți să fie schimbat și apăsați butonul verde (“Edit” - *editare*).

## 8 Selectați un cuvânt cheie folosind **↑/↓**, și apăsați ENTER.

Este prezentată lista programelor care conțin cuvântul cheie în titlu și în caseta cu informații a programului.

## 9 Selectați un program folosind **↑/↓**, și apăsați ENTER.

### 🔍 Observație

- Când pentru categoria “My Choice” sunt stabilite două sau mai multe cuvinte cheie, puteți selecta subcategoria “All” (*toate*).

## Pentru a selecta rapid o poziție de program folosind sigla postului TV

- 1 Apăsați butonul galben (“Channels”) cât timp este afișată interfața “Home” a sistemului GUIDE Plus+.

2 Selectați sigla postului TV folosind  $\leftarrow/\uparrow/\downarrow/\rightarrow$  și apăsați ENTER.

Interfața revine "Grid" și este selectat programul curent emis de postul TV ales.

3 Selectați un program folosind  $\leftarrow/\rightarrow$  și apăsați ENTER.

### Pentru a confirma, a schimba sau a anula înregistrarea folosind cronometrul

Consultați "Consultarea/ Modificarea/ Anularea reglajelor cronometrului (Programare) - pentru RDR-HX780/HX785/HX980/HX1080", de la pag. 58.

### Pentru a opri înregistrarea cu ajutorul cronometrului

Apăsați  $\blacksquare$  REC STOP.

Țineți seama că poate dura câteva secunde până ce recorderul oprește înregistrarea.

Pot apărea instrucțiuni pe ecran după apăsarea  $\blacksquare$  REC STOP. În acest caz, urmați instrucțiunile afișate.

### Ajustarea modului Rec. (înregistrare)

Dacă nu există suficient spațiu liber pe disc pentru înregistrare, recorderul va alege modul de înregistrare care să permită înregistrarea întregului program. Alegeți "On" pentru "Rec. Mode Adjust" corespunzător reglajului "Recording" - înregistrare (pag. 124).

### 🔍 Observație

• Când selectați "AUTO" pentru modul de înregistrare, recorderul maximizează automat calitatea înregistrării în funcție de spațiul disponibil pe DVD sau HDD.

### 🔌 Note

- Dacă pe ecran apare un mesaj care indică faptul că hard diskul este complet ocupat, alegeți ca destinație pentru înregistrare "DVD" sau eliberați spațiu pe hard disk pentru înregistrare (pag. 73).
- Ultimul mod de înregistrare selectat manual de dvs. devine modul implicit pentru înregistrarea cu ajutorul cronometrului folosind sistemul sistemul GUIDE Plus+.
- Nu puteți ajusta calitatea înregistrării (pe hard disk sau pe DVD) după începerea acesteia.
- Este posibil să nu se realizeze începutul anumitor înregistrări dacă este folosită funcția VPS / PDC.
- Nu puteți prelungi durata înregistrării dacă este selectat "VPS/PDC" (pag. 53).
- Funcția "Rec. Mode Adjust" (ajustarea modului de înregistrare) acționează în cazul înregistrării cu ajutorul conometrului pe DVD, în condițiile în care funcția VPS / PDC este oprită.
- Pentru modul înregistrare nu poate fi aleasă varianta "AUTO" când pentru "VPS/PDC" este stabilită varianta "On".

## Setarea manuală a cronometrului (Programare)

1 Apăsați SYSTEM MENU.

Apare meniul de sistem.

2 Selectați "Timer Recording" și apăsați ENTER.

3 Selectați "Timer Recording" și apăsați ENTER.

Apare lista de programare.

4 Apăsați butonul verde ("Manual").

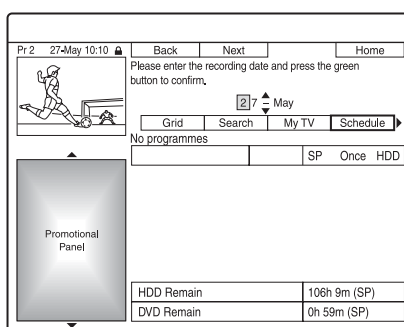

5 Stabiliți data marcată cu galben folosind butoanele numerotate și  $\leftarrow/\uparrow/\downarrow/\rightarrow$  Apoi apăsați butonul verde ("Next").

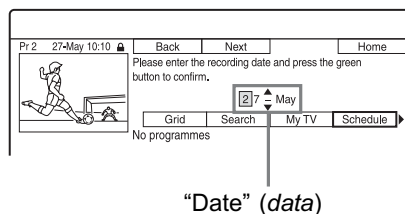

6 Stabiliți momentul pornirii folosind butoanele numerotate și  $\leftarrow/\uparrow/\downarrow/\rightarrow$  Apoi apăsați butonul verde ("Next").

7 Stabiliți momentul opririi folosind butoanele numerotate și  $\leftarrow/\uparrow/\downarrow/\rightarrow$  Apoi apăsați butonul verde ("Next").

8 Selectați sursa de intrare folosind butoanele  $\uparrow/\downarrow$  și selectați poziția programului cu butoanele numerotate sau  $\uparrow/\downarrow$ .

9 Apăsați butonul verde ("Next").

Apare interfața de introducere a caracterelor. Puteți modifica titlul dacă este necesar.

## 10 Apăsați butonul verde (“Save”).

Sunt afișate data, ora începerii și a încheierii înregistrării, poziția programului etc.

## 11 Apăsați de mai multe ori butonul colorat corespunzător pentru a stabili calitate înregistrării, frecvența sau destinația acesteia.

- Butonul de culoare galbenă (Destinație) : stabilește destinația înregistrării. Dacă nu există suficient spațiu disponibil pe DVD pentru înregistrare, recorderul înregistrează automat programul pe hard disk, chiar dacă dvs. ați selectat “DVD” (Recuperarea înregistrării). Când setați cronometrul pentru o înregistrare zilnică sau săptămânală, opțiunea “HDDr” vă permite să înlocuiți automat înregistrarea precedentă realizată cu cronometrul cu cea nouă (numai HDD).
- Butonul verde (Frecvență) : selectează tipul de înregistrare.
- Butonul roșu (Calitate) : selectează modul de înregistrare (pag. 143).

## 12 Apăsați → pentru afișarea “Timing”, apoi apăsați de mai multe ori butonul colorat corespunzător pentru a stabili durata sau genul înregistrării.

- Butonul verde (“Cronometrare”) : selectează durata de timp sau setează funcția VPS/PDC. Consultați secțiunea “Despre funcția VPS/PDC”.
- Butonul galben (“Gen”) : selectează un anumit gen pentru hard disk, dacă este necesar.

## 13 Apăsați GUIDE pentru a părăsi sistemul GUIDE Plus+.

Recorderul este gata să înceapă înregistrarea.

- Pentru a modifica reglajul cronometrului, spre exemplu funcția VPS/PDC, consultați pag. 58.

## Pentru a opri înregistrarea cu ajutorul cronometrului

Apăsați ■ REC STOP.

Țineți seama că poate dura câteva secunde până ce recorderul oprește înregistrarea.

Instrucțiunile pot apărea după apăsarea ■ REC STOP. În acest caz, urmați instrucțiunile afișate pe ecran.

### 🔍 Observație

- Puteți utiliza funcția “Rec. Mode Adjust” (pag. 52).

### 📌 Note

- Dacă pe ecran apare un mesaj care indică faptul că hard diskul este complet ocupat, alegeți ca destinație de înregistrare “DVD” sau eliberați spațiu pe hard disk pentru înregistrare (pag. 73).
- Când stabiliți ca destinație de înregistrare “HDDr”, durata anterioară de înregistrare va fi înlocuită cu cea nouă chiar dacă aceasta nu a fost urmărită.

## Despre funcția VPS / PDC

Semnalele VPS / PDC sunt transmise în paralele cu programele TV în anumite sisteme de difuzare.

Aceste semnale asigură efectuarea înregistrărilor cu ajutorul cronometrului indiferent dacă programele dorite sunt difuzate anticipat, cu întârziere sau cu întreruperi.

### ◆ Pentru a utiliza funcția VPS / PDC

Selectați “VPS / PDC” la pasul 12 anterior prezentat.

Când porniți această funcție, recorderul va începe să parcurgă canalele înainte ca înregistrarea folosind cronometrul să înceapă.

## Înregistrarea facilă cu ajutorul cronometrului

Puteți seta cu ușurință cronometrul pentru înregistrare, cu până la o lună în avans.

### 1 Apăsați SYSTEM MENU.

Apare Meniul de sistem.

### 2 Selectați “Timer Recording” (Înregistrarea cu ajutorul cronometrului) și apăsați ENTER.

### 3 Selectați “Easy Timer” (Cronometru facil) și apăsați ENTER.

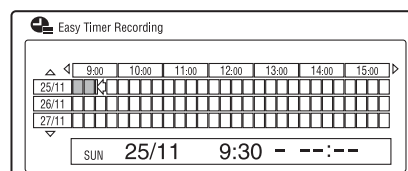

### 4 Selectați poziția programului și sursa folosind butoanele PROG +/-.

### 5 Stabiliți modul de înregistrare folosind REC MODE (pag. 143).

## 6 Apăsați HDD sau DVD pentru a stabili destinația de înregistrare.

Dacă nu există suficient spațiu pentru înregistrare pe DVD, recorderul va înregistra automat programul pe HDD chiar dacă selectați “DVD” (Recuperarea înregistrării).

## 7 Deplasați cursorul până la data și ora începerii înregistrării din grilă, folosind ◀/↑/↓/▶ și apăsați ENTER.

Momentul începerii înregistrării poate fi stabilit la intervale de 15 minute. Puteți afla data și ora începerii înregistrării, acestea fiind afișate în mijlocul ecranului.

- Pentru a deplasa cursorul cu o oră, apăsați ◀◀ / ▶▶.
- Pentru a schimba ora de începere a înregistrării după apăsarea butonului ENTER, apăsați ⏪ RETURN.

## 8 Deplasați cursorul până la data și ora încheierii înregistrării din grilă, folosind ◀/▶ și apăsați ENTER.

Durata maximă de înregistrare este de șase ore.

## 9 Selectați “Yes” (da) pentru a stabili reglajele cronometrului pentru înregistrare și a ieși.

Setarea cronometrului este adăugată la lista de programare a sistemului GUIDE Plus+ și recorderul este pregătit pentru a începe înregistrarea.

- Pentru a modifica setările cronometrului, spre exemplu funcția VPS / PDC, consultați pag. 58.

## Pentru a opri înregistrarea cu ajutorul cronometrului

Apăsați ■ REC STOP.

Țineți seama că poate dura câteva secunde până ce recorderul oprește înregistrarea.

Instrucțiunile pot apărea după apăsarea ■ REC STOP. În acest caz, urmați instrucțiunile afișate pe ecran.

### 🔍 Observație

- Puteți utiliza funcția “Rec. Mode Adjust” (pag. 52).

### 📌 Notă

- Dacă pe ecran apare un mesaj care indică faptul că hard diskul este complet ocupat, alegeți ca destinație de înregistrare “DVD” sau eliberați spațiu pe hard disk pentru înregistrare (pag. 73).

## Utilizarea funcției Quick Timer

Puteți stabili durata înregistrării în trepte de 30 de minute.

### Apăsați ● REC de mai multe ori pentru a stabili durata înregistrării

La fiecare apăsare de buton, durata înregistrării crește cu o jumătate de oră, perioada maximă fiind de șase ore.

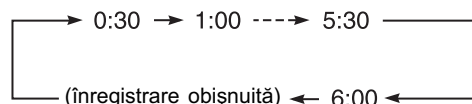

Perioada indicată de cronometru scade apoi din minut în minut, până la 0:00, când recorderul întrerupe înregistrarea (alimentarea se oprește).

### Pentru a renunța la Quick Timer

Apăsați ● REC de mai multe ori, până ce pe afișajul panoului frontal apare “0:00”. Recorderul revine la modul obișnuit de înregistrare. Pentru a opri înregistrarea, apăsați ■ REC STOP.

### 📌 Notă

- Dacă recorderul este oprit în timpul înregistrării, această operație este oprită.

## Înregistrarea unor programe stereo și a unora bilingve

Recorderul recepționează automat și înregistrează programe stereo și bilingve în sistem ZWEITON sau NICAM.

Atât hard diskul (dacă pentru “HDD Recording Format” este aleasă varianta “Video Mode Off” la reglajul “Recording”, pag. 125), cât și un disc DVD-RW (modul VR) sau unul DVD-R (modul VR) pot înregistra atât sunet principal, cât și secundar. Puteți comuta între cele două tipuri de sunet la redarea discului.

Atât hard diskul (dacă pentru “HDD Recording Format” este aleasă varianta “Video Mode On” la reglajul “Recording”, pag. 125) cât și un disc DVD+RW, DVD+R, DVD-RW (modul Video) sau unul DVD-R (modul video) pot înregistra numai o singură pistă sonoră (principală sau secundară), pe rând.

### Înainte de a începe înregistrarea, alegeți pentru “Bilingual Recording” varianta “A/L” (implicită) sau “B/R” corespunzător reglajului “Audio In” (pag. 121).

Pentru detalii legate de formatul de înregistrare pentru hard disk, consultați pag. 125.

## Sistemul ZWEITON (german)

La recepționarea unui program tip stereo, apare indicația “Stereo”.

La recepționarea unui program tip ZWEITON, apar indicațiile “L”, “R” sau “L+R”.

## Sistemul NICAM

Pentru a înregistra un program NICAM, aveți grijă să alegeți pentru “NICAM Select” varianta “NICAM” (implicită) corespunzător “Audio In”. Dacă sonorul nu este clar la ascultarea programelor difuzate NICAM, alegeți pentru “NICAM Select”, varianta “Standard” (pag. 120).

## Crearea de capitole în cadrul unui titlu

Recorderul poate diviza automat o înregistrare (un titlu) în capitole, inserând marcaje de capitol. Pentru a selecta intervalele la care sunt aplicate marcajele de capitol sau pentru a dezactiva această funcție, consultați “Împărțirea automată în capitole (HDD / VR)”, “Împărțirea automată în capitole (Video)” sau “Împărțirea automată în capitole DVD+R / +RW” corespunzător reglajului “Recording” (pag. 124). Dacă înregistrați pe hard disk sau pe un DVD-R ori pe un DVD-RW (modul VR) puteți edita marcaje de capitol (pag. 75).

## Înregistrarea cu ajutorul cronometrului

HDD +RW -RWVR -RWVideo +R -RVR  
-RVideo

Puteți regla cronometrul pentru un total de 32 de programe (8 programe când utilizați funcția VPS / PDC), până la 30 de zile în avans.

Stabiliți manual data, ora și programul.

### Înainte de a începe înregistrarea...

- Verificați dacă discul are suficient spațiu disponibil pentru înregistrare (pag. 36). Pentru HDD, DVD+RW și DVD-RW, puteți elibera spațiul pe disc ștergând titlurile (pag. 72).
- Ajustați calitatea înregistrării imaginii dacă este necesar (pag. 110).

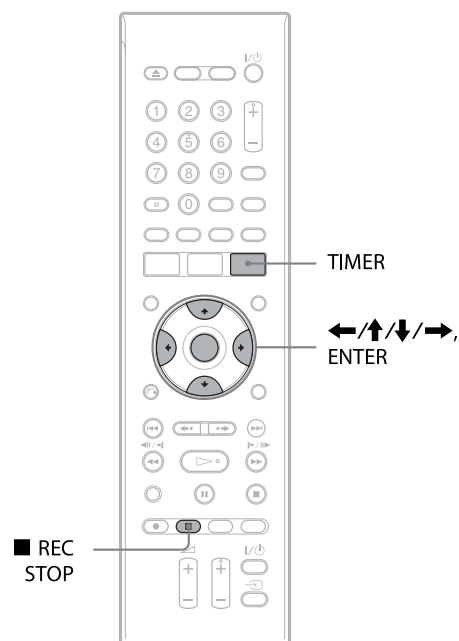

### 1 Apăsați TIMER.

Apare interfața “Timer List”

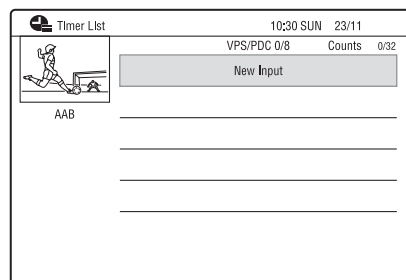

continuă...

## 2 Selectați rândul “New Input” (Intrare nouă) și apăsați ENTER.

Apare interfața “Timer List”

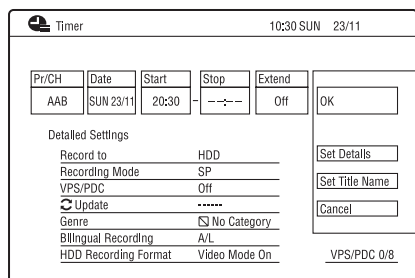

## 3 Selectați un element folosind ←/→ și ajustați-l folosind ↑/↓. Apoi apăsați ENTER.

Elementele care pot fi ajustate apar în lista de mai jos.

- “Pr/CH”: este stabilit programul.
- “Date”: stabilește data (până la 30 de zile următoare). Selectați tipul de înregistrare apăsând în mod repetat ↑ pentru a regla cronometrul astfel încât să înregistreze aceleași programe zilnic sau săptămânal.
- “Start”: stabilește ora pornirii.
- “Stop”: stabilește ora opririi
- “Extend”: stabilește perioada de timp în cursul unei înregistrări cu ajutorul cronometrului. Dacă este extinsă durata înregistrării unui program (care era deja stabilit să se înregistreze zilnic sau săptămânal) perioada extinsă, stabilită manual aici va fi adăugată înregistrărilor cu ajutorul cronometrului, efectuate ulterior. Țineți seama că dacă pentru “VPS/PDC” este aleasă varianta “On”, nu puteți efectua reglajul “Extend”.
- Dacă ați greșit, selectați elementul și modificați reglajul.

## 4 Selectați “OK” și apăsați ENTER.

Apare interfața “Timer List” (pag. 59).

Indicatorul pentru înregistrarea cu ajutorul cronometrului apare luminos pe panoul frontal și recorderul este pregătit să înceapă înregistrarea.

Spre deosebire de un aparat video, nu este necesar să opriți recorderul înainte ca înregistrarea cu ajutorul cronometrului să înceapă.

- Pentru a înregistra un program de satelit, porniți tunerul de satelit și selectați programul de satelit pe care doriți să îl înregistrați. Lăsați tunerul de satelit pornit până ce recorderul încheie înregistrarea. Dacă veți conecta un echipament care are o funcție de cronometrare, puteți utiliza funcția Synchro Rec (pag. 61).

## Pentru a opri înregistrarea folosind cronometrul

Apăsați ■ REC STOP.

Țineți seama că poate dura câteva secunde până ce recorderul oprește înregistrarea.

Instrucțiunile afișate pe ecran pot apărea după ce apăsați butonul ■ REC STOP. În acest caz, urmați instrucțiunile afișate.

## Pentru a efectua reglaje detaliate

1 Selectați “Set Details” la pasul 3 de mai sus și apăsați butonul ENTER.

2 Selectați un element folosind butoanele ↑/↓ și efectuați reglajul cu ←/→.

• “Record to”: stabilește destinația de înregistrare. Dacă nu este suficient spațiu liber pe DVD, recorderul va înregistra automat programul pe hard disk, cu toate că dvs. ați selectat “DVD” (Înregistrare recuperată).

• “Recording Mode”: este stabilit modul de înregistrare (pag. 143).

• “VPS / PDC”: este stabilită funcția VPS / PDC. Pentru detalii legate de aceasta, consultați secțiunea următoare.

• “Update”: recorderul este reglat automat, fiind înlocuită înregistrarea cu ajutorul cronometrului, stabilită anterior, cu una nouă.

• “Genre”: este stabilit genul muzical.

• “Bilingual Recording”: este stabilită înregistrarea sonorului (pag. 121).

• “HDD Recording Format”: este stabilit formatul de înregistrare pentru hard disk (pag. 125).

## Pentru a introduce un titlu

Selectați “Set Title Name” la pasul 3 anterior, apoi apăsați ENTER (pag. 39).

## Despre funcția VPS / PDC

Semnalele VPS / PDC sunt transmise în paralel cu programele TV, de anumite sisteme de difuzare. Aceste semnale asigură realizarea înregistrărilor cu ajutorul cronometrului, indiferent de întârzierile sau devansările apărute în transmiterea programului sau de întreruperile survenite.

### ◆ Pentru a utiliza funcția VPS / PDC

Alegeți pentru “VPS / PDC” varianta “On” (citiți secțiunea “Pentru a efectua reglaje detaliate”), pag. 56.

Când porniți această funcție, recorderul va începe să parcurgă canalele înainte ca înregistrarea folosind cronometrul să înceapă.



## Stabilirea modului de înregistrare

Dacă nu este suficient spațiu disponibil pe disc pentru înregistrarea dorită, recorderul va alege un mod care să permită înregistrarea întregului program. Alegeți pentru "Rec. Mode Adjust" varianta "On" corespunzător reglajului "Recording" (pag. 124).

### 🔍 Observație

- Când selectați "AUTO" ca mod de înregistrare, recorderul va maximiza automat calitatea înregistrării, în funcție de spațiul disponibil pe DVD sau pe HDD.

### 📌 Note

- Dacă pe ecran apare un mesaj care să indice că hard diskul este complet ocupat, alegeți ca destinație de înregistrare varianta "DVD" sau eliberați spațiu pe hard disk (pag. 73).
- Verificați dacă este corect potrivit ceasul, înainte de a efectua reglajele pentru înregistrarea cu ajutorul cronometrului. Dacă ora indicată nu este corectă, înregistrarea cu ajutorul cronometrului nu se va realiza.
- Chiar dacă reglați cronometrul să efectueze zilnic sau săptămânal înregistrări ale aceluiași program, aceasta nu se va realiza dacă se suprapune cu un program care are prioritate. Va fi afișată indicația "Overlap" alături de reglajul omis în Timer List. Verificați ordinea priorităților reglajelor (pag. 59).
- Deși este reglat cronometrul, înregistrarea cu ajutorul acestuia nu va avea loc dacă ar trebuie să se desfășoare în cursul înregistrării unui program cu prioritate.
- Funcția "Rec. Mode Adjust" va acționa numai în cazul înregistrărilor folosind cronometrul, cu condiția ca funcția "VPS/PDC" să fie oprită. "Rec. Mode Adjust" nu poate funcționa împreună cu Quick Timer sau cu Synchro Rec.
- Este posibil ca începutul anumitor înregistrări să se piardă, dacă este folosită funcția VPS / PDC.
- Pentru modul de înregistrare nu poate fi stabilită varianta "AUTO", dacă pentru "VPS / PDC" este aleasă varianta "On".

## Utilizarea funcției Quick Timer

Puteți stabili durata înregistrării în trepte de 30 de minute. Pentru detalii, consultați pag. 54.

## Înregistrarea unor programe stereo și a unora bilingve

Recorderul recepționează automat și înregistrează programe stereo și bilingve.

Pentru detalii, consultați pag. 54.

## Crearea de capitole în cadrul unui titlu

Recorderul poate diviza automat o înregistrare (un titlu) în capitole, inserând marcaje de capitol. Pentru a selecta intervalele la care sunt inserate marcajele de capitol sau pentru a dezactiva această funcție, consultați "Impărțirea automată în capitole (HDD / VR)", "Impărțirea automată în capitole (Video)" sau "Impărțirea automată în capitole DVD+R / +RW" corespunzător reglajului "Recording" (pag. 124). Dacă înregistrați pe hard disk sau pe un DVD-R ori pe un DVD-RW (modul VR) puteți edita marcaje de capitol (pag. 75).

# Consultarea / modificarea / anularea reglajelor cronometrului (Schedule - programare)

- pentru RDR-HX780 / HX785 / HX980 / HX1080



Puteți modifica sau anula reglajele cronometrului, folosind lista programărilor.

## Consultarea / modificarea reglajelor cronometrului

### 1 Apăsați SYSTEM MENU.

Apare Meniul de sistem.

### 2 Selectați "Timer Recording" (Înregistrarea cu ajutorul cronometrului) și apăsați ENTER.

### 3 Selectați "Timer Recording" (Înregistrarea cu ajutorul cronometrului) și apăsați ENTER.

Apare lista emisiunilor programate.

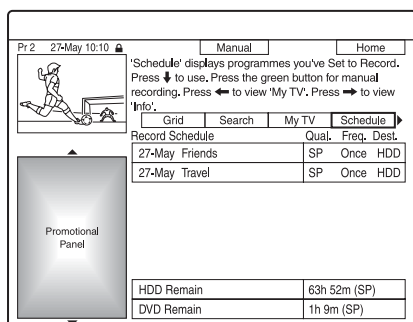

### 4 Selectați reglajele cronometrului pe care vreți să le modificați cu ajutorul ↓.

Puteți verifica setarea cronometrului care este marcată de culoare roz.

Pentru a modifica setarea, treceți la pasul 5.

Dacă nu doriți modificarea setării, treceți la pasul 8.

### 5 Apăsați butonul verde ("Edit" - montaj).

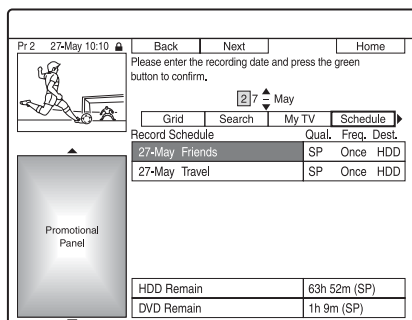

### 6 În coloana din stânga, selectați un element cu ajutorul butonului roșu ("Back" - înapoi) sau cu cel verde ("Next" - următorul) și efectuați reglaje folosind butoanele numerotate sau ←/↑/↓/→.

### 7 Apăsați în mod repetat butonul colorat pentru a modifica reglajele.

- Pentru a schimba destinația de înregistrare, apăsați butonul galben ("Destination" - destinație). Dacă nu există suficient spațiu liber disponibil pe DVD pentru înregistrare, recorderul va înregistra automat programul pe hard disk cu toate că ați selectat "DVD" (Recuperarea înregistrării). Când reglați cronometrul pentru a înregistra un program difuzat zilnic sau săptămânal, facilitatea "HDDr" vă permite să înlocuiți automat înregistrarea precedentă cu ajutorul cronometrului cu o alta nouă (numai pentru hard disk).

- Pentru a stabili tipul de înregistrare, apăsați butonul verde ("Frequency" - frecvență).

- Pentru a schimba modul de înregistrare, apăsați butonul roșu ("Quality" - calitate) pag. 143.

### 8 Apăsați → pentru a fi afișat "Timing".

### 9 Apăsați în mod repetat butonul verde ("Timing") pentru a modifica durata de timp sau pentru a seta funcția VPS / PDC.

Consultați "Despre funcția VPS / PDC" de la pag. 53.

- Dacă doriți să înregistrați pe un anumit tip de hard disk, apăsați în mod repetat butonul galben ("Genre" - gen).

### 10 Apăsați GUIDE pentru a părăsi sistemul GUIDE Plus+.

Intră în vigoare noile reglaje.

## Anularea reglajelor cronometrului

La pasul 4 de la “Consultarea / modificarea / anularea reglajelor cronometrului”, selectați cu **↑/↓** reglajul cronometrului care doriți să fie anulat, apoi apăsați butonul roșu (“Delete” - ștergere).

## Pentru a închide lista de emisiuni programate

Apăsați GUIDE.

## Când reglajele cronometrului se suprapun

- Programul care începe primul este cel care are prioritate și acesta va fi înregistrat în întregime.
- După încheierea înregistrării precedente, începe și cealaltă, cu o întârziere de câteva zeci de secunde (în cazul în care momentul final al unei înregistrări coincide cu cel inițial ale celeilalte).
- Dacă două înregistrări ar trebui să înceapă la aceeași oră, va fi efectuată numai una singură dintre ele. Anulați reglajul cronometrului corespunzător programului care nu va fi înregistrat.

### Notă

- Când funcția “VPS / PCD” este utilizată pentru una sau mai multe înregistrări cu ajutorul cronometrului, momentele de început se pot modifica în cazul în care ora de difuzare este devansată sau întârziată.

## Consultarea/ modificarea/ anularea reglajelor cronometrului (Timer List)

- pentru RDR-HX680



Puteți afla, modifica sau anula reglajele cronometrului, folosind interfața Timer List.

### 1 Apăsați TIMER.

Apare interfața “Timer List”.

Când nu sunt vizibile pe ecran toate reglajele cronometrului, apăsați **↑/↓** pentru a le vizualiza pe cele ascunse.

### 2 Selectați reglajele cronometrului pe care vreți să le aflați, modificați sau anulați, apoi apăsați →.

Este afișat submeniul.

### 3 Selectați o opțiune, apoi apăsați ENTER.

“Modify” (*modificare*):

Modifică reglajele cronometrului.

Selectați elementul dorit cu **←/→** și reglați-l cu **↓/↑**. Selectați “OK” și apăsați ENTER.

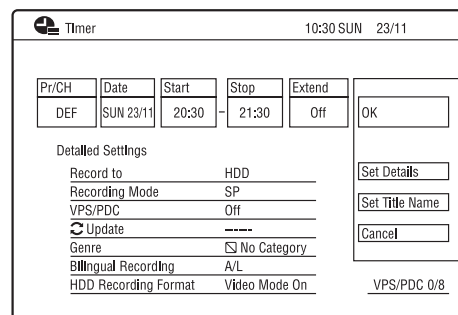

### “Erase” (*ștergere*):

Sunt șterse reglajele cronometrului.

Selectați “Yes” și apăsați ENTER.

### “Skip once” (*omitere o dată*):

Omite înregistrarea zilnică sau săptămânală o singură dată. După anularea reglajelor cronometrului, “Skip Once” apare alături de acestea în interfața Timer List. Pentru a modifica sau anula un reglaj, repetați pașii 2 și 3 de mai sus.

## Când reglajele cronometrului se suprapun

- Programul care începe primul este cel care are prioritate și acesta va fi înregistrat în întregime.
- După încheierea înregistrării precedente, începe și cealaltă, cu o întârziere de câteva zeci de secunde (în cazul în care momentul final al unei înregistrări coincide cu cel inițial ale celeilalte).
- Dacă două înregistrări ar trebui să înceapă la aceeași oră, va fi efectuată numai una singură dintre ele. Anulați reglajul cronometrului corespunzător programului care nu va fi înregistrat.

### 🔍 Observație

- Vă puteți deplasa la primul / ultimul rând din interfața Timer List cu ajutorul butoanelor ◀◀/▶▶ cât timp este afișată lista.

### 📌 Note

- Când pentru "VPS / PCD" este aleasă varianta "On", pentru una sau mai multe înregistrări cu ajutorul cronometrului, momentele de început se pot modifica în cazul în care ora de difuzare este devansată sau întârziată.
- Chiar dacă este reglat cronometrul, înregistrările cu ajutorul acestuia nu pot fi efectuate în cursul înregistrării unui program cu prioritate.

## Înregistrarea de la echipamentul conectat

### Înregistrarea fără cronometru de la echipamentul conectat

HDD +RW -RWVR -RWVideo +R -RVR  
-RVideo

Puteți înregistra de la un aparat video sau de la un alt echipament similar conectat la recorder. Pentru a afla cum trebuie realizate conexiunile, consultați "Conectarea unui aparat video sau a unui echipament similar", pag. 28.

#### 1 Apăsați HDD sau DVD.

Dacă selectați DVD, introduceți în recorder un DVD care să poată fi înregistrat (consultați "1. Introducerea unui disc", pag. 33).

#### 2 Apăsați INPUT pentru a selecta o sursă de intrare în funcție de conexiunea realizată.

Indicația panoului frontal se modifică astfel :



#### 3 Selectați semnalul audio dorit când înregistrați un program bilingv pe un HDD sau pe un DVD+RW / DVD+R/DVD-RW/DVD-R (modul Video).

Alegeți pentru "External Audio" varianta "Bilingual", iar pentru "Bilingual Recording" varianta "A/L" sau "B/R" corespunzător reglajului "Audio In" (pag. 120).

#### 4 Apăsați de mai multe ori REC MODE pentru a selecta modul de înregistrare.

Pentru detalii legate de modul de înregistrare, consultați pag. 143.

#### 5 Introduceți caseta video sursă în echipamentul conectat și treceți acel aparat în starea pauză de redare.

#### 6 Apăsați ● REC.

Acest recorder începe înregistrarea.

## **7 Apăsați butonul de pauză (sau de redare) de la echipamentul conectat pentru a anula starea pauză de redare.**

Echipamentul conectat începe redarea, iar imaginea este înregistrată de recorder.

Pentru a opri înregistrarea, apăsați butonul ■ REC STOP al acestui recorder.

## **Când conectați o cameră video DV cu mufă DV IN**

Consultați “Copierea de la o cameră video DV”, pag. 88.

## **Când conectați o cameră video cu hard disc care are o mufă USB**

Consultați “Copierea de la o cameră video HDD”, pag. 84.

### **Note**

- La înregistrarea unui joc video, este posibil ca imaginea de pe ecran să nu fie clară.
- Nu poate fi înregistrat nici un program care conține un semnal ce împiedică complet copierea (“Never copy”).
- Dacă pentru “Bilingual Recording” este aleasă varianta “A/L” sau “B/R” la pasul 3, nu puteți selecta sonorul la redarea în următoarele cazuri :
  - când înregistrați pe hard disk (dacă pentru “HDD Recording Format” este aleasă varianta “Video Mode Off” la reglajul “Recording”, pag. 125) / DVD-RW, DVD-R (modul VR) în modul PCM,
  - când înregistrați pe hard disk (dacă pentru “HDD Recording Format” este aleasă varianta “Video Mode On” la reglajul “Recording”, pag. 125) / DVD+RW / DVD-R (modul Video).
- Nu puteți selecta “L1” la pasul 2 dacă pentru “LINE 1 In” este aleasă varianta “Decoder” corespunzător reglajului “Video In / Out” (pag. 120).

## **Înregistrarea de la echipamentul conectat, folosind cronometrul (Synchro Rec.) - numai pentru RDR-HX680**

### **HDD**

Puteți regla recorderul să înregistreze automat programe de la echipamentul conectat care este dotat cu o funcție de înregistrare cu ajutorul cronometrului (spre exemplu un tuner de satelit). Conectați echipamentul la mufa LINE 1 / DECODER a recorderului (pag. 30).

Când echipamentul conectat pornește, recorderul începe înregistrarea unui program de la aparatul cuplat la mufa LINE 1 / DECODER.

Destinația înregistrării poate fi numai HDD.

### **1 Apăsați REC MODE de mai multe ori pentru a selecta modul de înregistrare.**

Pentru detalii legate de modul de înregistrare, consultați pag. 143.

### **2 Selectați semnalul audio dorit când înregistrați un program bilingv.**

Alegeți pentru “External Audio” varianta “Bilingual”, iar pentru “Bilingual Recording” varianta “A/L” sau “B/R” corespunzător reglajului “Audio In” (pag. 120). Pentru detalii legate de înregistrarea bilingvă, consultați pag. 54.

### **3 Reglați cronometrul echipamentului conectat pentru programul pe care vreți să îl înregistrați, apoi opriți-l.**

### **4 Apăsați ■ REC STOP la recorder, mai mult de 3 secunde.**

Indicatorul SYNCHRO REC devine luminos pe panoul frontal și recorderul se oprește. Recorderul este acum pregătit să înceapă înregistrarea sincronă. Puteți totodată să treceți recorderul în stare de așteptare pentru înregistrarea sincronă, alegând pentru “Synchro Rec.” de la “Timer Recording” varianta “Yes” în Meniul de sistem.

## Pentru a anula Synchro Rec înainte să înceapă înregistrarea

Apăsați I/⏻.

Indicatorul SYNCHRO REC de pe panoul frontal se stinge.

## Pentru a anula Synchro Rec în cursul înregistrării

Apăsați ● REC mai mult de 3 sec.

Funcția Synchro Rec este anulată și înregistrarea continuă.

## Pentru a opri înregistrarea

Apăsați ■ REC STOP. Selectați “Yes” în fereastra de confirmare, apoi apăsați ENTER.

### Note

- Recorderul începe înregistrarea numai după ce detectează un semnal video de la echipamentul conectat. Este posibil ca începutul programului să nu fie înregistrat.
- Funcția Synchro Rec nu acționează când pentru “LINE 1 In” este aleasă varianta “Decoder” corespunzător reglajului “Video In/Out” (pag. 120).
- Funcția Synchro Rec. nu funcționează în cazul anumitor tunere. Pentru detalii, consultați manualul de instrucțiuni al respectivului tuner.
- Câtă vreme recorderul este în stare de așteptare pentru înregistrarea sincronă, funcția Auto Clock Set nu acționează (pag. 114).
- Pentru a utiliza funcția Synchro Rec, trebuie mai întâi să potriviți corect ceasul recorderului.
- Pentru un program bilingv, poate fi redat numai semnalul audio selectat la pasul 2.

## Dacă reglajele temporale pentru înregistrarea sincronă se suprapun peste cele ale altei înregistrări care folosește cronometrul

Înregistrarea cu ajutorul cronometrului va avea întotdeauna prioritate. Înregistrarea sincronă va începe numai după ce înregistrarea cu ajutorul cronometrului se încheie.

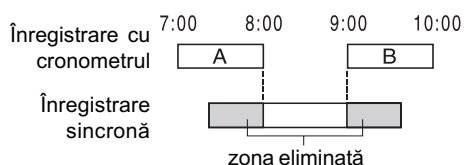

# Redare



## RDR-HX780 / HX785 / HX980 / HX1080

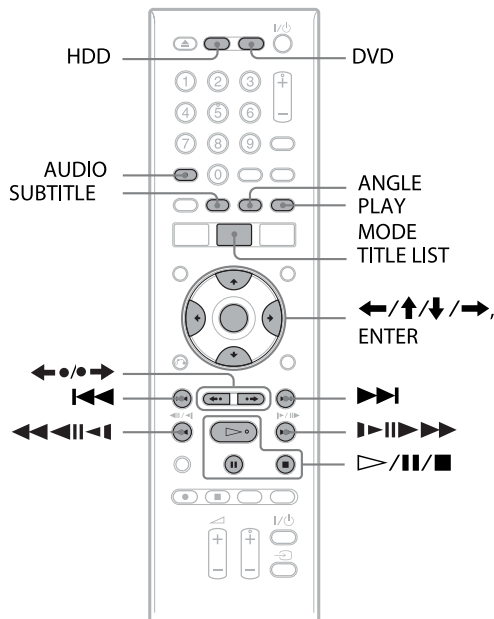

## RDR-HX680

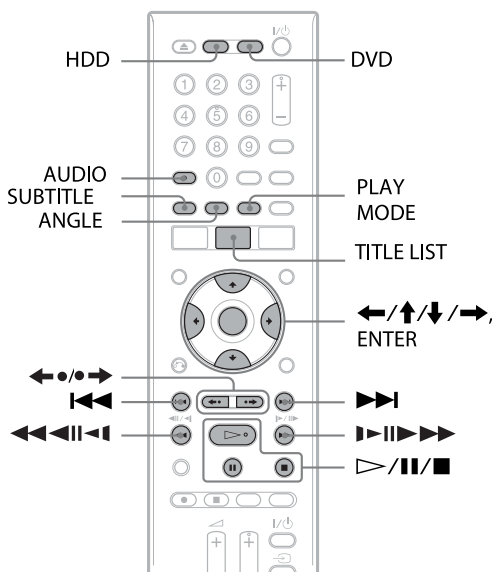

### 1 Apăsați HDD sau DVD.

- Dacă selectați DVD, introduceți un disc (consultați “1. Introducerea unui disc”, pag. 31).
- Dacă introduceți un DVD VIDEO, VIDEO CD, DATA DVD sau DATA CD, apăsați . Începe redarea.

### 2 Apăsați TITLE LIST.

Dacă este deja afișată interfața cu lista titlurilor, omiteți acest pas.

De exemplu : HDD

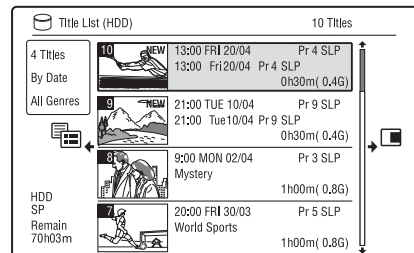

### 3 Selectați un titlu folosind , apoi apăsați ENTER.

Redarea începe de la titlul selectat.

#### Observație

- Puteți utiliza și butonul la pasul 3 pentru a începe redarea.

#### Notă

- Când sunt înregistrate titluri video pe un DATA DVD, pistele audio MP3 de pe acel disc nu pot fi redare.

### Pentru a utiliza meniul DVD

Când este redat un DVD VIDEO, sau un disc finalizat DVD+RW, DVD-RW (mod Video), DVD+R sau DVD-R (modul Video) puteți afișa meniul discului apăsând butonul TOP MENU sau MENU.

#### Notă

- Butonul nu este disponibil pentru meniul discului.

## Pentru a reda discuri VIDEO CD / Super Video CD cu funcții PBC

Funcțiile PBC (Comanda redării) permit redarea interactivă a discurilor VIDEO CD / Super VIDEO CD folosind meniul afișat pe ecranul televizorului.

Meniul apare la începerea redării discurilor VIDEO CD / Super VIDEO CD cu funcții PBC.

Selectați un element folosind butoanele numerotate și apăsați ENTER. Apoi urmați instrucțiunile furnizate de meniu (apăsați  $\triangleright$ , când apare “Press SELECT”).

### Notă

- Anumite opțiuni de redare cum ar fi căutarea, redarea repetitivă sau redarea unui program nu pot fi folosite împreună cu funcția PBC. Pentru redarea folosind opțiunile asociate, începeți operația fără a apela la funcțiile PBC, utilizând Lista titlurilor.

## Pentru redarea fișierelor video DivX sau a pistelor audio de pe un disc ce conține ambele tipuri de fișiere

- 1 Apăsați butonul  $\leftarrow$  cât timp este afișată Lista titlurilor (DVD/CD).
- 2 Selectați “Data Format” (formatul datelor)  $\uparrow/\downarrow$  și apăsați ENTER.
- 3 Selectați “CD”, “MP3” sau “DivX” folosind  $\uparrow/\downarrow$  și apăsați ENTER.
- 4 Reveniți la interfața Title List, selectați un album, un titlu sau o pistă, apoi apăsați ENTER.

## Pentru a opri redarea

Apăsați  $\blacksquare$ .

## Pentru reluarea redării din punctul unde a fost oprită (Resume play)

Când apăsați din nou  $\triangleright$  după ce ați oprit redarea, recorderul va relua prezentarea piesei din punctul unde a oprit-o la apăsarea butonului  $\blacksquare$ .

Pentru ca redarea să fie reluată de la început, apăsați din nou  $\blacksquare$ , apoi apăsați  $\triangleright$ . Redarea va începe de la începutul titlului / pistei / scenei.

### Note

- Nu puteți relua redarea în cursul pauzei TV.
- Reluarea redării nu este disponibilă pentru discuri Super VIDEO CD.
- Punctul unde a fost oprită redarea este șters din memorie când :
  - deschideți compartimentul pentru disc (cu excepția HDD),
  - este redat un alt titlu (cu excepția HDD)
  - porniți redarea folosind Lista titlurilor (cu excepția HDD),
  - editați titlul după oprirea redării,
  - modificați reglajele la recorder,
  - efectuați o înregistrare (cu excepția HDD),
  - decuplați cablul de alimentare.

## Pentru redarea DVD-urilor cu acces restricționat (Control parental)

Dacă este redat un DVD la care accesul a fost restricționat, pe ecranul TV apare interfața de introducere a parolei. Introduceți parola dvs. de patru cifre folosind butoanele numerotate și apăsați ENTER. Recorderul începe redare.

Pentru a înregistra sau a modifica parola, consultați “Parental Control (numai DVD VIDEO)” de la pag. 126.

## Redarea printr-o singură atingere (numai pentru conexiunile SCART / HDMI)

Apăsați  $\triangleright$ . Cu o singură apăsare a butonului  $\triangleright$ , recorderul și televizorul pornește și intrarea TV este comutată pe recorder. Redarea începe automat.







































### Note

- Când folosiți conexiunea HDMI, poate exista o întârziere înainte ca imaginea redată să apară pe ecranul televizorului și este posibil ca începutul porțiunii redată să nu fie afișată.
- Pentru a utiliza funcția “One-Touch Play” (Redare cu o singură atingere), alegeți pentru “Control for HDMI” varianta “On” (implicită) la reglajul “HDMI Output” (pag. 129).





## Opțiuni de redare

Pentru a afla pozițiile butoanelor indicate mai jos, consultați ilustrația de la pag. 63.

Butoane	Operații
<b>ANGLE (Unghi)</b> 	Sunt modificate unghiurile de vizionare a unei scene dacă butonul este apăsat în cursul redării. Când un disc conține scene înregistrate din diverse unghiuri (multiunghi), pe ecran apare simbolul  . Pentru a trece indicatorul marcajului de unghi în varianta “Off”, alegeți pentru “Angle Indicator” varianta “Off” la reglajul “Playback” (pag. 127).
<b>AUDIO</b>        	Este selectată una dintre pistele audio înregistrate pe disc când este apăsat de mai multe ori în modul redare obișnuită.    : selectează limba dorită    : selectează sonor principal sau secundar     : selectează piste audio stereo sau mono. *1 : numai pentru fișiere video DivX *2 : numai pentru piste audio MP3
<b>SUBTITLE</b>    * * : doar la fișiere video DivX	Este aleasă limba pentru subtitrare, dacă este apăsat repetat.
 /  (reluare imediată / avans instantaneu)           * * : doar la fișiere video DivX	La fiecare apăsare a butonului  , scena este reluată pentru un interval de timp : 5 sec → 15 sec → 30 sec → 1 min → 2 min → 3 min → 5 min → 10 min → 20 min → interval de timp stabilit în trepte de 10 min → 2 ore La fiecare apăsare a butonului  , scena curentă avansează ușor conform intervalelor de timp indicate mai jos : 30 sec → 1 min → 1 min 30 sec → 2 min → 3 min → 5 min → 10 min → 20 min → interval de timp stabilit în trepte de 10 min → 2 ore
 (precedent) /  (următor)	Se trece la începutul titlului / capitolului / scenei / pistei precedente respectiv următoare dacă este apăsat în timpul redării. Se trece la începutul primului titlu / primei piste dacă este apăsat în modul stop.

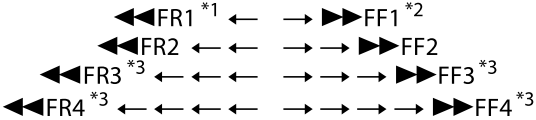
continuă...

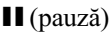
Butoane	Operații
 (Deplasare rapidă înainte / înapoi)	<p>Deplasare rapidă înainte / înapoi pe disc, la apăsarea în cursul redării. Viteza de căutare se modifică astfel :</p> <p>Deplasare rapidă înapoi                      Deplasare rapidă înainte</p> <div style="text-align: center;">  </div> <p>Când apăsați și mențineți apăsat butonul, deplasarea rapidă înainte / înapoi continuă la viteza selectată până ce butonul este eliberat.</p> <p><i>*1 : Când apăsați o dată &lt;&lt;&lt; în cursul redării, puteți reda în direcție inversă (Reverse play), care nu este disponibilă pentru fișiere video sau piste audio VIDEO CD / Super VIDEO CD / DivX.</i></p> <p><i>*2 : Când apăsați o dată &gt;&gt;&gt; în cursul redării, discurile pot fi redare la viteză mare cu sonor (Scan Audio), facilitare care nu este disponibilă pentru VIDEO CD / Super VIDEO CD).</i></p> <p><i>*3 : Nu este disponibilă pentru VIDEO CD / Super VIDEO CD / piste audio).</i></p> <p>Pentru reluarea redării obișnuite, apăsați ▷.</p>
 (redare cu încetinitorul / fixarea unui cadru)	<p>Redarea cu încetinitorul la apăsarea mai mult de o secundă în modul pauză. Este redat pe rând câte un cadru la apăsarea scurtă în modul pauză. Pentru reluarea redării obișnuite, apăsați ▷.</p> <div style="display: flex; flex-wrap: wrap; gap: 5px;"> <div style="border: 1px solid black; padding: 2px;">HDD</div> <div style="border: 1px solid black; padding: 2px;">+RW</div> <div style="border: 1px solid black; padding: 2px;">-RWVR</div> <div style="border: 1px solid black; padding: 2px;">-RWVideo</div> <div style="border: 1px solid black; padding: 2px;">+R</div> <div style="border: 1px solid black; padding: 2px;">-RVR</div> <div style="border: 1px solid black; padding: 2px;">-RVideo</div> <div style="border: 1px solid black; padding: 2px;">DVD</div> <div style="border: 1px solid black; padding: 2px;">VCD</div> <div style="border: 1px solid black; padding: 2px;">DATA DVD *1 *2</div> <div style="border: 1px solid black; padding: 2px;">DATA CD *1 *2</div> </div> <p><i>*1 : numai pentru direcția de redare</i>  <i>*2 : numai pentru fișiere video DivX</i></p>
 (pauză)	<p>Redarea face o pauză. Pentru reluarea redării obișnuite, apăsați ▷.</p>

### Note

- Unghiurile și subtitlurile nu pot fi modificate cu titlurile înregistrate cu acest recorder.
- Fișierele de imagine JPEG realizate cu o cameră video DVD pot fi redare numai ca succesiuni de imagini. Pentru fișierele video care conțin fișiere de imagine JPEG și filme, recorderul poate reda numai părți ale filmelor.

### Note privind redarea DVD-urilor cu piste sonore DTS

Semnalele audio DTS sunt transmise la ieșire prin mufa DIGITAL OUT (COAXIAL). La redarea unui DVD cu piste audio DTS, alegeți pentru "DTS Output" varianta "On" la reglajul "Audio Out" (pag. 121).

### Note privind redarea pistelor sonore DTS de pe un CD

- La redarea CD-urilor codate DTS, poate fi generat zgomot puternic de la mufele LINE 3-TV/LINE 1/DECODER/LINE 2 OUT (R-AUDIO-L). Pentru a evita posibilele deteriorări ale sistemului audio, utilizatorul ar trebui să își ia propriile măsuri de precauție când mufele LINE 3-TV/LINE 1/DECODER/LINE 2 OUT (R-AUDIO-L) ale recorderului sunt conectate la un sistem de amplificare. Pentru a vă bucura de redarea DTS Digital Surround™ un decodor DTS trebuie conectat la mufa DIGITAL OUT a recorderului.
- Alegeți pentru sonor varianta "Stereo" cu ajutorul butonului AUDIO când sunt redare piste DTS de pe un CD (pag. 65).

## Repetarea unei anumite porțiuni de pistă (A-B Repeat)

### 1 Apăsați PLAY MODE în cursul redării.

Pentru piste audio de pe un CD, apăsați ➡ cât timp este afișată interfața Title List, apoi selectați "Play Mode".

Este afișat meniul "Play Mode".

### 2 Selectați "A-B Repeat" și apăsați ENTER.

"Este selectată opțiunea "Set point A".

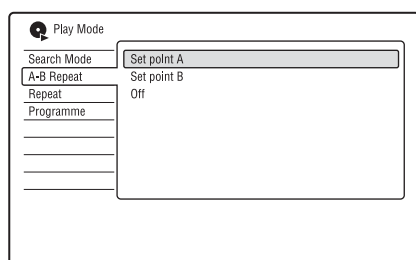

### 3 În timp ce monitorizați sunetul, apăsați ENTER în dreptul punctului de pornire (punctul A) al secțiunii care doriți să fie repetată.

"Este selectată opțiunea "Set point B".

### 4 Continuați redarea pentru a localiza punctul final (B) al secțiunii de repetat și apăsați ENTER.

Începe repetarea secțiunii A - B.

## Pentru a renunța la repetarea secțiunii A-B

Apăsați CLEAR sau alegeți pentru "A-B Repeat" varianta "Off" în meniul "Play Mode".

#### Note

- La redarea unui HDD / DVD VIDEO / DVD-RW (modul Video) / DVD-R (modul Video), stabiliți punctele de început și de final în cadrul aceluiași titlu.
- Facilitatea "A-B Repeat" nu este disponibilă pentru piste audio MP3.

## Redarea în mod repetitiv (Repeat)

Puteți reda în mod repetat fie toate titlurile / piste / fișierele, fie un singur titlu / capitol / pistă de pe hard disk, de pe un disc sau dintr-un album.

### 1 Apăsați PLAY MODE în cursul redării.

Pentru piste audio de pe un DATA DVD / DATA CD / CD, apăsați ➡ cât timp este afișată interfața Title List, apoi selectați "Play Mode".

Este afișat meniul "Play Mode".

### 2 Selectați "Repeat", apoi apăsați ENTER.

### 3 Selectați cu ↑/↓ un element care să fie repetat.

"Repeat Title" (pentru HDD / DVD / DATA DVD\*<sup>1</sup> / DATA CD\*<sup>1</sup>) : este repetat titlul curent.

"Repeat Chapter" (pentru HDD / DVD): este repetat capitolul curent.

"Repeat Track" (pentru VIDEO CD\*<sup>2</sup> / CD / DATA DVD / DATA CD) : este repetată pista curentă.

"Repeat Programme" : este repetat programul curent (pag. 68).

"Repeat Disc" (pentru VIDEO CD\*<sup>2</sup> / DVD-RW / DVD-R (mod VR) / CD / DATA DVD / DATA CD) : este repetat întregul disc.

"Repeat Album" (pentru DATA DVD\*<sup>3</sup> / DATA CD\*<sup>3</sup>) : este repetat albumul curent.

\*<sup>1</sup> : numai pentru fișiere video DivX

\*<sup>2</sup> : numai pentru redarea fără funcții PBC

\*<sup>3</sup> : numai pentru piste audio.

### 4 Apăsați ENTER.

Începe redarea repetitivă.

## Pentru a renunța la redarea repetitivă

Apăsați CLEAR sau alegeți pentru "Repeat" varianta "Repeat Off" în meniul "Play Mode".

#### Note

- Puteți selecta "Repeat Programme" numai în cursul Redării unui program.

continuă...

## Crearea propriului program (Programme)

HDD -RWVideo \*1 -RVideo \*1 VCD CD DATA DVD \*2  
DATA CD \*2

\*1 : numai pentru discuri finalizate

\*2 : numai pentru piste audio MP3

Puteți reda conținutul hard diskului sau a unui disc în ordinea dorită a pieselor, aranjând titlurile / capitolele / albumele / piste de pe hard disk sau de pe un disc pentru a compune propriul dvs. program. Puteți realiza programe care să conțină până la 24 de capitole / piste etc.

### 1 Apăsați PLAY MODE în cursul redării.

Pentru piste audio de pe un DATA DVD / DATA CD / CD, apăsați **→** cât timp este afișată interfața Title List, apoi selectați "Play Mode". Este afișat meniul "Play Mode".

### 2 Selectați "Programme", apoi apăsați ENTER.

### 3 Selectați "Input/Edit Programme", apoi apăsați ENTER.

Interfața "Input / Edit Programme" diferă în funcție de tipul de disc folosit.

Exemplu : DVD

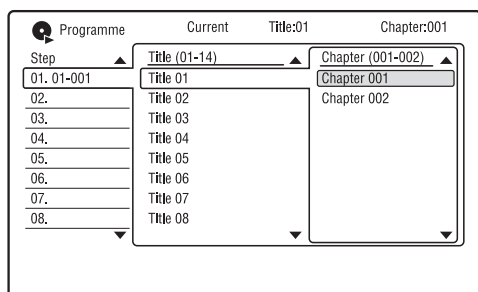

### 4 Selectați un titlu sau un album (exemplu : Title 01) folosind **↑/↓**, și apăsați **→**.

### 5 Selectați un capitol sau o pistă (exemplu : Chapter 001) folosind **↑/↓**, și apăsați ENTER.

Capitolul sau pista este inclusă în program. Dacă ați greșit, selectați numărul pasului eronat (de exemplu : 01) folosind **←/↑/↓**, apoi apăsați CLEAR.

### 6 Pentru a include în program alte capitole sau piste, apăsați **←/↑/↓/→** pentru a selecta numărul unui pas, apoi repetați pasul 4 și 5.

### 7 Apăsați **▷**.

Începe redarea programului.

## Pentru a opri redarea programului

Apăsați **■** (stop).

## Pentru a renunța la redarea programului

Apăsați CLEAR în cursul redării sau alegeți pentru "Programme" varianta "Cancel Programme Play" în meniul "Play Mode".

## Pentru a șterge DVD-ul

Apăsați CLEAR în modul stop sau alegeți pentru "Programme" varianta "Erase Programme List" în meniul "Play Mode".

## 🔍 Observații

- Programul realizat de dvs. rămâne în memorie după ce redarea sa se încheie. Pentru repetarea aceluiași program, alegeți pentru "Programme" varianta "Start Programme Play" din meniul "Play Mode". Programul va fi însă șters din memorie când scoateți discul din aparat sau când apăsați **I/⏻**.
- Puteți relua redarea Programului. În cursul redării acestuia, alegeți pentru "Repeat" varianta "Repeat Programme" în meniul "Play Mode" (pag. 67).

## Funcții avansate de redare

### Stabilirea unei pauze la difuzarea unui post TV (TV Pause / Pause Live TV)

#### HDD

Puteți impune ca programul TV curent să facă o pauză și să îl înregistrați pe hard disk și să continuați vizionarea sa ulterior. Această facilitatea este utilă, spre exemplu, în cazul în care primiți un apel telefonic sau o vizită neașteptată în timp ce vizionați un program TV. Când conectați recorderul la televizor prin mufa SCART faceți următoarele :

- stabiliți pentru “SMARTLINK” varianta “This Recorder Only” corespunzător reglajului “Options” (pag. 130).
- stabiliți pentru “TV Pause” varianta “TV Tuner’s” corespunzător reglajului “Options 2” (pag. 131).
- prestabiliți în memoria aparatului poziția programului preluată de la televizorul dvs. cu ajutorul “Download from TV” de la “Auto Channel Setting” corespunzător reglajului “Tuner” (pag. 116).

Dacă nu realizați conexiunea SCART, alegeți pentru “TV Pause” varianta “Recorder’s Tuner” corespunzător reglajului “Options 2” (pag. 131).

#### 1 În cursul vizionării TV, apăsați TV PAUSE.

Imaginea face o pauză, iar recorderul începe înregistrarea canalului TV curent pe hard disk.

Poate dura circa 10 secunde până ce începe înregistrarea.

#### 2 Apăsați ▷ pentru a relua vizionarea programului.

Puteți să rulați programul rapid înainte / înapoi, să îi impuneți o pauză sau să îl opriți folosind ◀◀/▶▶, ■ și ■ fără a fi afectată înregistrarea.

#### 3 Apăsați ■ REC STOP pentru a opri înregistrarea.

#### Note

- Imaginea nu face pauză, iar recorderul începe doar înregistrarea în următoarele cazuri.
  - când pozițiile programului sunt stabilite diferit la recorder și la televizorul cuplat,
  - când urmăriți programul de la un echipament extern conectat la televizor.
- Imaginea depistată de recorder face o pauză când pentru “TV Pause” este aleasă varianta “Recorder’s Tuner” corespunzător reglajului “Options 2” (pag. 131).
- Este posibil să nu puteți utiliza “TV Pause” în funcție de televizor. Pentru detalii, consultați manualul de instrucțiuni furnizat împreună cu televizorul dvs.
- Funcția “TV Pause” nu va acționa corect dacă televizorul este urmărit prin intermediul unui alt echipament interconectat, cum ar fi un aparat video sau un tuner digital. Funcția “TV Pause” acționează numai cu canalul selectat la televizor.
- Nu puteți utiliza funcția “TV Pause” pentru înregistrare de la o componentă (aparat video etc.) conectată la mufa LINE 1 / DECODER.
- Funcția “TV Pause” nu va acționa dacă televizorul conectat nu corespunde cu standardul SMARTLINK. Pentru a verifica dacă televizorul dvs. corespunde acestui standard, consultați manualul său de instrucțiuni.

### Redarea de la început a programului pe care îl înregistrați (Chase Play)

#### HDD

Facilitatea “Chase Play” vă permite să vizionați partea înregistrată a programului de pe hard disk, chiar în timp ce se desfășoară înregistrarea. Nu este necesar să așteptați încheierea înregistrării.

#### Apăsați ▷ în cursul înregistrării.

Redarea începe de la începutul programului în curs de înregistrare.

Când derulați rapid redarea spre punctul unde a ajuns înregistrarea, “Chase Play” revine la redarea obișnuită.

## Redarea înregistrării precedente în timpul realizării unei alte înregistrări (Simultaneous Rec and Play)

HDD +RW -RWVR -RWVideo +R -RVR  
-RVideo DVD VCD DATA DVD DATA CD

Facilitatea "Simultaneous Rec and Play" vă permite să vizionați un program înregistrat anterior în timpul înregistrării unui alt program. Redarea continuă chiar dacă începe înregistrarea cu ajutorul cronometrului.

Utilizați această funcție după cum urmează :

- **În timpul înregistrării pe hard disk**  
Redarea unui alt titlu de pe hard disk.  
Redați un program înregistrat anterior pe DVD, apăsând butonul DVD.
- **În timpul înregistrării pe un DVD**  
Redarea unui program anterior înregistrat pe hard disk apăsând butonul HDD.

Puteți totodată să redați un DVD VIDEO, VIDEO CD, Super VIDEO CD, DATA DVD sau DATA CD în timpul înregistrării pe hard disk.

### Exemplu : Redarea unui alt titlu de pe hard disk în timpul înregistrării pe HDD

- 1 În timpul înregistrării, apăsați TITLE LIST pentru a fi afișată interfața HDD TITLE LIST.
- 2 Selectați titlul care vreți să fie redat, apoi apăsați ENTER.  
Redarea începe de la titlul selectat.

### Exemplu : Redarea unui DVD în timpul înregistrării pe hard disk

- 1 În timpul înregistrării, apăsați DVD și introduceți discul în aparat.
- 2 Apăsați TITLE LIST pentru a fi afișată interfața DVD TITLE LIST.
- 3 Selectați titlul care vreți să fie redat, apoi apăsați ENTER.  
Redarea începe de la titlul selectat.

#### Notă

- Nu puteți reda un DVD, DivX video sau un VIDEO CD înregistrat în sistem NTSC color, în timp ce înregistrați pe hard disk în sistem PAL/SECAM.

## Căutarea Time (temporală) / Title (titlu) / Chapter (capitol) / Track (pistă) etc.

HDD +RW -RWVR -RWVideo +R -RVR  
-RVideo DVD VCD DATA DVD\* DATA CD\*

\* numai pentru fișiere DivX video.

Puteți căuta pe un disc după titlu, capitol, scenă sau pistă. Cum titlurilor și pistelor le sunt atribuite în mod unic numere, selectați titlul sau pista dorită introducând numărul corespunzător. Puteți totodată să căutați o scenă folosind codul temporal.

### 1 Apăsați PLAY MODE în cursul redării.

Este afișat meniul "Play Mode".

### 2 Selectați "Search Mode" și apăsați ENTER.

### 3 Selectați metoda de căutare, apoi apăsați ENTER.

"Time Search" (căutare temporală) – pentru HDD / DVD / DATA DVD\*<sup>1</sup> / DATA CD\*<sup>1</sup> / VIDEO CD\*<sup>2</sup>\*<sup>3</sup> : caută punctul inițial introducând codul temporal.

"Title Search" (căutarea titlului) – pentru HDD / DVD / DATA DVD\*<sup>1</sup> / DATA CD\*<sup>1</sup>

"Chapter Search" (căutarea capitolului)  
– pentru HDD / DVD

"Track Search" (căutarea pistei) – pentru VIDEO CD\*<sup>3</sup>

\*<sup>1</sup> numai pentru fișiere DivX video

\*<sup>2</sup> cu excepția Super VIDEO CD

\*<sup>3</sup> disponibil numai la redarea fără funcții PBC

Este afișată interfața pentru introducerea numărului.

### 4 Apăsați butoanele numerotate pentru a selecta numărul titlului, capitolului, codul temporal dorit etc.

**Spre exemplu :** Time Search (căutare temporală)

Pentru a găsi scena care se află la 2 ore, 10 minute și 20 de secunde, introduceți "21020".

Dacă greșiți, realizați încă o dată selecția, alegând numărul corect.

## **5 Apăsați ENTER.**

Începe redarea din punctul stabilit.

---

### **🔍 Observație**

- Puteți căuta titlul / pista / capitolul introducând cu ajutorul butoanelor numerotate, numărul care le corespunde, în cursul redării.

### Înainte de realizarea de montaje

Acest recorder oferă diverse opțiuni de realizare a montajelor pentru diverse tipuri de discuri.

#### Note

- Este posibil să pierdeți conținutul cu care realizați montaje dacă scoateți discul sau sau dacă începe înregistrarea cu ajutorul cronometrului în timpul montajului.
- Nu pot fi realizate montaje cu acest recorder ale discurilor DVD create cu camere video DVD.
- Dacă apare un mesaj care indică faptul că spațiul destinat informațiilor de comandă a discului este complet ocupat, ștergeți sau realizați montaje ale titlurilor care nu sunt necesare.
- Indicația spațiului rămas liber pe disc care este afișată pe ecran poate diferi de spațiul disponibil în mod real.
- Când realizați montaje ale unor discuri DVD+R sau DVD-R, încheiați montajul înainte de a le finaliza. Un disc finalizat nu poate fi utilizat la realizarea de montaje.

#### Pentru a lărgi spațiul pe disc

Pentru a mări spațiul liber de pe un disc DVD+RW sau DVD-RW (modul Video), ștergeți titlul cu cel mai mare număr din lista titlurilor.

Numărul cel mai mare de titlu

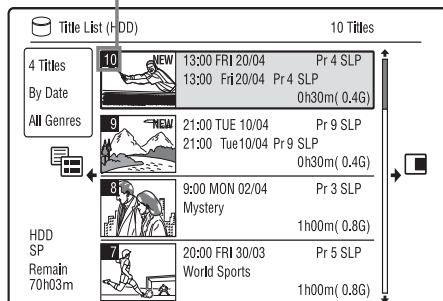

Pentru a elibera spațiu pe hard disk, sau pe un disc DVD-RW (mod VR), puteți șterge oricare titlu.

Consultați “Ștergerea și realizarea de montaje ale unui titlu” de la pag. 73.

În cazul DVD-R și DVD+R, spațiul liber nu se mărește chiar dacă ștergeți titluri de pe disc.

#### Pentru a comuta între Lista de redare și Lista originală a titlurilor (doar pentru DVD-RW / DVD-R în modul VR)

Puteți afișa Lista de redare a titlurilor în interfața Title List (Playlist), respectiv Titlurile originale în interfața Title list (Original).

- 1 Apăsați ← în timp ce este afișată interfața Title List.
- 2 Selectați “Play List” cu ajutorul ↑/↓ și apăsați ENTER.
- 3 Selectați “Original” sau “Play List” folosind ↑/↓, apoi apăsați ENTER.

#### Relativ la acuratețea de realizare a montajelor

Când sunt realizate montaje ale titlurilor înregistrate pe hard disk, puteți selecta tipul de montaj.

“Video Mode Compatible Editing” (Montaj compatibil cu modul video)

- Recomandat în cazul în care urmează să copiați titlurile pe un DVD-RW / DVD-R (modul Video) sau pe un DVD+RW / DVD+R folosind facilitatea de copiere la viteză mare. Punctele de montaj și marcajele capitolelor pot diferi puțin de cele selectate de dvs.

“Frame Accurate Editing” (Montaj realizat cu acuratețe)

- Recomandat în cazul în doriți să realizați montajul titlurilor cu precizie sporită. Punctele de montaj pot diferi totuși puțin de cele selectate de dvs. când titlurile sunt copiate la viteză mare.



# Ștergerea și realizarea de montaje ale titlurilor

HDD +RW -RWVR -RWVideo +R -RVR  
-RVideo

Această secțiune explică principalele funcții de montaj. Țineți seama că operațiile de montaj sunt ireversibile. Pentru a realiza montaje pe discuri DVD-RW / DVD-R (modul VR) fără a modifica înregistrările originale, creați o Listă de redare a titlurilor (pag. 77).

## 1 Apăsăți TITLE LIST.

Pentru discuri DVD-RW / DVD-R în modul VR, comutați între Title List (Original sau Playlist), dacă este necesar.

## 2 Selectați un titlu și apăsați →.

Apare submeniul.

## 3 Selectați o opțiune, apoi apăsați ENTER.

Puteți realiza următoarele operații de montaj pentru un titlu.

“Erase” (*ștergere*) : este șters titlul selectat. Selectați “Yes” când vi se solicită confirmarea.

“Edit” (*montaj*) : permite realizarea următoarelor operații.

- “Title Name” (*denumire titlu*) : permite introducerea sau modificarea denumirii titlului (pag. 39).
- “Set Thumbnail” (*stabilirea reprezentării de dimensiuni reduse*) : modifică reprezentarea de dimensiuni reduse care apare în Lista titlurilor (pag. 37).
- “A-B Erase” (*ștergere A-B*) : șterge o secțiune a titlului (pag. 74)
- “Divide” (*divizare*) : împarte un titlu în două părți (pag. 74).
- “Chapter Edit” (*montaj de capitol*) : realizează montaje ale capitolelor din cadrul unui titlu (pag. 75).
- “Set Genre” (*stabilire gen*) : atribuie un gen muzical titlului.
- “Protect” (*protecție*) : protejează titlul. Alături de titlul protejat apare simbolul .
- “Move” (*deplasare*) : schimbă ordinea de redare a titlului (pag. 77).
- “Combine” (*combinare*) : unește două titluri într-unul singur (pag. 77)

“Genre Name” (*denumirea genului*) : permite introducerea unui gen muzical (până la 12 caractere), pag. 39.

“Multi-Mode” (*mod multiplu*) : permite selectarea și realizarea de montaje, simultan, cu mai multe titluri (pag. 73).

“Create” (*creare*) : crează o listă de redare (pag. 77).

“Undo” (*anularea ultimei operații*) : anulează ultima operație de montaj realizată.

## Observație

- Puteți aplica sau modifica eticheta discului (pag. 40).

## Realizarea de montaje ale mai multor titluri (modul multiplu)

HDD

Puteți selecta și realiza montaje cu cel mult 24 de titluri odată.

## 1 Apăsăți TITLE LIST.

## 2 Apăsăți →.

Apare submeniul.

## 3 Selectați “Multi-Mode, apoi apăsați ENTER.

Apare interfața de selecție a titlurilor pentru montaj.

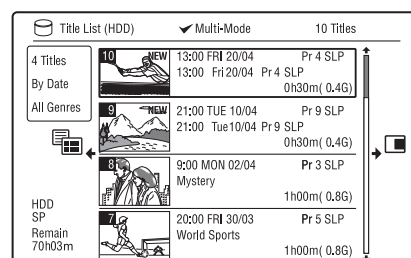

## 4 Selectați un titlu și apăsați ENTER.

În caseta de bifare apare un marcaj. Pentru a elimina bifa, apăsați din nou ENTER.

## 5 Repetați pasul 4 pentru a selecta toate titlurile pe care doriți să le implicați în montaj.

## 6 Când se încheie selecția titlurilor, apăsați →.

Apare submeniul.

## 7 Selectați o opțiune, apoi apăsați ENTER.

Apare interfața de selecție a titlurilor pentru montaj.

“Erase” (*ștergere*) : șterge titlurile selectate ;

“Protect” (*protecție*) : protejează titlurile. Alături de titlul protejat apare simbolul .

“Unprotected” (*deprotejare*) : deprotejează titlurile.

“Change Genre” (*schimbare gen*) : modifică genul titlurilor.

continuă...

### ☼ Observație

- Puteți părăsi modul multiplu apăsând butonul ➡ și selectând "Single Mode" în timp ce titlurile sunt selectate.

## Ștergerea unei secțiuni a titlului (A - B Erase)

HDD -RWVR -RVR

Puteți să selectați o secțiune (scenă) a unui titlu și să o ștergeți. Țineți seama că operația de ștergere a scenelor unui titlu nu poate fi anulată după ce a fost efectuată.

**1** După pasul 2 de la "Ștergerea și realizarea de montaje ale titlurilor", selectați "Edit" și apăsați ENTER.

**2** Selectați "A-B Erase", după care apăsați ENTER.

Pentru hard disk, selectați un tip de montaj, apoi apăsați ENTER. Pentru detalii, consultați pag. 72.

Apare interfața de stabilire a punctului A. Începe redarea titlului.

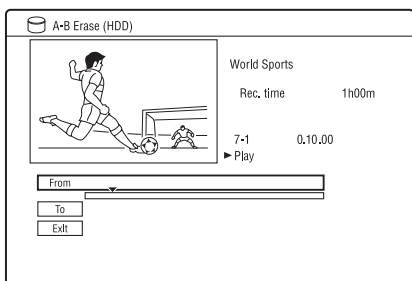

**3** Selectați punctul A folosind ◀◀/▶▶ sau ▷, apoi apăsați II.

Pentru a reveni la începutul titlului, apăsați II, după care apăsați I◀◀.

**4** Selectați "From", apoi apăsați ENTER.

Este afișată poziția punctului A.

**5** Apăsați ▷.

**6** Selectați punctul B folosind ◀◀/▶▶ sau ▷, apoi apăsați II.

**7** Selectați "To" și apăsați ENTER.

Este afișată poziția punctului B.

**8** Selectați "Yes" și apăsați ENTER.

Scena este ștersă.

## Pentru a anula "A-B Erase"

Apăsați ↶ RETURN. Apare Lista titlurilor.

### ☼ Observație

- După scena ștersă este inserat un marcaj de capitol. Acesta divide titlul în două capitole separate.

### 📌 Note

- Imaginile sau sonorul pot fi momentan întrerupte în punctul unde a fost ștersă secțiunea unui titlu.
- Este posibil ca secțiunile mai scurte de cinci secunde să nu fie șterse.

## Divizarea unui titlu (Divide)

HDD -RWVR\* -RVR\*

Dacă doriți să copiați un titlu lung pe un disc, însă fără a reduce calitatea imaginilor, divizați-l în două titluri mai scurte. Țineți seama că operația de divizare nu poate fi anulată după ce a fost realizată.

\* În cazul discurilor DVD-RW / DVD-R în modul VT, poate fi divizată numai lista de redare a titlurilor.

**1** După pasul 2 de la "Ștergerea și realizarea de montaje ale titlurilor", selectați "Edit" și apăsați ENTER.

**2** Selectați "Divide", după care apăsați ENTER.

Pentru hard disk, selectați un tip de montaj, apoi apăsați ENTER. Pentru detalii, consultați pag. 72.

Apare interfața de stabilire a punctului de divizare.

Începe redarea titlului.

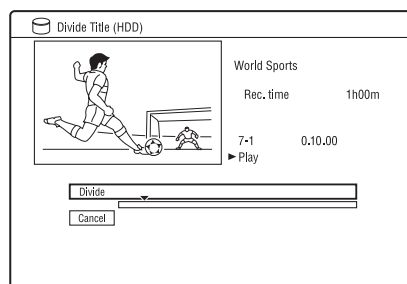

**3** Selectați punctul de divizare folosind ◀◀/▶▶ sau ▷, apoi apăsați II.

Pentru a reveni la începutul titlului, apăsați II, după care apăsați I◀◀.

#### 4 Apăsați ENTER.

Pentru hard disk, este afișată interfața care solicită confirmarea.

#### 5 Selectați “Yes” și apăsați ENTER (numai pentru hard disk).

Titlul este împărțit în două părți.

---

## Ștergerea și realizarea de montaje ale capitolelor

**HDD** **-RWVR** **-RVR**

Puteți realiza montaje ale capitolelor separat, în cazul unui titlu. Pentru a realiza montaje pe discuri DVD-RW / DVD-R (modul VR) fără a modifica înregistrările originale, creați o Listă de redare (pag. 77).

#### 1 Apăsați TITLE LIST.

Pentru discuri DVD-RW / DVD-R în modul VR, comutați între Title List (Original sau Playlist), dacă este necesar.

#### 2 Selectați un titlu care conține capitolul pentru montaj și apăsați →.

Apare submeniul.

#### 3 Selectați “Edit” și apăsați ENTER.

#### 4 Selectați “Chapter Edit” și apăsați ENTER.

Pentru hard disk, selectați tipul de montaj și apăsați ENTER. Pentru detalii, consultați pag. 72.

#### 5 Selectați o opțiune, apoi apăsați ENTER.

Puteți realiza următoarele operații de montaj pentru un capitol.

“**Divide**” (*divizare*) : împarte un capitol în două părți (pag. 76).

“**Erase / Move**” (*ștergere/deplasare*) :

- “**Erase**” (*ștergere*) : șterge capitolul selectat (pag. 76)
- “**Move**” (*deplasare*) - pentru titlurile din lista de redare de pe DVD-RW / DVD-R în modul VR : modifică ordinea de redare a capitolelor (pag. 78).

“**Combine**” (*combinare*) : unește două capitole într-unul singur (pag. 76).

## Divizarea unui capitol (Divide)

- 1 După pasul 4 de la “Ștergerea și realizarea de montaje ale capitolelor”, selectați “Divide”.

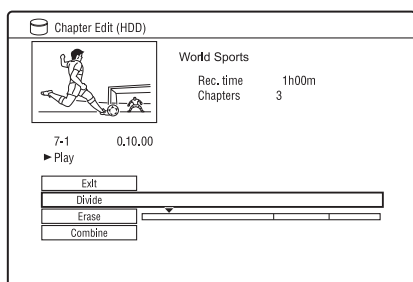

- 2 Selectați un capitol folosind ←/→.
- 3 Selectați punctul de divizare folosind ◀◀/▶▶ sau ▷, apoi apăsați III.  
Pentru a reveni la începutul capitolului, apăsați III, după care apăsați ◀◀◀.
- 4 Apăsați ENTER.  
Capitolul este împărțit în două secțiuni.

## Unirea mai multor capitole (Combine)

- 1 După pasul 4 de la “Ștergerea și realizarea de montaje ale capitolelor”, selectați “Combine”.

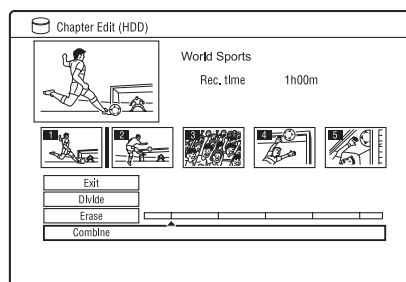

- 2 Deplasați bara de parcurgere asociată operației de combinare folosind ←/→, apoi apăsați ENTER.  
Cele două capitole ale barei de combinare sunt unite.

### Notă

- Capitolele nu pot fi unite dacă au fost create automat la copierea de pe hard diskul unei camere video DVD.

## Ștergerea unui capitol (Erase)

- 1 După pasul 4 de la “Ștergerea și realizarea de montaje ale capitolelor”, selectați “Erase”.

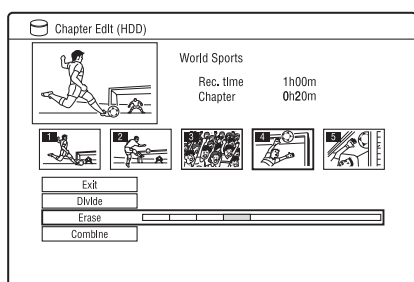

- 2 Selectați un capitol folosind ←/→, apoi apăsați ENTER.
- 3 Numai pentru Lista de redare a capitolelor :  
Selectați “Erase”, apoi apăsați ENTER.  
Este afișată interfața care solicită confirmarea.
- 4 Selectați “Yes” și apăsați ENTER.  
Capitolul este șters.

## Crearea și editarea unei Liste de redare

**-RWVR** **-RVR**

O listă de redare vă permite să realizați montaje fără a modifica înregistrările originale. Puteți crea până la 99 de Liste de redare.

### Notă

- Lista de redare a titlurilor conține titluri înregistrate cu un semnal de protejare la copiere "Copy-once" ce permite o singură copiere, nu pot fi nici duplicate, nici deplasate (pag. 146).

### 1 Apăsați TITLE LIST și comutați la Lista de redare.

Pentru detalii cu privire la trecerea la Lista de redare, consultați pag. 72.

### 2 Apăsați →.

Apare submeniul.

### 3 Selectați "Create", apoi apăsați ENTER.

Apar titlurile originale din Lista titlurilor.

### 4 Selectați un titlu original care să fie adăugat la lista de redare și apăsați ENTER.

Titlul selectat este adăugat în Lista de redare.

### 5 Repetați pașii 3 și 4 pentru a selecta toate titlurile care doriți să fie adăugate în Lista de redare.

## Deplasarea unui titlu din Lista de redare (Move)

### 1 Apăsați TITLE LIST și comutați pe Lista de redare.

Pentru detalii cu privire la trecerea la Lista de redare, consultați pag. 72.

### 2 Selectați un titlu din Lista de redare, apoi apăsați →.

Apare submeniul.

### 3 Selectați "Edit" și apăsați ENTER.

### 4 Selectați "Move", apoi apăsați ENTER.

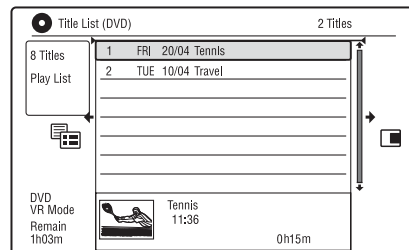

### 5 Selectați o nouă locație pentru titlu folosind ↑/↓, apoi apăsați ENTER.

Titlul se deplasează la noua locație.

- Pentru a deplasa mai multe titluri, repetați de la pasul 2.

## Combinarea mai multor titluri din Lista de redare (Combine)

### 1 Apăsați TITLE LIST și comutați pe Lista de redare.

Pentru detalii cu privire la trecerea la Lista de redare, consultați pag. 72.

### 2 Selectați un titlu din Lista de redare, apoi apăsați →.

Apare submeniul.

### 3 Selectați "Edit" și apăsați ENTER.

### 4 Selectați "Combine", apoi apăsați ENTER.

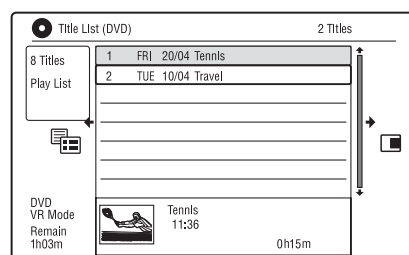

### 5 Selectați un titlu care doriți să fie implicat în combinație, apoi apăsați ENTER.

### 6 Selectați "Yes", apoi apăsați ENTER.

Titlurile sunt unite.

continuă...

## Divizarea unui titlu din Lista de redare (Divide)

Puteți diviza un titlu din Lista de redare. Pentru a afla cum, consultați pag. 74.

## Deplasarea unui capitol (Move)

### 1 Apăsați TITLE LIST și comutați pe Lista de redare.

Pentru detalii cu privire la trecerea la Lista de redare, consultați pag. 72.

### 2 Selectați titlul din Lista de redare care conține capitolul pe care vreți să îl implicați în montaj, apoi apăsați →.

Apare submeniul.

### 3 Selectați “Edit” și apăsați ENTER.

### 4 Selectați “Chapter Edit”, apoi apăsați ENTER.

### 5 Selectați “Erase / Move”.

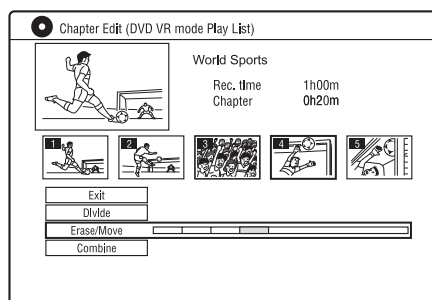

### 6 Selectați capitolul dorit cu ←/→, apoi apăsați ENTER.

### 7 Selectați “Move” și apăsați ENTER.

### 8 Selectați noua locație pentru capitolul respectiv folosind ←/→, apoi apăsați ENTER.

Capitolul se deplasează la noua locație.

## Înainte de duplicare

În această secțiune, “duplicare” se referă la copierea unui titlu deja înregistrat de pe hard diskul intern (HDD) pe un disc sau vice versa”.

Puteți duplica un titlu în curs de redare folosind butonul HDD/DVD DUB (consultați “Duplicarea HDD / DVD”, pag. 80) sau puteți să selectați și să duplicați mai multe titluri o dată (consultați “Duplicarea folosind Lista de duplicare”, pag. 80). Aveți totodată posibilitatea de a duplica un întreg DVD pentru a realiza o copie de siguranță (consultați “Realizarea unei copii de siguranță pe disc - DVD Backup”, pag. 83).

Înainte de a începe, citiți următoarele măsuri de precauție care sunt comune tuturor metodelor de duplicare.

### Înainte de a începe...

- Nu puteți înregistra atât sonorul principal, cât și pe cel secundar pe hard disk (când pentru “HDD Recording Format” este aleasă varianta “Video Mode On” la reglajul “Recording”), pe DVD+RW, DVD-RW (modul Video), DVD+R sau DVD-R (modul Video). Pentru programele bilingve, alegeți pentru “Bilingual Recording” una dintre variantele “A/L” (implicită) sau “B/R” la reglajul “Audio In” (pag. 121). Pentru detalii legate de formatul de înregistrare pe hard disk, consultați pag. 125.
- Denumirea unui titlu la sursa pentru duplicare va fi de asemenea copiată. Denumirile titlurilor duplicate vor avea însă cel mult 40 de caractere la copierea de pe HDD pe DVD+RW, DVD-RW (modul Video), DVD+R sau DVD-R (modul Video).
- Marcajele de capitole de la sursă sunt de asemenea duplicate. Pozițiile marcajelor de capitole pot fi puțin modificate față de original. Marcajele de capitol de la sursă nu vor fi însă aplicate la titlul duplicat dacă se copiază pe un pe DVD-RW, DVD-R (modul Video), DVD+RW sau DVD+R la viteză normală. Marcajele capitolelor sunt inserate automat conform reglajelor stabilite pentru “Auto Chapter (Video)” și pentru “Auto Chapter (DVD+R / +RW)” de la reglajul “Recording” (pag. 124).
- Reglajul “Set Thumbnail” de la sursa de duplicare este copiat ca marcaj pentru reprezentările de dimensiuni reduse (cu excepția cazului în care duplicarea se face de pe un DVD+RW, DVD-RW (modul Video), DVD+R sau DVD-R (modul Video)). Poziția marcajelor pentru reprezentările de dimensiuni reduse pot fi ușor diferite față de original.

### 🔍 Observație

- La duplicarea unui titlu din Lista de redare, acesta va fi înregistrat ca titlu original.

### 📌 Note

- Nu puteți realiza înregistrări în cursul duplicării.
- Înainte de redarea unui disc duplicat cu un alt echipament DVD, finalizați-l (pag. 41, 81).
- Nu puteți duplica o piesă de pe un DVD VIDEO pe hard disk.
- Titlurile care conțin imagini cu diverse raporturi ale laturilor nu pot fi duplicate pe un DVD+RW, DVD-RW, DVD+R sau DVD-R (modul Video) folosindu-se butonul HDD / DVD DUB.
- Titlurile mai mari de 8 ore nu pot fi duplicate pe discuri DVD+RW / DVD+R cu un singur strat.
- Titlurile cu imagini având rezoluție scăzută (SEP prin modurile LP) și raportul laturilor 16:9 nu pot fi duplicate pe un DVD+RW, DVD+R, DVD-RW sau DVD-R (modul Video).
- Sonorul titlurilor înregistrat Dolby Digital pe 5,1 canale este convertit la 2 canale prin duplicarea la viteză normală (duplicare “în timp real”).
- Pentru detalii legate de funcția “Move”, consultați pag. 146.

## Duplicarea HDD / DVD

**HDD +RW -RWVR -RWVideo +R -RVR -RVideo**

Puteți duplica un singur titlu apăsând butonul HDD / DVD DUB în cursul redării. Puteți de asemenea să copiați de pe discuri DVD-RW / DVD-R (modul Video) pe hard disk.

### 1 Porniți redarea unui titlu.

Pentru detalii cu privire la redarea unui titlu, consultați pag. 63.

### 2 Apăsați HDD / DVD DUB.

Recorderul începe duplicarea titlului în curs de redare, de la început.

Recorderul se va opri automat când nu este utilizat mai mult de 20 de min, după ce duplicarea s-a încheiat.

## Pentru a renunța la duplicare

Apăsați și mențineți apăsat butonul HDD / DVD DUB mai mult de o secundă.

Când duplicarea este întreruptă în cursul desfășurării, nici o parte a titlului nu va fi deplasată pe suportul țintă.

Țineți însă seama că astfel va fi diminuat spațiul liber pe DVD+R/DVD-R.

## Despre modul de duplicare

Titlurile de pe hard disk sunt duplicate pe un disc la viteză mare (duplicare “High-speed” - *viteză mare*).

Titlurile de pe un disc sunt duplicate pe hard disk la viteză normală (duplicare “Real time” -  *timp real*).

Pentru a afla durata minimă necesară la înregistrarea la mare viteză, consultați pag. 146.

## Pentru convertirea modului de înregistrare (numai la duplicarea de pe disc pe HDD)

Înainte de pasul 1, apăsați REC MODE pentru a selecta modul de înregistrare.

### Note

- Nu puteți utiliza butonul HDD/DVD DUB în următoarele cazuri. Duplicarea titlului folosind Lista de duplicare (pag. 80):
  - când este duplicat titlul înregistrat în modul MN6 sau într-unul de durată îndelungată pe un DVD+RW / DVD+R,
  - când este duplicat titlul înregistrat în modul HQ+ pe un DVD.

## Duplicarea folosind Lista de duplicare

**HDD +RW -RWVR -RWVideo +R -RVR -RVideo**

Puteți selecta titlurile pe care vreți să le duplicați folosind Lista de duplicare. Puteți de asemenea să editați titlurile înainte de a le duplica, fără a modifica titlurile originale.

### 1 Apăsați SYSTEM MENU.

Apare meniul System.

### 2 Selectați “Dubbing” și apăsați ENTER.

### 3 Selectați direcția de duplicare, apoi apăsați ENTER.

Pentru a duplica titluri de pe HDD pe un disc, selectați “HDD → DVD”.

Pentru a duplica titluri de pe un disc pe HDD, selectați “DVD / CD → HDD”.

### 4 Selectați “Create New Dubbing List” și apăsați ENTER.

Este afișată Lista de duplicare.

- Dacă ați stocat în memorie anterior o Listă de duplicare și doriți să reluați montajul, selectați “Use Previous Dubbing List” și treceți la pasul 7.

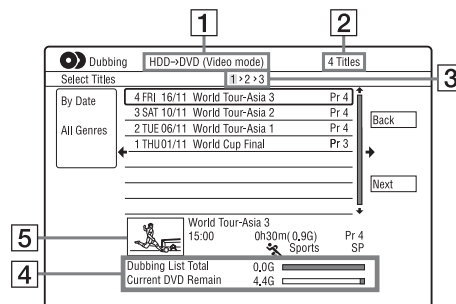

1 Direcția de duplicare

2 Numărul total de titluri de duplicat



- 3 Numărul etapelor de duplicare  
**Interfața 1** : Selectați titlul pe care vreți să îl duplicați (interfața “Select Titles” - *Selecția titlurilor*)  
**Interfața 2** : Editarea unui titlu pe care vreți să îl duplicați (interfața “Title Edit” - *Editarea titlurilor*)  
**Interfața 3** : Confirmați reglajele și porniți duplicarea (interfața “Start Dubbing”).

4 Dimensiunea totală a titlurilor selectate și spațiul liber disponibil pe discul pentru duplicare (aproximativ).

5 Reprezentarea de dimensiuni reduse a titlului selectat.

### 5 Selectați un titlu și apăsați ENTER.

Titlul selectat își schimbă culoarea. Când selectați “HDD → DVD” la pasul 3, puteți să modificați ordinea titlurilor sau să căutați un titlu după gen (consultați “3. Redarea programelor înregistrate (Lista titlurilor)”, pag. 35).

### 6 Repetați pasul 5 pentru a selecta toate titlurile în ordinea în care doriți să fie duplicate.

### 7 Selectați “Next” folosind ➡, apoi apăsați ENTER.

Apare interfața “Title Edit”.

Pentru detalii legate de editare, consultați “Pentru a edita titluri în Lista de duplicare” de la pag. 82.

### 8 Selectați “Next” folosind ➡, apoi apăsați ENTER.

Apare interfața “Start Dubbing”.

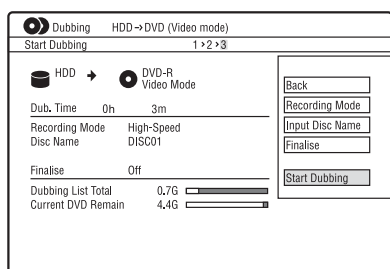

### 9 Selectați o opțiune folosind ↑/↓, apoi apăsați ENTER.

Opțiunile diferă în funcție de direcția de duplicare și de tipul de disc.

“**Recording Mode**” : schimbă simultan modul de duplicare pentru toate titlurile selectate folosind ↑/↓ (pag. 143).

“**Input Disc Name**” : modifică denumirea discului (pag. 39).

“**Finalize**” : selectați “Yes” pentru a finaliza automat un disc după duplicare DVD-RW / DVD-R (modul Video) sau DVD+R.

### 10 Selectați “Start Dubbing”, apoi apăsați ENTER.

Când alegeți pentru “Finalise” varianta “Yes” la pasul 9, selectați stilul pentru meniul titlurilor și apăsați ENTER.

Recorderul se oprește automat dacă nu este utilizat mai mult de 20 de min. după încheierea duplicării.

### Pentru a renunța la duplicare

Apăsați și mențineți apăsat butonul HDD / DVD DUB mai mult de o secundă.

Când operația de duplicare este oprită la jumătate (Move), nici o parte a titlului nu va fi deplasat pe suportul țintă. Țineți seama că astfel va fi diminuat spațiul liber de pe DVD+R/DVD-R

### Despre modul de duplicare

În interfața “Title Edit”, alături de titlurile care pot fi duplicate la viteză mare, apare simbolul “Ⓢ” (duplicare la mare viteză). Următoarele titluri sunt duplicate la viteză normală (duplicare în timp real).

- titlurile care conțin atât sonor principal, cât și secundar (cu excepția DVD-RW / DVD-R (modul Video));
- titlurile care sunt înregistrate folosind mai multe dimensiuni de imagine (4:3 și 16:9 etc.) (cu excepția DVD-RW / DVD-R (modul VR));
- titluri înregistrate pe DVD+RW / DVD-RW (modul Video) / DVD+R / DVD-R (modul Video).

Pentru a afla durata minimă necesară pentru duplicare la viteză mare, consultați pag. 146.

continuă...

## Pentru a edita titluri în Lista de duplicare

**1** Urmați pașii de la **1** la **7** ai procedurii “Duplicarea folosind Lista de duplicare” de la pag. 80. Apare interfața “Title Edit”.

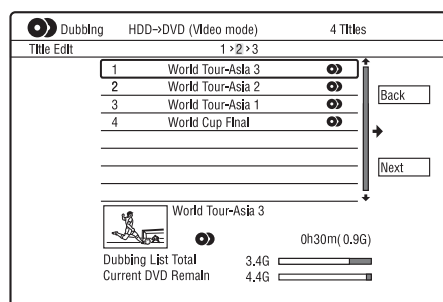

**2** Selectați titlul care doriți să fie editat și apăsați ENTER. Apare submeniul.

**3** Selectați o opțiune pe care vreți să o aplicați, apoi apăsați ENTER.

Opțiunile diferă în funcție de direcția de duplicare și de tipul de disc.

“**Erase**” : Șterge titlul selectat.

“**Title name**” : denumește sau redenumeste un titlu (pag. 39).

“**A-B Erase**” : șterge o secțiune a unui titlu (pag. 74).

“**Move**” : modifică ordinea titlurilor (pag. 77).

“**Preview**” : permite verificarea conținutului unui titlu.

“**Divide**” : împarte un titlu în două părți (pag. 74).

“**Combine**” : unește două titluri într-unul singur (pag. 77).

“**Chapter Edit**” : realizarea de montaje ale capitolelor (pag. 75).

“**Set Thumbnail**” : modifică cadrul care constituie reprezentarea de dimensiuni reduse care apare în Lista titlurilor (pag. 37).

“**Recording Mode**” : stabilește calitatea imaginii de duplicat.

“**Bilingual**” : stabilește cum să fie duplicată partea audio bilingvă a un program.

“**Cancel**” : este părăsit submeniul.

**4** Repetați pașii **2** și **3** pentru a edita toate titlurile.

**5** Treceți la pasul 8 de la “Duplicarea folosind Lista de duplicare” de la pag. 80, pentru a duplica titlurile editate.

## Note

- Lista de duplicare creată de dvs. rămâne în memorie după duplicare. Pentru a edita în lista de duplicare, selectați opțiunea “Use Previous Dubbing List” (Utilizarea listei precedente de duplicare) de la pasul 4.

Lista de duplicare va fi ștersă dacă :

- modificați opțiunea “Input Line System” corespunzător reglajelor “Basic” (pag. 115),
  - resetați recorderul (pag. 139),
  - deschideți compartimentul pentru discuri (cu excepția duplicării de pe hard disk),
  - puteți realiza montaje ale titlurilor de pe un disc (cu excepția duplicării de pe hard disk),
  - veți comuta Lista titlurilor între Original și Playlist (numai la duplicarea de pe DVD-RW / DVD-R în modul VR),
  - finalizați discul.
- “Punctele de îmbinare” rezultate în urma montajului pot rămâne pe disc după duplicarea pe un DVD+RW / DVD-RW (modul Video) / DVD+R / DVD-R (modul Video)
  - Finalizarea este anulată dacă înregistrarea cu ajutorul cronometrului începe, chiar dacă pentru “Finalise” este aleasă varianta “Yes” la pasul 9.

# Realizarea unei copii de siguranță (Backup DVD)

+RW -RW<sub>Video</sub> +R -R<sub>Video</sub>

Puteți duplica întregul conținut al unui disc finalizat DVD+RW/DVD+R (modul Video) sau al unui DVD-RW / DVD-R (modul Video) pe un alt disc înregistrabil DVD+R / DVD-RW sau neutilizat DVD+R / DVD-R, via HDD, realizând astfel o copie de siguranță.

## Notă

- Nu poate fi realizată o copie de siguranță a unui disc nefinalizat.

### 1 Apăsați **SYSTEM MENU**.

Apare meniul System.

### 2 Selectați **“Dubbing”** și apăsați **ENTER**.

### 3 Selectați **“DVD Backup”** și apăsați **ENTER**.

### 4 Selectați **“Start new DVD Backup”** și apăsați **ENTER**.

Dacă ați realizat anterior copii de siguranță ale datelor pe HDD, selectați **“Resume writing data”** (*Reluarea inscripționării datelor*) și treceți la pasul 7.

### 5 Introduceți discul pentru care urmează să realizați o copie de siguranță.

### 6 Selectați **“Start”**, apoi apăsați **ENTER**.

Recorderul începe operația de duplicare a întregului conținut al DVD-ului pe hard disk.

### 7 Apăsați **▲** (deschis/închis) și înlocuiți DVD-ul cu un disc DVD-RW / DVD+RW înregistrabil sau cu unul nou DVD-R/DVD+R.

Pentru a realiza copia de siguranță a unui disc DVD+R / DVD+RW, introduceți un disc înregistrabil DVD+RW sau unul DVD+R nou.

Pentru a realiza copia de siguranță a unui disc DVD-R / DVD-RW, introduceți un disc înregistrabil DVD-RW sau unul DVD-R nou.

### 8 Selectați **“Start”** și apăsați **ENTER**.

Recorderul începe duplicarea la mare viteză a conținutului deja copiat pe hard disc la pasul 6.

### 9 Selectați **“Cancel”** și apăsați **ENTER**.

Discul este finalizat automat.

- Pentru a realiza un alt disc ce să conțină o copie de siguranță, înlocuiți discurile, selectați **“Start”** și apăsați **ENTER**.

### 10 Selectați **“Yes”** sau **“No”**, apoi apăsați **ENTER**.

Pentru a șterge, de pe hard disk, datele pentru care s-a realizat copia de siguranță, selectați **“Yes”**.

Pentru a realiza ulterior o nouă copie de siguranță, selectați **“No”**.

Recorderul se oprește automat dacă nu este utilizat mai mult de 20 de min. după încheierea duplicării.

## Pentru a afișa informațiile legate de duplicare

Apăsați **DISPLAY** în cursul duplicării.

## Pentru a renunța la realizarea unei copii de siguranță a unui DVD în cursul duplicării

Apăsați și mențineți apăsat butonul **HDD / DVD DUB** mai mult de o secundă.

## Pentru a șterge datele pentru copia de siguranță de pe HDD

1 Selectați **“Erase back-up data”** la pasul 4, apoi apăsați **ENTER**.

Apare interfața de confirmare.

2 Selectați **“Yes”** și apăsați **ENTER**.

## Note

- Când duplicarea pe un DVD+R/DVD-R este întreruptă în cursul desfășurării la pasul 8, discul nu va mai putea fi redat sau înregistrat. Un disc DVD+RW/DVD-RW va putea fi însă refolosit după reformatare.
- Nu puteți realiza copii de siguranță ale unui disc DVD+R DL/DVD-RDL.
- În funcție de calitatea înregistrării și de condițiile fizice ale discului, ori de caracteristicile dispozitivului de înregistrare și a software-ului folosit, este posibil să nu puteți utiliza funcția **“DVD Backup”**.

# Înainte de duplicarea conținutului hard diskului camerei video

Puteți duplica conținutul hard diskului unei camere video marca Sony, pe hard diskul acestui recorder realizând conexiunea celor două aparate prin mufa USB aflată pe panoul frontal.

Metodele de duplicare de pe hard diskul unei camere video sunt :

- duplicarea printr-o singură atingere (duplicare prin însumare).
- duplicare folosind interfața afișată pe ecran (duplicare prin însumare / duplicare completă).

Urmați instrucțiunile de la “Pregătirea pentru duplicarea conținutului hard diskului unei camere video” și apoi treceți la secțiunea duplicare.

### 🔍 Observații

- Dacă doriți duplicarea folosind mufele LINE IN, consultați “Înregistrarea de la echipamentul conectat”, pag. 60.
- Dacă doriți înregistrarea conținutului hard diskului unei camere video pe un DVD, copiați-l mai întâi pe hard diskul recorderului, apoi editați titlul pe HDD, după care duplicați-l pe DVD.
- Pe hard diskul recorder-ului pot rămâne părți ale unor operații de duplicare neterminate fie datorită ocupării complete a spațiului de pe HDD, fie datorită întreruperii unor operații de duplicare în curs de desfășurare.
- Sonorul înregistrat Dolby Digital pe 5,1 canale pe hard diskul camerei poate fi duplicat pe hard diskul recorder-ului în același format, fără a fi necesară conversia acestuia.

### 📌 Note

- Nu sunt disponibile operații de înregistrare cu ajutorul cronometrului sau de alt tip în cursul duplicării conținutului hard diskului unei camere video.
- Echipamentele pentru care operația de duplicare a conținutului hard diskului este posibilă sunt camerele video HDD marca Sony, cu definiție standard (SD), produse în aprilie 2008 sau anterior.
- Recorderul nu acceptă formatul AVCHD (HD - înaltă definiție). Puteți duplica doar imagini în format MPEG-2, la calitate standard.
- Dacă pe hard diskul camerei video există atât fotografii, cât și imagini în mișcare, vor fi duplicate la recorder doar imaginile în mișcare.
- Lista de redare creată pe hard diskul camerei video nu poate fi duplicată la recorder.
- Nu puteți stabili modul de înregistrare la duplicarea hard diskului camerei video.
- La duplicarea de pe hard diskul camerei video, recorderul recunoaște imaginile și utilizează data filmării și informațiile temporale conținute de acesta. Dacă indicația orei este incorectă la camera video, este posibil ca recorderul să nu duplicate corect conținutul. Potrivit corect ceasul camerei HDD înainte de a filma.
- Imaginile de pe hard diskul camerei nu sunt afișate la duplicare.
- Nu puteți înregistra data, ora sau conținutul memoriei camerei video HDD la recorder.
- Dacă duplicați conținutul înregistrat la calitate înaltă (HD) pe hard diskul unei camere video, durează mai mult operația de duplicare decât cea de înregistrare.
- Stabiliți pentru recorder și pentru camera video același sistem de culoare.

### Cum se crează titlurile și capitolele

La fiecare operație de duplicare, conținutul duplicat la recorder este divizat în titluri, în funcție de data înregistrării. Dacă s-a trecut la ziua următoare în cursul unei înregistrări, imaginea filmată va avea data titlului, adică data la care a început sesiunea de înregistrare. Titlul este împărțit în capitole. Fiecare sesiune de înregistrare de pe hard diskul camerei devine un capitol separat.

### 🔍 Observație

- Denumirilor titlurilor le este automat atribuită o etichetă cum ar fi “USB \*\*\* (ora de început a primei sesiuni de filmare).

### 📌 Notă

- Conținutul duplicat este divizat în titluri în următoarele cazuri, chiar dacă au fost toate înregistrate în aceeași zi :
  - durata înregistrării depășește 12 ore,
  - numărul de scene este mai mare de 99.

## Pregătirea pentru duplicarea conținutului hard diskului unei camere video

Conectați camera HDD la mufa USB a recorder-ului. Consultați înainte de conectare și manualul de instrucțiuni furnizat împreună cu camera.

### 1 Porniți camera video HDD și recorderul.

### 2 Conectați hard diskul camerei la mufa USB de pe panoul frontal.

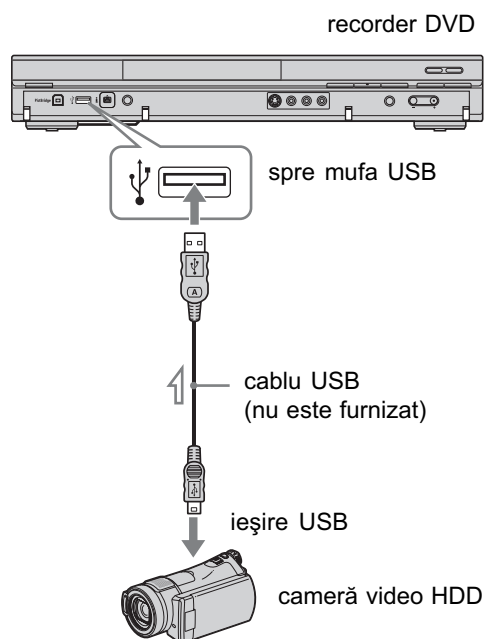

⇒ : flux de semnal

### 3 Treceți camera HDD în modul conexiune USB (spre exemplu : “COMPUTER” sau “USB CONNECT”).

Pentru detalii, consultați manualul de instrucțiuni al camerei video.

## Pentru a reporni dispozitivul USB conectat

Selecționați “Restart USB Device” de la “USB” corespunzător reglajelor “Options 2” (pag. 131).

### Note

- Conectați direct camera la recorder.
- Nu decuplați cablul USB în timpul duplicării.
- Când intrarea de semnal prin mufa USB (tip A) de pe panoul frontal sau funcționarea recorder-ului nu pot fi efectuate corect, conectați camera HDD la mufa LINE IN și urmați instrucțiunile de la “Înregistrarea de la echipamentul conectat”, de la pag. 60.
- Recorderul poate recunoaște și stoca data și ora înregistrării pentru cel mult 10 camere video HDD. Dacă veți conecta 11 sau mai multe camere, duplicarea printr-o singură atingere și “Duplicarea prin însumare” nu va fi corect efectuată.

---

# Duplicare printr-o singură atingere de la camere video HDD (ONE-TOUCH DUB)

## HDD

Puteți duplica conținutul hard diskului camerei dvs. video pe cel al recorder-ului apăsând un singur buton al recorder-ului : ONE-TOUCH DUB.

La copierea pentru prima dată de pe hard diskului camerei video HDD, va fi duplicat la recorder întregul conținut. Următoarea dată, vor fi duplicate numai secțiunile care nu au fost deja copiate.

**Urmați pașii de la 1 la 3 ai procedurii “Pregătirea pentru duplicarea conținutului hard diskului unei camere video” de la pag. 85, apoi apăsați butonul ONE-TOUCH DUB la recorder.**

Recorder-ul începe duplicarea conținutului hard diskului camerei video în HDD Title List la recorder.

Recorder-ul se oprește automat dacă nu este utilizat mai mult de 20 de minute după încheierea duplicării.

---

## Pentru a opri duplicarea în curs

Apăsați butonul  mai mult de 3 secunde. Țineți seama că poate dura câteva secunde până la oprirea recorder-ului.

### Note

- Butonul de duplicare printr-o singură atingere al camerei video HDD nu acționează asupra recorder-ului.
- În modul Duplicare printr-o singură atingere, conținutul care a fost deja duplicat la recorder nu poate fi reduplicat, nici măcar dacă ștergeți prima copie de la recorder. Pentru a duplica același conținut din nou la recorder, duplicați întregul conținut al hard diskului camerei ; consultați “Duplicarea conținutului HDD al unei camere video folosind Interfața afișată pe ecran (HDD-Cam Dubbing)” de la pagina 86.
- Datele legate de conținutul duplicat sunt șterse în întregime când recorderul este resetat (pag. 139).
- Dacă atât mufa USB, cât și cea DV a recorderului sunt conectate la o cameră video digitală compatibilă, operația de duplicare printr-o singură atingere se desfășoară prin mufa USB.

# Duplicarea conținutului HDD al unei camere video folosind Interfața afișată pe ecran (HDD-Cam Dubbing)

## HDD

Puteți duplica conținutul hard diskului camerei dvs. video pe cel al recorder-ului folosind interfața afișată pe ecran. Metodele de duplicare de pe hard diskul camerei video includ :

- **duplicarea prin însumare**

Recorder-ul detectează automat conținutul înregistrat pe hard diskul camerei video și începe duplicarea din punctul unde s-a încheiat operația precedentă de duplicare, dacă o astfel de operație a avut loc.

- **duplicare completă**

Recorder-ul duplică întregul conținut al hard diskului camerei video, inclusiv cel care a fost deja copiat de recorder.

**1** Urmați pașii de la 1 la 3 ai procedurii “Pregătirea pentru duplicarea conținutului hard diskului camerei video” de la pag. 85.

**2** Apăsați SYSTEM MENU.

Apare meniul System.

**3** Selectați “HDD-Cam / DV” și apăsați ENTER.

**4** Selectați “HDD-Cam Dubbing” și apăsați ENTER.

**5** Selectați “Incremental Dubbing” (*duplicare prin însumare*) sau “Full Dubbing” (*duplicare completă*) și apăsați ENTER.

Pentru a duplica numai secvențele nou înregistrate de pe hard diskul camerei, alegeți varianta “Incremental Dubbing”.

Pentru a duplica întregul conținut de pe hard diskul camerei, alegeți varianta “Full Dubbing”.

Va fi afișată interfața de confirmare.

**6** Selectați “Yes”, apoi apăsați ENTER.

Recorderul începe duplicarea conținutului hard diskului camerei în Lista titlurilor HDD a recorder-ului.

Recorder-ul se oprește automat dacă nu este utilizat mai mult de 20 de minute după încheierea duplicării.

## Pentru a opri duplicarea

Apăsați și mențineți apăsat butonul ■ REC STOP mai mult de trei secunde sau selectați “Exit” la pasul 6, după care apăsați ENTER.

## Note

- În cazul “Incremental Dubbing” (duplicare prin însumare), conținutul deja copiat la recorder nu va mai fi duplicat, nici măcar dacă între timp a fost șters de la recorder. Veți putea duplica numai conținutul nou înregistrat.

# Înainte de duplicarea conținutului unei camere DV

Această secțiune explică duplicarea cu o cameră DV și redarea conținutului unei camere DVD prin intermediul mufei DV IN de pe panoul frontal. Dacă doriți să realizați duplicarea folosind mufele LINE IN, consultați “Înregistrarea de la echipamentul conectat”, pag. 60. Mufa DV IN a acestui recorder corespunde standardului i.LINK.

Urmați instrucțiunile de la “Pregătirea pentru duplicarea conținutului de la o cameră DV”, iar apoi treceți la secțiunea de duplicat. Pentru mai multe informații legate de i.LINK, consultați “Despre i.LINK” de la pag. 150.

### Cum sunt create capitolele

Conținutul duplicat pe HDD sau DVD devine un singur titlu. Acest titlu este divizat în capitole. La duplicarea pe HDD sau pe un DVD-RW / DVD-R (modul VR) și în cazul în care pentru “Auto Chapter (HDD / VR)” este aleasă varianta “On” corespunzător reglajului “Recording” (pag. 124), fiecare sesiune de înregistrare de pe bandă devine un capitol pe disc. Pentru alte discuri, recorderul împarte titlul în capitole, în funcție de reglajul “Auto Chapter (Video)” sau “Auto Chapter (DVD+R/+RW)” stabilit la reglajul “Recording” (pag. 124).

### Pregătirea pentru duplicarea cu o cameră DV

Puteți conecta camera dvs. DV la mufa DV IN a recorder-ului pentru a înregistra sau a realiza montaje ale conținutului unor benzi în format DV / Digital8. Operația începe direct, deoarece recorder-ul va rula rapid înainte și va derula banda pentru dvs., astfel încât nu este necesar să acționați camera DV.

Înainte de conectare, consultați și manualul de instrucțiuni care însoțește camera DV.

#### ⚠ Observație

- Dacă doriți să realizați montaje suplimentare pe disc, după duplicarea inițială, utilizați mufa DV IN și înregistrați pe un DVD-RW / DVD-R (modul VR) sau pe HDD.

#### 📌 Note

- Nu puteți realiza înregistrări în timp ce duplicați de la o cameră video DV.
- Mufa DV IN este numai pentru intrare. Nu vor fi transmise la ieșire semnale.
- Nu puteți utiliza mufa DV IN când :
  - semnalul de intrare la mufa DV IN de pe panoul frontal sau funcționarea recorder-ului nu pot fi realizate corect dacă este utilizată o cameră video digitală (consultați secțiunea “Despre i.LINK”, de la pag. 150) ;
  - Conectați camera la mufa LINE IN și urmați instrucțiunile de la “Înregistrarea de la echipamentul conectat”, pag. 60.
  - semnalul de intrare nu este în format DVC-SD. Nu conectați o cameră video digitală în format MICRO MV chiar dacă este dotată cu o mufă i.LINK ;
  - imaginile de pe bandă conțin un semnal de protejare la copiere, ceea ce limitează înregistrarea.
- Dacă doriți redarea unui DVD duplicat de la o cameră DV cu alt echipament DVD, finalizați discul (pag. 41).
- Alegeți pentru recorder și pentru camera DV același sistem de culoare (pag. 115).

### Conexiuni

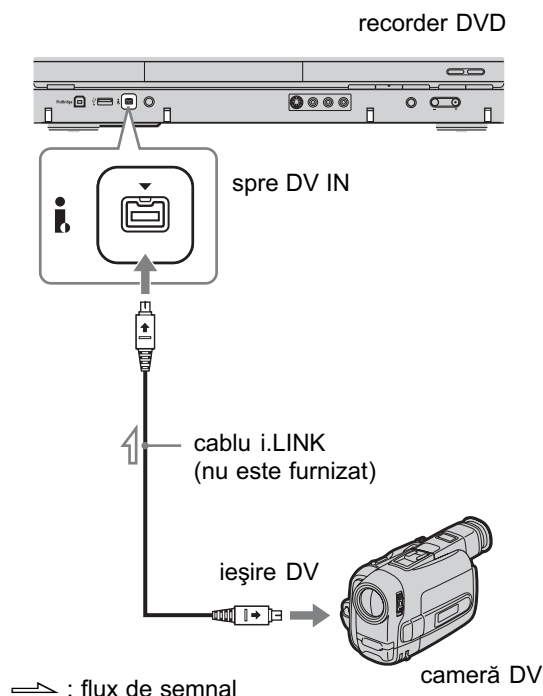



### 1 Apăsați HDD sau DVD pentru a selecta destinația de înregistrare.

Dacă selectați DVD, introduceți un disc (consultați "1. Introducerea unui disc" de la pag. 33).

### 2 Introduceți o casetă în format DV / Digital8 în camera video sursă.

Pentru ca recorder-ul să înregistreze sau să realizeze montaje, camera dvs. trebuie să fie în modul redare video.

### 3 Apăsați de mai multe ori REC MODE la telecomandă pentru a selecta modul de înregistrare dorit.

Se trece de la un mod de redare la altul, după cum urmează :

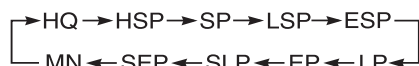

Pentru detalii legate de modul de înregistrare, consultați pag. 143. Țineți seama că nu puteți selecta alte opțiuni pentru modul de înregistrare manuală.

### 4 Ajustați opțiunea "External Audio" corespunzătoare reglajului "Audio In" (pag. 120).

### 5 Ajustați opțiunea "DV Input" corespunzătoare reglajului "Audio In" (pag. 121).

Sunteți gata să porniți duplicarea. Selectați una dintre metodele de duplicare prezentate în paginile care urmează.

### Note

- Nu puteți conecta mai mult de o piesă a echipamentului video digital la recorder.
- Nu puteți comanda recorderul folosind un alt dispozitiv sau un alt recorder de același tip.
- Nu puteți înregistra pe disc data și ora înregistrării sau conținutul memoriei de casetă.
- Dacă înregistrați de la o casetă în format DV/ Digital 8 pe care sunt înregistrate mai multe piste sonore, cum ar fi o bandă cu mai multe frecvențe de eșantionare (48 kHz ; 44,1 kHz sau 32 kHz), în punctul de schimbare a frecvenței de eșantionare, la redarea discului, nu se va auzi sonorul sau sonorul emis va fi nenatural.
- Pentru a utiliza facilitatea "Auto Chapter" a acestui recorder (pag. 88), aveți grijă să potriviți corect ceasul camerei video înainte de a începe înregistrarea.
- Imaginea înregistrată poate fi afectată un moment sau punctul de început și cel final pot diferi de cele stabilite dacă banda sursă, în format DV / Digital 8, este într-una dintre următoarele situații :
  - banda conține spații libere incluse în porțiunile înregistrate ;
  - codul temporal al benzii nu este secvențial ;
  - dimensiunea imaginii sau modul de înregistrare de pe banda duplicată au fost modificate.În acest caz, conectați camera dvs. DV la mufa LINE IN și urmați instrucțiunile de la secțiunea "Înregistrarea de la echipamentul conecta", pag. 60.
- Va fi duplicată o interfață goală sau una de culoare neagră dacă la recorder este stabilit un alt sistem de culoare decât cel al conținutului benzii DV. Alegeți pentru opțiunea "Input Line System" corespunzător reglajelor "Basic" același sistem de culoare ca și cel al conținutului benzii DV (pag. 115).

## Pentru redarea casetei DV/Digital8

Puteți consulta conținutul casetei DV / Digital 8 înainte de duplicare. Pentru detalii, consultați "Redarea de la o cameră DV", pag. 91.

## Duplicarea unei întregi benzi în format DV (Duplicarea DV la o singură atingere)

HDD +RW -RWVR -RWVideo +R -RVR  
-RVideo

Puteți înregistra întregul conținut al unei benzi în format DV / Digital8 pe un disc, cu o singură apăsare a butonului ONE-TOUCH DUB de la recorder. Recorder-ul acționează camera DV pentru întregul proces și realizează înregistrarea.

**Urmați pașii de la 1 la 5 ai procedurii “Pregătirea pentru duplicarea cu o cameră DV” de la pag. 88, apoi apăsați butonul ONE-TOUCH DUB la recorder.**

Recorder-ul derulează banda și începe înregistrarea conținutului benzii.

După încheierea duplicării, recorder-ul derulează banda din camera video și finalizează automat discul înregistrat (cu excepția DVD-RW / DVD-R (modul VR)).

### Pentru a opri duplicarea în curs

Apăsați și mențineți apăsat butonul ■ REC STOP mai mult de 3 secunde. Țineți seama că poate dura câteva secunde până la oprirea recorder-ului.

#### Note

- Dacă, între înregistrările de pe bandă, există spații libere care durează mai mult de 2 minute, duplicarea DV la o singură atingere se încheie automat.
- Recorderul va face o pauză dacă pe bandă există un spațiu liber sau o imagine care conține semnale de protecție la copiere. Recorderul va relua automat redarea la întâlnirea unui semnal ce poate fi înregistrat.
- Finalizarea este oprită dacă începe înregistrarea cu ajutorul cronometrului (cu excepția modurilor DVD-RW / DVD-R (modul VR)).
- Duplicarea DV la o singură atingere se încheie automat dacă la începutul benzii sunt înregistrate semnale de protecție la copiere.
- La conectarea camerelor video digitale atât la mufa DV IN, cât și la cea USB, apăsarea butonului ONE-TOUCH DUB pornește duplicarea de la camera HDD. Decuplați camera HDD de la mufa USB pentru ca duplicarea să se facă de la camera DV.

## Duplicarea scenelor selectate (Duplicarea manuală DV)

HDD +RW -RWVR -RWVideo +R -RVR  
-RVideo

Puteți selecta și duplica scene în timpul redării unei casete în format DVD / Digital 8.

- 1 Urmați pașii de la 1 la 5 ai procedurii “Pregătirea pentru duplicarea cu o cameră DV” de la pag. 88.**
- 2 Apăsați SYSTEM MENU.**  
Apare meniul System.
- 3 Selectați “HDD-Cam / DV” și apăsați ENTER.**
- 4 Selectați “DV Manual Dubbing” și apăsați ENTER.**
- 5 Selectați destinația pentru înregistrare “Recording to Hard Disk Drive” (înregistrare pe hard disk) sau “Record to DVD” (înregistrare pe DVD), apoi apăsați ENTER.**
- 6 Apăsați ▷.**  
Începe redarea scenei.
- 7 Găsiți punctul de pe banda în format DV / Digital8 după care doriți să înregistrați, folosind ◀◀/▶▶ sau ◀|| / ||▶ și apăsați ||.**
- 8 Selectați “Start Rec.” și apăsați ENTER.**  
Operația de duplicare începe.
- 9 Selectați “Pause Rec” și apăsați ENTER.**  
Recorderul face o pauză de duplicare.
- 10 Repetați pașii 6 și 9 pentru a duplica mai multe scene.**
- 11 Selectați “Stop Rec” și apăsați ENTER.**  
Scenele selectate sunt duplicate sub forma unui singur titlu.

### Pentru a părăsi “DV Manual Dubbing”

Apăsați SYSTEM MENU.

### **Observație**

- Puteți opri meniul de duplicare apăsând butonul DISPLAY în cursul acestei operații. Apăsați din nou butonul DISPLAY pentru a fi afișat meniul de duplicare.

### **Notă**

- Nu puteți stabili ca o scenă să fie mai scurtă de o secundă.

---

## Redarea de la o cameră DV

**1 Conectați camera dvs. DV la mufa DV IN de pe panoul frontal.**

**2 Apăsați SYSTEM MENU.**

Apare meniul System.

**3 Selectați “HDD-Cam / DV” și apăsați ENTER.**

**4 Selectați “DV Playback” și apăsați ENTER.**

**5 Porniți redarea la camera DV.**

Imaginile de la camera DV vor apărea pe ecranul televizorului dvs.

---

### **Pentru a renunța la redare**

Apăsați SYSTEM MENU.

### **Observație**

- Puteți realiza duplicarea casetei în curs de redare. În timpul redării, apăsați HDD sau DVD pentru a selecta destinația pentru materialul duplicat, apoi apăsați ● REC. Pentru a opri duplicarea, apăsați ■ REC STOP.

## Despre tonomat

Există două metode de a utiliza un tonomat : conectarea unui dispozitiv USB sau copierea pistelor audio pe hard disk.

La utilizarea ca tonomat, aveți posibilitatea :

- să stocați piste audio pe hard disk,
- să redați piste audio apelând la diverse moduri de redare,
- să atribuiți etichete cu denumirile pistelor, albumelor sau artiștilor,
- să creați o listă de redare.

### Note privind copierea

- Nu puteți copia piste audio de pe hard disk pe discuri sau pe dispozitive USB.
- În funcție de dimensiunea fișierului, este posibil ca anumite piste audio să nu fie copiate.
- Numele artiștilor, denumirea albumului și cea a pistei audio MP3 sunt copiate, iar albumele și pistele MP3 sunt stocate fiecare în directorul fiecărui artist. Albumele și pistele audio MP3 vor fi stocate într-un director "Unknown" (*necunoscut*) dacă numele artistului nu poate fi copiat.
- Pistele audio de pe un CD sunt stocate în directorul de artist denumit "Unknown". Denumirile vor lua în mod automat forma: "A\_\*\*\*\*\*\_F\_\*\*\*\*\*" pentru album, iar \*\*\*\*\* pentru piste audio "A\_\*\*\*\*\*\_F\_\*\*\*\*\*\_T\_\*\*\*\*\*".
- Dacă operația de copiere se întrerupe pe parcurs, pistele care au fost deja copiate anterior vor rămâne copiate pe hard disk sub forma unui album.  
Puteți afla ce albume au fost copiate în lista pieselor muzicale ale tonomatului (Music Jukebox list), pag. 94.
- La copierea pistelor audio, nu sunt disponibile alte operații.
- În timpul copierii pistelor audio, nu este disponibil cronometrul înregistrărilor. Dacă cronometrul este reglat pentru perioada copierii, recorderul începe înregistrarea cu ajutorul cronometrului după încheierea copierii.
- CD-urile protejate la copiere, nu pot fi copiate pe hard disk.

## Pregătirea pentru a utiliza tonomatul

Conectați un echipament USB la mufa USB a recorderului sau copiați piste audio de la dispozitivul USB conectat sau de pe discuri CD / DATA CD / DATA DVD pe hard disk.

### Conectarea dispozitivului USB

Puteți conecta un dispozitiv USB la mufa USB a recorderului pentru a asculta piste audio MP3 sau pentru a le copia pe hard disk. Consultați și manualul de instrucțiuni care însoțește dispozitivul USB conectat.

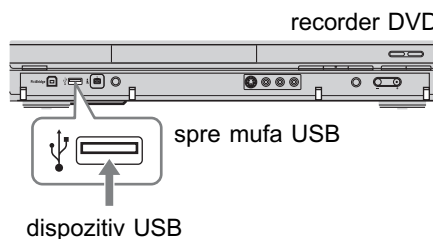

### Notă

- Este posibil ca anumite dispozitive USB să nu funcționeze cu acest recorder.

### Copierea pistelor sau albumelor (USB → HDD)

Puteți copia până la 99 de albume sau 999 de piste audio de la dispozitivul USB pe hard disk.

- 1 Conectați dispozitivul USB la mufa USB a recorder-ului (pag. 92).**
- 2 Apăsați SYSTEM MENU.**  
Apare meniul System.
- 3 Selectați "Music Jukebox" și apăsați ENTER.**
- 4 Selectați "Listen to Music from USB Device" și apăsați ENTER.**  
Apare mesajul "Music Jukebox (USB)".
- 5 Selectați un album care să fie copiat folosind ↑/↓, apoi apăsați →.**  
Este afișat submeniul.
- 6 Selectați "Edit" folosind ↑/↓, apoi apăsați ENTER.**

**7** **Selectați un element folosind ↑/↓, apoi apăsați ENTER.**

Pentru a copia toate albumele, selectați “Copy all to HDD”.

Pentru a copia albumul selectat, alegeți “Copy to HDD”.

Apare o fereastră de confirmare.

**8** **Selectați “Yes” folosind ←/→, apoi apăsați ENTER.**

Albumele sunt copiate pe hard disk.

- Pentru a copia mai multe albume, repetați procedura de la pasul 5.

---

**Pentru a renunța la copiere**

Apăsați ENTER.

### Copierea pistelor audio (DISC → HDD)

**1** **Introduceți un disc pe care doriți să îl copiați pe hard disk.**

**2** **Apăsați SYSTEM MENU.**

Apare meniul System.

**3** **Selectați “Dubbing” și apăsați ENTER.**

**4** **Selectați “DVD/CD →HDD” folosind ↑/↓, apoi apăsați ENTER.**

Copierea începe.

---

**Pentru a renunța la copiere**

Apăsați ENTER.

**Notă**

- Înainte de copiere, selectați “CD” sau “MP3” corespunzător “Data Format” în Lista titlurilor (DVD / CD), pag. 64.

### Copierea pistelor sau a unui album pe hard disk (HDD → HDD)

**1** **Apăsați SYSTEM MENU.**

Apare meniul System.

**2** **Selectați “Music Jukebox” și apăsați ENTER.**

**3** **Selectați “Listen to Music / Edit” și apăsați ENTER.**

Apare mesajul “Music Jukebox (HDD)”.

**4** **Selectați un artist folosind ↑/↓, apoi apăsați ENTER.**

**5** **Selectați un album folosind ↑/↓, apoi apăsați ENTER.**

Dacă doriți copierea albumului, apăsați → în loc de ENTER, după care treceți la pasul 7.

**6** **Selectați pista de copiat folosind ↑/↓, apoi apăsați →.**

Apare submeniul.

**7** **Selectați “Edit” folosind ↑/↓, apoi apăsați ENTER.**

**8** **Selectați “Copy Album” sau “Copy Track” folosind ↑/↓, apoi apăsați ENTER.**

**9** **Selectați o destinație a copiei (un artist sau un album) folosind ↑/↓, apoi apăsați ENTER.**

Apare o interfață ce solicită confirmarea.

**10** **Selectați “Yes” folosind ←/→, apoi apăsați ENTER.**

Albumele sau piste sunt copiate pe hard disk.

- Pentru a copia mai multe piste sau albume, repetați procedura de la pasul 4.

---

**Pentru a renunța la copiere**

Apăsați ENTER.

# Redarea pistelor audio folosind un tonomat / un dispozitiv USB

## 1 Apăsați SYSTEM MENU.

Apare meniul System.

## 2 Selectați "Music Jukebox" și apăsați ENTER.

## 3 Selectați "Listen to Music / Edit" sau "Listen to Music from USB Device" și apăsați ENTER.

Pentru a asculta piste audio de pe hard disk, selectați "Listen to Music / Edit". Pentru a asculta piste audio MP3 de la dispozitivul USB conectat, selectați "Listen to Music from USB Device". Apare lista Music Jukebox.

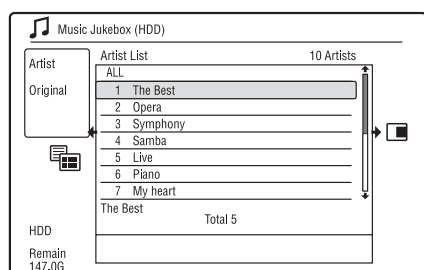

## 4 Selectați un artist, un album sau o pistă, apoi apăsați ▷.

**Numai pentru hard disk :** pentru a fi afișată lista albumului, selectați un artist cu ↑/↓, apoi apăsați ENTER.

Pentru afișarea listei pistelor, selectați un album cu ↑/↓, apoi apăsați ENTER.

Începe redarea.

## Pentru a opri redarea

Apăsați butonul ■ (stop).

## Pentru a reveni la interfața precedentă

Apăsați butonul ⏪ RETURN. Dacă nu puteți reveni la lista artistului sau la cea a albumului folosind butonul ⏪ RETURN, consultați "Pentru a schimba modul de afișare (doar a listei Originale)", pag. 94.

## Pentru a parcurge interfața listei pagină cu pagină (modul pagină)

Apăsați SUBTITLE (precedentă) / ANGLE (următoare) în timp ce este afișată lista Music Jukebox. La fiecare apăsare a butoanelor SUBTITLE (precedentă) / ANGLE (următoare), lista Music Jukebox se modifică, trecând la pagina precedentă / următoare a listei.

## Pentru a modifica informațiile privind redarea (numai HDD)

Apăsați de mai multe ori butonul DISPLAY.

La fiecare apăsare a butonului, informațiile prezentate în lista artistului / albumului / pistei se modifică.

## Despre Lista de redare și Lista originală (numai pentru HDD)

Puteți alege ca "Music Jukebox (HDD)" să prezinte piste în Lista originală, fie conform Listei de redare.

1 Apăsați ← cât timp este afișat "Music Jukebox (HDD)".

2 Selectați "Play List" folosind ↑/↓, apoi apăsați ENTER.

3 Selectați un element folosind ↑/↓, apoi apăsați ENTER.

Element	Interfață
Original	Piste din lista Originală.
Lista de redare 1	
Lista de redare 2	Piste din fiecare Listă de
Lista de redare 3	redare
Lista de redare 4	
Favorite	Pistele în ordinea frecvenței redării. Cele mai des ascultate sunt în partea de început a listei.

## Pentru a schimba modul de afișare (numai Lista originală)

1 Apăsați ← cât timp este afișat "Music Jukebox (HDD)".

2 Selectați "Display Mode" folosind ↑/↓, apoi apăsați ENTER.

3 Selectați un element folosind  $\uparrow/\downarrow$ , apoi apăsați ENTER.

Element	Interfață
Artist (doar la HDD)	Apare lista artiștilor.
Album	Apare lista albumelor.
Pistă	Apare lista pistelor.

### Adăugarea de piste audio la o listă de redare (numai HDD)

Puteți adăuga piste audio de pe hard disk într-o Listă de redare. Fiecărei liste de redare i se pot adăuga până la 25 de piese.

**1 După pasul 2 de la “Redarea pistelor audio folosind un tonomat / un dispozitiv USB”, selectați “Listen to Music / Edit” și apăsați ENTER.**

Comutați interfața pentru a fi afișată Lista originală (pag. 94).

**2 Selectați o pistă care să fie adăugată la Lista de redare și apăsați  $\rightarrow$ .**

Apare submeniul.

**3 Selectați “Add to Play List”, apoi apăsați ENTER.**

**4 Selectați o listă de redare, după care apăsați ENTER.**

Pista este adăugată la Lista selectată.

**5 Repetați pașii de la 2 la 4 pentru a selecta toate pistele pe care vreți să le adăugați în Lista de redare.**

• Pentru a afla pistele din Lista de redare, comutați pe afișarea acesteia.

### Opțiuni de redare

Butoane	Operații				
$\lll/\ggg$ (precedentă / următoare)	Se trece la pista precedentă sau la cea următoare la apăsarea în cursul redării.				
$\ll / \gg$ (rularea rapidă înapoi / înainte)	Redarea rapidă înapoi / înainte a discului când aceste butoane sunt apăsați la redare.				
$\lll / \ggg$ (rularea rapidă înapoi / înainte)	Viteza de căutare se schimbă după cum urmează : <table style="margin-left: 40px;"> <tr> <td>rapid</td> <td>rapid</td> </tr> <tr> <td>înapoi</td> <td>înainte</td> </tr> </table> $\lllFR1 \leftarrow \rightarrow \gggFF1$ $\lllFR2 \leftarrow \leftarrow \rightarrow \rightarrow \gggFF2$ Când apăsați sau mențineți apăsat acest buton, deplasarea rapidă înainte / înapoi continuă la viteza selectată până ce este eliberat butonul. Pentru reluarea redării, apăsați $\triangleright$ .	rapid	rapid	înapoi	înainte
rapid	rapid				
înapoi	înainte				
$\parallel$ (pauză)	Redarea face o pauză. Pentru reluarea redării obișnuite, apăsați $\triangleright$ .				

### Redarea repetitivă (Repeat)

Puteți reda în mod repetat una sau mai multe piste.

**1 Apăsați  $\rightarrow$  în cursul redării.**

Dacă sunt redade piste de pe hard disk, treceți la pasul 3.

**2 (Numai dispozitivul USB) Selectați “Play Mode” cu  $\uparrow/\downarrow$ , apoi apăsați ENTER.**

Apare meniul “Play Mode”.

**3 Selectați “Repeat” folosind  $\uparrow/\downarrow$ , apoi apăsați ENTER.**

**4 Selectați un element cu  $\uparrow/\downarrow$ .**

“Repeat Artist” (numai pentru HDD) : sunt repetate pistele artistului curent.

“Repeat Album” : este repetat albumul curent.

“Repeat Track” : este repetată pista curentă.

“Repeat Play List” (doar pentru HDD) : este repetată lista curentă de redare.

“Repeat Programme” (numai pentru un dispozitiv USB) : este repetat programul curent (pag. 96).

**5 Apăsați ENTER.**

Începe redarea repetitivă.

continuă...

## Pentru a renunța la Redarea repetitivă

Alegeți pentru "Repeat" varianta "Repeat Off" la pasul 4.

### Notă

- Puteți selecta "Repeat programme" numai în cursul redării unui program.

## Crearea propriului program (Programme) - numai pentru dispozitive USB

Puteți reda conținutul dispozitivului USB conectat în ordinea dorită, aranjând pistele conținute de acesta într-un program.

- 1 Apăsați → cât timp este afișat "Music Jukebox (USB)".**
- 2 Selectați "Play Mode" cu ↑/↓ , apoi apăsați ENTER.**  
Apare meniul "Play Mode".
- 3 Selectați "Programme", apoi apăsați ENTER.**
- 4 Selectați "Input/Edit Programme", apoi apăsați ENTER.**
- 5 Selectați un album (spre exemplu: Album 01) cu ↑/↓, apoi apăsați →.**

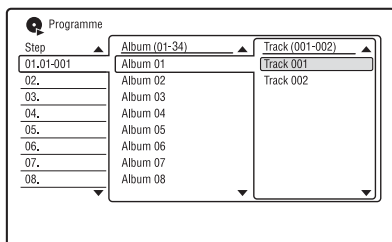

- 6 Selectați o pistă (spre exemplu Track 001) cu ↑/↓ , apoi apăsați ENTER.**  
Pista este inclusă în program.  
Dacă faceți o greșeală, selectați numărul pasului (de exemplu : 01.) cu ←/↑/↓ și apăsați CLEAR.
- 7 Pentru a include în program și alte piste, apăsați ←/↑/↓/→ pentru a selecta numărul unui pas, apoi repetați pașii 5 și 6.**
- 8 Apăsați ▷.**  
Începe redarea programului.

## Pentru a opri redarea programului

Alegeți ■ (Stop).

## Pentru a renunța la redarea programului

Alegeți pentru "Programme" varianta "Cancel Programme Play" în meniul "Play Mode" în cursul redării.

## Pentru a șterge programul

Stabiliți pentru "Programme" varianta "Erase Programme List" în meniul "Play Mode".

### Observații

- Programul pe care îl realizați rămâne în memorie după ce se încheie redarea sa. Pentru reluarea aceluiași program, alegeți pentru "Programme" varianta "Start Programme Play" în meniul "Play Mode". După apăsarea butonului I/⏮, programul va fi șters însă din memorie.
- Puteți repeta redarea unui program. În cursul acestei operații, alegeți pentru "Repeat" varianta "Repeat Programme" în meniul "Play Mode", pag. 95.



# Gestionarea pistelor audio de la tonomat (numai pentru hard disk)

Puteți șterge sau aplica etichete pentru artiștii / albumele / pistele de pe hard disk.

## 1 Apăsați SYSTEM MENU.

Apare meniul System.

## 2 Selectați “Music Jukebox” și apăsați ENTER.

## 3 Selectați “Listen to Music / Edit” , apoi apăsați ENTER.

Apare “Music Jukebox (HDD)”.

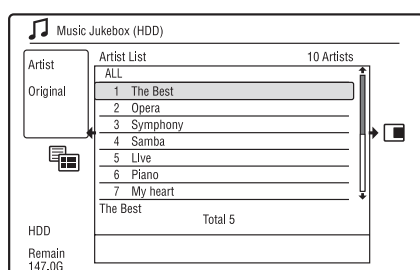

## 4 Selectați un artist, un album sau o pistă și apăsați →.

Pentru afișarea listei unui album, selectați un artist cu ↑/↓ și apăsați ENTER.

Pentru afișarea listei pistelor, selectați un album cu ↑/↓ și apăsați ENTER.

## 5 Selectați o opțiune și apăsați ENTER.

“Erase” : șterge artistul / albumul / pista selectate. Selectați “Yes” când vi se solicită confirmarea.

“Edit” : vă permite să realizați următoarele operații :

- “Artist Name” : permite introducerea sau reintroducerea numelui artistului (pag. 39).
- “Album Name” : permite introducerea sau reintroducerea denumirii albumului (pag. 39).
- “Track Name” : permite introducerea sau reintroducerea denumirii pistei (pag. 39).
- “Copy Album” : permite copierea unui album (pag. 93).
- “Copy Track” : permite copierea unei piste (pag. 93).

“Repeat” : este repetată piesa unui artist, un album sau o pistă (pag. 95).

“Add to Play List” : vă permite să adăugați piste la o Listă de redare (pag. 95).

“Play List Name” : vă permite să introduceți sau să reintroduceți un nume în Lista de redare - până la 12 caractere - (pag. 39).

### Notă

- Nu puteți realiza montaje ale pistelor de la dispozitivul USB conectat.

## Despre funcția “Photo Album”

Funcția “Photo Album” (Album foto) vă permite să efectuați următoarele operații :

- să stocați fișierele de imagine JPEG pe hard disk,
- să vizualizați fișierele de imagine JPEG de pe hard disk, de pe discuri DATA DVD (DVD-RW / DVD-R) / DATA CD sau de la dispozitivul USB conectat,
- să realizați montaje ale fișierelor de imagine JPEG,
- să imprimați fișiere de imagine JPEG
- să copiați fișiere de imagine JPEG și succesiuni de imagini pe discuri DVD-RW / DVD-R,
- să creați o succesiune de imagini cu muzica preferată și cu efecte grafice (x-Pict Story).

## Pregătirea pentru utilizarea funcției “Photo Album”

Conectați un dispozitiv USB la mufa USB a recorder-ului sau copiați fișierele de imagine JPEG de pe un disc DATA CD / DATA DVD sau de la echipamentul USB pe hard disk.

### Conectarea dispozitivului USB

Puteți conecta dispozitivul USB (o cameră foto digitală, un cititor de card de memorie și o memorie USB) la mufa USB a recorder-ului pentru a viziona fișierele de imagine JPEG sau pentru a le copia pe hard disk. Consultați manualul de instrucțiuni furnizat pentru dispozitivul USB înainte de conectare.

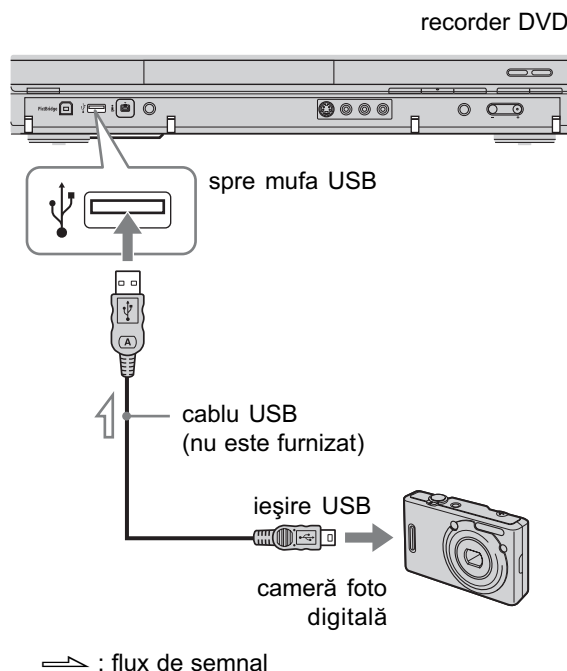

#### Notă

- Anumite dispozitive USB nu funcționează cu acest recorder.

### Copierea fișierelor de imagine JPEG pe hard disk (DISC / USB → HDD)

**1** Introduceți discul care urmează să fie copiat pe hard disk sau conectați dispozitivul USB la mufa USB a recorder-ului.

**2** Apăsați SYSTEM MENU.

Apare meniul System.

### 3 Selectați “Photo Album” și apăsați ENTER.

Apare meniul “Photo Album”.

### 4 Selectați elementul și apăsați ENTER.

Pentru a copia de pe un disc DATA CD / DATA DVD (DVD-RW / DVD-R), selectați “View Photos on a DVD/CD”.

Pentru a copia de la dispozitivul USB conectat, selectați “View Photos on a USB Device”.

Apare lista “Photo Album”.

Exemplu : DVD / CD

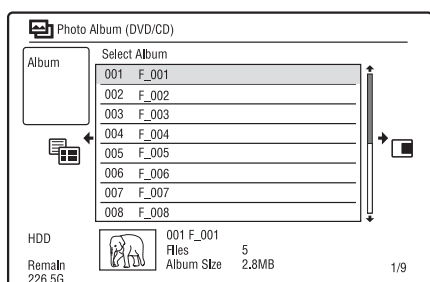

### 5 Selectați un album sau un fișier de imagine JPEG folosind ↑/↓, apoi apăsați →.

Apare submeniul.

### 6 Selectați “Multi-Mode” cu ↑/↓, apoi apăsați ENTER.

- Pentru a copia toate albumele și fișierele JPEG, selectați “Copy all to HDD” și treceți la pasul 11.
- Pentru a copia albumul sau fișierul selectat la pasul 5, alegeți “Copy to HDD” și treceți la pasul 11.

### 7 Selectați un album sau un fișier de imagine JPEG, apoi apăsați ENTER.

Alături de elementul selectat apare un marcaj în caseta de bifare.

- Pentru a șterge marcajul de bifare, apăsați ENTER.
- Pentru a șterge toate marcajele de bifare, apăsați → pentru a selecta “Single-Mode” în submeniu.

### 8 Repetați pasul 7 pentru a selecta toate albumele sau fișierele JPEG care vreți să fie copiate.

### 9 Apăsați →.

Apare submeniul.

### 10 Selectați “Copy to HDD”, apoi apăsați ENTER.

Apare o fereastră care solicită confirmarea.

### 11 Selectați “Yes”, apoi apăsați ENTER.

- Pentru a renunța, selectați “No”.

## Copierea tuturor fișierelor de imagine JPEG de la dispozitivul USB conectat (USB → DVD-RW / DVD-R)

### 1 Conectați dispozitivul USB la mufa USB a recorder-ului.

### 2 Introduceți un disc DVD-RW / DVD-R (modul Video).

### 3 Apăsați SYSTEM MENU.

Apare meniul System.

### 4 Selectați “Photo Album” și apăsați ENTER.

Apare meniul “Photo Album”.

### 5 Selectați “Copy Photos from a Digital Camera” și apăsați ENTER.

Apare fereastra de confirmare.

### 6 Selectați “Yes”, apoi apăsați ENTER.

- Pentru a renunța, selectați “No”.

### 🔦 Observație

- Consultați “7. Reformatarea unui disc” (pag. 42) pentru a formata un disc DVD-RW / DVD-R în mod Video.

### 🚫 Note

- Nu pot fi efectuate alte operații în cursul copierii.
- La copierea fișierelor de imagine JPEG, nu este disponibilă înregistrarea cu ajutorul cronometrului. Dacă este reglat cronometrul să pornească în timpul operației de copiere, recorder-ul va începe înregistrarea cu ajutorul cronometrului după încheierea copierii.

## Copierea fișierelor de imagine JPEG sau a albumelor pe hard disk (HDD → HDD)

### 1 Apăsați SYSTEM MENU.

Apare meniul System.

### 2 Selectați "Photo Album" și apăsați ENTER.

Apare meniul "Photo Album".

### 3 Selectați "View / Edit Photos on the HDD" și apăsați ENTER.

Apare lista "Photo Album".

### 4 Selectați un album folosind ↑/↓.

Pentru a copia albumul selectat, treceți la pasul 6.

Pentru a copia fișierele de imagine, treceți la pasul 5.

### 5 Apăsați ENTER și selectați un fișier de imagine JPEG folosind ↑/↓.

### 6 Apăsați →.

Apare submeniul.

### 7 Selectați "Multi-Mode" cu ↑/↓, apoi apăsați ENTER.

- Pentru a copia albumul selectat, alegeți "Copy Album Contents" de la "Album Options" și treceți la pasul 12.

- Pentru a copia fișierele selectate, alegeți "Copy" de la "File Options" și treceți la pasul 12.

### 8 Selectați un album sau un fișier de imagine JPEG, apoi apăsați ENTER.

Apare un marcaj în caseta de bifare alăturată elementului selectat.

- Pentru a șterge marcajul de bifare, apăsați din nou ENTER.

- Pentru a șterge toate marcajele, apăsați → pentru a selecta "Single-Mode" din submeniul.

### 9 Repetați pasul 8 pentru a selecta toate albumele sau fișierele JPEG pe care vreți să le copiați.

### 10 Apăsați →.

Apare submeniul.

### 11 Selectați "Copy", apoi apăsați ENTER.

### 12 Selectați albumul de destinație folosind ↑/↓, apoi apăsați ENTER.

Apare fereastra ce solicită confirmarea.

### 13 Selectați "Yes" și apăsați ENTER.

- Pentru a renunța, selectați "No".

#### Notă

- Albumele sau fișierele de imagine JPEG nu sunt copiate pe hard disk în următoarele cazuri :

- dacă spațiul liber de pe hard disk este insuficient pentru copiere,
- dacă pe hard disk au fost deja copiate numărul maxim de fișiere și / sau de albume.

## Copierea albumelor de imagine JPEG pe un disc (HDD → DVD-RW / DVD-R)

Puteți copia albumele de imagini JPEG implicate în montaje, pe un DVD-RW / DVD-R (modul Video). Pe disc va fi înregistrată și o succesiune de imagini sub forma unui fișier video. Puteți reda succesiunea de imagini cu alt echipament DVD care este posibil să nu fie compatibil cu redarea fișierelor de imagine JPEG.

### 1 Introduceți un DVD-RW / DVD-R (în modul Video).

### 2 Apăsați SYSTEM MENU.

Apare meniul System.

### 3 Selectați "Photo Album" și apăsați ENTER.

Apare meniul "Photo Album".

### 4 Selectați "View / Edit Photos on the HDD" și apăsați ENTER.

Apare lista "Photo Album".

### 5 Selectați un album folosind ↑/↓, apoi apăsați →.

Apare submeniul.

### 6 Selectați "Multi-Mode", apoi apăsați ENTER.

Pentru a copia numai albumul selectat la pasul 5, treceți la pasul 10.

## 7 Selectați un album, apoi apăsați ENTER.

Apare un marcaj în caseta de bifare alăturată elementului selectat.

- Pentru a șterge marcajul de bifare, apăsați din nou ENTER.
- Pentru a șterge toate marcajele, apăsați ➔ pentru a selecta "Single-Mode" din submeniu.

## 8 Repetați pasul 7 pentru a selecta toate albumele pe care vreți să le copiați.

### 9 Apăsați ➔.

Apare submeniul.

## 10 Selectați "Copy to DVD", apoi apăsați ENTER.

Apare fereastra ce solicită confirmarea.

## 11 Selectați "Yes" și apăsați ENTER.

Albumele de imagini JPEG selectate sunt copiate în directorul "PICTURE" de pe disc.

Albumului cu imagini JPEG îi este automat asociată eticheta "\*\*\*\*ALBUM".

Dacă doriți redarea discului cu un alt echipament DVD, finalizați discul (pag. 41).

- Pentru a renunța, selectați "No".

### 🔍 Observații

- Consultați "7. Reformatarea unui disc" (pag. 44) pentru a formata un disc DVD-RW / DVD-R în mod Video.
- Consultați lista "Photo Album" pentru a afla ce albume au fost deja copiate (pag. 102).

### 📌 Note

- În funcție de echipament, este posibil să nu puteți reda succesiunea de imagini.
- Nu puteți copia fișierele de imagine JPEG, pe un DVD înscritibil care a fost înregistrat cu alte recordere / dispozitive.
- Un DATA DVD finalizat cu acest recorder este posibil să nu fie redat cu alt echipament.
- Pe un disc pot fi înregistrate cel mult 99 de succesiuni de imagini.
- La copierea pe un disc a unui album care conține mai mult de 99 de imagini JPEG, succesiunile de imagini vor fi create cu câte 99 de fișiere JPEG și vor fi înregistrate pe disc.
- Pentru DVD-R, spațiul liber de pe disc nu se mărește chiar dacă ștergeți o succesiune de imagini.

## Copierea fișierelor de imagine JPEG pe un disc (HDD → DVD-RW / DVD-R)

Puteți copia fișiere de imagini JPEG implicate în montaje pe un disc DVD-RW / DVD-R (modul Video).

O succesiune de imagini va fi înregistrată pe disc tot ca un fișier video. Puteți reda succesiunea de imagini cu un alt echipament DVD care este posibil să nu fie compatibil cu fișierele de imagine JPEG.

### 1 Urmați pașii de la 1 la 4 de la "Copierea albumelor de imagini JPEG pe un disc (HDD → DVD-RW / DVD-R)", de la pag. 100.

Apare lista "Photo Album".

### 2 Selectați un album folosind ↑/↓, apoi apăsați ENTER.

Apare lista fotografiilor.

### 3 Selectați un fișier de imagine JPEG folosind ↑/↓, și apăsați ➔.

Apare submeniul.

### 4 Selectați "Multi-Mode", apoi apăsați ENTER.

Pentru a copia fișierul de imagine selectat la pasul 3, treceți la pasul 8.

### 5 Selectați un fișier de imagine JPEG și apăsați ENTER.

Apare un marcaj în caseta de bifare alăturată elementului selectat.

- Pentru a șterge marcajul de bifare, apăsați din nou ENTER.
- Pentru a șterge toate marcajele, apăsați ➔ pentru a selecta "Single-Mode" din submeniu.

### 6 Repetați pasul 5 pentru a selecta toate fișierele JPEG pe care vreți să le copiați.

### 7 Apăsați ➔.

Apare submeniul.

### 8 Selectați "Copy to DVD", apoi apăsați ENTER.

Apare fereastra ce solicită confirmarea.

### 9 Selectați "Yes" și apăsați ENTER.

Fișierele de imagini JPEG selectate sunt copiate în directorul "PICTURE" de pe disc.

Denumirii fișierului de imagini JPEG îi este automat asociată eticheta "PHOT\*\*\*\*".

Dacă doriți redarea discului cu un alt echipament DVD, finalizați discul (pag. 41).

- Pentru a renunța, selectați "No".

continuă...

## Pentru a selecta un fișier de imagine JPEG dintr-un alt album

- 1 Comutați pe lista albumului de la pasul 5. Pentru instrucțiuni, consultați “Pentru a comuta între lista albumului și lista fișierelor de imagine JPEG” de la pag. 104.
- 2 Selectați un album cu **↑/↓**, apoi apăsați **←**.
- 3 Treceți la lista fișierelor de imagine JPEG.  
Pentru instrucțiuni, consultați “Pentru a comuta între lista albumului și lista fișierelor de imagine JPEG” de la pag. 104.
- 4 Selectați un fișier de imagine JPEG cu **↑/↓**, apoi apăsați **ENTER**.

### **Observații**

- Consultați “7. Reformatarea unui disc” (pag. 44) pentru a formata un disc DVD-RW / DVD-R în mod Video.
- Consultați lista “Photo Album” pentru a afla ce albume cu imagini JPEG au fost deja copiate (pag. 102).

### **Note**

- În funcție de echipamentul DVD, este posibil să nu puteți reda succesiunea de imagini.
- Nu puteți copia fișiere de imagine JPEG, pe un DVD înscritibil care a fost înregistrat cu alte recordere / dispozitive.
- Un DATA DVD finalizat cu acest recorder este posibil să nu fie redat cu alt echipament.
- Pe un disc pot fi înregistrate cel mult 99 de succesiuni de imagini.
- Pentru DVD-R, spațiul liber de pe disc nu se mărește chiar dacă ștergeți o succesiune de imagini.

---

## Utilizarea listei “Photo Album”

Cu ajutorul listei “Photo Album”, puteți reda fișiere de imagine JPEG de pe hard disk, de pe discuri DATA DVD / DATA CD sau de pe un dispozitiv USB conectat.

### **1 Apăsați SYSTEM MENU.**

Apare meniul System.

### **2 Selectați “Photo Album”, și apăsați ENTER.**

Apare meniul “Photo Album”.

### **3 Selectați un element, și apăsați ENTER.**

Pentru redarea fișierelor de imagine JPEG de pe hard disk, selectați “View / Edit Photos on the HDD”. Pentru redarea fișierelor de imagine JPEG de pe DATA CD / DATA DVD, selectați “View Photos on a DVD / CD”.

Pentru redarea fișierelor de imagine JPEG de pe dispozitivul USB, selectați : “View Photos on a USB Device”.

Apare lista “Photo Album”.

### **4 Selectați un album folosind ↑/↓, apoi apăsați ENTER.**

Pentru a prezenta lista cu 4 fotografii sau pe cea cu câte o singură fotografie, apăsați **←** pentru a selecta “Title View”, și apăsați **ENTER**, apoi selectați “4 Photos” respectiv “1 Photo” cu **↑/↓**, după care apăsați **ENTER**.

### Lista cu 12 fotografii (Exemplu : HDD)

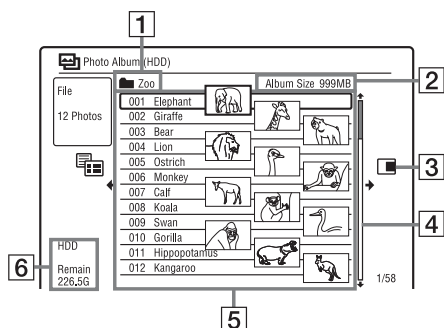

### Lista cu 4 fotografii

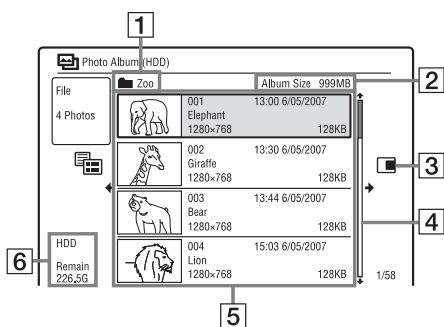

### Lista cu 1 fotografie

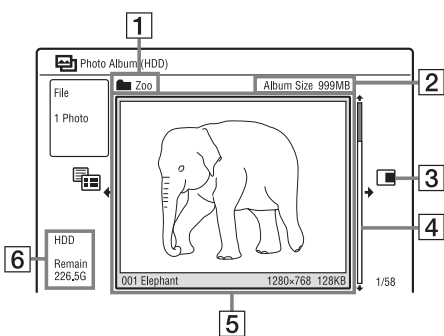

- 1 Denumirea albumului
- 2 Dimensiunea albumului
- 3 Submeniu :

Apăsați → pentru a fi afișat submeniul.

Submeniul afișează opțiunile ce sunt valabile numai pentru elementul selectat. Opțiunile afișate diferă în funcție de model, de situație și de tipul de disc.

Pentru detalii legate de opțiunile submeniului, consultați “Gestionarea fișierelor de imagine JPEG de pe hard disk”, de la pag. 93.

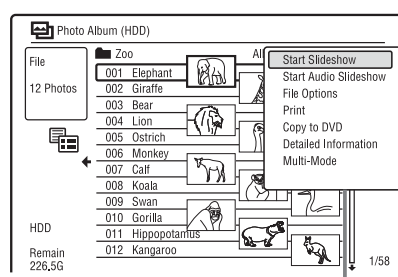

Submeniu

- 4 Bara de parcurgere :  
Apare dacă în listă nu pot fi prezentate simultan toate fișierele de imagine JPEG. Pentru a vedea fișierele ascunse, apăsați ↑/↓.
- 5 Informații legate de albume și de fișierele de imagine JPEG :  
Este afișată imaginea, numărul fișierului de imagine JPEG, data și ora înregistrării, denumirea fișierului JPEG și dimensiunea acestuia. Pentru fișierele de imagine JPEG protejate apare simbolul “🔒”.
- 6 Spațiul liber de pe hard disk.

### Pentru a parcurge pagină cu pagină lista afișată

Apăsați ◀◀/▶▶ în timp ce este afișată lista “Photo Album”. La fiecare apăsare a butoanelor ◀◀/▶▶, lista “Photo Album” se modifică trecând la precedenta / următoarea pagină a albumelor / a fișierelor de imagine JPEG.

continuă...

## Pentru a comuta între lista albumului și lista fișierelor de imagine JPEG

- 1 Apăsați **←** cât timp este afișată lista "Photo Album".
- 2 Selectați "Display Mode" cu **↑/↓**, apoi apăsați ENTER.
- 3 Selectați "File" sau "Album" cu **↑/↓**, apoi apăsați ENTER.

### 🔍 Observații

- Puteți schimba reprezentarea de dimensiuni reduse a imaginii din lista albumului alegând cu **◀◀/▶▶** unul dintre fișierele de imagini JPEG din albumul selectat.
- Puteți trece la albumul precedent sau la cel următor apăsând **◀◀/▶▶** din lista fișierelor de imagine JPEG.

## Pentru a opri lista "Photo Album"

Apăsați SYSTEM MENU.

## Pentru a fi afișate informații detaliate

- 1 Selectați un fișier de imagine JPEG, și apăsați **→**.
- 2 Selectați "Detailed Information", apoi apăsați ENTER.  
Sunt afișate informații detaliate pentru fișierul de imagine JPEG selectat.

## Pentru a reîncărca fișierele sau directoarele

Când un disc sau un echipament USB conectat conține 1000 de fișiere sau mai mult, respectiv 100 de directoare sau mai multe, selectați "Read next" din lista "Photo Album" și apăsați ENTER pentru a vedea fișierele și directoarele neîncărcate.

Operația de încărcare a fișierelor și directoarelor poate dura câteva minute.

### 🔍 Note

- Reprezentarea de dimensiuni reduse a unui fișier care nu poate fi redată de acest recorder apare sub forma .

## Redarea unei succesiuni de imagini

### 1 Urmați pașii de la 1 la 4 ai procedurii «Utilizarea listei "Photo Album"».

Apare lista "Photo Album".

Comutați între lista albumului și cea a fișierelor JPEG, dacă este necesar.

### 2 Selectați un album sau un fișier de imagine JPEG cu **↑/↓** și apăsați **▷**.

Începe succesiunea de imagini.

### 🔍 Observație

- Puteți începe prezentarea unei succesiuni de imagini selectând "Start Slideshow" din submeniu.

### 🔍 Note

- În funcție de raportul laturilor, anumite imagini este posibil să fie afișate având benzi negre în partea de sus și de jos sau în părțile laterale.
- Poate dura câteva secunde până la afișarea fișierelor de imagine mari. Aceasta nu reprezintă o disfuncționalitate.

## Pentru a întrerupe o succesiune de imagini

Apăsați **■** (stop) sau **↶** RETURN.

## Pentru ca succesiunea de imagini să facă o pauză

Apăsați **||** (pause).

## Pentru a vedea imaginea precedentă / următoare la urmărirea unei succesiuni de imagini

Apăsați **◀◀/▶▶**.

## Pentru a mări o imagine

Apăsați de mai multe ori ZOOM în cursul unei succesiuni de imagini. La fiecare apăsare a butonului ZOOM, mărirea se modifică după cum este indicat mai jos.

2× → 4× → mărirea obișnuită

Numai pentru HDR-HX680 : puteți deplasa zona care vreți să fie mărită, cu ajutorul butoanelor **←/↑/↓/→**.



## Pentru a roti o imagine

Apăsați de mai multe ori butonul ANGLE în cursul prezentării unei succesiuni de imagini.

La fiecare apăsare a butonului ANGLE, imaginea este rotită în sens orar cu 90°.

## Pentru a reda o succesiune de imagini cu fundal sonor (numai pentru hard disk)

Puteți urmări succesiuni de imagini însoțite de piese muzicale de pe hard disk. Pregătiți mai întâi lista de redare a muzicii, în care includeți piese audio folosind facilitatea Jukebox (consultați secțiunea “Adăugarea de piste audio la o listă de redare (numai HDD)” de la pag. 95).

- 1 Selectați “View / Edit Photo on the HDD” la pasul 3 pentru “Using the “Photo Album List” de la pag. 102. Este afișată lista “Photo Album”.  
Comutați între lista albumului și cea cu fișiere de imagine JPEG, dacă este necesar.
- 2 Selectați un album sau un fișier JPEG folosind **↑/↓**, apoi apăsați **→**.
- 3 Selectați “Start Audio Slideshow”, apoi apăsați ENTER.
- 4 Selectați Lista dorită de redare a muzicii sau “Favorites” folosind **←/→**.
- 5 Selectați “Start” și apăsați ENTER.  
Începe prezentarea succesiunii de imagini și redarea primei piese din Lista de redare a muzicii.

### Note

- În timpul prezentării unei succesiuni de imagini cu sunet, nu puteți efectua următoarele operații :
  - mărirea, rotirea, omiterea unei imagini sau pauză de redare,
  - afișarea informațiilor pe ecran prin apăsarea butonului DISPLAY.
- Dacă în lista de redare nu este selectată nici o pistă audio, succesiunea de imagini va fi prezentată fără sonor.

## Crearea unei succesiuni de imagini însoțită de muzica preferată și de efecte grafice (x-Pict Story) – doar pentru HDD

Puteți crea cu ușurință și reda propria succesiune de imagini însoțită de muzica pe care o preferați și de efecte grafice, folosind fișiere de imagine JPEG de pe hard disk (x-Pict Story).

Pregătiți mai întâi Lista de redare a muzicii adăugând piste audio cu ajutorul tonomatului (Jukebox) (consultați “Adăugarea de piste audio la o listă de redare (numai HDD)” de la pag. 95). Creația realizată x-Pict Story este automat stocată în Lista titlurilor (HDD) și poate fi copiată pe un disc inscriptibil.

Puteți adăuga piste audio de pe hard disk într-o Listă de redare. Fiecărei liste de redare i se pot adăuga până la 25 de piese.

### 1 Apăsați SYSTEM MENU.

Apare meniul System.

### 2 Selectați “Photo Album” și apăsați ENTER.

Apare meniul “Photo Album”.

### 3 Selectați “View / Edit Photos on the HDD”, apoi apăsați ENTER.

Apare lista “Photo Album (HDD)”.

### 4 Selectați un album și apăsați →.

Apare submeniul.

### 5 Selectați “Create x-Pict Story” folosind **↑/↓**, apoi apăsați ENTER.

*continuă...*

## 6 Selectați un efect grafic și o piesă din Lista de redare a muzicii cu ←/↑/↓/→, apoi apăsați ENTER.

- **“Theme”** : Selectați o temă. Recorderul va adăuga efecte grafice în funcție de tema stabilită, alegând una dintre variantele :  
    **“Happy moments (1)”** : cu efecte grafice simple.  
    **“Happy moments (2)”** : cu efecte grafice care se schimbă rapid.  
    **“Nostalgic memories”** : monocrome  
    **“Sweetest recollections”** : cu efecte grafice de mișcare.  
    **“Blissful life”** : cu efecte grafice de mișcare care se modifică rapid.  
    **“Normal”** : fără efecte grafice.
- **“Play List”** : selectați Lista de redare a muzicii sau “Favourite”. Pentru o explicație relativ la modul de realizare a unei liste de redare, consultați “Adăugarea de piste audio la o listă de redare (numai HDD)” de la pag. 95.

## 7 Selectați “Next”, după care apăsați ENTER.

Apare interfața cu privire la drepturile de autor.

## 8 Selectați “Yes” cu ←/→, apoi apăsați ENTER.

Creația x-Pict Story este stocată ca fișier video în Lista titlurilor, pe hard disk.

Denumirea titlului este automat stabilită de forma “x-Pict\_Story\*\*\*” folosind denumirea directorului cu albumul selectat.

---

### Pentru a opri crearea x-Pict Story

Apăsați și mențineți apăsat butonul ■ REC STOP mai mult de 3 secunde.

#### 🔍 Observații

- Ordinea pistelor audio din “x-Pict Story” este urmată de cea din Lista de redare a muzicii. Dacă doriți să modificați această ordine, schimbați ordinea în Lista de redare înainte de a crea “x-Pict Story”.
- Dacă directorul selectat nu are un nume, denumirile titlurilor sunt stabilite automat de forma datei la care a fost creată “x-Pict Story”.
- O creație “x-Pict Story” este realizată în modul HQ.
- Pentru a edita titluri pentru “x-Pict Story”, consultați “Ștergerea și realizarea de montaje ale titlurilor”, pag. 72.

#### 📌 Note

- Nu puteți realiza înregistrări în cursul creării unei “x-Pict Story”.
- Dacă în directorul selectat nu este nici un fișier de imagine JPEG, nu puteți realiza o creație “x-Pict Story”.
- Dacă în Lista de redare a muzicii nu este selectată nici o piesă audio, creația x-Pict Story nu va beneficia de sonor.
- În funcție de numărul de fișiere de imagine JPEG, Lista selectată de redare a muzicii este posibil să nu poată fi redată la final.
- Dacă hard diskul este complet ocupat, apare un mesaj de avertizare și nu puteți crea x-Pict Story.
- În cursul realizării unei creații x-Pict Story, nu puteți efectua următoarele :
  - mărire, rotire, omitere sau pauză la redarea de imagini,
  - afișarea informațiilor pe ecran prin apăsarea butonului DISPLAY.
- Ordinea efectelor grafice se modifică aleatoriu de fiecare dată când creați o x-Pict Story cu aceeași temă.
- Nu decuplați și nu cuplați cablul USB sau pe cel i.LINK în timpul realizării unei creații x-Pict Story, deoarece aceasta nu va fi corect creată.
- Efectul grafic este posibil să nu fie cursiv și să nu apară corect la creația “x-Pict Story” realizată în funcție de anumite condiții, cum ar fi dimensiunea fișierelor de imagine.

### Pentru a reda x-Pict Story

Puteți reda creația x-Pict Story din Lista titlurilor de pe hard disk.

Pentru detalii, consultați “3. Redarea programelor înregistrate (Lista titlurilor)”, de la pag. 35.

### Pentru a duplica o x-Pict Story

Puteți duplica o creație x-Pict Story pe DVD. Pentru detalii, consultați “Duplicarea (HDD → DVD)”, de la pag. 79. Dacă doriți redarea discului cu un alt echipament DVD, finalizați discul (pag. 41).

# Gestionarea fișierelor de imagine JPEG de pe hard disk

## 1 Apăsați SYSTEM MENU.

Apare meniul System.

## 2 Selectați "Photo Album" și apăsați ENTER.

Apare meniul "Photo Album".

## 3 Selectați "View / Edit Photos on the HDD", apoi apăsați ENTER.

## 4 Selectați un album sau un fișier JPEG și apăsați →.

Apare submeniul.

## 5 Selectați o opțiune, apoi apăsați ENTER.

Puteți realiza următoarele operații de montaj cu albumele sau fișierele JPEG.

**"Start Slideshow"** : începe prezentarea de imagini (pag. 104).

**"Start Audio Slideshow" (doar HDD)** : începe prezentarea de imagini cu fundal sonor (pag. 105).

**"Create x-Pict Story"** : realizează o nouă creație x-Pict Story (pag. 105).

**"New Album"** : crează un album nou.

**"Album options"** :

- **"Erase Album"** : șterge albumul selectat.
- **"Copy Album Contents"** : copiază toate fișierele de imagine JPEG din albumul selectat pe hard disk (pag. 100).

- **"Rename Album"** : modifică denumirea albumului selectat (pag. 39).

- **"Protect Album Contents"** : protejează toate fișierele de imagine JPEG din albumul selectat.

- **"Cancel Protection"** : anulează protecția pentru toate fișierele de imagine JPEG din albumul selectat.

**"Copy to DVD"** : copiază albumul sau fișierul JPEG de imagine selectat pe un DVD (pag. 100).

**"Multi-Mode"** : selectează mai multe albume sau mai multe fișiere JPEG pentru montaj.

**"Copy all to HDD"** : copiază toate albumele și fișierele JPEG pe hard disk (pag. 98).

**"Copy to HDD"** : copiază albumul selectat sau fișierul de imagine JPEG pe hard disk (pag. 98).

**"File options"** :

- **"Erase"** : șterge fișierul de imagine JPEG selectat.
- **"Copy"** : copiază fișierul de imagine JPEG selectat (pag. 100).

- **"Rename File"** : modifică denumirea fișierului de imagine JPEG selectat (pag. 39).

- **"Protect"** : protejează fișierul de imagine JPEG selectat. Selectați din nou pentru a anula protecția.

**"Print"** : imprimă fișierul de imagine JPEG selectat (pag. 108).

**"Detailed Information"** : afișează informații detaliate pentru fișierul de imagine JPEG selectat (pag. 104).

**"Single-Mode"** : anulează modul multiplu (Multi.Mode).

# Imprimarea fișierelor de imagine JPEG

Puteți imprima fișiere de imagine JPEG de pe hard disk, pe DATA DVD / DATA CD sau la dispozitivul USB conectând o imprimantă compatibilă PictBridge la mufa USB a recorder-ului.

Consultați manualul de instrucțiuni care însoțește imprimanta.

## 1 Conectați o imprimantă compatibilă PictBridge la mufa USB a recorder-ului.

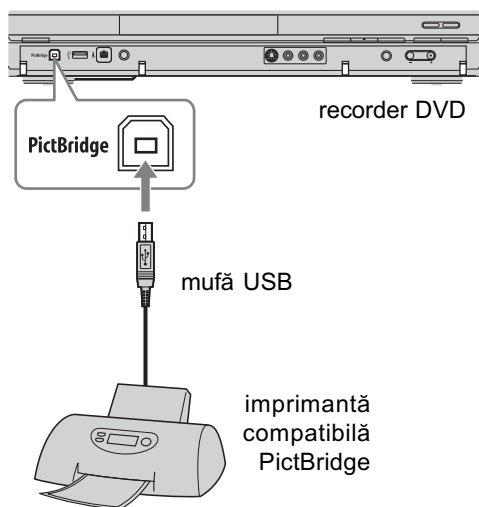

## 2 Conectați dispozitivul USB la mufa USB a recorder-ului.

La imprimarea fișierelor de imagine JPEG de pe hard disk sau de pe DATA DVD / DATA CD, omiteți acest pas.

## 3 Apăsați SYSTEM MENU.

Apare meniul System.

## 4 Selectați "Photo Album" și apăsați ENTER.

Apare meniul "Photo Album".

## 5 Selectați elementul și apăsați ENTER.

Pentru a imprima fișiere de imagine JPEG de pe hard disk, selectați "View / Edit Photos on the HDD".

Pentru a imprima fișiere de imagine JPEG de pe DATA DVD / DATA CD selectați "View Photos on a DVD / CD".

Pentru a imprima fișiere de imagine JPEG de la dispozitivul USB conectat, selectați "View Photos on a USB Device".

Apare lista "Photo Album".

## 6 Selectați un album, apoi apăsați ENTER.

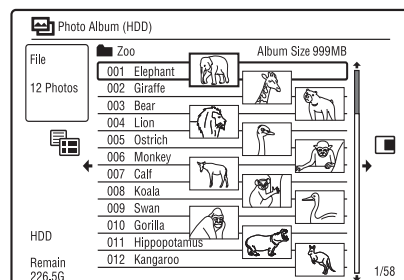

## 7 Selectați un fișier folosind ↑/↓, apoi apăsați



Apare submeniul.

## 8 Selectați elementul și apăsați ENTER.

Pentru a imprima două sau mai multe fișiere, selectați "Multi-Mode".

Pentru a imprima numai fișierul selectat la pasul 7, treceți la pasul 12.

## 9 Selectați un fișier și apăsați ENTER.

Un marcaj aplicat în caseta de bifare, alături de elementul selectat.

• Pentru a șterge marcajul de bifare, apăsați din nou ENTER.

• Pentru a șterge simultan toate marcajele de bifare, selectați "Single-Mode".

## 10 Repetați pasul 9 pentru a selecta toate fișierele pe care doriți să le imprimați.

## 11 Apăsați →.

Apare submeniul.

## 12 Selectați "Print" și apăsați ENTER.

Apare fereastra de confirmare.

## 13 Selectați "Start" și apăsați ENTER.

Puteți stabili dimensiunea hârtiei și poziționarea în pagină. Consultați manualul de instrucțiuni care însoțește imprimanta.

### **Pentru a anula imprimarea**

Apăsați ENTER.

### **Pentru a fi afișată imprimanta conectată**

Selectați “Confirm Printer” de la “USB”, corespunzător reglajului “Options 2” (pag. 131).

### **Pentru a reporni dispozitivul USB conectat**

Selectați “Restart USB Device” de la “USB”, corespunzător reglajului “Options 2” (pag. 131).

### **☞ Observație**

- Opțiunile de imprimare cum ar fi dimensiunea hârtiei sau poziționarea în pagină, diferă în funcție de imprimantă. Pentru detalii, consultați manualul de instrucțiuni care însoțește imprimanta.

## Ajustarea calității imaginii

HDD +RW -RWVR -RWVideo +R -RVR  
 -RVideo DVD VCD DATA DVD\* DATA CD\*

\* Numai pentru fișiere DivX.

Puteți ajusta calitatea imaginii de la echipamentul conectat, cum ar fi un televizor sau un aparat video, și de asemenea calitatea imaginilor difuzate pe care recorder-ul le primește la selectarea unui reglaj prestabilit. Puteți de asemenea să ajustați calitatea imaginilor modificând reglajele detaliate și stocând până la trei reglaje în memorie.

### 1 Apăsați SYSTEM MENU în modul stop.

Pentru ajustarea calității imaginilor redade, apăsați SYSTEM MENU în cursul redării.  
 Apare meniul System.

### 2 Selectați "Picture Adjustment" și apăsați ENTER.

### 3 Selectați un reglaj prestabilit folosind ←/→, apoi apăsați ENTER.

#### Pentru înregistrare

Tuner	Canal TV difuzat
VCR	Casete video
DTV	Programe difuzate digital
Memory 1 / Memory 2 / Memory 3	Propriile reglaje. Pentru a alcătui propriile variante de reglaj, consultați "Pentru stabilirea propriilor reglaje" (pag. 110)

#### Pentru redare

Dynamic	Produce o imagine accentuată măbind contrastul imaginii și intensitatea culorilor.
Standard	Afișează imaginea standard.
Professional	Afișează imaginea originală.
Memorie 1 / Memorie 2 / Memorie 3	Propriile reglaje. Pentru a alcătui propriile variante de reglaj, consultați "Pentru stabilirea propriilor reglaje" (pag. 110)

Pentru a verifica reglajele detaliate, pentru configurarea prestabilită selectată, apăsați DISPLAY.

### 4 Apăsați SYSTEM MENU pentru a părăsi meniul.

#### Pentru stabilirea propriilor reglaje

- 1 Selectați "Memory 1", "Memory 2" sau "Memory 3" la pasul 3.
- 2 Selectați "Detailed Settings", apoi apăsați ENTER.  
Apare interfața pentru ajustarea detaliată a elementelor de reglaj.
- 3 Selectați un element folosind ↑/↓, apoi ajustați reglajul folosind ←/→.  
Pentru explicații legate de fiecare reglaj, consultați tabelul următor.
- 4 Selectați "SYSTEM MENU" pentru a părăsi meniul.  
Reglajul este stocat automat în memorie, ca reglajul selectat la pasul 1.

◆ **Opțiuni de reglaj pentru calitatea imaginilor înregistrate**

Pentru detalii legate de fiecare reglaj, consultați explicațiile afișate pe ecran.

Prog. Motion	Ajustează semnalul video progresiv când pentru "Component Video Out" este aleasă varianta "Progressive" (pag. 119) sau când utilizați conexiunea HDMI. Selectați "Motion" pentru un film care include subiecte aflate în mișcare dinamică. Selectați "Stil" pentru filme care conțin puțină mișcare.
Cinema	Semnalul video progresiv este convertit pentru a se potrivi cu software-ul DVD pe care îl urmăriți când pentru "Component Video Out" este aleasă varianta "Progressive" (pag. 119) sau când folosiți conexiunea HDMI. Selectați "Auto" pentru a fi detectat automat tipul de software (bazat pe film sau bazat pe video) și pentru a selecta modul de conversie adecvat. În mod normal, alegeți această poziție. Selectați "Off" pentru a stabili ca mod de conversie cel software bazat pe video.
3-D Y/C	Ajustează luminozitatea / separarea culorilor pentru semnalele video. Selectați "Motion" pentru un film care include subiecte aflate în mișcare dinamică. Selectați "Stil" pentru filme care conțin puțină mișcare.
YNR (reducerea zgomotului de luminanță)	Reduce zgomotul conținut de elementul luminanță pentru semnalul video.
CNR (reducerea zgomotului chroma)	Reduce zgomotul conținut de elementul chroma pentru semnalul video.
Detail (detaliu)	Ajustează claritatea schițelor.
White AGC	Activați pentru ajustarea automată a nivelului de alb.
White Enhancer	Ajustează intensitatea de alb.
Black Enhancer	Ajustează intensitatea de negru.

Black Level	Selectează nivelul de negru (nivel de reglaj) pentru semnalele video NTSC. Selectați "ON" pentru a stabili nivelul standard de negru pentru semnalele de intrare. În mod obișnuit alegeți varianta "OFF".
Hue (nuanțe)	Ajustează echilibrul de culoare.
Chroma Level	Face culorile mai adânci sau mai estompate.

◆ **Opțiuni de reglaj pentru calitatea imaginilor redade**

Pentru detalii legate de fiecare reglaj, consultați explicațiile afișate pe ecran.

Prog. Motion	Ajustează semnalul video progresiv când pentru "Component Video Out" este aleasă varianta "Progressive" (pag. 119) sau când pentru "Screen Resolution" este aleasă altă variantă decât "720×576i" (sau "720×480i"), pag. 127. Selectați "Motion" pentru un film care include subiecte aflate în mișcare dinamică. Selectați "Stil" pentru filme care conțin puțină mișcare.
Cinema	Semnalul video progresiv este convertit pentru a se potrivi cu software-ul DVD pe care îl urmăriți când pentru "Component Video Out" este aleasă varianta "Progressive" (pag. 119) sau când pentru "Screen Resolution" este aleasă altă variantă decât "720×576i" (sau "720×480i"), pag. 127. Selectați "Auto1" pentru a fi detectat automat tipul de software (bazat pe film sau bazat pe video) și pentru a selecta modul de conversie adecvat. În mod normal, alegeți această poziție. Dacă imaginile par nenaturale, selectați "Auto2", "On" sau "Off".

continuă...

YNR (reducerea zgomotului de luminanță)	Reduce zgomotul conținut de elementul luminanță pentru semnalul video.
BNR (reducerea zgomotului de bloc)	Reduce “zgomotul de bloc” sau cel de tip mozaic care apare în imagini.
MNR (reducerea zgomotului mosquito)	Reduce zgomotul ce estompează culorile în jurul conturului imaginilor. Efectele reducerii zgomotului sunt ajustate automat în cadrul fiecărui reglaj, în funcție de viteză de transfer și de alți factori.
Sharpness (Claritate)	Contururile imaginilor apar mai clar.
Detail (Detaliu)	Ajustează claritatea schițelor.
White Enhancer (Intensificare alb)	Ajustează intensitatea de alb.
Black Enhancer (Intensificare negru)	Ajustează intensitatea de negru.
Black Level (Nivelul de negru)	Selectează nivelul de negru (nivel de reglaj) pentru semnalele video. Selectați “ON” pentru ca nivelul de negru să fie mai mare. Selectați aceasta când imaginea este prea întunecată. Selectați “OFF” pentru a stabili nivelul standard de negru pentru semnalele de intrare. În mod obișnuit alegeți această variantă.
Gamma Correction (Corecție gama)	Ajustează modul de prezentare al zonelor întunecate.
Hue (nuanță)	Ajustează echilibrul de culoare.
Chroma Level (Nivelul chroma)	Face culorile mai adânci sau mai estompate.

#### Note

- Dacă la imaginile de pe ecran, contururile devin neclare, alegeți pentru “BNR” și / sau pentru “MNR” varianta “Off”.
- În funcție de disc sau de scena redată, pot fi dificil de sesizat diferențele dintre efectele BNR și MNR de mai sus. Totodată, aceste funcții este posibil să nu fie disponibile în cazul anumitor dimensiuni de ecran.
- Pentru semnalele de ieșire de la mufa HDMI, nu sunt disponibile următoarele reglaje :
  - “Sharpness”,
  - “White Enhancer”,
  - “Black Enhancer”,
  - “Black Level”,
  - “Gamma Correction”,
  - “Hue”
  - “Chroma Level”.



## Utilizarea meniurilor de reglaj

Puteți modifica reglajele la recorder, cum ar fi cele pentru calitatea imaginii, cele audio etc.

- 1 Apăsați SYSTEM MENU** cât timp recorder-ul este în modul stop.
- 2 Selectați “Disc Setup” sau “Initial Setup”** folosind **↑/↓**, apoi apăsați **ENTER**.
- 3 Selectați elementul de reglaj dorit folosind** **↑/↓**, apoi apăsați **ENTER**.  
Consultați explicațiile din secțiunile următoare.  
Variantele implicite sunt subliniate.

## Reglaje de disc (Disc Setup)

Puteți ajusta reglajele legate de DVD.

### Basic (Reglaje de bază)

#### Denumirea discului

Puteți asocia o etichetă unui disc.  
Pentru detalii, consultați pag. 40.

#### Protejarea discului

Puteți proteja un disc împotriva ștergerii.  
Pentru detalii, consultați pag. 40.

#### Formatare DVD-RW (numai pentru DVD-RW)

Recorderul pornește automat formatarea în modul VR sau în cel Video, în funcție de selecția pe care o faceți, când este introdus un disc DVD-RW nou, neformatat.

Mod VR	Discul este formatat automat în modul VR.
Mod Video	Discul este formatat automat în modul Video.

### Format (Formatare)

Puteți reformata manual un disc DVD+RW, DVD-RW sau DVD-R pentru a obține unul cu tot spațiul disponibil.  
Pentru detalii, consultați pag. 44.

### Finalize (Finalizare)

Finalizați discul înregistrat pentru a putea fi redat cu alte echipamente DVD.  
Pentru detalii, consultați pag. 41.

*continuă...*

## Optimise HDD

(Optimizarea hard diskului)

În urma unor operații repetate de înregistrare, ștergere și montaj, sistemul de fișiere de pe hard disk este fragmentat în mod gradat. Pentru a elimina toate fragmentele de fișiere rămase, optimizați periodic hard diskul. Când hard diskul necesită efectuarea operației de optimizare, este afișat în mod automat un mesaj care recomandă optimizarea.

Pentru a renunța la optimizare, apăsați ENTER. Într-un astfel de caz, hard diskul va fi optimizat parțial.

### Note

- Optimizarea hard diskului durează circa opt ore. În cursul acestei operații, nu pot fi efectuate altele, spre exemplu redare sau înregistrare.
- Nu puteți optimiza hard diskul când pe acesta nu este suficient spațiu liber pentru desfășurarea operației. Ștergeți câteva titluri pentru a elibera spațiu pe hard disk (pag. 73).

## Format HDD

(Formatarea hard diskului)

Puteți să formatați hard diskul și în acest mod să rezolvați unele probleme legate de acesta. Opțiunea "Format HDD." poate fi selectată numai când hard diskul necesită formatare. Țineți seama că întregul conținut al hard diskului va fi șters în urma acestei operații.

## Reglaje de bază ale recorderului

Puteți să reglați ceasul sau să efectuați alte reglaje ale recorder-ului.

## Clock Setting

(Potrivirea ceasului)

### Auto (Reglarea automată a ceasului)

Este activată funcția de reglare automată a ceasului când programul din zona unde vă aflați transmite și un semnal temporal.

- 1 Apăsați de mai multe ori ◀/▶ până ce apare programul unui post care emite semnal temporal.
- 2 Apăsați ↓ pentru a selecta "Start", apoi apăsați ENTER.
  - Dacă recorderul nu recepționează un semnal temporal de la nici un post, apăsați ↶ RETURN și potriviți manual ceasul.
  - Dacă funcția Auto Clock Set nu a potrivit corect ceasul pentru zona unde vă aflați, încercați un alt post de radio pentru Auto Clock Set sau potriviți manual ceasul.

### Note

- Funcția Auto Clock Set nu acționează când recorder-ul este în stare de așteptare pentru înregistrarea sincronă.

### Manual (Reglarea manuală a ceasului)

Ceasul este reglat manual.

- 1 Apăsați ◀/▶ pentru a alege fusul orar corespunzător sau GMT, apoi apăsați ↓.
- 2 Selectați "On" cu ◀/▶ dacă este valabilă ora de vară, apoi apăsați ENTER.
- 3 Stabiliți ziua, luna, anul, ora și minutele folosind ◀/↑/↓/▶, apoi apăsați ENTER pentru a porni ceasul. Pentru a modifica numerele, apăsați ◀ pentru a reveni la elementul de modificat, apoi apăsați ↑/↓.

## Input Line System (Sistemul de culoare la intrare)

Este selectat sistemul de culoare când se înregistrează de la echipamentul conectat.

NTSC	Se înregistrează în sistemul de culoare NTSC sau PAL-60.
PAL / SECAM	Se înregistrează în sistemul de culoare PAL sau SECAM.

### Note

- Când zgomotul imaginilor apare după ce ați modificat reglajul “Input Line System”, schimbați varianta pentru “Input Colour System” (pag. 119). Dacă zgomotul imaginilor continuă să apară, țineți apăsat butonul ■ (stop) al recorder-ului și apăsați butonul INPUT al acestui aparat.
- Când schimbați reglajul pentru “Input Line System”, este ștersă Lista de duplicare.

## Power Save (Mod economic de funcționare)

Este ales dacă recorder-ul să treacă în modul economic de funcționare când este oprit (standby).

Mode 1	Sunt transmise la ieșire către televizor numai semnale de intrare de la antenă când recorderul este în modul economic de funcționare.
Mode 2	Când recorderul este în modul economic de funcționare nu sunt transmise semnale la ieșire.
Off	Nu este activat modul economic de funcționare. În mod obișnuit se alege această variantă.

### Note

- Chiar dacă pentru “Power Save” este aleasă una dintre variantele “Mode 1” sau “Mode 2” modul economic de funcționare nu este activ în următoarele cazuri :
  - este activată înregistrarea sincronă,
  - există un reglaj al cronometrului când pentru “VPS/PDC” este aleasă varianta “On” în Lista cronometrului,
  - Facilitățile SMARTLINK nu sunt disponibile când pentru “Power Save” este aleasă una dintre variantele “Mode 1” sau “Mode 2”.

## Help Setting (documentația Help)

On	Sunt afișate informațiile Help pentru GUI.
Off	Nu este activ modul de prezentare a informațiilor Help.

## Easy Setup (Inițializarea recorder-ului)

Alegeți aceasta pentru a fi rulat programul “Easy Setup” (reglaj simplificat).

Urmați instrucțiunile pentru “Easy Setup” (pag. 25) de la pasul 2.

# Reglaje pentru recepția cu antena (Tuner)

Puteți efectua reglaje pentru tuner și privind poziția programului pentru recorder.

## Auto Channel Setting

(Reglare automată a canalelor)

### Auto Scan (Baleiere automată)

Dacă veți conecta un televizor la acest recorder fără a folosi SMARTLINK, puteți stabili automat pozițiile posturilor recepționate, apelând la facilitatea "Auto Scan". Selectați țara / regiunea folosind **←/→**, apoi apăsați ENTER.

Ordinea posturilor va fi stabilită în funcție de țara / regiunea aleasă.

Dacă unele posturi nu sunt utilizate sau conțin canale nedorite, le puteți dezactiva (pag. 116).

### Download from TV (Preluare de la televizor)

Dacă veți conecta un televizor la acest recorder prin intermediul SMARTLINK, veți putea prestabili pozițiile posturilor preluându-le de la televizor.

Pentru detalii, consultați manualul de instrucțiuni al televizorului.

Selectați țara / regiunea folosind **←/→**, apoi apăsați ENTER.

Datele prestabilite de tuner vor fi preluate de la televizor la acest recorder.

Dacă unele posturi nu sunt utilizate sau conțin canale nedorite, le puteți dezactiva (pag. 116).

## Manual CH Setting

(Stabilirea manuală a canalelor)

Fixează manual pozițiile posturilor. Dacă anumite posturi nu au putut fi fixate folosind funcția "Easy Setup", le puteți introduce în memorie în mod manual.

Dacă nu se aude sonorul sau dacă imaginea este distorsionată, este posibil să fi fost utilizat un sistem eronat de tuner la prestabilirea posturilor folosind "Easy Setup". Stabiliți corect sistemul de fixare a posturilor în memorie (tuner) urmând indicațiile de mai jos.

**1** Selectați țara / regiunea folosind **←/→**, apoi apăsați ENTER.

Poziția programului

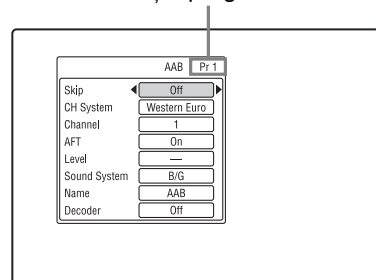

**2** Apăsați PROG +/- pentru a selecta poziția programului.

**3** Selectați elementul pe care vreți să îl modificați folosind **↑/↓** și schimbați reglajele folosind **←/→**, după care apăsați ENTER.

- Pentru a fixa în memorie o altă poziție de program, repetați de la pasul 2.

### Omiterea unui post

On	Selectați această variantă când poziția postului respectiv nu este utilizată sau când conține programe nedorite. Poziția selectată va fi omisă când apăsați PROG +/-.
Off	Nu este omisă poziția selectată a postului.

### Sistem de canale

Selectați regiunea pentru a obține recepția cea mai bună.

FR	Selectați aceasta dacă vă aflați în Franța.
Western Euro	Selectați aceasta dacă sunteți în țări din Europa de vest.
UK & IE	Selectați aceasta dacă sunteți în Marea Britanie / Irlanda.
Eastern Euro	Selectați aceasta dacă sunteți în țări din Europa de est.

### Canale

Apăsați de mai multe ori ◀/▶, până ce este afișată poziția dorită a postului.

- Pentru a selecta un post difuzat prin cablu sau prin satelit, apăsați ◀/▶ până ce este afișată poziția programului dorit.

### ◆ Canale ce pot fi recepționate

Sistem TV	Acoperire de canale
BG (țări din Europa de Vest, cu excepția celor de mai jos)	E2 – E12 VHF
	Italian A – H VHF
	E21 – E69 UHF
	S1 – S20 CATV
	S21 – S41 HYPER
DK (țări din Europa de Est)	S01 – S05 CATV
	R1 – R12 VHF
	R21 – R69 UHF
	S1 – S20 CATV
	S21 – S41 HYPER
I (Marea Britanie / Irlanda)	S01 – S05 CATV
	Irlanda A – J VHF
	Africa Sud 4 – 11, 13 VHF
	B21 – B69 UHF
	S1 – S20 CATV
L* (Franța)	S21 – S41 HYPER
	S01 – S05 CATV
	F2 – F10 VHF
	F21 – F69 UHF
	B – Q CATV
S21 – S41 HYPER	

\* Pentru a recepționa posturi în Franța, selectați "L".

### ◆ Fixarea în memorie a canalelor CATV franțuzești

Acest recorder poate baleia canalele CATV B și Q precum și frecvențele HYPER de la S21 la S41. În meniul Channel Set, canalele sunt notate de la CC1 la CC44. Spre exemplu, canalul B este indicat sub forma numărului CC1 (Channel Set), iar canalul Q sub forma CC23 (consultați tabelul de mai jos). În cazul în care canalul CATV pe care vreți să îl fixați în memorie este indicat prin frecvența care îi corespunde, spre exemplu 152,75 MHz, consultați tabelul de mai jos pentru a afla numărul corespunzător al canalului.

Canal corespunzător	Numărul stabilit al canalului	Domeniul de de frecvențe recepționat (MHz)
B	CC1	116.75–124.75
C	CC2	124.75–132.75
D	CC3	132.75–140.75
D	CC4	140.75–148.75
E	CC5	148.75–156.75
F	CC6	156.75–164.75
F	CC7	164.75–172.75
G	CC8	172.75–180.75
H	CC9	180.75–188.75
H	CC10	188.75–196.75
I	CC11	196.75–204.75
J	CC12	204.75–212.75
J	CC13	212.75–220.75
K	CC14	220.75–228.75
L	CC15	228.75–236.75
L	CC16	236.75–244.75
M	CC17	244.75–252.75
N	CC18	252.75–260.75
N	CC19	260.75–268.75
O	CC20	268.75–276.75
P	CC21	276.75–284.75
P	CC22	284.75–292.75
Q	CC23	292.75–300.75
S21	CC24	299.25–307.25
S22	CC25	307.25–315.25
S23	CC26	315.25–323.25
S24	CC27	323.25–331.25

continuă...

Canalul corespunzător	Numărul stabilit al canalului	Domeniul de de frecvențe recepționat (MHz)
S25	CC28	331.25–339.25
S26	CC29	339.25–347.25
S27	CC30	347.25–355.25
S28	CC31	355.25–363.25
S29	CC32	363.25–371.25
S30	CC33	371.25–379.25
S31	CC34	379.25–387.25
S32	CC35	387.25–395.25
S33	CC36	395.25–403.25
S34	CC37	403.25–411.25
S35	CC38	411.25–419.25
S36	CC39	419.25–427.25
S37	CC40	427.25–435.25
S38	CC41	435.25–443.25
S39	CC42	443.25–451.25
S40	CC43	451.25–459.25
S41	CC44	459.25–467.25

#### AFT (Acordul fin automat)

On	Este activată funcția de acord fin automat. În mod obișnuit selectați această variantă.
Off	Vă permite să ajustați manual imaginea.

- Dacă funcția de acord fin automat (AFT) nu acționează eficient, selectați "Off" și apăsați ↓. Apăsați ←/→ pentru a obține o imagine mai clară, apoi apăsați ENTER.

#### Sound System (sistem sonor)

Selectați un sistem TV disponibil (pag. 117).

B/G	Selectați aceasta când vă aflați în țările Europei de vest, cu excepția celor din lista "Canalele ce pot fi recepționate", de la pag. 117.
D/K	Selectați aceasta dacă vă aflați în țările din Europa de est.
I	Selectați aceasta dacă sunteți în țări Marea Britanie / Irlanda.
L	Selectați aceasta dacă vă aflați în Franța.

#### Denumire

Este modificată sau introdusă denumirea unui nou post TV (cel mult 5 caractere). Recorder-ul trebuie să recepționeze informații legate de un post (de exemplu informații SMARTLINK) pentru ca denumirea acestuia să fie afișată.

Apăsați →, apoi apăsați de mai multe ori ←/→ pentru a selecta un caracter.

Pentru a schimba caracterele, apăsați ↑/↓ pentru a deplasa cursorul, apoi apăsați ←/→.

#### Decodor

Stabilește canalele recepționate la folosirea unui decodor extern (decodor analogic PAY-TV / Canal Plus). Pentru detalii, consultați pag. 32.

### Channel Swapping (Schimbarea ordinii canalelor)

După fixarea în memorie a posturilor, puteți schimba poziția acestora în lista afișată.

- 1 Apăsați ↑/↓ pentru a selecta numărul corespunzător poziției postului care vreți să fie mutat, apoi apăsați →.
  - Pentru a fi afișate și alte pagini, apăsați de mai multe ori ◀◀/▶▶.
- 2 Apăsați ↑/↓ pentru a selecta numărul corespunzător poziției programului care vreți să fie înlocuit cu cel ales la pasul 1, apoi apăsați ENTER. Cele două programe astfel stabilite își vor schimba pozițiile între ele.
  - Pentru a schimba poziția unui program cu cea a altui post TV, reluați procedura de la pasul 1.

## Reglaje video (Video In / Out)

Puteți ajusta elementele de reglaj de imagine, cum ar fi dimensiunea și culoarea, în funcție de tipul de televizor, de tuner sau de decodorul conectat la recorder.

### Input Colour System (Sistem de culoare la intrare)

Este selectat sistemul de culoare în cazul în care apare zgomot după ce ați schimbat varianta de reglaj pentru opțiunea "Input Line System", pag. 115.

Auto	Recorderul detectează automat semnalele sistemului de culoare și selectându-l pe cel adecvat.
PAL	Selectează sistemul de culoare PAL când pentru "Input Line System" este aleasă varianta "PAL / SECAM".
SECAM	Selectează sistemul de culoare SECAM când pentru "Input Line System" este aleasă varianta "PAL / SECAM".

#### 🔊 Observație

- Când pentru "Input Line System" este aleasă varianta "NTSC", puteți selecta "Auto", "3.58NTSC" sau "PAL-60".

### Component Video Out (Ieșire video pe componente)

Este selectat formatul în care recorder-ul transmite la ieșire semnale video : interlace (intercalat) sau progressive (progresiv), pentru mufele COMPONENT VIDEO OUT.

Normal (Interlace)	Semnalele sunt transmise la ieșire în format întrețesut.
Progressive	Semnalele sunt transmise la ieșire în format progresiv. Selectați aceasta când doriți să urmăriți imagini afișate folosind semnalul progresiv.

#### 🔊 Note

- Când pentru "LINE 3 Out" este aleasă varianta "RGB", nu puteți alege "Component Video Out".
- Când conectați recorderul la un monitor sau la un proiector prin intermediul exclusiv al mufelor COMPONENT VIDEO OUT, nu alegeți pentru "LINE 3 Out" varianta "RGB" deoarece imaginea nu va apărea.
- Dacă imaginea prezintă zgomot după ce stabiliți formatul progresiv, mențineți apăsat butonul ■ al recorder-ului și apăsați ▲ (deschis / închis) la acest aparat.
- Dacă folosiți conexiunea HDMI, nu sunt transmise semnale video la ieșire.

### LINE 3 Out (Ieșire Linia 3)

Selectează o metodă de transmitere la ieșire a semnalelor video pentru mufa LINE 3 - TV.

Video	Transmite semnale video la ieșire.
S-Video	Transmite semnale S-video la ieșire.
RGB	Transmite semnale RGB la ieșire.

#### 🔊 Note

- Dacă televizorul dvs. nu acceptă semnale S-video sau RGB, imaginile nu vor fi afișate pe ecranul TV conform metodei selectate, chiar dacă selectați "S-Video" sau "RGB". Consultați manualul de instrucțiuni al televizorului.
- Varianta SMARTLINK este disponibilă numai dacă este selectată varianta "Video".
- Semnalele RGB nu sunt transmise la ieșire folosind conexiunea HDMI.

continuă...

## LINE 1 In (Intrare Linia 1)

Este selectată metoda de intrare a semnalelor video pentru mufa LINE 1 / DECODER. Imaginea nu va fi clară dacă reglajul efectuat aici nu se potrivește cu tipul de semnal de intrare video.

<u>Video</u>	Primește la intrare semnale video.
S-Video	Primește la intrare semnale S-video.
RGB	Primește la intrare semnale RGB.
Decoder	Selectați această variantă când conectați un decodor extern (decodor analog PAY-TV / Canal Plus). Nu alegeți această opțiune dacă veți conecta un decodor de cablu / un receptor de satelit cum ar fi CanalSat.

## NTSC on PAL TV (Sistem NTSC pentru un televizor în sistem PAL)

Reglează recorderul pentru a converti semnalele primite din sistem color NTSC în sistem PAL pentru a putea fi redare discuri NTSC cu un televizor exclusiv PAL. Consultați și manualul de instrucțiuni al aparatului TV.

<u>On</u>	Permite redarea discurilor în sistem NTSC cu televizoare în sistem exclusiv PAL.
<u>Off</u>	Alegeți această variantă dacă televizorul conectat este multisistem (compatibil și cu formatul NTSC).

## Reglaje pentru intrarea audio (Audio In)

Puteți ajusta sonorul în funcție de condițiile de redare și de conectare.

### NICAM Select (*Selecție NICAM*)

Pentru detalii legate de sistemul NICAM, consultați pag. 45.

<u>NICAM</u>	În mod normal aceasta este poziția ce trebuie aleasă.
Standard	Selectați această variantă dacă sonorul de la programe difuzate în format NICAM nu este clar.

### Tuner Level (*Nivel tuner*)

Dacă sonorul redat este distorsionat, alegeți pentru această opțiune varianta "Compression". Recorder-ul va reduce nivelul audio la ieșire.

Această funcție afectează ieșirea la următoarele tipuri de mufe:

- mufe LINE 2 OUT R-AUDIO-L
- mufă LINE 3 - TV
- mufă LINE 1 / DECODER

<u>Normal</u>	În mod normal aceasta este poziția ce trebuie aleasă.
Compression	Selectați această variantă dacă sonorul redat de boxe este distorsionat.

### External Audio (*Sonor extern*)

<u>Stereo</u>	Alegeți această variantă la recepția unui program stereo de la echipamentul conectat.
Bilingual	Selectați această variantă la recepția unui program bilingv de la echipamentul conectat.



### Notă

- La recepția unor semnale audio de intrare de la mufa DV, recorder-ul selectează automat "Stereo" sau "Bilingual", indiferent de reglajul stabilit pentru opțiunea "External Audio".

## Bilingual Recording (Înregistrare bilingvă)

Selectează sonorul care să fie înregistrat.

A/L	Este înregistrat sonorul principal pentru programul bilingv.
B/R	Este înregistrat sonorul secundar pentru programul bilingv.

### Notă

- Ambele canale audio sunt înregistrate și puteți selecta la redare sonorul dorit când este înregistrat un semnal audio bilingv
  - pe hard disk (când pentru "HDD Recording Format" este aleasă varianta "Video Mode Off", pag. 111) - cu excepția modului PCM,
  - pe un DVD-RW / DVD-R în modul VR (cu excepția modului PCM).

## DV Input (Intrare DV)

Selectați reglajul pentru intrarea audio când duplicați conținut de la o cameră video DV. Selectați "Mix (Stereo 1:75 %)" / "Mix (Stereo 1:50 %)" / "Mix (Stereo 1:25 %)" sau "Stereo 2" numai dacă ați adăugat un al doilea semnal audio la înregistrarea cu camera video digitală.

Stereo 1	Este înregistrat numai sonorul original. În mod normal selectați aceasta când duplicați conținut de la o casetă video în format DV.
Stereo 2	Este înregistrat numai sonor suplimentar.
Mix (stereo 1:75%)	Este înregistrat atât sonor stereo 1 cât și 2.
Mix (stereo 1:50%)	
Mix (stereo 1:25%)	

## Reglaje pentru ieșirea audio (Audio Out)

Puteți schimba metoda de transmitere la ieșire a semnalelor audio când conectați o componentă cum ar fi un amplificator (receptor) cu mufă de intrare digitală.

### Notă

- Dacă este conectată o componentă care nu acceptă semnalul audio selectat, boxeile vor emite un zgomot puternic (sau nu vor emite deloc sonor), putând să vă afecteze auzul sau să se deterioreze boxeile.

## Dolby Digital Output

(Ieșire Dolby Digital)

- doar pentru HDD / DVD

Selectează tipul de semnal Dolby Digital.

Dolby Digital	Selectați aceasta când recorderul este conectat la o componentă audio cu decodor Dolby Digital încorporat.
Dolby -> PCM	Selectați această variantă Digital când recorderul este conectat la o componentă audio fără decodor Dolby Digital încorporat.

### Notă

- Dacă mufa HDMI OUT este conectată la un echipament care nu este compatibil cu semnalele Dolby Digital, vor fi transmise la ieșire în mod automat semnale PCM, chiar dacă alegeți varianta "Dolby Digital".

## DTS Output

(Ieșire DTS)

- doar pentru DVD VIDEO

Selectează dacă să fie sau nu transmise la ieșire semnale DTS.

On	Selectați aceasta când recorderul este cuplat la o componentă audio cu decodor DTS încorporat.
Off	Selectați aceasta când recorderul este cuplat la o componentă audio fără decodor DTS încorporat.

continuă...

### Notă

- Dacă mufa de ieșire HDMI este conectată la un echipament care nu este compatibil cu semnale DTS, nu vor fi transmise la ieșire semnale audio, chiar dacă alegeți varianta “DTS Output”.

### 96 kHz PCM Output (Ieșire PCM pe 96 kHz) - doar pentru DVD VIDEO

Selectează frecvența de eșantionare pentru semnalul audio.

96 kHz -> 48 kHz	Semnalele audio de la discuri DVD VIDEO sunt convertite în semnal de ieșire cu frecvența de 48 kHz.
96 kHz	Toate semnalele care conțin frecvența de 96 kHz sunt transmise la ieșire fără conversie. Totuși, semnalele sunt transmise la ieșire la frecvența de 48 kHz, când conțin semnale de protecție a drepturilor de autor.

### Note

- Reglajul “96 kHz PCM Output” nu are nici un efect dacă semnalele audio sunt transmise la ieșire de la mufele LINE 2 OUT (R-AUDIO-L) sau de la mufa LINE 3 - TV / LINE 1 / DECODER. Dacă frecvența de eșantionare este de 96 kHz, semnalele sunt pur și simplu convertite în semnale analogice și transmise la ieșire.
- Dacă mufa HDMI OUT este conectată la un echipament care nu este compatibil cu semnale de 96 kHz, la ieșire vor fi transmise în mod automat semnale 48 kHz PCM, chiar dacă alegeți varianta “96 kHz”.

### MPEG Output (Ieșire MPEG) - doar pentru DVD VIDEO

Opțiunea selectează tipul de semnal audio MPEG.

MPEG	Selectați aceasta când recorderul este cuplat la o componentă audio cu decodor MPEG încorporat.
MPEG -> PCM	Selectați aceasta când recorderul este conectat la o componentă audio fără decodor MPEG încorporat. Dacă sunt redade piste audio MPEG, recorder-ul va transmite la ieșire semnale stereo prin mufa DIGITAL OUT (COAXIAL).

### Notă

- Dacă mufa de ieșire HDMI OUT este conectată la un echipament care nu este compatibil cu semnale MPEG, la ieșire vor fi transmise în mod automat semnale PCM, chiar dacă alegeți varianta “MPEG”.

### Audio DRC (Comanda dinamicii) - doar pentru DVD

Opțiunea selectează varianta de reglaj pentru registrul dinamic (diferența dintre sunetele puternice și cele slabe) la redarea unui DVD compatibil “Audio DRC”. Aceasta afectează semnalul de ieșire de la următoarele mufe :

- LINE 2 OUT R-AUDIO-L,
- LINE 3 - TV
- LINE 1 / DECODER
- DIGITAL OUT (COAXIAL) / HDMI OUT numai când pentru “Dolby Digital Output” este aleasă varianta “Dolby Digital -> PCM” (pag. 107).

On	Sunetele mai joase devin mai clare chiar dacă volumul este redus.
Off	În mod obișnuit selectați această variantă.

## Stabilirea limbii (Language)

Puteți efectua următoarele reglaje relativ la limba folosită.

### OSD Language

(Limba folosită la afișare pe ecran)

Este stabilită limba folosită pentru afișarea pe ecran.

### Audio Language

(Limba pentru

coloana sonoră)

- doar pentru DVD VIDEO

Este stabilită limba folosită pentru coloana sonoră.

### Subtitle Language

(Limba pentru subtitrare)

- doar pentru DVD VIDEO

Este stabilită limba de afișare a subtitrării.

### Auto Language

(Limba stabilită automat)

Funcția “Auto Language” este disponibilă când pentru “Audio Language” și pentru “Subtitle Language” este stabilită aceeași limbă, iar pentru “Subtitle Display” este aleasă varianta “On”.

On	Pentru discurile DVD VIDEO la care pentru pista audio principală este aleasă aceeași limbă la “Audio Language” și la “Subtitle Language”, recorderul va reda pista audio principală fără subtitrare. Pentru discurile DVD VIDEO la care pentru pista audio principală nu este aleasă aceeași limbă la “Audio Language” și la “Subtitle Language”, recorderul va reda pista audio principală cu subtitrarea în limba pe care ați stabilit-o.
Off	Funcția este oprită.

### DVD Menu Language

(Limba folosită în meniul DVD)

- doar pentru DVD VIDEO

Este stabilită limba care să fie folosită la meniul DVD. Selectați “w/Subtitle Language” pentru a stabili aceeași limbă ca și la “Subtitle Language”.

### Subtitle Display

(Afișarea subtitrării)

On	Este afișată subtitrarea.
Off	Nu este afișată subtitrarea.
Assist Subtitle	Este afișată subtitrarea de asistență dacă este disponibilă.

### 🔍 Observație

- Dacă selectați “Others” la “DVD Menu Language”, “Subtitle Language” sau “Audio Language”, apăsați ↓ și introduceți codul limbii dorite, pe care îl puteți găsi la pag. 147, “Lista codurilor de limbă”.

### 📌 Notă

- Dacă selectați o limbă care nu este disponibilă pe discul DVD VIDEO pentru “DVD Menu Language”, “Subtitle Language” sau “Audio Language”, va fi selectată automat una dintre limbile înregistrate pe disc.

## Reglaje pentru înregistrare (Recording)

Puteți ajusta elementele de reglaj pentru înregistrare.

### Manual Rec. Mode (Modul de înregistrare manuală)

Puteți selecta variantele de reglaj dorite pentru opțiunile de înregistrare (manuală) prezentate în continuare. Reglajul implicit este "Off" (modul standard de înregistrare). Puteți afla durata aproximativă a înregistrării pentru HDD și pentru diverse tipuri de DVD, corespunzător fiecărui mod de înregistrare de la pag. 144.

**1** Selectați "On (go to setup)" folosind  $\uparrow/\downarrow$ , apoi apăsați ENTER.

**2** Selectați un mod de înregistrare folosind  $\leftarrow/\rightarrow$ , apoi apăsați ENTER.

Pentru a selecta cu ușurință modul manual de înregistrare, apăsați de mai multe ori REC MODE pentru a fi afișată indicația "MN" și selectați un mod de înregistrare manual folosind  $\leftarrow/\rightarrow$ .

### Rec. Mode Adjust (Stabilirea modului de înregistrare)

On	Este ajustat modul de înregistrare pentru a permite înregistrarea întregului program (pag. 52).
Off	Funcția este oprită

### Set Thumbnail (Stabilirea reprezentării de dimensiuni reduse)

Selectați o scenă care să fie reprezentarea de dimensiuni reduse a filmului care să apară în Lista titlurilor.

<u>0 seconds</u>	Este ales ca reprezentare de dimensiuni reduse a filmului, primul cadru al titlului.
30 seconds	Reprezentarea de dimensiuni reduse a filmului este cadrul care apare după primele 30 de sec.
3 minutes	Reprezentarea de dimensiuni reduse a filmului este cadrul care apare după primele 3 min.

### Auto Chapter (HDD / VR) <Impărțirea automată în capitole (HDD / VR)> - doar pentru HDD / DVD-RW / DVD-R în modul VR

On	Recorder-ul detectează modificările care apar în film din punctul de vedere al imaginii și al sunetului și inserează automat marcaje de capitol (pe hard disk pot fi înregistrate până la 99 de capitole pentru un titlu.)
Off	Nu este inserat nici un marcaj de capitol.

#### Note

- Intervalul real dintre marcajele de capitol poate varia în funcție de cantitatea de informație conținută de piesa video de înregistrat.
- Marcajele de capitol sunt inserate automat, în punctele unde se modifică data sau ora înregistrării de pe bandă, în cazul în care pentru "Auto Chapter (HDD / VR)" este aleasă varianta "On" în cursul duplicării DV pe hard disk sau pe un disc DVD-RW / DVD-R (modul VR).

### Auto Chapter (Video) <Impărțirea automată în capitole (Video)> - doar pentru DVD RW / DVD-R în modul Video

No Separation	Nu este introdus nici un marcaj de capitol.
<u>10 minutes</u>	Marcajele de capitol sunt inserate la intervale de circa 10 minute.
15 minutes	Marcajele de capitol sunt inserate la intervale de circa 15 minute.

### Auto Chapter (DVD+R / +RW)

<Impărțirea automată în capitole (DVD+R / +RW)>

- doar pentru DVD+RW/ DVD+R

No Separation	Nu este introdus nici un marcaj de capitol.
10 minutes	Marcajele de capitol sunt inserate la intervale de circa 10 minute.
15 minutes	Marcajele de capitol sunt inserate la intervale de circa 15 minute.

### HDD Recording Format

(Format de înregistrare pe hard disk)

Este ales formatul de înregistrare pe hard disk.

Video Mode Off	Se înregistrează pe hard disk în modul VR. La înregistrarea programelor stereo sau bilingve, pot fi înregistrate atât sonorul principal, cât și subsonorul.
Video Mode On	Se înregistrează pe hard disk în modul Video. La înregistrarea programelor stereo sau bilingve, poate fi înregistrată numai o singură pistă sonoră (principală sau secundară). Alegeți pentru "Bilingual Recording" varianta "A/L" (implicită) sau "B/R" corespunzător reglajului "Audio In", pag. 121.

#### 🔍 Observație

- Conținutul hard diskului înregistrat în mod Video poate fi duplicat la mare viteză pe un disc (pag. 79).

## Reglaje pentru redare (Playback)

Puteți ajusta elementele de reglaj pentru redare.

### TV Type (Tipul de televizor)

Selectați dimensiunea imaginii redată în funcție de tipul de televizor conectat (cu ecran panoramic / cu mod panoramic de lucru sau obișnuit - cu raportul laturilor 4:3).

4:3 Letter	Selectați această variantă <b>Box</b> când conectați un televizor cu ecran 4:3. Este afișată o imagine panoramică cu benzi negre în partea de sus și de jos a ecranului.
4:3 Pan Scan	Alegeți această variantă când este conectat un televizor 4:3. Este afișată automat o imagine panoramică pe întreg ecranul, părțile care nu pot fi cuprinse de ecran fiind eliminate.
16:9	Alegeți această variantă când conectați un televizor cu ecran panoramic sau unul care beneficiază de funcția de afișare panoramică.

4:3 Letter Box



4:3 Pan Scan

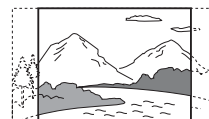

16:9

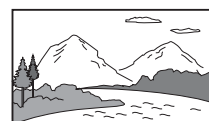

#### 📌 Note

- În funcție de disc, este posibil să fie selectată automat varianta "4:3 Letter Box" în loc de "4:3 Pan Scan" sau vice-versa.

continuă...

## Pause Mode (Modul pauză)

Este selectată calitatea imaginii în modul pauză.

Field	Este afișată o imagine stabilă, în general lipsită de mișcări nedorite.
Frame	Este afișată o imagine clară, care însă poate prezenta uneori instabilități.
Auto	Este afișată o imagine mai puțin clară însă mai stabilă.

## Seamless Playback

(Redare neîntreruptă)

– doar pentru HDD / DVD-RW / DVD-R în modul VR

On	Redarea este cursivă, pierzând însă puțin din acuratețea punctelor în care a avut loc montajul.
Off	Este posibil să remarcați o întrerupere în punctul în care s-a realizat montajul în cursul redării unei liste de redare în modul VR.

## Parental Control

(Control parental)

– doar pentru DVD Video

Redarea anumitor discuri DVD VIDEO poate fi limitată la un nivel prestabilit, în funcție de vârsta utilizatorilor. Anumite scene pot fi omise sau înlocuite cu altele.

**1** Selectați “Parental Control” de la “Playback”, apoi apăsați ENTER.

Dacă ați înregistrat deja o parolă, treceți la pasul 4.

**2** Selectați “Set Password”, apoi apăsați ENTER.

Este afișată interfața de înregistrare a unei noi parole.

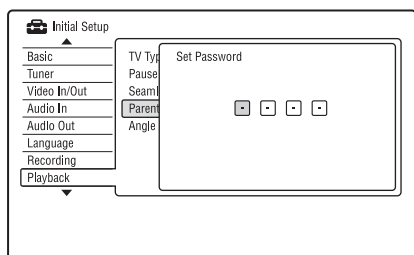

**3** Introduceți parola dvs. de patru cifre folosind butoanele numerotate și apăsați ENTER.

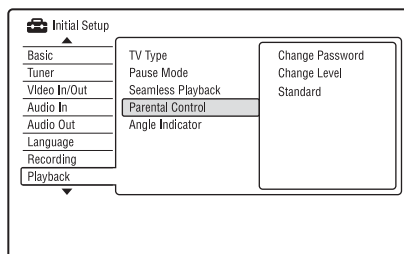

**4** Selectați “Standard”, apoi apăsați ENTER.

Este afișată interfața “Parental Control : Standard”.

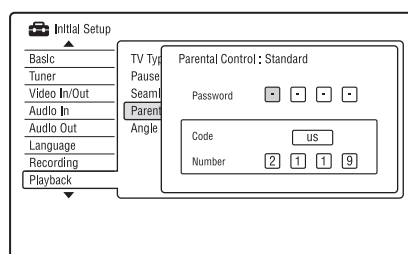

**5** Introduceți parola dvs. de 4 cifre, folosind butoanele numerotate, apoi apăsați ENTER.

**6** Selectați “Code” (regiunea geografică) ca nivel de limitare a redării și apăsați ENTER.

Este selectată regiunea dorită.

- Când selectați “Number”, apăsați butoanele numerotate pentru a selecta și a introduce un cod de țară / regiune din tabelul de la pag. 147, apoi apăsați ENTER.

**7** Selectați “Change Level” și apăsați ENTER.

Este afișată interfața “Parental Control : Change Level”.

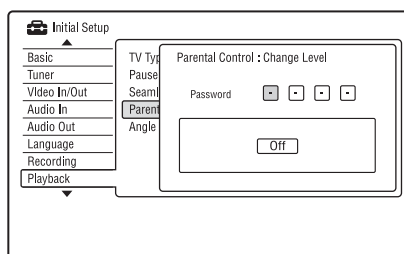

**8** Introduceți parola dorită de 4 cifre, folosind butoanele numerotate, apoi apăsați ENTER.

- 9** Selectați nivelul dorit de restricționare a accesului.  
Cu cât valoarea este mai scăzută, cu atât limitarea este mai strictă.  
Discurile care au un nivel de restricționare mai ridicat decât nivelul stabilit de dvs. nu vor fi redade.
- 10** Apăsați ENTER.  
Operația de stabilire a nivelului de restricționare s-a încheiat.  
Pentru a renunța la reglajul Parental Control pentru disc, selectați "Off" la pasul 9.

### Schimbarea parolei

- 1** Selectați "Parental Control" de la "Playback", apoi apăsați ENTER.
- 2** Selectați "Change Password", apoi apăsați ENTER.
- 3** Introduceți parola dvs. de 4 cifre pe rândul "Current Password", folosind butoanele numerotate, apoi apăsați ENTER.
- 4** Introduceți noua parolă pe rândul "New Password", folosind butoanele numero-tate, apoi apăsați ENTER.

#### Note

- Dacă ați uitat parola, resetați recorder-ul (pag. 124).
- La redarea discurilor care nu beneficiază de funcția de control parental, redarea nu poate fi restricționată cu acest aparat.
- În funcție de disc, este posibil să vi se solicite schimbarea nivelului de limitare a accesului în cursul redării. În acest caz, introduceți parola dvs., după care modificați nivelul.

### Angle Indicator

(Indicator de unghi)

– numai pentru DVD VIDEO

On	Simbolul "☐" apare pe ecranul TV dacă o scenă este înregistrată din mai multe unghiuri pe un disc.
Off	Simbolul "☐" nu apare pe ecranul TV.

## Reglaje HDMI (HDMI Output)

Puteți ajusta elementele de reglaj referitoare la conexiunea HDMI.

#### Notă

- Puteți selecta "HDMI Output" numai dacă este conectat un echipament la mufa HDMI OUT.

### Screen Resolution (Rezoluție de ecran)

Selectați tipul de semnal video care să fie transmis la ieșire prin mufa HDMI OUT. Dacă imaginea nu este clară, este nenaturală sau nu este satisfăcătoare, încercați o altă opțiune adecvată pentru disc și pentru televizorul / proiectorul dvs. Pentru detalii, consultați și manualul de instrucțiuni al televizorului / proiectorului.

1920×1080p	Sunt transmise semnale video de tipul 1920 × 1080p.
1920×1080i	Sunt transmise semnale video de tipul 1920 × 1080i.
1280×720p	Sunt transmise semnale video de tipul 1280 × 720p.
720×576p*1	Sunt transmise semnale video de tipul 720 × 576p.
720×480p*2	Sunt transmise semnale video de tipul 720 × 480p.
720×576i*1	Sunt transmise semnale video de tipul 720 × 576i.
720×480i*2	Sunt transmise semnale video de tipul 720 × 480i.

\*1 Poate fi selectat numai când pentru "Input Line System" este aleasă varianta "PAL/SECAM" corespunzătoare reglajelor "Basic", pag. 115.

\*2 Poate fi selectat numai când pentru "Input Line System" este aleasă varianta "NTSC" corespunzătoare reglajelor "Basic", pag. 115.

continuă...

#### Note

- Dacă imaginea prezintă zgomot după ce schimbați rezoluția de ecran, mențineți apăsat butonul ■ al recorder-ului și apăsați butonul ▲ (deschis / închis) al acestui aparat.
- Când pentru "Colour" este aleasă varianta "YCbCr 4:2:2" pentru reglajul "HDMI Output", nu puteți selecta "720×576i" (sau 720×480i").

### 4:3 Video Output (Ieșire video 4:3)

Această opțiune de reglaj este disponibilă numai dacă pentru "TV Type" este aleasă varianta "16:9" corespunzător reglajului "Playback".

Efectuați acest reglaj pentru a viziona semnale cu raportul laturilor imaginilor de 4:3. Dacă puteți modifica raportul laturilor la televizorul dvs., efectuați reglajul la aparatul TV nu la recorder.

Țineți seama că prezentul reglaj este disponibil numai pentru conexiunea HDMI.

Full	Selectați această variantă când puteți schimba raportul laturilor imaginii la televizor.
Normal	Selectați această variantă când nu puteți schimba raportul laturilor imaginii la televizor. Imaginile de tip 4:3 vor fi prezentate respectându-se acest raport al laturilor.

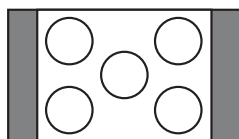

Raportul laturilor  
imaginilor TV de 16:9

### Colour (Culoare)

Alegeți această metodă de transmitere la ieșire a semnalelor video pentru mufa HDMI.

RGB (0-255)	Sunt transmise la ieșire semnale RGB semnale RGB (0-255). Alegeți această variantă când este conectat un dispozitiv RGB (0-255).
RGB (16-235)	Sunt transmise la ieșire semnale RGB (16-235). Alegeți această variantă când culorile apar prea bogate, iar negrul prea adânc.
YCbCr 4:2:2	Sunt transmise la ieșire semnale YCbCr 4:2:2 pe 10 biți.
YCbCr 4:4:4	Sunt transmise la ieșire semnale YCbCr 4:4:4 pe 8 biți.

#### Note

- În funcție de echipamentul conectat, anumite reglaje nu sunt disponibile.
- Când este cuplat un dispozitiv DVI, nu puteți selecta variantele "YCbCr 4:2:2" sau "YCbCr 4:4:4".
- Când pentru "Screen Resolution" este aleasă varianta "720×576i" (sau 720×480i") pentru reglajul "HDMI Output", nu puteți selecta "YCbCr 4:2:2".

### Audio Output (Ieșire audio)

Este ales tipul de semnal audio transmis la ieșire prin mufa HDMI OUT.

Auto	Sunt transmise la ieșire semnale audio Dolby Digital, MPEG și DTS sub forma de date, măsurate în biți. În mod normal alegeți această variantă.
PCM	Toate semnalele audio cu excepția celor DTS sunt convertite în semnale PCM.
Bitstream Priority	Selectați această variantă dacă echipamentul conectat este compatibil cu fluxul de date audio (în biți).



#### **Note**

- Este posibil ca semnalele PCM să nu fie transmise la ieșire chiar dacă este selectată varianta “Auto”, în funcție de reglajul “Audio Out”, de numărul canalelor audio și de echipamentul HDMI conectat.
- Funcția “Audio Output” nu este disponibilă când este conectat dispozitivul DVI.

### **Control for HDMI** (Comandă pentru HDMI)

On	Este permisă utilizarea funcției “Control for HDMI” (pag. 19).
Off	Funcția “Control for HDMI” este oprită.

## **Alte reglaje (Options)**

Puteți efectua și alte operații de reglaj.

### **On Screen Display** (Afișare pe ecran)

On	Sunt afișate automat informații pe ecran când recorderul este pornit etc.
Off	Informațiile sunt afișate pe ecran la apăsarea butonului DISPLAY.

### **Front Panel Display** (Afișajul panoului frontal)

Este reglată iluminarea afișajului de pe panoul frontal.

On	Iluminarea puternică.
Off	Iluminarea este oprită când este oprită alimentarea.

### **Command Mode** (Modul de comandă)

Este schimbat modul de comandă a recorder-ului pentru a fi evitate interferențele cu alte recordere sau playere marca Sony.

- 1 **1** Selectați un mod de comandă (“1”, “2” sau “3 (Default setting)” - *implicit*), apoi apăsați ENTER.

#### **Notă**

Modul de comandă implicit pentru acest recorder și pentru telecomanda furnizată este “3 (Default setting)”. Telecomanda nu funcționează dacă modulele de comandă stabilite pentru ea și pentru recorder diferă. Stabiliți pentru ambele dispozitive același mod de comandă.

*continuă...*

**2** Alegeți pentru opțiunea “Command Mode” corespunzătoare telecomenzii o variantă compatibilă cu cea stabilită pentru recorder.

Urmați etapele de mai jos pentru a stabili Modul de comandă pentru telecomandă.

- ① Țineți apăsat butonul ENTER.
- ② În timp ce țineți apăsat butonul ENTER, introduceți codul numeric pentru “Command Mode” folosind butoanele numerotate.
- ③ Țineți apăstate atât butoanele numerotate, cât și pe cel ENTER mai mult de trei secunde.

#### **Observație**

- Puteți afla modul de comandă stabilit pentru recorder consultând afișajul panoului frontal (pag. 13). Dacă acest mod este cel implicit (“3 (Default setting)”), nu mai apare “1” și “2”.

## SMARTLINK

*(Funcția SMARTLINK)*

<u>This Recorder Only</u>	Este permisă utilizarea funcției SMARTLINK pentru recorder, când acesta este în starea de așteptare.
<u>Pass Through</u>	Este permisă utilizarea funcției SMARTLINK pentru echipamentul conectat când recorder-ul este în starea de așteptare.

#### **Notă**

- Alegeți pentru “Power Save” varianta “Off” corespunzător reglajului “Basic” (pag. 115) pentru ca pentru “SMART-LINK” să poată fi aleasă opțiunea “Pass Through”.

## DivX

### **Cod de înregistrare**

Este afișat codul de înregistrare al fișierelor video DivX pentru acest recorder.

Pentru mai multe informații, consultați adresa de internet <http://www.divx.com/vod>.

### **Set Preview**

*(Stabilirea previzualizării)*

*– numai pentru hard disk*

Este selectat tipul de reprezentare de dimensiuni reduse care să apară în Lista Titlurilor.

<u>Quick Preview</u>	Este prezentat un scurt extras din titlul selectat.
<u>Normal</u>	Titlul selectat este redat de la început.

---

## Alte reglaje (Options 2)

Puteți efectua și alte operații de reglaj.

### USB

#### Repornirea dispozitivului USB

Este repornit dispozitivul USB conectat, dacă acesta nu răspunde la comenzile recorder-ului. Dacă nici după repornire dispozitivul USB nu funcționează corespunzător, încercați următoarele :

- opriți și apoi reporniți dispozitivul USB respectiv,
- decuplați și recuplați cablul de conectare USB.

#### Confirmarea imprimantei

Este afișat producătorul și modelul de imprimantă care este conectată la recorder. Țineți seama însă că, în funcție de imprimantă, această facilitare este posibil să nu fie disponibilă.

### TV Pause (Pauză TV)

Este selectat tuner-ul pentru TV Pause (pag. 69).

TV's Tuner	Selectați această variantă când conectați recorderul la televizor prin intermediul mufei SCART.
Recorder's Tuner	Selectați această variantă când conectați recorderul la televizor fără a folosi mufa SCART.

## Soluționarea defecțiunilor

Dacă întâlniți vreuna dintre următoarele dificultăți în timpul folosirii recorder-ului, înainte de a solicita ajutorul unui specialist urmați instrucțiunile prezentate în acest ghid de soluționare a defecțiunilor pentru a remedia problema. Dacă disfuncționalitatea persistă, consultați cel mai apropiat dealer Sony.

### Alimentare

#### Alimentarea nu este pornită.

- Verificați dacă este ferm conectat cablul de alimentare.

#### Alimentarea recorder-ului se întrerupe în momentul în care este oprit televizorul conectat

- Aceasta se datorează facilității “BRAVIA Sync”. Alegeți pentru “Control for HDMI” varianta “Off” corespunzător reglajului “HDMI Output” pentru a anula folosirea acestei funcții (pag. 129).

### Imagine

#### Nu există imagine

- Recuplați corect toate cablurile de conectare.
- Cablul de conectare este deteriorat.
- Verificați conexiunea la televizor (pag. 15).
- Deplasați selectorul intrării de la televizor (spre exemplu pentru “VCR” și “AV1”) pentru ca semnalul de la recorder să apară pe ecranul TV.
- Verificați dacă pentru reglajul “Video In / Out” este aleasă varianta adecvată, compatibilită cu sistemul (pag. 119).
- Dacă veți conecta recorder-ul la televizor prin intermediul mufelor COMPONENT VIDEO OUT, alegeți pentru “Component Video Out” de la “Video In / Out”, varianta “Progressive” (pag. 119).
- La redarea unui DVD cu dublu strat, imaginea și sonorul pot fi întrerupte pentru un moment în punctul de trecere de la un strat la altul.

#### Imaginea prezintă zgomot.

- Dacă semnalul de ieșire video de la recorder trece printr-un aparat video pentru a ajunge la televizor, sau dacă este conectat la o combinație TV / player VIDEO, semnalul de protecție la copiere care este inclus pe anumite DVD-uri poate afecta calitatea imaginii. Dacă această problemă apare chiar și la conectarea aparatului direct la televizor, încercați să cuplați recorderul la intrarea S VIDEO a aparatului TV.
- Ați stabilit pentru recorder formatul progresiv cu toate că televizorul nu acceptă un astfel de semnal. În acest caz, mențineți apăsat butonul ■ al recorder-ului și apăsați ▲ (deschis / închis) la acest aparat.
- Cu toate că televizorul dvs. este compatibil cu semnale în formatul progresiv (525p / 625p), imaginea poate fi deteriorată dacă alegeți pentru recorder formatul progresiv. În acest caz, mențineți apăsat butonul ■ al recorder-ului și apăsați butonul ▲ (deschis / închis) al aparatului, pentru a alege folosirea formatului întretesut (obișnuit).
- Dacă este redat un titlu înregistrat într-un sistem de culoare diferit de cel al televizorului dvs.
- Este posibil ca imaginile înregistrate pe hard disk să prezinte zgomot, ceea ce se datorează caracteristicilor hard diskului și nu reprezintă o disfuncționalitate.
- La redarea unui DVD cu dublu strat, imaginea și sonorul pot fi întrerupte pentru un moment în punctul de trecere de la un strat la altul.

#### Nu apare imaginea sau aceasta prezintă zgomot la conectarea la mufa DV IN

- Încercați următoarele :
  - ① Opriți și reporniți recorder-ul.
  - ② Opriți și reporniți echipamentul conectat.
  - ③ Decuplați și recuplați cablul i.LINK.

#### Nu apare imaginea sau aceasta prezintă zgomot la conectarea la mufa HDMI OUT

- Încercați următoarele :
  - ① Opriți și reporniți recorder-ul.
  - ② Opriți și reporniți echipamentul conectat.
  - ③ Decuplați și recuplați cablul HDMI.
- Dacă mufa HDMI OUT este utilizată ca ieșire video, schimbarea variantei de reglaj pentru “Screen Resolution” de la “HDMI Output” poate remedia problema (pag. 127). Conectați televizorul și recorder-ul folosind o altă mufă video decât cea HDMI OUT și comutați intrarea televizorului pe intrarea video conectată astfel încât să vedeți imaginea afișată pe ecran. Modificați reglajul pentru “Screen Resolution” efectuat la “HDMI Output” și comutați din nou intrarea TV pe HDMI. Dacă imaginea continuă să nu apară, repetați etapele sugerate și alegeți alte opțiuni.

- Recorder-ul este cuplat la un dispozitiv care nu este compatibil cu HDCP (pag. 18).
- Dacă imaginea prezintă zgomot după ce schimbați rezoluția de ecran, mențineți apăsat butonul ■ al recorder-ului și apăsați butonul ▲ (deschis / închis) al acestui aparat.

---

#### **Imaginea programului recepționat nu acoperă tot ecranul**

- Stabiliți manual canalul cu ajutorul “Manual CH Setting” de la “Tuner” (pag. 116).
- Selectați sursa corectă folosind butonul INPUT sau selectați un canal al oricărui post TV folosind butoanele PROG+/-.

---

#### **Imaginea este distorsionată**

- Reorientați antena TV.
- Reglați imaginea (consultați și manualul de instrucțiuni al televizorului).
- Așezați recorder-ul la distanță mai mare de televizor.
- Măriți distanța dintre televizor și cablurile de antenă sau de alt tip.
- Cablul de antenă este conectat la mufa AERIAL OUT a recorder-ului. Conectați cablul de antenă la mufa AERIAL IN.
- Sistemul de culoare al recorder-ului diferă de cel al televizorului. Mențineți apăsat butonul ■ al recorder-ului și apăsați la recorder INPUT pentru a schimba sistemul de culoare al acestuia.

---

#### **Canalele TV nu pot fi schimbate**

- Canalul este omis (pag. 116).
- A început înregistrarea cu ajutorul cronometrului, care a comutat recorderul pe alt canal.

---

#### **Imaginea de la echipamentul conectat la mufa de intrare a recorder-ului nu apare pe ecran.**

- Dacă echipamentul este conectat la mufa de intrare LINE 1 / DECODER, selectați “L1” pe panoul frontal apăsând butonul INPUT. Dacă echipamentul este cuplat la mufa LINE 2 IN, selectați “L2” pe panoul frontal apăsând butonul INPUT.

---

#### **Imaginea redată sau programul TV provenite de la echipamentul conectat prin intermediul recorder-ului este distorsionată.**

- Dacă imaginea transmisă la ieșire de la un player DVD, de la un aparat video sau de la tuner trece prin recorder-ul dvs. înainte de a ajunge la televizor, semnalul de protecție la copierea care este aplicat anumitor programe poate afecta calitatea imaginii. Decuplați echipamentul de redare respectiv și conectați-l direct la televizor.

---

#### **Imaginea nu umple întreg ecranul**

- Alegeți varianta adecvată pentru “TV Type” de la reglajele “Playback”, în funcție de dimensiunea ecranului TV (pag. 125).

---

#### **Imaginea nu umple întreg ecranul cu toate că este aleasă varianta corectă pentru “TV Type” de la reglajul “Playback”**

- Dimensiunea imaginii este fixată în cazul titlului respectiv.

---

#### **Imaginea este alb-negru**

- Verificați dacă pentru “LINE 3 / Out”, corespunzător “Video In / Out” este aleasă varianta adecvată, care corespunde sistemului dvs. (pag. 119).
- Dacă utilizați un cablu SCART, verificați ca acesta să aibă numărul complet de fire (21 pini).

## Sistem GUIDE Plus+ (numai pentru modelele RDR-HX780 / HX785 / HX980 HX1080)

### Nu apare sistemul GUIDE Plus+.

- ① Chiar dacă ați efectuat procedura “Easy Setup”, nu este afișată lista programelor TV până ce recorderul nu recepționează datele GUIDE Plus+.
- ② Opriți recorderul însă nu îl decuplați.
- ③ Așteptați 24 de ore. În general durează câteva zile până ce recorderul recepționează datele GUIDE Plus+ pentru toate posturile. Dacă recorderul nu recepționează datele GUIDE Plus+ după 24 de ore, stabiliți manual canalul gazdă (pag. 48).
- Canalul gazdă este dezactivat. Afișați și activați canalul gazdă (pag. 49).
- Este reglat cronometrul. Anulați setarea cronometrului.
- Indicația ceasului este incorectă. Potriviiți manual ceasul (pag. 114).
- Codul țării / regiunii sau cel poștal este incorect. Stabiliți codul corect pentru zona unde vă aflați (pag. 25).
- Când recorderul este conectat la un receptor set top box, receptorul trebuie pornit pentru a prelua datele GUIDE Plus+.
- Dacă receptorul set top box este conectat la recorder folosind doar un cablu SCART, încercați următoarele :
  - ① Porniți receptorul set top box.
  - ② Conectați controlerul set top box.
  - ③ Urmați etapele procedurii “Schimbarea manuală a canalului gazdă GUIDE Plus+ (Reglaj)” (pag. 48) pentru a stabili manual canalul gazdă. Aveți grijă să stabiliți ca sursă receptorul set top box (tuner).
- Sunt stabilite numerele corespunzătoare ariei care nu pot fi recepționate folosind GUIDE Plus+. Selectați “Easy Setup” de la reglajul “Basic” corespunzător opțiunii “Initial Setup” din Meniul de sistem și urmați instrucțiunile afișate pe ecran pentru a efectua din nou reglajele (pag. 25).
- Funcția “Time Lock” a cablului este activată. Dezactivați această funcție.
- Dacă a fost schimbat sau deplasat canalul gazdă, datele ghidului de programe nu mai poate fi recepționat. În acest caz, urmați etapele de la “Schimbarea manuală a canalului gazdă GUIDE Plus+ (Reglaj)” (pag. 48) pentru a actualiza setările pentru canalul gazdă. Dacă problema persistă după ce ați așteptat o zi, căutați canalul gazdă la următoarea adresă de internet  
[www.europe.guideplus.com](http://www.europe.guideplus.com)  
și stabiliți manual canalul gazdă (pag. 48).

### Numărul alocat postului în lista de programe nu corespunde cu postul difuzat

- Este posibil să existe mai multe liste de canale pentru zona unde vă aflați. Pentru a trece la o altă listare a posturilor, selectați “Editor” din Bara meniului sistemului GUIDE Plus+ (pag. 49).

### Lista programelor pentru anumite posturi prezintă lipsuri

- Este posibil ca datele ghidului de programe să nu fie actualizate.
- Anumite posturi asigură date numai pentru două zile. Pentru detalii, consultați adresa de internet :  
[www.europe.guideplus.com](http://www.europe.guideplus.com)
- Nu pot fi obținute toate datele de la GUIDE Plus+ deoarece recepția este slabă.

### Lista programelor nu este actualizată

- Recorderul a fost utilizat în perioada în care a fost programată preluarea datelor GUIDE Plus+.
- Nu pot fi obținute toate datele de la GUIDE Plus+ deoarece recepția este slabă.

## Sunet

### Nu există sonor.

- Recuplați corect toate cablurile de conectare.
- Cablul de conectare este deteriorat.
- Reglajul sursei de intrare la componenta audio sau conectarea acesteia nu sunt corecte.
- Recorder-ul este în modul redare în sens invers, rulare rapidă înainte, pauză sau în cel de redare cu încetinitorul.
- Dacă semnalul audio nu provine de la mufele DIGITAL OUT (COAXIAL) / HDMI OUT, verificați reglajul pentru “Audio Out” (pag. 121).
- Recorder-ul acceptă numai sonor MP3, Dolby Digital și MPEG audio pentru fișierele video DivX. Apăsați AUDIO și selectați MP3 sau MPEG audio.

### Nu se aude sonorul de la mufa de ieșire HDMI OUT

- Încercați următoarele :
  - ① Opriți și reporniți recorder-ul.
  - ② Opriți și reporniți echipamentul conectat.
  - ③ Decuplați și recuplați cablu HDMI.
- Mufa HDMI OUT este conectată la dispozitivul DVI (mufele DVI nu acceptă semnale audio).
- Echipamentul conectat la mufa HDMI OUT nu corespunde formatului de semnal audio. În acest caz, alegeți pentru “Audio Output” varianta “PCM” corespunzător reglajului “HDMI Output” (pag. 128).

---

### **Apar distorsiuni ale sunetului**

- Alegeți pentru “Tuner Level” de la “Audio In”, varianta “Compression” (pag. 120).

---

### **Sunetul prezintă zgomot**

- Când este redat un CD cu piste sonore DTS, zgomotul va proveni de la mufele LINE 2 OUT R-AUDIO-L, LINE 3 - TV sau de la LINE 1 / DECODER (pag. 66).

---

### **Volumul sonor este redus**

- Volumul sonor este scăzut în cazul anumitor DVD-uri. Acesta se poate ameliora dacă pentru “Audio DRC” corespunzător reglajului “Audio Out” este aleasă varianta “On” (pag. 122).
- Stabiliți pentru “Tuner Level” de la “Audio In”, varianta “Normal” (pag. 120).

---

### **O pistă audio alternativă nu poate fi redată sau înregistrată**

- La înregistrarea de la echipamentul conectat, alegeți pentru “External Audio” varianta “Bilingual” corespunzător reglajului “Audio In” (pag. 120).
- Pistele multilingve (cu sonor principal și secundar) nu pot fi înregistrate pe hard disk (când sunt în modul Video), pe DVD+RW, DVD-RW (modul Video), DVD+R sau DVD-R (modul Video). Pentru a înregistra limba, alegeți pentru “Bilingual Recording”, de la “Audio In”, varianta “A/L” sau “B/R” înainte de a începe înregistrarea (pag. 121). Pentru a înregistra ambele tipuri de sonor (principal și secundar) pe un disc, înregistrați pe DVD-RW / DVD-R (în modul VR). Pentru a înregistra pe hard disk, alegeți pentru “HDD Recording Format” varianta “Video Mode Off” la reglajul “Recording” (pag. 125).
- Dacă ați conectat o componentă audio la mufa DIGITAL OUT (COAXIAL) și doriți să schimbați pista audio la hard disk (când pentru “HDD Recording Format” este aleasă varianta “Video Mode Off” la reglajul “Recording” (pag. 125) / DVD-RW / DVD-R (modul VR) în cursul redării, alegeți varianta “Dolby Digital -> PCM” pentru “Dolby Digital Output” corespunzător “Audio Out” (pag. 121).

## **Înregistrare / Înregistrare cu ajutorul cronometrului / Montaj**

---

### **Poziția postului nu poate fi modificată din programul pe care îl înregistrați**

- Alegeți varianta “TV” pentru sursa de semnal de intrare a televizorului.

---

### **Înregistrarea nu începe imediat după apăsarea butonului ● REC**

- Acționați recorder-ul numai după ce indicațiile “LOAD”, “FORMAT” sau “INFO WRITE” dispar de pe afișajul panoului frontal.

---

### **Cu toate că ați reglat corect cronometrul pentru înregistrare, nu a fost nimic înregistrat**

- A survenit o pană de curent în cursul înregistrării.
- Ceasul intern al recorder-ului s-a oprit din cauza unei pene de curent care a durat mai mult de 1 oră. Inițializați ceasul (pag. 114).
- Canalul a fost dezactivat după ce înregistrarea cu ajutorul cronometrului a fost stabilită. Consultați secțiunea “Manual CH Setting”, (pag. 116).
- Poziția postului a fost ascunsă după ce a fost stabilită înregistrarea cu ajutorul cronometrului. Consultați “Dezactivarea pozițiilor posturilor (Editor)” de la pag. 49.
- Decuplați cablu de alimentare de la priză și apoi recuplați-l.
- Programul conține un semnal de protejare la copiere care împiedică duplicarea acestuia.
- Un alt reglaj de cronometru s-a suprapus peste cel de înregistrare (pag. 59).
- Nu există nici un DVD în aparat.
- Nu există suficient spațiu pe disc pentru înregistrare.
- A fost oprit receptorul set top box.
- Controlerul set top box a fost conectat incorect (pag. 15).
- A fost modificat reglajul “Setup” din Bara meniului (pag. 48).
- Recorder-ul este în proces de duplicare.

---

### **Înregistrarea nu se oprește imediat după ce apăsați butonul ■ REC STOP**

- Durează câteva secunde până ce recorder-ul preia datele de pe disc înainte ca înregistrarea să se încheie. După ce este apăsat butonul ■ REC STOP, pot apărea instrucțiunile de ecran. În acest caz, urmați indicațiile afișate.

---

### **Înregistrarea nu se oprește după ce apăsați butonul ■**

- Apăsați ■ REC STOP.

---

### **Înregistrarea cu ajutorul cronometrului nu se încheie sau nu pornește de la început**

- A survenit o cădere de putere în cursul înregistrării. Dacă alimentarea repornește în timpul înregistrării cu ajutorul cronometrului, înregistrarea este reluată. Dacă pana de curent durează mai mult de 1 oră, inițializați ceasul (pag. 114).
- Un alt reglaj al cronometrului se suprapune peste acesta (pag. 59).
- Nu a fost suficient spațiu pe disc.
- Funcția VPS / PDC este activă.

---

### **Conținutul anterior înregistrat a fost șters**

- Datele care au fost înregistrate pe DVD cu ajutorul unui calculator, dar care nu pot fi redare cu această recorder vor fi șterse de pe disc când acesta este introdus în aparat.

---

### **Funcția VPS / PDC nu acționează**

- Verificați dacă data și ora sunt corect stabilite.
- Verificați dacă ora VPS / PDC este corect stabilită (poate exista o eroare în programul TV). Dacă programul pe care vreți să îl înregistrați nu a transmis informații VPS / PDC corecte, recorderul nu va începe înregistrarea.
- Dacă recepția este slabă, semnalul VPS / PDC poate fi alterat și se poate ca recorderul să nu înceapă înregistrarea.
- Este posibil ca funcția VPS / PDC să nu acționeze dacă nu este încheiat reglajul pentru canalul gazdă al GUIDE Plus+.
- Funcția VPS / PDC nu acționează în timp ce sunt preluate datele GUIDE Plus+.

## **Redare**

---

### **Recorderul nu redă nici un fel de disc cu excepția hard diskului**

- Discul este așezat invers pe suport. Introduceți discul cu eticheta în sus.
- Discul nu este corect introdus în aparat.
- A condensat umezeală în interiorul recorder-ului. În acest caz, dacă aparatul este pornit, lăsați-l să funcționeze (dacă este oprit, lăsați-l oprit) circa o oră, până ce umezeala se evaporă.
- Dacă discul a fost înregistrat cu un alt recorder și nu a fost finalizat (pag. 41), acest recorder nu îl va putea reda.

---

### **Recorder-ul nu pornește redarea de la început**

- Este activată reluarea redării (pag. 64).
- Ați introdus un DVD al cărui meniu de titluri sau meniul DVD apar automat pe ecranul TV când este introdus pentru prima dată în aparat. Folosiți meniul pentru a porni redarea.

---

### **Recorder-ul începe automat redarea**

- DVD VIDEO permite folosirea unei funcții de redare automată.

---

### **Redarea se oprește automat**

- Dacă DVD-ul conține un semnal de declanșare automată a pauzei, recorder-ul va opri redarea când întâlnește acest semnal.

---

### **Anumite funcții cum ar fi Stop, Search sau Slow-motion Play nu pot fi folosite**

- În funcție de DVD, este posibil să nu puteți folosi funcțiile de mai sus. Consultați manualul de instrucțiuni al discului.

---

### **Nu poate fi schimbată limba pentru coloana sonoră**

- Pe DVD-ul în curs de redare nu sunt înregistrate piste multilingve.
- Discul DVD VIDEO nu permite schimbarea limbii pentru coloana sonoră.
- Încercați să schimbați limba cu ajutorul meniului DVD VIDEO.





### **Nu poate fi schimbată limba folosită pentru subtitrare sau subtitrarea nu poate fi oprită**

- Pe discul DVD VIDEO nu sunt înregistrate subtitluri în mai multe limbi.
- Discul DVD VIDEO împiedică schimbarea subtitrării.
- Încercați să modificați subtitrarea cu ajutorul meniului DVD VIDEO.
- Subtitlurile nu pot fi modificate pentru titlurile înregistrate cu acest recorder.

---

### **Nu poate fi schimbat unghiul de vizionare**

- Pe discul DVD VIDEO nu sunt înregistrate scenele din mai multe unghiuri.
- Ați încercat să schimbați unghiul de vizionare când simbolul “” nu apare pe ecranul TV (pag. 65). Pentru ca să fie afișat simbolul “” în cazul în care pe disc sunt înregistrate scenele din mai multe unghiuri, alegeți pentru “Angle Indicator” varianta “On” la reglajul “Playback” (pag. 127).
- Discul DVD VIDEO nu permite schimbarea unghiurilor de vizionare.
- Încercați să schimbați unghiul de vizionare cu ajutorul meniului DVD VIDEO.
- Unghiurile nu pot fi schimbate pentru titlurile înregistrate cu acest recorder.
- Unghiurile nu pot fi schimbate în cursul redării cu încetinitorul sau când redarea face o pauză de redare.

---

### **Nu pot fi redate fișiere DivX**

- Fișierul nu este creat în format DivX.
- Fișierul are o altă extensie decât “.avi” sau “.divx”.
- Discul DATA CD (DivX video) / DATA DVD (DivX video) nu este creat într-un format DivX care să corespundă standardului ISO9660 Level 1/ Level 2, Romeo, Joliet sau UDF (Universal Disk Format) 1.02, 1.50, 2.00 sau 2.01.
- Formatul de fișier video DivX este mai mare decât 720 (lățime) × 576 (înălțime).

---

### **Nu sunt redade piste audio MP3**

- Pistele audio MP3 nu sunt înregistrate într-un format care să poată fi redat de acest recorder (pag. 149).

### **Nu sunt redate fișierele de imagine JPEG**

- Fișierele de imagine JPEG nu sunt înregistrate într-un format care să poată fi redat de acest recorder (pag. 149).
- Nu pot fi redate imagini JPEG în format progresiv.

---

### **Nu funcționează funcția TV Pause**

- Înregistrați pe hard disk sau pe hard diskul este complet ocupat.

## **Înregistrarea cu ajutorul cronometrului de la echipamentul conectat - numai pentru RDR-HX680**

### **Nu a fost nimic înregistrat cu toate că reglajul pentru înregistrarea sincronă este corect**

- Ați uitat să opriți echipamentul conectat. Opriți echipamentul conectat și treceți recorder-ul în starea de așteptare pentru Synchro Recording (pag. 61).
- Recorder-ul nu a fost trecut în starea de așteptare pentru înregistrare sincronă. Treceți-l în această stare și verificați ca indicatorul SYNCHRO REC să fie aprins pe panoul frontal (pag. 61).
- Echipamentul nu este conectat la mufa LINE 1 / DECODER a recorder-ului.
- Recorder-ul este cuplat la mufa de ieșire TV a echipamentului conectat.
- S-au suprapus înregistrarea sincronă și o alta care folosește cronometrul (pag. 62).

---

### **Înregistrarea sincronă nu se încheie**

- Reglajul cronometrului pentru echipamentul conectat se suprapune cu cel pentru cronometru al acestui recorder (pag. 62).
- A survenit o pană de curent în cursul înregistrării.
- Butonul  a fost apăsat înainte să înceapă înregistrarea sincronă.

---

### **Recorder-ul începe automat înregistrarea când este pornit receptorul de satelit**

- Funcția Synchro Rec este activă. Opriți receptorul de satelit și anulați funcția Synchro Rec (pag. 61).

## Duplicare

### Ați duplicat un titlu, însă acesta nu apare în lista titlurilor de pe hard disk

- Titlul a conținut un semnal de protejare la copiere, așa că a fost deplasat (pag. 146).

### Nu este posibilă duplicarea la viteză mare

- Titlul nu poate fi duplicat la mare viteză (pag. 81). Chiar dacă a fost efectuată ștergerea secțiunii A - B pentru ca titlul să nu conțină imagini de dimensiuni diferite, va fi perceput în continuare ca un film ce conține imagini cu dimensiuni diferite.

### Nu este posibilă duplicarea HDD / DVD

- Titlul nu poate fi duplicat (pag. 80).

### Nu este posibilă duplicarea cu o cameră video HDD

- A fost conectată o cameră video HDD care nu este compatibilă cu acest recorder (pag. 84).
- Camera video HDD nu este reglată pentru conexiune USB (pag. 85).
- Camera video HDD conține numai piese care au fost deja duplicate la recorder când este utilizat butonul ONE-TOUCH DUB sau "Incremental Dubbing".

## Afișaj

### S-a oprit ceasul

- Potrivii din nou ceasul (pag. 114).

### Indicația ceasului este greșită

- Potrivii din nou ceasul (pag. 114). Dacă nu puteți regla ceasul, așteptați până ce sunt recepționate date pentru potrivirea ceasului, când acesta va fi reglat automat.

### Indicatorul cronometrului clipește

- Nu există suficient spațiu liber pe disc.
- Introduceți în aparat un disc ce poate fi înregistrat.
- Este introdus un disc protejat (pag. 40).

### Când recorderul este oprit, nu apare indicația orei pe panoul frontal

- Pentru "Front Panel Display" este aleasă varianta "Off" la reglajul "Options" (pag. 129).

## Telecomandă

### Telecomanda nu funcționează

- Pentru recorder, respectiv pentru telecomandă sunt stabilite moduri diferite de comandă. Alegeți un același mod pentru ambele echipamente (pag. 129). Varianta implicită pentru modul de comandă este "3 (Default setting)". Puteți afla care este modul curent de comandă stabilit consultând afișajul panoului frontal (pag. 129).
- Bateriile sunt consumate.
- Telecomanda se află prea departe de recorder.
- Codul producătorului redevine cel implicit la telecomandă după ce sunt înlocuite bateriile acesteia. Inițializați acest cod (pag. 23).
- Telecomanda nu este îndreptată spre senzorul pentru telecomandă al recorder-ului.

## Altele

### Recorderul nu detectează dispozitivul USB cuplat la recorder

- Verificați ca dispozitivul USB să fie corect conectat la recorder (pag. 131).
- Verificați dacă nu este deteriorat cablul sau dispozitivul USB.
- Verificați dacă este pornit dispozitivul USB.
- Dispozitivul USB este conectat prin intermediul unui hub USB. Cuplați direct dispozitivul USB la recorder.

### Limba folosită pentru afișarea pe ecran este schimbată automat

- Când pentru "Control for HDMI" este aleasă varianta "On" (implicită) la reglajul "HDMI Output" (pag. 129), limba de afișare pe ecran este schimbată automat în funcție de cea stabilită pentru televizorul conectat, dacă alegeți o altă limbă pentru televizor etc.

### Facilitățile "BRAVIA" Sync nu sunt active

- Televizorul nu este compatibil cu facilitățile "BRAVIA" Sync.
- Pentru "Control for HDMI" este aleasă varianta "Off" la reglajul "HDMI Output" (pag. 129)
- Recorderul este conectat la televizor prin intermediul unui amplificator. Conectați recorder-ul direct la televizor.

---

### **Recorderul nu funcționează corespunzător**

- Apăsați butonul I/⏻ la recorder pentru mai mult de cinci secunde, până ce recorderul se oprește. Apoi apăsați din nou butonul I/⏻ pentru a porni recorder-ul.
- Când electricitatea statică etc. produce funcționarea anormală a recorder-ului, opriți recorder-ul și așteptați până ce indicația ceasului apare pe panoul frontal. După aceasta decuplați recorderul și recuplați-l după o perioadă de timp.

---

### **Suportul compartimentului pentru disc nu se deschide după ce apăsați ▲ (deschis / închis)**

- Poate dura câteva secunde până ce suportul pentru disc se deschide după ce s-a înregistrat sau după ce s-au realizat montaje pe DVD, fiind necesară o anumită perioadă de timp pentru inscripționarea datelor.

---

### **Nu funcționează nici un buton și apare indicația "LOCKED" pe panoul frontal**

- Recorderul este blocat. Anulați funcția de restricționare a accesului la disc (pag. 12).

---

### **Nu se deschide compartimentul pentru disc și pe panoul frontal apare indicația "TRAYLOCKED"**

- Contactați dealer-ul dvs. Sony sau un service Sony autorizat.

---

### **Pe afișajul panoului frontal apare indicația "REPAIR"**

- Este activată funcția recorderului de reparare a hard diskului sau a discului. Lăsați recorderul până ce indicația "REPAIR" dispăre de pe panoul frontal. Anumite date pot fi pierdute chiar dacă este activată funcția de reparare.

---

### **Pe afișajul panoului frontal apare indicația "E01"**

- Există o problemă legată de hard disk. Contactați cel mai apropiat service Sony. Țineți seama că în cursul reparării hard diskului, datele conținute de acesta pot fi șterse.

---

### **Pe afișajul panoului frontal apare indicația "E02"**

- Informațiile de pe hard disk nu sunt corecte. Nu puteți înregistra în continuare pe aceasta. Formatați hard diskul urmând instrucțiunile de la "Format HDD", (pag. 114). Țineți seama că întregul conținut al hard diskului va fi șters. Dacă problema persistă, contactați cel mai apropiat dealer Sony.

---

### **Când recorder-ul este oprit în interiorul acestuia se aud zgomote mecanice**

- În timp ce recorder-ul reglează ceasul pentru funcția Auto Clock Set, se pot auzi unele zgomote în interiorul recorder-ului, chiar dacă acesta este oprit. Aceasta nu reprezintă o disfuncționalitate.

---

## **Inițializarea recorder-ului**

















Puteți inițializa recorder-ul, aducându-l la reglajele stabilite din fabrică.

**1 Verificați dacă este pornit recorder-ul și scoateți discul din interior.**

**2 Țineți apăsat butonul ■ (stop) al recorder-ului și apăsați butonul I/⏻ al acestuia.**

Toate reglajele sunt inițializate, după care recorder-ul se oprește.

## Discuri ce pot fi înregistrate și redade

Tip		Sigla discului	Simbol utilizat în manual	Formatare (discuri noi)	Compatibilitatea cu alte playere DVD (finalizare)
Hard disk (intern)	VR mode (Mod VR)			Selectați “Video Mode Off” de la “HDD Recording Format” (pag. 125)	Duplicați conținutul hard diskului pe un DVD (Mod VR) pentru redarea cu alte playere DVD.
	Video mode (Mod Video)			Selectați “Video Mode On” (implicit) de la “HDD Recording Format” (pag. 125)	Duplicați conținutul hard diskului pe un DVD (Mod Video) pentru a reda cu alte playere DVD.
DVD+RW		 DVD+ReWritable  DVD+ReWritable		Formatare automată în modul +VR (DVD+RW VIDEO)	Redare cu playere DVD+RW compatibile (finalizare automată).
DVD-RW	Mod VR			Formatare în modul VR (pag. 33)	Redare în mod VR cu playere compatibile (finalizarea nu este necesară).
	Mod Video	 		Formatare în modul Video (pag. 33)	Redare cu majoritatea playerelor DVD (finalizare necesară), pag 41.
DVD+R		 DVD+R		Formatare automată în modul +VR (DVD+R VIDEO)	Redare cu majoritatea playerelor DVD (este necesară finalizarea), pag 41.
DVD+R DL		 DVD+R DL			
DVD-R	Mod VR	 R R4.7		Formatare în modul VR (pag. 33)* <sup>1</sup> Formatarea se realizează cu reglajul “Format” (pag. 44)	Redare numai cu playere DVD-R în mod VR, compatibile (este necesară finalizarea), pag. 41.
DVD-R DL	Mod Video	 R R DL 4X/2X		Formatare automată în modul Video.	Redare cu majoritatea playerelor DVD (este necesară finalizarea), pag. 41.

## Discuri ce pot fi utilizate (valabil în aprilie 2008)

- DVD+RW cu viteză 8× sau mai lente
- DVD-RW cu viteză 6× sau mai lente (Ver. 1.1, Ver. 1.2 cu CPRM<sup>\*2</sup>)
- DVD+R cu viteză 16× sau mai lente
- DVD-R cu viteză 16× sau mai lente (Ver. 2.0, Ver. 2.1 cu CPRM<sup>\*2</sup>)
- DVD+R DL cu viteză 8× sau mai lente (discuri cu strat dublu)
- DVD-R DL cu viteză 8× sau mai lente (discuri cu strat dublu), Ver. 3.0 cu CPRM<sup>\*2</sup>

“DVD+RW”, “DVD-RW”, “DVD+R”, “DVD-R”, “DVD+R DL” și “DVD-R DL” sunt mărci comerciale.

<sup>\*1</sup> Când este introdus în recorder un DVD-R neformatat, acesta este automat formatat în modul Video. Pentru a formata un nou DVD-R în modul VR, formatați-l folosind reglajul “Format” (pag. 44).

<sup>\*2</sup> CPRM (Content Protection for Recordable Media – Protecția conținutului pentru suporturile media înregistrabile) este o tehnologie de codare care protejează drepturile de autor pentru imagini.

## Discuri ce nu pot fi utilizate

- DVD-RAM

## Numărul maxim de titluri ce pot fi înregistrate

Disc	Număr de titluri
Hard disk*	999
DVD-RW/DVD-R	99
DVD+RW/DVD+R	49
DVD+RDL	49
DVD-RDL	99

\* Durata maximă a unui titlu este de 12 ore.

## Note

- Nu puteți folosi atât modul VR cât și pe cel Video pe același disc DVD-RW. Pentru a schimba formatul discului, reformatați-l (pag. 44). Țineți seama că prin formatare va fi șters întregul conținut al discului.
- Nu poate fi redusă durata solicitată pentru înregistrare nici măcar în cazul discurilor cu viteză mare.
- Se recomandă să utilizați discuri care au imprimată pe ambalaj indicația “For video”.
- Nu puteți adăuga noi înregistrări pe discuri DVD+R, DVD-R sau DVD-RW (modul Video) care conțin înregistrări realizate cu alt echipament DVD.
- În anumite cazuri, este posibil să nu puteți adăuga noi înregistrări pe un DVD+RW care conține înregistrări realizate cu alt echipament DVD. Dacă adăugați noi înregistrări, țineți seama că acest recorder va rescrie meniul DVD.
- Pe discuri DVD+RW, DVD-RW (mod Video), DVD+R sau DVD-R, nu puteți realiza montaje ale înregistrărilor efectuate cu alte echipamente DVD.
- Datele PC (de calculator) care nu pot fi recunoscute de acest recorder, este posibil să fie șterse de pe disc.
- În funcție de disc, este posibil să nu reușiți să înregistrați, să realizați montaje sau să duplicați pe anumite discuri înregistrabile.
- Nu introduceți în acest recorder nici un fel de disc pe care acesta nu îl poate înregistra sau reda deoarece pot apărea disfuncționalități ale aparatului.

## Discuri ce pot fi redade

Tipul de disc	Sigla discului	Simbol utilizat în manual	Caracteristici
DVD VIDEO			Discuri cum ar fi cele care conțin filme ce pot fi achiziționate ori împrumutate. Recorderul recunoaște și DVD-RAM* ca discuri DVD Video compatibile.
VIDEO CD			VIDEO CD sau CD-R / CD-RW în format VIDEO CD / Super VIDEO CD
CD			CD-uri cu muzică sau discuri CD-R / CD-RW în format CD muzical
DATA DVD	—		DVD+RW / DVD+R / DVD-RAM* ce conțin piste audio MP3 sau fișiere video DivX. DVD-RW / DVD-R / DVD-ROM ce conțin piste audio MP3, fișiere de imagine JPEG sau fișiere video DivX.
DATA CD	—		CD-ROM / CD-R / CD-RW ce conțin piste audio MP3, fișiere de imagine JPEG sau fișiere video DivX.

“DVD VIDEO” și “CD” sunt mărci comerciale.

DivX, DivX Certified și siglele asociate sunt mărci comerciale ale DivX, Inc. și sunt utilizate sub licență. DivX® este o tehnologie de compresie a fișierelor video dezvoltată de DivX, Inc.

\* Dacă un DVD-RAM are un cartuș detașabil, detașați-l înainte de redare.

### Discuri ce nu pot fi redade

- PHOTO CD,
- CD-ROM / CD-R / CD-RW care sunt înregistrate în alt format decât cele menționate în tabelul de mai sus,
- partea cu date de la CD-Extras,
- BD (discuri Blu-ray),
- HD-DVD,
- discuri înregistrate cu o cameră video DVD compatibilă cu formatul AVCHD,
- DVD-ROM / DVD+RW / DVD-RW / DVD+R / DVD-R care nu conțin piese Video DVD, Video DivX, fișiere de imagine JPEG sau piste audio MP3,
- discuri audio DVD,
- discuri tip exclusiv cartuș DVD-RAM,
- stratul HD de pe Super Audio CD
- DVD VIDEO cu alt cod de regiune (pag. 143)
- DVD-uri care au fost înregistrate cu alt recorder și care nu au fost corect finalizate.

### Note privind operațiile de redare a discurilor DVD VIDEO / VIDEO CD

Anumite operații de redare a discurilor DVD VIDEO / VIDEO CD pot fi stabilite în mod intenționat de producătorii de software. Cum acest recorder redă discuri DVD VIDEO / VIDEO CD conform conținutului discului stabilit de producătorii software-ului, anumite facilități de redare este posibil să nu fie disponibile. Consultați instrucțiunile ce însoțesc discul DVD VIDEO/VIDEO CD.

## Codul de regiune

(numai pentru DVD VIDEO)

Recorderul dvs. are un cod de regiune marcat pe spatele aparatului și va reda doar discurile DVD VIDEO (desitinate redării) marcate cu același cod de regiune. Acest sistem este utilizat pentru protejarea drepturilor de autor.

Vor fi redade cu acest recorder și discurile DVD VIDEO marcate cu simbolul .

Dacă încercați să redați orice alt fel de DVD VIDEO, pe ecranul televizorului apare mesajul "Playback prohibited by region code" (Redarea este împiedicată de codul regiunii). În funcție de DVD VIDEO, este posibil ca acesta să nu fie marcat cu codul de regiune chiar dacă redarea sa este limitată la anumite zone.

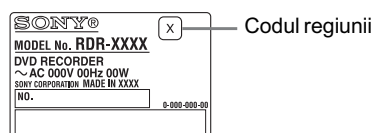

## Discuri muzicale codificate cu ajutorul tehnologiilor de protejare a drepturilor de autor

Acest produs este destinat redării discurilor ce corespund standardului Compact Disc (CD). În ultima vreme companiile de înregistrare comercializează diferite discuri de muzică codificate cu ajutorul tehnologiei de protejare a copyright-ului. Vă rugăm să țineți seama că printre aceste discuri, există unele ce nu corespund standardului CD, fiind posibil să nu fie redade de acest aparat.

## Note legate de Discurile duale

Un disc dual are două fețe active, ceea ce permite punerea împreună a înregistrării materialului DVD, pe o față, cu cea a materialului audio pe cealaltă parte.

Cum însă fața cu materialul audio nu corespunde standardului Compact Disc (CD), redarea acestui tip de disc nu este garantată.

### Note

- Dacă discul conține date PC care nu pot fi recunoscute de acest recorder, este posibil ca acestea să fie șterse.
- Anumite discuri DVD+RW / DVD+R / DVD-RW / DVD-R / DVD-RAM sau CD-RW / CD-R nu pot fi redade cu acest recorder din cauza calității înregistrării sau a stării fizice a discului, ori datorită caracteristicilor dispozitivului de înregistrare și a software-ului. Discul nu va fi redat dacă nu a fost corect finalizat. Pentru mai multe informații, consultați manualul de instrucțiuni al echipamentului de înregistrare.
- Nu introduceți în acest recorder nici un fel de disc pe care acesta nu îl poate înregistra sau reda deoarece pot apărea disfuncționalități ale aparatului.

## În legătură cu modul Înregistrare / Duplicare

Ca și în cazul standardului  $\times 3$  de înregistrare pentru benzi video, puteți selecta modul de înregistrare dorit cu ajutorul butonului REC MODE.

Modurile de înregistrare care asigură o calitate superioară a imaginilor presupun un volum mai mare de date, ceea ce implică o durată disponibilă de înregistrare mai redusă.

În schimb, o durată mai mare asigură o perioadă mai lungă de înregistrare, însă volumul mai redus de date conduce la o calitate mai precară a imaginii.

Pentru a selecta opțiuni suplimentare pentru modul de înregistrare (modul manual de înregistrare), alegeți pentru "Manual Rec. Mode" varianta "On (go to setup)" corespunzător reglajului "Recording", pag. 124. Pentru a înregistra pe hard disk imagini la calitate mai bună decât modul HQ, alegeți pentru "Manual Rec. Mode" varianta "On (go to setup)" și selectați "HQ+". Tabelul care urmează prezintă duratele aproximative de înregistrare pe hard disk și pe diverse tipuri de disc, în fiecare mod manual, precum și echivalența cu înregistrările în mod standard.

### Observație

- Pentru a selecta cu ușurință un mod de înregistrare manual, apăsați în mod repetat REC MODE pentru a fi afișată "MN", și selectați cu  $\leftarrow / \rightarrow$  modul manual de înregistrare.

## Durata înregistrării în fiecare mod de înregistrare

Liniile gri îngroșate indică diferențe notabile de nivel în calitatea imaginilor înregistrate.

Modul de înregistrare	Durata aproximativă a înregistrării (în ore)				
	HDD			DVD+RW /	
	RDR-HX780 HX785	RDR-HX980	RDR-HX1080	DVD-RW / DVD+R / DVD-R	DVD+R DL DVD-R DL
HQ+* <sup>1</sup>	23	36	73	–	–
PCM* <sup>2</sup>	34	53	105	1 oră 1 min.	1 oră 51 min.
<b>HQ</b>					
MN32	34	53	105	1 oră 1 min.	1 oră 51 min.
MN31	36	57	115	1 oră 5 min.	1 oră 57 min.
MN30	39	61	120	1 oră 10 min.	2 ore 6 min.
MN29	42	66	130	1 oră 15 min.	2 ore 15 min.
MN28	45	70	140	1 oră 20 min.	2 ore 24 min.
MN27	48	75	150	1 oră 25 min.	2 ore 33 min.
<b>HSP</b>					
MN26	50	79	155	1 oră 30 min.	2 ore 41 min.
MN25	53	84	165	1 oră 35 min.	2 ore 50 min.
MN24	56	88	175	1 ore 40 min.	2 ore 59 min.
MN23	59	92	185	1 oră 45 min.	3 ore 8 min.
MN22	62	97	195	1 oră 50 min.	3 ore 17 min.
<b>SP</b>					
MN21	68	105	210	2 ore	3 ore 35 min.
MN20	73	115	230	2 ore 10 min.	3 ore 53 min.
MN19	79	120	245	2 ore 20 min.	4 ore 11 min.
<b>LSP</b>					
MN18	84	130	265	2 ore 30 min.	4 ore 29 min.
MN17	90	140	280	2 ore 40 min.	4 ore 47 min.
MN16	96	150	300	2 ore 50 min.	5 ore 5 min.
<b>ESP</b>					
MN15	100	155	315	3 ore	5 ore 23 min.
MN14	105	165	335	3 ore 10 min.	5 ore 41 min.
MN13	110	175	350	3 ore 20 min.	5 ore 59 min.
MN12	115	185	370	3 ore 30 min.	6 ore 17 min.
MN11	120	190	390	3 ore 40 min.	6 ore 35 min.
MN10	125	200	405	3 ore 50 min.	6 ore 53 min.
<b>LP</b>					
MN9	135	210	420	4 ore	7 ore 11 min.
MN8	150	235	475	4 ore 30 min.	8 ore 4 min.
MN7	165	265	530	5 ore	8 ore 58 min.
<b>EP</b>					
MN6* <sup>3</sup>	200	315	635	6 ore	10 ore 46 min.
MN5* <sup>3</sup>	235	370	745	7 ore	12 ore 34 min.



Modul de înregistrare		Durata aproximativă a înregistrării (în ore)				
		HDD			DVD+RW /	
		RDR-HX780 HX785	RDR-HX980	RDR-HX1080	DVD-RW / DVD+R / DVD-R	DVD+R DL DVD-R DL
<b>SLP</b>	MN4* <sup>3</sup>	270	425	850	8 ore	14 ore 21 min.
<b>SEP</b>	MN3* <sup>3</sup> * <sup>4</sup>	340	530	1060	10 ore	17 ore 57 min.
	MN2* <sup>3</sup> * <sup>4</sup>	405	635	1275	12 ore	21 ore 32 min.
	MN1* <sup>3</sup> * <sup>4</sup>	455	710	1420	13 ore 22 min.	24

\*<sup>1</sup> Se înregistrează la calitate superioară (15 Mbps)

La înregistrarea pe hard disk, în modul HQ+, înregistrările sunt realizate în formatul "Video Mode Off", indiferent de reglajul stabilit la "HDD Recording Format", pag. 125.

Modul HQ+ nu este disponibil pentru DVD. La înregistrarea pe DVD, modul de înregistrare comută automat devenind HQ chiar dacă dvs. ați ales varianta HQ+.

\*<sup>2</sup> Semnalele audio sunt înregistrate la 48 kHz, format PCM, iar semnalele video sunt înregistrate în modul HQ. Când este înregistrat un program bilingv, selectați sonorul care să fie înregistrat (pag. 121).

\*<sup>3</sup> Titlurile înregistrate în modul MN6 sau într-unul inferior, nu pot fi duplicate pe discuri DVD+RW / DVD+R la mare viteză.

\*<sup>4</sup> Modulurile SEP, MN1, MN2 sau MN3 nu sunt disponibile pentru discuri DVD+RW / DVD+R / DVD+R DL. La înregistrarea pe DVD+RW / DVD+R, modul de înregistrare devine automat SLP, chiar dacă dvs. ați ales una dintre variantele SEP, MN1, MN2 sau MN3

## Rezoluție

Prima cifră se referă la cazul în care pentru "Input Line System" este aleasă varianta "NTSC"; cea de a doua se referă la situația în care este aleasă varianta "PAL/SECAM" corespunzător reglajelor "Basic" (pag. 115).

### ◆ Pentru hard disk ("HDD Recording Format" este aleasă varianta "Video Mode Off") / DVD-RW (modul VR) / DVD-R (modul VR)

HQ+, PCM, MN32 to MN16:	720 × 480 / 720 × 576
de la MN15 la MN12:	544 × 480 / 544 × 576
de la MN11 la MN9:	480 × 480 / 544 × 576
MN8 și MN7:	352 × 480 / 352 × 576
de la MN6 la MN1:	352 × 240 / 352 × 288

### ◆ Pentru hard disk ("HDD Recording Format" este aleasă varianta "Video Mode On") / DVD+RW / DVD-RW (modul Video) / DVD+R / DVD-R (modul Video)

PCM, de la MN32 la MN9:	720 × 480 / 720 × 576
MN8 și MN7:	352 × 480 / 352 × 576
de la MN6 la MN1:	352 × 240 / 352 × 288

## 🔍 Observație

- Semnalele audio sunt înregistrate în format Dolby Digital pe 2 canale (cu excepția modului PCM).

## 📌 Note

- Durata maximă de înregistrare continuă pe hard disk este de 12 ore pentru un singur titlu. Dacă un titlu durează mai mult de 12 ore, va fi împărțit pe capitole.
- Pot apărea unele mici inadvertențe, relativ la indicația duratei de înregistrare, în următoarele cazuri :
  - recepția programului înregistrat este slabă sau imaginile prezentate de program ori sursa video sunt de calitate precară,
  - se înregistrează pe un disc pe care s-au realizat anterior montaje,
  - se înregistrează numai o fotografie sau numai sonor.

## Duplicarea la viteză mare

Duratele necesare (aproximative) pentru duplicarea “High-Speed” (la viteză mare) de pe hard disk pe DVD (pentru programe de 60 de minute)\*<sup>1</sup>.

Viteză* <sup>2</sup>	6×	2,4×	2×
<b>Mod înreg. DVD+RW/</b>	<b>Viteză mare dublu)</b>	<b>DVD+R (strat dublu)</b>	<b>DVD-R (strat DVD-RW/ DVD+R/ DVD-R)</b>
HQ (cca.)	10 min.	25 min.	30 min.
HPS (cca.)	6 min. 40 sec.	16 min. 40 sec.	20 min.
SP (cca.)	5 min.	12 min. 30 sec.	15 min.
LSP (cca.)	4 min.	10 min.	12 min.
ESP (cca.)	3 min. 20 sec.	8 min. 20 sec.	10 min.
LP (cca.)	2 min. 30 sec.	6 min. 15 sec.	7 min. 30 sec.
EP (cca.)	1 min. 40 sec.* <sup>3</sup>	60 min.* <sup>3</sup>	5 min.
SLP (cca.)	1 min. 15 sec.* <sup>3</sup>	60 min.* <sup>3</sup>	3 min. 45 sec.
SEP (cca.)	1 min.* <sup>3</sup>	60 min.* <sup>3</sup>	3 min.* <sup>3</sup>

\*<sup>1</sup> Valorile din tabelul de mai sus sunt doar orientative. Durata reală pentru duplicare implică și o perioadă de timp necesară pentru crearea informațiilor destinate comenzii discului precum și pentru alte date.

\*<sup>2</sup> Aceasta este viteza maximă de înregistrare a acestui recorder. Viteza de înregistrare nu poate depăși valorile indicate în tabelul de mai sus chiar dacă sunt utilizate discuri care acceptă viteze de înregistrare superioare. În plus, în funcție de starea discului, este posibil ca recorderul să nu fie capabil să înregistreze la viteza maximă indicată în tabel.

\*<sup>3</sup> Duplicarea la viteză mare (“High Speed”) nu este disponibilă pentru titluri înregistrate în modurile SEP, SLP sau EP pe discuri DVD+RW și DVD+R.











## Despre protejarea la copiere

Imaginile protejate la copiere nu pot fi înregistrate cu acest recorder.

### Restricții la duplicare

Nu puteți duplica filme și alte DVD VIDEO pe hard disk. Totodată, la copierea de pe DVD pe hard disk, scenele care conțin semnale de protejare la copiere, este posibil să nu fie înregistrate. Titlurile care conțin semnale de protejare la copiere de tipul “Copy-Once” (o singură copie permisă), pot fi deplasate numai de pe hard disk pe DVD-RW / DVD-R (modul VR)\* - după ce titlul este deplasat, titlul original de pe HDD este șters. Funcția “Move” (deplasare) este efectuată folosindu-se Lista de duplicare. Titlurile care conțin semnale de protejare la copiere de tipul “Copy-Once” sunt marcate cu .

### Discuri care pot fi utilizate în cazul existenței semnalelor de protecție

Semnale de protecție	Discuri ce pot fi folosite
Copy-Free (fără semnal de protejare la copiere)	      
Copy-Once (permite o singură copiere)	  *  *
Copy-Never (nici o copie permisă)	Nici un fel de disc

\* Numai pentru discuri DVD-RW, DVD-R (modul VR), compatibile CPRM.

Discul înregistrat poate fi redat numai cu echipamente compatibile CPRM (pag. 141).

CPRM este o tehnologie de codare care protejază drepturile de autor pentru imagini.

### Note

- Titlurile protejate de pe hard disk nu pot deplasate.
- Funcția “Move” nu este disponibilă pentru duplicarea HDD/DVD DUB.
- Chiar dacă ștergeți o scenă care conține un semnal de protejare la copiere, restricțiile de înregistrare ale titlului rămân valabile.

---

## Lista codurilor de limbă

Pentru detalii, consultați pag. 123.

Denumirea limbilor este conformă cu standardul ISO 639 : 1988 (E/F).

---

### Număr, Limbă (Cod)

0101, Afar (aa)	0701, Irish (ga)	1307, Malagasy (mg)	1912, Slovenian (sl)
0102, Abkhazian (ab)	0704, Scots Gaelic (gd)	1309, Maori (mi)	1913, Samoan (sm)
0106, Afrikaans (af)	0712, Galician (gl)	1311, Macedonian (mk)	1914, Shona (sn)
0113, Amharic (am)	0714, Guarani (gn)	1312, Malayalam (ml)	1915, Somali (so)
0118, Arabic (ar)	0721, Gujarati (gu)	1314, Mongolian (mn)	1917, Albanian (sq)
0119, Assamese (as)	0801, Hausa (ha)	1315, Moldavian (mo)	1918, Serbian (sr)
0125, Aymara (ay)	0809, Hindi (hi)	1318, Marathi (mr)	1919, Siswati (ss)
0126, Azerbaijani (az)	0818, Croatian (hr)	1319, Malay (ms)	1920, Sesotho (st)
0201, Bashkir (ba)	0821, Hungarian (hu)	1320, Maltese (mt)	1921, Sundaese (su)
0205, Byelorussian (be)	0825, Armenian (hy)	1325, Burmese (my)	1922, Swedish (sv)
0207, Bulgarian (bg)	0901, Interlingua (ia)	1401, Nauru (na)	1923, Swahili (sw)
0208, Bihari (bh)	0905, Interlingue (ie)	1405, Nepali (ne)	2001, Tamil (ta)
0209, Bislama (bi)	0911, Inupiak (ik)	1412, Dutch (nl)	2005, Telugu (te)
0214, Bengali (bn)	0914, Indonesian (in)	1415, Norwegian (no)	2007, Tajik (tg)
0215, Tibetan (bo)	0919, Icelandic (is)	1503, Occitan (oc)	2008, Thai (th)
0218, Breton (br)	0920, Italian (it)	1513 (Afan)Oromo (om)	2009, Tigrinya (ti)
0301, Catalan (ca)	0923, Hebrew (iw)	1518, Oriya (or)	2011, Turkmen (tk)
0315, Corsican (co)	1001, Japanese (ja)	1601, Panjabi (pa)	2012, Tagalog (tl)
0319, Czech (cs)	1009, Yiddish (ji)	1612, Polish (pl)	2014, Setswana (tn)
0325, Welsh (cy)	1023, Javanese (jw)	1619, Pashto (ps); Pushto (ps)	2015, Tonga (to)
0401, Danish (da)	1101, Georgian (ka)	1620, Portuguese (pt)	2018, Turkish (tr)
0405, German (de)	1111, Kazakh (kk)	1721, Quechua (qu)	2019, Tsonga (ts)
0426, Bhutani (dz)	1112, Greenlandic (kl)	1813, Rhaeto-Romance (rm)	2020, Tatar (tt)
0512, Greek (el)	1113, Cambodian (km)	1814, Kirundi (rn)	2023, Twi (tw)
0514, English (en)	1114, Kannada (kn)	1815, Romanian (ro)	2111, Ukrainian (uk)
0515, Esperanto (eo)	1115, Korean (ko)	1821, Russian (ru)	2118, Urdu (ur)
0519, Spanish (es)	1119, Kashmiri (ks)	1823, Kinyarwanda (rw)	2126, Uzbek (uz)
0520, Estonian (et)	1121, Kurdish (ku)	1901, Sanskrit (sa)	2209, Vietnamese (vi)
0521, Basque (eu)	1125, Kirghiz (ky)	1904, Sindhi (sd)	2215, Volapük (vo)
0601, Persian (fa)	1201, Latin (la)	1907, Sangho (sg)	2315, Wolof (wo)
0609, Finnish (fi)	1214, Lingala (ln)	1908, Serbo-Croatian (sh)	2408, Xhosa (xh)
0610, Fiji (fj)	1215, Laothian (lo)	1909, Singhalese (si)	2515, Yoruba (yo)
0615, Faroese (fo)	1220, Lithuanian (lt)	1911, Slovak (sk)	2608, Chinese (zh)
0618, French (fr)	1222, Latvian (lv); Lettish		2621, Zulu (zu)

---

## Lista codurilor de țară / de regiune

Pentru detalii, consultați pag. 126.

---

### Număr, Limbă (Cod)

0118, Argentina (ar)	0405, Germania (de)	1412, Olanda (nl)
0121, Australia (au)	0811, Hong Kong (hk)	1611, Pakistan (pk)
0120, Austria (at)	0914, India (in)	1608, Filipine (ph)
0205, Belgia (be)	0904, Indonezia (id)	1620, Portugalia (pt)
0218, Brazilia (br)	0920, Italia (it)	1821, Rusia (ru)
0301, Canada (ca)	1016, Japonia (jp)	1907, Singapore (sg)
0312, Chile (cl)	1118, Korea (kr)	0519, Spania (es)
0314, China (cn)	1325, Malaysia (my)	2119, SUA (us)
0411, Danemarca (dk)	0702, Marea Britanie (gb)	1905, Suedia (se)
0308, Elveția (ch)	1324, Mexic (mx)	2023, Taiwan (tw)
0609, Finlanda (fi)	1426, Noua Zeelandă (nz)	2008, Thailanda (th)
0618, Franța (fr)	1415, Norvegia (no)	

## Note legate de acest recorder

### Despre funcționare

- ⇒ Dacă recorder-ul este adus direct dintr-un loc rece într-unul încălzit sau dacă este pus într-o cameră foarte umedă, este posibil ca umezeala să condenseze pe lentilele din interiorul aparatului. În acest caz funcționarea poate fi defectuoasă. Dacă aparatul este pornit, lăsați-l să funcționeze (dacă este oprit, lăsați-l oprit) circa o oră, până ce umezeala se evaporă.
- ⇒ Când deplasați recorder-ul, scoateți toate discurile din aparat și nu supuneți hard diskul la șocuri puternice pentru ca acestea să nu se deterioreze (pag. 3).

### Despre reglarea volumului

- ⇒ Nu creșteți nivelul volumului când ascultați o porțiune cu un nivel foarte scăzut al semnalului de intrare sau fără semnal deoarece se pot deteriora boxe dacă ulterior urmează o secțiune cu semnal acustic foarte puternic.

### Privind curățarea

- ⇒ Curățați carcasa, panoul de comandă și butoanele cu o bucată de pânză ușor umezită într-o soluție slabă de detergent. Nu folosiți nici un fel de praf abraziv, praf de curățat sau solvenți cum sunt alcoolul sau benzina.

### Despre discurile de curățare și substanțele de curățare a discurilor/lentilelor

- ⇒ **Nu utilizați discuri de curățare sau substanțe pentru curățarea discurilor / lentilelor (inclusiv de tip umed sau spray), deoarece acestea pot produce disfuncționalități ale recorder-ului.**

### Despre utilizarea discurilor

- ⇒ Pentru a menține discurile curate, când le folosiți prindeți-le de muchie. Nu atingeți suprafața. Praful, amprentele digitale și zgârieturile de pe suprafața discului pot cauza disfuncționalități.



- ⇒ Nu expuneți discurile radiațiilor solare directe sau surselor de căldură cum ar fi conductele de aer cald și nici nu le lăsați în mașina parcată la soare deoarece temperatura în interior poate crește foarte mult.
- ⇒ După redare, păstrați discul în cutia sa.
- ⇒ Înainte de redare, curățați discul cu o bucată de pânză moale. Ștergeți discul dinspre centru spre exterior.

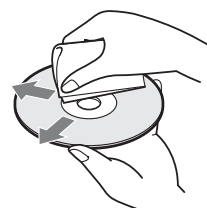

- ⇒ Nu folosiți solvenți cum ar fi benzina, tinerul, agenți de curățare disponibili în comerț sau spray-uri antistatice pentru LP de vinil.
- ⇒ Nu utilizați următoarele discuri :
  - care au forme nonstandard (de ex. dreptunghiulare, în formă de inimă)
  - care au o etichetă sau un abțibild lipite pe o suprafață
  - care are bandă adezivă sau etichete adezive lipite.

### Despre înlocuirea părților componente

În cazul în care acest aparat trebuie reparat, părțile care vor fi înlocuite este posibil să fie reținute pentru a fi reutilizate sau reciclate.

# Note legate de pistele audio MP3, de fişierele de imagine JPEG, de fişierele video DivX şi i.Link

## Despre pistele audio MP3, fişierele de imagine JPEG şi fişierele video DivX

MP3 este o tehnologie de compresie audio care satisface anumite reglementări ISO/MPEG.

JPEG este o tehnologie de compresie de imagine.

Puteţi reda piste audio în format MP3 (MPEG Audio Layer 3) de pe hard disk, de pe discuri DATA CD (CD-ROM / CD-R / CD-RW) sau

DATA DVD (DVD-ROM / DVD-RW / DVD-R / DVD+RW / DVD+R / DVD-RAM)

sau să redaţi fişiere de imagine JPEG de pe hard disk, DATA CD (CD-ROM / CD-R / CD-RW) sau DATA DVD (DVD-ROM / DVD-RW / DVD-R).

DivX® o tehnologie de compresie pentru fişiere video dezvoltată de DivX, Inc. Acest produs este unul DivX® Certified. Puteţi reda discuri DATA CD (CD-ROM / CD-R / CD-RW) şi DATA DVD (DVD-ROM / DVD+RW / DVD+R / DVD-RW / DVD-R / DVD-RAM) care conţin fişiere video DivX.

Discurile DATA DVD trebuie înregistrate conform formatului ISO9660 Nivel 1, Nivel 2, Romeo, Joliet sau UDF (Universal Disk Format) 1.02, 1.50, 2.00\* sau 2.01 pentru ca recorderul să recunoască pistele MP3, fişierele de imagine JPEG şi pe cele video DivX.

Discurile DATA CD trebuie înregistrate conform formatului ISO9660 Nivel 1, Nivel 2, Romeo, Joliet pentru ca recorderul să recunoască pistele MP3, fişierele de imagine JPEG şi pe cele video DivX.

Pot fi de asemenea înregistrate discuri înregistrate Multisesiune / Border.

Pentru detalii legate de formatul de înregistrare, consultaţi manualul de instrucţiuni furnizat pentru drive-ul de disc şi aplicaţia software (nu este furnizată).

\* Nu este disponibil pentru piste audio MP3.

## Note legate de discurile Multisesiune / Border

Dacă pistele audio şi imaginile în format Music CD sau Video CD sunt înregistrate în prima sesiune / margine, va fi redată numai prima sesiune / margine.

## Pistele audio MP3, fişierele de imagine JPEG şi fişierele video DivX ce pot fi redade de acest recorder

Recorder-ul poate reda următoarele tipuri de piste şi fişiere:

- piste audio MP3 cu extensia “.mp3”,
  - fişiere de imagine JPEG cu extensia “.jpeg” sau “.jpg”,
  - fişierele de imagine JPEG baseline care corespund formatului Exif 2.2\* pentru fişiere de imagine şi Y: CB: CR sunt 4:4:4, 4:2:2 sau 4:2:0,
  - fişiere video DivX cu extensia “.avi” sau “.divx.”
- \* “Exchangeable Image File Format”: formatul de fişier utilizat de camerele foto digitale.

### 🔍 Observaţie

- Când durează mai multă vreme până ce începe redarea unui disc care are o structură arborescentă complicată, se recomandă să creaţi albume care să nu aibă mai mult de două nivele de imbricare.

### 📌 Note

- Recorderul va reda orice date cu extensia “.mp3”, “.jpeg”, “.jpg”, “.avi” sau “.divx”, chiar dacă acestea nu sunt în format MP3, JPEG sau DivX. Redarea unor astfel de date poate conduce la generarea unor zgomote puternice care vă pot deteriora sistemul de boxe.
- În funcţie de disc, este posibil ca redarea obișnuită să nu fie posibilă. Spre exemplu, imaginea poate să nu fie neclară, să nu fie cursivă, iar sonorul poate prezenta omisiuni etc.
- În funcţie de disc, poate trece mai mult timp până la începerea redării.
- Anumite fişiere nu pot fi redade.
- Pentru pistele audio MP3 şi pentru fişierele video DivX, recorder-ul poate reda până la 99 de albume fiecare de pe un DATA CD sau DATA DVD. Pot fi redade până la 99 de piste şi fişiere ale unui album.
- Pentru fişierele de imagine JPEG, recorderul poate prelua simultan până la 99 de albume şi / sau până la 999 fişiere ale unui album de pe un DATA CD / DATA DVD sau de pe dispozitivul USB conectat. Pentru a vizualiza albumele nepreluante, trebuie să le preluaţi din nou la recorder.
- Trecerea la următorul sau la un alt album poate dura mai mult timp.
- Dimensiunea imaginii ce poate fi afişată este limitată. Pot fi afişate următoarele dimensiuni de imagine: lăţime între 160 ÷ 5120 pixeli şi înălţime între 120 ÷ 3840 pixeli.
- Recorder-ul acceptă piste audio MP3 înregistrate cu frecvenţe de eşantionare de 32 kHz, 44,1 kHz şi 48 kHz.
- O pistă audio MP3 nu poate fi redată dacă depăşeşte dimensiunea de 1 GB.

- Recorder-ul nu este compatibil cu pistele audio în format mp3PRO.
- Recorder-ul nu poate reda fișiere video DivX de dimensiune mai mare de : 720 (lățime) × 576 (înălțime) / 4GB.
- Este posibil ca recorder-ul să nu poată reda fișiere video DivX care au fost realizate prin combinarea a două sau mai multe fișiere video DivX.

### Note cu privire la copierea fișierelor de imagine JPEG / a pistelor audio MP3

- Nu puteți copia fișiere de imagine JPEG / piste audio MP3 pe hard disk dacă :
  - numărul total de albume de imagine JPEG de pe hard disk este mai mare de 999,
  - numărul total de fișiere de imagine JPEG/ de piste audio MP3 dintr-un album este mai mare de 999,
  - piste audio MP3 care au dimensiunea de 1 GB sau mai mare.
- Țineți seama că dimensiunea fișierelor de imagine JPEG copiate pe hard disk poate crește automat pentru a se potrivi cu ecranul.
- Nu puteți copia fișiere de imagine JPEG pe un DATA DVD finalizat cu alt recorder sau cu un alt echipament.
- Dacă apare un mesaj de avertizare care indică faptul că hard diskul este complet ocupat, ștergeți câteva albume sau fișiere pentru a elibera spațiu. Pentru detalii legate de ștergerea pistelor sau fișierelor, consultați paginile 97 sau 107.

### Despre i.LINK

Mufa DV IN a recorder-ului este compatibilă i.LINK pentru camerele video digitale.

i.LINK este un termen mai familiar pentru magistrala de transfer de date IEEE 1394, propus de SONY și este marcă înregistrată acceptată de multe companii.

IEEE 1394 reprezintă un standard internațional propus de "Institute of Electrical and Electronics Engineers".

Pentru detalii privind modul în care se poate copia în cazul în care acest recorder este conectat la alte echipamente video ce au interfețe DV, consultați pag. 88.

Mufa DV a acestui recorder poate numai să primească semnale de intrare DVC-SD. Nu poate transmite la ieșire altfel de semnale.

Mufa DV nu acceptă semnale MICRO MV de la un echipament cum ar fi o cameră video digitală MICROMV care are o mufă i.LINK. Pentru măsuri de precauție suplimentare consultați notele de la pag. 88.

Pentru detalii suplimentare legate de măsurile de precauție la conectarea acestui recorder, consultați și manualele de instrucțiuni pentru echipamentul de conectat.

#### Notă

- În mod normal, la acest recorder poate fi conectat un singur echipament prin cablul i.LINK (cablu de conectare DV). Când conectați acest recorder la un alt echipament compatibil i.LINK care are două sau mai multe mufe i.LINK (mufe DV), consultați manualul de instrucțiuni al echipamentului care urmează a fi cuplat.

i.LINK și simbolul  sunt mărci comerciale.

# Specificații

## Sistem

**Laser :** laser cu semiconductor

### Acoperirea canalelor :

PAL (B/G, D/K, I) / SECAM (L)

VHF : E2 ÷ E12, R1 ÷ R12, F2 ÷ F10,

Italia : A ÷ H

Irlanda : A ÷ J

Africa de Sud : 4 ÷ 11, 13

UHF : E21 ÷ E69, R21 ÷ R69,  
B21 ÷ B69, F21 ÷ F69

CATV : S01 ÷ S05, S1 ÷ S20; Franța : B ÷ Q

HYPER : S21 ÷ S41

Acoperirea de canale prezentată mai sus asigură recepția canalelor cuprinse în domeniile indicate. Nu este garantată capacitatea de recepție a semnalelor în orice situație. Canalele care pot fi recepționate diferă în funcție de țară / regiune.

**Recepție video :** sistem de sintetizator de frecvențe

**Recepție audio :** sistem de purtătoare separate

**Ieșire de antenă :** conector de antenă asimetric,  
de 75 ohm

### Cronometru :

Ceas : Quartz,

Indicația cronometrului : ciclu de 24 ore (digital)

### Format video de înregistrare :

MPEG-2, MPEG-1

### Format audio de înregistrare / viteza de transfer aplicabilă :

Dolby Digital 2 canale 256 kbps / 128 kbps  
(în modurile EP, SLP și SEP) ; PCM

## Intrări și ieșiri

### LINE 2 OUT

• (AUDIO) : mufă fono / 2 V<sub>rms</sub> / 10 kohm

• (VIDEO) : mufă fono / 1,0 V p-p

• (S VIDEO) : mini mufă 4 pini DIN,  
Y : 1,0 Vp-p /  
C : 0,3 Vp-p (PAL)

### LINE 2 IN

• (AUDIO) : mufă fono / 2 V<sub>rms</sub> / peste 22 kohm

• (VIDEO) : mufă fono / 1,0 V p-p

• (S VIDEO) : mini mufă 4 pini DIN,  
Y : 1,0 Vp-p /  
C : 0,3 Vp-p (PAL)

### LINE 3 - TV : 21 pini

CVBS OUT

S-Video/RGB OUT (amonte)

### LINE 1 / DECODER : 21 pini

CVBS IN / OUT

S-Video/RGB IN

Decoder

### DV IN : 4 pini / i.LINK S100

**DIGITAL OUT (COAXIAL) :** mufă fono / 0,5 Vp-p /  
75 ohm

### COMPONENT VIDEO OUT :

(Y, P<sub>B</sub>/C<sub>B</sub>, P<sub>R</sub>/C<sub>R</sub>) :

Mufă fono / Y : 1,0 Vp-p,

P<sub>B</sub> / C<sub>B</sub> : 0,7 Vp-p /

P<sub>R</sub> / C<sub>R</sub> : 0,7 Vp-p

### HDMI OUT : conector HDMI™

### USB :

**mufă USB tip A** (pentru a cupla o cameră foto, un cititor de carduri de memorie, o memorie USB sau o cameră video cu hard disk)

**mufă USB tip B** (pentru a cupla imprimante compatibile PictBridge)

## Caracteristici generale

### Cerințe privind alimentarea :

220 ÷ 240 V curent alternativ,  
50/60 Hz

### Consum de putere : 43 W

### Dimensiuni (aproximativ) :

430 × 66,5 × 286,5 mm (L × Î × A),  
inclusiv părțile proeminente

### Capacitatea hard diskului :

RDR-HX680 / HX780 / HX785 : 160 GB

RDR-HX980 : 250 GB

RDR-HX1080 : 500 GB

### Masa (aproximativ) : 4,4 kg

### Temperatura de funcționare :

5° C ÷ 35°

### Umiditatea relativă la funcționare :

25% ÷ 80%

### Accesorii furnizate :

Cablu de alimentare (1)

Cablu de antenă (1)

Telecomandă (1)

Controler set top box (1)\*

Baterii R6 (dimensiune AA) (2)

\* Numai pentru RDR-HX780 / HX785 / RDR-HX980 / RDR-HX1080

Specificațiile și design-ul pot fi modificate fără să fiți avizați.

# Index

Denumirile indicate în ghilimele apar la afișarea pe ecran.

## Indicații numerice

“96 kHz PCM Output” 122

## A

“A-B Erase” 74  
“A-B Repeat” 67  
Acționarea televizorului cu telecomanda 22  
“Add to Play List” 95  
Afișajul panoului frontal 13  
“AFT” 118  
Ajustarea imaginii înregistrate 110  
  imaginii redade 110  
“Album Name” 97  
ANGLE 65, 104  
“Angle Indicator” 65, 127  
Antenă 15  
Aplicarea de etichete 38  
“Artist Name” 97  
AUDIO 65  
“Audio DRC” 122  
“Audio In” 120  
“Audio Language” 123  
“Audio Out” 121  
“Auto” 114  
“Auto Channel Setting” 25, 116  
“Auto Chapter (DVD+R/+RW)” 125  
“Auto Chapter (HDD/VR)” 125  
“Auto Chapter (Video)” 124  
Auto Clock Set 25, 114  
“Auto Language” 123  
“Auto Scan” 25, 116

## B

“Basic” 113, 114  
Baterii 23  
“Bilingual Recording” 121  
‘BRAVIA’ Sync 20  
Butoane numerotate 56

## C

Cablu  
  alimentare 21  
  audio 21  
  HDMI 17, 20  
  video 17  
Calitatea imaginii 96  
Cameră DV 74  
Cameră video HDD 70  
Canal Plus 31  
“Cancel Protection” 107  
Capitol 38, 55, 57  
Căutarea  
  pistelor audio 95  
  după gen 37  
  deplasare rapidă înainte / înapoi 66, 95  
  fișiere de imagine JPEG 104  
  localizarea începutului titlului/capitolului/pistei 65, 95  
  scan audio 66  
CD 142  
“CH System” 117  
“Change Genre” 73  
“Channel” 117  
“Channel Swapping” 118  
“Chapter Edit” 75  
Chapter number 38  
“Chapter Search” 70  
“Chase Play” 69  
“Clock Setting” 25, 114  
Cod de țară / regiune 132  
Cod regional 128  
“Combine” 76, 77  
“Command Mode” 24, 129  
COMPONENT VIDEO OUT 19

“Component Video Out” 105  
“Confirm Printer” 117  
Conectare  
  imprimantă 108  
  cablu de antenă 15  
  cabluri audio 21  
  cablu HDMI 18, 21  
  dispozitiv USB 92, 98  
  cabluri video 18  
Copie de siguranță a discului 69  
“Copy” 100  
“Copy Album” 93  
“Copy Album Contents” 100  
“Copy all to HDD” 98  
“Copy Photos from a Digital Camera” 99  
“Copy to DVD” 100, 101  
“Copy to HDD” 98  
“Copy Track” 93  
Copy-Free (copiere nerestricționată) 146  
Copierea albumelor 92  
Copy-Never (nici o copiere permisă) 146  
Copy-Once (o singură copiere permisă) 146  
CPRM 141  
“Create x-Pict Story” 105  
Crearea unei liste de redare 77

## D

DATA CD 142  
DATA DVD 142  
“Decoder” 32, 118  
DIGITAL OUT (COAXIAL) 20  
“Disc Setup” 40, 41, 44, 113  
Discuri  
  reglaje 38, 39, 42, 99  
  spați 58



“Divide” 74, 76, 77  
 DivX  
     “Registration Code” 130  
 Dolby Digital 21, 121  
 “Download from TV” 25, 116  
 DTS 21, 121  
 Duplicare  
     deplasare 146  
     Listă de duplicare 80  
     HDD/DVDDUB 80  
     “High-Speed” 146  
 Duplicare de la o cameră video DV 88  
     “DV Manual Dubbing”  
     (duplicare manuală) 90  
     “DV One-Touch Dubbing”  
     (duplicare cu o singură atingere)  
     90  
     “DV Playback” (redare DV) 91  
 Duplicare de la o cameră video HDD 80  
 Durata înregistrării 35, 143  
 Durata rămasă de înregistrat 38  
 DV IN 88  
 “DV Input” 89, 121  
 “DV Manual Dubbing” 90  
 “DV One-Touch Dubbing” 90  
 “DV Playback” 91  
 “DVD Backup” 83  
 “DVD Menu Language” 123  
 DVD VIDEO 142  
 DVD+R 140  
 DVD+RW 140  
 DVD-R 140  
 DVD-RAM 142  
 DVD-RW 140

## E

Easy Setup 25, 115  
 “Edit” 73, 97  
 Editare 72  
     capitole 75  
     listă de redare 77  
     titluri 73  
 “Erase” 59, 73, 76, 97, 107  
 “Erase Album” 107  
 Etichete, aplicare~ 40  
 “External Audio” 120

## F

“Finalise” 41  
 Finalizare 41  
 Fișiere de imagine JPEG 108  
 Fișiere video DivX 63  
 Fixarea cadrului 66  
 “Format” 44  
 “Format DVD-RW” 113  
 “Format HDD.” 114  
 Formatare 44  
 “Frame Accurate Editing”  
 72  
 “Front Panel Display” 129  
 “Full Dubbing” 86

## G

“Genre Name” 73  
 Gestionarea pistelor audio de la  
     tonomat 97  
 GUIDE 45, 50  
 GUIDE Plus+, sistem ~ 45, 50

## H

“Full Dubbing” 86  
 “HDD-Cam Dubbing” 84  
 One-Touch Dubbing 86  
 “HDD Recording Format” 125  
 “HDD-Cam Dubbing” 86  
 HDMI  
     “4:3 Video Output” 128  
     “Audio Output” 128  
     “Colour” 128  
     “Control for HDMI” 129  
     “Screen Resolution” 127  
 HDMI, cablu 18, 21  
 HDMI OUT 18, 21  
 “HDMI Output” 127  
 “HELP Setting” 115

## I

i.LINK 150  
 “Info” 46  
 Inițializarea recorder-ului  
 101, 124  
 INPUT 60  
 “Input Colour System” 119  
 “Input Line System” 115  
 Intrare audio 22  
 Intrare video 19  
 Introducerea caracterelor 37

## Î

Înregistrare bilingvă 54, 114  
 Înregistrare 124  
     ajustarea imaginii 110  
     formatul de înregistrare 140  
     mode înregistrare 35, 143  
     durata înregistrării 35, 143  
     în timpul vizionării unui alt  
     program 34  
     sincronă 61  
 Înregistrare cu ajutorul cronometrului  
     consultare / modificare / anulare  
     58  
     “Rec. Mode Adjust” 52, 57  
     sistem GUIDE Plus+ 50  
     Synchro Rec 61  
 Înregistrare simultane  
     (numai al RDR-HX680) 61

## J

JPEG, fișiere de imagine 107  
 Jukebox (Tonomat) 92

## L

“Language” 123  
 “LINE 1 In” 120  
 LINE 1/DECODER 28  
 LINE 2 IN 29  
 “LINE 3 Out” 119  
 Listă de redare 97  
 Lista titlurilor 35  
     Gen 37  
     Ordonarea titlurilor 36  
     Reprezentări de dimensiuni reduse  
     37

## M

Manevrarea discurilor 148  
 “Manual” 114  
 “Manual CH Setting” 116  
 Manual Clock Set 25, 114  
 “Manual Rec. Mode” 124  
 MENU 63  
 Meniu  
     DVD’s Menu 63  
     Top menu 63  
 Mod de înregistrare manual  
 124  
 Modul pagină 36, 94, 103  
 Modul înregistrare 34, 143

Moduri de redare  
  “A-B Repeat” 67  
  “Programme” 68, 96  
  “Repeat” 67  
Mod Video / VR 140  
“Modify” 59  
Montaj 72  
  capitole 75  
  listă de redare 77  
  titluri 73  
“Move” 77, 78  
MP3, piste audio 63  
MPEG 21, 107  
“Multi-Mode” 73, 107  
“Music Jukebox” 92  
“My TV” 46

## **N**

“Name” 118  
“New Album” 107  
NICAM 55  
“NICAM Select” 120  
“NTSC on PAL TV” 120  
Numărul titlului 38  
Numerotate, butoane ~ 70

## **O**

“On Screen Display” 129  
ONE-TOUCHDUB 86, 90  
One-Touch Play 20, 64  
“Optimise HDD” 114  
“Options” 129  
“Options 2, 131  
“Original” 36, 72, 94  
“OSD Language” 123

## **P**

Panou frontal 12  
“Parental Control” 64, 126  
Partea din spate a aparatului 14  
Pause Live TV 69  
“Pause Mode” 126  
PAY-TV 31  
Părți componente și butoane 10  
PBC 64  
PDC 53, 57  
“Photo Album” 98, 102  
“Picture Adjustment” 110  
Piste audio MP 63  
“Play List Name” 97

Reglaje pentru discuri 40, 41, 44, 113  
Reglaj facil 25, 115  
PLAY MODE 67, 68  
“Playback” 125  
“Power Save” 115  
Imprimarea fișierelor de imagine JPEG  
108  
“Programme” 68, 96  
“Progressive” 26  
“Protect” 73, 107  
“Protect Album Contents” 107  
“Protect Disc” 40  
Protejare  
  album 107  
  disc 40  
  fișiere de imagine JPEG 107  
  titlu 73

## **R**

REC 33  
RECMODE 143  
REC STOP 33, 86, 90  
“Rec. Mode Adjust” 52, 57, 124  
“Recording” 124  
Recuperarea înregistrării 50  
Redare 63, 94, 102  
  “A-B Repeat” 67  
  avans instantaneu 65  
  baleiere audio 66  
  fișiere video DivX 49  
  de la cameră video DV 91  
  fișiere de imagine JPEG 102  
  fixarea cadrului 66  
  cu încetinitorul 66  
  mărire la redare 104  
  piste audio MP3 63  
  “Programme” 68, 96  
  rapid înainte 66, 95  
  rapid înapoi 66, 95  
  reluare imediată 65  
  reluarea redării 65  
  rotire 104  
  “Repeat” 67, 95  
  tonomat 94  
Regiune, cod de~ 143  
Reglajele cronometrului aflare/  
modificare / anulare 59

Reluarea redării 64  
“Rename Album” 107  
“Rename File” 107  
“Repeat” 67, 95  
“Repeat Album” 67, 95  
“Repeat Artist” 95  
“Repeat Chapter” 67  
“Repeat Disc” 67  
“Repeat Play List” 95  
“Repeat Programme” 67, 95  
“Repeat Title” 67  
“Repeat Track” 67, 95  
Reprezentări de dimensiuni reduse  
ale imaginilor 37  
  modul previzualizare 37, 130  
“Restart USB Device” 131  
Restricționarea accesului copiilor 64,  
126  
Rotire 104

## **S**

S VIDEO 19  
Scan Audio 66  
“Seamless Playback” 146  
“Set Genre” 73  
“Set Preview” 130  
“Set Thumbnail” 73, 124  
Sistem TV 118  
“Skip” 116  
“Skip Once” 59  
x-Pict Story 105  
Slow-motion, redare 66  
SMARTLINK 20, 130  
Soluționarea defecțiunilor 132  
Sonor principal 54, 57, 121  
Sonor secundar 54, 57, 121  
“Sort Titles” 36  
“Sound System” 118  
SUBTITLE (subtitrare) 65  
“Subtitle Display” 123  
“Subtitle Language” 123  
Succesiune de imagini 90  
Super VIDEO CD 142  
Synchro Rec (înregistrare sincronă)  
numai pentru RDR-HX680 61

## **T**

Telecomandă 10, 23  
“Time Search” 70  
TIMER (doar la RDR.HX680) 55  
Timer List 46  
Titlu 35  
    “Genre” 37  
    Lista~ 38  
    Numărul ~ 38  
    Reprezentare de dimensiuni reduse  
    37  
    “Sort Titles” 36  
“Title Name” 97  
“Title Search” 70  
Tonomat (Jukebox ) 92  
TOP MENU 63  
“Track Name” 73  
“Track Search” 70

“Tuner” 116  
“Tuner Level” 120  
Tuner de satelit 28  
TV Direct Rec. 20, 34  
TV PAUSE 69  
“TV Pause” 69, 131  
TV  23, 34  
“TV Type” 25, 125  
TV/DVD 24, 34

## **U**

“Undo” 73  
“Unfinalise” 43  
“Unprotected” 73  
USB 85  
Utilizarea meniurilor de reglaj 113

## **V**

VIDEOCD 142  
Video, Cablu~ 18  
“Video In/Out” 119  
Video, intrare 19  
Mod Video 140  
“Video Mode Compatible  
Editing” 72  
VPS 53, 57  
VR, Mod~ 140

## **X**

x-Pict Story 105  
“Play List” 106  
“Theme” 106

## **Z**

ZWEITON 55  
Zoom 104

[http : //www.sony.ro](http://www.sony.ro)