



Upustvo za upotrebu

Blu-ray Disc / DVD uređaj
BDP-S350

UPOZORENJE

Kako bi ste umanjili rizik od požara ili strujnog udara, ne izlažite ovaj uređaj kiši ili vlazi. Kako bi ste izbegli strujni udar, ne otvarajte kućište. Popravke trebaju obavljati samo osposobljeni serviseri.

Baterije u uređaju u kojima se nalaze baterije ne smeju se izlagati preteranoj toploti, primer, direktno sunčevom svetlosti, u vatru i slično.

OPREZ

Upotrebom optičkih instrumenata uz ovaj uređaj povećava se opasnost za vid. Pošto je Laserski zrak ovog Blu-ray Disc/DVD uređaja štetna za oči, ne pokušavajte rastavljati kućište. Popravke trebaju obavljati samo osposobljeni serviseri.



Ova oznaka smeštena je na zaštitnom kućištu lasera unutar kućišta uređaja.



Ovaj uređaj klasificiran je kao CLASS 1 LASER proizvod. Oznaka CLASS 1 LASER PRODUCT smeštena je na zaštitnom kućištu lasera unutar kućišta uređaja.



Odlaganje stare elektrone i elektronske opreme (primenjivo u Evropskoj uniji i ostalim evropskim državama sa posebnim sistemima za odlaganje)

Ovaj znak na uređaju ili ambalaži ukazuje da se ovaj proizvod ne sme odlagati sa kućnim otpadom. Umesto toga, opremu za odlaganje odnesite u vama najbliže mesto za skupljanje i recikliranje elektrone i elektronskog otpada. Pravilnim odlaganjem ovog proizvoda spremit ćete potencijalne negativne posledice za okolinu i ljudsko zdravlje koje inače mogu imati uticaja ukoliko se uređaj ne odloži na pravilan način. Recikliranje materijala od kojeg je uređaj sastavljen doprinosi te u uvanju prirodnih izvora. Za detaljnije informacije o recikliranju proizvoda, obratite se lokalnoj upravi, komunalnoj službi ili prodavnicu gde ste kupili uređaj.



Pb

Odlaganje starih baterija (primenjivo u Evropskoj uniji i ostalim evropskim državama sa posebnim sistemima za odlaganje)

Ovaj znak na bateriji ili ambalaži ukazuje da se baterija isporučena sa ovim proizvodom ne sme odlagati sa kućnim otpadom. Pravilnim odlaganjem ovih baterija spremit ćete potencijalne negativne posledice za okolinu i ljudsko zdravlje koje inače mogu imati uticaja ukoliko se baterije ne odlože na pravilan način. Recikliranje materijala doprinosi o uvanju prirodnih izvora.

U slučaju proizvoda koji zbog sigurnosnih razloga, performansi ili zadržavanja celovitosti napajanja zahtevaju trajnu povezanost sa unutrašnjom baterijom, takvu bateriju trebaju menjati samo osposobljeni serviseri. Kako bi ste osigurali pravilno odlaganje baterije, predajte dotrajali proizvod na mesto za recikliranje elektrone i elektronske opreme.

Za sve ostale baterije, pogledajte odeljak o sigurnom uklanjanju baterija iz uređaja. Predajte bateriju na mesto za recikliranje otpadnih baterija.

Za detaljnije informacije o recikliranju ovog proizvoda ili baterije, obratite se lokalnoj upravi, komunalnoj službi ili prodavnicu gde ste kupili uređaj.

Proizvođa ovog uređaja je Sony Corporation, 1-7-1 Konan Minato-ku Tokyo, 108-0075 Japan. Ovlašteni predstavnik za EMC i sigurnost proizvoda je Sony Deutschland GmbH, Hedelfinger Strasse 61, 70327 Stuttgart, Germany. Za sva pitanja servisa i garancije, obratite se na adresu navedenu u odvojenim dokumentima koji se tiču servisa ili garancije.

Mere opreza

- Ovaj uređaj radi na 220 V - 240 V AC, 50 Hz/60 Hz. Proverite da li je radni napon uređaja u skladu sa naponom lokalnog mrežnog napajanja.
- Kako bi ste izbegli rizik od požara ili strujnog udara, na uređaj ne postavljajte predmete ispunjene tečnošću, na primer vaze.
- Postavite ovaj uređaj tako da se mrežni kabl može odmah isključiti iz zidne utičnice u slučaju nezgode.

Napomene o diskovima

- Kako bi disk ostao čist, držite ga za ivice. Ne dodirujte površinu. Prašina, otisci prstiju ili ogrebotine mogu oštetiti disk.

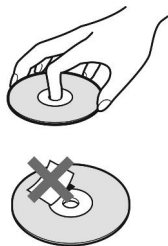

- Ne izlažite disk direktnom sunčevom svetlu i izvorima toplote, na primer dovodima toplog vazduha, niti ga ostavljajte u autu koji je parkiran na direktnom sunčevom svetlu, jer može doći do značajnog porasta temperature u autu.
- Nakon reprodukcije, sa uvek držite disk u pripadajućoj kutiji.

- Iste disk krpom za čišćenje. Disk se briše od središta prema ivici.



- Ne koristite rastvore poput benzina, razređivača, komercijalno nabavljenih pasta za diske/sojiva, niti anti-statičke sprejeve namenjene vinilnim pločama.
- Ako ste ispisali nalepnicu za disk, sačekajte da se osuši pre reprodukcije diska.
- Ne koristite sledeće diske:
 - Diskove koji nisu standardnog oblika (na primer, kvadrat, srce).
 - Diskove sa nalepnicom.
 - Diskove sa celofanskom trakom ili ostatkom lepka od nalepnice.
- Za uklanjanje ogrebotina sa strane diska sa koje se vrši reprodukcija, nikad ne glatite disk.

Mere opreza

0 sigurnosti

- Kako bi ste sprečili opasnost od požara ili strujnog udara, na uređaj ne postavljajte predmete ispunjene tečnošću, na primer vaze, niti postavljajte uređaj u blizini vode, na primer blizu kade ili tuš kabine. Ako u kući uređaj dospje bilo kakav predmet ili tečnost, isključite uređaj i odnesite ga na proveru u ovlašteni servis pre nastavka upotrebe.
- Ne dirajte mrežni kabl (kabl napajanja) mokrim rukama. U suprotnom može doći do strujnog udara.

0 postavljanju

- Postavite uređaj na mesto na kojem je osigurano dovoljno provetranosti kako u unutrašnjosti uređaja ne bi došlo do nakupljanja toplote.
- Ne postavljajte uređaj na mekane podloge, na primer na tepih, jer to može zatvoriti ventilacione otvore.
- Ne postavljajte uređaj u uskom prostoru, na primer, u policu za knjige ili slično.
- Ne postavljajte uređaj na mesta u blizini izvora toplote, ili na mesta koja se nalaze pod direktnim uticajem sunčeve svetlosti, prekomerene prašine ili mehaničkih udara.
- Ako unesete uređaj iz hladnog na toplo mesto, ili ako je postavljen u veoma vlažnom prostoru, vlaga se može kondenzovati na sojivama unutar uređaja. Ako dođe do toga, uređaj možda neće pravilno raditi. U tom slučaju, uklonite disk i ostavite uređaj uključen oko pola sata dok vlaga ne ispari.
- Ne postavljajte uređaj u kosi položaj. Dizajniran je samo za rad u vodoravnom položaju.
- Uređaj i diske držite što dalje od opreme sa snažnim magnetima, kao što su mikro talasne rečne ili veliki zvučnici.

- Ne postavljajte teške ili nestabilne predmete na ure aj.
- Na fioku diska ne postavljajte ništa osim diskova. U suprotnom, može do i do ošte enja ure aja ili predmeta.
- Kad prenosite ure aj, izvadite sve diskove. U suprotnom, može do i do ošte enja diska.
- Kad prenosite ure aj, isključite mrežni kabl (kabl napajanja) i sve ostale kablove iz ure aja.

O izvorima napajanja

- Ure aj nije isključeno sa napajanja sve dok je mrežni utika priključen na zidnu utičnicu, čak i ako je sam ure aj isključen.
- Ako ure aj ne možete koristiti duže vreme, isključite ga iz zidne utičnice. Za isključenje mrežnog kabla, uhvatite sam utikač, nikad ne povlačite kabl.
- Pratite dole navedene smernice kako bi ste izbegli oštećenje mrežnog kabla (kabla napajanja). Ako se mrežni kabl (kabl napajanja) ošteti, to može rezultovati požarom ili strujnim udarom.
 - Nemojte priključiti mrežni kabl (kabl napajanja) izmeću ure aja i zida, police i sl.
 - Ne postavljajte teške predmete na mrežni kabl (kabl napajanja) niti povlačite sam mrežni kabl (kabl napajanja).

O podešavanju jačine zvuka

Ne pojačavajte jačinu zvuka tokom slušanja dela sa veoma niskim nivoom ulaznog signala ili bez audio signala. U suprotnom, može do i do oštećenja zvučnika kad započne reprodukcija dela sa visokim nivoom signala.

O iš enju

Očistite kućište, prednju stranu i kontrolne ureaje mekaničkom krpom lagano navlaženom u blagom rastvoru sredstva za pranje. Nemojte koristiti sredstva koja bi mogla ogrebatipovršinu, na primer, prašak za ribanje ili rastvore poput alkohola ili benzina.

O diskovima za iš enje, sredstvima za iš enje diskova/soiva

Nemojte koristiti diskove za iš enje niti sredstva za iš enje diskova/soiva (uključujući i one u tekućem obliku i u obliku spreja). To može uzrokovati kvar ure aja.

O rezervnim delovima

U slučaju popravke ovog ure aja, možete uzeti zamenjene delove kako bi ste ih reciklirali.

Autorska prava i zaštita znakovi

- Ovaj proizvod sadržitehnologiju za zaštitu autorskih prava koja je zaštita američkim patentima i ostalim pravima na intelektualno vlasništvo. Upotrebu ove tehnologije treba odobriti kompanija Macrovision, a namenjena je isključivo kućnoj i drugoj ograničenoj upotrebi, osim ako Macrovision nije izričito odobrio drugu kopiju. Obrnuti inženjering ili rastavljanje strogo su zabranjeni.
- “AVCHD” i “AVCHD” logotip su zaštita znakovi kompanija Matsushita Electric Industrial Co. i Sony Corporation.
- Java i svi zaštitni znakovi i logotipi bazirani na Javi su registrovani zaštita znakovi kompanije Sun Microsystems, Inc.
- “XMB” i “xross media bar” su zaštita znakovi kompanije Sony Corporation i Sony Computer Entertainment Inc.



- Ovaj Blu-ray Disc/DVD ure aj sadržitehnologiju High-Definition Multimedia Interface (HDMI™). HDMI, HDMI logotip i High Definition Multimedia Interface su zaštita znakovi ili registrovani zaštita znakovi kompanije HDMI Licensing LLC.
- “Blu-ray Disc” je zaštitni znak.
- “Blu-ray Disc,” “DVD+RW,” “DVD-RW,” “DVD+R,” “DVD-R,” “DVD VIDEO,” i “CD” logotipi su zaštitni znakovi.
- “BonusView” je zaštitni znak kompanije Blu-ray Disc Association.
- “x.v.Colour” i “x.v.Colour” logotip su zaštitni znakovi kompanije Sony Corporation.
- “BRAVIA Sync” je zaštitni znak kompanije Sony Corporation.
- “PhotoTV HD” i “PhotoTV HD” logotip su zaštitni znakovi kompanije Sony Corporation.
- Ostali nazivi sistema i proizvoda su uglavnom zaštitni znakovi ili registrovani zaštitni znakovi njihovih proizvođača. Oznake ™ i ® nisu naznačene u ovom dokumentu.

VAŽNA NAPOMENA

Opazite: Ovaj ure aj ima mogućnost beskrajnog prikaza zadržane (“zamrznu-te”) video slike ili prikaza menija na ekranu vašeg televizora. Ako ostavite prikaz zadržane slike ili menija na ekranu vašeg TV prijemnika tokom dužeg vremenskog perioda, to može prouzrokovati trajno oštećenje TV ekrana. Na to su posebno osetljivi plazma televizori i projekcijski TV prijemnici.

Ako imate bilo kakvih pitanja ili problema vezanih uz vaš ure aj, molimo obratite se najbližem Sony prodavcu.

O ovim upustvima

- U ovim se upustvima re “disk” koristi kao opšti pojam za BD, DVD ili CD diskove, ukoliko nije druga-rije nazna eno u tekstu ili na slikama.
- Ikone, poput **BD**, koje su nazna ene na vrhu svakog objašnjenja ozna avaju vrstu medija koja se može koristiti uz funkciju koja se objašnjava. Za detalje, pogledajte “Diskovi koji se mogu reprodukovati” (str. 59).
- Uputstva u ovom priru niku opi- suju kontrole na daljinskom upravlja u. Možete koristiti i kontrole na ure aju ako imaju simbole sli ne onima na daljinskom upravlja u.
- Slike prikaza menija na ekranu, koje se koriste u ovim upustvima, možda ne e biti iste kao i prikaz menija na vašem TV ekranu.
- Informacije koje je **POTREB- NO** znati (kako bi se izbegla nepravilna upotreba) navedene su ispod ikone  Informacije koje je **PRIKLADNO** znati (saveti i korisne informacije) navedene su ispod ikone .

Sadržaj

UPOZORENJE.....	2
Mere opreza.....	3
Pregled delova i kontrola.....	8

Povezivanje i podešavanje

Povezivanje uređaja.....	13
Korak 1: Priklijućivanje na TV prijemnik.....	14
Priklijućivanje na HDMI priključnik.....	15
O BRAVIA Sync oznaci (samo za HDMI vezu).....	16
Priklijućivanje na komponentne video priključnice (Y, Pb/Cb, Pr/Cr).....	17
Priklijućivanje na audio/video ili sa VIDEO priključnice.....	18
Korak 2: Priklijućivanje na AV pojačalo(prijemnik).....	19
Priklijućivanje na HDMI priključnice.....	20
Priklijućivanje na digitalne priključnice (OPTICAL/COAXIAL).....	21
Priklijućivanje na audio L/R priključnice.....	22
Korak 3: Postavljanje spoljašnje memorije.....	23
Korak 4: Priklijućivanje na mrežu.....	24
Direktno priključivanje na širokopojasni ruter.....	24
Priklijućivanje putem bežičnog LAN rutera.....	25
Korak 5: Priklijućivanje mrežnog kabela.....	25
Korak 6: Priprema daljinskog upravljača.....	26
Upravljanje TV prijemnicima pomoću daljinskog upravljača.....	26
Korak 7: Jednostavno podešavanje.....	27

Reprodukcija

Reprodukcija BD/DVD diska.....	30
Upotreba BD ili DVD menija.....	32
Uživanje u Bonus View sadržaju.....	32
Brzo pretraživanje scena (Scene Search).....	33
Pretraživanje naslova/poglavlja.....	33
Prikaz vremena reprodukcije i informacija o reprodukciji.....	34
Podešavanje slike i zvuka za video sadržaje.....	34
Reprodukcija CD diska.....	36
Reprodukcija fotografija.....	37

Postavke i podešavanja

Korišćenje menija za podešavanja.....	39
Network Update.....	40
Video Settings.....	41
Audio Settings.....	44
BD/DVD Viewing Settings.....	47
Photo Settings.....	49
System Settings.....	50
Network Settings.....	51
Easy Setup.....	53
Resetting.....	53

Dodatne informacije

U slučaju problema.....	54
Funkcija automatske dijagnostike	58
Diskovi koji se mogu reprodukovati	59
Rezolucija izlaznih video signala	62
Izlazni audio signali.....	63
Tehnici podaci	64
Spisak jezika i njihovih kodova.....	65
Spisak regionalnih kodova/Parental Control.....	65
Propisi i uslovi upotrebe i sporazum o dozvoli za krajnjeg korisnika	66
Indeks	68

Pre upotrebe uređaja, molimo pročitajte "Propisi i uslovi upotrebe i sporazum o dozvoli za krajnjeg korisnika" (str. 66).

Pregled delova i kontrola

Za više informacija, pogledajte stranice navedene u zagradama.

Daljinski upravlja

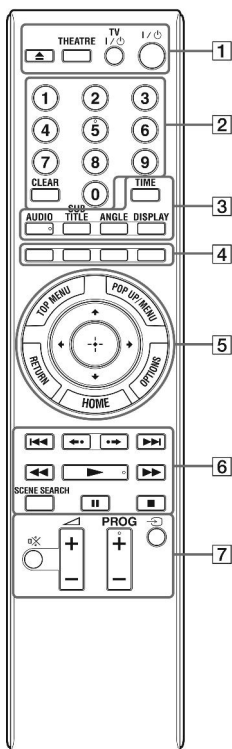

Numerički taster 5 i tasteri AUDIO, PROG + i ► imaju ispušnice. Ove ispušnice služe kao referentne tačke tokom upotrebe uređaja.

1 ▲ (otvaranje/zatvaranje) (str. 30)

Otvaranje ili zatvaranje fiokice diska.

THEATRE (str. 16)

Automatski bira optimalni video mod za gledanje filmova. Kad je AV pojačalo (prijemnik) priključeno pomoću HDMI kabla, izlaz zvuka tako će se automatski menjati. Ponovno pritisnite taster kako biste vratili originalno podešavanje. Kad je pomoću HDMI kabla priključeno TV prijemnik koji podržava oznaku Theatre Mode, video mod TV prijemnika automatski se prebacuje na Theatre Mode.



Taster THEATRE delotvoran je samo kad je priključeno TV prijemnik koji podržava oznaku Theatre Mode.

TV I/O (uključeno/stanje pripravnosti) (str. 26)

Uključivanje TV prijemnika, ili isključivanje u stanje pripravnosti.

I/O (uključeno/stanje pripravnosti) (str. 27)

Uključivanje uređaja, ili isključivanje u stanje pripravnosti.

2 Numerički tasteri (str. 33, 52)

Unos brojeva naslova/poglavlja i sl.

CLEAR

Brisanje znakova u polju za unos.

3 TIME (str. 11)

Prikaz proteklog/preostalog vremena reprodukcije na pokazivaču uređaja. Svakim pritiskom tastera, na pokazivaču se menja prikaz proteklog i prikaz preostalog vremena reprodukcije.

AUDIO (str. 47)

Odabir jezika zapisa kad su na BD-ROM/DVD VIDEO disk snimljeni zapisi na više jezika. Odabir zvukovnog zapisa na CD disku.

SUBTITLE (str. 47)

Odabir jezika titla kad su na BD-ROM/DVD VIDEO disk snimljeni titlovi na više jezika.

ANGLE

Odabir drugog ugla gledanja kad su na BD-ROM/DVD VIDEO disk snimljene scene iz različitih uglova.

DISPLAY (str. 34)

Prikaz informacija o reprodukciji na ekranu.

4 Tasteri u boji (crvena/zelena/žuta/plava)

Ovi tasteri služe kao pre-ice za odabir stavki na menijima nekih BD diskova (mogu se koristiti i za Java interaktivne postupke BD diskova).

5 TOP MENU (str. 32)

Pokretanje ili zatvaranje glavnog menija BD ili DVD diska.

POP UP/MENU (str. 32)

Pokretanje ili zatvaranje pop up menija BD-ROM diska ili menija DVD diska.

OPTIONS (str. 32, 37)

Pokretanje menija sa dostupnim opcijama, na ekranu.

HOME (str. 39)

Pokretanje menija uređaja. Zatvaranje menija uređaja kad je ubačen CD disk.

RETURN

Povratak na prethodan prikaz.



Pomeranje kursora radi odabira prikazane stavke.

Središnji taster (ENTER)

Ulaz u odabranu stavku.

6 I◀◀/▶▶(prethodno/sledeće)

Prelaz na prethodno/sledeće poglavlje, zapis ili datoteku.

Za prelaz na prethodnog zapisa, pritisnite I◀◀ dva puta.

◀•/•▶ (ponavljanje scene/premotavanje scene)

Ponavljanje reprodukcije scene/kratko premotavanje scene prema napred.

◀◀/▶▶ (pretraživanje prema nazad/napred)

Brzo pretraživanje diska prema nazad/napred, kad se pritisne tokom reprodukcije. Svakim pritiskom tastera, brzina pretraživanja menja se na sledeće i na in*:

Smer reprodukcije
▶▶ 1 (x10) → ▶▶ 2 (x30) → ▶▶ 3 (x120)

Obrnuti smer

◀◀ 1 (x1) → ◀◀ 1 (x10) → ◀◀ 2 (x30) → ◀◀ 3 (x120)

Kad pritisnete i zadržite taster, pretraživanje prema nazad/napred se nastavlja pri odabranoj brzini, sve dok ne otpustite taster.

* Brzina pretraživanja ne menja se tokom reprodukcije CD diska.

Vrednosti brzina su približne.

– Za nastavak normalne reprodukcije, pritisnite ▶.

▶ (reprodukcija) (str. 30)

Pokretanje ili ponovno pokretanje reprodukcije.

Nastavljanje reprodukcije od mesta na kojem ste pritisnuli ■ (nastavljanje reprodukcije).

Pokretanje slideshow reprodukcije kad je ubačen disk koji sadrži JPEG slikovne datoteke.

SCENE SEARCH (str. 33)

Odabir moda pretraživanja scena koji omogućuje bržu izmenu scena unutar naslova koji se trenutno reprodukuje.

II (pauza)

Pauza ili ponovno pokretanje reprodukcije.

■ (zaustavljanje)

Zaustavljanje reprodukcije i memorisanje mesta zaustavljanja (mesto nastavljanja) (str. 31, 36). Mesto nastavljanja za naslov/zapis je poslednje reprodukovano mesto na disku ili poslednja fotografija za folder sa fotografijama.

7 Za TV prijemnike kojima možete upravljati koristeći sledeće tastere, pogledajte str. 26.

⊗ (isključivanje zvuka)

Isključuje zvuk TV prijemnika.

◁ (jačina zvuka) +/-

Podešavanje jačine zvuka TV prijemnika.

PROG (program) +/-

Odabir TV kanala prema gore i dole.

⇄ (odabir ulaza)

Odabir izmeću TV ulaza i drugih izvora ulaznog signala.

Prednja strana ure aja

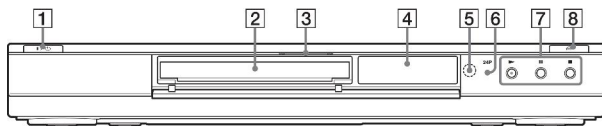

1 I/O (uklju eno/stanje pripravnosti) (str. 27)

Uklju ivanje ure aja, ili isklju ivanje u stanje pripravnosti.

2 Fioka diska (str. 30)

3 Indikator Blu-ray diska

Svetli kad je registrovan BD disk.



Kad se ure aj uklju i po prvi put, indikator Blu-ray diska svetli, a ugasi se nakon što je dovršeno podešavanje Easy Setup.

4 Pokaziva (str. 11)

5 Senzor daljinskog upravlja a (str. 26)

6 24P indikator (str. 43)

Svetli prilikom emitovanja 1080p/24 Hz video signala BD-ROM diskova.

7 ► (reprodukcija), || (pauza), ■ (zaustavljanje) (str. 30)

Pokretanje, pauziranje ili zaustavljanje reprodukcije.

8 ≡ (otvaranje/zatvaranje) (str. 30)

Otvaranje ili zatvaranje fioke diska.

Zaklju avanje fioke diska (de ija blokada)

Možete zaklju ati fioku diska i spre iti da bude greškom otvorena.

Kad je ure aj uklju en, više od 10 sekundi držite pritisnutom taster ■ na ure aju, dok se na pokaziva u ne pojavi "LOCKED". Fioka diska je zaklju ana.

Za otklju avanje fioke diska, držite pritisnutom taster ■ na ure aju, dok se na pokaziva u ne pojavi "UNLOCK".

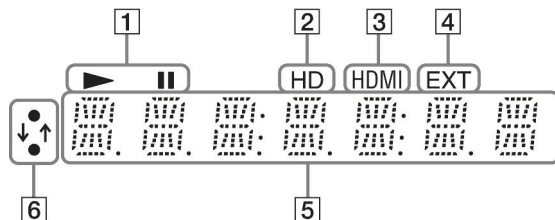

1 ▶, II

Svetli tokom reprodukcije ili pauze.

2 HD (str. 42)

Svetli prilikom emitovanja 720p/1080i/1080p video signala iz HDMI OUT priklju nica ili 720p/1080i video signala iz COMPONENT VIDEO OUT priklju nica.

3 HDMI (str. 16)

Svetli kad je priklju en HDMI ure aj.

4 EXT (str. 23)

Svetli kad je registrovana spoljašnja memorija.

5 Informacije o reprodukciji

Možete proveriti vremenske informacije. Pritisnite TIME više puta tokom reprodukcije. Prikaz se menja na slede i na in:

Tokom reprodukcije BD-ROM/DVD VIDEO diska

Protetklo vreme teku eg naslova



Preostalo vreme teku eg naslova

Tokom reprodukcije CD diska

Protetklo vreme teku eg zapisa



Preostalo vreme teku eg zapisa



Protetklo vreme teku eg diska



Preostalo vreme teku eg diska



Može se prikazati "T" (naslov ili zapis), "C" (poglavlje) ili "D" (disk), u zavisnosti od diska.

6 Indikator mrežne povezanosti

Svetli tokom preuzimanja softvera ure aja.

Za detalje o preuzimanju softvera ure aja, pogledajte str. 40.

Zadnja strana ure aja

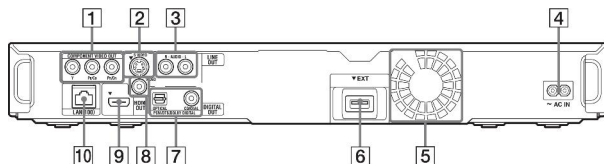

- 1 **COMPONENT VIDEO OUT (Y, Pb/Cb, Pr/Cr) priklju nica (str. 17)**
- 2 **LINE OUT (S VIDEO) priklju nica (str. 18)**
- 3 **LINE OUT (R-AUDIO-L) priklju nica (str. 18, 22)**
- 4 **AC IN priklju nica (str. 25)**
- 5 **Ventilacioni otvori**
Ventilator se nalazi unutar ure aja.
- 6 **EXT otvor (str. 23)**
- 7 **DIGITAL OUT (OPTICAL/COAXIAL) priklju nica (str. 21)**
- 8 **LINE OUT (VIDEO) priklju nica (str. 18)**
- 9 **HDMI OUT priklju nica (str. 15, 20)**
- 10 **LAN (100) priklju nica (str. 24)**

Povezivanje ure aja

Proverite da li su isporu eni slede i predmeti.

- Audio/video kabl (phono utika T3) (1)
- Mrežni kabl (1)
- Daljinski upravlja (1)
- R6 (veli ina AA) baterije (2)

Pratite korake 1 do 7 kako bi ste povezali ure aj i podesili postavke ure aja. Ne priklju ujte mrežni kabl dok ne stignete do “Korak 5: Priklju ivanje mrežnog kabla” (str. 25).

Povezivanje i podešavanje

Korak 1: Priključivanje na TV prijemnik

O video/HDMI OUT priključnicama

Uređaj sadrži sledeće video priključnice. Priključite uređaj na vaš TV prijemnik u skladu sa ulaznom priključnicom na TV prijemniku.

Kad priključite uređaj na TV prijemnik pomoću HDMI kabla, možete uživati u digitalnoj slici i zvuku visokog kvaliteta putem HDMI OUT priključnice.

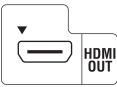
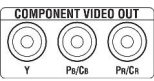
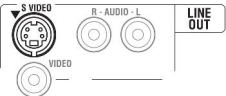
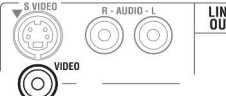
Vrsta priključnice	Rezolucija slike	Povezivanje
Visok kvalitet Digitalno 	High Definition: 1080/24p, 1080p, 1080i, 720p Standard Definition: 576p/480p, 576i/480i	Pogledajte "Priključivanje na HDMI priključnicu" (str. 15).
Analogno 	High Definition: 1080i, 720p Standard Definition: 576i/480i	Pogledajte "Priključivanje na komponentne video priključnice (Y, Pb/Cb, Pr/Cr)" (str. 17)
	Standard Definition: 576i/480i	Pogledajte "Priključivanje na VIDEO priključnicu" (str. 18).
	Standard Definition: 576i/480i	Pogledajte "Priključivanje na audio/video ili sa VIDEO priključnicu" (str. 18).



Standardan kvalitet



- vrsto priključite kablove kako bi ste sprečili neželjene smetnje.
- Pogledajte uputstva za upotrebu isporučene uz komponentu koju nameravate priključiti.
- Ovaj uređaj ne možete priključiti na TV prijemnik koji nema video ulaznu priključnicu.
- Ne gurnite kablove za priključivanje. Guranje uz iverice kućišta i sl. može oštetiti kablove.

Priključivanje na TV prijemnik koristeći DVI ulaz

Upotrebite HDMI-DVI konverzijski kabl (nije isporučeno). DVI priključnica ne prihvata audio signale, pa je potrebno upotrebiti dodatnu audio vezu uz ovu vezu (str. 19). Nadalje, HDMI OUT priključnicu ne možete priključiti na DVI priključnicu koje ne podržavaju HDCP (na primer, DVI priključnice na računarskim monitorima).

Priključivanje na HDMI priključnicu

Priključite uređaj na TV prijemnik pomoću HDMI kabla kako biste uživali u digitalnoj slici i zvuku visokog kvaliteta putem HDMI OUT priključnice.

Ako priključujete Sony TV prijemnik koji podržava funkciju "Control for HDMI" (str. 16), pogledajte uputstva za upotrebu isporučene uz TV prijemnik.

Ako priključujete TV prijemnik koji podržava 1080/24p ili 1080p, upotrebite High Speed HDMI kabl.

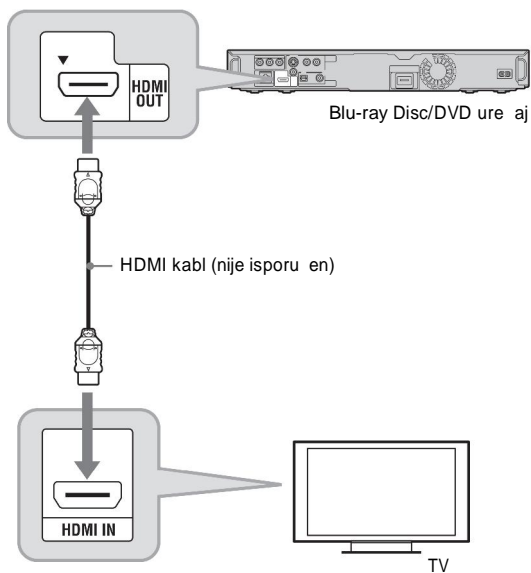

Napomene o priključivanju na HDMI OUT priključnicu

Pridržavajte se sledećih smernica jer nepravilno rukovanje može oštetiti HDMI OUT priključnicu i utikač.

- Pažljivo poravnajte HDMI OUT priključnicu na zadnjoj strani uređaja i HDMI utikač tako da proverite njihov oblik. Proverite da utikač nije okrenut naopako ili nagnut.

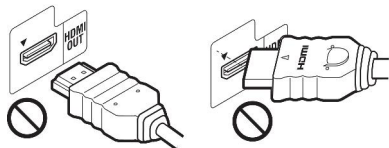

- Isključite HDMI kabl kad prenosite uređaj.



- Ako postavite uređaj na ormarić sa priključnim HDMI kablom, ne vršite prevelik pritisak na zid ormarića. Može doći do oštećenja HDMI OUT priključnice ili HDMI kabla.
- Prilikom priključivanja ili isključivanja, nemojte zavijati ili zakretati HDMI utikač.

O indikatorima HDMI veze



Kad priključite komponentu koja podržava HDMI, na pokazivaču u svetli HDMI indikator.



- Potrošači trebalo bi imati na umu da nisu svi "high definition" TV prijemnici u potpunosti kompatibilni sa ovim proizvodom i da može doći do pojave smetnji u prikazanoj slici. U slučaju problema sa 480p/576p/720p/1080i/1080p scan slikom, preporučeno je promeniti vezu na "standard definition" izlaz. Ako imate pitanja u vezi kompatibilnosti TV prijemnika sa ovim modelom 480p/576p/720p/1080i/1080p Blu-ray Disc/DVD uređaja, molimo obratite se našem servisnom centru.
- Ako slika nije jasna, prirodna ili ako niste njome zadovoljni, promenite rezoluciju izlaznih video signala u koraku 3 odjeljka "Output Video Format" u poglavlju "Video Settings" (str. 42).
- Koristite samo HDMI kabl na kojemu se nalazi HDMI logo.

O BRAVIA Sync oznaci (samo za HDMI vezu)

Povezujući Sony komponente koje podržavaju funkciju "Control for HDMI" pomoću HDMI kabla (nije isporučena), upravljanje se pojednostavljuje kako je opisano niže:

- Reprodukcija pritiskom na taster
Kad pritisnete jednu od sledećih tastera, priključeni TV prijemnik se uključuje i pe se automatski bira odgovarajući ulazni kanal za uređaj.
— 
— HOME: Automatski se pojaviti meni uređaja (str. 39).
— : Automatski se pokreće reprodukcija (str. 31).

Isključivanje sistema

Kad isključite TV prijemnik pomoću tastera za isključivanje na daljinskom upravljaču, uređaj i sve komponente koje podržavaju HDMI automatski se isključuju.

- Theatre

Kad pritisnete THEATRE, uređaj automatski bira optimalni video mod za gledanje filmova. Kad je AV pojačalo (prijemnik) priključeno pomoću HDMI kabla, izlaz zvučnika takođe se automatski menja. Kad je pomoću HDMI kabla priključen TV prijemnik koji podržava oznaku Theatre Mode, video mod TV prijemnika automatski se prebacuje na Theatre Mode. Ponovno pritisnite taster kako biste vratili originalno podešavanje.

- Pranje jezika

Kad promenite jezik menija na ekranu vašeg TV prijemnika, jezik menija uređaja takođe se menja nakon isključivanja uređaja.

Priprema za BRAVIA Sync oznaku

Podesite "Control for HDMI" na "On" u meniju "System Settings" (str. 50). Za detalje o podešavanju vašeg TV prijemnika ili drugih priključnih komponenti, pogledajte uputstva za upotrebu isporučene uz TV prijemnik ili komponente.



- Kad pomoću HDMI kabla priključite Sony TV prijemnik koji je kompatibilan sa "Control for HDMI" funkcijom Easy Setting, podešavanje "Control for HDMI" na uređaju automatski se uključuje, ako je podešavanje "Control for HDMI" na priključenom TV prijemniku takođe podešeno na "On". Pogledajte uputstva za upotrebu isporučena uz TV prijemnik.
- Kad pomoću HDMI kabla priključite Sony TV prijemnik koji je kompatibilan sa BRAVIA Sync oznakom, možete upravljati osnovnim funkcijama uređaja pomoću daljinskog upravljača TV prijemnika, ako je podešavanje "Control for HDMI" na priključenom TV prijemniku podešeno na "On". Pogledajte uputstva za upotrebu isporučena uz TV prijemnik.



U zavisnosti od priključene komponente, funkcija "Control for HDMI" možda neće raditi. Pogledajte uputstva za upotrebu isporučena uz komponentu.

Priklju čivanje na komponentne video priklju nice (Y, Pb/Cb, Pr/Cr)

Priklju čite COMPONENT VIDEO OUT priklju nice na ure čaju sa vašim TV prijemnikom pomo u komponentnog video kabla ili tri video kabla (nisu isporu eni), iste vrste i dužine. Možete užívat i u slici visokog kvaliteta.

Priklju čite LINE OUT (R-AUDIO-L) priklju nice pomo u audio/video kabla.

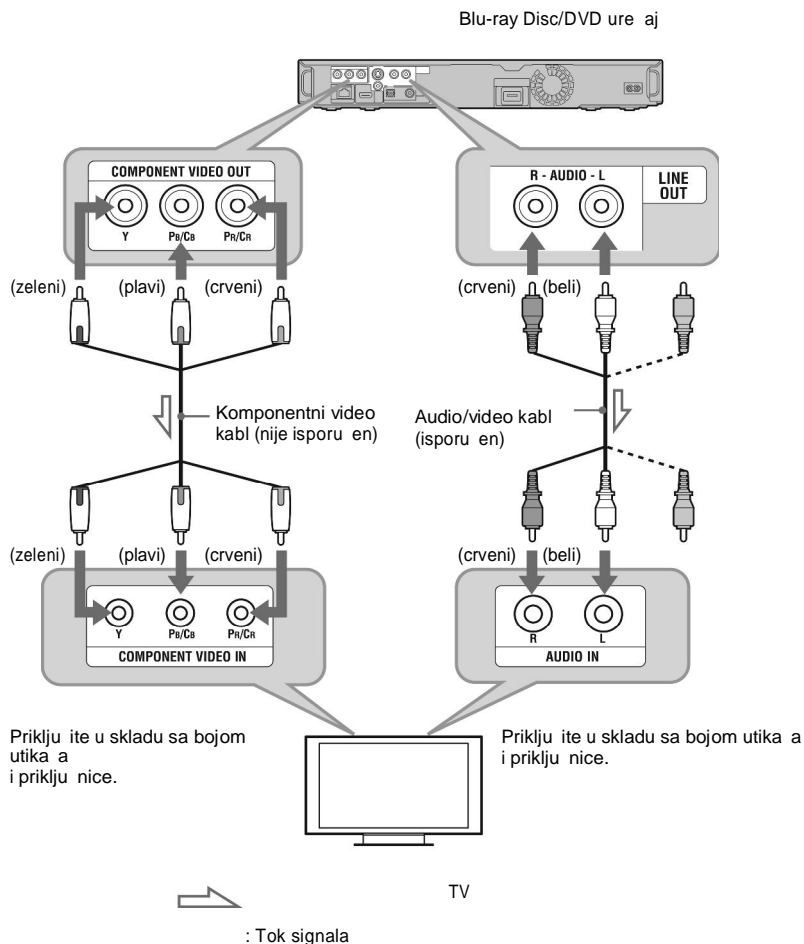

Kad priklju čite ure aj i TV prijemnik pomo u komponentnog video kabla, isklju čite video utika (žuti) audio/video kabla.

Priključivanje na audio/video ili sa VIDEO priključnicu

Priključite LINE OUT (VIDEO, R-AUDIO-L) priključnice uređaja sa vašim TV prijemnikom pomoću audio/video kabla. Možete uživati u standardnoj kvaliteti slike i zvuka.

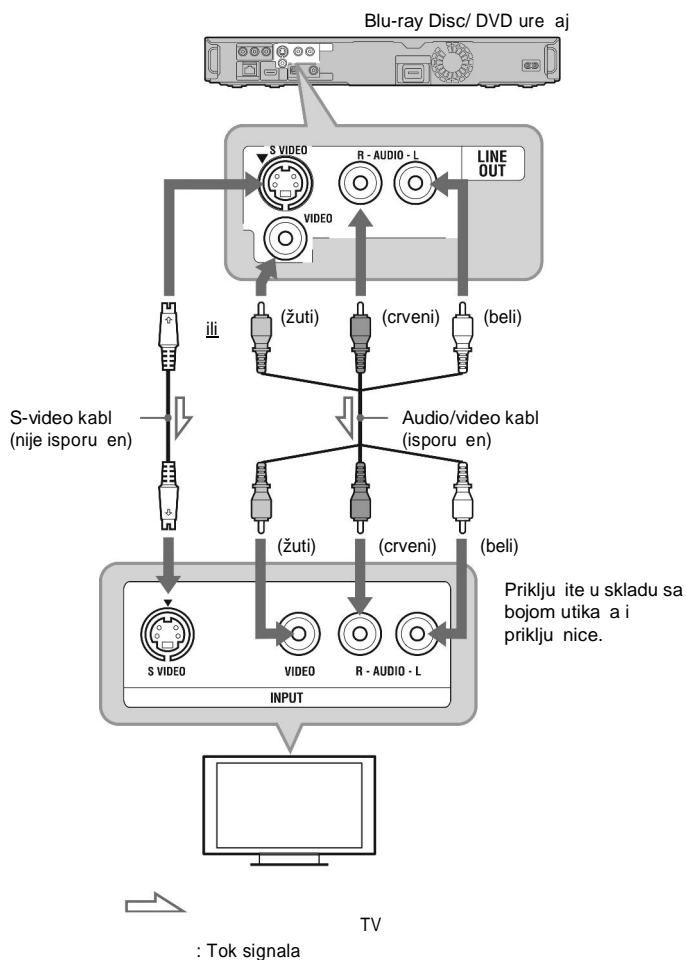



Kad priključite uređaj i TV prijemnik pomoću S-video kabla, isključite video utikač (žuti) audio/video kabla.

Korak 2: Priklju ivanje na AV poja alo (prijemnik)

O audio/HDMI OUT priklju nicama

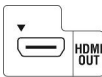
Ure aj sadrži slede e audio priklju nice. Priklju ite ure aj na vaše AV poja alo (prijemnik) u skladu sa ulaznom priklju nicom na AV poja alu (prijemniku).

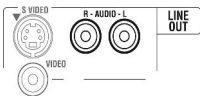
Vrsta priklju nice	Povezivanje
Digitalna 	Pogledajte “Priklju ivanje na HDMI priklju nicu” (str. 20).
	Pogledajte “Priklju ivanje na digitalne priklju nice (OPTICAL/COAXIAL)” (str. 21).
Analogna 	Pogledajte “Priklju ivanje na audio L/R priklju nice” (str. 22).



Za ta an položaj zvu nika, pogledajte uputstva za upotrebu isporu ene uz priklju ene komponente.



- Kad priklju ite ure aj na vaše AV poja alo (prijemnik) pomo u HDMI kabla, priklju ite na jedan od slede ih na ina:
 - Priklju ite AV poja alo (prijemnik) na vaš TV prijemnik pomo u HDMI kabla, ili
 - Priklju ite ure aj na TV prijemnik pomo u video kabla koji nije HDMI kabl (komponentni video kabl, S-video kabl ili audio/video kabl).
- Ako priklju ite komponentu koja ne podržava odabrani audio signal, iz zvu nika e se uti glasna buka (ili se ne e uti ništa), koja može oštetiti vaš sluh ili zvu nike.

Priključivanje na HDMI priključnicu

Ako vaše AV pojačalo (prijemnik) ima HDMI ulaz, možete uživati u surround zvuku. Ako priključujete Sony AV pojačalo (prijemnik) koje podržava funkciju "Control for HDMI" (str. 16), pogledajte uputstva za upotrebu isporučene uz AV pojačalo (prijemnik).

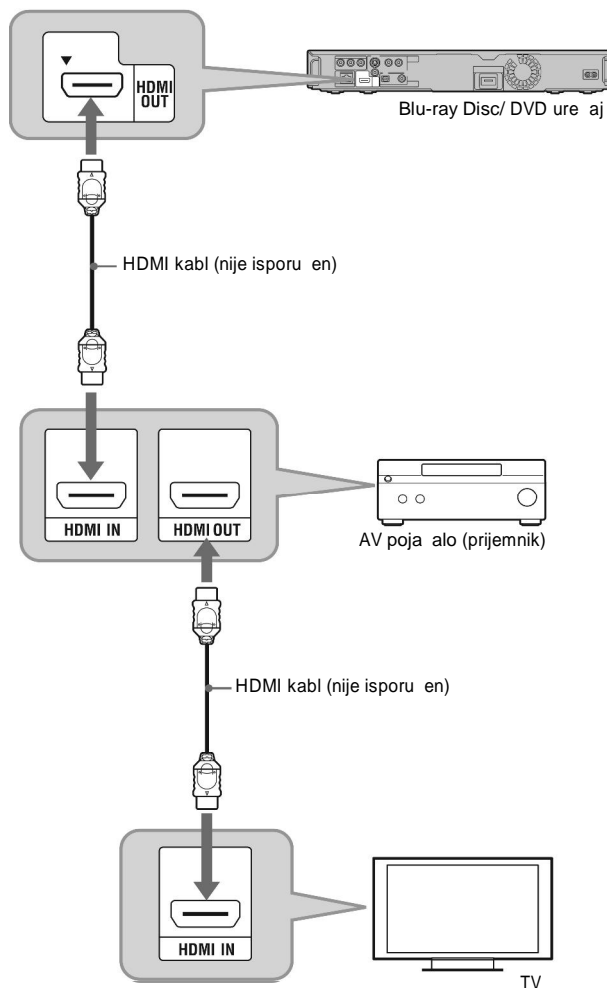

Podesite sledeće postavke kako bi ste uživali u visokom kvalitetu zvuka sa priključenog AV pojačala (prijemnika).

- Podesite "Audio Output Priority" na "HDMI" u meniju "Audio Settings" (str. 44).
- Podesite "Audio (HDMI)" na "Auto" u meniju "Audio Settings" (str. 44).
- Podesite "BD Audio Setting" na "Direct" u meniju "Audio Settings" (str. 45).



Ne prihvataju sva HDMI-kompatibilna AV pojačala (prijemnici) 8-kanalne linearne PCM signale. Pogledajte i uputstva isporučene uz priključeno AV pojačalo (prijemnik).

Priklju čivanje na digitalne priklju nice (OPTICAL/COAXIAL)

Ako vaše AV poja alo (prijemnik) ima Dolby^{*1} Digital, Dolby Pro Logic ili DTS^{*2} dekodier i digitalnu ulaznu priklju nicu, možete uživati u Dolby Digital (5,1 kanala), Dolby Pro Logic (4 kanala) ili DTS (5,1 kanala) surround efektima.

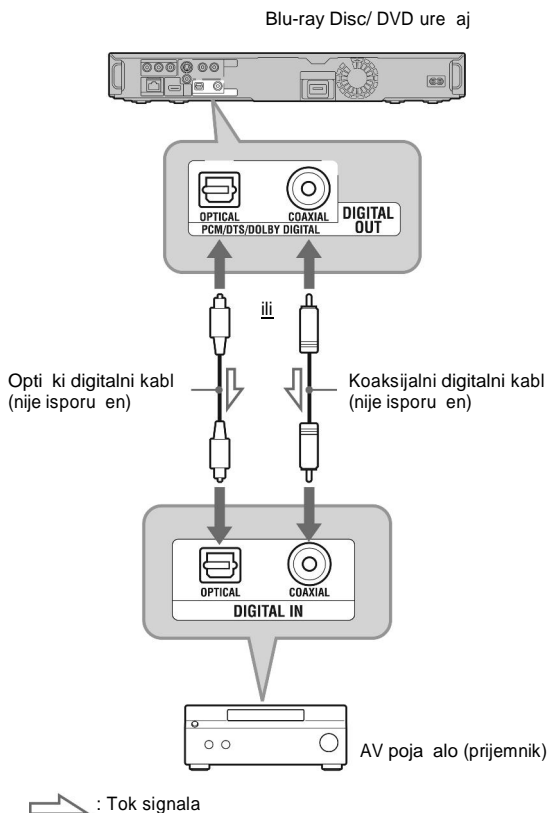

1 Priklju čite digitalnu priklju nicu ure aja sa vašim AV poja alom (prijemnikom).

2 Podesite “Audio Output Priority” na “Coaxial/Optical” u meniju “Audio Settings” (str. 44).

3 Podesite postavke “Dolby Digital” i “DTS” u meniju “Audio Settings” (str. 45).

U suprotnom se iz zvu nika ne e uti ništa, ili e se uti glasna buka.

^{*1} Proizvedeno prema licenci kompanije Dolby Laboratories. Dolby, Pro Logic i simbol dvostruko-D su zaštitni znaci kompanije Dolby Laboratories.

^{*2} Proizvedeno prema licenci ameri kih patenata #: 5,451,942; 5,956,674; 5,974,380; 5,978,762; 6,487,535 i ostalih ameri kih i svetskih izdanih i pripremanih patenata. DTS je registrovani zaštitni znak a DTS logotipi, simbol, DTS-HD Advanced Digital Out su zaštitni znaci kompanije DTS, Inc © 1996-2007 DTS, Inc. Sva prava zadržana.

Priključivanje na audio L/R priključnice

Ako vaše AV pojačalo (prijemnik) sadrži samo L i R audio ulazne priključnice, koristite ovu vrstu povezivanja.

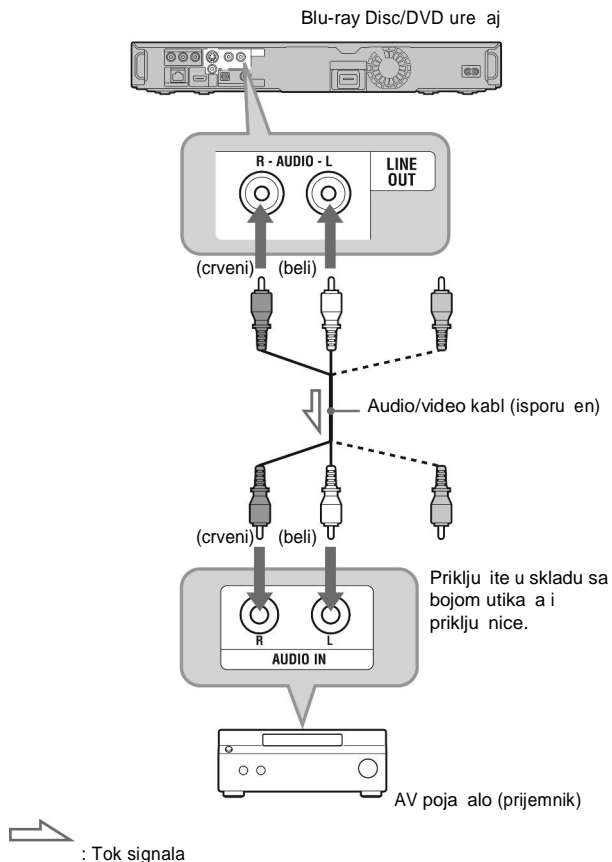

Korak 3: Postavljanje spoljašnje memorije

Kako bi ste uživali u dodatnom sadržaju (kao Bonus View) u nekim naslovima na Blu-ray disku, potrebno je koristiti spoljašnju memoriju. Ubacite spoljašnju memoriju (1 GB ili ve u USB flash memoriju, primer USM1GH) u EXT otvor kako bi služila kao mesto za memorisanje.

Spoljašnju memoriju ubacite u smeru ▼, sve do kraja u EXT otvor.

Proverite da li EXT indikator na pokaziva u svetli kad se ure aj uklju i.

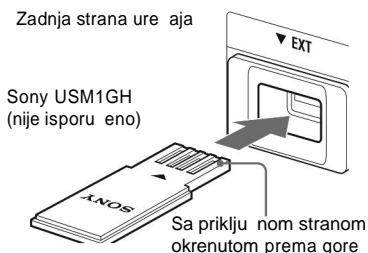

Uživanje u Bonus View sadržaju

Pogledajte "Uživanje u Bonus View sadržaju" (str. 32).

Uklanjanje spoljašnje memorije

- 1 Pritisnite I/⏻ kako bi ste isklju ili ure aj.
- 2 Izvucite spoljašnju memoriju iz EXT otvora.



- Ne priklju ujte ništa osim USB flash memorije (na primer tvrdi disk i sl.) na EXT otvor.
- Spoljašnju memoriju ubacite ravno. Ako memoriju umetnete u otvor uz upotrebu prekomerene sile, to može oštetiti i spoljašnju memoriju i ure aj.
- Spoljašnju memoriju držite dalje od male dece kako bi se spre ilo da je slu ajno progutaju.
- Ne pritiskajte spoljašnju memoriju presnažno u otvor jer to može uzrokovati nepravilnosti u radu.
- Preporu ujemo upotrebu Sony USM1GH memorije, koja je dostupna od Aprila 2008.
- Ostali USB flash ure aji mogu podržavati ovu funkciju. Ipak, ne možemo garantovati kompatibilnost sa svim USB flash memorijama.
- Prilikom ubacivanja USB flash memorije koja nije Sony USM1GH, prvo proverite pravilan smer ubacivanja.
- U zavisnosti od USB flash memorije, ona može viriti iz EXT otvora. Ne primenjujte silu kako bi ste je ubacili u otvor, niti ne pritiskajte deo USB flash memorije koji viri iz otvora.
- Kako bi ste izbegli ošte enje podataka ili spoljše memorije, prilikom ubacivanja ili uklanjanja spoljašnje memorije isklju ite ure aj.
- Kad EXT indikator ne svetli, isklju ite ure aj, uklonite i ponovno ubacite spoljašnju memoriju, zatim ponovno uklju ite ure aj.
- Ne priklju ujte spoljašnju memoriju koja sadži slikovne ili muzi ke datoteke kako bi se izbeglo ošte enje podataka na spoljašnjoj memoriji.

Korak 4: Prikliju ivanje na mrežu

Prikliju ite LAN (100) prikliju nicu ure aja na vaš izvor Interneta pomo u mrežnog kabla, kako bi ste pomo u mreže mogli nadograditi softver ure aja.

1 Prikliju ite LAN (100) prikliju nicu ure aja na vaš izvor Interneta.

Na ini prikliju ivanja na Internet uklju uju:

- Direktno prikliju ivanje na širokopojasni ruter
- Prikliju ivanje putem beži nog LAN rutera.

Pogledajte uputstva isporu ene uz širokopojasni ruter ili beži ni LAN ruter.

2 Podesite postavke “Internet Settings” u meniju “Network Settings” (str. 51).

Za nadogradnju softvera ure aja pomo u Interneta

Pogledajte “Network Update” (str. 40) i “Software Update Notification” (str. 50).



Ne prikliju ujte telefonsku liniju na LAN (100) prikliju nicu jer to može uzrokovati nepravilnosti u radu.

Direktno prikliju ivanje na širokopojasni ruter

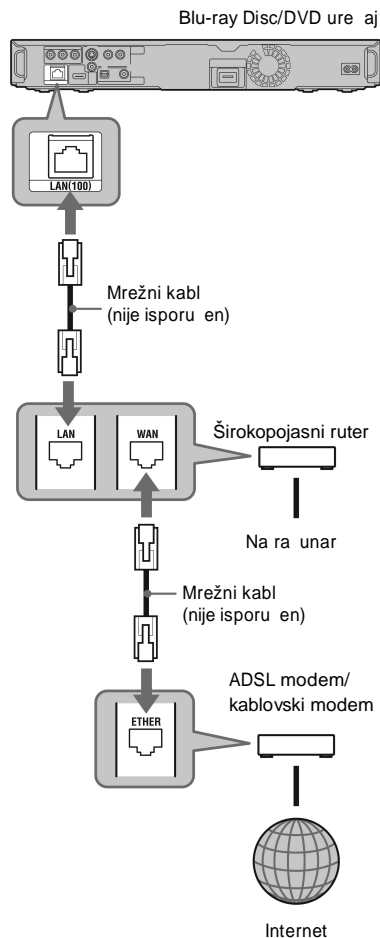

O mrežnim (LAN) kablovima

U zavisno modema ili rutera, razlikuje se i vrsta mrežnog (LAN) kabla (direktni ili ukršteni). Za detalje o mrežnim (LAN) kablovima, pogledajte uputstva za upotrebu isporu ena uz modem ili ruter.

Priključivanje putem bežičnog LAN routera

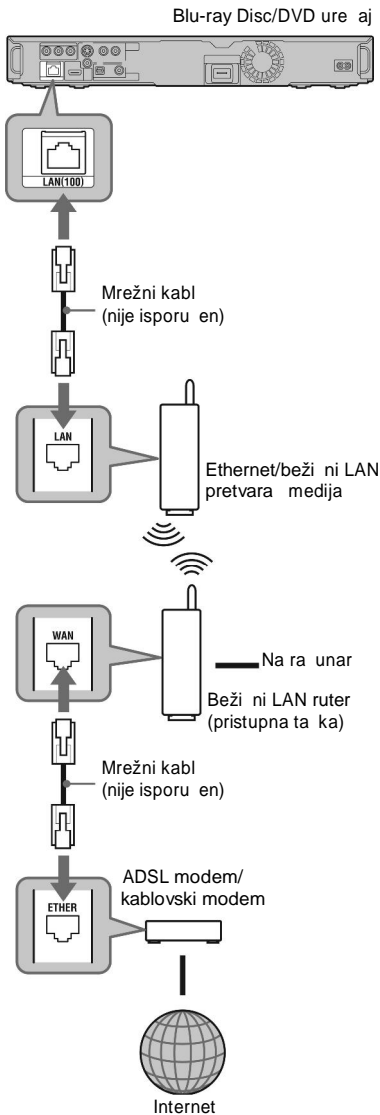

⚡ Ne priključujte LAN priključnicu uređaja na LAN priključnicu računara.

Korak 5: Priključivanje mrežnog kabela

Kada su sva povezivanja dovršena, priključite isporučeni mrežni kabl (kabl napajanja) na AC IN priključnicu uređaja. Zatim priključite mrežne kablove uređaja i TV prijemnika (kablove napajanja) na zidnu utičnicu.

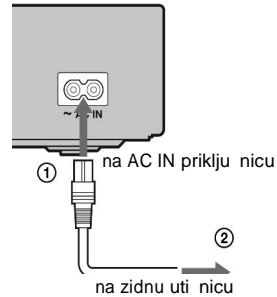

Korak 6: Priprema daljinskog upravljača

Uređaj možete upravljati pomoću u poručenoj daljinskog upravljača. Ubacite dve R6 (veličina AA) baterije u skladu sa oznakama polariteta ⊕ i ⊖ na baterijama i unutar baterijskog ležišta. Kad koristite daljinski upravljač, usmerite ga prema senzoru daljinskog upravljača na uređaju (str. 10).

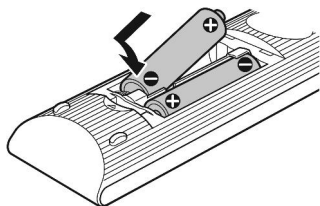

- Baterije koristite pravilno, kako bi se izbeglo moguće curenje i korozija. Ako dođe do curenja, ne dirajte te nost rukama. Pridržavajte se sledećeg:
 - Ne koristite zajedno novu i staru bateriju, ili baterije različitih proizvođača.
 - Ne pokušavajte puniti baterije.
 - Ako ne nameravate koristiti daljinski upravljač duži vremenski period, uklonite baterije.
 - Ako dođe do curenja baterija, obrišite svu te nost iz baterijskog ležišta i ubacite nove baterije.
- Senzor daljinskog upravljača (označen sa ) na prednjoj strani uređaja ne izlažite snažnom svetlu, na primer, direktnoj sunčevoj svetlosti ili rasvetnom uređaju. Uređaj možda neće reagovati na daljinski upravljač.

Upravljanje TV prijemnicima pomoću daljinskog upravljača



Možete kontrolirati jačinu zvuka, izvor ulaznog signala, položaj programa i napajanje vašeg Sony TV prijemnika pomoću u poručenoj daljinskog upravljača.

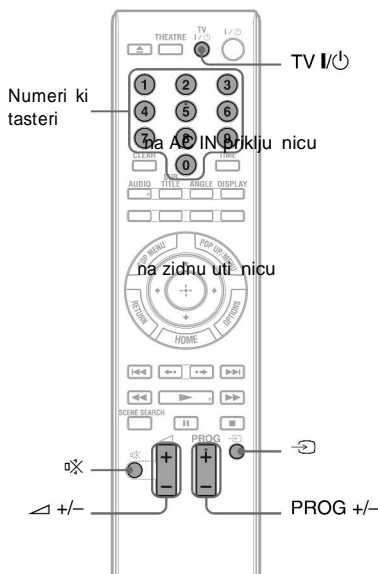

Kad zamijenite baterije daljinskog upravljača, brojani kôd se može resetovati na fabričke vrijednosti. Ponovno podesite odgovarajuće brojanje kôd.





Dostupni tasteri

U zavisnosti od priključenosti uređaja, možda nećete moći upravljati TV prijemnikom pomoću nekih ili svih tastera (TV I/O, PROG +/-, ,  ili brojanje tastera).

Tasteri

Funkcija

TV I/O	Uključivanje ili isključivanje
 (jačina zvuka) +/-	Podešavanje jačine zvuka TV prijemnika.
PROG (program) +/-	Odabir programskog mesta na TV prijemniku.
 (odabir ulaza)	Odabir izvora ulaznog signala TV prijemnika, izmeđutim u TV i ostalih izvora ulaznog signala.
 (isključivanje zvuka)	Isključivanje zvuk TV prijemnika.

Upravljanje ostalim TV prijemnicima pomoću daljinskog upravljača

Možete kontrolirati jačinu zvuka, izvor ulaznog signala, položaj programa i napajanje TV prijemnika koji nije Sony. Ako je vaš TV prijemnik naveden u tablici ispod, unesite kôd odgovarajućeg proizvođača.



Ako unesete novi broj ili kôd, prethodno uneseni broj ili kôd će biti izbrisani.

- 1 Kad držite pritisnut taster TV I/⏻, pomoću numeričkih tastera unesite kôd proizvođača. Primer, za unos "09", pritisnite "0" zatim "9".

Broj ili kodovi TV prijemnika kojima se može upravljati

Ako je navedeno više od jednog koda, pokušajte ih uneti jedan po jedan dok ne pronađete onaj kojeg vaš TV prijemnik podržava.

Proizvođač	Broj ili kôd
Sony	01 (standardno)
Hitachi	24
JVC	33
LG/Goldstar	76
Panasonic	17, 49
Philips	06, 08, 72
Samsung	71
Sharp	29
Toshiba	38

- 2 Otpustite TV I/⏻.

Korak 7: Jednostavno podešavanje

Pratite korake ispod kako bi ste uneli minimalan broj osnovnih podešavanja za upotrebu uređaja. Ako ne dovršite jednostavno podešavanje (Easy Setup), ono će se pojaviti svaki put kad uključite uređaj.

Unesite niže navedene postavke redom.

Kad je uređaj uključen po prvi put

Sačekajte neko vreme da se uređaj uključi i započne Easy Setup.

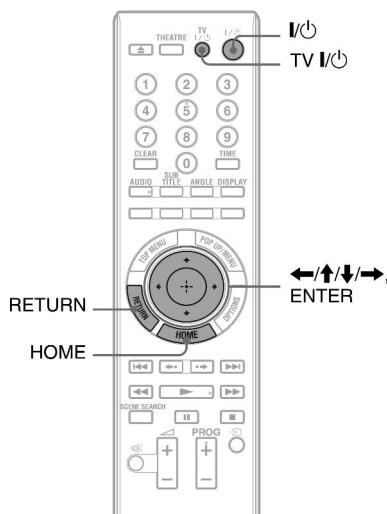

- 1 Uključite TV prijemnik.
- 2 Pritisnite I/⏻ kako bi ste uključili uređaj.
Uređaj se uključuje i nakon par trenutaka.
- 3 Odaberite odgovarajući ulaz na vašem TV prijemniku, tako se signal uređaja pojavi na ekranu TV prijemnika.

Pojavi se prozor za odabir jezika menija (OSD).

- Ako se prozor za odabir jezika menija (OSD) ne pojavi pritisnite HOME i odaberite "Easy Setup" u meniju "Setup" (str. 53). Zatim, odaberite "Start" i pritisnite ENTER.

- 4** Odaberite jezik za meni na ekranu pomoću tastera **↑/↓**, zatim pritisnite **ENTER**.

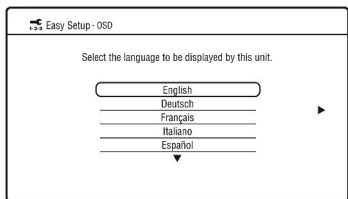

Pojaviće se poruka za podešavanje.

- 5** Odaberite **“Start”** i pritisnite **ENTER**.

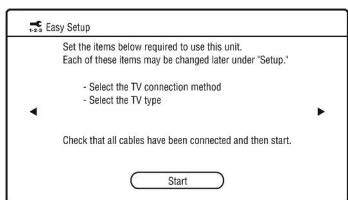

- 6** Odaberite vrstu kabla kojim ste spojili uređaj i TV prijemnik, zatim pritisnite **ENTER**.

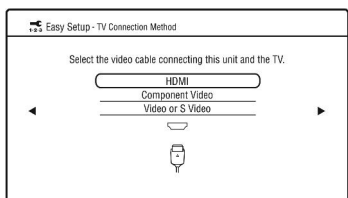

Odaberite **“HDMI”** kad priključite TV prijemnik pomoću HDMI kabla, zatim pređite na korak 7.



Kad isto priključite HDMI OUT priključnicu i ostale video izlazne priključnice, odaberite **“Component Video”**.

Odaberite **“Component Video”** kad priključite TV prijemnik pomoću komponentnog video kabla, zatim pređite na korak 7. Odaberite **“Video or S-Video”** kad priključite TV prijemnik pomoću video kabla ili S- video kabla, zatim pređite na korak 8.

- 7** Odaberite rezoluciju izlaznih video-signala za priključeni TV prijemnik, zatim pritisnite **ENTER**.

Za detalje o rezoluciji izlaznih video-signala pogledajte str. 43.

Kad odaberete **“HDMI”** u koraku 6

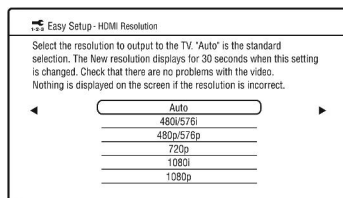

Odaberite između **“Auto,” “480i/576i,” “480p/576p,” “720p,” “1080i,”** ili **“1080p.”** Kad isto priključite HDMI OUT priključnicu i ostale video izlazne priključnice, video signali možda se neće emitovati iz ostalih priključnica nego samo iz HDMI OUT priključnice, kad je odabrano **“Auto”** ili **“1080p”**.

Kad isto priključite drugu opremu, pritisnite **RETURN** za povratak na korak 6 i promenu postavke **“TV Connection Method”**.

Kad odaberete **“Component Video”** u koraku 6

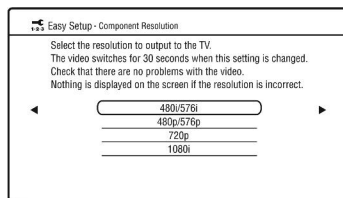

Odaberite između **“480i/576i,” “480p/576p,” “720p,”** or **“1080i.”**

Kad promenite rezoluciju izlaznih video signala, na 30-ak sekundi se prikaže slika u odabranoj rezoluciji, a zatim će se pojaviti prozor za potvrdu. Pratite uputstva na ekranu i pređite na sledeći korak.



Ako je slika izobli ena ili se ne pojavljuje, sa ekajte oko 30 sekundi pre nego što pritisnete bilo koju taster. Prikaz se vra a na prozor za podešavanje rezolucije.

Ako je odabrana kriva rezolucija izlaznih video signala, na ekranu se ne prikazuje slika kad pritisnete bilo koji taster za 30 sekundi. U tom slu aju, pritisnite i zadržite **■** na ure aju duže od 10 sekundi kako bi ste restartovali rezoluciju izlaznih video signala na najnižu rezoluciju. Za promenu rezolucije izlaznih video signala, podesite "Output Video Format" u meniju "Video Settings" (str. 42).

8 Odaberite format slike u skladu sa vašim TV prijemnikom, zatim pritisnite ENTER.

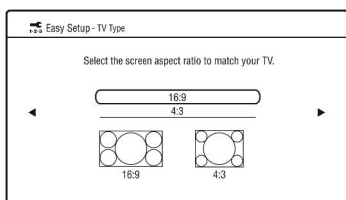

Odaberite "16:9" kad priklju ujete na TV prijemnik sa širokom slikom (wide-screen) ili na TV prijemnik sa funkcijom širokog ekrana (wide mode).

Odaberite "4:3" kad priklju ujete na TV premmnik sa ekranom 4:3, koji ne podržava funkciju širokog ekrana.

9 (Samo kod priklju ivanja na TV prijemnik pomo u HDMI kablja) Podesite funkciju "Control for HDMI" na "On" ili "Off", zatim pritisnite ENTER.

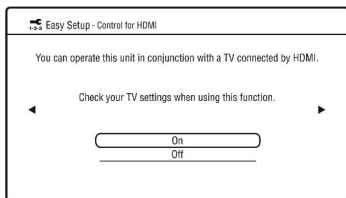

Odaberite "On" kako bi mogli koristiti funkciju "Control for HDMI" ako je priklju ena Sony komponenta koja podržava "Control for HDMI" funkciju (str. 16). Ako ne koristite funkciju "Control for HDMI", odaberite "Off".

10 Odaberite "Finish" i pritisnite ENTER.

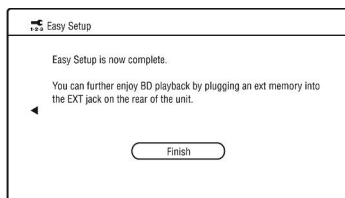

- Možete resetovati postavke na njihove fabri ke vrednosti (str. 53).
- "Easy Setup" se može ponovno pokrenuti iz "Easy Setup" u meniju "Setup" (str. 53).

Reprodukcija

Reprodukcija BD/DVD diskova

BD **DVD**

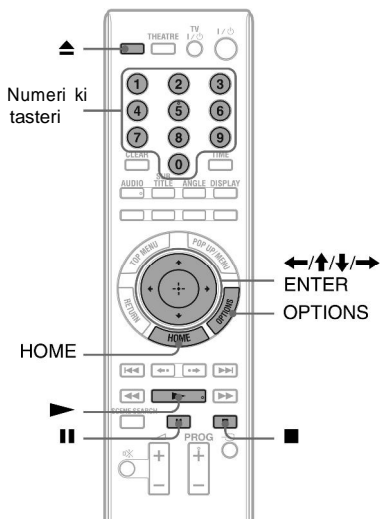

- 1 Odaberite odgovarajući ulaz na vašem TV prijemniku, tako se signal uređaja pojavi na ekranu TV prijemnika.
- 2 Pritisnite ▲ i položite disk na fioku diska.

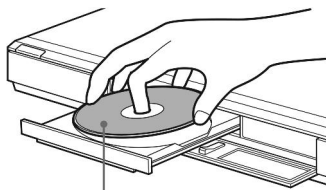

Strana za reprodukciju okrenuta prema dole

- 3 Pritisnite ▲ za zatvaranje fioke diska.
 - Kad ubacite komercijalno dostupan BD-ROM ili DVD VIDEO disk, reprodukcija automatski započinje, u zavisnosti od diska.



Reprodukcija ne započinje pritiskom na ▶ kad je fioka diska otvorena.

4 Pritisnite HOME.

5 Odaberite "Video" koriste i ←/→.

6 Odaberite ● koriste i ↑/↓ i pritisnite ► ili ENTER.

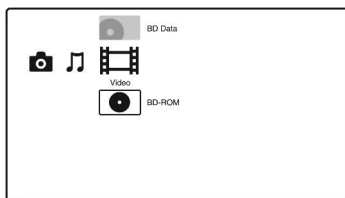

Za komercijalno dostupne BD-ROM ili DVD VIDEO diskove, reprodukcija se pokreće. Za BD ili DVD diskove snimljene na drugoj opremi, pojaviće se spisak naslova. Odaberite naslov koriste i ↑/↓ i pritisnite ► ili ENTER. Reprodukcija počinje.

Zaustavljanje reprodukcije

Pritisnite ■.

Pauziranje reprodukcije

Pritisnite II.



U spisku naslova se "PL" (playlist) prikazuje pored imena naslova koji su izmijenjeni i editovani iz njihovih originala.



- U zavisnosti od diska, neke od funkcija reprodukcije možda neće biti dostupne. Pogledajte uputstva za upotrebu isporučenog diska.
- U zavisnosti od BD ili DVD diska koji je snimljen na drugoj opremi, spisak naslova ili nazivi naslova možda neće biti prikazani.

Nastavljanje reprodukcije od mesta na kojem je bila zaustavljena (nastavljanje reprodukcije).

Nakon zaustavljanja reprodukcije, odaberite ● koriste i ↑/↓ i pritisnite ► ili ENTER. Uređaj nastavlja reprodukciju od mesta na kojem ste pritisnuli ■.

Za pokretanje reprodukcije od početka, pritisnite OPTIONS za odabir "Play from start" i pritisnite ENTER. Reprodukcija počinje od početka naslova.



- Ta ka na kojoj ste zaustavili reprodukciju briše se iz memorije kad:
 - otvorite fioku diska,
 - pokrenete reprodukciju drugog naslova,
 - promenite postavke na uređaju, ili
 - uklonite spoljašnju memoriju (za BD-ROM diskove).
- Uređaj možda neće nastaviti reprodukciju, zavisno od diska ili mesta zaustavljanja.

Reprodukcija blokiranih BD ili DVD diskova (Parental Control)

Kod reprodukcije blokiranih BD diskova, promenite postavku "BD Parental Control" u meniju "BD/DVD Viewing Settings" (str. 47). Kod reprodukcije blokiranih DVD diskova, na ekranu će se pojaviti prozor za unos šifre.

Unesite svoju četvoroznamensku šifru pomoću numeričkih tastera, zatim pritisnite ENTER.

Reprodukcija počinje.

Za registraciju ili promenu šifre, pogledajte "Password" (str. 49).

Reprodukcija blokiranih BD-RE ili BD-R diskova (Disc Lock)

Kod reprodukcije BD-RE ili BD-R diskova koji su blokirani funkcijom Disc Lock, na ekranu će se pojaviti prozor za unos vaše šifre.

- 1 Pomoću numeričkih tastera unesite četvoroznamensku šifru koja je bila registrovana prilikom izrade diska, zatim pritisnite ENTER.
- 2 Odaberite naslov i pritisnite ► ili ENTER. Reprodukcija počinje.

Reprodukcija pritiskom na taster (samo za HDMI povezivanje)

Pritisnite ►.

Uređaj i priključeni TV prijemnik se uključuju, na TV prijemniku se bira ulazni kanal uređaja, zatim se automatski pokreće reprodukcija.



- Kod upotrebe HDMI povezivanja, može doći do vremenske razlike pre pojave slike na ekranu, a početni deo reprodukovane slike možda neće biti prikazati.
- Za upotrebu funkcije reprodukcije pritiskom na taster, podesite "Control for HDMI" na "On" u meniju "System Settings" (str. 50).

Dostupne opcije

- 1 Pritisnite **OPTIONS**.
Pojava e se meni sa opcijama.
- 2 Odaberite stavku pomo u **↑/↓**, zatim pritisnite **ENTER**.
Dostupne stavke variraju u zavisnosti od vrste diska ili okolnosti ure aja.

Stavke	Detalji
A/V Settings	Podešavanje postavki slike i zvuka. <ul style="list-style-type: none">• Video Settings (postavke slike) (str. 34)• Audio Settings (postavke zvuka) (str. 35)
Title List	Prikaz spisaka naslova.
Play	Nastavljanje reprodukcije naslova od mesta na kojem ste pritisnuli ■ .
Play from start	Pokretanje reprodukcije od po etka naslova.
Top Menu	Prikaz menija Top Menu (glavni meni diska) (str. 32).
Menu/Popup Menu	Prikaz pop up menija BD-ROM diska ili menija DVD diska (str. 32).
Stop	Zaustavljanje reprodukcije.
Title Search	Pretraživanje naslova i pokretanje reprodukcije od po etka (str. 33).
Chapter Search	Pretraživanje poglavlja i pokretanje reprodukcije od po etka (str. 33).

Upotreba BD ili DVD menija

BD DVD

Prikaz Top Menu menija

Tokom reprodukcije BD ili DVD diska možete pokrenuti Top Menu meni.

- 1 Pritisnite **TOP MENU** tokom reprodukcije. Pojava e se meni sa Top Menu.
- 2 Odaberite stavku pomo u **←/↑/↓/→**.

Prikaz Pop-up Menu menija

Neki BD-ROM diskovi sadrže pop up menije koji se pojavljuju bez prekidanja reprodukcije.

- 1 Pritisnite **POP UP/MENU** tokom reprodukcije. Pojava e se Pop-up Menu meni.
- 2 Odaberite stavku pomo u **←/↑/↓/→**, tastera u boji ili numerikih tastera, zatim sledite uputstva na ekranu.

Uživanje u Bonus View sadržaju

BD

Na nekim DB-ROM diskovima nalazi se dodatni sadržaj i drugi podaci koji se mogu preuzeti u spoljašnju memoriju (mesto za memorisanje).

- 1 **Isklju ite ure aj.**
- 2 **Ubacite spoljašnju memoriju (nije isporu ena) u EXT otvor na zadnjoj strani ure aja.**
Spoljašnja memorija se koristi kao mesto za memorisanje.
Uverite se da je spoljašnja memorija pravilno uba ena u ure aj (str. 23).
- 3 **Uklju ite ure aj.**
- 4 **Ubacite BD-ROM disk sa BonusView sadržajem.**
Na in rada razlikuje se u zavisnosti od diska. Pogledajte uputstva za upotrebu isporu ene uz disk.

Brisanje podataka iz spoljašnje memorije

Sve nepotrebne podatke možete obrisati odjednom.

- 1 Pritisnite HOME.
- 2 Odaberite "Video" koriste i ◀/▶.
- 3 Odaberite "BD Data" pomo u ↑/↓, zatim pritisnite OPTIONS.
- 4 Odaberite "Erase" i pritisnite ENTER.
- 5 Odaberite "OK" i pritisnite ENTER.

Brzo pretraživanje scena (Scene Search)

BD DVD

Možete pokrenuti brzo menjanje scena unutar naslova koji se trenutno reprodukuje.

- 1 Pritisnite **SCENE SEARCH** tokom reprodukcije ili pauze.
Reprodukcija se pauzira a na dnu ekrana e se pojaviti traka sa indikatorom scena (oblik kvadrata - pokazuje trenutno mesto).
- 2 Pomaknite indikator scena na željenu scenu tasterma ◀/▶ ili ◀◀/▶▶.

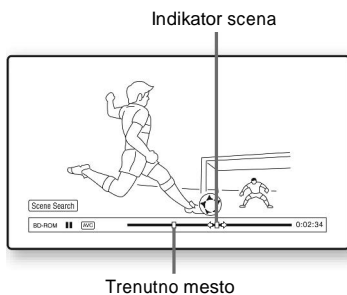

Indikator scena na traci se prikazuje oko mesta reprodukcije.

- 3 Otpustite taster na mestu kojeg želite gledati.
Scena kod koje ste otpustili taster prikazuje se u modu pauze. Za ponovno pretraživanje scena, pomaknite indikator scena tasterma ◀/▶ ili ◀◀/▶▶.

4 Pritisnite **SCENE SEARCH**, **ENTER**, ▶ ili ■.

Reprodukcija po inje.

Poništavanje moda pretraživanja scena

Pritisnite **SCENE SEARCH**, **ENTER**, ▶ ili ■. Reprodukcija po inje od mesta na kojem ste pritisnuli taster.



- Funkcija pretraživanja scena dostupna je za naslove koji traju duže od 100 sekundi i kra e od 100 sati.
- Funkcija pretraživanja scena možda ne e biti dostupna, u zavisnosti od diska.

Pretraživanje naslova/poglavlja

BD DVD

Možete pretraživati poglavlja ako naslov sadrži oznake poglavlja.

- 1 Pritisnite **OPTIONS** tokom reprodukcije ili pauze.
Pojavi e se meni sa opcijama.
- 2 Odaberite na in pretraživanja pomo u ↑/↓ zatim pritisnite **ENTER**.
"Title Search" - pretraživanje naslova (za BD-ROM/DVD VIDEO diskove)
"Chapter Search" - pretraživanje poglavlja

Pojavi e se prozor za unos brojeva. Primer: Chapter Search

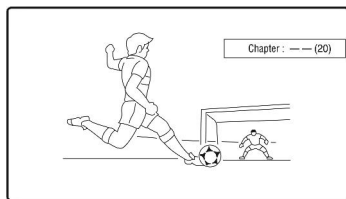

- 3 Pomo u numerikih tastera unesite broj naslova ili poglavlja.
Ako pogrešite, pritisnite **CLEAR** i ponovo unesite drugi broj.
- 4 Pritisnite **ENTER**.
Nakon nekog vremena, ure aj pokre e reprodukciju od odabranog broja.

Prikaz vremena reprodukcije i informacija o reprodukciji

BD DVD

Možete proveriti informacije o naslovu, uključenju i brzini video prenosa i sl.

Pritisnite DISPLAY.

Prikazane informacije variraju u zavisnosti od vrsti diska ili okolnostima uređaja.

Primer: Kod reprodukcije BD-ROM diska

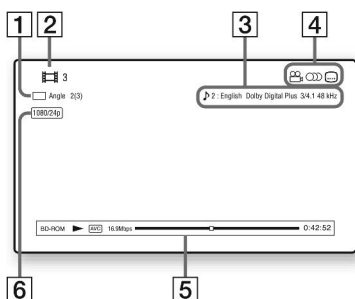

- 1 Trenutno odabran ugao snimanja
- 2 Broj ili naziv naslova
- 3 Trenutno odabrane postavke jezika dijaloga ili titlova
- 4 Dostupne funkcije (🔊 ugao snimanja/🔊 jezik dijaloga/🔊 titlovi)
- 5 Informacije o reprodukciji
Prikazuje vrstu diska/na in reprodukcije/video codec/brzinu prenosa/traku statusa reprodukcije/vreme reprodukcije (preostalo vreme*)
- 6 Izlazna rezolucija/Video frekvencija

* Prikazuje se kad pritisnete TIME više puta.



- Informacije o reprodukciji takođe možete proveriti na pokazivaču uređaja (str. 11).
- Možete proveriti svaku vrstu informacija, pritiskom na SUBTITLE, AUDIO ili ANGLE.

Podešavanje slike i zvuka za video sadržaje

BD DVD

Podešavanje slike

- 1 Pritisnite OPTIONS tokom reprodukcije. Pojaviće se meni sa opcijama.
- 2 Odaberite "A/V Settings" pomoću \uparrow/\downarrow , zatim pritisnite ENTER.
- 3 Odaberite "Video Settings" pomoću \uparrow/\downarrow zatim pritisnite ENTER. Pojaviće se "Video Settings" prozor.

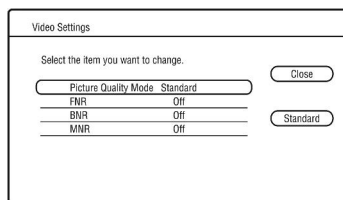

- 4 Odaberite stavku pomoću \uparrow/\downarrow , zatim pritisnite ENTER. Standardne postavke su podvučene.

Stavke	Detalji
PictureQuality Mode (Standard/Brighter Room/Theatre Room)	Optimizuje podešavanje slike prema sa različitim nivoima osvetljenja u okruženju.
FNR (Off/Auto)	Umanjuje nasumične smetnje koje se pojavljuju u slici.
BNR (Off/Auto)	Umanjuje smetnje koje podsećaju na kockice mozaika, u slici.
MNR (Off/Auto)	Umanjuje sitne smetnje oko obrisa slike ("mosquito noise").

- 5 Odaberite ili podesite postavke pomoću $\leftarrow/\uparrow/\downarrow/\rightarrow$ zatim pritisnite ENTER. Za podešavanje ostalih stavki, ponovite korake 4 i 5.



- Pre promene postavki “Picture Quality Mode”, podesite podešavanje slike za vaš TV prijemnik na “Standard”.
- “Video Settings” nije dostupno kad je priklju eni TV prijemnik podešena na Theatre Mode (str. 16).
- U zavisnosti od diska ili scene koja se reprodukuje, efekti “FNR”, “BNR” ili “MNR” možda e se teško uo iti.



- Funkcija “Audio Filter” ne deluje na digitalne audio signale koji se emituju iz HDMI OUT/ DIGITAL OUT (OPTICAL/COAXIAL) priklju nica.
- U zavisnosti od diska i okruženja reprodukcije, promena postavki “Audio Filter” može imati neznatan u inak.

Podešavanje opcija zvuka

- 1 Pritisnite OPTIONS tokom reprodukcije. Pojavi e se meni sa opcijama.
- 2 Odaberite “A/V Settings” pomo u , zatim pritisnite ENTER.
- 3 Odaberite “Audio Settings” pomo u , zatim pritisnite ENTER. Pojavi e se “Audio Settings” prozor.

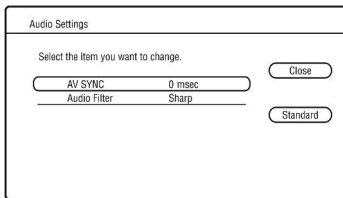

- 4 Odaberite stavku pomo u zatim pritisnite ENTER. Standardne postavke su podvu ene.

Stavke	Detalji
AV SYNC (kratko) 0 ~ 120 msec (dugo)	Podešava dužinu razmaka između slike i zvuka, tako što odlaže emitovanje zvuka u odnosu na emitovanje slike (0 do 120 milisekundi).
Audio Filter (samo za analogne audio signale)	Sharp: Pruža širok raspon frekvencija i ose aj prostranosti. U normalnim okolnostima odaberite ovo. Slow: Pruža blag i topli zvuk.

- 5 Odaberite ili podesite postavke pomo u , zatim pritisnite ENTER. Za podešavanje ostalih stavki, ponovite korake 4 i 5.

Reprodukcija CD diska

CD

- 1 Ubacite CD.**
Pojavi e se prozor Music Player.
- 2 Pritisnite ►.**
Reprodukcija po inje.

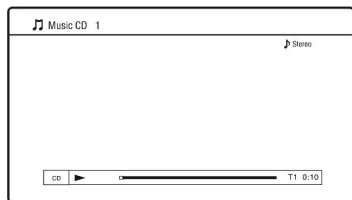

Odabir CD numere

- 1 Pritisnite HOME.**
- 2 Odaberite 🎵 (Music) koriste i ◀/▶.**
- 3 Odaberite ● i pritisnite ENTER.**
Pojavi e se spisak muzike.
- 4 Odaberite zapis pomo u ↑/↓.**
Za reprodukciju odabranog zapisa, pritisnite ► ili ENTER.

Dostupne opcije

- 1 Pritisnite OPTIONS.**
Pojavi e se meni sa opcijama.
- 2 Odaberite stavku pomo u ↑/↓, zatim pritisnite ENTER.**
Dostupne stavke razlikuju se u zavisnosti od okolnosti.

Stavke	Detalji
Play	Pokre e reprodukciju odabranog zapisa.
Play from start	Pokretanje reprodukcije teku eg zapisa od po etka.
Stop	Zaustavljanje reprodukcije zapisa.

Razne mogu nosti reprodukcije muzike

Tasteri	Funkcija
▶	Pokretanje reprodukcije od mesta na kojem ste pritisnuli ■.
■	Zaustavljanje reprodukcije.
	Pauziranje reprodukcije.
◀◀ ▶▶	Prelaz na po etak teku eg ili slede eg zapisa. Za prelaz na prethodan zapis, pritisnite ◀◀ dva puta.
◀◀/▶▶	Brzo pretraživanje prema nazad/napred, kad se pritisne tokom reprodukcije.
TIME	Promena informacija o vremenu na ekranu i pokaziva u ure aja (str. 11).



Ta ka na kojoj ste zaustavili reprodukciju (mesto nastavljanja) briše se iz memorije kad:
– otvorite fioku diska, ili
– isklju ite ure aj.

Reprodukcija fotografija

BD *1 **DATA DVD** *2 **DATA CD** *3

*1 BD-RE/BD-R diskovi koji sadrže JPEG slikovne datoteke

*2 DVD+RW/DVD+R/DVD-RW/DVD-R diskovi koji sadrže JPEG slikovne datoteke

*3 CD-RW/CD-R diskovi koji sadrže JPEG slikovne datoteke

1 Pritisnite **HOME**.

2 Odaberite  (Photo) koriste i /↔

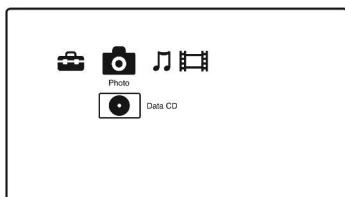

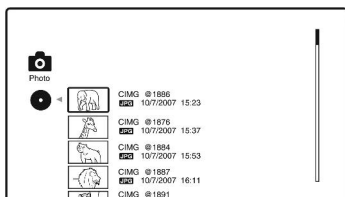

3 Odaberite  i pritisnite **ENTER**.

Pojavi e se spisak datoteka ili foldera.



4 Odaberite datoteku ili folder pomo u /↓, zatim pritisnite **ENTER**.

Kad odaberete folder, odaberite datoteku u folderu pomo u /↓, zatim pritisnite **ENTER**. Prikaže se odabrana slikovna datoteka.

- Za pokretanje slideshow (prezentacija) reprodukcije, pritisnite .

Dostupne opcije tokom reprodukcije



1 Pritisnite **OPTIONS** tokom reprodukcije. Pojavi e se meni sa opcijama.

2 Odaberite stavku pomo u /↓, zatim pritisnite **ENTER**.

Dostupne stavke razlikuju se u zavisnosti od okolnosti.

Stavke	Detalji
Slideshow Speed	Menja brzinu slideshow reprodukcije. & Fast (brzo) & Normal & Slow (sporo)
Stop	Zaustavljanje slideshow reprodukcije.
Rotate Left	Okre e fotografiju u smeru suprotnom od kazaljke sata, za 90 stepeni.
Rotate Right	Okre e fotografiju u smeru kazaljke sata, za 90 stepeni.

Razne mogu nosti reprodukcije fotografija

Tasteri	Funkcija
 RETURN	Zaustavljanje slideshow reprodukcije.
	Pauziranje slideshow reprodukcije.
	Prikaz prethodne ili slede e fotografije.
DISPLAY	Prikaz informacija o datoteci.



- Kada pokušate reprodukovati slede e slikovne datoteke, na ekranu e se pojaviti oznaka  i one se ne mogu reprodukovati.
 - slikovne datoteke ve e od 8 192 piksela (širina ili visina)
 - slikovne datoteke manje od 15 piksela (širina ili visina)
 - slikovne datoteke ve e od 32 MB
 - slikovne datoteke sa ekstremnim formatom slike (ve im od 50:1 ili 1:50)
 - slikovne datoteke u Progressive JPEG formatu
 - slikovne datoteke koje imaju “.jpeg” ili “.jpg” ekstenziju ali nisu u JPEG formatu
 - slikovne datoteke koje imaju ekstremno dug naziv
- Slede e slikovne datoteke ne mogu se reprodukovati.
 - slikovne datoteke snimljene na BD-R disk u bilo kojem formatu osim UDF (Universal Disk Format) 2,6
 - slikovne datoteke snimljene na BD-R disk u bilo kojem formatu osim UDF (Universal Disk Format) 2,5
- Slede e slikovne datoteke ili folderi ne mogu se prikazati u spisaku datoteka ili foldera.
 - slikovne datoteke sa ekstenzijama koje nisu “.jpeg” ili “.jpg”
 - slikovne datoteke koje imaju ekstremno dug naziv
 - slikovne datoteke u 5. nivou hijerarhije datoteke ili niže
 - 501. ili daljnje folderi kad ukupan broj foldera i datoteka u jednom “stablu” (hijerarhija datoteka) prelazi 500
- Ra unalno obra ene slikovne datoteke možda se ne e reprodukovati.
- Umanjeni prikazi (thumbnail) nekih slikovnih datoteka možda se ne e prikazati.
- Možda e biti potrebno više vremena za prikaz ili pokretanje slideshow reprodukcije velikih slikovnih datoteka.

Gledanje prikaza najvišeg kvaliteta



Ako posedujete Sony TV prijemnik koji podržava “PhotoTV HD” možete uživati u prikazima najvišeg kvaliteta, zahvaljuju i slede em povezivanju i podešenju.

- 1** Priklju ite ure aj na TV prijemnik pomo u HDMI kabla (nije isporu en).
- 2** Podesite video postavke TV prijemnika na [VIDEO-A] mod.
Za detalje o [VIDEO-A], pogledajte uputstva za upotrebu isporu ene uz TV prijemnik.



Postavke i podešavanja

Koriš enje menija za podešavanja

Odaberite  (Setup) u meniju ure aja kad želite promeniti postavke ure aja.

- 1 Pritisnite HOME.
- 2 Odaberite  (Setup) koriste i / .



- 3 Odaberite ikonu kategorije postavki pomo u / , zatim pritisnite ENTER. Za detalje o opcijama podešavanja i ikona- ma kategorija postavki, pogledajte "Spisak postavki" (str. 40).
Primer: Video Settings (postavke slike)

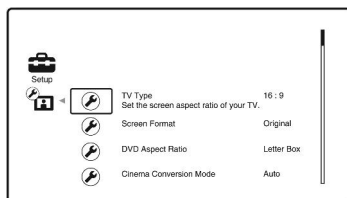

- 4 Podesite opcije.

Spisak postavki

Možete podesiti sledeće opcije.

Ikona	Objašnjenje
	Network Update (str. 40) Nadogradnja softvera ureaja.
	Video Settings (str. 41) Podešavanje postavki slike u zavisnosti od vrste priključnih kablova.
	Audio Settings (str. 44) Podešavanje postavki zvuka u zavisnosti od vrste priključnih kablova.
	BD/DVD Viewing Settings (str. 47) Podešavanje preciznih postavki za reprodukciju BD/DVD diska.
	Photo Settings (str. 49) Podešavanje postavki vezanih uz fotografije.
	System Settings (str. 50) Podešavanje postavki vezanih uz ureaj.
	Network Settings (str. 51) Podešavanje preciznih postavki za Internet i mrežu.
	Easy Setup (str. 53) Ponovno pokretanje Easy Setup postavki za unos osnovnih podešavanja.
	Resetting (str. 53) Resetuje postavke ureaja na fabričke vrednosti.

Network Update

Možete nadograditi i poboljšati funkcije ureaja.

Za informacije o funkcijama nadogradnje, posetite sledeću internet stranicu;

<http://www.sony.net/>

1 Odaberite “Network Update” pomoću /, zatim pritisnite ENTER.

Ureaj se priključuje na mrežu i pojaviće se poruka za potvrdu.

2 Odaberite “OK” pomoću / i pritisnite ENTER.

Ureaj započinje preuzimanje, zatim automatski nadograđuje softver. Kad je nadogradnja dovršena, na pokazivaču ureaja prikaže se “FINISH” u trajanju od 5 sekundi, zatim se ureaj automatski isključuje.

3 Pritisnite kako biste uključili ili isključili ureaj.

Ureaj se uključuje i softver je nadograđen.



- Broja “VUP */9” (“*” označava korak nadogradnje) na pokazivaču ureaja takođe pokazuje napredak nadogradnje.
- Možete proveriti trenutnu verziju softvera odabirom stavke “System Information” u meniju “System Settings” (str. 50).
- Postavke “Setup” sačuvane su i nakon nadogradnje.
- Ureaj vas obavesti o dostupnosti novije verzije softvera kad je “Software Update Notification” podešeno na “On” (standardno) (str. 50).



- Ne isključujte kabl napajanja ili mrežni kabl tokom preuzimanja ili nadogradnje softvera.
- Nikakve funkcije, uključujući i otvaranje fioke diska, nisu dostupne tokom nadogradnje.
- Vreme preuzimanja može varirati u zavisnosti od servera providera ili statusa veze.
- Kad se pojave poruke greške vezane uz mrežnu povezanost, proverite mrežnu povezanost pomoću funkcije “Network Diagnostic” u podešavanjima “Internet Settings” u meniju “Network Settings” (str. 51).

Nadogradnja softvera pomo u diska za nadogradnju

Možete nadograditi i poboljšati funkcije ure aja pomo u diska za nadogradnju, kojeg možete kupiti kod Sony prodavatelja ili ovlaš enog lokalnog Sony servisnog centra.

- 1 Ubacite disk za nadogradnju.
Pojavi e se poruka za potvrdu.
- 2 Odaberite “OK” i pritisnite ENTER.
Po inje nadogradnja softvera.
Kad je nadogradnja dovršena, na poka- ziva u ure aja prikaže se “FINISH” u trajanju od 5 sekundi, zatim se automat- ski otvara fioka diska.
- 3 Uklonite disk.
Ure aj se automatski isklju i.
- 4 Pritisnite I/⏻ kako bi ste uklju ili ure aj.
Ure aj se uklju i a softver je nadogra en.



- Broja “VUP */9” (“**” ozna va korak nado- gradnje) na pokaziva u ure aja tako e pokazuje napredak nadogradnje.
- Možete proveriti trenutnu verziju softvera oda- birom stavke “System Information” u meniju “System Settings” (str. 50).
- Postavke “Setup” sa uvane su i nakon nadogradnje.
- Za informacije o drugim na inima nadogradnje softvera, posetite slede u internet stranicu ili se obratite najbližem Sony prodavcu ili ovlaš enom lokalnom Sony servisnom centru;
<http://www.sony.net/>



- Ne isklju ujte kabl napajanja tokom nadogradnje.
- Nikakve funkcije, uklju uju i otvaranje fioke diska, nisu dostupne tokom nadogradnje.



Video Settings

Standardne postavke su podvu ene.

TV Type

Odabir vrste vašeg TV prijemnika.

<u>16:9</u>	Odaberite ovo kad priklju ujete na TV prijemnik sa širokom slikom (wide-screen) ili na TV prijemnik sa funkcijom širokog ekrana (wide mode).
4:3	Odaberite ovo kad priklju ujete na TV prijemnik sa ekranom 4:3, koji ne podržava funkciju širokog ekrana.

Screen Format

Odabir konfiguracije prikaza za 4:3 sliku na 16:9 TV prijemniku sa širokim ekranom.

<u>Original</u>	Odaberite ovo kad priklju ujete na TV prijemnik koji podržava funkciju širokog ekrana. Prikazuje 4:3 sliku u 16:9 formatu ak i na TV prijemniku sa širokim ekranom.
Fixed Aspect Ratio	Menja veli inu slike kako bi bila u skladu sa veli inom ekrana. zadržavaju i originalni format slike.

DVD Aspect Ratio

Odabir konfiguracije prikaza za reprodukciju 16:9 slike na TV prijemniku sa ekranom 4:3 (dostupno kad je "TV Type" podešen na "4:3" i kad je "Screen Format" podešen na "Fixed Aspect Ratio").

<u>Letter Box</u>	Prikazuje široku sliku sa crnim trakama pri vrhu i dnu.
Pan & Scan	Prikazuje sliku celom visinom ekrana, sa odrezanim ivicama sa strane.

Letter Box



Pan & Scan

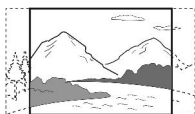

Cinema Conversion Mode

Podešavanje na ina video konverzije za 480p/576p, 720p, 1080i ili 1080p* signale iz HDMI OUT priklju nice ili COMPONENT VIDEO OUT priklju nica.

* Samo HDMI

<u>Auto</u>	U normalnim okolnostima odaberite ovo. Ure aj automatski detektuje da li je materijal baziran na video sadržaju ili na filmskom sadržaju pa bira prikladan na in konverzije.
Video	Uvek e se odabrati na in konverzije prikladan za materijale bazirane na video sadržaju, bez obzira na materijal.

Output Video Format

Odabir vrste priklju nice za emitovanje video signala ("TV Connection Method") i odabir rezolucijai izlaznih video signala ("HDMI Resolution"/"Component Resolution").

- 1 Odaberite "Output Video Format" u meniju "Video Settings", zatim pritisnite ENTER.
- 2 Odaberite vrstu priklju nice za emitovanje video signala pomo u \uparrow/\downarrow , zatim pritisnite ENTER.



Kad isto priklju ujete HDMI OUT priklju nicu i ostale video izlazne priklju nice, odaberite "Component Video".

TV povezivanje

HDMI	Emituje signale iz HDMI OUT priklju nice u skladu sa niže navedenim podešenjem "HDMI Resolution".
Component Video	Emituje signale iz COMPONENT VIDEO OUT priklju nica u skladu sa niže navedenim podešenjem "Component Resolution".
<u>Video or S Video</u>	Emituje signale iz LINE OUT VIDEO ili sa VIDEO priklju nice.

- 3 (Samo kad odaberete "HDMI" ili "Component Video")
Odaberite vrstu signala za HDMI OUT priklju nicu ili COMPONENT VIDEO OUT priklju nice pomo u \uparrow/\downarrow , zatim pritisnite ENTER. Kad promenite rezoluciju izlaznih video signala, na 30-ak sekundi se prikaže slika u odabranoj rezolucijai, a zatim e se pojaviti prozor za potvrdu. Pratite uputstva na ekranu.

HD indikator svetli tokom emitovanja 720p/1080i/1080p video signala.



- Ako je slika izobličena ili se ne pojavljuje, sačekajte oko 30 sekundi pre nego pritisnete bilo koji taster. Prikaz se vraća na prozor za podešavanje rezolucija. Ako je odabrana kriva rezolucija izlaznih video signala, na ekranu se ne prikazuje slika kad pritisnete bilo koji taster unutar 30 sekundi. U tom slučaju, pritisnite i zadržite taster za uređaj duže od 10 sekundi kako biste restartovali rezoluciju izlaznih video signala na najnižu rezoluciju.
- Kad isto priključite uđete HDMI OUT priključnicu i ostale video izlazne priključnice, video signali možda se neće emitovati iz ostalih priključnica nego samo iz HDMI OUT priključnice, kad je odabrano "Auto" ili "1080p". Kad isto priključite drugu opremu, pritisnite RETURN za povratak na korak 2 i promenu postavke "TV Connection Method".

HDMI Resolution/Component Resolution

Auto (samo HDMI)	U normalnim okolnostima odaberite ovo. Uređaj emituje signale po evši od najviše rezolucije prihvatljive za TV prijemnik: 1080p > 1080i > 720p > 480p > 480i. Ako je krajnji format slike nezadovoljavajući, pokušajte sa drugim podešenjem koje odgovara vašem TV prijemniku.
480i/576i	Emituje 480i/576i video signale.
480p/576p	Emituje 480p/576p video signale.
720p	Emituje 720p video signale.
1080i	Emituje 1080i video signale.
1080p (samo HDMI)	Emituje 1080p video signale.

BD-ROM 1080/24p Output

Podešavanje izlaza 1920 x 1080p/24 Hz video signala tokom reprodukcije materijala koji se baziraju na filmu, na BD-ROM disku (720p/24 Hz ili 1080p/24 Hz). 1920 x 1080p/24 Hz video signali mogu se emitovati kad su zadovoljeni sledeći uslovi.

- Pomoću HDMI OUT priključnice priključite TV prijemnik koji podržava 1080/24p,
- "Output Video Format" je podešeno na "HDMI", a
- "HDMI Resolution" je podešeno na "Auto" ili "1080p".

24P indikator svetli tokom emitovanja 1920 x 1080p/24 Hz video signala.

<u>Auto</u>	Emituje 1920 x 1080p/24 Hz video signale samo kod povezivanja na TV prijemnik koji podržava 1080/24p, pomoću HDMI OUT priključnice.
On	Emituje 1920 x 1080p/24 Hz video signale bez obzira na vrstu priključnice prijemnika.
Off	Odaberite ovo ako vaš TV prijemnik ne podržava 1080/24p video signale.



Kad priključite TV prijemnik ne podržava 1080/24p a "BD-ROM 1080/24p Output" je podešeno na "On", ne pojavljuje se slika sa BD-ROM diska. U tom slučaju, pritisnite HOME za prikaz menija uređaja i promenite postavku "BD-ROM 1080/24p Output".

YCbCr/RGB (HDMI)

Podešavanje postavki boje za video signale koji se emituju iz HDMI OUT priključnice. Postavku odaberite u skladu sa vrstom priključnog TV prijemnika.

<u>Auto</u>	Automatski detektuje vrstu spoljašnjeg uređaja i bira odgovarajuće podešavanje boje.
YCbCr (4:2:2)	Emituje YCbCr 4:2:2 video signale.
YCbCr (4:4:4)	Emituje YCbCr 4:4:4 video signale.
RGB (16-235)	Odaberite ovo kod priključivanja na uređaj sa DVI priključnicom koja podržava HDCP.
RGB (0- 255)	Odaberite ovo kod RGB (0-255) uređaja

x.v.Colour Output

Postavke slanja xvYCC informacija na spojeni TV prijemnik.

Kombiniranjem xvYCC-kompatibilnog video sadržaja sa TV prijemnikom koji podržava x.v.Colour prikaz omogućen je tačniji prikaz boja predmeta iz spoljašnjeg sveta.

<u>Auto</u>	U normalnim okolnostima odaberite ovo.
Off	Odaberite ovo kad je slika nestabilna ili su boje neprirodne.

Pause Mode

Podešavanje moda slike za status pauze DVD reprodukcije. Za BD-ROM disk ili disk koji sadrži AVCHD datoteke, "Pause Mode" se automatski podešava na "Auto".

<u>Auto</u>	U normalnim okolnostima odaberite ovo. Pojavljuju se dinamičke pokretne slike bez zamagljivanja.
Frame	Prikaz statične slike u visokoj rezoluciji.

Audio postavke

Standardne postavke su podvučene.

Audio Output Priority

Odaberite vrstu priključnice za emitovanje audio signala. 2-kanalni linearni PCM signali emituju se pri najviše 48 kHz iz izlaznih priključnica koje nisu prioritetne priključnice.

<u>HDMI</u>	Emituje audio signale iz HDMI OUT priključnice.
Coaxial/Optical	Emituje audio signale iz DIGITAL OUT (OPTICAL/COAXIAL) priključnice.
Stereo Analogue	Emituje audio signale iz LINE OUT (R-AUDIO-L) priključnica.

Audio (HDMI)

Odaberite vrstu signala za HDMI OUT priključnicu.

<u>Auto</u>	U normalnim okolnostima odaberite ovo. Emituje audio signale u skladu sa statusom priključnog HDMI uređaja.
2ch PCM	Konvertuje signale na 2-kanalne linearne PCM signale pre emitovanja iz HDMI OUT priključnice.



Odaberite "2ch PCM" kod priključivanja na TV prijemnik ili AV pojačalo (prijemnik) koje ne podržava Dolby Digital ili DTS. U suprotnom, može izostati zvuk ili doći do pojave smetnji u zvuku.

BD Audio Setting

Odabir mešanja interaktivnog zvuka i sekundarnog zvuka (komentar) tokom reprodukcije BD diska koji sadrži takve audio signale.

<u>Mix</u>	Emituje audio signale starostijene mešanjem interaktivnih i sekundarnih audio signala u primarni audio signal.
Direct	Emituje samo primarne audio signale.

Audio ATT

Smanjivanje nivoa audio izlaza radi spremanja izobličenja zvuka.

On	Omogućava prigušenje zvuka.
Off	Onemogućava prigušenje zvuka.



“Audio ATT” ne utiče na izlaz iz HDMI OUT priključnice i DIGITAL OUT (OPTICAL/COAXIAL) priključnice.

Dolby Digital

Odabir izlaza audio signala tokom reprodukcije Dolby Digital diska.

Ovo podešavanje utiče na izlaz iz DIGITAL OUT (COAXIAL/OPTICAL) priključnice.

<u>Downmix PCM</u>	Konvertuje signale radi emitovanja linearnih PCM signala. Odaberite ovo kod priključivanja audio uređaja bez ugrađenog Dolby Digital dekodera.
Dolby Digital	Odaberite ovo kod priključivanja audio uređaja sa ugrađenim Dolby Digital dekodrom.

DTS

Odabir izlaza audio signala tokom reprodukcije DTS diska. Ovo podešavanje utiče na izlaz iz DIGITAL OUT (COAXIAL/OPTICAL) priključnice.

<u>Downmix PCM</u>	Konvertuje signale radi emitovanja linearnih PCM signala. Odaberite ovo kod priključivanja audio uređaja bez ugrađenog DTS dekodera.
DTS	Odaberite ovo kod priključivanja audio uređaja sa ugrađenim DTS dekodrom.

48kHz/96kHz PCM

Odabir maksimalne frekvencije uzorkovanja za PCM signale emitovane iz DIGITAL OUT (OPTICAL/COAXIAL) priključnice.

<u>48kHz/16bit</u>	Emituje audio signale od 96 kHz uzorkovane na 48 kHz/16 bita.
96kHz/24bit	Emituje audio signale od 96 kHz uzorkovane na 96 kHz/24 bita. Ipak, signali se emitovani na 48 kHz/16 bita ako je izvor zaštićen od kopiranja.



- Ako odaberete “96kHz/24bit” kad je priključeno AV pojačalo (prijemnik) koje ne podržava 96 kHz, to može rezultovati izostankom zvuka ili glasnim zvukom.
- “48kHz/96kHz PCM” nema uinku kad je stavka “Audio Output Priority” podešena na “HDMI” ili “Stereo Analogue”.

Audio DRC

Odabir postavki dinami kog raspona (nivoa kompresovanja zvuka) kod reprodukcije BD ili DVD diska koji podržava "Audio DRC".

<u>Auto</u>	Omogu tje reprodukciju pri dinami kom rasponu odre enom na disku (samo BD-ROM). Ostali diskovi reprodukuju se na nivou "Standard".
Standard	Omogu tje reprodukciju pri nivou kompresovanja izme u nivoa "TV Mode" i "Wide Range".
TV Mode	Zvuk je iznenada kompresovan. Tiši zvukovi postaju tijniji.
Wide Range	Kompresovanje ne deluje. Proizvodi se dinami an zvuk.



- "Audio DRC" deluje samo kod reprodukcije Dolby Digital, Dolby Digital Plus i Dolby TrueHD audio signala.
- Kad je "Dolby Digital" podešeno na "Dolby Digital" u meniju "Audio Settings" (str. 45), "Audio DRC" ne deluje na izlazne audio signale iz DIGITAL OUT (OPTICAL/COAXIAL) priklju nice. Ipak, to ne вреди za slede e slu ajeve.
 - kad je "BD Audio Setting" podešeno na "Mix" tokom reprodukcije BD diska.
 - kad je "Audio Output Priority" podešeno na "HDMI" ili "Stereo Analogue".

Downmix

Odabir na ina konverzije višekanalnog zvuka na 2-kanalni zvuk.

<u>Dolby Surround</u>	Emituje Dolby Surround (Pro Logic) signale putem 2 kanala. Odaberite ovo kod priklju ivanja audio ure aja koji podržava Dolby Surround (Pro Logic)
Normal	Emituje audio signale bez Dolby Surround (Pro Logic) efekta. Odaberite ovo kod priklju ivanja audio ure aja koji ne podržava Dolby Surround (Pro Logic).



"Downmix" ne deluje na redosled bitova (bitstream) audio izlaza iz DIGITAL OUT (OPTICAL/ COAXIAL)/HDMI OUT priklju nice.

BD/DVD Viewing Settings

Standardne postavke su podvučene.

BD/DVD Menu

Odabir standardnog jezika menija za BD-ROM ili DVD VIDEO disk.
Kad odaberete “Select Language Code”, pojavi se se polje za unos jezika i njegov koda. U odeljku “Spisak jezika i njihovih kodova” (str. 65) pronađite kôd za vaš jezik, zatim ga unesite u polje za unos.

Audio

Odabir standardnog jezika zapisa za BD-ROM ili DVD VIDEO disk.
Kad odaberete “Original”, odabran je jezik koji ima prioritet na disku. Kad odaberete “Select Language Code”, pojavi se se polje za unos jezika i njegov koda. U odeljku “Spisak jezika i njihovih kodova” (str. 65) pronađite kôd za vaš jezik, zatim ga unesite u polje za unos.

Subtitle

Odabir standardnog jezika titlova za BD-ROM ili DVD VIDEO disk.
Kad odaberete “Select Language Code”, pojavi se se polje za unos jezika i njegov koda. U odeljku “Spisak jezika i njihovih kodova” (str. 65) pronađite kôd za vaš jezik, zatim ga unesite u polje za unos.

BD Parental Control

Reprodukcija nekih BD-ROM diskova može se ograničiti prema starosti korisnika. Scene se mogu blokirati ili zameniti drugim scenama.

- 1** Odaberite “BD Parental Control” u meniju “BD/DVD Viewing Settings” i pritisnite ENTER.
- 2** Unesite svoju četvoroznamensku šifru pomoću numeričkih tastera.
- 3** Odaberite “OK” i pritisnite ENTER.
- 4** Odaberite starosno ograničenje, zatim pritisnite ENTER.

Što je niža vrednost, to je veće ograničenje.

Ako odaberete “Select Age Restriction”, možete uneti starost od “0” do “255” pomoću $\leftarrow/\uparrow/\downarrow/\rightarrow$ ili numeričkih tastera.

• Za poništavanje Parental Control podešavanja, odaberite “No Restrictions”.



Možete promeniti šifru (pogledajte “Password” na str. 49).



- Ako zaboravite šifru, resetujte uređaj (str. 53) i podesite novu šifru (pogledajte “Password” na str. 49).
- Kad reprodukujete disk koji ne sadrži Parental Control funkciju, reprodukcija se ne može ograničiti na ovom uređaju.
- U zavisnosti od diska, možda će se od vas tražiti na promenite Parental Control nivo tokom reprodukcije diska. U tom slučaju, unesite šifru i zatim promenite nivo.
- Kad je u “Select Age Restriction” odabrano “255”, podešavanje funkcije Parental Control je poništeno.

DVD Parental Control

Reprodukcija nekih DVD VIDEO diskova može se ograničiti prema starosti korisnika. Scene se mogu blokirati ili zameniti drugim scenama.

- 1** Odaberite “DVD Parental Control” u meniju “BD/DVD Viewing Settings” i pritisnite ENTER.
- 2** Unesite svoju četvoroznačku šifru pomoću numeričkih tastera.
- 3** Odaberite “OK” i pritisnite ENTER.
- 4** Odaberite nivo, zatim pritisnite ENTER. Što je niža vrednost, to je veće ograničenje.
& Za poništavanje Parental Control podešavanja, odaberite “No Restrictions”.



Možete promeniti šifru (pogledajte “Password” na str. 49).



- Ako zaboravite šifru, resetujte uređaj (str. 53) i podesite novu šifru (pogledajte “Password” na str. 49).
- Kad reprodukujete disk koji ne sadrži Parental Control funkciju, reprodukcija se ne može ograničiti na ovom uređaju.
- U zavisnosti od diska, možda će se od vas tražiti da promenite Parental Control nivo tokom reprodukcije diska. U tom slučaju, unesite šifru i zatim promenite nivo.

Parental Control Region Code

Reprodukcije nekih BD-ROM ili DVD VIDEO diskova može se ograničiti prema geografskom području. Scene se mogu blokirati ili zameniti drugim scenama.

- 1** Odaberite “Parental Control Region Code” u meniju “BD/DVD Viewing Settings” i pritisnite ENTER.
- 2** Unesite svoju četvoroznačku šifru pomoću numeričkih tastera.
- 3** Odaberite “OK” i pritisnite ENTER.
- 4** Odaberite područje ograničenja, zatim pritisnite ENTER.
Kad odaberete “Select Region Code”, pojaviće se polje za unos regionalnog koda. U odeljku “Parental Control/Regionalni kodovi” (str. 65) pronađite kôd za područje ograničenja, zatim ga unesite u polje za unos.



Možete promeniti šifru (pogledajte “Password” na str. 49).



- Ako zaboravite šifru, resetujte uređaj (str. 53) i podesite novu šifru (pogledajte “Password” na str. 49).
- Kad reprodukujete disk koji ne sadrži Parental Control funkciju, reprodukcija se ne može ograničiti na ovom uređaju.
- U zavisnosti od diska, možda će se od vas tražiti da promenite Parental Control nivo tokom reprodukcije diska. U tom slučaju, unesite šifru i zatim promenite nivo.

Password

Podešavanje ili promena šifre za funkciju Parental Control. Šifra vam omogućava podešavanje ograničenja reprodukcije BD-ROM ili DVD VIDEO diskova. Ako je potrebno, za BD-ROM i DVD VIDEO diskove možete podesiti različite nivoe ograničenja.

- 1 Odaberite “Password” u meniju “BD/DVD Viewing Settings” i pritisnite ENTER.
- 2 Unesite svoju četvoroznamku šifru pomoću numeričkih tastera.
- 3 Odaberite “OK” i pritisnite ENTER.

Promena šifre

- 1 Nakon koraka 3, pomoću numeričkih tastera unesite novu šifru.
- 2 Odaberite “OK” i pritisnite ENTER.

Hybrid Disc Playback Layer

Odabir prioritarnog sloja kod reprodukcije hibridnog diska. Za promenu podešavanja, isključite uređaj zatim ga ponovno uključite.

<u>BD</u>	Reprodukuje BD sloj.
DVD/CD	Reprodukuje DVD ili CD sloj.



Photo Settings

Standardna podešavanja je podvucena.

Slideshow Speed

Menja brzinu slideshow reprodukcije.

Fast	Brzo menjanje fotografija.
<u>Normal</u>	Fotografije se menjaju pri normalnoj brzini.
Slow	Sporo menjanje fotografija.

System Settings

Standardne postavke su podvučene.

OSD

Odabir jezika za menije uređaja, koji se pojavljuju na TV ekranu.

Dimmer

Podešavanje svetline pokazuje uređaj.

<u>Bright</u>	Ja je osvetljen pokazuje .
Dark	Slabije osvetljen pokazuje .
Off	Isključuje osvetljenje pokazuje a tokom reprodukcije. Kad reprodukcija ne traje, pokazuje je slabije osvetljen.

Control for HDMI

On	Omogućuje upotrebu funkcije "Control for HDMI" (str. 16).
<u>Off</u>	Isključuje funkciju.

Standby Mode

Quick Start	Skraćuje vreme za uključivanje uređaja iz stanja pripravnosti. Uređajem se može upravljati odmah nakon uključivanja.
<u>Normal</u>	Standardna podešavanja.



- Kad je "Standby Mode" podešeno na "Quick Start",
- potrošnja energije je veća nego kad je "Standby Mode" podešeno na "Normal" i
 - ventilator se može uključiti u zavisnosti od temperature okruženja.

Auto Display

<u>On</u>	Automatski prikazuje informacije na ekranu, prilikom promene gledanog naslova, moda slikovnih datoteka, audio signala itd.
Off	Prikazuje informacije samo kad pritisnete DISPLAY.

Screen Saver

Prikaz screen savaera se pojaviti kad se uređaj ne upotrebljava duže od 15 minuta, a na TV ekranu je prikazan meni, na primer, meni uređaja. Prikaz screen savaera pomaže u spremanju oštećenja ekrana priključnog uređaja (utiskivanje slike).

<u>On</u>	Uključuje funkciju screen savaera.
Off	Isključuje funkciju.

Software Update Notification

Ova funkcija obaveštava o dostupnosti novije verzije softvera. Za upotrebu ove funkcije potrebna je mrežna povezanost i pripadajuća podešavanja (str. 51).

<u>On</u>	Podešava uređaj kako bi vas obavestio o dostupnosti novije verzije softvera (str. 40).
Off	Isključuje funkciju.

System Information

Prikaz informacija o softverskoj verziji uređaja i MAC adresi.



Network Settings

Internet Settings

Ove stavke su nužne kod priključenje i vanja na Internet pomoću mrežnog kabla. Unesite odgovarajuće (broj i slovo) vrednosti za vaš širokopojasni router ili bežični LAN router. Broj stavki koje treba podesiti može varirati, u zavisnosti od davaoca internet usluga (Internet provider) ili routeru. Za detalje, pogledajte uputstva za upotrebu koje ste dobili od vašeg davaoca internet usluga ili koje su isporučene uz router.

- 1** Odaberite “Internet Settings” u meniju “Network Settings” i pritisnite ENTER.
- 2** Odaberite “IP Address Acquisition”, zatim pritisnite ENTER.
- 3** Odaberite stavku i pritisnite ENTER.

Use DHCP	Odaberite ovo kad su DHCP (Dynamic Host Configuration Protocol) postavke servera dostupne od strane vašeg davaoca internet usluga. Postavke mreže koje su neophodne za uređaj, pripisuju se automatski.
Use Static IP Address	Omogućuje ručno podešavanje IP adrese u skladu sa vašim mrežnim okruženjem.

- Kad odaberete “Use DHCP”
Ako podesite “DNS Server Auto Acquisition” na “Off”, podesite sledeću stavku:
 - DNS Server (primarni)/DNS Server (sekundarni)
- Kad odaberete “Use Static IP Address”
Podesite sledeće stavke:
 - IP Address
 - Subnet Mask
 - Default Gateway
 - DNS Server (primarni)/DNS Server (sekundarni)



Kad ručno podešavate adrese “DNS Server (primarni)”/“DNS Server (sekundarni)”, unesite adresu “DNS Server (primarni)”. U suprotnom, postavke “Internet Settings” ne mogu biti pravilno podešene.

- 4** Ako vaš davaoc internet usluga ima posebna podešavanja proxy servera, odaberite “Proxy Settings” pomoću ↑/↓, zatim pritisnite ENTER.

Pojaviće se “Proxy Settings” prozor. Ako proxy server nema posebna podešavanja, pređite na korak 8.

- 5** Podesite “Use of Proxy Server” na “On”.

- 6** Odaberite “Proxy Server” i “Port” i unesite postavke.

Za unos proxy servera, pogledajte “Unos znakova” (str. 52).

- 7** Pritisnite RETURN.

- 8** Odaberite “Network Diagnostic” pomoću ↑/↓, zatim pritisnite ENTER.

- 9** Odaberite “Start” i pritisnite ENTER.

- 10** Proverite da li se pojavila poruka “Network connections are correct”.

Podešavanje je dovršeno. Ako se poruka ne pojavi, pratite poruke na ekranu.

Unos znakova

Polje za unos znakova pojavi e se kad odaberete “Proxy Server” u podešavanjema “Proxy Settings”.

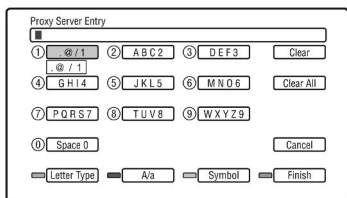



- 1 Pritisnite numerički taster više puta za odabir znaka.
Primer:
Pritisnite numerički taster 3 jedan put za unos slova “D”.
Pritisnite numerički taster 3 tri puta za unos slova “F”.
- 2 Pritisnite ➡ i unesite sledeći znak.
- 3 Pritisnite plavi taster (“Finish”) kad ste završili.

◆ Dostupni tasteri

Tasteri	Detalji
Crvena taster (Letter Type)	Menja funkciju tastera, između unosa slova i unosa brojeva.
Zelena taster (A/a)	Menja funkciju tastera, između unosa velikih i malih slova.
Žuta taster (Symbol)	Prikaz tastera za simbole.
Plava taster (Finish)	Stavke su unesene i uređaj se vraća na prethodan prikaz.
CLEAR (brisanje/brisanje svega)	Briše odabrani znak. Za brisanje svih prikazanih znakova, pritisnite i zadržite taster CLEAR na 2 sekunde ili više.
RETURN (poništanje)	Povratak na prethodan prikaz, uz poništavanje unosa.
←/↑/↓/→ ENTER	<ul style="list-style-type: none"> • Odaberite funkciju pomoću ←/↑/↓/→ zatim pritisnite ENTER. • Unesite znakove na sledeći način: <ol style="list-style-type: none"> ① Odaberite pokazivač za odabir znakova pomoću ←/↑/↓/→ zatim pritisnite ENTER. ② Odaberite znak pomoću ←/→ i pritisnite ENTER.



Easy Setup

Ponovno pokretanje Easy Setup postavki za unos osnovnih podešavanja.

- 1** Odaberite “Easy Setup” i pritisnite ENTER.
- 2** Odaberite “Start” pomoću  /  i pritisnite ENTER.
- 3** Pratite uputstva za “Korak 7: Jednostavno podešavanje” (str. 27) od koraka 4.

Resetting

Možete resetovati postavke uređaja na fabričke vrednosti tako da odaberete grupu postavki. Sve postavke unutar grupe će se resetovati.

- 1** Odaberite “Resetting” i pritisnite ENTER.
- 2** Odaberite “Reset to Factory Default Settings” i pritisnite ENTER.
- 3** Odaberite postavke koje želite resetovati na fabričke vrednosti, zatim pritisnite ENTER.
Pojavi se poruka za potvrdu. Možete resetovati sledeće postavke:
 - Video Settings (postavke slike)
 - Audio Settings (postavke zvuka)
 - BD/DVD Viewing Settings (postavke za gledanje DB/DVD diska)
 - Photo Settings (postavke vezane uz fotografije)
 - System Settings (postavke sistema)
 - Network Settings (postavke mreže)
 - All Settings (sve postavke)
- 4** Odaberite “Start” pomoću  /  i pritisnite ENTER.



Kad je u koraku 3 odabrano “All Settings”, indikator Blu-ray diska svetli, a ugasi se nakon što je dovršeno podešavanje Easy Setup.

Dodatne informacije

U slu aju problema

Ako iskusite neke od slede ih poteško a tokom upotrebe ure aja, pre nego što odnesete ure aj na servis, prou ite ove uputstva jer vam one mogu pomo i u rešavanju problema. Ako su problemi i dalje prisutni, obratite se najbližem Sony dobavlja u.

Napajanje

Ure aj se ne uklju uje.

- Proverite da li je kabl napajanja vrsto priklju en.
- Potrebno je kratko vreme da bi se ure aj uklju io.

Prilikom uklju enja ure aja, na ekranu e se pojaviti poruka “A new software version has been found on the network”.

- Pogledajte “Network Update” (str. 40) kako biste nadogradili ure aj na noviju verziju softvera

Disk

Disk se ne može reprodukovati.

- Disk je prljav.
- Disk je okrenut naopako. Ubacite disk sa stranom za reprodukciju okrenutom prema dole.
- Disk je iskrivljen.
- Pokušali ste reprodukovati disk na kojem se nalazi format kojeg ovaj ure aj ne može reprodukovati (str. 60).
- Regionalni kôd na BD ili DVD disku ne podudara se sa regionalnim kodom ure aja.
- Ure aj ne može reprodukovati snimljeni disk koji nije pravilno finaliziran (str. 60).

Slika

Ako priklju ujete opremu pomo u HDMI kabla, pogledajte i odeljak “Priklju ivanje na HDMI priklju nicu (str. 15).

Nema slike/na slici se pojavljuju smetnje.

- Proverite da li su svi kablovi vrsto priklju eni.
- Proverite da li su kablovi ošte eni.

- ➔ Proverite povezanost sa TV prijemnikom (str. 14) i odaberite odgovaraju i ulazni kanal na TV prijemniku, tako da se signal ure aja pojavi na TV ekranu.
- ➔ Kad reprodukujete dvoslojni DVD disk, slika i zvuk mogu se trenutno prekinuti na mestu gde se slojevi izmene.

Slika se ne pojavljuje kad je odabrana neta na rezolucija izlaznih video signala u meniju "Output Video Format".

- ➔ Pritisnite i zadržite ■ na ure aju duže od 10 sekundi kako bi ste restartovali rezoluciju izlaznih video signala na najnižu rezoluciju.

Slika ne ispunjava ekran, I ako je format slike podešen u "DVD Aspect Ratio" u meniju "Video Settings".

Format slike diska je zadan na DVD disku (str. 42).

Kod istovremenog priklju ivanja na HDMI OUT priklju nicu i ostale video izlazne priklju nice, video signali emituju se samo kroz HDMI OUT priklju nicu, ali ne i kroz ostale priklju nice.

- ➔ Podesite "Output Video Format" na "Component Video" u meniju "Video Settings" (str. 42).

Tamni dijelovi slike su previše tamni/svetli delovi su presvetli ili neprirodni.

- ➔ Podesite "Picture Quality Mode" na "Standard" (fabri ka vrednost) (pogledajte "Podešavanje slike i zvuka za video sadržaje" na str. 34).

Slika se ne emituje pravilno.

- ➔ Proverite postavke "Output Video Format" u meniju "Video Settings" (str. 42).

Ne pojavljuje se slika sa DB-ROM diska.

- ➔ Proverite postavku "BD-ROM 1080/24p Output" u meniju "Video Settings" (str. 43).

Zvuk

Ako priklju ujete opremu pomo u HDMI kabla, pogledajte i odeljak "Priklju ivanje na HDMI priklju nicu" (str. 20).

Nema zvuka.

- ➔ Proverite da li su svi kablovi vrsto priklju eni.
- ➔ Proverite da li su kablovi ošte eni.
- ➔ Proverite povezanost sa vašim AV poja alom (prijemnikom) (str. 19) i podesite meni ulaznog signala na AV poja alu (prijemniku) tako da se audio signali ure aja emituju kroz AV poja alo (prijemnik).
- ➔ Ure aj je u modu skeniranja.
- ➔ Ako se audio signal ne emituje kroz DIGITAL OUT (OPTICAL/COAXIAL)/HDMI OUT priklju nicu, proverite postavke zvuka (str. 44).

Zvuk se ne emituje pravilno.

- ➔ Proverite postavku "Audio Output Priority" u meniju "Audio Settings" (str. 44).

Ja ina zvuka zvuka je stišana.

- ➔ Na nekim BD ili DVD diskovima je tiši zvuk.
- ➔ Podesite "Audio DRC" na "TV Mode" u meniju "Audio Settings" (str. 46).
- ➔ Podesite "Audio ATT" na "Off" u meniju "Audio Settings" (str. 45).

HD Audio signali (Dolby Digital Plus, Dolby TrueHD, DTS-HD High Resolution Audio i DTS-HD Master Audio) ne emituju se kao redosled bitova (bitstream).

- ➔ Podesite "BD Audio Setting" na "Direct" u meniju "Audio Settings" (str. 45).
- ➔ Proverite da li je priklju eno AV poja alo (prijemnik) kompatibilno sa svakim HD Audio formatom.

Ne emituje se interaktivni zvuk.

- ➔ Podesite "BD Audio Setting" na "Mix" u meniju "Audio Settings" (str. 45).

HDMI

Nema slike ili zvuka kod povezivanja na HDMI OUT priklju nicu.

- ➔ Pokušajte slede e: ① Isklju ite i ponovno uklju ite ure aj. ② Isklju ite i ponovno uklju ite priklju enu opremu. ③ Isklju ite i ponovno priklju ite HDMI kabl.

Nema slike ili se na slici pojavljuju smetnje, kod povezivanja na HDMI OUT priklju nicu.

- ➔ HDMI OUT priklju nica je priklju ena na DVI ure aj koji ne podržava tehnologiju za zaštitu autorskih prava.
- ➔ Ako se HDMI OUT priklju nica koristi za video izlaz, promena rezoluciji izlaznih video signala možda reši problem (str. 42).

Zvuk se ne emituje iz HDMI OUT priklju nice.

- ➔ HDMI OUT priklju nica je priklju ena na DVI ure aj (DVI priklju nice ne podržavaju audio signale).

Kod priklju ivanja na HDMI OUT priklju nicu, emituje se nepravilan zvuk.

- ➔ Ure aj priklju en na HDMI OUT priklju nicu ne podržava audio format ure aja. Proverite postavke zvuka (str. 44).

Jezik prikaza na ekranu automatski se menja kod priklju ivanja na HDMI OUT priklju nicu.

- ➔ Ako je "Control for HDMI" podešeno na "On" (str. 50), jezik prikaza na ekranu automatski se menja u zavisnosti od postavke jezika na priklju enom TV prijemniku (ako promenite postavku na TV prijemniku, itd.).

Funkcija "Control for HDMI" ne radi (BRAVIA Sync).

- ➔ Proverite da li su glavni kablovi priklju ene komponente vrsto priklju eni.
- ➔ Ako se HDMI indikator ne pojavljuje na pokaziva u ure aja, proverite HDMI povezanost (str. 15, 20).
- ➔ Podesite "Control for HDMI" na "On" (str. 50).

- ➔ Uverite se da je priklju ena komponenta kompatibilna sa funkcijom "Control for HDMI". Za detalje, pogledajte uputstva za upotrebu isporu ene uz komponentu.
- ➔ Proverite podešavanje funkcije "Control for HDMI" na priklju enoj komponenti. Za detalje, pogledajte uputstva za upotrebu isporu ene uz komponentu.
- ➔ Ako promenite HDMI povezivanje, isklju ite i ponovno uklju ite ure aj.
- ➔ Ako do e do prekida napajanja, podesite "Control for HDMI" na "Off", zatim podesite "Control for HDMI" na "On" (str. 50).
- ➔ Za detalje o funkciji "Control for HDMI", pogledajte odeljak "O BRAVIA Sync oznaku (samo za HDMI vezu)" (str. 16).
- ➔ Ako priklju ite ure aj na TV prijemnik putem AV poja ala (prijemnika) koje ne podržava funkciju "Control for HDMI", možda ne ete mo i upravljati TV prijemnikom sa ure aja.

Spoljašnja memorija (mesto za memorisanje)

Spoljašnja memorija se ne registrira.

- ➔ Pokušajte slede e: ① Isklju ite ure aj. ② Poravnajte oznaku ▼ na EXT otvoru sa oznakom ▼ na spoljašnjoj memoriji, zatim ubacite spoljašnju memoriju (str. 23).
- ③ Uklju ite ure aj. ④ Proverite da li indikator EXT svetli na pokaziva u ure aja.

Bonus sadržaji ili drugi podaci koji se nalaze na BD-ROM disku ne mogu se reprodukovati.

- ➔ Pokušajte slede e: ① Uklonite disk. ② Isklju ite ure aj. ③ Uklonite i ponovno ubacite spoljašnju memoriju (str. 23).
- ④ Uklju ite ure aj. ⑤ Proverite da li indikator EXT svetli na pokaziva u ure aja.
- ⑥ Ubacite BD-ROM disk sa BonusView sadržajem.

Na ekranu se pojavljuje poruka na kojoj je nazna eno da na mestu za memorisanje nema dovoljno prostora.

- ➔ Obrišite nepotrebne podatke iz spoljašnje memorije (str. 33).

Operacije

Daljinski upravljač ne radi.

- ➔ Baterije u daljinskom upravljaču su istrošene (str. 26).
- ➔ Udaljenost između daljinskog upravljača i uređaja je prevelika.
- ➔ Daljinski upravljač nije usmeren prema senzoru daljinskog upravljača na uređaju.

Ime datoteke nije ispravno prikazano.

- ➔ Uređaj može prikazivati samo formate znakova u skladu sa standardom ISO 8859-1. Drugi formati znakova mogu biti različiti i prikazani.
- ➔ U zavisnosti od softvera za snimanje, ulazni znakovi mogu biti različiti i prikazani.

Disk se ne reprodukuje od početka.

- ➔ Uključeno je nastavljavanje reprodukcije (str. 31).

Neke funkcije ne mogu se provesti, primer, zaustavljanje ili pretraživanje.

- ➔ U zavisnosti od diska, neke od gore navedenih funkcija možda neće biti dostupne. Pogledajte uputstva za upotrebu isporučen uz disk.



Jezik dijaloga/titlova na disku ili uglovi snimanja ne mogu se promeniti.

- ➔ Pokušajte upotrebiti meni BD ili DVD diska umesto tastera za izravan odabir na daljinskom upravljaču (str. 32).
- ➔ Na trenutno reprodukovanom BD ili DVD disku nisu snimljeni dijalozi/titlovi na više jezika, kao ni scene iz različitih uglova kamere.
- ➔ BD ili DVD disk sadrži zabranu promene jezika dijaloga/titlova ili promenu ugla kamere.

Fioka diska se ne može otvoriti, a na pokazivaču u uređaju se prikazuje "LOCKED" ili "TLK ON"

- ➔ Kada se pojaviti "LOCKED", uređaj je zaključan. Za poništavanje debljine blokade, držite pritisnut taster **■** na uređaju, dok se na pokazivaču ne pojavi "UNLOCK" (str. 10).
- ➔ Kada se pojaviti "TLK ON", obratite se vašem Sony prodavcu ili ovlašćenom lokalnom Sony servisu.

Fioka diska se ne otvara i ne možete ukloniti disk, čak ni nakon što pritisnete .

- ➔ Pokušajte sledeće:
 - ➊ Isključite uređaj i isključite kabl napajanja.
 - ➋ Ponovno priključite kabl napajanja i istovremeno držite pritisnutim  na uređaju.
 - ➌ Držite pritisnutim  na uređaju sve dok se fioka ne otvori.
 - ➍ Uklonite disk.
 - ➎ Kad se na pokazivaču pojavi "WAIT", zadržite pritisnutim  na uređaju više od 10 sekundi, dok se uređaj ponovno ne uključi.

Uređaj ne reaguje ni na jedan taster.

- ➔ Unutar uređaja se kondenzovala vlaga (str. 3).
- ➔ Zadržite pritisnut  na uređaju više od 10 sekundi dok se indikator na pokazivaču u uređaju ne isključi. Ako uređaj i dalje ne reaguje ni na jednu taster, isključite i ponovno priključite kabl napajanja.

Funkcija automatske dijagnostike

Kad je aktivirana funkcija automatske dijagnostike, radi spremanja nepravilnog rada uređaja, na pokazivaču uređaja se prikazuje kod greške ili se pojaviti samo  bez ikakvih poruka na celom ekranu.

U tim slučajevima, proverite sledeće.















Kad se na pokazivaču uređaja pojavi kod greške

Kod greške	Postupak otklanjanja problema
Exxxx SYS ERR	Obratite se najbližem Sony dobavljaču ili ovlašćenom lokalnom Sony servisu i prenesite im kod greške.
FAN ERR	<ul style="list-style-type: none">• Uverite se da ventilacioni otvori na zadnjoj strani uređaja nisu zatvoreni.• Postavite uređaj na mesto na kojem je osigurano dovoljno provetranja kako u unutrašnjosti uređaja ne bi došlo do nakupljanja toplote.

Kad se pojaviti samo bez ikakvih poruka na celom ekranu

Obratite se najbližem Sony prodavcu ili ovlašćenom lokalnom Sony servisu.

Diskovi koji se mogu reprodukovati

Vrsta	Logotip diska	Oznaka koja se koristi u ovim upustvima	Oznake
Blu-ray Disc			BD-ROM i BD-RE/BD-R u BDMV i BDAV modu, uključujući i diskove od 8 cm (jednostrane) i DL diskove
DVD VIDEO			Diskovi koji najčešće sadrže filmove, a mogu se kupiti ili iznajmiti
DVD	  		DVD+RW/DVD+R u +VR modu ili DVD-RW/DVD-R u video i VR modu, uključujući i diskove od 8 cm (jednostrane) i DVD+R DL/DVD-R DL diskove
DATA DVD	  		DVD+RW/DVD+R/DVD-RW/DVD-R diskovi koji sadrže JPEG* slikovne datoteke
CD			Muzički CD ili CD-R/CD-RW diskovi u muzičkom CD formatu
DATA CD			CD-R/CD-RW diskovi koji sadrže JPEG* slikovne datoteke

* JPEG format u skladu sa UDF (Universal Disk Format).

Napomene o kompatibilnosti BD-ROM diskova

Pošto su specifikacije Blu-ray diska nove i još se razvijaju, neki se diskovi možda ne mogu reprodukovati u zavisnosti od vrste i verzije diska. Audio izlaz se razlikuje u zavisnosti od izvora, uključujući izlaznu priključnicu i odabranim podešavanjima zvuka. Za detalje, pogledajte str. 63.

Diskovi koji se ne mogu reprodukovati

- BD diskovi sa kutijom
- DVD-RAM diskovi
- HD DVD diskovi
- DVD Audio diskovi
- PHOTO CD diskovi
- Podatkovni deo CD dodatka (CD-Extra)
- VCD/Super VCD diskovi
- HD sloj na Super Audio CD diskovima
- BD-ROM/DVD VIDEO diskovi sa različitim regionalnim kodom (str. 60).

Napomena o funkcijama reprodukcije BD/DVD diskova

Neke funkcije reprodukcije BD/DVD diskova mogu biti podešene od strane proizvođača softvera. Pošto ovaj uređaj reprodukuje BD/DVD diskove prema sadržaju diska kojeg su izradili proizvođači softvera, neke oznake reprodukcije možda neće biti dostupne. Pogledajte uputstva isporučenih uz BD/DVD disk.

Regionalni kôd (samo BD-ROM/DVD VIDEO)

Na zadnjoj strani vašeg uređaja otisnut je regionalni kôd i uređaj može reprodukovati samo BD-ROM/DVD VIDEO (samo reprodukcija) diskove označene istim regionalnim kodom. Ovaj sistem se koristi za zaštitu autorskih prava.

DVD VIDEO diskove označene sa  uređaj može reprodukovati.

U zavisnosti od BD-ROM/DVD VIDEO diska, regionalni kôd možda neće biti označen čak i ako je reprodukcija tih BD-ROM/DVD VIDEO diskova zabranjena prostornim ograničenjima.



Napomene o BD-RE/BD-R, DVD+RW/DVD+R, DVD-RW/DVD-R ili CD-R/CD-RW diskovima

Neki BD-RE/BD-R, DVD+RW/DVD+R, DVD-RW/DVD-R ili CD-R/CD-RW diskovi ne mogu se reprodukovati na ovom uređaju zbog kvaliteta snimka ili fizičkog stanja diska, ili zbog oznake uređaja za snimanje i sastavljača softvera. DVD disk se ne može reprodukovati ako nije pravilno finaliziran. Za dodatne informacije, pogledajte uputstva za upotrebu isporučenih uz uređaj za snimanje. Imajte na umu da neke funkcije reprodukcije možda neće raditi kod nekih DVD+RW/DVD+R diskova, čak i ako su bili pravilno finalizirani. U tom slučaju, koristite normalnu reprodukciju za gledanje diska.

Muzički diskovi kodirani tehnologijom za zaštitu autorskih prava.

Ovaj proizvod namijenjen je reprodukciji diskova koji su usklađeni sa Compact Disc (CD) standardom. Neke muzičke kompanije na tržište plasiraju razne muzičke diskove zaštićene tehnologijom za zaštitu autorskih prava. Imajte na umu da se međutim u takvim diskovima mogu naći i neki koji nisu usklađeni sa CD standardom pa se možda neće moći reprodukovati na ovom proizvodu.

Napomena o DualDisc disku

DualDisc je dvostrani disk koji objedinjuje snimljeni DVD materijal na jednoj strani i digitalni audio materijal na drugoj.

Ipak, pošto strana sa digitalnim audio materijalom nije usklađena sa Compact Disc (CD) standardom, ne možemo garantovati reprodukciju na ovom proizvodu.

Napomena o dvoslojnom DVD disku

Reprodukcija slike i zvuka može se trenutno prekinuti prilikom izmene slojeva.

Napomena o BD-RE/BD-R diskovima od 8 cm

Neki BD-RE/BD-R diskovi od 8 cm ne mogu se reprodukovati na ovom uređaju.

Napomena o BD-RE/BD-R diskovima

Ovaj uređaj podržava Ver. 2.1 BD-RE i Ver. 1.1 i 1.2 BD-R diskove, uključujući i vrstu sa organskim pigmentom BD-R (LTH vrsta).

Napomena o DTS 5.1 MUSIC DISC disku

Ovaj uređaj može reprodukovati DTS 5.1 MUSIC DISC diskove. Audio signali se emituju u formatima navedenim u tablici "Izlazni audiosignali" na str. 63.

O reprodukciji diskova snimljenih u AVCHD formatu

Ovaj uređaj može reprodukovati diskove koji sadrže AVCHD format.



◆ Što je AVCHD format?

AVCHD format je format 'high-definition' digitalne videokamere koji se koristi za snimanje SD (standard definition) ili HD (high definition) signala specifikacije 1080i^{*1} ili 720p^{*2} na DVD diskove, pomoću učinkovitih tehnologija za kodiranje kompresije podataka. MPEG-4 AVC/H.264 format se koristi za kompresovanje video podataka, a sistem Dolby Digital ili Linear PCM za kompresovanje audio podataka. MPEG-4 AVC/H.264 format učinkovito kompresuje slike u sli nosti sa konvencionalnim formatom kompresije slika. MPEG-4 AVC/H.264 format omogućuje da video signal visoke definicije (HD), koji su snimljeni digitalnim kamkorderom, budu snimljeni na DVD disk, na isti način kao i televizijski signali standardne definicije (SD).

^{*1} Specifikacija visoke definicije koja koristi 1080 efektivnih linija za skeniranje i interlace sistem.

^{*2} Specifikacija visoke definicije koja koristi 720 efektivnih linija za skeniranje i progressive sistem.



- Neki diskovi sa AVCHD formatom možda se ne mogu reprodukovati, u zavisnosti od uslova snimanja.
- Disk sa AVCHD formatom se ne može reprodukovati ako nije pravilno finaliziran.

Rezolucija izlaznih video signala

Rezolucija izlaznih video signala varira u zavisnosti od podešavanja stavke “Output Video Format” u meniju “Video Settings” (str. 41).

Postavke rezolucijai	Kad je “Output Video Format” podešeno na “HDMI”			Kad je “Output Video Format” podešeno na “Component Video”		
	LINE OUT VIDEO/ s VIDEO priklju nica	COMPONENT VIDEO priklju nica	HDMI OUT priklju nica	LINE OUT VIDEO/ s VIDEO priklju nica	COMPONENT VIDEO priklju nica	HDMI OUT priklju nica
480i/576i	480i/576i	480i/576i	480i/576i	480i/576i	480i/576i	480i/576i
480p/576p	480i/576i	480i/576i	480p/576p	480i/576i	480p/576p	480p/576p
720p	480i/576i	480i/576i	720p	480i/576i	720p*	720p*
1080i	480i/576i	480i/576i	1080i	480i/576i	1080i*	1080i*
1080p	nema slike	nema slike	1080p	ne može se odabrati	ne može se odabrati	ne može se odabrati

* Zašti eni sadržaji na DVD disku emituju se pri rezolucijai od 480p/576p. Zašti eni sadržaji na BD disku emituju se pri rezolucijai od 576p.

◆ Kad je “Output Video Format” podešeno na “Video ili sa Video”

480i/576i video signali se emituju iz LINE OUT VIDEO/S VIDEO ili COMPONENT VIDEO priklju nice, a 480p/576p video signali se emituju iz HDMI OUT priklju nice.

Izlazni audio signali

Audio izlaz varira na slede i na in, u zavisnosti od izvora, izlazne priklju nice i odabranog podešavanja.

Disk/izvor		Digitalno				Analogno
		HDMI OUT priklju nica ²		DIGITAL OUT (OPTICAL/ COAXIAL) priklju nice ²		LINE OUT (R-AUDIO-L)
		Auto ³	2ch PCM ³	Bitstream ⁴	PCM	priklju nice
BD	LPCM 2ch	LPCM 2ch	LPCM 2ch	LPCM 2ch	LPCM 2ch	2ch
	LPCM 5.1ch	LPCM 5.1ch	LPCM 2ch	LPCM 2ch	LPCM 2ch	2ch
	LPCM 7.1ch	LPCM 7.1ch	LPCM 2ch	LPCM 2ch	LPCM 2ch	2ch
	Dolby Digital	LPCM 5.1ch ⁵	LPCM 2ch	Dolby Digital/ LPCM 2ch ⁶	LPCM 2ch	2ch
	Dolby Digital Plus	LPCM 7.1ch ⁵	LPCM 2ch	Dolby Digital/ LPCM 2ch ⁶	LPCM 2ch	2ch
	Dolby TrueHD	LPCM 7.1ch ⁵	LPCM 2ch	Dolby Digital/ LPCM 2ch ⁶	LPCM 2ch	2ch
	DTS	LPCM 5.1ch ⁵	LPCM 2ch	DTS/ LPCM 2ch ⁶	LPCM 2ch	2ch
	DTS-HD High Resolution Audio	LPCM 5.1ch ⁵ (DTS core)	LPCM 2ch	DTS/ LPCM 2ch ⁶	LPCM 2ch	2ch
	DTS-HD Master Audio	LPCM 5.1ch ⁵ (DTS core)	LPCM 2ch	DTS/ LPCM 2ch ⁶	LPCM 2ch	2ch
DVD	LPCM	LPCM 2ch	LPCM 2ch	LPCM 2ch	LPCM 2ch	2ch
	Dolby Digital	Dolby Digital	LPCM 2ch	Dolby Digital	LPCM 2ch	2ch
	DTS	DTS	LPCM 2ch	DTS	LPCM 2ch	2ch
	MPEG	LPCM 2ch	LPCM 2ch	LPCM 2ch	LPCM 2ch	2ch
CD	LPCM	LPCM	LPCM 2ch	LPCM 2ch	LPCM 2ch	2ch
DTS 5.1 MUSIC DISC		DTS	LPCM 2ch	DTS	LPCM 2ch	2ch

¹ Kad je "Audio Output Priority" podešeno na "Stereo Analogue", LPCM 2-kanalni signali emituju se iz svake priklju nice.

² Kad je "Audio Output Priority" podešeno na "HDMI" ili "Coaxial/Optical", LPCM 2-kanalni signali se ne emituju iz odabrane priklju nice, ve iz drugih priklju nica.

³ Auto: kad je "Audio (HDMI)" podešeno na "Auto" u meniju "Audio Settings" (str. 44). 2ch PCM: kad je "Audio (HDMI)" podešeno na "2ch PCM" u meniju "Audio Settings" (str. 44).

⁴ Bitstream: kad je "Dolby Digital" podešeno na "Dolby Digital" ili je "DTS" podešeno na "DTS" u meniju "Audio Settings" (str. 44).

⁵ Kad je "BD Audio Setting" podešeno na "Direct", snimljeni zvuk emituje se redosledom signala (bitstream). Ipak, ovi audio signali mogu se emitovati na slede i na in u zavisnosti od audio formatima koje AV poja alo (prijemnik) podržava.

– Kad AV poja alo (prijemnik) ne podržava HD Audio (Dolby Digital Plus, Dolby TrueHD,

DTS-HD High Resolution Audio i DTS-HD Master Audio) ali podržava Multi-ch LPCM, emituje se do LPCM 7.1ch.

– Kad AV poja alo (prijemnik) ne podržava HD Audio niti Multi-ch LPCM ali podržava Dolby Digital/DTS, emituje se Dolby Digital ili DTS redosled signala (bitstream).

– Kad AV poja alo (prijemnik) ne podržava HD Audio, emituje se višekanalni LPCM ili Dolby Digital/DTS, 2-kanalni LPCM.

⁶ 2-kanalni ili 1-kanalni primarni/sekundarni audio signali emituju se kao 2-kanalni LPCM signali.



Kod emitovanja 480i/576i ili 480p/576p video signala iz HDMI OUT priklju nice, Dolby TrueHD i DTS-HD Master Audio emituju se kao LPCM, Dolby Digital, ili DTS bitstream signali ak i ako je "BD Audio Setting" podešeno na "Direct" u meniju "Audio Settings" (str. 45).

Tehni ki podaci

Specifikacije i dizajn podložni su promeni bez najave.

Proizvo a ne preuzima odgovornost za eventualne štamparske greške.

Sistem

Laser: Poluprovodni ki laser

Ulazne i izlazne priklju nice

(Naziv priklju nice:

Vrsta priklju nice/Nivoa izlaza/Impedansa tereta)

LINE OUT R-AUDIO-L:

Phono priklju nica/2 Vrms/10 kilooma

DIGITAL OUT (OPTICAL):

Opti ka izlazna priklju nica/-18 dBm (talasna dužina 660 nm)

DIGITAL OUT (COAXIAL):

Phono priklju nica/0,5 Vp-p/75 oma

HDMI OUT:

HDMI 19-pinski standardni priklju ak

COMPONENT VIDEO OUT

(Y, Pb/Cb, Pr/Cr):

Phono priklju nica/Y: 1,0 Vp-p/

Pb/Cb, Pr/Cr: 0,7 Vp-p/75 oma

LINE OUT VIDEO:

Phono priklju nica/1,0 Vp-p/75 oma

LINE OUT sa VIDEO:

4-pinski mini DIN/

Y: 1,0 Vp-p, C: 0,3 Vp-p/75 oma

LAN (100):

100BASE-TX Terminal

EXT:

Otvor za spoljašnju memoriju (Za

priklju ivanje spoljašnje memorije)

DC izlaz: 5 V 500 mA Max

Opšte

Napajanje:

220–240 V AC, 50/60 Hz

Potrošnja energije:

26 W

Dimenzije (približno):

430 mm × 220 mm × 60 mm

(širina/dužina/visina) uklju uju i str e e delove

Masa (približno):

2,9 kg

Radna temperatura:

5 °C to 35 °C

Radna vlažnost:

25 % to 80 %

Isporu eni pribor

Pogledajte str. 13.

Spisak jezi nih kodova

Za detalje, pogledajte str. 47.

Nazivi jezika odgovaraju ISO 639: 1988 (E/F) standardu.

Broj, jezik (BD jezi ni kôd/DVD jezi ni kôd)

1027 Afarski (aar/aa)	1183 Irski (gle/ga)	1347 Maorski (mri/mi)	1507 Samoanski (smo/sm)
1028 Abkazijski (abk/ab)	1186 Škotski Gelik (gla/gd)	1349 Makedonski (mkd/mk)	1508 Šona (sna/sn)
1032 Afrikaans (afr/af)	1194 Galicijski (glg/gl)	1350 Malajalamski (mal/ml)	1509 Somalijski (som/so)
1039 Amhari ki (amh/am)	1196 Guaranski (grn/gn)	1352 Mongolski (mon/mn)	1511 Albanski (sqi/sq)
1044 Arapski (ara/am)	1203 Guđžaranski (gui/gu)	1353 Moldavijski (mol/mo)	1512 Srpski (srp/sr)
1045 Asameski (asm/as)	1209 Hauski (hau/ha)	1356 Maratijski (mar/mr)	1513 Sisvati (ssw/ss)
1051 Ajmarski (aym/ay)	1217 Hindi (hin/hi)	1357 Malajski (msa/ms)	1514 Sesoto (sot/st)
1052 Azerbejdžanski (aze/az)	1226 Hrvatski (hrv/hr)	1358 Malteški (mlt/mt)	1515 Sudanski (sun/su)
1053 Baškirski (bak/ba)	1229 Madžarski (hun/hu)	1363 Burmski (mya/my)	1516 Švedski (swe/sv)
1057 Beloruski (bel/be)	1233 Armenski (hye/hy)	1365 Naurski (nau/na)	1517 Svahili (swa/sw)
1059 Bugarski (bul/bg)	1235 Interlingua (ina/ia)	1369 Nepalski (nep/np)	1521 Tamilski (tam/ta)
1060 Biharski (bih/bh)	1239 Interlingue (ile/ie)	1376 Holadski (nld/nl)	1525 Telugu (tel/te)
1061 Bislamski (bis/bi)	1245 Inupijak (ipk/ik)	1379 Norveški (nor/no)	1527 Tadžik (tgk/tg)
1066 Bengalijski (ben/bn)	1248 Indonezijski (ind/id)	1393 Okitanski (oci/oc)	1528 Tai (tha/th)
1067 Tibetanski (bod/bo)	1253 Isladski (isl/is)	1403 (Afanski) Oromo (orm/om)	1529 Tigrinjski (tir/ti)
1070 Bretonski (bre/br)	1254 Talijanski (ita/it)	1408 Orijski (ori/or)	1531 Turkmenski (tuk/tk)
1079 Katalanski (cat/ca)	1257 Hebrejski (heb/he)	1417 Pandžapski (pan/pa)	1532 Tagaloški (tgl/tl)
1093 Korzikanski (cos/co)	1261 Japanski (jpn/ja)	1428 Poljski (pol/pl)	1534 Setsvanski (tsn/tn)
1097 eški (ces/cs)	1269 Jidiš (yid/yi)	1435 Pashto; Pushto (pus/ps)	1535 Tonga (ton/to)
1103 Velški (cym/cy)	1283 Javanski (jav/jv)	1436 Portugalski (por/pt)	1538 Turski (tur/tr)
1105 Danski (dan/da)	1287 Gruzijski (kat/ka)	1463 Ke uanski (que/qu)	1539 Tsonga (tso/ts)
1109 Njema ki (deu/de)	1297 Kazahstanski (kaz/kk)	1481 Retoromanski (roh/rm)	1540 Tatarski (tat/tt)
1130 Butanski (dzo/dz)	1298 Grenlandski (kal/kl)	1482 Kirundski (run/rn)	1543 Twi (twi/tw)
1142 Gr ki (ell/el)	1299 Kambodžijski (khm/km)	1483 Rumunjski (ron/ro)	1557 Ukrajinski (ukr/uk)
1144 Engleski (eng/en)	1300 Kannada (kan/kn)	1489 Ruski (rus/ru)	1564 Urdu (urd/ur)
1145 Esperanto (epo/eo)	1301 Korejski (kor/ko)	1491 Kinjarvandski (kin/rw)	1572 Uzbeški (uzb/uz)
1149 Španski (spa/es)	1305 Kašmirski (kas/ks)	1495 Sanskrt (san/sa)	1581 Vijetnamski (vie/vi)
1150 Estonski (est/et)	1307 Kurdski (kur/ku)	1498 Sindi (snd/sd)	1587 Volapuk (vol/vo)
1151 Baskijski (eus/eu)	1311 Kirgiški (kir/ky)	1501 Sango (sag/sg)	1613 Volof (wol/wo)
1157 Perzijski (fas/fa)	1313 Latinski (lat/la)	1502 Hrvatsko-Srpski (scr/hr)	1632 Ksosa (xho/xh)
1165 Finski (fin/fi)	1326 Lingalski (lin/ln)	1503 Singaleški (sin/si)	1665 Joruba (yor/yo)
1166 Fidži (fij/fj)	1327 Laotinski (lao/lo)	1505 Slova ki (slk/sk)	1684 Kineski (zho/zh)
1171 Fareski (fao/fo)	1332 Litvanski (lit/lt)	1506 Slovenski (slv/sl)	1697 Zulu (zul/zu)
1174 Francuski (fra/fr)	1334 Latvijski; Letiš (lav/lv)		1703 Neodre eno
1181 Frizijski (fry/fy)	1345 Malaški (mlg/mg)		

Dodatne informacije

Spisak regionalnih kodova/Parental Control

Za detalje, pogledajte str. 47.

Broj, podru je (kôd)

2044 Argentina (ar)	2174 Francuska (fr)	2363 Malezija (my)	2501 Singapur (sg)
2047 Australija (au)	2248 Indija (in)	2362 Meksiko (mx)	2149 Španija (es)
2046 Austrija (at)	2238 Indonezija (id)	2376 Holandija (nl)	2499 Švedska (se)
2057 Belgija (be)	2239 Irska (ie)	2379 Norveška (no)	2086 Švajcarska (ch)
2070 Brazil (br)	2254 Italija (it)	2390 Novi Zeland (nz)	2528 Tajland (th)
2090 ile (cl)	2276 Japan (jp)	2109 Nema ka (de)	2543 Tajvan (tw)
2115 Danska (dk)	2079 Kanada (ca)	2427 Pakistan (pk)	2184 Velika Britanija (gb)
2424 Filipini (ph)	2092 Kina (cn)	2346 Portugal (pt)	
2165 Finska (fi)	2304 Koreja (kr)	2333 Luksemburg (lu)	
2200 Gr ka (gr)	2093 Kolumbija (co)	2428 Poljska (pl)	
2219 Hong Kong (hk)	2333 Luksemburg (lu)	2489 Rusija (ru)	

Propisi i uslovi upotrebe i sporazum o dozvoli za krajnjeg korisnika

Sony Blu-ray Disk uređaj ("Proizvod") i priloženi softver ("Softver") proizvela je kompanija Sony Corporation i njene filijale ("Sony"). Sony tako pruža i održava priloženi servis ("Servis"), uključujući i svaku stranicu koja je dostupna kroz naslovnu internet stranicu servisa ("Stranica"). Softver uključuje softver koji se koristi u Proizvodu, memorisan na bilo kojem mediju, priložen proizvod ili na bilo koji drugi na in isporu en od kompanije Sony; preuzet sa Stranice ili na bilo koji drugi na in omogu en ili isporu en od kompanije Sony; bilo kakav takav medij i svaki ispisan ili "on-line" ili elektronski dokument priložen Proizvodu i sve nadogradnje i budu e nadogradnje.

KAD PRISTUPITE, PREGLEDAVATE ILI KORISTITE SERVIS, PROIZVOD, SOFTVER I/ILI STRANICU, PRIHVATATE, BEZ OGRANI ENJA ILI OSPOBLJENOSTI, PROPISE I USLOVE KOJI SU OVDE NAVEDENI, ZAŠTITU PRIVATNOSTI NAVEDENO NA SONY STRANICI I SVE DODATNE PROPISE I USLOVE UPOTREBE KOJI SU OVDE NAVEDENI U BILO KOJEM DIJELU USLUGE I STRANICE (OPŠTI "SPORAZUM"). AKO SE NE SLAŽETE SA PROPISIMA I USLOVIMA OVOG SPORAZUMA, SONY NE DOZVOLJAVI NA OVDE NAVEDENA PRAVA. TE VAS MOLIMO DA NE KORISTITE SERVIS, PROIZVOD, SOFTVER I/ILI STRANICU.

1. Vlasništvo

Softver i svi materijali o Servisu i/ili Stranici, uključujući u ali ne ograničavaju i samo na slike, softver i tekst ("Sadržaj") zaštićeni su autorskim pravom prema zakonu o autorskom pravu i me unarodnim konvencijama. Ne možete koristiti Softver, Servis, Proizvod, Sadržaj i Stranicu na na in koji ovde nije naveden. Na Stranici ili kod Servisa može se nai i na vlasni ke logotipe, oznake servisa i zaštićene znakove. Premda su oni dostupni kod Servisa/na Stranici, Sony vam ne odobrava nikakvu dozvolu za upotrebu tih vlasni kih logotipa, oznaka servisa ili zaštićeni h znakova. Svaka neodobrena upotreba Servisa, Stranice, Sadržaja ili Softvera može povrediti zakone o zaštiti autorskih prava, zakone o zaštiti enim oznakama, zakone o privatnosti i javnosti i gra anske i kriminalne statute. Svi naslovi i autorska prava unutar i u vezi Softvera ili materijala o Servisu/Stranici i sve kopije Softvera vlasništvo su kompanije Sony, njezinih davaoca licence ili dobavlja a. Sva prava koja nisu izri ito odobrena ovim Sporazumom zadržava Sony, davaocu licence i dobavlja u.

2. Vaša prava i ograni ena dozvola

Servis, Stranica, Softver, Sadržaj i Proizvod namenjeni su samo za li nu upotrebu. Odgovorni ste za sve svoje daljnje aktivnosti, uključujući u i sve pravne odgovornosti proizišle iz vaše upotrebe Servisa ili drugih ljudi koji koriste Servis putem vašeg Proizvoda. Možete koristiti Servis, Stranicu, Softver, Sadržaj i Proizvod samo za zakonite svrhe. Ne smete distribuirati, razmenjivati, menjati, prodavati ili prenositi nijednu stavku koja se može kopirati iz Servisa ili Stranice, uključujući u ali ne ograničavaju i na bilo kakav tekst, slike, zvuk i video sadržaj, za nikakve poslovne, komercijalne ili javne svrhe. Sve dok se pridržavate propisa ovog Sporazuma, Sony vam odobrava neekskluzivno, neprenosivo, ograni eno pravo na pristup, prikaz i upotrebu Servisa, Stranice i Softvera kako je navedeno u ovom Sporazumu. Slažete se da ne ete ometati/raskidati niti pokušati ometati/raskidati rad ovog Servisa, Stranice ili Softvera ni na koji na in.

3. Automatska nadogradnja

Softver sadrži funkciju koja omogu je automatsku nadogradnju kad je Proizvod priklju en na server koji pripada kompaniji Sony ili tre oj strani prema odobrenju kompanije Sony. Kad nazna ite da ne nameravate koristiti ovu funkciju automatske nadogradnje, ili kad je upitno podešavanje za automatsku nadogradnju aktivirana a vi odbijete da izvršite nadogradnju, pretpostavlja se da se slažete da poboljšanja sigurnosne funkcionalnosti, ispravci grešaka, druga funkcionalna nadogradnja i sve ostale promene koje Sony nudi putem takve nadogradnje ne e biti primenjene na Softver i da to može uticati na trenutnu i daljnju upotrebu Softvera.

Kad je u prethodnom odeljku opisana funkcija automatske nadogradnje aktivirana, pretpostavlja se da se slažete (a) da e Softver automatski biti nadogra en jer je to nužno za poboljšanje sigurnosne funkcionalnosti, radi ispravljanja grešaka, poboljšanja funkcionalnosti nadogradnje ili radi neke druge svrhe i (b) da nadogradnja Softvera može obuhvatiti pove a nje, izmene ili uklanjanje funkcionalnosti Softvera.

4. Dodatni propisi vezani za upotrebu Softvera Proizvoda

Softver možete koristiti samo u priklju ku sa Proizvodom koji je priložen Softveru. Softver je licenciran, nije prodan. U dodatku propisima koji su nazna eni u drugim delovima ovog Sporazuma, Softver je podložan slede em:

Upotreba Softvera. Softver možete koristiti u priklju ku sa Proizvodom za li nu upotrebu.

Obrnuti inženjering, rastavljanje i rasklapanje su zabranjeni. Ne smete menjati, vršiti obrnuti inženjering, rastavljati niti rasklapati Softver u celini niti u delovima.

Razdvajanje komponenti. Softver je licenciran kao jedan proizvod. Njegovi sastavni delovi ne smeju se razdvajati radi upotrebe na više od jednog ure aja, osim ako Sony to nije izri ito odobrio.

Datoteke. Softver može automatski izravati datoteke koje se koriste uz Softver. Svaka takva datoteka smatra se delom Softvera.

Iznajmljivanje. Ne smete iznajmljivati niti unajmljivati Softver. Prenos Softvera. Možete trajno preneti sva prava opisana u ovom Sporazumu samo prodajom ili prenosom Softvera radi prodaje ili prenosa vašeg Proizvoda, pod uslovom da ne zadržite kopije, prenesete celi Softver (uključujući u i sve kopije, komponentne delove, medije i pisane materijale, sve verzije i eventualne nadogradnje Softvera, kao i ovaj Sporazum) i da se primaoc slaže sa uslovima ovog Sporazuma.

Zavisni Softver. Softver, mrežni servisi ili ostali proizvodi koji nisu Softver ali o kojima zavise performanse Softvera mogu se prekinuti ili obustaviti na zahtev dobavlja a (dobavlja a softvera, usluga ili od strane Sonyja).

Rizi ne aktivnosti. Softver nije otporan na kvarove i nije dizajniran, proizveden ili namenjen upotrebi ili preprodaji u opasnim okruženjima koja zahtevaju performanse bez kvarova, kao što su, primer, nuklearni objekti, vazдушna navigacija ili komunikacijski sistemi, kontrola zra nog prometa, mašine za podržavanje života ili sisteme naoružanja, u kojima kvar Softvera može proizrokovati smrt, ozle ivanje ljudi ili tešku materijalnu i ekološku štetu ("Rizi ne aktivnosti"). Sony i njegovi dobavlja i jasno se odri u svakom izraženom ili nazna ene garancije za primenu kod Rizi nih aktivnosti.

GNU General Public, Lesser General Public i druge licence. Odre eni delovi Softvera proizvedeni su prema licencama GNU Lesser General Public License, Verzija 2.1 (LGPL), GNU General Public License, Verzija 2 (GPL) i ostalim otvorenim kodiranim licencama ("Open Source Licenses"), ije su kopije pri vrš ene na ovaj dokument i ugra ene u ovaj sporazum. Za delove Softvera kod kojih postoji konflikt izme u ovog Sporazuma i licenci Open Source Licenses, primeni e se licence Open Source Licenses.

Dostupnost odre enih izvornih kodova. Sony omogu ava dostupnost izvornih kodova za neke delove SOFTVERA po licenci GPL/LGPL LICENSES. Molimo pogledajte <http://www.sony.com/linux> za pristup i uputstva za utavanje takvog izvornog koda.

5. Promene vezane uz Servis

Sony zadržava pravo da prekine jednu, neke ili sve osobine Servisa kojeg primате u bilo koje vreme. Sony može sa vremena na vreme promeniti, dodati ili ukloniti osobine i funkcionalnost, nadograditi ili izmeniti Servis, Stranicu i/ili Softver bez najave. Možete, na zahtev kompanije Sony, primiti poruku u vezi tih promena i novih osobina/funkcionalnosti. Svaki novi tekst, sadržaj, datoteka, podatak, proizvod, usluga, informacija, softverski alat ili drugih osobina koje je omoguće io Sony (putem mreže ili CD-ROM diska ili na drugi na in) (ukljućujuću) i, ali ne ogranićavajuću i na sve automatske nadogradnje Softvera opisane u Odeljku 3 ovog Sporazuma) i e podložni ovom Sporazumu; ako se za takvu oznaku mogu primeniti drugaćija propisi i uslovi, takvi propisi i uslovi imaće e prioritet kod primene na tu osobinu, u odnosu na ovaj Sporazum.

6. Poverljivost

Svaku informaciju vezanu Proizvod i Dokumentaciju koja je isporućena u skladu sa ovim Sporazumom i nije javno poznata, Zadržaćete e i poverljivom. Slažete se da takve informacije ne e preneti niti jednoj trećoj strani bez prethodnog pisanog pristanka.

7. Kontrola izvoza

Slažete se da ne e izvoziti ovaj Softver, osim u suradnji sa, kao i sa svim licencama i odobrenjima koja se traže pod, primenljivim zakonima o izvozu, pravilima i propisima.

8. SONYJEVO PRAVO NA UKIDANJE ILI IZMENU PROPISA ILI USLOVA OVOG SPORAZUMA

Sony može dodati, promeniti ili ukloniti bilo koji deo, propis ili uslov ovog Sporazuma u bilo koje vreme, bez prethodne najave. Bilo koje promene ovog Sporazuma ili bilo koji propisi postavljeni na Servis i/ili Stranicu primenjujuće se od trenutka kad su postavljeni. Nastavljanjem upotrebe Servisa, Proizvoda, Softvera i/ili Stranice nakon postavljanja promena, smatra se da prihvatate te promene. SONY MOŽE DODATI, PROMENITI, PREKINUTI, UKLONITI ILI OBUSTAVITI BILO KOJI DRUGI SADRŽAJ KOJI JE POSTAVLJEN NA SERVIS I/ILI STRANICU, UKLJUćUćU I OSOBINE I SPECIFIKACIJE PROIZVODA OPISANIH ILI NAVEDENIH NA SERVISU I/ILI STRANICI, PRIVREMENO ILI TRAJNO, U BILO KOJE VREME, BEZ NAJAVE I BEZ OBEVEZE. BEZ NARUŠAVANJA BILO KOJIH DRUGIH PRAVA, SONY MOŽE OBUSTAVITI ILI PONIŠTITI OVAJ UGOVOR ODMAH PO NAPOMENI, UKOLIKO SE USTANOVI DA NISTE POŠTOVALI PROPISE I USLOVE OVOG SPORAZUMA. Nakon poništavanja, Softver trebate uništiti unutar einaest (14) dana nakon datuma takvog poništavanja, i na zahtev kompanije Sony, isporući i Sonyju potvrdu o takvom uništenju. Sony može poduzeti sve zakonske i tehniće ke mere kako bi sprećio povredu i/ili kako bi osnažio ovaj Sporazum, ukljućujući i bez ogranićenja, trenutno poništenje vašeg pristupa Servisu, ako smatramo da kršite prava ovog Sporazuma.

9. Odsteta

Slažete se da e te odšteti, braniti i držati Sony i sve njegove agente, direktore, zaposlene, dostavljaće e i informacija, nosioće e i korisniće e licenci, saradnike, dobavljaće e i sadržaja, i- novnike i roditelje (zajedno "Odstetne strane"), neudneće e za bilo koja ili sva narušavanja ili cene (ukljućujući u i, bez ogranićenja, plaćanje advokata i ostalih troškova), nastale od Odstetne strane u vezi sa bilo kojom tvrdnjom proizašlom iz (i) bilo koje povrede ili navodne povrede ovog Sporazuma na bilo koji na in, sa vaše strane, (ii) bilo koji informacija koje prenesete Sonyju, (iii) bilo koje vaše povrede ili navodne povrede prava treće strane ili (iv) bilo koje štete koje ste vi prouzroćovali ili navodno prouzroćovali na Servisu. Saraćiva e e i koliko je razumno potrebno radi obrane Oštećenih strana od bilo kojih navoda. Sony i/ili Odstetneće strane zadržavaju pravo, na vlastiti trošak, na prepostavku ekskluzivne obrane i kontroli bilo koje stavke koja je ina e podložna vašoj odsteti i vi se ni u jednom slućaju ne e te nagoditi oko niti jedne stavke bez pisanog pristanka kompanije Sony i/ili Odstetnih stranaka.

10. ODRICANJE OD GARANCIJE I ODŠTETE; OGRANIćENJE ODGOVORNOSTI

RAZUMETE DA JE ZA UPOTREBU OVOG PROIZVODA I SERVISIA POTREBNA USLUGA INTERNETA KOJU OMOGUćAVATE SAMI, TE ZA KOJU STE ISKLJUćIVO SAMI ODGOVORNI. FUNKCIONALNOST PROIZVODA I/ILI SERVISIA MOŽE BITI OGRANIćENA ILI ZABRANJENA U ZAVISNOSTI OD MOGUćU NOSTIMA ILI TEHNIćKIM OGRANIćENJIMA VAŠE USLUGE INTERNETA.

SOFTVER, SERVIS, PROIZVOD, SADRŽAJ I/ILI STRANICU UPOTREBLJAVATE NA VLASTITI RIZIK. SOFTVER, SERVIS, SADRŽAJ I STRANICA SU ISPORUćENI U STANJU "KAKVOM JESU" I KOLIKO GOD JE OMOGUćENO ZAKONOM, SONY NE PREDSTAVLJA NIKAKVA GARANCIJE BILO KOJE VRSTE (1) ZA TA NOST, PRODAJU I/ILI NAJAM ZA ODREćENU SVRHU I/ILI NEPOVREćIVANJE POVEZANO SA SERVISOM, STRANICOM I/ILI SOFTVEROM; (2) DA SU DOSTUPNI SERVER(I) KOJI OMOGUćUJU SERVIS, SOFTVER I/ILI STRANICU OSLOBODIćENI VIRUSA I/ILI DRUGIH KOMONENTI KOJE MOGUćU ZARAZITI, OŠTETITI I/ILI UZROKOVATI ŠTETU NA VAŠEM RASPOJEMNOM PRIJEMNIKU, OSTALOJ OPREMI I/ILI BILO KOJEM DRUGOM VLASTNIŠTVU. NA DALJE, SONY NE GARANTUJE NITI PREDSTAVLJA UPOTREBU I/ILI REZULTATE UPOTREBE SOFTVERA, SERVISIA I/ILI STRANICE U USLOVIMA KOREKTNOSTI, TO NOSTI, POUZDANOSTI I/ILI NA BILO KOJI DRUGI NA IN. NIKAKVE USMENE I/ILI PISANE INFORMACIJE I/ILI SAVETE KOJE JE DAO SONY I/ILI OVLAŠĆENI SONY PREDSTAVNIK NE E PREDSTAVLJATI GARANCIJU NITI NA BILO KOJI NA IN POVEćATI OPEĆAVANJE OD GARANCIJE. AKO SE POKAŽE DA SU SOFTVER, SERVIS I/ILI STRANICA MANJKAVI, VI (A) NE SONY I/ILI OVLAŠĆENI SONY ZASTUPNIK) PREUZIMATE CIELI IZNOS SVIH POTREBNIH SERVISIRANJA, POPRAVAKA I/ILI ISPRAVAKA.

NI POD KOJIM OKOLNOSTIMA, UKLJUćUćU I ALI NE OGRANIćAVAJU I NA NEMAR KOMAPNIJE SONY I/ILI PROBLEM VEZAN SA DOBAVLJANJE SADRŽAJA (TREĆA STRANA), SONY NE E BITI ODGOVORAN ZA BILO KAKVU POSLEDICU, POTPUNU, SLUćAJNU, NEPOTPUNU, KAZNENU I/ILI POSEBNU ŠTETU POVEZANU SA (A) UPOTREBOM, (B) NEMOGUćU NOŠU UPOTREBE, I/ILI (C) GREŠKAMA U SOFTVERU, SERVISU, PROIZVODU I/ILI STRANICI, AK I AKO JE SONY I/ILI OVLAŠĆENI PREDSTAVNIK BIO OBAVEŠTEN O MOGUćU NOSTI NASTANKA TAKVE ŠTETE. NEKE DRŽAVE NE DOZVOLJAVAJU ISKLJUćIVANJE I/ILI OGRANIćAVANJE POSLEDICE I/ILI SLUćAJNE ŠTETE, TAKO DA SE GORNJE OGRANIćENJE I ISKLJUćIVANJE MOŽDA NE ODNOSI NA VAŠU. NI U KOJEM SLUćAJU NE E UKUPNA ODGOVORNOST KOMAPNIJE SONY NASPRAM VAŠA ZA SVE ODŠTETE, GUBITKE I UZROKE POSTUPKA (BILO U UGOVORU I/ILI DELIKTU, UKLJUćUćU I ALI NA OGRANIćAVAJU I NA NEMAR I/ILI U NEKOM DRUGOM SLUćAJU) BITI VEćE OD KOLIKO INE ZA KOJU JE PROIZVOD KUPLJEN.

NEKE DRŽAVE, TERITORIJ I ZEMLJE NE DOZVOLJAVAJU ODREćENJA IZUJANJA IZ GARANCIJE, TAKO DA SE OPEĆAVANJE ODRICANJA OD GARANCIJE I OGRANIćAVANJE ODGOVORNOSTI MOŽDA NE ODNOSI NA VAŠU.

USLOVI OVOG ODRICANJA OD GARANCIJE NI NA KOJI NA IN NE UTO I NITI PONIŠTAVAJU VAŠU USTAVNA PRAVA KAO POTROŠAĆA, A, NITI NE OGRANIćAVAJU NITI ISKLJUćUĆU BILO KOJU ODGOVORNOST ZA SMRT IZ OZLEDE LJUDI UZROKOVANE ZBOG NEMARA KOMAPNIJE SONY I/ILI BILO KOJE DRUGE ODGOVORNOSTI U RAZMERU U KOJEM SE NE MOGU OGRANIćITI PRIMENJENIM ZAKONOM

11. Opšte odredbe

Ovaj Sporazum, ograničena garancija pripisana Proizvodu, zajedno sa svim dodatnim propisima postavljanjem na Servisu ili Stranici, zajedno predstavljaju celi sporazum izmeđ u kompanije Sony i vas u odnosu na vašu upotrebu Proizvoda, Servisa, Stranice, Sadržaja i Softvera. Svaka daljnja napomena od kompanije Sony može biti odaslana pismom, elektronskom poštom ili postavljanjem na Servisu ili Stranici. Svaki uzrok ili postupak koji vam se može desiti u odnosu na vašu upotrebu ove Stranice treba se izvršiti unutar (1) godine nakon što se tvrdnja ili uzrok postupka pojavio. Ako iz bilo kojeg razloga sud ili ovlašćeno telo zaključi da je bilo koja odredba ovog Sporazuma, ili daljnje dela, neprovediva, ta odredba neće se provesti do maksimalnog dozvoljenog stupnja provedivosti kako bi se sa uvala namjena ovog Sporazuma, a preostali propisi i uslovi Sporazuma provodili i se punom snagom i u punom delovanju. Ovaj Sporazum vodi i se tumači u skladu sa zakonima Japana.

Indeks

AACS

“Advanced Access Content System” je specifikacija za upravljanje digitalnim zabavnim sadržajima sa univani na unapred snimljenim i snimljenim optičkim medijima sledeće generacije. Specifikacija omogućuje potrošaču da uživaju u digitalnom zabavnom sadržaju, uključujući i high-definition sadržaju.

AVCHD (str. 61)

AVCHD format je format ‘high-definition’ digitalne video kamere koji se koristi za snimanje SD (standard definition) ili HD (high definition) signala specifikacije 1080i^{*1} ili 720p^{*2} na DVD diskove, pomoću efektivne tehnologije za kodiranje kompresije podataka. MPEG-4 AVC/H.264 format se koristi za kompresovanje video podataka, a sistem Dolby Digital ili Linear PCM za kompresovanje audio podataka. MPEG-4 AVC/H.264 format efektivno kompresuje slike u sl. nosti sa konvencionalnim formatom kompresije slika. MPEG-4 AVC/H.264 format omogućuje da video signal visoke definicije (HD), koji su snimljeni digitalnim kamkorderom, budu snimljeni na DVD disk, na isti način kao i televizijski signali standardne definicije (SD).

^{*1} Specifikacija visoke definicije koja koristi 1080 efektivnih linija za skeniranje i interlace format.

^{*2} Specifikacija visoke definicije koja koristi 720 efektivnih linija za skeniranje i progressive format.

BD-J aplikacija

BD-ROM format podržava Java aplikaciju za interaktivne funkcije.

“BD-J” dobavljačima sadržaja nudi gotovo neograničenu funkcionalnost kod izrade interaktivnih BD-ROM naslova.

BD-R (str. 59)

BD-R (Blu-ray Disc Recordable) je Blu-ray disk na kojem se može snimati jedan put, dostupan u istim kapacitetima kao i niže navedeni BD disk. Pošto se sadržaj može snimati ali se ne može presnimati, BD-R disk se može koristiti za memorisanje vrednih podataka ili za memorisanje i distribuciju video materijala.

BD-RE (str. 59)

BD-RE (Blu-ray Disc Rewritable) je Blu-ray disk na kojem se može snimati i presnimavati, dostupan u istim kapacitetima kao i niže navedeni BD disk. Osobina ponovnog snimanja omogućuje veće mogućnosti editovanja i upotrebu aplikacija sa vremenskim razmakom.

BD-ROM (str. 59)

BD-ROM disk (Blu-ray Disc Read-Only Memory) proizvodi se za komercijalnu upotrebu i dostupan je u istim kapacitetima kao i niže navedeni BD disk. Za razliku od konvencionalnih filmskih i video sadržaja, ovaj disk nudi poboljšane oznake, primer, interaktivan sadržaj, upotrebu pop up menija, izbor prikaza titlova i slideshow (prezentacija) prikaz. Premda BD-ROM disk može sadržavati bilo koji oblik podataka, veina BD-ROM diskova sadrži filmove u High Definition formatu, za reprodukciju na Blu-ray Disc/DVD uređajima.

Blu-ray Disc (BD) (str. 59)

Format diska razvijen za snimanje/reprodukciju high-definition (HD) video sadržaja (za HDTV i sl.) i memorisanje velike količine podataka. Blu-ray disk sa jednim slojem može memorisati do 25 GB podataka, a dvoslojni Blu-ray disk do 50 GB podataka.

Dolby Digital Plus (str. 63)

Razvijena kao dodatak sistemu Dolby Digital, Dolby Digital Plus tehnologija kodiranja zvuka podržava 7.1 višekanalni surround zvuk.

Dolby TrueHD (str. 63)

Dolby TrueHD je tehnologija kodiranja bez gubitaka kvaliteta, koja podržava do 8 kanala višekanalnog surround zvuka za slede u generaciju optičkih diskova. Reprodukovani zvuk je veran originalnom izvoru bit-za-bit.

DTS-HD High Resolution Audio (str. 63)

Razvijen je kao dodatak formata DTS Digital Surround. Podržava maksimalnu frekvenciju uzorkovanja od 96 kHz i 7.1 višekanalni surround zvuk.

DTS-HD High Resolution Audio omogućuje maksimalnu stopu prenosa od 6 Mbps, uz sažimanje sa gubitkom kvalitete (Lossy).

DTS-HD Master Audio (str. 63)

DTS-HD Master Audio omogućuje maksimalnu stopu prenosa od 24,5 Mbps, koristi sažimanje bez gubitka kvalitete (Lossless) i u skladu je sa maksimalnom frekvencijom uzorkovanja od 192 kHz te koristi maksimalno 7.1 kanala.

HDMI (High-Definition Multimedia Interface) (str. 15)

HDMI je interfejs koje podržava i video i audio signale na jednoj digitalnoj vezi. HDMI veza prenosi standard za high-definition video signale i višekanalne audio signale na AV komponente, primer, HDMI TV prijemnike, u digitalnom obliku bez degradacije. HDMI specifikacija podržava HDCP (High-bandwidth Digital Contents Protection), tehnologiju zaštite od kopiranja za digitalne zabavne sadržaje za HDMI.

LTH (Low to High) (str. 60)

LTH je sistem za snimanje koji podržava vrstu BD-R diskova sa organskim pigmentom.

PhotoTV HD (str. 38)

“PhotoTV HD” omogućuje prikaz velikog broja detalja na slici, i prikaz suptilnih tekstura i boja, nalik na fotografiju.

Priključivanjem uređaja koji podržavaju Sony “PhotoTV HD” pomoću HDMI kabla, možete uživati u fotografijama pri zapanjujućoj kvalitetu Full HD prikaza. Primer, delikatna tekstura ljudske kože, cveća, peska i talasa sada se može prikazati na velikom ekranu u kvalitetu prikaza nalik na fotografiju.

Pop up meni (str. 32)

Meni poboljšane funkcionalnosti, koji je dostupan na BD-ROM disku. Pop up meni pojavi se kad pritisnete POP UP/MENU tokom reprodukcije i može se koristiti dok reprodukcija traje.

x.v.Colour (str. 44)

x.v.Colour je poznati naziv za xvYCC standard kojeg je predložio Sony.

xvYCC je međunarodni standard za obojeni deo video sadržaja.

Ovaj standard omogućuje prikaz većeg raspona boja nego trenutno korišćeni standard za emitovanje.

24p True Cinema (str. 43)

Filmovi snimljeni filmskom kamerom sastoje se od 24 slike u sekundi.

Pošto konvencionalni TV prijemnici (i CRT i LCD i plazma) prikazuju slike pri 1/60 ili 1/50 intervalima sekunde, 24 slike ne menjaju se istom brzinom.

Kod priključivanja na TV prijemnik sa 24p osobinom, uređaj prikazuje svaku sliku pri intervalu sekunde od 1/24 – isti interval koji je originalno snimljen filmskom kamerom, pa se stoga reprodukuje originalni bioskopski prikaz.

Ovlašćeni Servisi

- Beograd** **BG Elektronik**
Partizanski Put 1B
011 2970 593
- Beli Elektronik**
Vojislava Ilića 42
011 2413 888
- ETC Elektronik**
Pere Velimirovića 8
011 2591 243
Francuska 44
011 3391 330
- Input**
Milentija Popovića 18
011 2132 877
- Niš** **DM Servis**
Knjaževačka 19
018 524 072
- Zrenjanin** **GP Elektronik**
Save Tekelije 23A
023 526 115
- Novi Sad** **JEC**
Slobodana Jovanovića 28
021 401 134
- Subotica** **Nanochip**
Kireška 43/B
024 554 558
- Podgorica** **TV Video Centar**
Save Kovačevića 153
081 620 980

Dodatne informacije o ovom proizvodu i odgovore na često postavljena pitanja potražite na našoj Internet stranici za podršku korisnicima.

<http://www.sony.net/>

SRB

MNE



Kako bi ste saznali korisne savete i informacije o Sony proizvodima i uslugama, molimo posetite: www.sony-europe.com/myproduct

AVCHD™

HDMI



Sony Overseas S.A.
Predstavništvo u Beogradu
Airport City
Omladinskih brigada 88a
11070 Novi Beograd
www.sony.co.yu

