

**SONY**

## Quick Start Guide

NWZ-A15/A17



### Om handböckerna

För att visa detaljerad information om WALKMAN® går du till hjälpguiden på internet.

[http://rd1.sony.net/help/dmp/nwza10/h\\_ww/](http://rd1.sony.net/help/dmp/nwza10/h_ww/)

Det är kostnadsfritt att surfa men din internetleverantör kan ta ut avgifter.



Information om grundläggande funktioner, kundsupportens webbadress och annan viktig information finns i avsnittet "Installera och läsa hjälpguiden" i denna anvisning.



\* 4 5 4 0 3 0 5 1 2 \* (1)

©2014 Sony Corporation Printed in Denmark

4-540-305-12(1)

## Innehåll

Kontrollera delarna i paketet.

- Walkman (1)
  - USB-kabel (1)
  - Snabbguide (denna anvisning)
- Hörlurar och microSD-kort levereras inte med din Walkman.

## Ladda batteriet

Batteriet i din Walkman laddas medan din Walkman är ansluten till en dator som är startad.

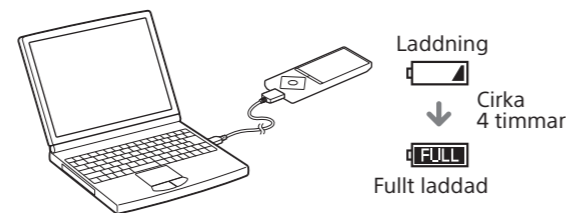

När din Walkman har fulladdats ska du koppla bort den från datorn.

### Obs!

- För att förhindra att batteriet försämras ska du ladda batteriet åtminstone en gång var sjätte månad eller en gång om året.

## Installera och läsa hjälpguiden

Installera "hjälpguiden" på din dator. Den innehåller anvisningar för grundläggande funktioner på din Walkman, kundsupportens webbadress, och anvisningar om hur man överför innehåll, t.ex. musik till en Walkman.

### 1 Anslut din Walkman till en dator som är startad.

### 2 Öppna följande mappar och dubbelklicka på den körbara filen på din Walkman.

- Windows 7 eller tidigare: [Start] – [Dator] – [WALKMAN] – [FOR\_WINDOWS] – [Help\_Guide\_Installer(.exe)].
- Windows 8: [Startskärmen] – [Skrivbordet] – [Utforskaren] – [Dator] – [WALKMAN] – [FOR\_WINDOWS] – [Help\_Guide\_Installer(.exe)].
- Windows 8.1: [Skrivbordet] – [Utforskaren] – [Denna dator] – [WALKMAN] – [FOR\_WINDOWS] – [Help\_Guide\_Installer(.exe)].
- Mac: [Finder] – [WALKMAN] – [FOR\_MAC] – [Help\_Guide\_Installer\_for\_mac].

### 3 Följ anvisningarna på skärmen för att göra klart installationen.

### 4 För att läsa hjälpguiden dubbelklickar du på genvägen eller aliasikonen som skapats på din dator.

## Använda din Walkman

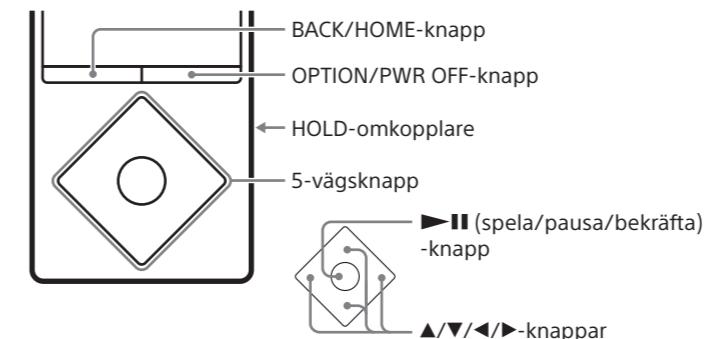

## Sätta på och stänga av enheten

### Slå på strömmen

Skjut HOLD-omkopplaren i motsatt riktning till pilen och tryck på valfri knapp.

### Välja språk för teckenfönstret

Välj visningsspråk innan man överför innehåll.

#### 1 Från Home-menyn, välj [Settings].

#### 2 Välj [Language Settings] - Önskade språkinställningar.

### Stänga av strömmen

Tryck på och håll OPTION/PWR OFF-knappen.

### Tips!

- Om ingen funktion utförs stängs skärmen av. Tryck på BACK/HOME-knappen för att starta skärmen.
- Om ingen funktion utförs under en längre period, stängs din Walkman av automatiskt.

## Använda Home-menyn

Home-menyn visas när du trycker in och håller BACK/HOME-knappen. Home-menyn är startpunkt för att spela upp ljud, söka efter låtar, ändra inställningar etc. Från Home-menyn kan du välja önskat alternativ på skärmen med hjälp av 5-vägsknappen.

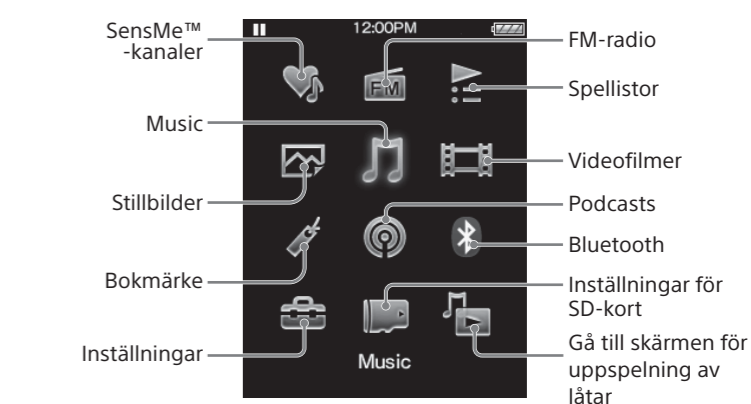
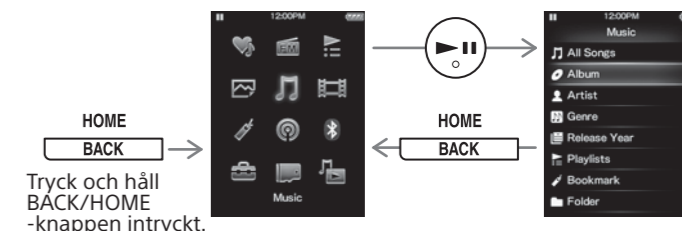

Skärmarna och illustrationerna som visas är endast för referens och kan skilja sig från den faktiska produkten eller skärmen.

## Delar och kontroller

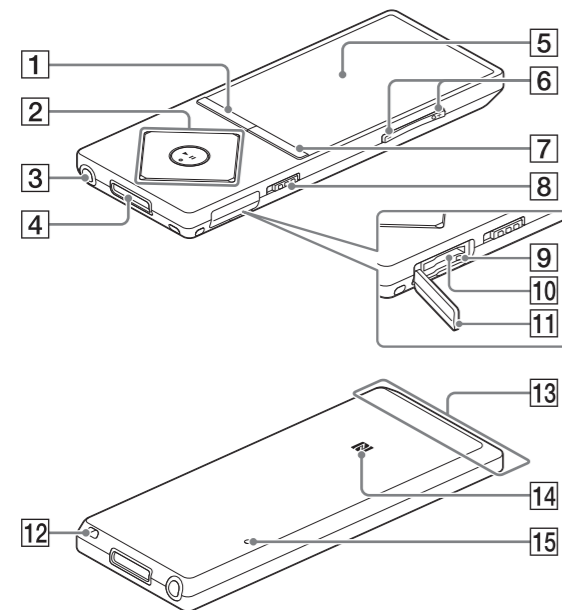

### 1 BACK/HOME-knapp

### 2 5-vägsknapp\*1

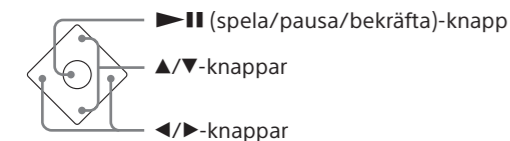

### 3 Hörlursuttag

### 4 WM-PORT-uttag

Anslut USB-kabeln (medföljer) eller periferienheter (medföljer inte).

### 5 Display

### 6 VOL (volym) +\*1/-knapp

Tryck på VOL +-knappen för att justera upp och VOL --knappen för att justera ner volymen.

### 7 OPTION/PWR OFF (alternativ/ström av)-knapp

Tryck för att visa alternativmenyn.

Om du trycker och håller denna knapp stängs skärmen av och din Walkman ställs i standbyläge.

### 8 HOLD-omkopplare

### 9 Kontrollampa

### 10 microSD-kortplats

Sätt in ett microSD-kort tills det klickar på plats.

### 11 Kortlucka

### 12 Hål för rem

### 13 Inbyggd Bluetooth-antenn

### 14 N-markering

### 15 Återställningsknapp (RESET)

Använd en penna eller pappersgem etc.

\*1 Det finns taktila punkter. Använd dem som hjälp med knappfunktioner.

## Om volyminställning (Endast för länder/områden som uppfyller EU-direktiv)

Ett larm (tonsignal) och en varning [Kontrollera volymnivån] som är avsedda att skydda dina öron hörs när du första gången justerar upp volymen till en nivå som är skadlig för dina öron. Du kan avbryta larmet och varningen genom att trycka på valfri knapp.

### Obs!

- Du kan justera upp volymen efter att du avbrutit larmet och varningen.
- Efter den första varningen upprepas larmet och varningen var 20:e ackumulerande timme som volymen är inställd på en nivå som är skadlig för dina öron. När detta inträffar justeras volymen ner automatiskt.
- Om volymen är inställd på en nivå som är skadlig för dina öron och du stänger av din Walkman justeras volymen automatiskt ner till en nivå som är säker för dina öron.

## Felsökning

Om din Walkman inte fungerar som förväntat kan du prova följande steg för att lösa problemet.

### 1 Leta upp symtomen för problemet i avsnittet "Felsökning" i hjälpguiden (HTML-dokument) och prova de korrigerande åtgärderna som anges.

### 2 Anslut din Walkman till din dator för att ladda batteriet.

### 3 Tryck på RESET-knappen med en penna eller pappersgem etc.

Återställningsknapp (RESET)

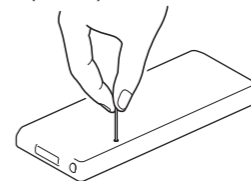

### Symtom och åtgärder

**Din Walkman kan inte ladda batteriet eller känns inte igen på din dator.**

- USB-kabeln (medföljer) är inte ordentligt ansluten till USB-kontakten på din dator. Koppla bort USB-kabeln och återanslut den.
- Använd medföljande USB-kabel.
- När du använder din Walkman första gången eller om du inte har använt din Walkman under en längre tid kan det ta några minuter innan den känns igen av datorn. Kontrollera att datorn känner igen din Walkman efter att den har varit ansluten till datorn under cirka 10 minuter.

**Din Walkman fungerar inte eller strömmen slås inte på.**

- Du kan inte styra din Walkman medan den är ansluten till en dator. Koppla bort din Walkman från datorn.

## Säkerhetsanvisningar

### Information om lagar och varumärken

Information om lagar, föreskrifter och varumärken finns i avsnittet "Viktig information" i den medföljande programvaran. Installera den medföljande programvaran på din dator för att läsa denna information.

### Om hörlurarna

- Undvik att spela upp på enheten med så hög volym att uppspelning under längre tid kan påverka din hörsel.
- När man spelar upp med hög volym kanske det inte går att höra ljud i omgivningen. Undvik att lyssna på enheten i situationer där du måste vara uppmärksam på omgivningen, t.ex. när du kör eller cyklar.
- Eftersom hörlurarna har en öppen design hörs ljudet i omgivningen. Kom ihåg att inte störa din omgivning.

### Ägarens noteringar

Modell- och serienummer finns på spelarens baksida. Skriv numren i fälten nedan. Uppge dessa nummer när du kontaktar din Sony-återförsäljare beträffande denna produkt.

Modellnummer \_\_\_\_\_

Serienummer \_\_\_\_\_

### TRA

REGISTRERAT NUMMER: ER34842/14

ÅTERFÖRSÄLJARNUMMER: DA0096946/12

Utformning och specifikationer kan komma att ändras utan föregående meddelanden.