

# System audiovizuální zábavy do auta

CZ  
Instalace/připojení

XAV-60

© 2010 Sony Corporation Printed in Czech Republic (EU)

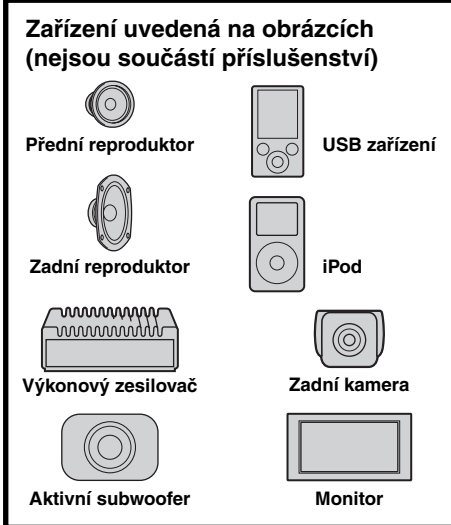
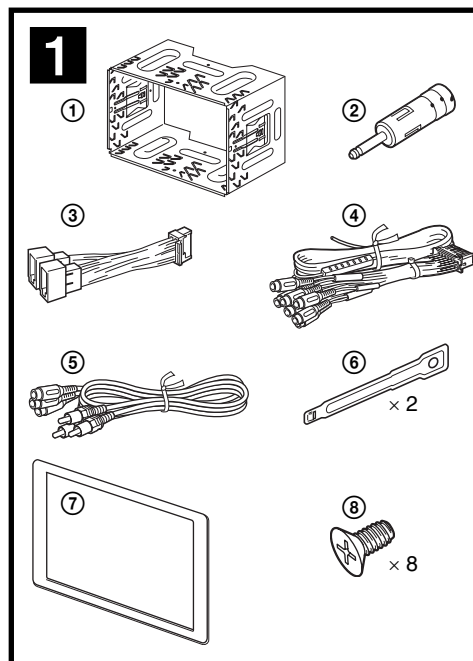

## Upozornění

- Tento přístroj je určen pouze pro napájení stejnosměrným napětím 12 V s uzemněným záporným pólem.
  - Přístroj nerozebírejte ani neopravujte.
  - Neinstalujte přístroj do míst, ve kterých by mohl překážet správné funkci airbagů.
  - Neved'te kabely pod šrouby a zabraňte jejich zachycení v pohyblivých dílech (například v kolejnicích sedadel).
  - Aby nedošlo ke zkratu, vypněte před zapojováním zapalování vozidla.
  - Napájecí kabel ③ nejprve připojte k přístroji a reproduktorům a teprve pak jej připojte ke konektoru napájení elektrického příslušenství ve vozidle.
  - Veďte všechny uzemňovací kabely ke společnému bodu uzemnění (zem).**
  - Z bezpečnostních důvodů nezapomeňte zaizolovat veškeré volně nepřipojené kabely elektrikařskou izolační páskou.
  - Při instalaci přístroje netlačte na LCD displej.
- Poznámky k napájecímu kabelu (žlutý)**
- Pokud tento přístroj připojujete společně s dalšími stereo zařízeními, musí být okruh kabeláže vozidla, ke kterému přístroj připojujete, dimenzován na vyšší elektrickou zátěž, než představuje součet hodnot pojistek všech připojovaných zařízení.
  - Pokud žádný z okruhů kabeláže vozidla není dostatečně dimenzován, připojte přístroj přímo k akumulátoru vozidla.

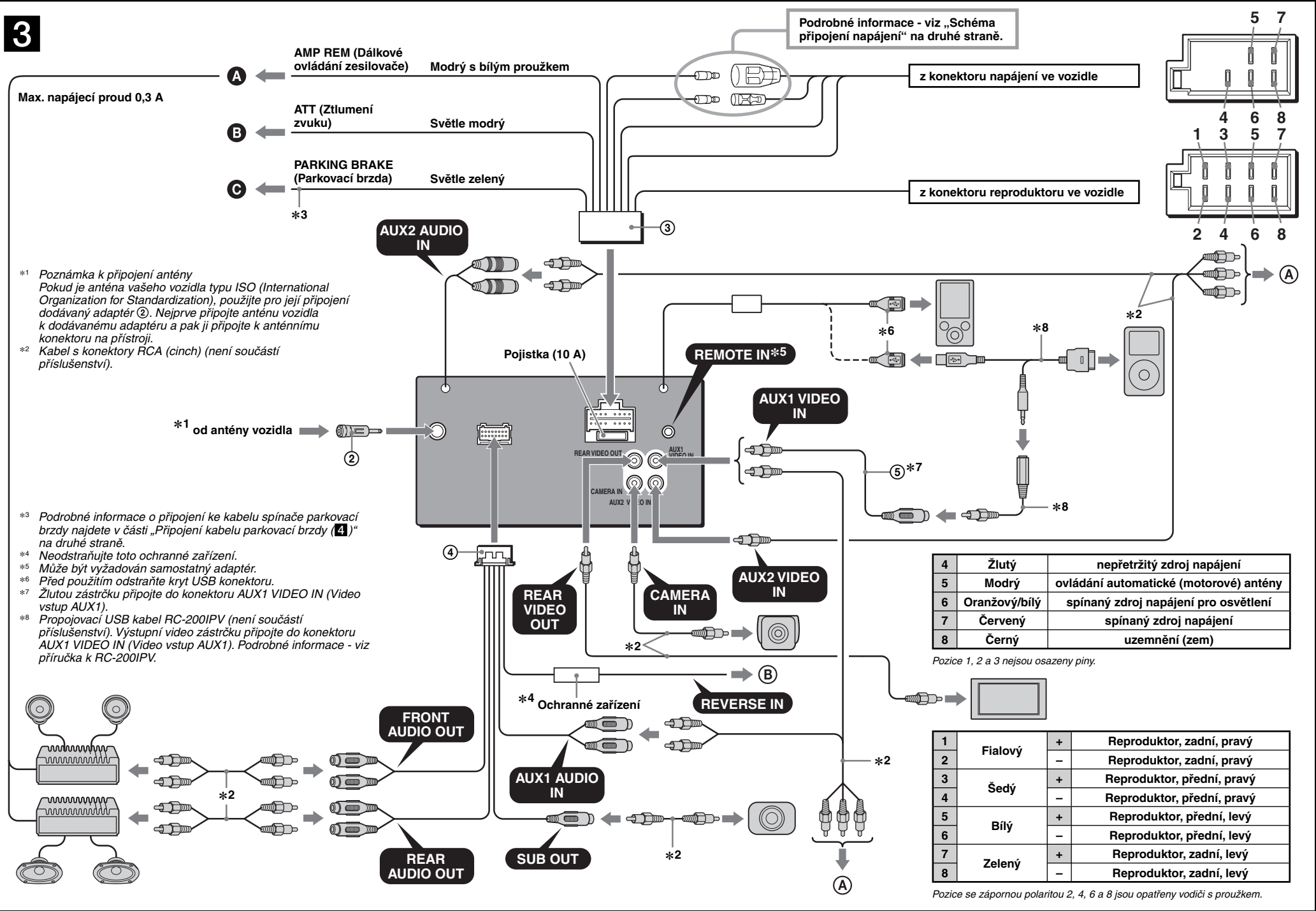
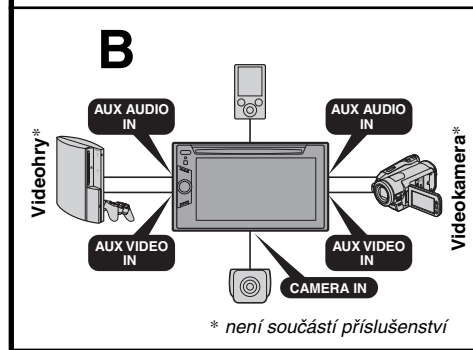
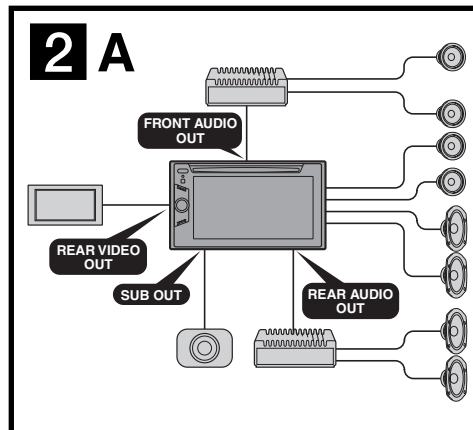

### 4 Typ s nožní parkovací brzdou

Kabel spínače parkovací brzdy

### Typ s ruční parkovací brzdou

Kabel spínače parkovací brzdy

### 5

Háček musí směřovat dovnitř.

### 6 A1

Delší než 182 mm  
Delší než 111 mm

### 2

Přichytky

### 3

Palubní deska

### B

velikost 5 × max. 8 mm

Konzola

Existující součásti dodávané k vašemu vozidlu

Konzola velikost 5 × max. 8 mm

k palubní desce/středové konzole

## Seznam součástí 1

- Čísla v seznamu odpovídají číslům použitým v textu.
- Konzola ① je při dodání upevněna k přístroji. Před montáží přístroje použijte uvolňovací klíče ⑥ pro demontáž konzoly ① z přístroje. Podrobné informace - viz „Odejmутí konzoly (5)“ na druhé straně.
- Uvolňovací klíče ⑥ uschovejte pro případné použití v budoucnu, protože jsou rovněž nezbytné pro vyjmutí přístroje z vozidla.**

**Upozornění**  
S konzolou ① manipulujte opatrně, abyste si neporanili prsty.

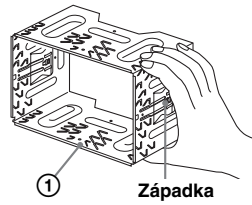

**Poznámka**  
Před instalací zajistěte, aby byly západky po obou stranách konzoly ① ohnuté o 3,5 mm směrem dovnitř. Pokud jsou západky narovnané nebo ohnuté směrem vně, přístroj se nenainstaluje pevně a může vyskočit ven.

## Příklad připojení 2

**Poznámky (2-A)**

- Zajistěte, aby byl uzemňovací kabel připojen před připojením zesilovače.
- Výstražný alarm uslyšíte pouze v případě, že používáte vestavěný zesilovač.

**Poznámka (2-B)**  
Volitelná zařízení nelze používat současně, a to ani tehdy, když jsou připojena ke všem konektorům.

## Schéma připojení 3

**A** Do konektoru AMP REMOTE IN (Vstup dálkového ovládní zesilovače) volitelného výkonového zesilovače  
Toto připojení je určeno pouze pro zesilovače. Při připojení jakéhokoliv jiného systému může dojít k poškození přístroje.

**B** Ke kabelu rozhraní autotelefonu  
**C** Ke kabelu spínače parkovací brzdy  
**A** K externímu zařízení, jako je například přenosný multimediální přehrávač, videohry atd. (není součástí příslušenství)

**Tip**  
Můžete použít dodaný kabel s konektory RCA (cinch) ⑧ nebo volitelný kabel.  
**B** Ke svorce napájení +12 V kabelu světel zpátečky (pouze v případě připojení zadní kamery)

**Varování**  
Pokud máte ve vozidle nainstalovanou automatickou (motorovou) anténu bez reléové skříňky, může po připojení tohoto přístroje prostřednictvím dodaného napájecího kabelu ③ dojít k poškození antény.

**Poznámky k ovládacím a napájecím kabelům**

- Ovládací kabel automatické (motorové) antény (modrý) dodává napětí +12 V stejnosměrných, jakmile zapnete rádio nebo pokud aktivujete funkci AF (Alternativní frekvence) nebo funkci TA (Dopravní zpravodajství).

- Pokud je vaše vozidlo vybaveno FM/MW/LW anténou vestavěnou v zadním nebo bočním skle, připojte ovládací kabel automatické (motorové) antény (modrý) nebo napájecí kabel elektrického příslušenství vozidla (červený) k napájecí svorce anténního zesilovače ve vozidle. Se žádostí o podrobné informace se obraťte na vašeho prodejce.
- S tímto přístrojem nelze používat automatickou (motorovou) anténu bez reléové skříňky.

**Připojení pro uchování obsahu paměti**  
Pokud je připojen žlutý kabel napájení, bude paměťový okruh neustále napájen, a to i tehdy, pokud je vypnuto zapalování.

- Poznámky k připojení reproduktorů**
- Před připojením reproduktorů vypněte přístroj.
  - Používejte reproduktory s impedancí 4 až 8 ohmů, které mají dostatečnou výkonovou zatížitelnost, aby nedošlo k jejich poškození.
  - Nepřipojujte svorky reproduktorů ke kostře vozidla ani vzájemně nepropojujte svorky levého reproduktoru se svorkami pravého reproduktoru.
  - Nepřipojujte uzemňovací kabel tohoto přístroje k záporné (-) svorce reproduktoru.
  - Nepokoušejte se připojovat reproduktory paralelně.
  - K tomuto přístroji připojujte pouze pasivní reproduktory. Při připojení aktivních reproduktorů (s vestavěným zesilovačem) ke svorkám reproduktorů může dojít k poškození přístroje.
  - Abyste nedošlo k poruše, nepoužívejte vodiče pro vestavěné reproduktory nainstalované ve vašem vozidle, pokud je kabeláž těchto reproduktorů uspořádána tak, že přístroj sdílí společný záporný (-) vodič pro pravý a levý reproduktor.
  - Nepřipojujte vzájemně vodiče reproduktorů tohoto přístroje.

**Poznámky k připojení**

- Pokud nejsou reproduktory a zesilovač připojeny správně, zobrazí se na displeji zpráva „Output connection failure.“ (Chyba připojení.). V takovém případě připojte reproduktory a zesilovač správně.
- Pokud chcete používat monitor pro zadní sedadla, připojte kabel spínače parkovací brzdy k zemi (uzemnění).

## Bezpečnostní upozornění

- Pečlivě vyberte místo pro instalaci tak, aby přístroj nepřekážel běžným úkonům při řízení.
- Vyvarujte se instalace přístroje tam, kde by byl vystaven prachu, nečistotám, nadměrným vibracím nebo vysokým teplotám, jako například na přímém slunci nebo u výstupních otvorů topení.
- Pro spolehlivou a bezpečnou instalaci používejte pouze přiložené montážní vybavení.

## Volba montážního úhlu

Přístroj namontujte pod úhlem menším než 45°.

## Připojení kabelu parkovací brzdy 4

Kabel parkovací brzdy (světle zelený) na obrázku ③ připojte ke kabelu spínače parkovací brzdy. Montážní poloha kabelu spínače parkovací brzdy závisí na typu vozidla. Podrobné informace si zjistíte u prodejce vašeho vozidla nebo nejbližšího prodejce Sony.

## Odejmутí konzoly 5

Před instalací tohoto přístroje z něj odejměte konzolu ①.

- Současně vložte oba uvolňovací klíče ⑥ mezi přístroj a konzolu ① tak, aby zacvakly do správné polohy.
- Stáhněte konzolu ① směrem dolů a pak z ní vysuňte přístroj.

## Montáž přístroje 6

### 6-A Montáž přístroje s dodanou konzolou

**Poznámka (6-A-2)**  
Aby bylo uchycení pevné, ohněte tyto přichytky směrem ven.

### 6-B Montáž přístroje do japonského vozidla

Některé japonské značky vozidel umožňují nainstalovat tento přístroj bez použití dodané konzoly. Pokud se vám to nepovede, obraťte se na vašeho prodejce Sony.

Při montáži tohoto přístroje do předem nainstalovaných konzol ve vašem vozidle připevněte dodané šrouby ⑧ do příslušných otvorů podle typu vašeho vozidla: T pro značku TOYOTA, M pro značku MITSUBISHI a N pro značku NISSAN.

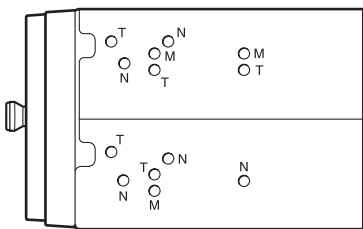

- Poznámky**
- Abyste nedošlo k poruše, použijte pro instalaci pouze dodané šrouby ⑧.
  - Nevyvíjejte na tlačítka tohoto přístroje nadměrnou sílu.
  - Netlačte na LCD displej.
  - Před montáží zajistěte, aby nebyly na horní části přístroje žádné předměty.

## Varování v případě, že zapalování vašeho vozidla nemá polohu ACC (elektrické příslušenství)

Nezapomeňte nastavit funkci Auto Off (Automatické vypnutí). Podrobné informace - viz dodávaný návod k obsluze.  
Po vypnutí přístroje bude přístroj po uplynutí nastavené doby automaticky zcela odpojen od napájení, což zabraňuje vybití akumulátoru.  
Pokud funkci Auto Off (Automatické vypnutí) nenastavíte, pak při každém vypnutí zapalování stisknete tlačítko (SOURCE/OFF) (Zdroj/vypnout) a podržte jej stisknuté tak dlouho, dokud displej nezhasne.

## Tlačítko RESET

Po dokončení instalace a připojení kabelů nezapomeňte špičatým předmětem (například kuličkovým perem a podobně) stisknout tlačítko RESET.

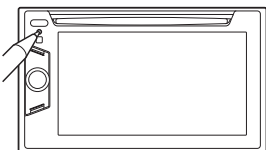

## Schéma připojení napájení

Konektor pro napájení elektrického příslušenství vozidla se může u jednotlivých vozidel lišit. Provéřte schéma připojení konektoru pro napájení elektrického příslušenství ve vašem vozidle, abyste se ujistili, že je připojení správné. Existují tři základní typy (viz níže uvedené vyobrazení). Možná bude nutné přepojit pozice červeného a žlutého vodiče v napájecím kabelu stereo autorádia.  
Po odpovídajícím přizpůsobení připojení a správném uspořádání napájecích vodičů připojte autorádio ke konektoru napájení ve vozidle. Pokud máte jakékoliv dotazy nebo problémy týkající se připojení vašeho přístroje, které nejsou uvedeny v této příručce, obraťte se prosím na prodejce vašeho vozidla.

Konektor pro napájení elektrického příslušenství vozidla

**a**

4	Žlutý	kontinuální zdroj napájení	7	Červený	spínaný zdroj napájení
---	-------	----------------------------	---	---------	------------------------

**b**

4	Žlutý	spínaný zdroj napájení	7	Červený	kontinuální zdroj napájení
---	-------	------------------------	---	---------	----------------------------

**c**

Vozidlo, jehož spínací skříňka (zapalování) není vybavena polohou ACC (elektrické příslušenství).