

Osobisty zestaw muzyczny

Instrukcja obsługi

Czynności wstępne

SongPal – informacje

Odtwarzanie muzyki za pośrednictwem połączenia BLUETOOTH

Odtwarzanie muzyki za pośrednictwem sieci Wi-Fi

Odtwarzanie muzyki z podłączonych urządzeń

Informacje dodatkowe



Więcej informacji o odtwarzaniu muzyki przechowywanej na komputerze PC albo innym urządzeniu za pośrednictwem sieci Wi-Fi można znaleźć w Podręczniku konfiguracji połączenia Wi-Fi (oddzielny dokument).

Przed użyciem zestawu prosimy przeczytać dokładnie niniejszy podręcznik i zatrzymać go do wykorzystania w przyszłości. Aby zmniejszyć ryzyko pożaru, nie należy przykrywać otworów wentylacyjnych zestawu gazetami, ścierkami, zasłonami itp. Nie wystawiać urządzenia na działanie otwartego ognia (np. zapalonych świec).

Aby ograniczyć ryzyko pożaru lub porażenia prądem elektrycznym, nie należy narażać tego zestawu na działanie wody ani stawiać na nim naczyń wypełnionych płynem, np. wazonów. Nie wolno instalować zestawu w przestrzeni zamkniętej, np. w witrynie lub zabudowanej szafce.

Nie wolno wystawiać baterii ani zestawu z zainstalowanymi bateriami na działanie silnych źródeł ciepła, np. światła słonecznego, ognia itp. Zestaw jest odłączony od sieci elektrycznej za pomocą głównej wtyczki, dlatego należy go podłączyć do łatwo dostępnego gniazda ściennego. W przypadku zauważenia jakiegokolwiek nieprawidłowości w pracy zestawu należy natychmiast odłączyć główną wtyczkę od gniazda ściennego.

Zestaw pozostaje podłączony do sieci, dopóki jest podłączony do gniazda ściennego, nawet jeśli wyłączono urządzenie.

PRZESTROGA

Do połączenia z siecią należy użyć ekranowanego kabla sieci LAN.

Uwaga dla klientów: poniższe informacje odnoszą się tylko do wyposażenia sprzedawanego w krajach stosujących dyrektywę UE.

Producentem tego produktu jest Sony Corporation, 1-7-1 Konan Minato-ku Tokio, 108-0075 Japonia. Zapytania dotyczące zgodności produktu na podstawie prawa Unii Europejskiej powinny być adresowane do upoważnionego przedstawiciela: Sony Deutschland GmbH, Hedelfinger Strasse 61, 70327 Stuttgart, Niemcy. W sprawach serwisowych i gwarancyjnych należy się kontaktować z podmiotami, których adresy podano w osobnych dokumentach gwarancyjnych lub serwisowych.

Ważność oznakowań CE ogranicza się tylko do tych krajów, w których jest to wymagane na podstawie przepisów prawa; dotyczy głównie państw należących do Europejskiej Strefy Ekonomicznej.



Niniejszy produkt jest przeznaczony do użytkowania w następujących krajach: AL, AM, AT, BE, BA, BG, HR, CY, CZ, DK, EE, FI, FR, DE, GR, HU, IS, IE, IT, Kosowo, LI, LV, LT, LU, MK, MT, MD, ME, NL, NO, PL, PT, RO, RS, SM, SK, SI, ES, SE, CH, GB, VA

Uwagi dla klientów w Europie

Niniejszym Sony Corporation oświadcza, że sprzęt ten jest zgodny z zasadniczymi wymaganiami oraz pozostałymi odpowiednimi postanowieniami dyrektywy 1999/5/WE.

Więcej informacji można znaleźć na stronie: <http://www.compliance.sony.de/>

Użytkowanie pasma 5150–5350 MHz jest ograniczone tylko do wnętrz budynków.



Usuwanie zużytych baterii oraz niesprawnego sprzętu elektrycznego i elektronicznego (dotyczy krajów Unii Europejskiej i innych krajów europejskich z odrębnymi systemami zbierania odpadów)

Ten symbol na produkcie, baterii/akumulatorze lub na ich opakowaniach oznacza, że produktu ani baterii/akumulatora nie można traktować jako odpadu komunalnego. Na pewnych bateriach/akumulatorach symbol ten może być używany razem z symbolem chemicznym. Symbole chemiczne rtęci (Hg) lub ołowiu (Pb) dodaje się, gdy bateria/akumulator zawiera więcej niż 0,0005% rtęci lub 0,004% ołowiu. Odpowiednio gospodarując zużytymi produktami i bateriami/akumulatorami, można zapobiec ich potencjalnemu negatywnemu wpływowi na środowisko oraz zdrowie ludzi, jaki mógłby wystąpić w przypadku niewłaściwego obchodzenia się z tymi odpadami. Recykling materiałów pomaga chronić surowce naturalne. W przypadku produktów, w których ze względu na bezpieczeństwo, poprawne działanie lub integralność danych wymagane jest stałe podłączenie do baterii/akumulatora, wymianę zużytej baterii lub zużytego akumulatora należy zlecać wyłącznie wykwalifikowanym serwisantom. Aby mieć pewność, że baterie/akumulatory oraz sprzęt elektryczny i elektroniczny zostaną właściwie zagospodarowane, należy dostarczyć te produkty do odpowiedniego punktu zbiórki. W przypadku pozostałych baterii/akumulatorów należy zapoznać się z odpowiednim podziałem dotyczącym bezpiecznego usuwania baterii/akumulatora z produktu. Baterię/akumulator należy przekazać do odpowiedniego punktu, który zajmuje się recyklingiem zużytych baterii/akumulatorów. W celu uzyskania szczegółowych informacji na temat zbiórki i recyklingu baterii/akumulatorów należy skontaktować się z lokalną jednostką samorządu terytorialnego, ze służbami zajmującymi się zagospodarowywaniem odpadów lub ze sklepem, w którym nabyto produkt lub baterię/akumulator.



Na obudowie zasilacza sieciowego umieszczono znak ostrzegawczy.



Symbol ten ostrzega użytkownika przez obecnością niez izolowanych elementów przewodzących „niebezpieczne napięcie” wewnątrz produktu, które może być wystarczająco wysokie, aby stanowić zagrożenie porażeniem prądem elektrycznym.



Symbol ten przypomina użytkownikowi o obecności ważnych instrukcji dotyczących obsługi i konserwacji (obsługi technicznej) w literaturze dołączonej do urządzenia.

Środki ostrożności

Bezpieczeństwo

Tabliczka znamionowa z numerem modelu, informacją o napięciu roboczym i znakiem towarowym firmy Sony znajduje się na spodzie obudowy zestawu.

Adres MAC znajduje się na spodzie obudowy zestawu.

MAC1: Adres MAC sieci przewodowej
MAC2: Adres MAC sieci Wi-Fi

- Przed uruchomieniem zestawu należy się upewnić, że jego napięcie robocze odpowiada napięciu w lokalnej sieci elektrycznej.

Miejsce zakupu	Napięcie robocze
Wszystkie kraje lub regiony	100 V-240 V (prąd zmienny), 50 Hz/60 Hz

Uwagi dotyczące zasilacza sieciowego

- Przed podłączeniem lub odłączeniem zasilacza sieciowego należy wyłączyć zestaw. Nieprzestrzeganie tego zalecenia może spowodować nieprawidłowe działanie.
- Należy używać wyłącznie dołączonego zasilacza sieciowego. Aby uniknąć uszkodzenia zestawu, nie wolno używać innych zasilaczy sieciowych.



Położenie biegunów wtyczki

- Zasilacz sieciowy należy podłączyć do najbliższego gniazda ściennego. W razie problemów należy niezwłocznie odłączyć zasilacz od gniazda ściennego.
- Nie wolno instalować zasilacza sieciowego w przestrzeni zamkniętej, np. w zabudowanym regale lub szafce.
- Aby ograniczyć ryzyko pożaru lub porażenia prądem elektrycznym, nie należy narażać zasilacza sieciowego na działanie wody ani stawiać na nim naczyń wypełnionych płynem, np. wazonów.

Umieszczenie zestawu

- Nie należy ustawiać zestawu w pozycji pochylej.
- Nie należy zostawiać zestawu w pobliżu źródeł ciepła ani w miejscach narażonych na bezpośrednie promieniowanie słoneczne, nadmierne ilości kurzu, wilgoć, deszcz lub wstrząsy.

Obsługa

- Nie należy wkładać żadnych małych obiektów do gniazd ani otworu wentylacyjnego z tyłu zestawu. Może to spowodować zwarcie lub nieprawidłowe funkcjonowanie urządzenia.

Czyszczenie

- Do czyszczenia obudowy nie wolno używać alkoholu, benzyny ani rozpuszczalnika.

Inne

- W przypadku jakichkolwiek pytań lub problemów dotyczących zestawu, które nie zostały omówione w tej instrukcji, należy skontaktować się z najbliższym punktem sprzedaży produktów firmy Sony.
- Przed pozyciem się albo utylizacją zestawu należy przywrócić wszystkie ustawienia fabryczne (str. 21).

Utylizowanie zestawu

Aby chronić środowisko naturalne, przed utylizacją zestawu należy usunąć z niego akumulator litowo-jonowy. Przed usunięciem akumulatora należy go rozładować, korzystając z zestawu przy odłączonym zasilaczu sieciowym.

Wymij akumulator litowo-jonowy i przekaz go do recyklingu. Nie należy otwierać zestawu w innym celu niż utylizacja.

1 Wyłącz urządzenie i odłącz zasilacz sieciowy.

2 Zdejmij dolną osłonę zestawu, aby wyjąć akumulator.

- ➊ Usuń 6 gumowych elementów z podstawy zestawu.
- ➋ Wykręć 6 wkrętów.
- ➌ Zdejmij osłonę.
- ➍ Odłącz akumulator od zestawu.
- ➎ Wymij akumulator.

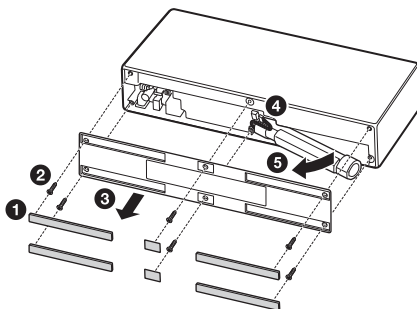

Uwaga

- Zachowaj szczególną ostrożność, aby wyjmując akumulator z zestawu, nie uszkodzić osłony przewodów metalowymi szczypcami ani innymi narzędziami.
- **Nie wolno narażać akumulatora na działanie ognia ani wysokiej temperatury; nie należy wywierać nacisku.**

Dokumenty dołączone do zestawu

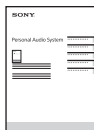

Instrukcja obsługi (niniejszy dokument)

Zawiera ważne informacje w zakresie bezpieczeństwa, instrukcje podłączania za pośrednictwem technologii BLUETOOTH, sposoby rozwiązywania problemów itp.



Podręcznik konfiguracji połączenia Wi-Fi (oddzielny dokument)

Zawiera informacje o sposobie odtwarzania muzyki przechowywanej na komputerze PC albo innym urządzeniu za pośrednictwem sieci Wi-Fi.



Przewodnik (dokument dostępny w Internecie za pośrednictwem komputera PC/ smartfona)

Zawiera informacje o zestawie, instrukcje podłączania go do różnych urządzeń za pomocą sieci oraz technologii BLUETOOTH, sposoby odtwarzania dźwięku ze źródeł wysokiej rozdzielczości High-Resolution Audio itp.

http://rd1.sony.net/help/speaker/srs-x77/h_zz/



Informacje o prawach własności intelektualnej

- Windows, logo Windows oraz Windows Media są znakami towarowymi lub zastrzeżonymi znakami towarowymi firmy Microsoft Corporation w Stanach Zjednoczonych lub innych krajach.
- Niniejszy produkt jest chroniony pewnymi prawami własności intelektualnej firmy Microsoft Corporation. Zabrania się użytkowania lub dystrybucji takiej technologii oddzielnie od produktu bez licencji firmy Microsoft lub autoryzowanego podmiotu zależnego firmy Microsoft.
- Apple, logo Apple, AirPlay, iPad, iPhone, iPod, iPod nano, iPod touch, iTunes, Mac oraz OS X są znakami towarowymi firmy Apple Inc. zastrzeżonymi w USA i innych krajach. iPad Air i iPad mini są znakami towarowymi firmy Apple Inc. App Store jest znakiem usługowym firmy Apple Inc. Określenia „Made for iPod”, „Made for iPhone” i „Made for iPad” oznaczają, że elektroniczne akcesorium zostało przygotowane specjalnie do współpracy z urządzeniem iPod, iPhone lub iPad oraz otrzymało zaświadczenie producenta o spełnieniu wymagań firmy Apple dotyczących parametrów użytkowych. Firma Apple nie ponosi odpowiedzialności za działanie tego urządzenia ani jego zgodność z normami bezpieczeństwa i z przepisami. Należy pamiętać, że użytkowanie tego akcesorium z urządzeniem iPod, iPhone lub iPad może wpłynąć na funkcjonowanie systemów bezprzewodowych.
- Znak „” jest znakiem Wi-Fi Alliance.
- Wi-Fi®, Wi-Fi Protected Access® oraz Wi-Fi Alliance® są zastrzeżonymi znakami Wi-Fi Alliance.
- Wi-Fi CERTIFIED™, WPA™, WPA2™ oraz Wi-Fi Protected Setup™ są znakami Wi-Fi Alliance.
- Znak „S-Master” jest znakiem towarowym Sony Corporation.
- ClearAudio+ i **ClearAudio+** są znakami towarowymi Sony Corporation.

- „DSEE” i DSEE są znakami towarowymi Sony Corporation.
- Technologia i patenty kodowania dźwięku MPEG Layer-3 na licencji instytutu Fraunhofer IIS i firmy Thomson.
- Prawa do znaku i logo BLUETOOTH® są własnością firmy Bluetooth SIG, Inc., a ich użycie przez firmę Sony Corporation jest objęte licencją. Pozostałe znaki towarowe i nazwy handlowe należą do przedsiębiorstw, które je zarejestrowały.
- Znak N jest znakiem towarowym lub zastrzeżonym znakiem towarowym firmy NFC Forum, Inc. w Stanach Zjednoczonych i innych krajach.
- Google Play i Android są znakami towarowymi firmy Google Inc.
- Google Cast™ Ready i Google Cast Ready Badge są znakami towarowymi firmy Google Inc.
- „Xperia” oraz „Xperia Tablet” są znakami towarowymi Sony Mobile Communications AB.
- Znak WALKMAN® i logo WALKMAN® są zastrzeżonymi znakami towarowymi Sony Corporation.
- LDAC™ i logo LDAC logo są znakami towarowymi Sony Corporation.
- DLNA™, logo DLNA oraz DLNA CERTIFIED™ są znakami towarowymi, znakami usługowymi lub znakami certyfikacji stowarzyszenia Digital Living Network Alliance.
- Znak AOSS jest zastrzeżonym znakiem towarowym firmy BUFFALO INC.
- Nazwy systemów i produktów zawarte w niniejszym podręczniku są zwykle znakami towarowymi lub zarejestrowanymi znakami towarowymi producentów.
W niniejszej instrukcji pominięto znaki ™ i ®.

Uwagi dotyczące licencji

Ten produkt zawiera oprogramowanie, które jest wykorzystywane przez firmę Sony na podstawie umowy licencyjnej zawartej z właścicielem praw autorskich. Zgodnie z wymaganiami właściciela praw autorskich oprogramowania firma Sony jest zobowiązana do ogłoszenia treści umowy licencyjnej swoim klientom.

Treść umowy licencyjnej znajduje się w dołączonym dokumencie i należy się z nią zapoznać.

Uwaga dotycząca oprogramowania, do którego mają zastosowanie licencje GNU GPL/LGPL.

Ten produkt zawiera oprogramowanie, które podlega Powszechnej Licencji Publicznej GNU („GNU GPL”) lub Mniejszej Powszechnej Licencji Publicznej GNU („GNU LGPL”). Na ich podstawie klienci mają prawo kupować, modyfikować i odsprzedawać kod źródłowy rzezczonego oprogramowania zgodnie z warunkami GPL lub LGPL. Kod źródłowy wyżej wymienionego oprogramowania jest dostępny w Internecie. Można go pobrać pod poniższym adresem URL, po wybraniu nazwy modelu „SRS-X77”. URL: <http://oss.sony.net/Products/Linux/> Należy zauważyć, że firma Sony nie jest w stanie odpowiedzieć na wszystkie zapytania dotyczące treści tego kodu źródłowego.

Uwagi dotyczące aktualizacji

Jeśli zestaw jest podłączony do Internetu za pośrednictwem sieci przewodowej albo sieci Wi-Fi, może on dokonywać automatycznej aktualizacji oprogramowania do najnowszej wersji.

Wraz z aktualizacją oprogramowania dodawane będą nowe funkcje ułatwiające korzystanie z zestawu i stabilizujące jego pracę. Funkcję automatycznych aktualizacji można wyłączyć, korzystając z aplikacji SongPal zainstalowanej na smartfonie/telefonie iPhone. Z ważnych przyczyn, np. związanych ze stabilnością pracy zestawu, może dojść do sytuacji, w której oprogramowanie zestawu zostanie zaktualizowane nawet mimo wyłączenia funkcji automatycznych aktualizacji. Ponadto po wyłączeniu funkcji automatycznych aktualizacji nadal istnieje możliwość dokonania ręcznej aktualizacji oprogramowania.

Więcej informacji o korzystaniu z tej funkcji można znaleźć w Przewodniku.

W czasie aktualizowania oprogramowania zestaw może nie działać.

Zastrzeżenie dotyczące usług oferowanych przez podmioty trzecie

Usługi oferowane przez podmioty trzecie mogą być modyfikowane, zawieszane albo wycofywane bez powiadomienia. Firma Sony nie ponosi żadnej odpowiedzialności za tego rodzaju sytuacje.

Spis treści

Środki ostrożności	3
Utylizowanie zestawu	4
Dokumenty dołączone do zestawu	5
Informacje o prawach własności intelektualnej	5

Czynności wstępne

Położenie elementów sterujących i ich funkcje	8
--	---

SongPal – informacje

Jak korzystać z aplikacji SongPal	11
--	----

Odtwarzanie muzyki za pośrednictwem połączenia BLUETOOTH

Parowanie zestawu z urządzeniem BLUETOOTH i odtwarzanie muzyki	12
Odtwarzanie muzyki za pośrednictwem funkcji NFC.....	14

Odtwarzanie muzyki za pośrednictwem sieci Wi-Fi

Wybór sposobu łączenia się z siecią.....	15
Podłączanie do komputera PC	15
Odtwarzanie tych samych utworów za pomocą wielu głośników (funkcja SongPal Link).....	17
Odtwarzanie muzyki z internetowych serwisów muzycznych	17

Odtwarzanie muzyki z podłączonych urządzeń

Odtwarzanie muzyki z urządzeń zewnętrznych (AUDIO IN).....	18
---	----

Informacje dodatkowe

Rozwiązywanie problemów	19
Co to jest technologia bezprzewodowa BLUETOOTH?.....	22
Dane techniczne	23

Położenie elementów sterujących i ich funkcje

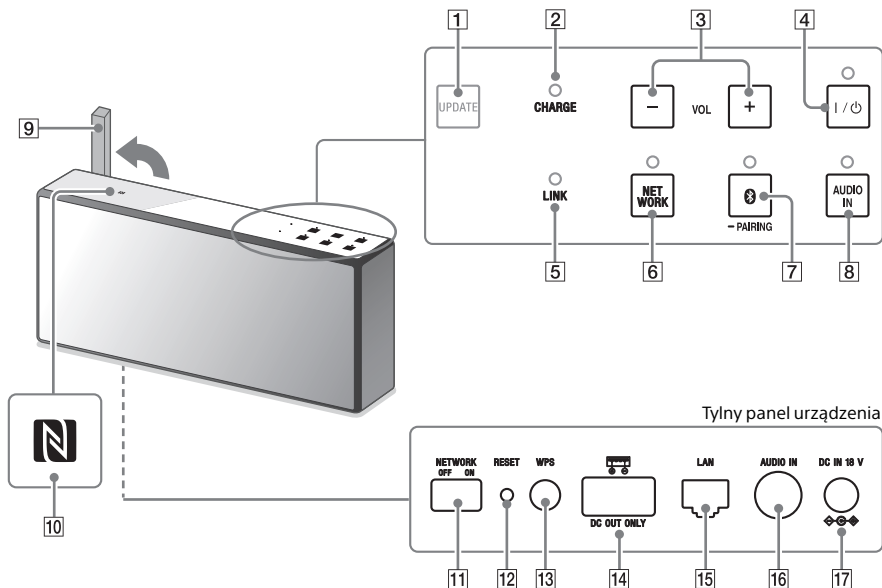

1 Przycisk UPDATE

Wskazuje stan aktualizacji oprogramowania urządzenia.

2 Wskaźnik CHARGE

Migotanie i świecenie wskaźnika wskazuje stan naładowania wbudowanego akumulatora litowo-jonowego.

3 Przyciski VOL (głośność) -/+

Dotknij, aby ustawić poziom głośności. Wskaźnik I/O (włączony/czuwanie) miga zgodnie ze zmianą poziomu głośności.

4 Przycisk/wskaźnik I/O (włączony/czuwanie)

Dotknij, aby włączyć albo wyłączyć zasilanie.

5 Wskaźnik LINK

Wskazuje stan połączenia sieciowego urządzenia.

6 Przycisk/wskaźnik NETWORK

Dotknij, aby przełączyć zestaw w tryb NETWORK.

Dotykaj, aby wybierać inne serwisy muzyczne albo odtwarzać muzykę z urządzeń podłączonych do sieci domowej.

7 Przycisk/wskaźnik Bluetooth - PAIRING

Dotknij, aby połączyć lub sparować z urządzeniem BLUETOOTH albo odtwarzać muzykę za pośrednictwem urządzenia BLUETOOTH.

Dotknij raz, aby przełączyć zestaw w tryb BLUETOOTH. Dotknij i przytrzymaj, aby przełączyć zestaw w tryb parowania.

8 Przycisk/wskaźnik AUDIO IN

Dotknij, aby odtwarzać muzykę z urządzenia podłączonego do gniazda AUDIO IN. Po dotknięciu wskaźnik AUDIO IN zacznie świecić.

9 Antena Wi-Fi

Podczas połączenia Wi-Fi antena powinna znajdować się w pozycji pionowej, tak jak przedstawiono poniżej.

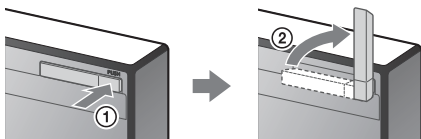

- ① Naciśnij prawą stronę anteny. Antena wysunie się z wgłębienia.
- ② Ustaw antenę w pozycji pionowej.

10 Znak N

Jeśli smartfon jest zgodny z technologią NFC, przyłóż go do znaku N na obudowie zestawu. Zestaw włączy się automatycznie i będzie można sparować go z urządzeniem BLUETOOTH.

11 Przełącznik NETWORK OFF/ON

Włącza i wyłącza funkcję sieci. Aby korzystać z połączenia sieciowego, ustaw przełącznik w położeniu ON.

12 Przycisk RESET

Naciśnij, aby zresetować zestaw.

13 Przycisk WPS

Naciśnij i przytrzymaj podczas podłączania do sieci Wi-Fi. Po naciśnięciu i przytrzymaniu przycisku WPS przez 2 sekundy rozlegnie się sygnał dźwiękowy wskazujący, że zestaw można podłączyć do routera bezprzewodowego. Jeśli router bezprzewodowy jest wyposażony w przycisk WPS, można z łatwością połączyć zestaw z siecią.

14 Port DC OUT ONLY (USB)

Podłącz urządzenie USB, takie jak smartfon, przy użyciu kabla USB (nie należy do wyposażenia), aby skorzystać z funkcji ładowania. Przy odtwarzaniu muzyki za pomocą urządzenia USB podłączonego do zestawu dźwięk nie będzie dochodził z głośników.

15 Port LAN

Użyj kabla sieci LAN (nie należy do wyposażenia), aby podłączyć zestaw do komputera PC albo routera bezprzewodowego. Do połączenia z siecią należy użyć ekranowanego kabla sieci LAN.

16 Gniazdo AUDIO IN

Podłącz do wyjścia słuchawkowego przenośnego urządzenia audio za pomocą kabla audio (nie należy do wyposażenia).

17 Gniazdo DC IN 18 V

Podłącz zasilacz sieciowy (należy do wyposażenia).

Jeśli wskaźnik świeci albo miga**Wskaźnik I/⏻ (włączony/czuwanie)**

Stan wskaźnika (kolor)	Stan zestawu
Świeci (na zielono)	Zestaw jest włączony.
Świeci (na pomarańczowo)	Zestaw pracuje w trybie czuwania BLUETOOTH/sieciowym. Funkcję czuwania BLUETOOTH/sieciowego można włączyć tylko po podłączeniu głośnika do gniazda ściennego za pośrednictwem zasilacza sieciowego. Kiedy zestaw jest zasilany tylko za pomocą wbudowanego akumulatora, funkcja czuwania BLUETOOTH/sieciowego jest niedostępna.
Nie świeci	Zestaw pracuje w trybie czuwania.
Miga (na zielono)	<ul style="list-style-type: none"> • Po dotknięciu przycisku I/⏻ (włączony/czuwanie) w celu wyłączenia zestawu, wskaźnik zablyśnie na zielono, a następnie na pomarańczowo albo wyłączy się. Urządzenie przestanie działać, gdy wskaźnik będzie migał. • Po dotknięciu przycisku VOL (głośność) -/+ wskaźnik zablyśnie jedno- albo trzykrotnie, zgodnie z ustawieniami poziomu głośności.

Stan wskaźnika (kolor)	Stan zestawu
Miga (na czerwono)	Zestaw pracuje w trybie chronionym. Szczegółowe informacje można znaleźć w rozdziale „Wskaźnik I/⏻ (włączony/czuwanie) miga na czerwono” (str. 20).

Wskaźnik CHARGE

Stan wskaźnika (kolor)	Stan zestawu
Nie świeci	Zestaw został naładowany.
Świeci (na pomarańczowo)	Zestaw jest ładowany.
Miga powoli (na pomarańczowo)	Akumulator jest prawie rozładowany i musi zostać naładowany. W tym stanie zestaw nie zasila innych urządzeń.
Miga trzy razy (na pomarańczowo) i wyłącza się	Jeśli wskaźnik CHARGE miga trzy razy na pomarańczowo i gaśnie po włączeniu zestawu, oznacza to, że trzeba naładować akumulator.

Wskaźnik LINK

Stan wskaźnika (kolor)	Stan zestawu
Świeci (na pomarańczowo)	Zestaw jest podłączony do sieci Wi-Fi.
Świeci (na różowo)	Zestaw jest połączony z siecią przewodową.
Miga (na pomarańczowo)	Zestaw łączy się z siecią Wi-Fi.
Miga (na różowo)	Zestaw łączy się z siecią przewodową.
Miga (na czerwono)	Połączenie z siecią się nie powiodło.
Świeci (na czerwono)	Połączenie sieciowe nie działa albo zestaw nie może się połączyć z siecią, mimo że ustawienia sieciowe są prawidłowe.

Kolor wskaźnika zmienia się w zależności od podłączonego serwisu muzycznego.

► Więcej informacji na ten temat można znaleźć w Przewodniku.

http://rd1.sony.net/help/speaker/srs-x77/h_zz/



Wskaźnik Ⓞ (BLUETOOTH) – PAIRING

Stan wskaźnika (kolor)	Stan zestawu
Świeci (na biało)	Zestaw jest połączony z urządzeniem BLUETOOTH.
Miga szybko (na biało)	Zestaw wykonuje parowanie z urządzeniem BLUETOOTH.
Miga (na biało)	Zestaw szuka urządzenia BLUETOOTH w celu nawiązania połączenia.

Wskaźnik NETWORK

Stan wskaźnika (kolor)	Stan zestawu
Świeci (na biało)	Zestaw pracuje w trybie NETWORK.
Miga (na biało)	Zestaw odbiera plik audio za pośrednictwem sieci.

Przycisk UPDATE

Stan wskaźnika (kolor)	Stan zestawu
Świeci (na pomarańczowo)	Przycisk świeci, gdy zestaw (podłączony do Internetu) wykryje dostępność aktualizacji oprogramowania. Po dotknięciu i przytrzymaniu świeżącego przycisku urządzenie rozpocznie aktualizowanie oprogramowania.
Miga (na pomarańczowo)	<ul style="list-style-type: none"> Zestaw wykonuje aktualizację oprogramowania. Podczas aktualizowania oprogramowania obsługa urządzenia nie jest możliwa. W czasie pierwszego uruchomienia zestawu po aktualizacji oprogramowania przycisk UPDATE zaświeci trzy razy, informując o prawidłowym zakończeniu aktualizacji.

Jak korzystać z aplikacji SongPal

Aplikacja SongPal służy do obsługi zgodnych urządzeń audio marki Sony za pomocą smartfona/telefonu iPhone.

Wyszukaj aplikację SongPal w sklepie Google Play™ albo App Store, a następnie pobierz ją.



Aplikacja na smartfona/telefon iPhone daje dostęp do następujących funkcji.

Regulacja dźwięku zestawu SRS-X77

Można w prosty sposób dostosować dźwięk albo skorzystać z ustawień zalecanych przez firmę Sony, „ClearAudio+”.

Serwisy muzyczne*

Można skonfigurować ustawienia pozwalające na korzystanie z serwisów muzycznych.

Aby korzystać z serwisów muzycznych, wymagane jest zainstalowanie aplikacji podmiotów trzecich.

Sterowanie urządzeniami podłączonymi do sieci domowej

Można odtwarzać muzykę przechowywaną na komputerze PC albo na serwerze sieci domowej.

► Więcej szczegółów na ten temat można znaleźć w Przewodniku.

http://rd1.sony.net/help/speaker/srs-x77/h_zz/



* Dostępność usług serwisów muzycznych może się zmieniać w zależności od kraju i regionu.

Do korzystania z niektórych serwisów jest wymagana rejestracja. Konieczna może być aktualizacja oprogramowania urządzenia. Usługi oferowane przez podmioty trzecie mogą być modyfikowane, zawieszane albo wycofywane bez powiadomienia. Firma Sony nie ponosi żadnej odpowiedzialności za tego rodzaju sytuacje.

Dostępne funkcje aplikacji SongPal zależą od podłączonych urządzeń. Specyfikacje i wygląd aplikacji mogą ulec zmianie bez powiadomienia.

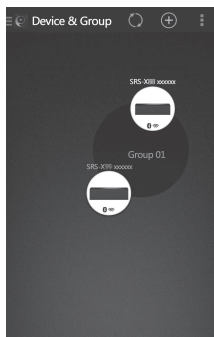

Widok urządzeń podłączonych do sieci domowej. Wybierz urządzenie audio, z którego chcesz odtwarzać muzykę, albo dodaj urządzenia do grupy, korzystając z funkcji SongPal Link (funkcja odtwarzania w wielu pomieszczeniach).

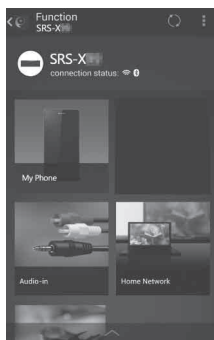

Z listy urządzeń można wybierać źródła odtwarzania dźwięku. Można także zmieniać ustawienia dźwięku/ sieci urządzenia audio.

► Więcej informacji na ten temat można znaleźć w pomocy aplikacji SongPal.
<http://info.songpal.sony.net/help/>



Odtwarzanie muzyki za pośrednictwem połączenia BLUETOOTH

Parowanie zestawu z urządzeniem BLUETOOTH

i odtwarzanie muzyki

Można odtwarzać muzykę z podłączonego bezprzewodowo urządzenia BLUETOOTH. Przed użyciem funkcji BLUETOOTH należy sparować zestaw z urządzeniem BLUETOOTH.

Uwaga

- Podczas procedury parowania należy umieścić urządzenie BLUETOOTH w odległości nie większej niż jeden metr od zestawu.
- Podczas procedury parowania zestawu z urządzeniem BLUETOOTH należy podłączyć go do gniazda ściennego lub dostatecznie naładować akumulator.
- Jeśli urządzenie BLUETOOTH jest zgodne z technologią NFC, poniższą procedurę można pominąć. Patrz sekcja „Odtwarzanie muzyki za pośrednictwem funkcji NFC” (str. 14).

1 Włącz zestaw.

Wskaźnik I/⏻ (włączony/czuwanie) zacznie świecić na zielono.

2 Dotknij przycisku Ⓜ (BLUETOOTH) – PAIRING.

Wskaźnik Ⓜ (BLUETOOTH) zacznie migać na biało.

Wskazówka

- Informacje o parowaniu urządzeń nie są przechowywane w ustawieniach fabrycznych zestawu. Dlatego po dotknięciu przycisku Ⓜ (BLUETOOTH) – PAIRING wskaźnik Ⓜ (BLUETOOTH) zaczyna migać na biało, a urządzenie automatycznie przechodzi w tryb parowania. W takiej sytuacji przejdź do punktu 4.

- Po dotknięciu przycisku Ⓜ (BLUETOOTH) – PAIRING urządzenie podejmie próbę nawiązania połączenia BLUETOOTH z ostatnim podłączonym urządzeniem BLUETOOTH. Jeśli to urządzenie znajduje się w pobliżu, połączenie BLUETOOTH zostanie nawiązane automatycznie i wskaźnik Ⓜ (BLUETOOTH) pozostanie zaświecony. Aby nawiązać połączenie z innym urządzeniem BLUETOOTH, należy zakończyć bieżące połączenie BLUETOOTH, używając połączonego w danej chwili urządzenia BLUETOOTH.

- ## 3
- Dotknij przycisku Ⓜ (BLUETOOTH) – PAIRING i przytrzymaj go, aż rozlegnie się sygnał dźwiękowy. Gdy zestaw jest w trybie parowania, wskaźnik Ⓜ (BLUETOOTH) miga na biało.

4 Aby wykryć urządzenie, rozpocznij parowanie na urządzeniu BLUETOOTH.

Gdy na wyświetlaczu urządzenia BLUETOOTH pojawi się lista wykrytych urządzeń, wybierz zestaw „SRS-X77”. Jeśli na ekranie urządzenia BLUETOOTH pojawi się monit o wpisanie kodu, wprowadź „0000”.

Uwaga

Przed rozpoczęciem procedury parowania, wstrzymaj odtwarzanie na urządzeniu BLUETOOTH. Po nawiązaniu połączenia BLUETOOTH może zabrzmieć głośny dźwięk. Głośny dźwięk może też odezwać się przy pierwszym zaledworzeniu muzyki. Z tego powodu zaleca się zmniejszenie poziomu głośności.

5 Nawiąż połączenie BLUETOOTH z urządzeniem BLUETOOTH.

Po nawiązaniu połączenia BLUETOOTH wskaźnik Ⓜ (BLUETOOTH) pozostaje zaświecony.

Jeśli połączenie BLUETOOTH nie zostało nawiązane, powtórz czynności od kroku 3.

6 Ustaw głośność urządzenia BLUETOOTH albo dotknij przycisku VOL (głośność) –/+, aby dostosować poziom głośności.

7 Rozpocznij odtwarzanie za pomocą urządzenia BLUETOOTH.

Wskazówka

- Możesz sparować zestaw albo nawiązać połączenie BLUETOOTH z innym urządzeniem BLUETOOTH, gdy zestaw jest połączony za pośrednictwem połączenia BLUETOOTH z jednym urządzeniem BLUETOOTH. Po nawiązaniu nowego połączenia BLUETOOTH bieżące połączenie BLUETOOTH zostanie zakończone.
- Aplikacja SongPal nie jest wyposażona w funkcję odtwarzania muzyki za pośrednictwem połączenia BLUETOOTH. Aby odtwarzać muzykę, skorzystaj z odpowiedniego oprogramowania urządzenia BLUETOOTH.

Uwaga

- Czynności opisane powyżej mogą nie być dostępne w przypadku niektórych urządzeń BLUETOOTH. Ponadto faktycznie dostępne opcje obsługi mogą zależeć od podłączonego urządzenia BLUETOOTH.
- Tryb parowania zestawu wyłącza się po około 5 minutach, co jest sygnalizowane wolnym miganiem wskaźnika  (BLUETOOTH). Jednak w przypadku, gdy informacje o sparowaniu nie są zapisane w pamięci zestawu, np. po przywróceniu ustawień fabrycznych, tryb parowania nie jest wyłączany. Jeśli tryb parowania zostanie wyłączony przed zakończeniem procesu, powtórz procedurę od kroku 3.
- Podczas parowania urządzenia BLUETOOTH, które nie może wyświetlić listy wykrytych urządzeń lub nie ma wyświetlacza, sparowanie urządzenia może wymagać przełączenia urządzenia BLUETOOTH i zestawu w tryb parowania. Jeśli jednak w urządzeniu BLUETOOTH ustawiono kod uwierzytelniający inny niż „0000”, nie będzie można sparować urządzeń.
- Po wykonaniu procedury parowania nie trzeba przeprowadzać jej ponownie. Procedurę parowania należy powtórzyć w następujących przypadkach:
 - Informacje dotyczące parowania zostały usunięte po usunięciu usterki urządzenia BLUETOOTH.

- Próba sparowania więcej niż 9 urządzeń BLUETOOTH.
Zestaw można sparować z maksymalnie 9 urządzeniami BLUETOOTH. Sparowanie kolejnego urządzenia BLUETOOTH spowoduje usunięcie informacji o pierwszym sparowanym urządzeniu.
- Informacje dotyczące parowania zostały usunięte z podłączonego urządzenia.
- W czasie przywracania ustawień fabrycznych zestawu wszystkie informacje dotyczące parowania są usuwane.
- Zestaw można sparować z wieloma urządzeniami, ale w danej chwili może on odtwarzać muzykę tylko z jednego urządzenia.
- Kod dostępu może mieć nazwę „Passcode”, „Passkey”, „PIN code”, „PIN number”, „Password” itp.

Anulowanie połączenia BLUETOOTH
Zakończ połączenie BLUETOOTH z urządzenia BLUETOOTH.

Wskazówka

W przypadku niektórych urządzeń BLUETOOTH połączenie BLUETOOTH może zostać zakończone automatycznie po zakończeniu odtwarzania muzyki.

Odtwarzanie muzyki poprzez sparowane urządzenie

Po wykonaniu czynności opisanej w punkcie 2 w sekcji „Parowanie zestawu z urządzeniem BLUETOOTH i odtwarzanie muzyki” (str. 12) podłącz urządzenie BLUETOOTH do zestawu. Dostosuj poziom głośności urządzenia BLUETOOTH i rozpocznij odtwarzanie na urządzeniu BLUETOOTH.

Wskazówka

Zatrzymaj odtwarzanie na urządzeniu BLUETOOTH przed podłączeniem go do zestawu.

Odtwarzanie muzyki za pośrednictwem funkcji NFC

NFC (ang. Near Field Communication, komunikacja bliskiego zasięgu) to technologia umożliwiająca bezprzewodową komunikację krótkiego zasięgu między różnymi urządzeniami, np. telefonami komórkowymi i tagami IC.

Po prostu dotknij zestawu smartfonem. Zestaw włączy się automatycznie i zostanie sparowany z urządzeniem BLUETOOTH. Zanim to zrobisz, włącz na smartfonie funkcję NFC i odblokuj ekran.

1 Dotknij smartfonem znaku N znajdującego się na obudowie zestawu.

Trzymaj smartfon przytknięty do znaku, aż nastąpi reakcja ze strony smartfona. Szczegółowe informacje o nawiązywaniu połączenia NFC za pomocą smartfona znajdziesz w jego instrukcji obsługi.

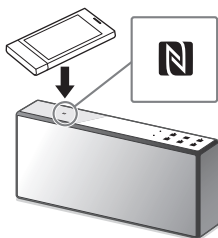

Aby nawiązać połączenie, postępuj zgodnie z instrukcjami wyświetlanymi na ekranie.

Po nawiązaniu połączenia BLUETOOTH wskaźnik  (BLUETOOTH) przestaje migać i pozostaje zaświecony.

2 Po nawiązaniu połączenia zacznij odtwarzać muzykę na smartfonie.

Aby zakończyć połączenie, dotknij smartfonem znaku N na obudowie zestawu.

Wskazówka

W przypadku dotknięcia zestawu smartfonem zgodnym z technologią NFC w czasie, gdy jest on połączony z innym urządzeniem BLUETOOTH, nastąpi zakończenie połączenia z urządzeniem BLUETOOTH i nawiązanie komunikacji ze smartfonem.

Odtwarzanie muzyki za pośrednictwem sieci Wi-Fi

Wybór sposobu łączenia się z siecią

Po podłączeniu zestawu do sieci można odtwarzać muzykę na wiele sposobów. W zależności od środowiska sieciowego dostępnych jest kilka sposobów połączenia. Wybierz z poniższych możliwości tę, która Ci najbardziej odpowiada.

Wskazówka

Stały adres IP można skonfigurować za pośrednictwem ekranu opisanego w czynności 6. w sekcji „Podłączanie do komputera PC” (str. 15).

Uwaga

Jednoczesne korzystanie z sieci przewodowej i bezprzewodowej jest niemożliwe. Po podłączeniu zestawu do sieci Wi-Fi należy odłączyć od niego kabel LAN.

Podłączanie za pomocą smartfona/ telefonu iPhone

Zainstaluj aplikację SongPal na smartfonie/ telefonie iPhone. Więcej informacji znajdziesz w Podręczniku konfiguracji połączenia Wi-Fi (oddzielny dokument).

Podłączanie za pomocą routera bezprzewodowego (przycisk WPS)

Aby nawiązać połączenie, użyj przycisku WPS. Więcej informacji znajdziesz w Podręczniku konfiguracji połączenia Wi-Fi (oddzielny dokument).

Podłączanie do komputera PC

Patrz „Podłączanie do komputera PC” (str. 15).

Podłączanie za pomocą sieci przewodowej

► Więcej informacji na ten temat można znaleźć w Przewodniku.

http://rd1.sony.net/help/speaker/srs-x77/h_zz/



Podłączanie do komputera PC

Jeśli router bezprzewodowy nie jest wyposażony w przycisk WPS (AOSS), skonfiguruj ustawienia sieci Wi-Fi, podłączając zestaw do komputera PC za pośrednictwem kabla sieci LAN. Do połączenia potrzebny jest ogólnodostępny kabel sieci LAN.

Wskazówka

Do skonfigurowania połączenia Wi-Fi mogą być potrzebne: identyfikator SSID sieci (nazwa sieci) oraz klucz dostępu (WEP albo WPA). Klucz zabezpieczeń służy do ograniczania liczby urządzeń, które mogą łączyć się z siecią Wi-Fi. Ponadto zabezpiecza komunikację, która odbywa się za pośrednictwem routera bezprzewodowego/ punktu dostępu.

1 Zanotuj identyfikator SSID oraz klucz zabezpieczeń.

Szczegółowe informacje na ten temat można znaleźć w instrukcji obsługi routera.

SSID (nazwa sieci)

Hasło (klucz zabezpieczeń)

- 2** Podłącz zestaw do komputera PC bezpośrednio za pomocą kabla sieci LAN.

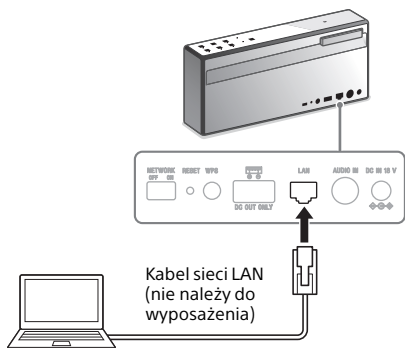

Do podłączenia użyj ogólnodostępnego kabla sieci LAN.

- 3** Ustaw przełącznik NETWORK OFF/ON w pozycji ON, a następnie włącz zestaw. Poczekaj, aż wskaźnik LINK przestanie migać i zaświeci na różowo. Może to potrwać około minuty.

- 4** Wyświetl ekran [Sony Network Device Settings] na komputerze PC.
- 1 Uruchoom przeglądarkę internetową.
 - 2 Przejdź do strony o następującym adresie URL:

<http://169.254.1.1>

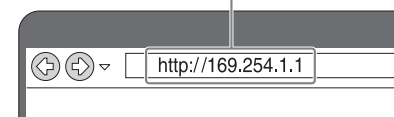

Powyższy adres URL jest dostępny tylko, gdy zestaw jest podłączony do komputera PC bezpośrednio za pomocą kabla sieci LAN.

- 5** W menu wybierz pozycję [Network Settings].

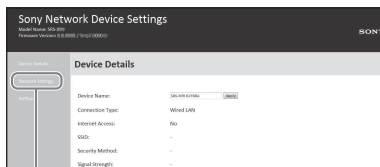

Network Settings

- 6** Wybierz identyfikator SSID swojego routera bezprzewodowego i wprowadź hasło.

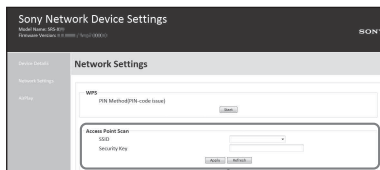

SSID

Hasło powinno zostać zanotowane w czynności 1 (str. 15).

- 7** Kliknij przycisk [Apply].

- 8** Po pojawieniu się stosownego monitu odłącz kabel LAN.

- 9** Upewnij się, że wskaźnik LINK świeci na pomarańczowo. Nastaw antenę Wi-Fi (str. 9). Po nawiązaniu połączenia Wi-Fi wskaźnik LINK będzie świecić na pomarańczowo. Nawiązywanie połączenia może zająć minutę.

Więcej informacji o odtwarzaniu muzyki za pośrednictwem tego zestawu znajdziesz w Podręczniku konfiguracji połączenia Wi-Fi (oddzielny dokument).

Odtwarzanie tych samych utworów za pomocą wielu głośników (funkcja SongPal Link)

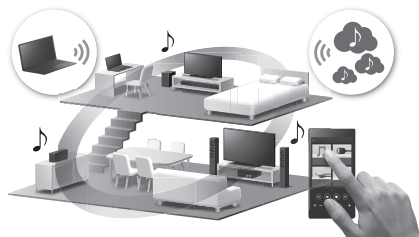

Słuchaj muzyki z sieci Wi-Fi. Teraz możesz słuchać ulubionej muzyki przechowywanej na komputerze PC, w pamięci smartfona oraz przesyłanej strumieniowo za pośrednictwem serwisów muzycznych w wielu pomieszczeniach jednocześnie, ciesząc się przy tym najlepszą jakością dźwięku.

1 Podłącz zestaw i smartfon/telefon iPhone do sieci Wi-Fi.

Podłącz zestaw i smartfon/telefon iPhone do sieci o tej samej nazwie SSID co router.

2 Zainstaluj bezpłatną aplikację SongPal na smartfonie/telefonie iPhone.

3 Aby korzystać z wielu urządzeń, podłącz urządzenia zgodne z technologią SongPal Link do sieci Wi-Fi.

► Więcej szczegółów na ten temat można znaleźć w Przewodniku.

http://rd1.sony.net/help/speaker/srs-x77/h_zz/



Odtwarzanie muzyki z internetowych serwisów muzycznych

1 Podłącz zestaw i smartfon/telefon iPhone do sieci Wi-Fi.

Podłącz zestaw i smartfon/telefon iPhone do sieci o tej samej nazwie SSID co router.

2 Zainstaluj bezpłatną aplikację SongPal na smartfonie/telefonie iPhone.

3 Odtwarzaj muzykę z ulubionego serwisu muzycznego za pomocą smartfona/telefonu iPhone.

► Więcej szczegółów na ten temat można znaleźć w Przewodniku.

http://rd1.sony.net/help/speaker/srs-x77/h_zz/



Odtwarzanie muzyki z podłączonych urządzeń

Odtwarzanie muzyki z urządzeń zewnętrznych (AUDIO IN)

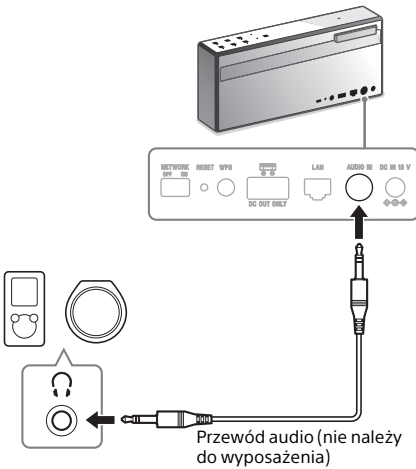

1 Podłącz urządzenie do gniazda AUDIO IN zestawu, używając kabla audio (nie należy do wyposażenia).

2 Dotknij przycisku AUDIO IN, a następnie rozpocznij odtwarzanie muzyki w podłączonym urządzeniu.

► Więcej szczegółów na ten temat można znaleźć w Przewodniku.
http://rd1.sony.net/help/speaker/srs-x77/h_zz/



Informacje dodatkowe

Rozwiązywanie problemów

Skorzystaj z poniższych porad, aby rozwiązać problemy, które mogą się pojawić podczas pracy zestawu. Jeśli problem nie ustąpi, skontaktuj się z przedstawicielem firmy Sony.

- Sprawdź, czy problem został opisany w części „Rozwiązywanie problemów”.
- Sprawdź w Przewodniku.
 - ▶ Szczegółowe informacje znajdziesz w częściach „Zasady obsługi” i „Rozwiązywanie problemów”.

http://rd1.sony.net/help/speaker/srs-x77/h_zz/





- Sprawdź, czy informacje o tym problemie są dostępne na stronie internetowej pomocy technicznej dla klientów. <http://www.sony.eu/support>
- Podłącz zestaw do gniazda ściennego za pomocą zasilacza sieciowego, aby naładować akumulator. Niektóre problemy można rozwiązać przez naładowanie akumulatora.
- Naciśnij przycisk RESET z tyłu obudowy urządzenia, używając cienkiego przedmiotu, na przykład szpilki. Następnie włącz zestaw.

Jeśli problem nie zostanie usunięty po wykonaniu wszystkich powyższych czynności, skontaktuj się z najbliższym punktem sprzedaży produktów firmy Sony.

BLUETOOTH

Nie można sparować zestawu z urządzeniem BLUETOOTH/nawiązać połączenia BLUETOOTH między zestawem a smartfonem/telefonem iPhone przy użyciu aplikacji SongPal

- ➔ Umieść urządzenie BLUETOOTH w odległości nie większej niż 1 m od zestawu.

- ➔ Jeśli wskaźnik  (BLUETOOTH) nie miga szybko na białą, dotknij przycisku  (BLUETOOTH) — PAIRING i przytrzymaj go, aż usłyszysz sygnał dźwiękowy, a wskaźnik  (BLUETOOTH) zacznie szybko migać na białą.
- ➔ Podłącz zestaw do gniazda ściennego lub dostatecznie naładuj akumulator.
- ➔ Po przywróceniu ustawień fabrycznych zestawu nawiązanie połączenia z telefonem iPhone/urządzeniem iPad/iPod może nie być możliwe. W takim przypadku usuń informacje dotyczące parowania z telefonu iPhone/urządzenia iPad/iPod, a następnie ponownie wykonaj procedurę parowania.

Nie można połączyć zestawu z urządzeniem BLUETOOTH jednym dotknięciem (NFC)

- ➔ Trzymaj smartfon blisko zestawu, aż nastąpi reakcja ze strony smartfona. Jeśli nie można nawiązać połączenia, zbliż smartfon do znaku N na zestawie. Gdy smartfon zacznie reagować, postępuj zgodnie z instrukcjami wyświetlanymi na ekranie.
- ➔ Sprawdź, czy funkcja NFC na smartfonie jest włączona.
- ➔ Jeśli smartfon znajduje się w etui, wyjmij go.
- ➔ Czulość odbioru sygnału NFC zależy od urządzenia. Jeśli niepowodzenie połączenia urządzenia ze smartfonem będzie się powtarzać, połącz go z zestawem, wykonując operacje na ekranie.
- ➔ Sprawdź, czy smartfon jest zgodny z technologią NFC. Poszukaj informacji o tym problemie na stronie internetowej pomocy technicznej dla klientów.

Brak dźwięku

- ➔ W przypadku podłączania komputera PC do zestawu upewnij się, że wyjście audio w komputerze jest ustawione na urządzenie BLUETOOTH.
- ➔ Sprawdź, czy ustanowiono połączenie BLUETOOTH między zestawem a urządzeniem BLUETOOTH.
- ➔ Przeprowadź ponowne parowanie zestawu z urządzeniem BLUETOOTH.

Zniekształcony dźwięk/buczenie lub szum z głośnika

- ➔ Zbliż urządzenie BLUETOOTH do zestawu. Usuń wszelkie przeszkody między zestawem a urządzeniem BLUETOOTH.
- ➔ Wybierz „Priorytet stabilnego połączenia” dla odtwarzania BLUETOOTH.

Sieć

Nie można nawiązać połączenia Wi-Fi między urządzeniem a siecią domową

- ➔ Zestaw nie obsługuje transmisji IEEE 802.11ac. Skorzystaj z pasma częstotliwości 2,4 GHz (IEEE 802.11 b/g/n) albo 5 GHz (IEEE 802.11 a/n).
- ➔ Zanim rozpoczniesz konfigurowanie sieci Wi-Fi za pomocą aplikacji SongPal na smartfonie/telefonie iPhone, upewnij się, że smartfon/telefon iPhone jest podłączony do sieci.
- ➔ Jeśli do zestawu jest podłączony kabel LAN, odłącz go i uruchom zestaw ponownie. W przypadku podłączenia do zestawu kabla sieci LAN, będzie on łączył się z siecią za pośrednictwem połączenia przewodowego, a połączenie bezprzewodowe będzie niedostępne.
- ➔ Upewnij się, że router bezprzewodowy jest włączony.
- ➔ Zbliż zestaw do routera bezprzewodowego. Łączność może być przerywana przez urządzenia korzystające z pasma częstotliwości 2,4 GHz, np. kuchenki mikrofalowe, urządzenia BLUETOOTH czy cyfrowe urządzenia bezprzewodowe. Oddal zestaw od tych urządzeń lub je wyłącz.
- ➔ Nastaw antenę Wi-Fi.
- ➔ Jeśli mimo prawidłowych ustawień sieci Wi-Fi nadal nie można nawiązać połączenia, wykonaj poniższe czynności.
 - Wyłącz router bezprzewodowy/punkt dostępu, poczekaj chwilę i włącz go ponownie.
 - Wyłącz zestaw, poczekaj chwilę i włącz go ponownie.

Zniekształcony dźwięk/buczenie lub szum z zestawu

- ➔ Zmniejsz głośność podłączonego urządzenia.
- ➔ Jeśli podłączone urządzenie ma funkcję korektora, wyłącz ją.
- ➔ Trzymaj zestaw z dala od kuchenek mikrofalowych, routerów bezprzewodowych itp.
- ➔ Odsuń zestaw od metalowych przedmiotów.
- ➔ Połącz zestaw i router bezprzewodowy/komputer PC za pomocą kabla sieci LAN.

Brak dźwięku lub niski poziom głośności

- ➔ Sprawdź, czy zestaw i podłączone do niego urządzenia są włączone.
- ➔ Zwiększ głośność zestawu i podłączonego urządzenia.
- ➔ Sprawdź, czy podłączone urządzenie odtwarza dźwięk.

Program iTunes nie może znaleźć zestawu za pośrednictwem oprogramowania AirPlay

- ➔ Upewnij się, że komputer PC z zainstalowaną aplikacją iTunes oraz zestaw są podłączone do tej samej sieci domowej.
- ➔ Zaktualizuj program iTunes do najnowszej wersji.

Ogólne

Wskaźnik I/⏻ (włączony/czuwanie) miga na czerwono

- ➔ Naciśnij przycisk RESET z tyłu obudowy urządzenia, używając cienkiego przedmiotu, na przykład szpilki. Następnie włącz zestaw. Jeśli wskaźnik I/⏻ (włączony/czuwanie) nadal miga, skontaktuj się z najbliższym przedstawicielem firmy Sony albo punktem sprzedaży zestawu.

Zestaw niespodziewanie przeszedł w tryb czuwania albo tryb czuwania BLUETOOTH/sięciowy

- ➔ Nie oznacza to nieprawidłowego działania. Zestaw automatycznie przechodzi w tryb czuwania BLUETOOTH/sięciowy, jeśli jest włączona funkcja automatycznego przechodzenia w stan czuwania i przez około 15 minut nie wykonano żadnej operacji ani nie przesłano sygnału dźwiękowego do zestawu. Więcej informacji o funkcji automatycznego przechodzenia w stan czuwania można znaleźć w Przewodniku.

Aby sprawdzić siłę sygnału Wi-Fi (czułość odbioru)

Gdy zestaw jest podłączony do sieci Wi-Fi, dotknij przycisku NETWORK i przytrzymaj go, aż usłyszysz sygnał dźwiękowy.

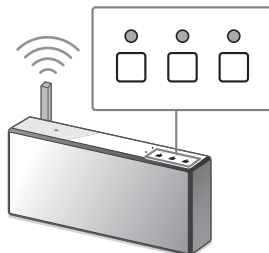

	3 ● ● ●
	2 ● ● ○
	1 ● ○ ○
	0 ○ ○ ○
Siła sygnалу	Liczba migających wskaźników funkcyjnych

Po dotknięciu dowolnego przycisku wskaźniki przestają migać.

W celu poprawy jakości sygnału:

- Sprawdź kierunek ustawienia anteny.
- Wyłącz pozostałe urządzenia bezprzewodowe.

Korzystanie z funkcji trybu czuwania BLUETOOTH/sieciowego

Jeśli funkcja trybu czuwania BLUETOOTH/sieciowego jest włączona, zestaw będzie się włączać automatycznie po wykonaniu operacji na urządzeniu BLUETOOTH albo urządzeniu sieciowym. Zestaw będzie się uruchamiać szybciej niż w innym przypadku.

- 1 Sprawdź, czy zasilacz sieciowy jest właściwie podłączony, a następnie włącz zestaw.**
- 2 Naciśnij przycisk I/⏻ (włączony/czuwanie) i przytrzymaj go, aż zaświeci na pomarańczowo.**

Zestaw wyłączy się i przejdzie w tryb czuwania BLUETOOTH/sieciowy.

Wykonanie operacji na urządzeniu BLUETOOTH albo urządzeniu sieciowym spowoduje automatyczne włączenie zestawu i nawiązanie połączenia.

Przywracanie ustawień fabrycznych zestawu

Przywracanie ustawień fabrycznych pozwala rozwiązać problemy, których nie można usunąć inaczej.

- 1 Upewnij się, że zestaw jest włączony. Naciśnij przyciski VOL (głośność) – i I/⏻ (włączony/czuwanie) i przytrzymaj je przez co najmniej 5 sekund.**

Zestaw się wyłączy. Wszystkim ustawieniom zostaną przywrócone wartości domyślne, a informacje o sparowaniu BLUETOOTH zostaną usunięte.

Uwaga

Po przywróceniu ustawień fabrycznych zestawu nawiązanie połączenia z telefonem iPhone/urządzeniem iPad/iPod może nie być możliwe. W takim przypadku usuń informacje dotyczące parowania z telefonu iPhone/urządzenia iPad/iPod, a następnie ponownie wykonaj procedurę parowania.

- Informacje o symptomach innych niż powyższe znajdują się w Przewodniku.

http://rd1.sony.net/help/speaker/srs-x77/h_zz/



Co to jest technologia bezprzewodowa BLUETOOTH?

BLUETOOTH to technologia bezprzewodowa krótkiego zasięgu, która umożliwia bezprzewodową komunikację między urządzeniami cyfrowymi, takimi jak komputer i aparat cyfrowy. Technologia bezprzewodowa BLUETOOTH działa w promieniu około 10 m.

Typowym jej zastosowaniem jest łączenie dwóch urządzeń odpowiednio do potrzeb, jednak niektóre urządzenia można podłączać jednocześnie do wielu urządzeń. Do podłączania nie trzeba używać przewodu ani umieszczać urządzeń naprzeciw siebie, jak odbywa się to w przypadku komunikacji w podczerwieni. Urządzenie BLUETOOTH można np. trzymać w torbie lub kieszeni.

BLUETOOTH to międzynarodowy standard wspierany i stosowany przez tysiące firm z całego świata.

Maksymalny zasięg łączności

Maksymalny zasięg łączności może ulec zmniejszeniu w następujących warunkach:

- Pomiędzy zestawem a urządzeniem BLUETOOTH znajduje się jakaś przeszkoda, na przykład człowiek, metalowy przedmiot lub ściana.
- W pobliżu zestawu używane jest urządzenie bezprzewodowej sieci LAN.
- W pobliżu zestawu używana jest kuchenka mikrofalowa.
- W pobliżu zestawu używane jest urządzenie emitujące promieniowanie elektromagnetyczne.

Zakłócenia pochodzące od innych urządzeń

Urządzenia BLUETOOTH i bezprzewodowa sieć LAN (IEEE802.11b/g/n) korzystają z tej samej częstotliwości. W związku z tym, jeśli używany zestaw znajduje się w pobliżu urządzenia bezprzewodowej sieci LAN, może dojść do interferencji mikrofal powodujących spadek prędkości przesyłania danych, szumy lub

nieprawidłowe połączenie. W takim przypadku należy postąpić następująco:

- Należy korzystać z zestawu w odległości co najmniej 10 m od urządzenia bezprzewodowej sieci LAN.
- Jeśli używany zestaw znajduje się w odległości mniejszej niż 10 m od urządzenia bezprzewodowej sieci LAN, należy to urządzenie wyłączyć.

Zakłócanie pracy innych urządzeń

Mikrofały emitowane przez urządzenia BLUETOOTH mogą wpływać na działanie elektronicznych urządzeń medycznych.

Aby uniknąć wypadku, zestaw i inne urządzenia BLUETOOTH należy wyłączać w następujących miejscach:

- w szpitalach, pociągach, samolotach, na stacjach paliw i w innych miejscach, gdzie mogą występować łatwopalne gazy;
- w pobliżu drzwi automatycznych lub alarmów przeciwpożarowych.

- Aby użyć funkcji BLUETOOTH, podłączane urządzenie BLUETOOTH musi obsługiwać profil identyczny z profilem zestawu. Nawet jeśli urządzenia obsługują ten sam profil, dostępne funkcje zależą od danych technicznych urządzenia.
- Z uwagi na właściwości technologii bezprzewodowej BLUETOOTH podczas rozmowy telefonicznej lub słuchania muzyki dźwięk odtwarzany przez zestaw jest nieco opóźniony względem dźwięku generowanego przez urządzenie BLUETOOTH.
- Ten zestaw został wyposażony w funkcje bezpieczeństwa zgodnie z wymaganiami standardu BLUETOOTH, aby zapewnić bezpieczne połączenie podczas komunikacji za pośrednictwem technologii bezprzewodowej BLUETOOTH. Jednak w zależności od ustawienia poziomu bezpieczeństwa zabezpieczenia mogą nie być wystarczające. Korzystając z technologii bezprzewodowej BLUETOOTH, należy zawsze mieć na uwadze bezpieczeństwo.
- Firma Sony nie bierze odpowiedzialności za wycieki danych w czasie komunikacji BLUETOOTH.
- Urządzenie wyposażone w funkcję BLUETOOTH musi być zgodne ze standardem BLUETOOTH określonym przez firmę Bluetooth SIG oraz być uwierzytelnione. Nawet jeśli podłączone urządzenie spełnia wymagania wspomnianego standardu BLUETOOTH, niektórych urządzeń nie można podłączyć lub mogą one działać nieprawidłowo w zależności od ich funkcji lub danych technicznych.
- W zależności od podłączonego do zestawu urządzenia BLUETOOTH, środowiska komunikacyjnego lub otaczających warunków mogą pojawiać się zakłócenia lub przerwy w dźwięku.

Dane techniczne

Sekcja głośników

Głośniki

Głośniki pełnozakresowe: ok. 46 mm średnicy × 2/
Subwoofer: ok. 62 mm średnicy × 1

Sekcja wzmacniacza

MOC WYJŚCIOWA I CAŁKOWITE ZNIEKSZTAŁCENIA HARMONICZNE:

Moc wyjściowa (referencyjna)

Zasilanie sieciowe

Głośniki pełnozakresowe: 10 W + 10 W (przy 1-procentowym udziale zniekształceń harmonicznym, 1 kHz, 8 Ω)
Subwoofer: 20 W (przy 1-procentowym udziale zniekształceń harmonicznym, 100 Hz, 4 Ω)

Zasilanie bateryjne

Głośniki pełnozakresowe: 6 W + 6 W (przy 1-procentowym udziale zniekształceń harmonicznym, 1 kHz, 8 Ω)
Subwoofer: 12 W (przy 1-procentowym udziale zniekształceń harmonicznym, 100 Hz, 4 Ω)

Sekcja sieci

Zgodne standardy

IEEE 802.11 a/b/g/n (WEP 64 bity, WEP 128 bitów, WPA/WPA2-PSK (AES), WPA/WPA2-PSK (TKIP))

Częstotliwość radiowa

Pasma 2,4/5 GHz

Sekcja BLUETOOTH

Wyjście

Specyfikacja BLUETOOTH Power Class 2

Maksymalny zasięg łączności

Linia widzenia ok. 10 m^{*1}

Częstotliwość radiowa

Pasma 2,4 GHz (2,4000 GHz do 2,4835 GHz)

System komunikacji

Specyfikacja BLUETOOTH w wersji 3.0

Zgodne profile BLUETOOTH^{*2}

A2DP (profil zaawansowanej dystrybucji audio) / AVRCP (profil zdalnego sterowania audio/wideo)

Obsługiwany kodek^{*3}

SBC^{*4} / AAC^{*5} / LDAC^{*6}

Szerokość pasma transmisji (A2DP)

20 Hz do 20 kHz (częstotliwość próbkowania 44,1 kHz)

^{*1} Rzeczywisty zasięg zależy od takich czynników, jak: przeszkody między urządzeniami, pola magnetyczne wokół kuchenki mikrofalowej, elektryczność statyczna, czułość odbioru, wydajność anteny, system operacyjny, aplikacja itp.

^{*2} Standardowe profile BLUETOOTH określają cel komunikacji nawiązywanej między urządzeniami za pośrednictwem funkcji BLUETOOTH.

^{*3} Kodek: kompresja sygnału audio oraz konwersja formatu.

^{*4} Subband Codec (kodek subpasmowy).

^{*5} Zaawansowane kodeki dźwięku.

^{*6} LDAC to technologia kodowania dźwięku opracowana przez firmę Sony, która umożliwia przesyłanie materiałów audio w wysokiej rozdzielczości — nawet za pośrednictwem połączenia BLUETOOTH. W przeciwieństwie do innych technologii kodowania zgodnych z BLUETOOTH, takich jak SBC, działa ona bez konwertowania dźwięku o wysokiej rozdzielczości^{*7} do niższej jakości i pozwala na przesyłanie w bezprzewodowej sieci BLUETOOTH około trzy razy więcej^{*8} danych audio w niespotykanej jakości. Jest to możliwe dzięki bardzo wydajnemu algorytmowi kodowania i optymalnej obsłudze pakietów.

^{*7} Z wyłączeniem zawartości formatu DSD.

^{*8} W porównaniu z technologią SBC (Subband Coding: kodowanie subpasmowe), po wybraniu prędkości transmisji 990 kb/s (96/48 kHz) lub 909 kb/s (88,2/44,1 kHz).

Ogólne

AUDIO IN

Analogowe, stereofoniczne gniazdo typu mini jack Φ 3,5 mm

Port sieciowy

10BASE-T/100BASE-TX (automatyczna polaryzacja)

DC OUT

Gniazdo USB typu A (do ładowania akumulatora podłączonego do urządzenia) (5 V, maks. 1,5 A: oznaczenie na spodzie zestawu)

Zasilanie

DC 18 V (z użyciem dostarczonego zasilacza sieciowego podłączonego do zasilania od 100 V do 240 V, 50 Hz/60 Hz) lub z wbudowanym akumulatorem litowo-jonowym

Czas pracy akumulatora litowo-jonowego (gdy przełącznik NETWORK OFF/ON jest w pozycji OFF)

Około 10 godzin

Czas pracy akumulatora litowo-jonowego (gdy przełącznik NETWORK OFF/ON jest w pozycji ON)

Około 3 godzin

Zakres temperatur przy pracy

Od 5°C do 35°C

Pobór mocy

30 W

Pobór mocy (w trybie czuwania)

0,3 W

Pobór mocy (w trybie czuwania BLUETOOTH/sieciowym)

5 W

Wymiary (szer./wys./gł.), z uwzględnieniem wystających elementów i regulatorów

Około 300 × 132 × 60 mm

Masa

Około 1,9 kg

Dołączone akcesoria:

Przewód zasilający (2)

Zasilacz sieciowy (AC-E1826L) (1)

Podręcznik konfiguracji połączenia Wi-Fi

Instrukcja obsługi (niniejszy dokument)

Karta gwarancyjna

Informacje dla klientów z Wielkiej Brytanii, Irlandii, Malty i Cypru:

Należy używać przewodu zasilającego (A). Ze względów bezpieczeństwa przewód zasilający (B) nie jest przeznaczony do użycia w powyższych krajach/regionach i nie wolno go tam używać.

Dla klientów z innych krajów lub regionów: Należy używać przewodu zasilającego (B).

(A)

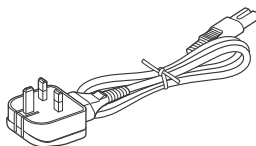

(B)

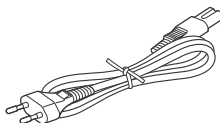

Konstrukcja oraz dane techniczne mogą ulec zmianie bez powiadomienia.

Obsługiwane modele telefonów iPhone/urządzeń iPad/iPod

Obsługiwane modele	AirPlay	BLUETOOTH
iPhone 6 Plus	✓	✓
iPhone 6	✓	✓
iPhone 5s	✓	✓
iPhone 5c	✓	✓
iPhone 5	✓	✓
iPhone 4s	✓	✓
iPhone 4	✓	✓
iPhone 3GS	✓	✓
iPad Air 2*	✓	✓
iPad mini 3*	✓	✓
iPad Air*	✓	✓
iPad mini 2*	✓	✓
iPad (4. generacja)*	✓	✓
iPad mini*	✓	✓
iPad (3. generacja)*	✓	✓
iPad 2*	✓	✓
iPad*	✓	✓
iPod touch (5. generacja)	✓	✓
iPod touch (4. generacja)	✓	✓
iPod touch (3. generacja)*	✓	✓
iPod nano (7. generacja)*		✓

* iPod touch (3. generacja) i iPod nano nie obsługują aplikacji SongPal. Od stycznia 2015 r. aplikacja SongPal nie obsługuje rozdzielczości ekranu urządzenia iPad.

Funkcja AirPlay działa na telefonach iPhone, urządzeniach iPad i iPod touch z systemem iOS 4.3.3 lub nowszym, komputerach Mac z systemem OS X Mountain Lion lub nowszym oraz na komputerach Mac i PC z programem iTunes 10.2.2 lub nowszą wersją.

Uwaga

Firma Sony nie ponosi odpowiedzialności za utratę lub uszkodzenie danych zapisanych na odtwarzaczu iPhone/iPad/iPod w przypadku korzystania z niego po podłączeniu do tego zestawu.



* 4 5 7 0 6 1 7 2 1 * (1)