

Bežične stereo slušalice

Upute za uporabu

MDR-RF4000K

©2010 Sony Corporation

Hrvatski

Napomena za korisnike u Republici Hrvatskoj

IZJAVA O SUKLADNOSTI

Proizvođač ovog proizvoda je Sony Corporation, 1-7-1 Konan Minato-ku, Tokyo 108-0075, Japan.

Sony, odnosno njegov ovlašten zastupnik Sony Central and Southeast Europe Kft., Predstavništvo u Republici Hrvatskoj izjavljuje da je ovaj proizvod usklađen s bitnim zahtjevima tehničkih propisa koji su za ovaj proizvod utvrđeni.

Izjave o sukladnosti dostupne su na internetskoj stranici www.sukladnost-sony.com.hr

UPOZORENJE

Kako biste smanjili opasnost od požara ili električnog udara, ne izlažite ovaj uređaj kiši ili vlazi.

Kako biste smanjili opasnost od požara ili električnog udara, ne izlažite ovaj uređaj kapaču ili prskanju tekućina te na njega nemojte stavljati posude ispunjene tekućinama poput vaza.

Baterije (vanjske ili ugrađene) nemojte dugotrajno izlagati visokim temperaturama, primjerice sunčevom svjetlu, vatri i sl.

Kako biste izbjegli strujni udar, nemojte otvarati kućište. Servisiranje povjerite samo stručnom osoblju.

Nemojte postavljati uređaj u skućeni prostor poput police za knjige ili ugradnog ormarića.

Budući da se mrežni adapter koristi za spajanje i odspajanje uređaja iz napajanja, spojite ga na lako dostupnu zidnu utičnicu. Primijetite li neobičnosti u radu, odmah ga odspojite iz utičnice.

Preglasan zvuk u slušalicama može prouzročiti gubitak sluha.



Ovime Sony Corp. izjavljuje da je ova oprema usklađena s osnovnim zahtjevima i drugim odgovarajućim propisima Direktive 1999/5/EC. Pojedini potražite na internetskoj stranici <http://www.compliance.sony.de/>



Odlaganje stare električne i elektroničke opreme (primjenjivo u Europskoj uniji i ostalim europskim državama s posebnim sustavima za odlaganje)

Ovaj znak na uređaju ili ambalaži ukazuje da se ovaj proizvod ne smije odlagati s kućnim otpadom. Umjesto toga, opremu za odlaganje odnesite u vama najbliže mjesto za skupljanje i recikliranje električnog i elektroničkog otpada. Pravilnim odlaganjem ovog proizvoda spriječit ćete moguće negativne posljedice za okoliš i ljudsko zdravlje koje inače mogu imati utjecaja ukoliko se uređaj ne odloži na pravilan način. Recikliranje materijala od kojeg je uređaj sastavljen pridonosi očuvanju prirodnih izvora. Za detaljnije informacije o recikliranju proizvoda, obratite se lokalnom uredu, komunalnoj službi ili trgovini u kojoj ste kupili uređaj.



Odlaganje istrošenih baterija (primjenjivo u Europskoj uniji i ostalim europskim državama s posebnim sustavima za odlaganje)

Ovaj znak na bateriji ili ambalaži ukazuje da se baterija isporučena s ovim proizvodom ne smije odlagati s kućnim otpadom.

Na nekim baterijama ova oznaka može biti u kombinaciji s kemijskim simbolom. Kemijski simboli za živu (Hg) ili olovo (Pb) se koriste ako baterija sadrži više od 0,0005% žive ili 0,004% olova. Pravilnim odlaganjem baterija spriječit ćete moguće negativne posljedice za okoliš i ljudsko zdravlje koje inače mogu imati utjecaja ukoliko se baterija ne odloži na pravilan način. Recikliranje materijala od kojeg je uređaj sastavljen pridonosi očuvanju prirodnih izvora.

Ako proizvodi trebaju biti trajno spojeni s baterijom radi svoje sigurnosti, radne učinkovitosti ili čuvanja podataka, zamjenu baterije je potrebno prepustiti isključivo ovlaštenom serviseru.

Kako biste bili sigurni da će se baterija zbrinuti pravilno, odnesite je u vama najbliže mjesto za skupljanje i recikliranje električnog i elektroničkog otpada.

Za sve druge baterije pogledajte poglavlje o sigurnom vađenju baterije iz proizvoda. Predajte bateriju na najbliže mjesto za skupljanje i recikliranje istrošenih baterija.

Za detaljnije informacije o recikliranju proizvoda ili baterije, obratite se lokalnom uredu, komunalnoj službi ili trgovini u kojoj ste kupili uređaj.

Napomena korisnicima: sljedeće informacije su primjenjive samo na opremu koja se prodaje u zemljama koje primjenjuju smjernice EU

Proizvođač ovog proizvoda je Sony Corporation, 1-7-1 Konan Minato-ku, Tokyo, 108-0075 Japan. Ovlašteni predstavnik za pitanja elektromagnetske kompatibilnosti (EMC) i sigurnosti proizvoda je Sony Deutschland GmbH, Hedelfinger Strasse 61, 70327 Stuttgart, Njemačka. Za sva pitanja vezana uz servisiranje ili jamstvo pogledajte adrese navedene u popisu servisa ili jamstvenom listu.

Uporaba ove radijske opreme nije dopuštena u radijusu od 20 km od središta Ny-Alesunda, Svalbard u Norveškoj.

Uporaba RLAN mreže je zakonski regulirana:

- u odnosu na privatnu uporabu, zakonskom odredbom od 1. kolovoza 2003., br. 259 ("Zakon o elektroničkim komunikacijama"). Posebice se u članku 104 navodi kad je potrebna opća dozvola, a u članku 105 kad je dopuštena slobodna uporaba;
- u odnosu na omogućavanje javnog RLAN pristupa telekomunikacijskim mrežama i uslugama, ministarskom uredbom od 28. svibnja 2003., u skladu s dopunom, i čl. 25 (opća dozvola za mreže i usluge elektroničke komunikacije) Zakona o elektroničkim komunikacijama.

Dobrodošli!

Zahvaljujemo na kupnji Sony MDR-RF4000K bežičnih slušalica. Prije korištenja pažljivo pročitajte ove upute i zadržite ih za buduću uporabu. Neke od značajki:

- Sustav bežičnih stereo slušalica za glazbu i filmove
- 2,4 GHz digitalni prijenos s visokokvalitetnim zvukom
- Impresivan zvuk iz visokokvalitetnih slušalica zatvorenog tipa s 40 mm pogonskim jedinicama
- Dvosmjerni predajnik za praktično podešavanje
- Jednostavan sustav punjenja baterije
- Lagane slušalice za dugotrajno ugodno slušanje
- Automatsko podešavanje slušalica u realnom vremenu za najbolji prijem signala
- Domet prijema do 30 metara*
- 7 sati reprodukcije uz isporučenu Ni-MH punjivu bateriju
- Jednostavno spajanje na TV/DVD/audio uređaje isporučenim audio kabelom
- Automatsko uključenje/isključenje slušalica radi štednje baterije
- Naglavnik se može precizno podesiti za ugodno nošenje
- Ugađanje glasnoće na samim slušalicama

* Domet prijema ovisi o uvjetima uporabe

► Priprema

Provjera isporučenog pribora

Prije podešavanja sustava provjerite sve komponente. Predajnik TMR-RF4000 (1)

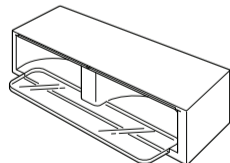

Bežične stereo slušalice MDR-RF4000 (1)



AC mrežni adapter (1)

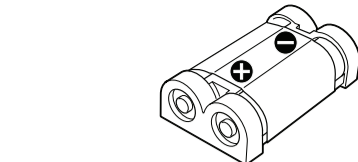
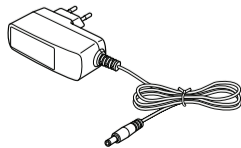

Spojni kabel (stereo minipriključak ↔ pin priključak × 2), 1 m (1)



Univerzalni adapter priključka (stereo minipriključak ↔ stereo phono priključak) (1)



Postolje (1)

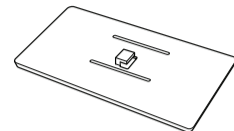

Umetanje isporučene nikal-metal hidridne baterije

Nikal-metal hidridna baterija se isporučuje prazna. Napunite je prije uporabe.

Za punjenje baterije, postavite slušalice na predajnik.

1 Pritisnite tipku PUSH na lijevoj slušalici za otvaranje baterijskog pretinca.

Pokrov baterijskog pretinca se otvara.

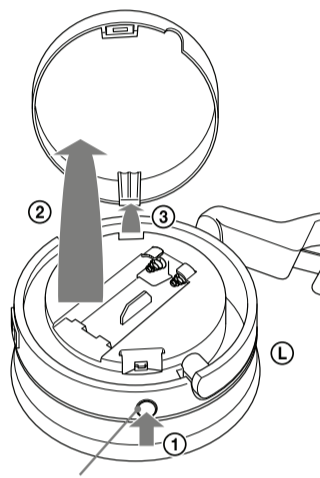

Tipka PUSH.

2 Umetnite isporučenu punjivu nikal-metal hidridnu bateriju u baterijski pretinac tako da uskladite simbol ⊕ na bateriji sa simbolom ⊕ u pretincu.

Ne pokušavajte puniti druge tipove baterija s ovim slušalicama.

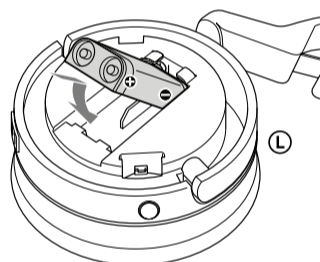

Napomena

Baterijski pretinac na strani ⊖ ima graničnik koji punjivu bateriju drži na mjestu. Kad umećete punjivu bateriju, prvo umetnite stranu s oznakom ⊕.

3 Zatvorite pokrov baterijskog pretinca.

- 1 Umetnite graničnik u otvor gore lijevo.
- 2 Zatvorite pokrov tako da klikne.

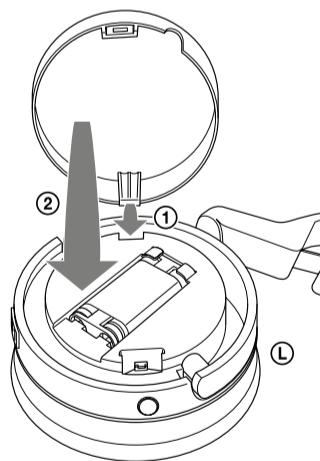

Punjenje

1 Spojite isporučeni AC adapter na predajnik.

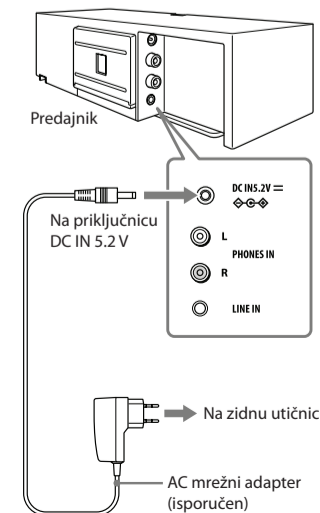

Napomene

- Koristite isključivo isporučeni AC adapter. Uporaba AC adaptera s priključcima drugačijih polariteta ili drugih karakteristika može prouzročiti kvar uređaja.



Polaritet priključka

- Uvijek koristite isključivo isporučeni AC adapter. Čak i adapteri s istim naponom i polaritetom priključka mogu oštetiti ovaj uređaj zbog strujnog kapaciteta ili drugih faktora.
- Spojite AC adapter na lako dostupnu utičnicu. Primijetite li neobičnosti u radu adaptera, odmah ga odspojite iz utičnice.

2 Stavite postolje na predajnik.

Predajnik pomoću postolja možete postaviti vodoravno ili okomito.

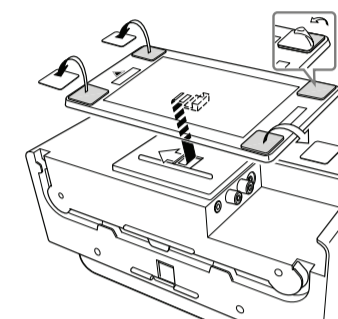
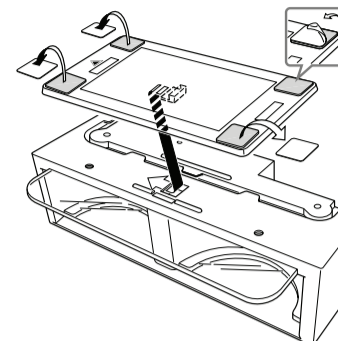

Napomene o predajniku s postoljem i površini za postavljanje

- Nemojte stavljati postolje na površinu prekrivenu tkaninom, zaprljanu ili prašnjavu.
- Skinite zaštitne prozirne folije s ljepljivih pločica na uglovima postolja. Postolje se ne može koristiti ako na ljepljivim pločicama ostane zaštitna folija.
- Predajnik lagano pritisnite na postolje kako bi ono bilo stabilno.

Ako ljepljive pločice više ne učvršćuju postolje kako treba

Obrišite prašinu s njih lagano navlaženom krpom. Otiske prstiju ili masnoću možete ukloniti čistom krpom namočenom u blagoj otopini deterdženta. Ljepljive pločice će nakon toga ponovo učvršćivati pravilno.

Premještanje postolja

Lagano prihvatite postolje prstima za rubove. Ljepljive pločice neće otpasti ako naglo povučete postolje.

3 Okrenite lijevu i desnu slušalicu tako da budu položene vodoravno.

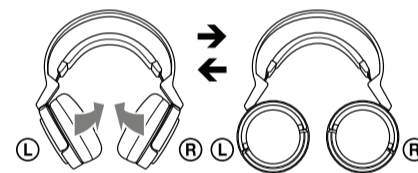

4 Umetnite slušalice u predajnik tako da se njihovi kontakti poklope s kontaktima predajnika i provjerite svijetli li indikator CHG.

Potrebno je oko 16 sati za potpuno punjenje baterije (indikator CHG se po završetku punjenja gasi). Slušalice umetnite u predajnik dokraja. Kad kontakti predajnika dodirnu kontakte slušalica, indikator CHG zasvijetli u crvenoj boji.

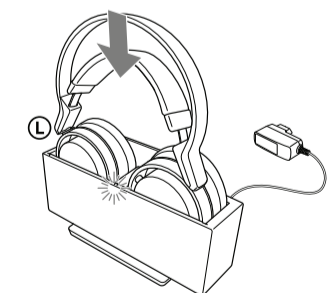
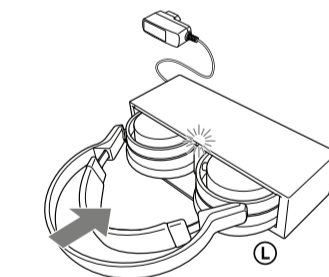

Ako indikator CHG ne zasvijetli

- Zatvorite baterijski pretinac. Ako pretinac nije sasvim zatvoren, punjenje baterije nije moguće.
- Provjerite jesu li lijeva i desna slušalica pravilno umetnute u predajnik.
- Indikator neće zasvijetliti ako se kontakti slušalica i predajnika međusobno ne dodiruju. U tom slučaju izvadijte slušalice i ponovo ih umetnite u predajnik tako da indikator zasvijetli.
- Provjerite je li u baterijski pretinac umetnuta isporučena nikal-metal hidridna baterija.
- Nije moguće puniti druge (punjive ili suhe) baterije osim isporučene.

Punjenje baterije slušalica nakon uporabe

Postavite slušalice na predajnik nakon uporabe. Indikator CHG zasvijetli i punjenje počinje.

Budući da ugrađeni timer prepoznaje kad je punjenje dovršeno, nije potrebno skinuti slušalice s predajnika po završetku punjenja.

Napomene

- Predajnik se automatski isključuje tijekom punjenja baterije.
- Iz sigurnosnih razloga ovaj sustav je namijenjen punjenju samo isporučene punjive baterije BP-HP550-11. Ne mogu se puniti drugi tipovi punjivih baterija.
- Nije moguće puniti druge (punjive ili suhe) baterije osim isporučene.
- Nemojte koristiti isporučenu punjivu bateriju BP-HP550-11 s drugim uređajima. Ona je namijenjena uporabi samo s ovim sustavom.

