

SONY®

SONY®

LCD Digital Colour TV

LCD Digital Colour TV

Manual de instrucciones _____ **ES**

Manual de Instruções _____ **PT**

Οδηγίες Χρήσης _____ **GR**

KDL-52W40xx KDL-32W40xx KDL-37V47xx
KDL-52W42xx KDL-32W42xx KDL-32V45xx
KDL-46W40xx KDL-40E40xx KDL-32V47xx
KDL-46W42xx KDL-32E40xx KDL-26V45xx
KDL-40W40xx KDL-26E40xx KDL-26V47xx
KDL-40W42xx KDL-37V45xx

 Información de utilidad para productos Sony
Para informação útil sobre os produtos Sony
Για χρήσιμες πληροφορίες σχετικά με τα προϊόντα SONY
<http://www.sony-europe.com/myproduct/>



329824333

3-298-243-33(1)

E



BRAVIA

© 2008 Sony Corporation

E

3-298-243-33(1)

<http://www.sony.net/>

Printed in Spain

Introducción

Gracias por elegir este producto Sony.
Antes de utilizar el televisor, lea este manual atentamente y consérvelo para consultarlo en el futuro.

Cómo deshacerse del televisor



Tratamiento de los equipos eléctricos y electrónicos al final de su vida útil (aplicable en la Unión Europea y en países europeos con sistemas de recogida selectiva de residuos)

Este símbolo en el equipo o el embalaje indica que el presente producto no puede ser tratado como residuo doméstico normal, sino que debe entregarse en el correspondiente punto de recogida de equipos eléctricos y electrónicos. Al asegurarse de que este producto sea desechado correctamente, Ud. ayuda a prevenir las consecuencias negativas para el medio ambiente y la salud humana que podrían derivarse de la incorrecta manipulación en el momento de deshacerse de este producto. El reciclaje de materiales ayuda a conservar los recursos naturales. Para recibir información detallada sobre el reciclaje de este producto, póngase en contacto con su ayuntamiento, el punto de recogida más cercano o el establecimiento donde ha adquirido el producto.



Tratamiento de las baterías al final de su vida útil (aplicable en la Unión Europea y en países europeos con sistemas de recogida selectiva de residuos)

Este símbolo en la batería o en el embalaje indica que la batería proporcionada con este producto no puede ser tratada como un residuo doméstico normal. Al asegurarse de que estas baterías se desechan correctamente, Ud. ayuda a prevenir las consecuencias negativas para el medio ambiente y la salud humana que podrían derivarse de la incorrecta manipulación en el momento de deshacerse de la batería. El reciclaje de materiales ayuda a conservar los recursos naturales. En el caso de productos que, por razones de seguridad, rendimiento o mantenimiento de datos, sea necesaria una conexión permanente con la batería incorporada, esta batería solo deberá ser reemplazada por personal técnico cualificado para ello. Para asegurarse de que la batería será tratada correctamente, entregue el producto al final de su vida útil en un punto de recogida para el reciclado de aparatos eléctricos y electrónicos. Para las demás baterías, vea la sección donde se indica cómo quitar la batería del producto de forma segura. Deposite la batería en el correspondiente punto de recogida para el reciclado. Para recibir información detallada sobre el reciclaje de este producto o de la batería, póngase en contacto con el ayuntamiento, el punto de recogida más cercano o el establecimiento donde ha adquirido el producto.

El fabricante de este producto es Sony Corporation, 1-7-1 Konan Minato-ku Tokio, 108-0075 Japón. El representante autorizado de compatibilidad electromagnética y seguridad del producto es Sony Deutschland GmbH, Hedelfinger Strasse 61, 70327 Stuttgart (Alemania). Para resolver cuestiones relacionadas con el mantenimiento o la garantía, consulte las direcciones indicadas en los documentos sobre mantenimiento o garantía.

Nota sobre la función de Televisión digital

- Toda función relacionada con la Televisión digital (**DVB**) sólo funcionará en los países o zonas donde se emitan señales digitales terrestres DVB-T (MPEG2 y MPEG4 AVC) o donde pueda acceder a un servicio de cable DVB-C (MPEG2 y MPEG4 AVC) compatible. Compruebe con su distribuidor local si puede recibir la señal DVB-T en su vivienda o pregunte a su operador de cable si su servicio de cable DVB-C puede funcionar de manera integrada con este televisor.
- El operador de cable puede cobrar por dicho servicio y puede exigirle que acepte sus términos y condiciones comerciales.
- Este televisor cumple las especificaciones de DVB-T y DVB-C, pero no se puede garantizar la compatibilidad con futuras emisiones digitales terrestres DVB-T y emisiones digitales por cable DVB-C.
- Es posible que algunas funciones de la televisión digital no estén disponibles en algunos países/regiones y que el cable DVB-C no funcione correctamente con todos los proveedores.
- Si desea más información sobre la funcionalidad de DVB-C, consulte nuestro sitio web de asistencia para servicios por cable:
<http://support.sony-europe.com/TV/DVBC/>

Información sobre las marcas comerciales

- **DVB** es una marca registrada del Proyecto DVB.
- Fabricado bajo licencia de BBE Sound, Inc. Autorizado por BBE Sound, Inc. bajo una o más de las siguientes patentes estadounidenses: 5510752, 5736897. BBE y el logotipo de BBE son marcas comerciales de BBE Sound, Inc.
- Fabricado bajo licencia de Dolby Laboratories. "Dolby" y el símbolo con una doble D **DD** son marcas comerciales de Dolby Laboratories.
- HDMI, el logotipo de HDMI y High-Definition Multimedia Interface son marcas comerciales o marcas comerciales registradas de HDMI Licensing LLC.

BBE VIVA **DD DOLBY**
HD3D Sound **DIGITAL • PLUS**

HDMI **VIRTUAL**
HIGH-DEFINITION MULTIMEDIA INTERFACE **DD DOLBY**
SURROUND



- Las ilustraciones mostradas en el presente manual corresponden al KDL-40W4000 a menos que se indique otra cosa.
- Las "x" que aparecen en el nombre del modelo corresponden a los dígitos numéricos relativos a la variación de color.

Índice

Guía de uso

4

| | |
|---|-----------|
| Comprobación de los accesorios | 4 |
| Información de seguridad..... | 9 |
| Precauciones | 10 |
| Descripción general del mando a distancia | 11 |
| Descripción general de los indicadores y botones del televisor | 12 |

Ver la televisión

| | |
|--|----|
| Ver la televisión..... | 13 |
| Comprobación de la Guía DVB | 15 |
| Utilización de la Lista favoritos digitales DVB | 16 |

Utilización de equipos opcionales

| | |
|--|----|
| Conexión de equipos opcionales | 17 |
| Ver imágenes de los equipos conectados | 18 |
| Uso de BRAVIA Sync (Control para HDMI) | 19 |

Utilización de las funciones del MENU

| | |
|--|----|
| Descripción general del menú TV Home (XMB™)..... | 21 |
| Ajustes | 22 |
| Manual de instrucciones | 22 |
| Imagen | 22 |
| Sonido | 23 |
| Características | 24 |
| Configuración | 26 |
| Configuración Analógica | 28 |
| Configuración Digital DVB | 30 |
| Foto | 32 |
| Fotograma | 32 |
| Visor de fotos USB | 32 |

Información complementaria

| | |
|----------------------------|----|
| Especificaciones | 33 |
| Solución de problemas..... | 36 |

DVB : sólo para canales digitales

 Antes de utilizar el televisor, lea la sección "Información de seguridad" de este manual.
Conserve este manual para consultarlo en el futuro.

Guía de uso

1: Comprobación de los accesorios

Cable de alimentación (1) (sólo para KDL-52W4xxx, KDL-46W4xxx, KDL-40W4xxx, KDL-40E4xxx)

Mando a distancia RM-ED011 (1)

Mando a distancia RM-ED011 W (1) (sólo para KDL-40E4xxx, KDL-32E4xxx, KDL-26E4xxx)

Pilas tamaño AA (Tipo R6) (2)

Pedestal (1) (excepto para KDL-52W4xxx, KDL-26E4xxx)

Tornillos para pedestal (4) (sólo para KDL-46W4xxx, KDL-40W4xxx, KDL-40E4xxx, KDL-37V4xxx)

Tornillos para pedestal (3) (sólo para KDL-32W4xxx, KDL-32E4xxx, KDL-32V4xxx, KDL-26V4xxx)

Colocación de las pilas en el mando a distancia

Presione y eleve la tapa para abrir el compartimento.

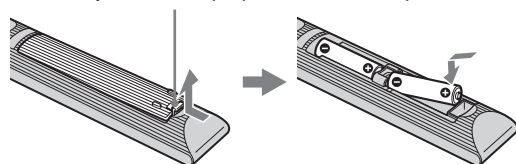

2: Instalación del pedestal

(excepto para KDL-52W4xxx, KDL-26E4xxx)

1 Abra la caja de cartón y extraiga el pedestal y los tornillos.

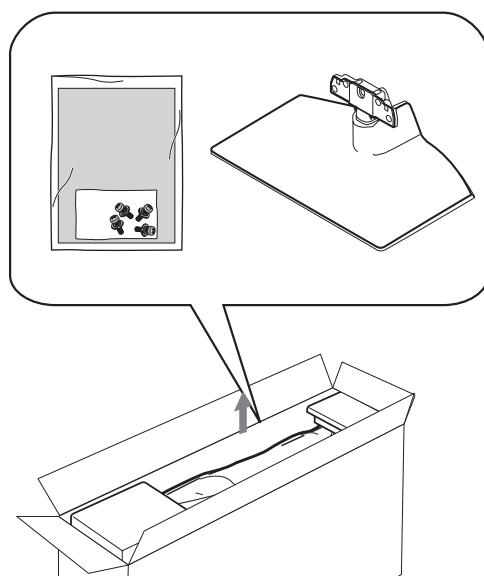

- 2** Coloque el televisor sobre el pedestal.
Tenga cuidado de no tropezar o enredarse con los cables.

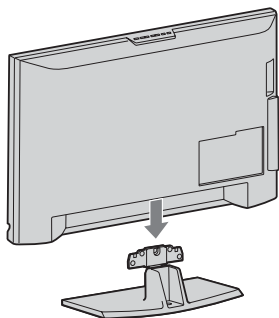

- 3** Fije el pedestal al televisor con los tornillos suministrados.

KDL-46W4xxx
KDL-40W4xxx
KDL-40E4xxx
KDL-37V4xxx

KDL-32W4xxx
KDL-32E4xxx
KDL-32V4xxx
KDL-26V4xxx

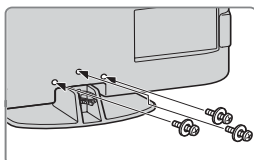
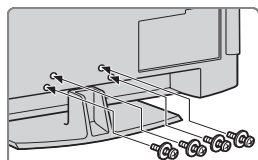

Si utiliza un destornillador eléctrico, ajuste el par de apriete en 1,5 N·m (15 kgf·cm) aproximadamente.

3: Conexión de una antena/vídeo/grabadora de DVD

Conexión de una antena/vídeo

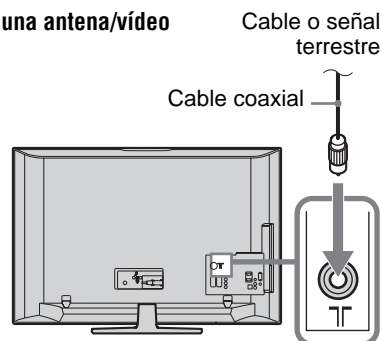

Conexión a una antena/cable/vídeo/grabadora de DVD

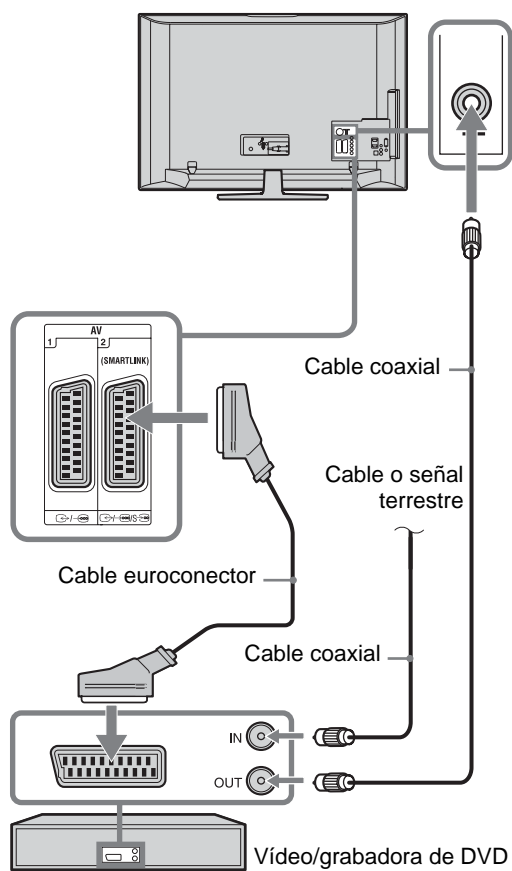

4: Cómo evitar la caída del televisor

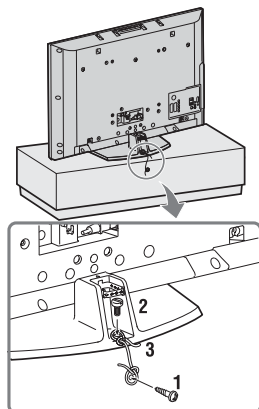

- 1 Coloque un tornillo para madera (4 mm de diámetro, no suministrado) en el pedestal del televisor.
- 2 Coloque un tornillo para metales (M6 x 12, no suministrado) en el orificio del televisor.
- 3 Ate el tornillo para madera y el tornillo para metales con una cuerda resistente.

5: Conexión de los cables

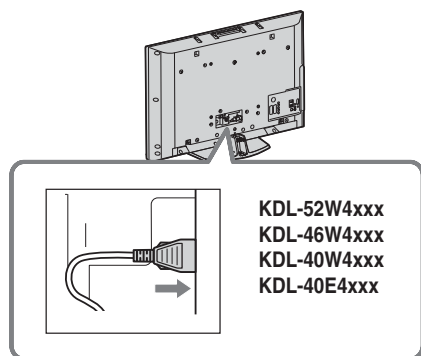

6: Sujeción de los cables

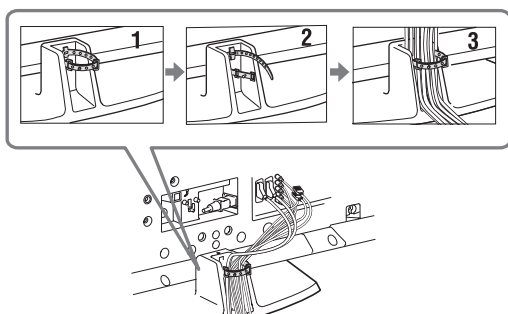

7: Configuración inicial

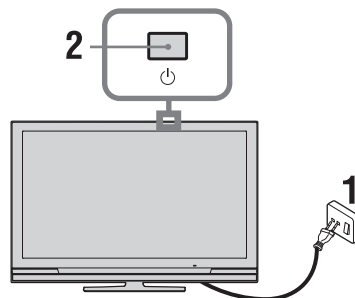

- 1 Conecte el televisor a la toma de corriente (220-240V CA, 50Hz).
- 2 Pulse en el televisor. Cuando encienda el televisor por primera vez, aparecerá el menú de idiomas en la pantalla.
- 3 Pulse para elegir el idioma de las pantallas de los menús. A continuación, pulse .

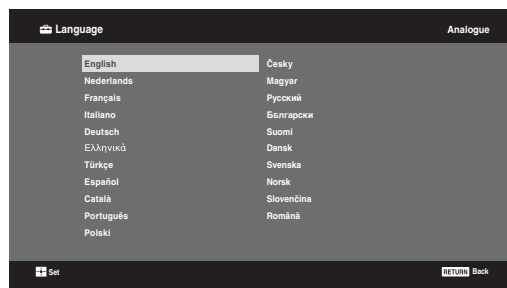

- 4** Pulse \uparrow/\downarrow para elegir el país/región en el que se utilizará el televisor. A continuación, pulse \oplus .

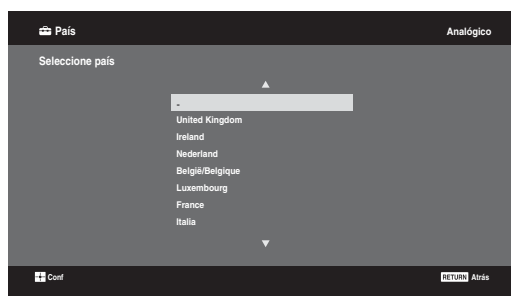

Si el país o región donde desea utilizar el televisor no aparece en la lista, seleccione “-” en lugar de un país o región.

- 5** Pulse \uparrow/\downarrow para elegir el tipo de ubicación en el que se utilizará el televisor. A continuación, pulse \oplus .



Sony recomienda seleccionar "Uso doméstico" para ahorrar energía.



Con esta opción, se selecciona el modo de imagen inicial adecuado para las condiciones lumínicas de estos entornos.

8: Sintonización automática del televisor

- 1** Elija Aceptar y pulse \oplus .

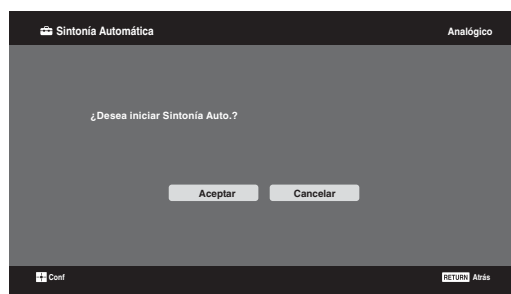

- 2** Pulse \uparrow/\downarrow para seleccionar “Antena” o “Cable” y, a continuación, pulse \oplus .

Si elige “Cable”, aparecerá la pantalla para seleccionar el tipo de búsqueda. Consulte “Sintonización del televisor para conexión por Cable” (página 8).

El televisor empieza a buscar todos los canales digitales disponibles y, a continuación, todos los canales analógicos disponibles. Esto puede llevar algún tiempo. No pulse ningún botón del televisor ni del mando a distancia durante la búsqueda.

Si aparece un mensaje para que confirme la conexión de la antena

No se ha encontrado ningún canal digital ni analógico. Compruebe todas las conexiones de la antena/cable y pulse \oplus para volver a iniciar la sintonía automática.

- 3** Cuando aparezca en pantalla el menú de Ordenación de Programa, siga los pasos de “Ordenación Progra.”(página 28).

Si no cambia el orden en que se guardan los canales en el televisor, pulse \leftarrow RETURN para ir al paso 4.

- 4**

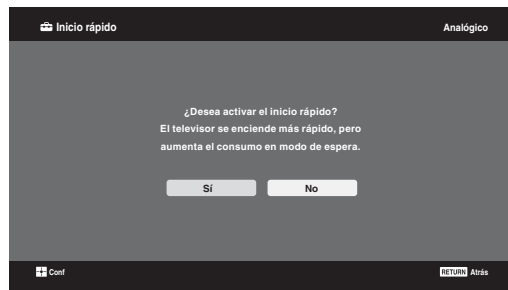

Encontrará más información en la página 24.

- 5**



Encontrará más información en la página 19.

- 6** Pulse \oplus .

Ahora, el televisor se ha sintonizado en todos los canales disponibles.



Cuando no se puede recibir un canal digital o si elige una región donde no hay emisiones digitales, deberá ajustar la hora después del paso 3.

Sintonización del televisor para conexión por Cable

1 Pulse ⊕.

2 Pulse ↕/↔ para seleccionar "Búsqueda Rápida" o "Búsqueda Completa" y, a continuación, pulse ⊕.

"Búsqueda Rápida": los canales se sintonizan según la información del operador de cable que emite la señal de emisión.

Para "Frecuencia", "ID de Red" y "Velocidad de Señal", se recomienda "Auto".

Se recomienda esta opción para la sintonización rápida cuando es compatible con el operador de cable.

Si no se sintoniza la "Búsqueda rápida", utilice el método siguiente de "Búsqueda Completa".

"Búsqueda Completa": Se sintonizan y guardan todos los canales disponibles. Este proceso puede llevar algún tiempo.

Se recomienda esta opción cuando el proveedor de cable no permite la "Búsqueda Rápida".

Si desea más información sobre los proveedores de cable disponibles, consulte el sitio web sobre compatibilidad:

<http://support.sony-europe.com/TV/DVBC/>

3 Pulse ↩ para seleccionar "Inicio" y, a continuación, pulse ⊕.

El televisor empieza a buscar los canales. No pulse ningún botón del televisor ni del mando a distancia.



Algunos proveedores de cable no son compatibles con "Búsqueda Rápida". Si no detecta ningún canal utilizando "Búsqueda Rápida", realice una "Búsqueda Completa".

Extracción del soporte de mesa del televisor



Sólo debe extraer el soporte de mesa si desea montar el televisor en la pared.

KDL-52W4xxx
KDL-46W4xxx
KDL-40W4xxx
KDL-40E4xxx
KDL-37V4xxx

KDL-32W4xxx
KDL-32E4xxx
KDL-32V4xxx
KDL-26V4xxx

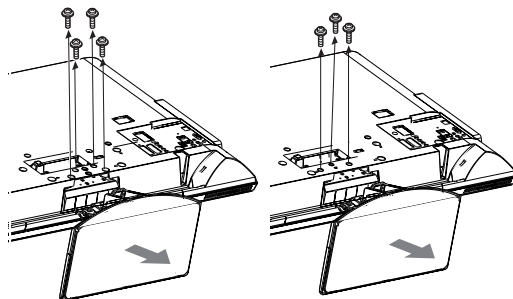

KDL-26E4xxx

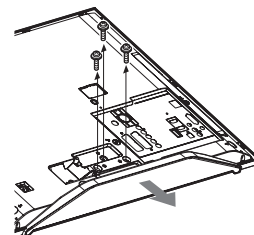

Información de seguridad

Instalación/configuración

Instale y utilice el televisor siguiendo estas instrucciones para evitar el riesgo de incendios, descargas eléctricas u otros daños y/o lesiones.

Instalación

- Debe instalar el televisor cerca de una toma de corriente de fácil acceso.
- Coloque el televisor sobre una superficie estable y plana.
- La instalación en pared sólo puede ser realizada por personal cualificado.
- Por razones de seguridad, se recomienda utilizar accesorios Sony como:

- **KDL-52W40xx/ KDL-52W42xx/ KDL-46W40xx/ KDL-46W42xx/ KDL-40W40xx/ KDL-40W42xx/ KDL-32W40xx/ KDL-32W42xx/ KDL-40E40xx/ KDL-32E40xx/ KDL-37V45xx/ KDL-37V47xx/ KDL-32V45xx/ KDL-32V47xx:**
Soporte de pared SU-WL500.

- **KDL-26V45xx/ KDL-26V47xx/ KDL-26E40xx:**
Soporte de pared SU-WL100.

- **KDL-46W40xx/ KDL-46W42xx/ KDL-40W40xx/ KDL-40W42xx/ KDL-32W40xx/ KDL-32W42xx/ KDL-40E40xx/ KDL-32E40xx/ KDL-37V45xx/ KDL-37V47xx/ KDL-32V45xx/ KDL-32V47xx:**
Pedestal de televisor SU-FL300M.

- Para colocar los ganchos de montaje en el televisor, debe utilizar los tornillos que se suministran con el soporte de pared. Los tornillos suministrados han sido diseñados para que tengan una longitud de 8 mm a 12 mm cuando se midan desde la superficie de colocación del gancho de montaje. El diámetro y longitud de los tornillos varía en función del modelo de soporte de pared. Si utiliza otros tornillos, puede provocar un daño interno en el televisor o éste puede caerse, etc.
8 mm - 12 mm

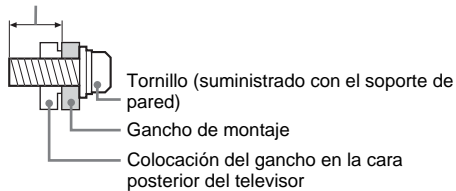

Transporte

- Desconecte todos los cables antes de transportar el televisor.
- Se necesitan dos o tres personas para transportar un televisor grande.
- Cuando transporte el televisor con las manos, sujételo como se indica a la derecha. No ejerza presión sobre el panel de LCD.
- Cuando eleve o desplace el televisor, sujételo bien por abajo.
- Durante el transporte, no someta el televisor a sacudidas o vibraciones excesivas.
- Cuando transporte el televisor para repararlo o cuando lo cambie de sitio, embálelo con la caja y el material de embalaje originales.

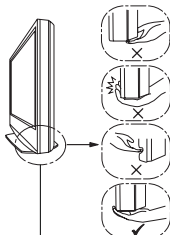
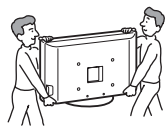

Sujete el televisor por la parte inferior del panel, sin tocar la cara frontal. No maneje el aparato por la hendidura. No maneje el aparato por la zona inferior transparente.

Ventilación

- Nunca obstruya, cubra ni inserte nada en los orificios de ventilación del aparato.
- Deje espacio alrededor del televisor, tal y como se muestra más abajo.
- Se recomienda utilizar el soporte de pared de Sony para que el aire circule correctamente.

Instalación en la pared

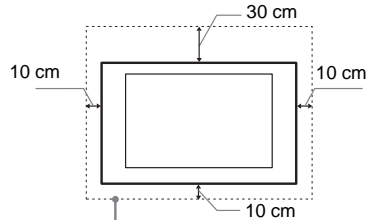

Deje, como mínimo, estas distancias alrededor del televisor.

Instalación sobre pedestal

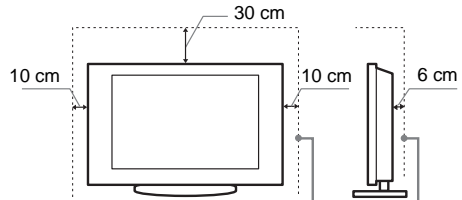

Deje, como mínimo, estas distancias alrededor del televisor.

- Para garantizar una ventilación apropiada y evitar la acumulación de suciedad o polvo:
 - No instale el televisor boca arriba, boca abajo, hacia atrás ni de lado.
 - No instale el televisor en un estante, sobre una alfombra, sobre una cama o dentro de un armario.
 - No cubra el televisor con tejidos como cortinas, ni otros objetos como periódicos, etc.
 - No instale el televisor como se muestra a continuación.

La circulación de aire queda obstruida.

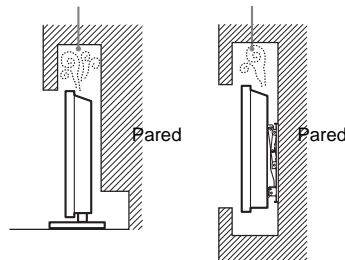

Cable de alimentación

Utilice el cable y el enchufe tal y como se indica a continuación para evitar el riesgo de incendios, descargas eléctricas u otros daños y/o lesiones:

- Utilice únicamente cables de alimentación suministrados por Sony. No utilice cables de otros proveedores.
- Inserte el enchufe totalmente en la toma de corriente.
- Este televisor sólo funciona con alimentación de CA de 220-240 V.
- Cuando conecte los cables, no olvide desenchar el cable de alimentación por razones de seguridad y evite tropezar o enredarse con los cables.
- Desenchar el cable de alimentación antes de manipular o desplazar el televisor.
- Mantenga el cable de alimentación alejado de fuentes de calor.
- Desconecte el enchufe y límpielo regularmente. Si se acumula polvo o humedad en el enchufe, puede deteriorarse el aislamiento y producirse un incendio.

(Continúa)

Notas

- No utilice el cable de alimentación suministrado con otros equipos.
- No apriete, doble ni retuerza excesivamente el cable de alimentación. Los conductores internos podrían quedar al descubierto o romperse.
- No modifique el cable de alimentación.
- No coloque ningún objeto pesado encima del cable de alimentación.
- No tire del cable para desconectarlo.
- No conecte demasiados aparatos a la misma toma de corriente.
- No utilice una toma de corriente de mala calidad.

Uso prohibido

No instale/utilice el televisor en lugares, entornos o situaciones como las descritas a continuación ya que el televisor podría funcionar mal y provocar un incendio, una descarga eléctrica u otros daños y/o lesiones.

Lugar:

Espacios exteriores (con luz solar directa), en la costa, en una embarcación, dentro de un vehículo, en centros sanitarios, ubicaciones inestables, cerca del agua, la lluvia, humedad o humo.

Entorno:

Lugares cálidos, húmedos o con excesivo polvo; lugares en los que puedan entrar insectos; lugares expuestos a vibraciones mecánicas, o lugares próximos a objetos inflamables (velas, etc.). No exponga el televisor a goteos ni salpicaduras ni coloque sobre el aparato ningún objeto lleno de líquido como los floreros.

Situación:

No lo utilice si tiene las manos mojadas, si se ha extraído la carcasa o con accesorios no recomendados por el fabricante. Desconecte el televisor del cable de alimentación y de la antena durante las tormentas eléctricas.

Piezas rotas:

- No arroje ningún objeto contra el televisor. El cristal de la pantalla podría romperse debido al impacto y causar lesiones graves.
- Si la superficie del televisor se agrieta o se rompe, no la toque sin antes desconectar el cable de alimentación. De lo contrario, podría recibir una descarga eléctrica.

Cuando no se utilice

- Si no va a utilizar el televisor durante varios días, desconecte el cable por razones medioambientales y de seguridad.
- El televisor no se desconecta de la toma de corriente cuando se apaga. Desenchúfelo para que quede totalmente desconectado.
- No obstante, es posible que algunos televisores dispongan de funciones que precisen que se encuentren en modo de espera para funcionar correctamente.

Niños

- No deje que los niños suban al televisor.
- Mantenga los accesorios pequeños fuera del alcance de los niños para que no los tragan.

Si ocurren los siguientes problemas...

Apague el televisor y desenchúfelo inmediatamente si ocurre cualquiera de los siguientes problemas.

Pida a su distribuidor o al servicio técnico de Sony que le revise el televisor.

Cuando:

- El cable de alimentación está dañado.
- Toma de corriente de mala calidad.
- El televisor está dañado porque se ha caído, ha sido golpeado o le ha sido arrojado algún objeto.
- Alguna sustancia líquida o sólida cae dentro del televisor.

Precauciones

Ver la televisión

- Vea la televisión en una habitación con suficiente iluminación, ya que, si lo hace con poca luz o durante mucho tiempo, somete la vista a un sobreesfuerzo.
- Cuando utilice auriculares, ajuste el volumen de forma que se eviten niveles excesivos, ya que podría sufrir daños en los oídos.

Pantalla LCD

- Aunque la pantalla LCD ha sido fabricada con tecnología de alta precisión y posee píxeles con una eficacia del 99,99% o superior, pueden aparecer de forma constante unos puntos negros o puntos brillantes de luz (rojos, azules o verdes). No se trata de un fallo de funcionamiento, sino de una característica de la estructura de la pantalla de cristal líquido.
- No presione ni raye el filtro frontal, ni coloque objetos encima del televisor, ya que la imagen podría resultar irregular o la pantalla de cristal líquido podría dañarse.
- Si se utiliza el televisor en un lugar frío, es posible que la imagen se oscurezca o que aparezca una mancha en la pantalla. Esto no significa que el televisor se ha estropeado. Este fenómeno irá desapareciendo a medida que aumente la temperatura.
- Si se visualizan imágenes fijas continuamente, es posible que se produzca un efecto de imagen fantasma, que puede desaparecer transcurridos unos segundos.
- Cuando se utiliza el televisor, la pantalla y la carcasa se calientan. No se trata de un fallo de funcionamiento.
- La pantalla LCD contiene una pequeña cantidad de cristal líquido. Algunos tubos fluorescentes que utiliza este televisor también contienen mercurio. Siga la normativa local para deshacerse de él.

Tratamiento y limpieza de la superficie de la pantalla y la carcasa del televisor

Desenchufe el cable de alimentación conectado al televisor antes de limpiarlo.

Para evitar la degradación del material o del acabado de la pantalla, tenga en cuenta las siguientes precauciones.

- Para eliminar el polvo de la superficie de la pantalla y la carcasa, pase cuidadosamente un paño suave. Si no consigue eliminar completamente el polvo, humedezca ligeramente el paño con una solución de detergente neutro poco concentrada.
- No utilice nunca estropajos abrasivos, productos de limpieza ácidos o alcalinos, detergente concentrado ni disolventes volátiles, como alcohol, bencina, diluyente o insecticida. Si utiliza este tipo de materiales o expone la unidad a un contacto prolongado con materiales de goma o vinilo, puede dañar el material de la superficie de la pantalla y de la carcasa.
- Si necesita ajustar el ángulo del televisor, desplácelo lentamente para evitar que se desenganje del soporte.

Equipos opcionales

Sitúe los equipos opcionales o cualquier equipo que emita radiaciones electromagnéticas lejos del televisor. De lo contrario, la imagen puede aparecer distorsionada y/o pueden emitirse ruidos.

Pilas

- Coloque las pilas con la polaridad correcta.
- No utilice pilas de distintos tipos ni mezcle pilas nuevas con viejas.
- Sea respetuoso con el medio ambiente y deseche las pilas en los contenedores dispuestos para este fin. En ciertas regiones, la eliminación de las pilas está regulada. Consúltelo con las autoridades locales.
- Use el mando a distancia con cuidado. No lo deje caer ni lo pise, ni tampoco derrame sobre él ningún tipo de líquido.
- No deje el mando a distancia cerca de una fuente de calor, en un lugar expuesto a la luz solar directa ni en una habitación húmeda.

Descripción general del mando a distancia

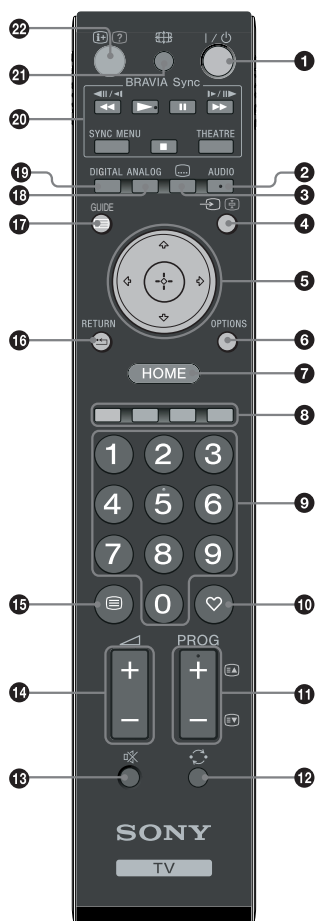

- 1** **I/⏻ – Modo de espera del televisor**
Enciende y apaga el televisor desde el modo de espera.
- 2** **AUDIO**
En modo analógico: Pulse este botón para cambiar el modo de sonido dual (página 24).
En modo digital: Pulse este botón para elegir el idioma de audio (página 30).
- 3** **⋮ – Subtítulos**
Púlselo para ver los subtítulos del programa actual si los canales de televisión emiten dicha información (sólo en modo digital) (página 30).
- 4** **↔/⏻ – Selección de fuente de entrada / Bloqueo de texto**
 - En modo TV: Púlselo para seleccionar la fuente de entrada del equipo conectado a las tomas del televisor (página 18).
 - En modo Teletexto (página 14): Púlselo para congelar la página actual.
- 5** **↕/↔/↔/↕/⊕**
- 6** **OPTIONS (página 14, 19)**
Sirve para acceder a varias opciones de visualización y cambiar/realizar ajustes según la fuente y el formato de pantalla.
- 7** **HOME (página 21)**
Muestra el menú de uso doméstico del televisor.
- 8** **Botones coloreados (página 14, 15, 16)**
- 9** **Botones numéricos**
 - En modo TV: púlselo para seleccionar canales. Para los canales número 10 y posteriores, introduzca rápidamente el segundo y tercer dígitos.
 - En modo Teletexto: introduzca el número de página de tres dígitos para seleccionar la página.
- 10** **♥ – Favoritos (página 16)**
- 11** **PROG +/-/⏪/⏩**
 - En modo TV: púlselo para elegir el canal siguiente (+) o anterior (-).
 - En modo Teletexto (página 14): Púlselo para seleccionar la página siguiente (⏪) o la anterior (⏩).
- 12** **↶ – Canal anterior**
Púlselo para volver al último canal que ha visitado (durante más de cinco segundos).
- 13** **🔇 – Eliminación del sonido**
- 14** **⏮ +/- – Volumen**
- 15** **☰ – Teletexto (página 14)**
- 16** **↶ – RETURN**
Vuelve a la pantalla anterior de cualquier menú que haya en pantalla.
- 17** **☰ – GUIDE (página 15)**
- 18** **ANALOG – Modo analógico (página 13)**
- 19** **DIGITAL – Modo digital (página 13)**
- 20** **BRAVIA Sync (página 19)**
- 21** **☰ – Modo de pantalla (página 14)**
- 22** **⏪/? – Info / Mostrar teletexto**
 - En modo digital: Muestra una descripción del programa que se ve actualmente.
 - En modo analógico: Cada vez que pulse ⏪/? , la pantalla cambiará de la siguiente forma: Muestra información tal como el formato de visualización y el número de canal actuales → Se muestra la hora → Se oculta la información.
 - En modo Teletexto (página 14): Púlselo para mostrar información oculta (por ejemplo, las respuestas de un concurso).



Los botones **PROG +**, **AUDIO**, **▶** y del número 5 cuentan con un punto táctil. Utilice estos puntos táctiles como referencia para usar el televisor.

Descripción general de los indicadores y botones del televisor

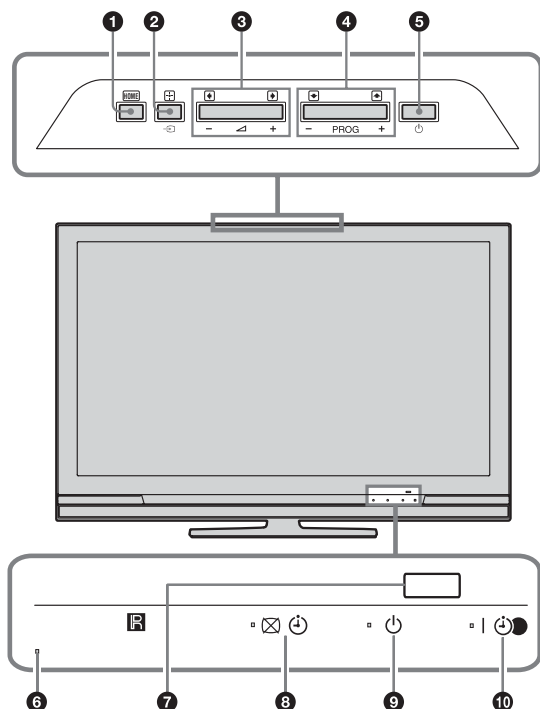

(sólo para KDL-40E4xxx, KDL-32E4xxx, KDL-26E4xxx)

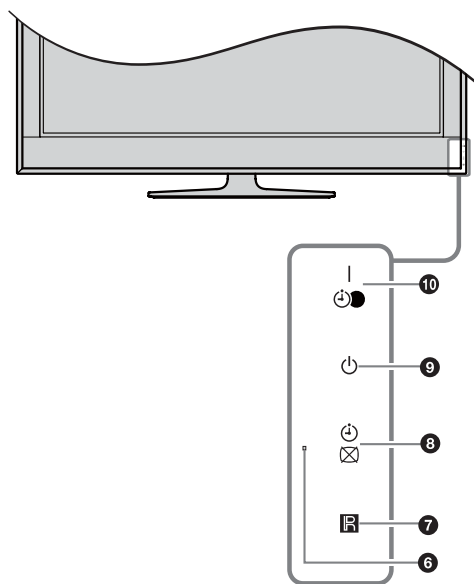

1 **HOME** (página 21)

2 **Selección de fuente de entrada / Aceptar**

- En modo TV: Púlselo para seleccionar la fuente de entrada del equipo conectado a las tomas del televisor (página 18).
- En menú TV: Elige el menú u opción y confirma los ajustes.

3 **+/- / (izquierda) / (derecha)**

- En modo TV: Púlselo para subir (+) o bajar (-) el volumen.
- En menú TV: Se desplaza por las opciones hacia la derecha (→) o izquierda (←).

4 **PROG +/- / (arriba) / (abajo)**

- En modo TV: púlselo para elegir el canal siguiente (+) o anterior (-).
- En menú TV: Se desplaza por las opciones hacia arriba (↑) o hacia abajo (↓).

5 **Alimentación**

Enciende o apaga el televisor.

Para desconectarlo completamente, retire el enchufe de la toma de corriente.

6 **Sensor de luz**

No coloque nada sobre el sensor ya que ello podría afectar a su funcionamiento.

7 **Sensor del mando a distancia**

- Recibe señales de infrarrojos del mando a distancia.
- No coloque nada sobre el sensor ya que ello podría afectar a su funcionamiento.

8 **Indicador de Sin imagen/Temporizador**

- Cuando se oculta la imagen (página 24), aparece una luz verde.
- Se enciende una luz naranja cuando está activado el temporizador (página 25).

9 **Indicador de modo de espera**

Cuando el televisor está en modo de espera, se enciende una luz roja.

10 **Indicador de Alimentación/Temporizador para grabación**

- Cuando se enciende el televisor, aparece una luz verde.
- Se enciende una luz naranja cuando está activada la grabación con temporizador (página 15).
- Se enciende una luz roja durante la grabación con temporizador.

- Compruebe que el televisor está completamente apagado antes de desenchufar el cable de alimentación. Si desenchufa el cable con el televisor encendido, el indicador puede quedar encendido o el televisor puede funcionar mal.
- No coloque nada sobre los indicadores ya que ello podría afectar a su funcionamiento.

Ver la televisión

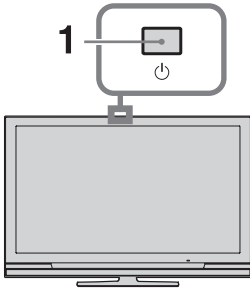

- 1 Pulse en el televisor para encenderlo. Cuando el televisor esté en modo de espera (el indicador (modo de espera) de la parte frontal del televisor es rojo), pulse en el mando a distancia para encender el televisor.
- 2 Pulse **DIGITAL** para cambiar a modo digital o pulse **ANALOG** para cambiar a modo analógico.
Los canales disponibles varían en función del modo.

- 3 Pulse los botones numéricos o **PROG +/-** para seleccionar el canal de televisión. Para elegir los canales 10 y superiores con los botones numéricos, pulse el segundo y tercer dígitos en un tiempo inferior a dos segundos. Para elegir un canal digital utilizando la Guía, ver página 15.

En modo digital

Aparecerá información durante poco tiempo. En la información pueden indicarse los siguientes iconos.

- : Servicio de radio
- : Servicio de suscripción/codificado
- : Múltiples idiomas de audio disponibles
- : Subtítulos disponibles
- : Subtítulos disponibles para personas con problemas auditivos
- : Edad mínima recomendada para el programa actual (de 4 a 18 años)
- : Bloqueo TV
- : Se está grabando el programa actual

Operaciones adicionales

| Para | Haga lo siguiente |
|--|--|
| Encender el televisor con el modo de espera y sin sonido | Pulse . Pulse +/- -para ajustar el volumen. |
| Ajuste el volumen. | Pulse + (aumentar)/ - (disminuir). |

Acceder al Teletexto

Pulse . Cada vez que pulse , la pantalla cambiará cíclicamente de la siguiente forma:

Teletexto → sobre la imagen de televisión (modo mixto)
→ no disponible (salir del servicio de Teletexto)

Para seleccionar una página, pulse los botones numéricos o **PROG +/-**.

Para congelar una página, pulse / .

Para mostrar información oculta, pulse / .



Cuando aparecen cuatro elementos de colores en la parte inferior de la página de Teletexto, significa que el servicio Fastext está disponible. El servicio Fastext permite acceder a las páginas de forma rápida y fácil. Pulse el botón de color correspondiente para acceder a la página deseada.

Cómo cambiar el formato de pantalla manualmente para que se ajuste a la emisión

Pulse varias veces para elegir el formato de pantalla que desee.

Optimizada*

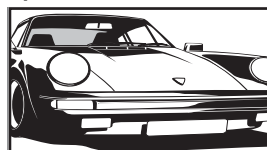

Muestra las emisiones en formato convencional 4:3 con un efecto de imitación de pantalla panorámica. La imagen en formato 4:3 se alarga para ocupar toda la pantalla.

4:3

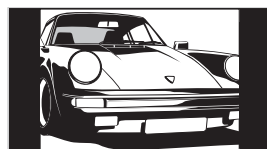

Muestra las emisiones en pantalla 4:3 convencional (por ejemplo, televisor sin pantalla panorámica) con las proporciones correctas.

Horizontal

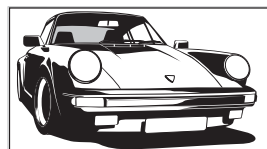

Muestra las emisiones en pantalla panorámica (16:9) con las proporciones correctas.

Zoom*

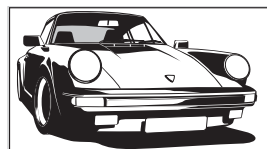

Muestra las emisiones en Cinemascope (formato panorámico) con las proporciones correctas.

14:9*

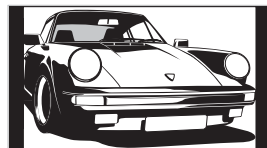

Muestra emisiones en formato 14:9 con las proporciones correctas. Como resultado, aparecerán áreas con un margen negro en la pantalla.

* Es posible que las partes superior e inferior de la imagen aparezcan cortadas.



En modo Optimizada, es posible que no se vean algunos caracteres y/o letras en las partes superior e inferior de la imagen. Si así ocurre, puede elegir "Tamaño Vertical" desde el menú "Ajustes de pantalla" (página 26) y ajustar el tamaño vertical para poder ver toda la imagen.



- Si "Autoformato" está ajustado en "SI", el televisor seleccionará automáticamente el mejor modo para la emisión en cuestión (página 26).
- Puede configurar la posición de la imagen cuando seleccione "Optimizada", "14:9" o "Zoom". Pulse / para desplazarse hacia arriba o hacia abajo (por ejemplo, para leer los subtítulos).

Uso del menú Opciones

Pulse **OPTIONS** para que aparezcan las siguientes opciones al ver un programa de televisión.

| Opciones | Descripción |
|---|----------------|
| Modo de imagen | Ver página 22. |
| Efecto de Sonido | Ver página 23. |
| Altavoz | Ver página 27. |
| Configuración de subtítulos (En modo digital) | Ver página 30. |
| Desconex. Aut. | Ver página 25. |
| Ahorro energía | Ver página 24. |
| Información del sistema (En modo digital) | Ver página 31. |

Comprobación de la Guía DV3*

* Es posible que esta función no esté disponible en algunos países/regiones.

- 1 En modo digital, pulse **GUIDE**.
- 2 Realice la operación deseada de las que se indican en la siguiente tabla o se muestran en la pantalla.

| Para | Haga lo siguiente |
|---|---|
| Ver un programa | Pulse para elegir el programa y, a continuación, pulse . |
| Ocultar la Guía | Pulse GUIDE . |
| Clasificar la información de los programas por categorías – Lista de categorías | <ol style="list-style-type: none"> 1 Pulse el botón azul. 2 Pulse para seleccionar una categoría y, a continuación, pulse . |
| Configurar el programa que se va a grabar – Temporizador para grabación | <ol style="list-style-type: none"> 1 Pulse para elegir un programa futuro que desea grabar y, a continuación, pulse . 2 Pulse para seleccionar “Temporizador para grabación”. 3 Pulse para ajustar los temporizadores del televisor y del vídeo/grabadora de DVD. <p>Aparecerá el símbolo junto a la información sobre el programa. El indicador situado en la parte frontal del televisor se ilumina en naranja.</p> <p></p> <p>Para grabar el programa que está viendo actualmente, pulse .</p> |
| Configurar un programa para que aparezca automáticamente en pantalla cuando empiece – Recordatorio | <ol style="list-style-type: none"> 1 Pulse para elegir el programa futuro que desea ver y, a continuación, pulse . 2 Pulse para seleccionar “Recordatorio” y, a continuación, pulse . <p>Aparecerá el símbolo junto a la información sobre el programa. El indicador situado en la parte frontal del televisor se ilumina en naranja.</p> <p></p> <p>Si coloca el televisor en modo de espera, se encenderá automáticamente cuando el programa esté a punto de empezar.</p> |
| Ajustar la hora y la fecha del programa que desea grabar – Temp. para grabación manual | <ol style="list-style-type: none"> 1 Pulse para elegir un programa futuro que desea grabar y, a continuación, pulse . 2 Pulse para seleccionar “Temp. para grabación manual” y, a continuación, pulse . 3 Pulse para elegir la fecha y, a continuación, pulse . 4 Ajuste la hora de inicio y de parada tal y como se indica en el paso 3. 5 Pulse para elegir el programa y, a continuación, pulse . 6 Pulse para ajustar los temporizadores del televisor y del vídeo/grabadora de DVD. <p>Aparecerá el símbolo junto a la información sobre el programa. El indicador situado en la parte frontal del televisor se ilumina en naranja.</p> <p></p> <p>Para grabar el programa que está viendo actualmente, pulse .</p> |

(Continúa)

Para

Cancelar una grabación/recordatorio
– Lista del Temporizador

Haga lo siguiente

- 1 Pulse **⊕/⊗**.
- 2 Pulse **↕/↖** para seleccionar “Lista del Temporizador” y, a continuación, pulse **⊕**.
- 3 Pulse **↕/↖** para elegir el programa que desea cancelar y, a continuación, pulse **⊕**.
- 4 Pulse **↕/↖** para seleccionar “Cancelar temporizador” y, a continuación, pulse **⊕**.
Aparecerá una pantalla en la que deberá confirmar si desea cancelar el programa.
- 5 Pulse **↔/↗** para seleccionar “Sí” y, a continuación, pulse **⊕** para confirmar.



- Sólo puede ajustar la grabación con temporizador si tiene un vídeo/grabadora de DVD compatible con SmartLink. Si su vídeo/grabadora de DVD no es compatible con Smartlink, aparecerá un mensaje para recordarle que ajuste el temporizador de grabación del vídeo/grabadora de DVD. Sin embargo, dependiendo del tipo de grabadora conectada, es posible que este ajuste no esté disponible aunque la grabadora sea compatible con SmartLink. Para obtener más información, consulte el manual de instrucciones suministrado con su grabadora.
- Una vez iniciada la grabación, puede poner el televisor en modo de espera pero no lo apague completamente ya que puede cancelarse la grabación.
- Si se ha elegido una restricción de edad, aparecerá un mensaje en pantalla pidiéndole un código PIN. Si desea más información, consulte “Bloqueo TV” (página 31).

Utilización de la Lista favoritos digitales DV3*



Lista favoritos digitales

* Es posible que esta función no esté disponible en algunos países/regiones.

- 1 En modo digital, pulse **♥**.
- 2 Realice la operación deseada de las que se indican en la siguiente tabla o se muestran en la pantalla.

Para

Crear la Lista favoritos por primera vez

Haga lo siguiente

- 1 Pulse **↕/↖/↔/↗** para seleccionar el canal que desea añadir y, a continuación, pulse **⊕**.
Los canales guardados en la Lista favoritos están indicados con el símbolo **♥**.
- 2 Pulse la tecla amarilla para elegir “Favoritos 2” o “Favoritos 3”.

Ver un canal

- 1 Pulse la tecla amarilla para navegar por las listas de favoritos.
- 2 Pulse **↕/↖** para seleccionar el canal y, a continuación, pulse **⊕**.

Ocultar la Lista favoritos

Pulse **RETURN**.

Añadir o eliminar canales de la Lista favoritos editada actualmente

- 1 Pulse el botón azul.
- 2 Pulse el botón amarillo para elegir la lista que desea editar.
- 3 Pulse **↕/↖/↔/↗** para elegir el canal que desea añadir o eliminar y, a continuación, pulse **⊕**.

Eliminar todos los canales de la Lista favoritos actual

- 1 Pulse el botón azul.
- 2 Pulse el botón amarillo para elegir la lista de favoritos que desea editar.
- 3 Pulse el botón azul.
- 4 Pulse **↔/↗** para seleccionar “Sí” y, a continuación, pulse **⊕** para confirmar.

Conexión de equipos opcionales

Puede conectar una amplia gama de equipos opcionales a su televisor. No se suministran los cables de conexión.

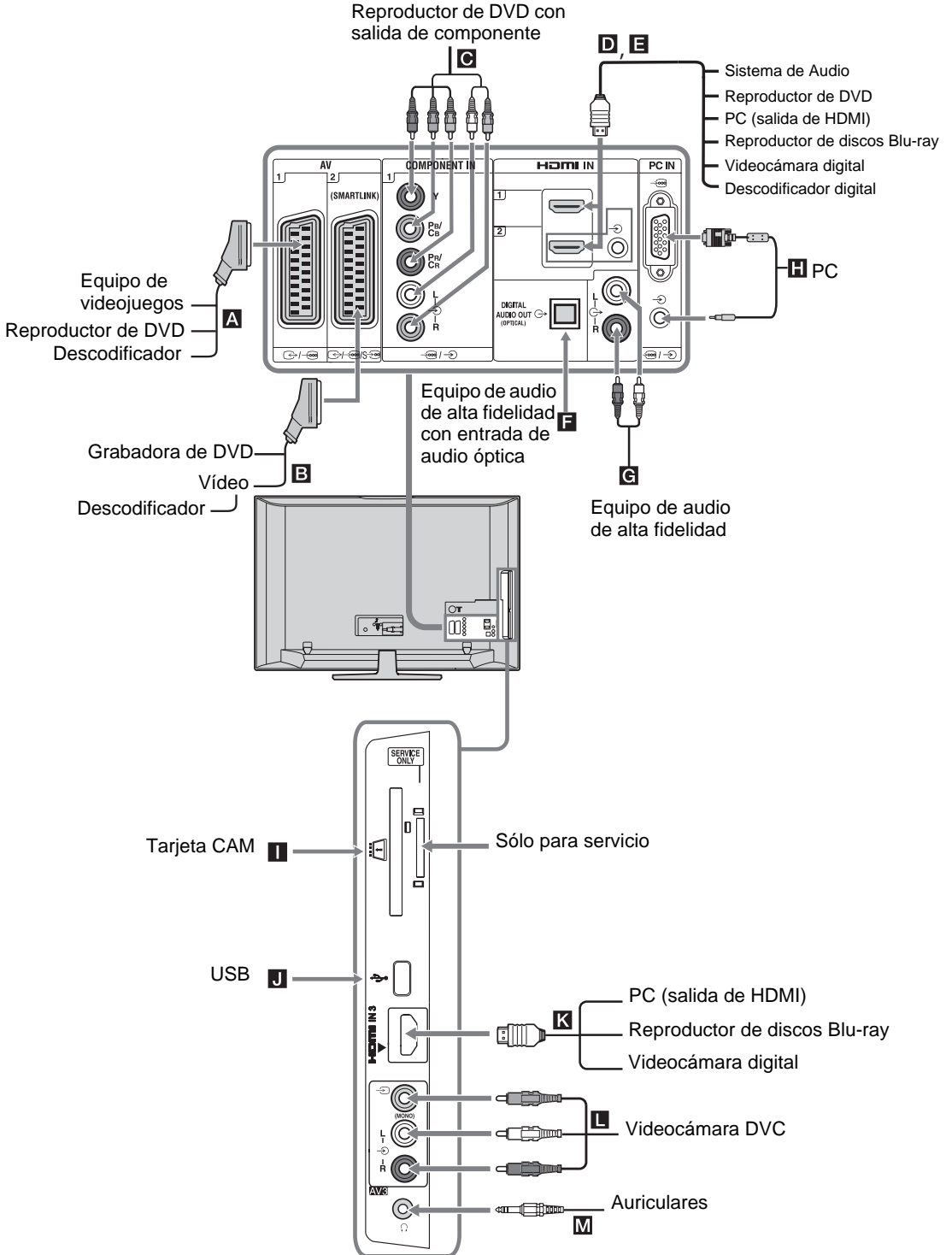

Ver imágenes de los equipos conectados

Encienda el equipo conectado y, a continuación, realice una de las siguientes operaciones.

Para equipos conectados a las tomas de euroconector mediante un cable euroconector de 21 pines

Inicie la reproducción en el equipo conectado. La imagen del equipo conectado aparece en la pantalla.

Para un vídeo/grabadora de DVD sintonizado automáticamente

En modo analógico, pulse **PROG +/-**, o los botones numéricos para seleccionar el canal de vídeo.

Para otros equipos conectados

Pulse \rightarrow / \oplus para mostrar una lista de equipos conectados. Pulse \uparrow / \downarrow para seleccionar la fuente de entrada deseada y, a continuación, pulse \oplus .



El elemento resaltado se elige automáticamente si no realiza ninguna operación durante dos segundos después de pulsar \oplus .

Si ha configurado una fuente de entrada como "Omitir" en el menú "Etiquetado de AV" (página 26), dicha fuente de entrada no aparece en la lista.



Para volver al modo de TV normal, pulse **DIGITAL** o **ANALOG**.

| Símbolo en pantalla | Descripción |
|-----------------------|--|
| \rightarrow AV1 | Para ver el equipo que está conectado a A . |
| \rightarrow AV2 | Para ver el equipo que está conectado a B .  SmartLink ofrece un enlace directo entre el televisor y una grabadora de DVD/vídeo. |
| \rightarrow AV3 | Para ver el equipo que está conectado a L . |
| \rightarrow HDMI 1* | Para ver el equipo que está conectado a D . |
| \rightarrow HDMI 2* | Para ver el equipo que está conectado a E . Si el equipo posee una toma DVI, conecte la toma DVI a la toma HDMI IN a través de la interfaz del adaptador de DVI - HDMI (no suministrado), y conecte la toma de salida de audio del equipo a la toma de entrada de audio HDMI IN. |

| Símbolo en pantalla | Descripción |
|---|---|
| \rightarrow HDMI 3* | Para ver el equipo que está conectado a K . |
| *  | <ul style="list-style-type: none"> Sólo puede utilizar un cable de HDMI autorizado que lleve el logotipo de HDMI. Se recomienda utilizar un cable de HDMI de Sony (tipo alta velocidad). Si está conectado un equipo compatible con el Control por HDMI, puede mantenerse la comunicación con el equipo conectado. Consulte página 19 para configurar esta comunicación. Cuando conecte un sistema de audio con una toma HDMI, conéctelo también a la toma HiFi. |
| \rightarrow Component | Para ver el equipo que está conectado a C . |
| PC | Para ver el equipo que está conectado a H .  Se recomienda utilizar un cable de PC con ferritas como el "Connector, D-sub 15" (ref. 1-793-504-11, disponible en el servicio técnico de Sony) o similar. |

Para conectar Haga lo siguiente

| | |
|---|--|
| Auriculares M | Conéctelos a la toma \curvearrowright para escuchar el sonido del televisor a través de los auriculares. |
| Módulo de acceso condicional (CAM) L | Ofrece acceso a servicios de televisión de pago. Para obtener más información, consulte el manual de instrucciones suministrado con su módulo CAM. Para utilizar el módulo CAM, extraiga la tarjeta "ficticia" de la ranura CAM y, a continuación, apague el televisor e inserte la tarjeta CAM en la ranura. Cuando no esté utilizando el módulo CAM, le recomendamos que mantenga insertada la tarjeta "ficticia" en la ranura CAM.  El CAM no puede utilizarse en todos los países. Consulte a su distribuidor autorizado. |
| Equipo de audio de alta fidelidad G | Conéctelo a las tomas de salida de audio \curvearrowleft para escuchar el sonido del televisor en dicho equipo. |
| DIGITAL AUDIO OUT (OPTICAL) F | Utilice un cable de audio óptico. |
| USB J | Utilice una memoria USB para ver fotografías. |

Operaciones adicionales

| Para | Haga lo siguiente |
|-----------------------------|--|
| Volver al modo de TV normal | Pulse DIGITAL o ANALOG . |

Uso del menú Opciones

Pulse **OPTIONS** para que aparezcan las siguientes opciones al ver un programa de televisión.

| Opciones | Descripción |
|--|----------------|
| Modo de Imagen (excepto modo de entrada de PC) | Ver página 22. |
| Modo visualización (sólo en modo de entrada de PC) | Ver página 22. |
| Efecto de Sonido | Ver página 23. |
| Altavoz | Ver página 27. |
| PIP (sólo en modo de entrada de PC) | Ver página 19. |
| PAP (excepto modo de entrada de PC) | Ver página 19. |
| Ajuste Automático (sólo en modo de entrada de PC) | Ver página 26. |
| Despl. Horizontal (sólo en modo de entrada de PC) | Ver página 26. |
| Desconex. Aut. (excepto modo de entrada de PC) | Ver página 25. |
| Ahorro energía | Ver página 24. |

Ver dos imágenes simultáneamente – PAP (Picture and Picture)

Puede ver dos imágenes (entrada externa y programa de televisión) simultáneamente en la pantalla.

Conecte un equipo opcional (página 17) y compruebe que las imágenes del equipo aparecen en pantalla (página 18).



- Esta función no está disponible con fuente de entrada de PC.
- No puede cambiar el tamaño de las imágenes.
- No puede mostrar un vídeo de TV analógico ni una imagen de un programa de televisión mientras muestra vídeo AV1, AV2 o AV3 en la imagen de las entradas externas.

1 Pulse **OPTIONS**.

2 Pulse \uparrow/\downarrow para elegir “PAP” y, a continuación, pulse \oplus .

La imagen del equipo conectado aparece en el lado izquierdo y el programa de televisión, en el lado derecho.

3 Pulse los botones numéricos o **PROG +/-** para seleccionar el canal de televisión.

Para volver al modo de una sola imagen

Pulse \oplus o \leftarrow **RETURN**.



La imagen rodeada de un marco verde es audible. Puede activar la imagen audible pulsando \leftrightarrow .

Ver dos imágenes simultáneamente – PIP (Picture in Picture)

Puede ver dos imágenes (entrada de PC y programa de televisión) simultáneamente en la pantalla.

Conecte un PC (página 17) y compruebe que las imágenes del PC aparecen en pantalla.

1 Pulse **OPTIONS** para mostrar el menú Opciones.

2 Pulse \uparrow/\downarrow para seleccionar “PIP” y, a continuación, pulse \oplus .

La imagen del PC conectado aparece a pantalla completa y el programa de televisión, en la esquina derecha.

Puede utilizar $\uparrow/\downarrow/\leftarrow/\rightarrow$ para cambiar la posición de la pantalla del programa de televisión.

3 Pulse los botones numéricos o **PROG +/-** para seleccionar el canal de televisión.

Para volver al modo de una sola imagen

Pulse \leftarrow **RETURN**.



Puede activar la imagen audible eligiendo “Sonido PC/ Sonido TV” del menú Opciones.

Uso de BRAVIA Sync (Control para HDMI)

El control de la función HDMI permite que el televisor se comuniquen con el equipo conectado que es compatible con dicha función, mediante el uso de HDMI CEC (control de electrónica de consumo).

Por ejemplo, si conecta un equipo Sony compatible con el control para HDMI (con cables HDMI), puede controlarlos conjuntamente.

Compruebe que ha conectado el equipo correctamente y realice todos los ajustes necesarios.

Control para HDMI

- Apaga automáticamente el equipo conectado cuando se apaga el televisor.
- Enciende automáticamente el televisor y cambia la entrada al equipo conectado cuando dicho equipo comienza a reproducir.
- Si enciende un sistema de audio conectado mientras el televisor está encendido, la salida de sonido cambia del altavoz del televisor al sistema de audio.
- Ajusta el volumen (\triangleleft +/-) y elimina el sonido (\boxtimes) de un sistema de audio conectado.
- Puede utilizar el equipo de Sony conectado y con logotipo BRAVIA Sync empleando el mando a distancia del televisor. Pulse:
 - $\leftarrow/\rightarrow/||/\blacktriangle/\blacksquare$ para activar el equipo conectado directamente.
 - **SYNC MENU** para mostrar el menú del equipo HDMI conectado en pantalla.

(Continúa)

Después de mostrar el menú, puede activar la pantalla del menú con $\leftarrow/\rightarrow/\leftarrow/\rightarrow$ y \oplus .

- **OPTIONS** para mostrar “Control de dispositivos” y, a continuación, elija una opción de “Menú”, “Opciones”, y “Lista de contenido” para activar el equipo.
- Consulte el manual de instrucciones del equipo para saber el tipo de control disponible.

Conexión del equipo compatible con el control para HDMI

Conecte el equipo compatible y el televisor con un cable HDMI. Cuando conecte un sistema de audio, compruebe que también ha conectado la toma DIGITAL AUDIO OUT (OPTICAL) al televisor y al sistema de audio utilizando un cable de audio óptico.

Encontrará más información en la página 18.

Control de los ajustes HDMI

Debe configurar el control de los ajustes HDMI tanto en el televisor como en el equipo conectado. Encontrará información sobre los ajustes del televisor en el apartado Configuración HDMI, en la página 27. En cuanto a los ajustes del equipo conectado, consulte las instrucciones de funcionamiento de dicho equipo.

Botones para utilizar el equipo opcional

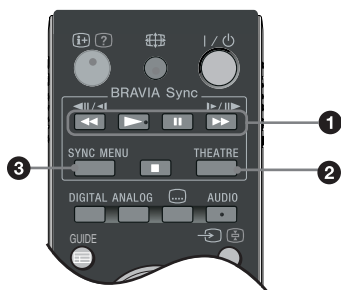

1 $\leftarrow/\rightarrow/\leftarrow/\rightarrow/\blacksquare$: Puede utilizar el equipo compatible con BRAVIA Sync que esté conectado al televisor.

2 THEATRE

Puede activar o desactivar el Modo Teatro. Si el Modo Teatro está activado, se configuran automáticamente la salida de audio (si el televisor está conectado a un sistema de audio que emplea un cable HDMI) y la calidad de imagen óptimas para contenidos de película.



Si apaga el televisor, también se desactiva el Modo Teatro.

3 **SYNC MENU**: Muestra el menú del equipo de HDMI conectado. Mientras ve otras pantallas de

entrada o programas de televisión, “Selección Disp. HDMI” aparece cuando se pulsa el botón.



- El control para HDMI (BRAVIA Sync) sólo está disponible con equipos Sony conectados que llevan el logotipo BRAVIA Sync o son compatibles con el control para HDMI.
- Es posible que algunas prestaciones no funcionen correctamente con los productos Sony BRAVIA Theatre Sync ni con los dispositivos compatibles con el Control por HDMI de otros fabricantes.

Descripción general del menú TV Home (XMB™)

El XMB™ (XrossMediaBar) es un menú de prestaciones y fuentes de entrada BRAVIA que se muestran en la pantalla del televisor. El XMB™ permite seleccionar la programación y configurar los ajustes fácilmente en el televisor BRAVIA. Pulse el botón **HOME** del mando a distancia para acceder a XMB™.

1 Pulse **HOME**.

El menú TV Home aparece en pantalla.

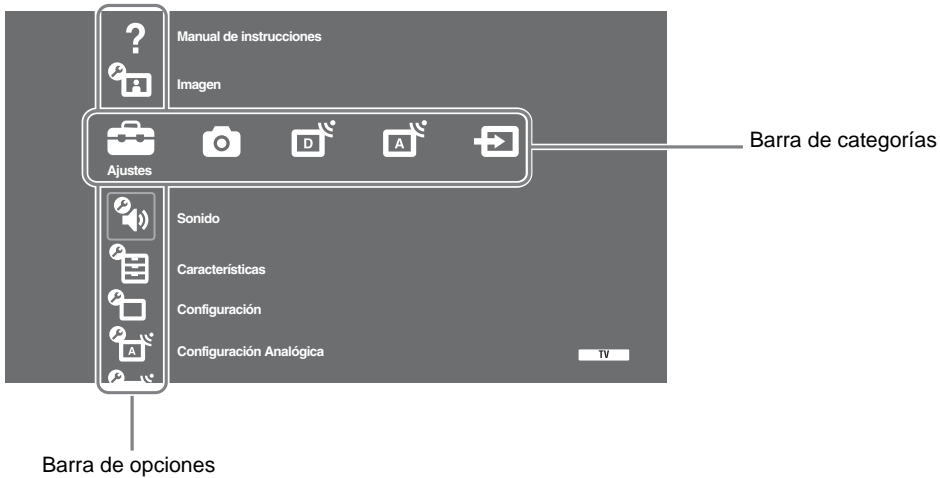

2 Pulse \leftarrow/\rightarrow para elegir la categoría.

| Icono de categoría | Descripción |
|--------------------------|---|
| Ajustes | Puede realizar ajustes avanzados. Para obtener más información acerca de los ajustes, consulte la página 22. |
| Foto | Puede elegir “Visor de fotos USB” o “Fotograma” (página 32). |
| Digital | Puede elegir un canal digital, la lista de Favoritos (página 16) o la Guía (página 15). También puede elegir un canal utilizando los botones numéricos o PROG +/- . |
| Analógico | Puede elegir un canal analógico. También puede elegir un canal utilizando los botones numéricos o PROG +/- . Para ocultar la lista de canales analógicos, ajuste “Mostrar lista de programas” en “No” (página 28). |
| Entradas externas | Puede elegir el equipo conectado al televisor. Para asignar un nombre a una entrada externa, consulte “Etiquetado de AV” (página 26). |

3 Pulse \uparrow/\downarrow para elegir la opción y, a continuación, pulse \oplus .

4 Siga las instrucciones que aparecen en pantalla.

5 Pulse **HOME** para salir.









- Las opciones disponibles dependen de cada situación.
- Las opciones no disponibles aparecen en gris o no se muestran.

Ajustes

? Manual de instrucciones

(sólo para
KDL-52W4xxx,
KDL-46W4xxx,
KDL-40W4xxx,
KDL-32W4xxx,
KDL-40E4xxx,
KDL-32E4xxx)

Muestra contenido del Manual de instrucciones en pantalla.
Utilice los botones coloreados para moverse por las diferentes pantallas.
Pulse /// para seleccionar  y, a continuación, pulse  para consultar el aspecto correspondiente o acceder a la aplicación.

Imagen

Modo de imagen

Elige el modo de imagen excepto para la fuente de entrada de PC. Las opciones de “Modo de imagen” pueden variar en función del ajuste “Vídeo/Foto” (página 25).
“**Viva**”: (“Uso comercial”, consulte la página 7). Para obtener una mayor nitidez y contraste en la imagen.
“**Estándar**”: (“Uso doméstico”, consulte la página 7). Para imagen estándar. Recomendada para su uso doméstico.
“**Cine**”: Para ver contenido de películas. Adecuado para ver en un entorno teatral. Este ajuste de imagen fue desarrollado en colaboración con Sony Pictures Entertainment para reproducir fielmente las películas, según las pretensiones de sus creadores.
“**Foto**”: Ajusta la calidad de imagen óptima para fotografías.

Modo visualización (sólo en modo PC/ Entrada de PC/ Entrada de PC HDMI)

Elige el modo de visualización de la fuente de entrada de PC.
“**Vídeo**”: Para imágenes de vídeo.
“**Texto**”: Para texto, cuadros o tablas.

Preestablecido

Recupera los valores de fábrica de todos los ajustes de imagen, a excepción de “Modo de imagen” y “Modo visualización” (sólo en modo PC).

Luz fondo

Ajusta el brillo de la luz de fondo.

Contraste

Aumenta o reduce el contraste de la imagen.

Brillo

Da brillo u oscurece la imagen.

Color

Aumenta o reduce la intensidad del color.

Tonalidad

Aumenta o reduce los tonos verdes y rojos.

“Tonalidad” sólo puede ajustarse en señales de color NTSC (por ejemplo, cintas de vídeo de los EE.UU.).

Temperatura color

Ajusta el nivel de blanco de la imagen.
“**Frío**”: proporciona a los blancos un matiz azulado.
“**Neutro**”: proporciona a los blancos un matiz neutro.

“**Cálido 1/Cálido 2**”: Proporciona a los blancos un matiz rojizo. “Cálido 2” proporciona un matiz más rojizo que “Cálido 1”



“Cálido 1” y “Cálido 2” no están disponibles si “Modo de imagen” se ajusta en “Viva”.

Nitidez

Aplica mayor o menor nitidez a la imagen.

Reductor de Ruido

Reduce el ruido de la imagen (imagen con nieve) cuando la señal de emisión es débil. “**Auto**”: Reduce automáticamente el ruido de la imagen (sólo en modo analógico).

“**Alto/Medio/Bajo**”: Modifica el efecto de la reducción de ruido.

“**No**”: Apaga la prestación “Reductor de Ruido”.



“Auto” no está disponible para AV1, AV2, AV3, HDMI 1, HDMI 2, HDMI 3, Component, PC ni el modo digital.

Reductor de ruido MPEG

Reduce el ruido de la imagen en vídeo comprimido con MPEG.

Ajustes avanzados

Personaliza la función Imagen marcando más los detalles. Si ajusta “Modo de imagen” en “Cine” o “Estándar”, puede configurar/cambiar estos ajustes.

“**Mejora de Contraste avanz.**”: Ajusta automáticamente “Luz fondo” y “Contraste” a los ajustes más adecuados en función del brillo de la pantalla. Este ajuste es especialmente eficaz para escenas con imágenes oscuras. Aumentará la distinción de contraste de las escenas con imágenes más oscuras.

“**Color vivo**”: Aviva los colores.

“**Espacio de color**” (excepto para KDL-32W4xxx, KDL-32E4xxx, KDL-26E4xxx, KDL-37V4xxx, KDL-32V4xxx, KDL-26V4xxx): Cambia la gama de reproducción de colores. “Extendido” reproduce el color vivo y “Estándar” reproduce el color estándar.



- “Color vivo” no está disponible si “Espacio de color” se ajusta en “Estándar”.
- “Ajustes avanzados” no está disponible si “Modo de Imagen” se ajusta en “Viva”.



“Reductor de Ruido”, “Reductor de ruido MPEG” y “Ajustes avanzados” no están disponibles para PC.



Sonido

Efecto de Sonido

Selecciona el efecto de sonido.

“**Dinámico**”: intensifica la claridad y la presencia de sonido para hacerlo más inteligible y ofrecer un mayor realismo musical mediante el sistema “BBE High definition Sound System.”

“**Estándar**”: Mejora la claridad, el detalle y la presencia de sonido mediante el sistema “BBE High definition Sound System.”

“**Realce voz**”: Aclara el sonido de la voz.







“**Dolby Virtual**”: utiliza los altavoces del televisor para imitar el efecto envolvente que ofrece un sistema de varios canales.

“**BBE ViVA**”: BBE ViVA Sound proporciona imágenes en 3D naturales, y con una musicalidad precisa, gracias al sonido Hi-Fi. BE aumenta la claridad del sonido mientras que la anchura, profundidad y altura de la imagen sonora aumenta gracias al proceso de sonido en 3D patentado por BBE. BBE ViVA Sound es compatible con todos los programas de televisión, que incluyen noticias, música, películas, deportes y juegos electrónicos.



- Si ajusta “Auto Volumen” en “Sf”, “Dolby Virtual” cambia a “Estándar”.
- Si los auriculares están conectados, “Efecto de sonido” cambia a “No”.

(Continúa)

| | |
|---|---|
| Preestablecido | Recupera los valores de fábrica de todos los ajustes de sonido. |
| Agudos | Ajusta los tonos agudos. |
| Graves | Ajusta los tonos graves. |
| Balance | Realza el balance del altavoz izquierdo o derecho. |
| Auto Volumen | Mantiene un nivel de volumen constante aunque se produzcan diferencias en dicho nivel (por ejemplo, el volumen de los anuncios tiende a ser más alto que el de los programas).  Si ajusta "Efecto de Sonido" en "Dolby Virtual", "Auto Volumen" cambia a "No" |
| Compensación de volumen | Ajusta el volumen de la entrada actual con respecto a otras entradas. |
| Sonido Dual | Selecciona el sonido del altavoz para una emisión estéreo o bilingüe. "Estéreo/ Mono" : para una emisión estéreo. "A/ B/ Mono" : Para una emisión bilingüe, seleccione "A" para el canal de sonido 1, "B" para el canal de sonido 2, o "Mono" para un canal de sonido monoaural, si está disponible.  Si selecciona otro equipo conectado al televisor, ajuste "Sonido Dual" en "Estéreo", "A" o "B". |
|  "Efecto de Sonido", "Agudos", "Graves", "Balance" y "Auto Volumen" no están disponibles si "Altavoz" se ajusta en "Sistema de Audio". | |
|  Características | |
| Inicio rápido | El televisor se enciende con mayor rapidez de la normal en un plazo de dos horas después de activar el modo de espera. Sin embargo, el consumo energético en modo de espera es mayor de lo normal. |
| Ahorro energía | Sirve para elegir el modo de ahorro de energía y así reducir el consumo de energía del televisor. Si elige "Sin imagen", la imagen desaparece y el indicador  (Sin imagen) que hay en el panel frontal del televisor se enciende en verde. El sonido no cambia. "Alimentación estándar" : Ajustes por defecto. "Alimentación reducida" : Reduce el consumo de energía del televisor. "Sin imagen" : Oculta la imagen. Se puede seguir escuchando el sonido con la imagen oculta. |
| Sensor de luz | "Sí" : Optimiza automáticamente los ajustes de la imagen en función de la luz que hay en la habitación. "No" : Apaga la prestación "Sensor de luz".  No coloque nada sobre el sensor ya que ello podría afectar a su funcionamiento. Consulte en página 12 la ubicación del sensor de luz. |
| Iluminación del logotipo (excepto para KDL-37V4xxx, KDL-32V4xxx, KDL-26V4xxx) | Enciende y apaga el logotipo Sony del panel frontal del televisor. |

Modo Película

Ofrece una mejor calidad de la imagen que se optimiza en películas reproducidas en un reproductor de DVD en modo película y en formato no progresivo (entrelazado).
“Auto”: Detecta el contenido de la imagen (vídeo o película) y optimiza la calidad de la imagen. Utilice este ajuste para uso estándar.
“No”: Apaga la prestación “Modo Película”.



- Si la imagen contiene señales irregulares o demasiado ruido, “Modo Película” se apagará automáticamente aunque haya seleccionado “Auto”.
- “Modo Película” no está disponible si “Vídeo/ Foto” se ajusta en “Foto” o si se detecta una fotografía al ajustar “Vídeo-A”.

Vídeo/Foto

Ofrece la calidad de imagen adecuada seleccionando la opción en función de la fuente de entrada (datos de vídeo o fotografía).

“Vídeo-A”: Ajusta la calidad adecuada de la imagen en función de la fuente de entrada, los datos de vídeo o los datos de fotografía cuando se conecta directamente el equipo con salida Sony HDMI compatible con el modo “Vídeo-A”.

“Vídeo”: Produce una calidad de imagen adecuada para imágenes en movimiento.

“Foto”: Produce una calidad de imagen adecuada para imágenes fijas.



- Se ajusta “Vídeo” cuando el modo Vídeo-A no es compatible con el equipo conectado, aunque se haya seleccionado “Vídeo-A”.
- Sólo disponible para HDMI 1, HDMI 2, HDMI 3 y Component en formato 1080i o 1080p.

x.v.Colour (excepto para KDL-32W4xxx, KDL-32E4xxx, KDL-26E4xxx, KDL-37V4xxx, KDL-32V4xxx, KDL-26V4xxx)

Muestra imágenes en movimiento que son más fieles a la fuente original al combinar adecuadamente con el espacio de colores de la fuente.



- Se ajusta “Normal” cuando la señal de entrada es HDMI (RGB), aunque se haya seleccionado “x.v.Colour”.
- Sólo disponible para HDMI 1, HDMI 2, HDMI 3 y Component en formato 720p, 1080i o 1080p.

Espacio de color para fotos (excepto para KDL-32W4xxx, KDL-32E4xxx, KDL-26E4xxx, KDL-37V4xxx, KDL-32V4xxx, KDL-26V4xxx)

Elije la opción (sRGB, sYCC, Adobe RGB) para combinar adecuadamente el espacio de colores de la salida, dentro de la señal de salida del equipo conectado al HDMI, los conectores de entrada del componente o USB.



- Elige “sYCC” si se utiliza el equipo compatible con “x.v.Colour”.
- Sólo disponible para HDMI 1, HDMI 2, HDMI 3 y Component en formato 1080i o 1080p.
- No disponible si “Espacio de color” se ajusta en “Extendido” (página 23).

Ajustes Temporiz.

Configura el temporizador para encender o apagar el televisor.

Desconex. Aut.

Establece un período de tiempo tras el cual el televisor cambia automáticamente al modo de espera.

Cuando se activa Desconex. Aut., el (Temporizador) situado en la parte frontal del televisor se ilumina en naranja.



- Si apaga el televisor y lo vuelve a encender, la opción de “Desconex. Aut.” queda preestablecida en “No”.
- El mensaje “Desconexión automática, se apagará el televisor” aparece en la pantalla un minuto después de que el televisor se cambie al modo de espera.

Ajustes de conexión aut.

“Conexión Aut.”: Ajusta el temporizador para encender el televisor desde el modo de espera.

“Modo del temporizador”: Elige el periodo deseado.

(Continúa)

“Hora”: Ajusta la hora para encender el televisor.
“Duración”: Elige el periodo de tiempo después del cual el televisor vuelve a cambiar automáticamente al modo de espera.

Config. reloj

Ajusta el reloj manualmente. Cuando el televisor recibe canales digitales, no se puede ajustar manualmente el reloj ya que está ajustado al código horario de la señal emitida.



Configuración

Arranque automático

Inicia el “menú de primera puesta en marcha” para seleccionar el idioma, el país/región y la ubicación y para sintonizar todos los canales digitales y analógicos disponibles. Generalmente, no es necesario realizar esta operación porque el idioma y el país/región ya están seleccionados y los canales ya están sintonizados cuando se instala el televisor por primera vez (página 6). No obstante, esta opción permite repetir el proceso (por ejemplo, para volver a sintonizar el televisor después de una mudanza o para buscar nuevos canales que han lanzado las cadenas de televisión).

Idioma

Selecciona el idioma en que se visualizan los menús.

Ajustes de pantalla

“Formato de pantalla”: Para obtener más información acerca del formato de pantalla, consulte “Cómo cambiar el formato de pantalla manualmente para que se ajuste a la emisión” en página 14.

“Autoformato”: Cambia automáticamente el formato de pantalla en función de la señal de emisión. Para mantener el ajuste, elija “No”.

“Área de Pantalla”: Ajusta el área de pantalla de la imagen en fuentes de 1080i/p y 720p cuando se ajusta el “Formato de Pantalla” en “Horizontal”.

- **“Auto”**: Durante las emisiones digitales, muestra las imágenes según los ajustes recomendados por la emisora.
- **“Pixel completo”**: Muestra las imágenes en su tamaño original.
- **“Normal”**: Muestra las imágenes en su tamaño recomendado.

“Despl. Horizontal”: Ajusta la posición horizontal de la imagen.

“Despl. Vertical”: Ajusta la posición vertical de la imagen si “Formato de Pantalla” está ajustado en “Optimizada”, “Zoom” o “14:9”.

“Tamaño vertical”: Ajusta el tamaño vertical de la imagen cuando “Formato de Pantalla” se ajusta en “Optimizada”.

Ajustes del PC

“Formato de pantalla”: Elige un formato de pantalla para mostrar la entrada del PC.

- **“Completo 1”**: Amplia la imagen para llenar la zona de visualización vertical, manteniendo su relación de aspecto “horizontal a vertical” original.
- **“Completo 2”**: Amplia la imagen para llenar la zona de visualización.

“Preestablecido”: Recupera los valores de fábrica de todos los ajustes de pantalla del PC.

“Ajuste Automático”: Ajusta automáticamente la posición de visualización, la fase y el tono de la imagen cuando el televisor recibe una señal de entrada del PC conectado.

Es probable que “Ajuste Automático” no funcione bien con algunas señales de entrada. Si así ocurre, ajuste manualmente “Fase”, “Pitch” y “Despl. Horizontal”.

“Fase”: Ajusta la fase cuando la pantalla parpadea.

















“Pitch”: Ajusta el tono cuando la imagen muestra rayas verticales no deseadas.



“Despl. Horizontal”: Ajusta la posición horizontal de la imagen.

“Gestión de la Energía”: Coloca el televisor en modo de espera si no se recibe ninguna señal en 30 segundos en la entrada de PC.







Configuración de AV





“Etiquetado de AV”: Asigna un nombre a cualquier equipo conectado a las tomas lateral y posterior. El nombre aparecerá brevemente en la pantalla al seleccionar el equipo.

- 1 Pulse / para seleccionar la fuente de entrada deseada y, a continuación, pulse .
- 2 Pulse / para seleccionar una de las siguientes opciones y, a continuación, pulse .
 - -, CABLE, SAT, VIDEOGRAB., DVD/BD, JUEGO, SISTEMA DE AUDIO, CAM, PC: Utiliza uno de los nombres preestablecidos para asignarlo al equipo conectado.
 - “Editar.”: Permite crear una propia etiqueta.
 - 1 Pulse / para seleccionar el número o letra deseados (“_” para el espacio en blanco) y, a continuación, pulse . Si introduce un carácter erróneo:
 - Pulse / para seleccionar el carácter erróneo. A continuación, pulse / para seleccionar el carácter correcto.
 - 2 Repita el paso 1 hasta completar el nombre.
 - 3 Elija “Aceptar” y pulse .
 - “Omitir”: Omite una fuente de entrada que no está conectada a ningún equipo al pulsar / para seleccionar la fuente de entrada.

“**Entrada AV2**”: Selecciona una señal de entrada para la toma con la etiqueta  /  /  AV2 de la parte posterior del televisor.

- “**Auto**”: Cambia automáticamente entre las señales de entrada de RGB, entrada de S-video y entrada de vídeo Compuesta en función de la señal de entrada.
- “**RGB**”: Introduce la señal RGB.
- “**S-Video**”: Introduce la señal de S-Video.
- “**Compuesta**”: Introduce la señal de vídeo Compuesta.

“**Salida AV2**”: Selecciona una señal de salida para la toma con la etiqueta  /  /  AV2 de la parte posterior del televisor. Si conecta un vídeo/grabadora de DVD u otro equipo de grabación a la toma  /  /  AV2, podrá grabar desde equipos conectados a otras tomas del televisor.

- “**TV**”: Extrae la señal de un canal.
- “**Auto**”: Extrae la señal que aparece en pantalla (excepto las señales de las tomas HDMI IN 1, HDMI IN 2, HDMI IN 3,  /  COMPONENT IN y  /  PC IN).

“**Altavoz**”: Enciende y apaga los altavoces internos del televisor.

- “**Altavoz de TV**”: Se encienden los altavoces del televisor para escuchar el sonido del televisor a través de los altavoces del televisor.
- “**Sistema de Audio**”: Se apagan los altavoces del televisor para escuchar el sonido del televisor sólo a través del equipo de audio externo que está conectado a las tomas de salida de audio. Si está conectado con un equipo compatible con el control por HDMI, puede encender el equipo conectado al televisor. Este ajuste debe realizarse después de conectar el equipo.

“**Salida de audio**”:

- “**Variable**”: Con el mando a distancia del televisor, se puede controlar la salida de audio del sistema de audio.
- “**Fijo**”: La salida de audio del televisor es fija. Utilice el control del volumen del receptor de audio para ajustar el volumen (y otros ajustes de audio) a través del sistema de audio.



“Salida de audio” no está disponible en sistemas de audio conectados al televisor con tomas HDMI.

Configuración HDMI

Sirve para ajustar el equipo compatible con el control por HDMI que está conectado a las tomas de HDMI. El ajuste de interbloqueo también debe realizarse en el lado del equipo compatible con el control por HDMI.

“**Control por HDMI**”: Sirve para conectar el equipo compatible con el control de HDMI y el televisor. Si se ajusta en “Sí”, pueden activarse los siguientes elementos del menú. Sin embargo, el consumo energético en modo de espera es mayor de lo normal.

(Continúa)

“Auto apagado de los Disp.”: Si se ajusta en “Sí”, el equipo compatible con el control por HDMI se enciende y apaga en conexión con el televisor.

“Auto encendido del TV”: Si se ajusta en “Sí” y se enciende el equipo conectado y compatible con el control por HDMI, el televisor se enciende automáticamente y muestra la entrada de HDMI del equipo conectado.

“Actualización Lista Disp.”: Crea y actualiza la “Lista Dispositivos HDMI”. Se pueden conectar hasta 14 equipos compatibles con el control por HDMI y hasta 4 equipos a una sola toma. Debe actualizar la “Lista Dispositivos HDMI” cuando cambie los ajustes o conexiones del equipo compatible con el control por HDMI. Elíjalos manualmente de uno en uno hasta conseguir la imagen correcta durante varios segundos.

“Lista Dispositivos HDMI”: Muestra los equipos compatibles con el control por HDMI conectados.

Información del producto

Muestra información sobre el televisor.

Borrar todo

Recupera todos los valores de fábrica y muestra la pantalla “Arranque automático”.



- No apague el televisor durante este tiempo (unos 30 segundos) ni pulse ningún botón.
- Se recuperarán todos los ajustes: la lista de Favoritos digitales, país/región, idioma, canales de sintonización automática, etc.



Configuración Analógica

Mostrar lista de programas

Elija “No” para ocultar la lista de canales analógicos de XMB™ (Xross Media Bar).

Sintonía Automática

Sintoniza todos los canales analógicos disponibles. Esta opción sirve para volver a sintonizar el televisor después de mudarse de casa o buscar nuevos canales que han lanzado las emisoras.

Ordenación Progra.

Cambia el orden de almacenamiento de los canales analógicos en el televisor.

- 1 Pulse \uparrow/\downarrow para seleccionar el canal que desea desplazar a una nueva posición y, a continuación, pulse \oplus .
- 2 Pulse \uparrow/\downarrow para seleccionar la nueva posición del canal y, a continuación, pulse \oplus .



Sintonía Manual

Antes de seleccionar “Nombre/AFT/Filtro Audio/LNA/Omitir/Descodificador”, pulse **PROG +/-** para seleccionar el número de programa con el canal. No puede seleccionar un número de programa ajustado en “Omitir” (página 27).

Programa/Sistema/Canal





Preestablece los canales de programas manualmente.

- 1 Pulse \uparrow/\downarrow para seleccionar “Programa” y, a continuación, pulse \oplus .
- 2 Pulse \uparrow/\downarrow para elegir el número de programa que desea sintonizar manualmente (si sintoniza un vídeo/grabadora de DVD, elija el canal 00) y, a continuación, pulse \leftarrow RETURN.
- 3 Pulse \uparrow/\downarrow para seleccionar “Sistema” y, a continuación, pulse \oplus .
- 4 Pulse \uparrow/\downarrow para seleccionar uno de los siguientes sistemas de emisión de televisión y, a continuación, pulse \leftarrow RETURN.
 - B/G:** para países/regiones de Europa Occidental
 - I:** para el Reino Unido
 - D/K:** para países/regiones de Europa Oriental
 - L:** para Francia
- 5 Pulse \uparrow/\downarrow para seleccionar “Canal” y, a continuación, pulse \oplus .

6 Pulse / para seleccionar “S” (para canales por cable) o “C” (para canales terrestres) y, a continuación, pulse .



7 Sintonice los canales como se indica a continuación:

Si no sabe el número del canal (frecuencia)

Pulse / para buscar el siguiente canal disponible. Cuando se encuentra un canal, se interrumpe la búsqueda. Para continuar la búsqueda, pulse /.

Si sabe el número del canal (frecuencia)

Pulse los botones numéricos para introducir el número de canal de emisión que desea o el número de canal de la grabadora de DVD/vídeo.

8 Pulse  para saltar a “Confirmar”, y, a continuación, pulse .

9 Pulse  para elegir “Aceptar”, a continuación, pulse .

Repita el procedimiento anterior para preestablecer otros canales manualmente.

Nombre

Asigna el nombre que desee (cinco letras o números como máximo) al canal seleccionado. Este nombre aparecerá brevemente en la pantalla cuando se seleccione dicho canal.

Para introducir caracteres, siga los pasos 1 a 3 de “Editar:” (página 27).

AFT

Realiza la sintonización fina del número de programa elegido de forma manual si cree que un ligero ajuste de sintonización mejorará la calidad de la imagen.

Puede ajustar la sintonización fina en un rango de -15 a +15. Si elige “Sí”, la sintonización fina se realiza automáticamente.

Filtro Audio

Mejora el sonido de cada canal si se distorsionan las emisiones mono. A veces, una señal de emisión no estándar puede provocar una distorsión del sonido o una eliminación intermitente del mismo cuando se ven programas mono.

Si no aprecia ninguna distorsión del sonido, se recomienda dejar esta opción con la configuración de fábrica “No”.



Si selecciona “Bajo” o “Alto”, no podrá recibir sonido estéreo ni dual.

LNA

Mejora la calidad de la imagen de cada canal si las señales de emisión son muy débiles (imagen con ruido).





Si no aprecia ninguna mejora en la calidad de la imagen aunque haya ajustado “Sí”, ajuste esta opción en “No” (ajuste de fábrica).

Omitir

Omite los canales analógicos no utilizados cuando se pulsa **PROG +/-** para seleccionar canales. (Es posible seleccionar un canal omitido mediante los botones numéricos).

Descodificador

Muestra y registra el canal codificado seleccionado cuando se utiliza un

descodificador conectado directamente al euroconector  /  AV1 o al euroconector  /  /  AV2 a través de una grabadora de DVD/vídeo.



Según el país/región seleccionado para “País” (página 7), es posible que esta opción no esté disponible.

Confirmar

Guarda los cambios realizados en los ajustes “Sintonía Manual”.



Sintonización Digital

Sintonía automática digital

Sintoniza los canales digitales disponibles.

Esta opción sirve para volver a sintonizar el televisor después de una mudanza o para buscar nuevos canales que han lanzado las cadenas de televisión. Para obtener más información, consulte “Sintonía automática del televisor” (página 7).

Ordenación Progra.

Elimina cualquier canal digital no deseado y guardado en el televisor y cambia el orden de los canales digitales guardados en el televisor.

1 Pulse \uparrow/\downarrow para seleccionar el canal que desea eliminar o desplazar a una nueva posición.

Pulse los botones numéricos para introducir el número del programa de tres dígitos del canal de emisión que desea.

2 Elimine o cambie el orden de los canales digitales del siguiente modo:

Eliminar el canal digital

Pulse \oplus . Después de que aparezca un mensaje de confirmación, pulse \leftarrow para seleccionar “Sf” y, a continuación, pulse \oplus .

Cambiar el orden de los canales digitales

Pulse \rightleftarrows , y a continuación pulse \uparrow/\downarrow para seleccionar la nueva posición del canal y, a continuación, pulse \leftarrow .

3 Pulse \leftarrow RETURN.

Sintonía manual digital

Sintoniza manualmente los canales digitales. Esta función está disponible si “Sintonía automática digital” se ajusta en “Antena”.

1 Pulse el botón numérico para elegir el número de canal que desea sintonizar manualmente y, a continuación, pulse \uparrow/\downarrow para sintonizar el canal.

2 Cuando se encuentren los canales disponibles, pulse \uparrow/\downarrow para elegir el canal que desea guardar y, a continuación, pulse \oplus .

3 Pulse \uparrow/\downarrow para elegir el número de programa donde desea guardar el nuevo canal y pulse \oplus .

Repita el procedimiento anterior para sintonizar otros canales manualmente.

Config. de Subtítulos

“**Configuración de subtítulos**”*: Si elige “Para Sordos” en pantalla aparecerán algunas ayudas visuales con subtítulos (si los canales de televisión emiten dicha información).

“**Idioma para subtítulos**”*: Selecciona el idioma en que se visualizan los subtítulos.

Configuración de Audio

“**Tipo de audio**”*: Si elige “Para Sordos”, se activa la emisión para personas con problemas auditivos.

“**Idioma de audio**”*: Selecciona el idioma utilizado para un programa. Algunos canales digitales pueden emitir un programa en varios idiomas de audio.

“**Descripción de Audio**”*: Ofrece descripción en audio (narración) de la información visual si los canales de televisión emiten dicha información.

“**Nivel de Mezcla**”*: Ajusta los niveles de salida de la Descripción de Audio y del audio principal del televisor.

“**Margen Dinámico**”*: Compensa las diferencias de nivel de audio entre los diferentes canales. Es probable que esta función no tenga ningún efecto en algunos canales.

“**Salida Óptica**”*: Elige la señal de audio que se emite desde la terminal DIGITAL AUDIO OUT (OPTICAL) que hay en la parte trasera del televisor. Ajuste la opción “Auto” si hay conectado un equipo compatible con Dolby Digital, y ajuste la opción “PCM” si el equipo conectado no es compatible.





*Esta opción sólo está disponible si se ajusta “Descripción de Audio” en “Sf”.

Tapiz para Radio

Aparece el salvapantallas cuando se escucha una emisión de radio después de transcurrir 20 segundos sin pulsar ningún botón.
Puede elegir el color del salvapantallas, mostrar un color aleatorio o ver un pase de diapositivas (página 32).
Para cancelar la visualización del papel tapiz temporalmente, pulse cualquier botón.

Bloqueo TV

Configura una restricción de edades para ver ciertos programas. Todo programa que supere el límite de restricción de edad sólo podrá verse después de introducir correctamente un código PIN.

- 1 Pulse los botones numéricos para introducir su actual código PIN.
Si no ha introducido anteriormente un PIN, aparece una pantalla para que introduzca dicho código. Siga las siguientes instrucciones sobre "código PIN".
- 2 Pulse  para seleccionar la restricción de edad o "Nada" (para ver la televisión sin restricciones) y, a continuación, pulse .
- 3 Pulse  RETURN.

Código PIN**Para configurar el código PIN por primera vez**

- 1 Pulse los botones numéricos para introducir el nuevo código PIN.
- 2 Pulse  RETURN.

Para cambiar el código PIN

- 1 Pulse los botones numéricos para introducir su actual código PIN.
- 2 Pulse los botones numéricos para introducir el nuevo código PIN.
- 3 Pulse  RETURN.



El código PIN 9999 siempre se acepta.

Configuración técnica

"Actualiz. servicio auto": Permite que el televisor detecte y guarde nuevos servicios digitales cuando estén disponibles.



Para que pueda actualizarse el servicio, deje el televisor en modo de espera de vez en cuando.

"Descargar software": Permite que el televisor reciba automáticamente actualizaciones de software de forma gratuita a través de su antena/cable (cuando estén disponibles). Se recomienda tener esta opción ajustada siempre en "Sí". Si no desea actualizar el software, configure esta opción en "No".



Para que pueda actualizarse el software, debe dejar el televisor en modo de espera de vez en cuando.

"Información del sistema": Muestra la versión de software actual y el nivel de señal.



Si la barra de señales es roja (ninguna señal) o ámbar (señal baja), revise la conexión de la antena/cable.

"Zona horaria": Permite elegir manualmente la zona horaria en la que se encuentra si no es la misma zona horaria configurada por defecto para su país/región.

"Cambio de hora automático": Sirve para elegir si se cambia automáticamente o no la hora de verano y la de invierno.

- **"Sí"**: Cambia automáticamente entre la hora de verano y la de invierno según el calendario.
- **"No"**: Aparece la hora según la diferencia horaria ajustada en "Zona horaria".

Config. módulo Acceso Cond.

Permite acceder a un servicio de televisión de pago después de obtener un CAM (Módulo de Acceso Condicional) y una tarjeta de visualización. Consulte en la página 17 la ubicación de la toma  (PCMCIA).

Foto



Fotograma

Muestra una fotografía fija en la pantalla durante el periodo de tiempo seleccionado. Transcurrido dicho periodo, el televisor cambia automáticamente a modo de espera.

Uso del menú Opciones

Pulse **OPTIONS** para que aparezcan las siguientes opciones.

| Opciones | Descripción |
|---------------------|--|
| Selección de imagen | Pulse $\leftarrow/\rightarrow/\leftarrow/\rightarrow$ para elegir una fotografía y, a continuación, pulse \heartsuit para seleccionar. |
| Duración | Elige el periodo deseado. |



- Si se elige la fotografía desde un dispositivo de USB, éste debe permanecer conectado al televisor.
- Si “Desconex. Aut.” está activada, el televisor cambia automáticamente a modo de espera.
- Puede modificar los ajustes de imagen en el menú Opciones “Visor de fotos USB”.



Visor de fotos USB

Puede ver en su televisor fotos (en formato JPEG) guardadas en una cámara o videocámara digital Sony a través de un cable USB o una unidad de almacenamiento de USB.

- 1 Conecte al televisor un dispositivo de USB compatible.
- 2 Pulse **HOME**.
- 3 Pulse \leftarrow/\rightarrow para elegir “Foto” y, a continuación, pulse \leftarrow/\rightarrow para elegir “Visor de fotos USB” y pulse \oplus .
Aparecerán las fotografías en tamaño reducido.
- 4 Pulse $\leftarrow/\rightarrow/\leftarrow/\rightarrow$ para elegir la fotografía o carpeta que desea ver y pulse \oplus .
- 5 Pulse \leftarrow **RETURN** para volver a las imágenes reducidas.

Operaciones adicionales

Pulse \leftarrow/\rightarrow para elegir una opción y, a continuación, pulse \oplus .

| Opciones | Descripción |
|--------------------------|--|
| Selección de Dispositivo | Pulse \leftarrow/\rightarrow para elegir un dispositivo cuando hay varios dispositivos conectados. Las imágenes Bravia son un dispositivo predefinido. |
| Pase de Diapositivas | Muestra las fotos de una en una. |
| Configuración | Puede configurar ajustes avanzados para el pase y ajustar la secuencia de visualización de las fotografías en tamaño reducido. |

Uso del menú Opciones

Pulse **OPTIONS** para que aparezcan las siguientes opciones.

| Opciones | Descripción |
|----------------|---------------|
| Modo de imagen | Ver página 22 |
| Desconex. Aut. | Ver página 25 |
| Ahorro energía | Ver página 24 |



No disponible en fotografías de tamaño reducido ni con la opción “Pase de Diapositivas”.



- El visor de fotos USB sólo es compatible con fotografías en formato JPEG y que cumplan con DCF.
- Si conecta una cámara de fotos digital Sony, ajuste el modo de conexión de USB de la cámara en Auto o “Mass Storage”. Si desea más información sobre el modo de conexión de USB, consulte las instrucciones de su cámara digital.
- El visor de fotos USB sólo es compatible con el sistema de archivos FAT32.
- Mientras el televisor accede a los datos de la unidad de grabación, tenga en cuenta lo siguiente:
 - No apague el televisor ni el dispositivo de USB conectado.
 - No desconecte el cable USB.
 - No retire la unidad de grabación.Los datos de la unidad de grabación podrían dañarse.
- No utilice un dispositivo de USB incompatible. Podría provocar un mal funcionamiento.
- Sony no asume ninguna responsabilidad por los daños o pérdida de datos producidos en la unidad de grabación debido al mal funcionamiento de los dispositivos conectados o del televisor.
- En el siguiente sitio web encontrará información actualizada sobre los dispositivos de USB compatibles.
<http://support.sony-europe.com/TV/compatibility/>

Especificaciones

Monitor

Requisitos de potencia:

CA de 220 a 240 V, 50 Hz

Tamaño de la pantalla:

KDL-52xxxxx: 52 pulgadas

KDL-46xxxxx: 46 pulgadas

KDL-40xxxxx: 40 pulgadas

KDL-37xxxxx: 37 pulgadas

KDL-32xxxxx: 32 pulgadas

KDL-26xxxxx: 26 pulgadas

Resolución de la pantalla:

1.920 puntos (horizontal) x 1.080 líneas (vertical) (sólo para KDL-52W4xxx, KDL-46W4xxx, KDL-40W4xxx, KDL-32W4xxx, KDL-40E4xxx, KDL-32E4xxx)

1.366 puntos (horizontal) x 768 líneas (vertical) (sólo para KDL-37V4xxx, KDL-32V4xxx, KDL-26V4xxx, KDL-26E4xxx)

Consumo de energía*:

KDL-52W4xxx:

223 W (Modo Uso doméstico / Estándar)

253 W (Modo Uso comercial / Viva)

KDL-46W4xxx:

225 W (Modo Uso doméstico / Estándar)

243 W (Modo Uso comercial / Viva)

KDL-40W4xxx, KDL-40E4xxx:

176 W (Modo Uso doméstico / Estándar)

201 W (Modo Uso comercial / Viva)

KDL-37V4xxx:

138 W (Modo Uso doméstico / Estándar)

155 W (Modo Uso comercial / Viva)

KDL-32E4xxx, KDL-32W4xxx:

120 W (Modo Uso doméstico / Estándar)

143 W (Modo Uso comercial / Viva)

KDL-32V4xxx:

111 W (Modo Uso doméstico / Estándar)

122 W (Modo Uso comercial / Viva)

KDL-26V4xxx, KDL-26E4xxx:

88 W (Modo Uso doméstico / Estándar)

98 W (Modo Uso comercial / Viva)

* Si desea más información sobre el "Modo Uso doméstico" o el "Modo Uso comercial", consulte la página 7.

Consumo de energía en modo de espera*:

0,19 W o menos

* El consumo de energía en modo de espera especificado se alcanza cuando el televisor termina los procesos internos necesarios.

* Cuando se activa el "Control por HDMI", el consumo de energía en modo de espera es de 0,6 W.

* Cuando se activa el "Inicio rápido", el consumo de energía en modo de espera permanece en 16 W durante dos horas, después de cambiar a modo de espera.

Dimensiones (ancho x alto x fondo):

KDL-52W4xxx:

Aprox.: 126,2 x 87,1 x 34,7 cm (con pedestal)

Aprox.: 126,2 x 82,9 x 11,9 cm (sin pedestal)

KDL-46W4xxx:

Aprox.: 112,0 x 78,2 x 30,7 cm (con pedestal)

Aprox.: 112,0 x 74,2 x 11,5 cm (sin pedestal)

KDL-40W4xxx:

Aprox.: 98,6 x 68,4 x 27,9 cm (con pedestal)

Aprox.: 98,6 x 64,6 x 11,0 cm (sin pedestal)

KDL-40E4xxx:

Aprox.: 100,6 x 69,5 x 28,3 cm (con pedestal)

Aprox.: 100,6 x 64,5 x 11,4 cm (sin pedestal)

KDL-37V4xxx:

Aprox.: 92,0 x 64,9 x 27,9 cm (con pedestal)

Aprox.: 92,0 x 61,0 x 11,0 cm (sin pedestal)

KDL-32W4xxx, KDL-32V4xxx:

Aprox.: 79,4 x 57,7 x 24,2 cm (con pedestal)

Aprox.: 79,4 x 54,0 x 9,9 cm (sin pedestal)

KDL-32E4xxx:

Aprox.: 81,4 x 58,7 x 24,1 cm (con pedestal)

Aprox.: 79,4 x 54,0 x 10,4 cm (sin pedestal)

KDL-26V4xxx:

Aprox.: 65,9 x 50,5 x 24,2 cm (con pedestal)

Aprox.: 65,9 x 46,6 x 9,5 cm (sin pedestal)

KDL-26E4xxx:

Aprox.: 68,4 x 47,5 x 18,6 cm (con pedestal)

Aprox.: 68,4 x 46,9 x 10,1 cm (sin pedestal)

Peso:

KDL-52W4xxx:

Aprox.: 38,0 kg (con pedestal)

Aprox.: 32,0 kg (sin pedestal)

KDL-46W4xxx:

Aprox.: 29,0 kg (con pedestal)

Aprox.: 25,0 kg (sin pedestal)

KDL-40W4xxx:

Aprox.: 21,5 kg (con pedestal)

Aprox.: 18,5 kg (sin pedestal)

KDL-40E4xxx:

Aprox.: 22,0 kg (con pedestal)

Aprox.: 19,0 kg (sin pedestal)

KDL-37V4xxx:

Aprox.: 20,5 kg (con pedestal)

Aprox.: 17,5 kg (sin pedestal)

KDL-32W4xxx, KDL-32V4xxx, KDL-32E4xxx:

Aprox.: 15,5 kg (con pedestal)

Aprox.: 13,0 kg (sin pedestal)

KDL-26V4xxx, KDL-26E4xxx:

Aprox.: 12,5 kg (con pedestal)

Aprox.: 10,0 kg (sin pedestal)

Tipo de panel

Panel LCD (pantalla de cristal líquido)

Sistema de televisión

Analógico: En función del país o región que haya seleccionado:
B/G/H, D/K, L, I

Digital: DVB-T/DVB-C

Sistema de vídeo/color

Analógico: PAL, SECAM

NTSC 3.58, 4.43 (sólo entrada de vídeo)

Digital: MPEG-2 MP@ML/HL, H.264/MPEG-4 AVC
HP@L4.0, MP@L3.0

Antena

Terminal externa de 75 ohmios para VHF/UHF









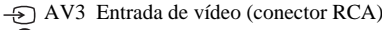
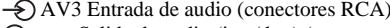
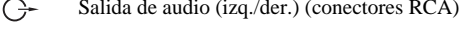

Cobertura de canales

Analógico: VHF: E2-E12
UHF: E21-E69
CATV: S1-S20
HYPER: S21-S41
D/K: R1-R12, R21-R69
L: F2-F10, B-Q, F21-F69
I: UHF B21-B69

Digital: VHF/UHF

(Continúa)

Terminales

-  AV1
Euroconector de 21 pines (norma CENELEC) con entrada de audio/vídeo, entrada RGB y salida de audio/vídeo de televisión.
-  AV2 (SMARTLINK)
Euroconector de 21 pines (norma CENELEC) incluidas entrada de audio / vídeo, entrada de RGB, entrada de S-Video, salida de audio / vídeo seleccionable y conexión SMARTLINK.
-  AV3 Entrada de vídeo (conector RCA)
-  AV3 Entrada de audio (conectores RCA)
-  Salida de audio (izq./der.) (conectores RCA)
-  COMPONENT IN
Formatos compatibles: 1080/24p, 1080p, 1080i, 720p, 576p, 576i, 480p, 480i
Y: 1 Vp-p, 75 ohms, 0.3V sincr. negativa
Pb/Cb: 0,7 Vp-p, 75 ohms
Pr/Cr: 0,7 Vp-p, 75 ohms
-  Entrada de audio (conectores RCA)
500 mVrms
- HDMI IN 1, 2, 3
Vídeo: 1080/24p, 1080p, 1080i, 720p, 576p, 576i, 480p, 480i
Audio: PCM lineal de dos canales
32, 44,1 y 48 kHz, 16, 20 y 24 bits
PC (ver tabla)
Audio analógico (miniconector):
500 mVrms
(Sólo HDMI IN 2)
- PC IN  Entrada de PC (Dsub 15 pins)
G: 0,7 Vp-p, 75 ohmios, sin sincr. en verde
B: 0,7 Vp-p, 75 ohmios, sin sincr. en verde
R: 0,7 Vp-p, 75 ohmios, sin sincr. en verde
HD: 1-5 Vp-p
VD: 1-5 Vp-p
-  Entrada de audio de PC (miniconector)
-  Conector para auriculares
-  Módulo de acceso condicional (CAM)
-  Puerto USB
Formatos compatibles: Archivos JPEG basados en formato DCF.
-  DIGITAL AUDIO OUT (OPTICAL) conector óptico digital. Dolby digital o audio PCM desde DVB según la emisión; audio PCM desde cualquier otra fuente de entrada.
Salida de audio (conectores RCA)

Salida de audio

10 W + 10 W (RMS)

Accesorios opcionales

- **KDL-52W40xx/ KDL-52W42xx/ KDL-46W40xx/ KDL-46W42xx/ KDL-40W40xx/ KDL-40W42xx/ KDL-32W40xx/ KDL-32W42xx/ KDL-40E40xx/ KDL-32E40xx/ KDL-37V45xx/ KDL-37V47xx/ KDL-32V45xx/ KDL-32V47xx:**
Soporte de pared SU-WL500.
- **KDL-26V45xx/ KDL-26V47xx / KDL-26E40xx:**
Soporte de pared SU-WL100.
- **KDL-46W40xx/ KDL-46W42xx/ KDL-40W40xx/ KDL-40W42xx/KDL-32W40xx/ KDL-32W42xx/ KDL-40E40xx/ KDL-32E40xx/ KDL-37V45xx/ KDL-37V47xx/ KDL-32V45xx/ KDL-32V47xx:**
Pedestal de televisor SU-FL300M.

El diseño y las especificaciones están sujetos a modificaciones sin previo aviso.

Cuadro de referencia de señales de entrada del PC para PC

| Señales | Horizontal (Píxel) | Vertical (Línea) | Frecuencia horizontal (kHz) | Frecuencia vertical (Hz) | Estándar |
|---------|--------------------|------------------|-----------------------------|--------------------------|--------------------------|
| VGA | 640 | 480 | 31,5 | 60 | VESA |
| | 640 | 480 | 37,5 | 75 | VESA |
| | 720 | 400 | 31,5 | 70 | VGA-T |
| SVGA | 800 | 600 | 37,9 | 60 | Pautas sobre VESA |
| | 800 | 600 | 46,9 | 75 | VESA |
| XGA | 1024 | 768 | 48,4 | 60 | Pautas sobre VESA |
| | 1024 | 768 | 56,5 | 70 | VESA |
| | 1024 | 768 | 60,0 | 75 | VESA |
| WXGA | 1280 | 768 | 47,4 | 60 | VESA |
| | 1280 | 768 | 47,8 | 60 | VESA |
| | 1280 | 768 | 60,3 | 75 | |
| | 1360 | 768 | 47,7 | 60 | VESA |
| SXGA | 1280 | 1024 | 64,0 | 60 | VESA |

- La entrada de PC de este televisor no es compatible con la sincronización en verde ni la sincronización compuesta.
- La entrada de PC de este televisor no es compatible con las señales entrelazadas.
- La entrada de PC de este televisor es compatible con las señales incluidas en el cuadro anterior, con una frecuencia vertical de 60 Hz. Con otras señales, aparecerá el mensaje "Sin Señal."

Cuadro de referencia de señales de entrada del PC para HDMI IN 1, 2, 3

| Señales | Horizontal (Píxel) | Vertical (Línea) | Frecuencia horizontal (kHz) | Frecuencia vertical (Hz) | Estándar |
|---------|--------------------|------------------|-----------------------------|--------------------------|-------------------|
| VGA | 640 | 480 | 31,5 | 60 | VESA |
| SVGA | 800 | 600 | 37,9 | 60 | Pautas sobre VESA |
| XGA | 1024 | 768 | 48,4 | 60 | Pautas sobre VESA |
| WXGA | 1280 | 768 | 47,4 | 60 | VESA |
| WXGA | 1280 | 768 | 47,8 | 60 | VESA |
| SXGA* | 1280 | 1024 | 64,0 | 60 | VESA |
| WXGA** | 1360 | 768 | 47,7 | 60 | VESA |

* Sólo para KDL-52W4xxx, KDL-46W4xxx, KDL-40W4xxx, KDL-32W4xxx, KDL-40E4xxx, KDL-32E4xxx.



**Sólo para KDL-37V4xxx, KDL-32V4xxx, KDL-26V4xxx, KDL-26E4xxx.

Solución de problemas

Compruebe si el indicador  (modo de espera) parpadea en rojo.

Cuando parpadea

La función de autodiagnóstico está activada.



- 1 Cuentas cuántas veces parpadea el indicador  (modo de espera) después de cada intervalo de dos segundos.
Por ejemplo, el indicador parpadea tres veces, posteriormente hay un intervalo de dos segundos y, a continuación, vuelve a parpadear tres veces, etc.
- 2 Pulse  en la parte superior del televisor para apagarlo, desconecte el cable de alimentación e informe a su distribuidor o al centro de servicio técnico de Sony sobre el parpadeo del indicador (número de parpadeos).

Cuando no parpadea

- 1 Compruebe los elementos de las tablas siguientes.
- 2 Si el problema persiste, solicite al personal de servicio especializado que repare el televisor.

Imagen

Ausencia de imagen (la pantalla aparece oscura) y de sonido

- Revise la conexión de la antena/cable.
- Conecte el televisor a la corriente eléctrica, y pulse  en la parte superior del aparato.
- Si el indicador  (modo de espera) se ilumina en rojo, pulse .

Imágenes dobles o imágenes fantasma (sólo en modo analógico)

- Pulse  para mostrar la lista de equipos conectados y, a continuación, elija la entrada deseada.
- Compruebe la conexión entre el equipo opcional y el televisor.

Imágenes dobles o imágenes fantasma (sólo en modo analógico)

- Revise la conexión de la antena/cable.
- Compruebe la ubicación y dirección de la antena.

Sólo aparecen el efecto nieve y ruido en la pantalla (sólo en modo analógico)

- Compruebe si la antena está rota o doblada.
- Compruebe si la antena ha llegado al final de su vida útil (tres a cinco años de uso normal, uno a dos años de uso en la costa).

Ruido de sonido o imagen al ver un canal de televisión (sólo en modo analógico)

- Ajuste "AFT" (sintonización fina automática) para recibir mejor la imagen (página 29).

Aparecen pequeños puntos negros y/o brillantes en la pantalla

- La imagen de una pantalla está compuesta de píxeles. Los pequeños puntos negros y/o brillantes (píxeles) no son síntoma de un funcionamiento defectuoso.

Los programas en color no se ven en color

- Elija "Preestablecido" (página 22).

No hay color o el color es irregular cuando se visualiza una señal procedente de las tomas

COMPONENT IN

- Revise la conexión de las tomas  COMPONENT IN y compruebe que están colocadas firmemente en sus respectivas tomas de corriente.

La imagen se congela o contiene bloques en la pantalla

- Revise el nivel de la señal (página 31). Si la barra de señales es roja (ninguna señal) o ámbar (señal baja),

revise la conexión de la antena/cable.



- Retire el dispositivo de USB conectado. Podría estar dañado o ser incompatible con el televisor.

En el siguiente sitio web encontrará información actualizada sobre los dispositivos de USB compatibles:

<http://support.sony-europe.com/TV/compatibility/>

Sonido

Buena calidad de imagen pero no hay sonido

- Pulse  +/- o  (eliminar sonido).
- Compruebe si "Altavoz" está ajustado en "Altavoz TV" (página 27).
- Si utiliza la entrada de HDMI con Super Audio CD o DVD-Audio, es probable que DIGITAL AUDIO OUT (OPTICAL) no emita señales de audio.

Canales

No se puede elegir el canal deseado

- Cambie entre modo digital y analógico y elija el canal digital/analógico deseado.

Algunos canales están vacíos

- Canal de suscripción/codificado. Suscríbase al servicio de televisión de pago.
- El canal sólo se utiliza para datos (sin imagen ni sonido).
- Póngase en contacto con la emisora para recibir información sobre la transmisión.

No se muestran canales digitales

- Póngase en contacto con un instalador local para averiguar si dispone de transmisiones digitales en su zona.
- Utilice una antena de mayor ganancia.

Generales

Imagen y/o sonidos distorsionados

- Mantenga el televisor lejos de fuentes de perturbación eléctrica como coches, motos, secadores o equipos ópticos.
- Cuando instale un equipo opcional, deje un espacio razonable entre éste y el televisor.
- Revise la conexión de la antena/cable.
- Mantenga la antena/cable del televisor lejos de otros cables de conexión.

El televisor se apaga automáticamente (entra en modo de espera)

- Compruebe si "Desconex. Aut." está activado o confirme el ajuste "Duración" de "Ajustes de conexión aut." (página 25).
- Si no se recibe ninguna señal y no se realiza ninguna operación en modo TV durante 10 minutos, el televisor se pone automáticamente en modo de espera.

El televisor se enciende automáticamente

- Compruebe si "Conexión Aut." está activado (página 25).

Algunas fuentes de entrada no pueden seleccionarse

- Seleccione "Etiquetado de AV" y cancele "Omitir" de la fuente de entrada (página 26).

El mando a distancia no funciona

- Cambie las pilas.

No se puede añadir un canal a la lista de Favoritos

- Se pueden guardar hasta 999 canales en la lista de Favoritos.

El equipo HDMI no aparece en "Lista Dispositivos HDMI"

- Compruebe si su equipo es compatible con el Control por HDMI.

No están sintonizados todos los canales

- Busque información en el sitio web de asistencia técnica. <http://support.sony-europe.com/TV/DVBC/>

No puede seleccionar "No" en "Control por HDMI"

- Si un equipo de audio compatible con el Control por HDMI está conectado al televisor, no puede seleccionar "No" en este menú. Si desea cambiar la salida de audio al altavoz del televisor, elija "Altavoz TV" en el menú "Altavoz"(página 27).

Introdução

Obrigado por escolher este produto Sony.
Antes de utilizar o televisor, leia este manual com atenção e guarde-o para futuras consultas.

Eliminação do televisor



Tratamento de Equipamentos Eléctricos e Electrónicos no final da sua vida útil (Aplicável na União Europeia e em países Europeus com sistemas de recolha selectiva de resíduos)

Este símbolo, colocado no produto ou na sua embalagem, indica que este não deve ser tratado como resíduo urbano indiferenciado. Deve sim ser colocado num ponto de recolha destinado a resíduos de equipamentos eléctricos e electrónicos. Assegurando-se que este produto é correctamente depositado, irá prevenir potenciais consequências negativas para o ambiente bem como para a saúde, que de outra forma poderiam ocorrer pelo mau manuseamento destes produtos. A reciclagem dos materiais contribuirá para a conservação dos recursos naturais. Para obter informação mais detalhada sobre a reciclagem deste produto, por favor contacte o município onde reside, os serviços de recolha de resíduos da sua área ou a loja onde adquiriu o produto.



Tratamento de pilhas no final da sua vida útil (Aplicável na União Europeia e em países Europeus com sistemas de recolha selectiva de resíduos)

Este símbolo, colocado na pilha ou na sua embalagem, indica que estes produtos não devem ser tratados como resíduos urbanos indiferenciados.

Devem antes ser colocados num ponto de recolha destinado a resíduos de pilhas e acumuladores. Assegurando-se que estas pilhas são correctamente depositadas, irá prevenir potenciais consequências negativas para o ambiente bem como para a saúde, que de outra forma poderiam ocorrer pelo mau manuseamento destas pilhas. A reciclagem dos materiais contribuirá para a conservação dos recursos naturais. Se por motivos de segurança, desempenho ou protecção de dados, os produtos necessitem de uma ligação permanente a uma pilha integrada, esta só deve ser substituída por profissionais qualificados. Acabado o período de vida útil do aparelho, coloque-o no ponto de recolha de produtos eléctricos/electrónicos de forma a garantir o tratamento adequado da bateria integrada. Para as restantes pilhas, por favor, consulte as instruções do equipamento sobre a remoção das mesmas. Deposite a bateria num ponto de recolha destinado a resíduos de pilhas e baterias. Para informações mais detalhadas sobre a reciclagem deste produto, por favor contacte o município onde reside, os serviços de recolha de resíduos da sua área ou a loja onde adquiriu o produto.

O fabricante deste produto é a Sony Corporation, 1-7-1 Konan Minato-ku Tóquio, 108-0075 Japão. O Representante Autorizado para EMC e segurança de produto é a Sony Deutschland GmbH, Hedelfinger Strasse 61, 70327 Stuttgart, Alemanha. Para qualquer assunto relativo à assistência ou garantia, consulte nos endereços fornecidos nos documentos de garantia e assistência.

Aviso para a função de televisão digital

- Todas as funções relativas à televisão digital (DVB) estarão disponíveis apenas para os países ou áreas em que são transmitidos sinais terrestres digitais DVB-T (MPEG2 e MPEG4 AVC) ou onde existe acesso a um serviço de cabo compatível com DVB-C (MPEG2 e MPEG4 AVC). Por favor, confirme com o seu agente local se pode receber um sinal DVB-T no seu local de residência ou pergunte ao seu fornecedor de cabo se o seu serviço de cabo DVB-C é adequado para operação integrada com este televisor.
- O fornecedor de cabo pode cobrar um preço adicional por esse serviço e pode que deva concordar com os seus termos e condições de negócio.
- Ainda que este televisor segue as especificações DVB-T e DVB-C, a compatibilidade com futuras transmissões terrestres digitais DVB-T e por cabo digitais DVB-C não pode ser garantida.
- Algumas funções de televisão digital podem não estar disponíveis em alguns países/regiões e o cabo DVB-C podem não funcionar correctamente com todos os fornecedores.
- Para obter mais informação sobre a funcionalidade DVB-C, por favor veja o site de suporte para cabo: <http://support.sony-europe.com/TV/DVBC/>

Informação da marca registada

- DVB é uma marca registada do Projecto DVB
- Fabricado sob licença da BBE Sound, Inc. Sob licença da BBE Sound, Inc. sob uma ou mais das seguintes patentes dos EUA: 5510752, 5736897. BBE e o símbolo BBE são marcas registadas da BBE Sound, Inc.
- Fabricado sob licença da Dolby Laboratories. "Dolby" e o símbolo com duplo D DD são marcas registadas da Dolby Laboratories.
- HDMI, o logo HDMI e High-Definition Multimedia Interface são marcas ou marcas registadas da HDMI Licensing, LLC.

BBE VIVA 
HD3D Sound **DIGITAL PLUS**

HDMI™ 
HIGH-DEFINITION MULTIMEDIA INTERFACE **VIRTUAL SURROUND**



- As ilustrações utilizadas neste manual correspondem ao KDL-40W4000 a menos que se indique o contrário.
- O "x" que aparece no nome do modelo corresponde aos dígitos numéricos relativos à variação de cor.

Índice

Guia de Iniciação

4

| | |
|--|-----------|
| Verificar os acessórios | 4 |
| Informações de segurança..... | 9 |
| Precauções | 10 |
| Descrição do telecomando | 11 |
| Descrição geral dos botões e indicadores do televisor | 12 |

Ver televisão

| | |
|--|----|
| Ver televisão | 13 |
| Verificar o Guia DVB | 15 |
| Utilização da lista de Favoritos Digitais DVB | 16 |

Utilizar equipamento opcional

| | |
|--|----|
| Ligar equipamento opcional | 17 |
| Visualizar imagens de equipamento ligado..... | 18 |
| Utilizar BRAVIA Sync (Controlo para HDMI)..... | 19 |

Utilizar as funções do Menu

| | |
|--|----|
| Descrição geral do Menu TV Home (XMB™) | 21 |
| Ajustes | 22 |
| Manual de Instruções | 22 |
| Imagem | 22 |
| Som | 23 |
| Funções | 24 |
| Configurar | 26 |
| Configuração Analógica | 28 |
| Instalação Digital DVB | 30 |
| Fotografia | 32 |
| Fotograma de Imagem | 32 |
| Visualizador de fotografias USB | 32 |

Informações adicionais

| | |
|--------------------------------|----|
| Características técnicas | 33 |
| Resolução de problemas | 36 |

DVB : apenas para canais digitais

 Antes de utilizar o televisor, por favor leia a secção "Informações de segurança " deste manual. Guarde este manual para futuras consultas.

Guia de Iniciação

1: Verificar os acessórios

Cabo de alimentação (1) (apenas para KDL-52W4xxx, KDL-46W4xxx, KDL-40W4xxx, KDL-40E4xxx)

Telecomando RM-ED011 (1)

Telecomando RM-ED011 W (1) (apenas para KDL-40E4xxx, KDL-32E4xxx, KDL-26E4xxx)

Pilhas tamanho AA (tipo R6) (2)

Base (1) (excepto para KDL-52W4xxx, KDL-26E4xxx)

Parafusos para base (4) (apenas para KDL-46W4xxx, KDL-40W4xxx, KDL-40E4xxx, KDL-37V4xxx)

Parafusos para base (3) (apenas para KDL-32W4xxx, KDL-32E4xxx, KDL-32V4xxx, KDL-26V4xxx)

Colocar as pilhas no telecomando

Empurre e levante a tampa para abri-la.

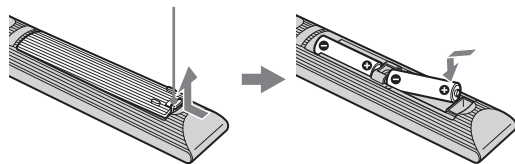

2: Fixar a base

(excepto para KDL-52W4xxx, KDL-26E4xxx)

1 Abra a caixa de papelão e tire a base e os parafusos.

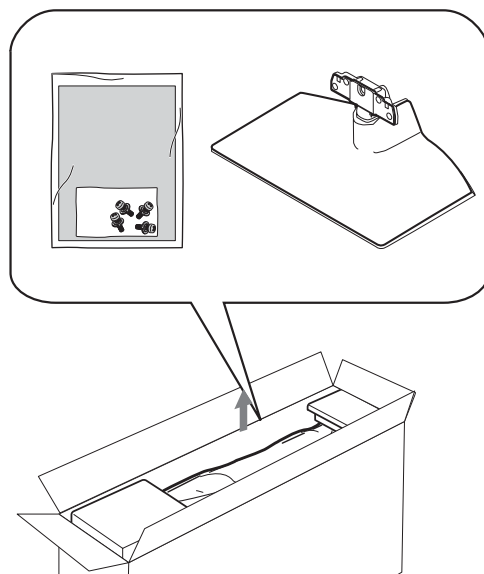

- 2** Coloque o televisor sobre a base. Tenha cuidado para não interferir com os cabos.

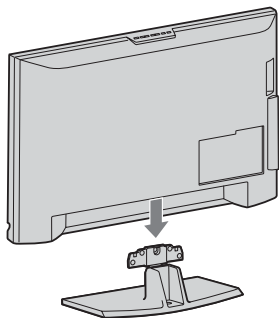

- 3** Fixe a base ao televisor utilizando os parafusos fornecidos.

KDL-46W4xxx
KDL-40W4xxx
KDL-40E4xxx
KDL-37V4xxx

KDL-32W4xxx
KDL-32E4xxx
KDL-32V4xxx
KDL-26V4xxx

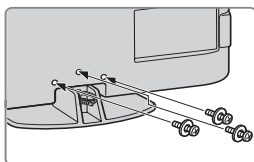
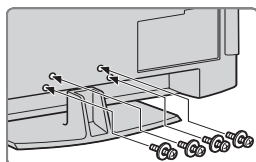

Se utilizar uma chave de fendas eléctrica, ajuste o binário de aperto em aproximadamente 1,5 N·m (15 kgf·cm)

3: Ligação de uma antena, um videogravador ou um gravador de DVD

Ligação de uma antena ou um cabo

Sinal terrestre ou cabo

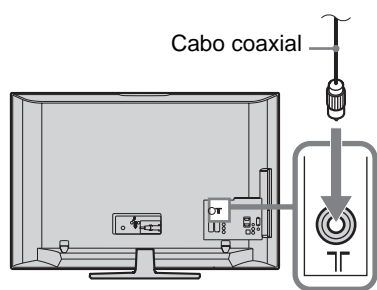

Ligação de uma antena, um cabo, um videogravador ou um gravador de DVD

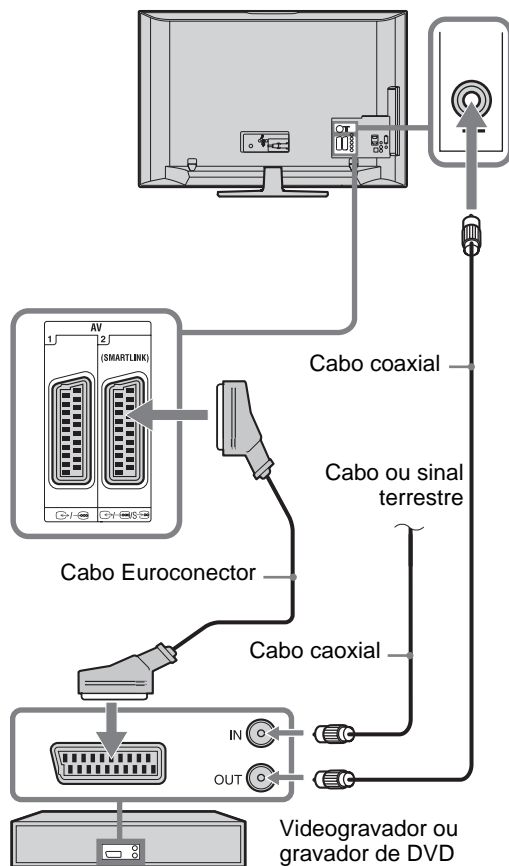

4: Impedir que o televisor se vire

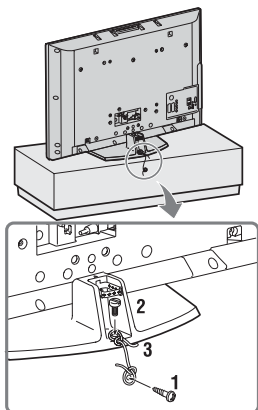

- 1 Coloque um parafuso para madeira (4 mm de diâmetro, não fornecido) no móvel do televisor.
- 2 Coloque um parafuso de montagem (M6 x 12, não fornecido) no orifício para parafuso do televisor.
- 3 Agarre o parafuso para madeira ao parafuso de montagem com uma corda forte.

5: Ligar os cabos

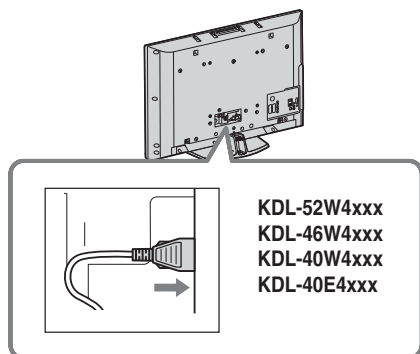

6: Juntar os cabos

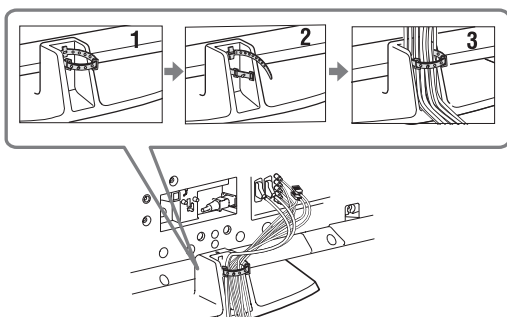

7: Executar a configuração inicial

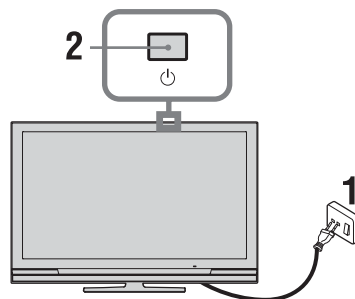

- 1 Ligue o televisor à tomada de corrente eléctrica (220-240V AC, 50Hz).
- 2 Carregue em no TV.
Quando ligar o televisor pela primeira vez, o menu Idioma aparece no ecrã.
- 3 Carreguem em para seleccionar o idioma apresentado nos ecrãs dos menus, e depois carregue em .

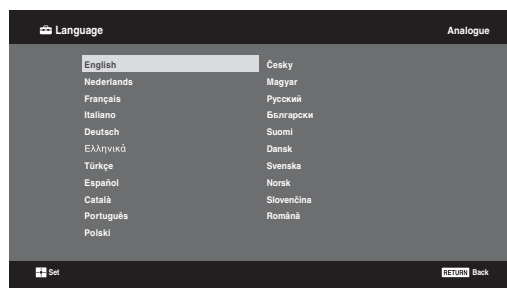

- 4 Carregue em / para seleccionar o país/ região onde quer utilizar o televisor e depois carregue em .

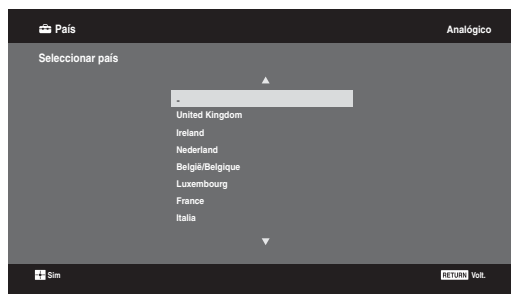

Se o país/região onde quer utilizar o televisor não aparecer na lista, seleccione “-” em vez de um país/região.

- 5 Carregue em / para seleccionar o tipo de localização onde quer utilizar o televisor e depois carregue em .



A Sony recomenda que seleccione "Residência" para poupar energia

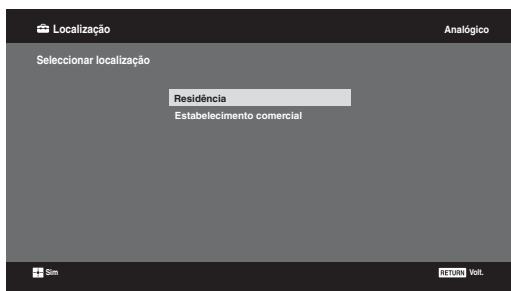

Esta opção selecciona o modo de imagem inicial adequado para o estado de iluminação típico nestes ambientes.

8: Sintonização automática do televisor

- 1 Seleccione OK e depois carregue em .

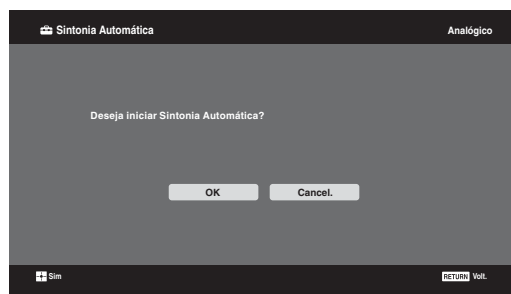

- 2 Carregue em / para seleccionar “Antena” ou “Cabo”, e depois carregue em .

Se seleccionar “Cabo”, o ecrã para seleccionar o tipo de pesquisa aparece. Ver “Para sintonizar o televisor para ligação Cabo” (página 8). O televisor começa a procurar todos os canais digitais disponíveis e depois todos os canais analógicos disponíveis. Esta operação pode demorar algum tempo, por isso não carregue em nenhum botão do televisor ou do telecomando durante o processo.

Se aparecer uma mensagem para confirmar as ligações da antena

Não foram encontrados canais digitais ou analógicos. Verifique todas as ligações da antena ou cabo e depois carregue em para iniciar de novo a Sintonia automática.

- 3 Quando o menu Ordenar Programas aparecer no ecrã, siga os passos de “Ordenar Programas” (página 28). Se não alterar a ordem em que os canais analógicos são memorizados no televisor, carregue em RETURN para ir para o passo 4.

4

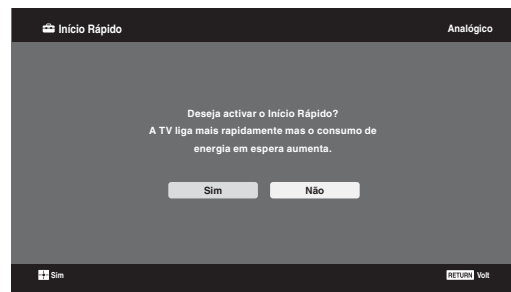

Para obter mais informações, consulte a página 24.

5



Para obter mais informações, consulte a página 19.

- 6 Carregue em .

O televisor está sintonizado em todos os canais disponíveis.



Quando um canal de transmissão digital não puder ser recebido, ou quando for seleccionada uma região em que não há transmissões a hora deve ser ajustada depois de executar o passo 3.

Para sintonizar o televisor para ligação Cabo

- 1 Carregue em ⊕.
- 2 Carregue em ⇅/⇅ para seleccionar “Pesquisa Rápida” ou “Pesquisa Completa”, e depois carregue em ⊕.

“**Pesquisa Rápida**”: os canais são sintonizados de acordo com a informação do operador de cabo dentro do sinal de transmissão.

O ajuste recomendado para “Frequência”, “ID de Rede” e “Símbolo da Taxa” é “Auto”.

Esta opção é recomendada para sintonia rápida quando suportada pelo seu operador de cabo.

Se a “Pesquisa Rápida” não sintonizar, por favor utilize o método de “Pesquisa Completa” abaixo.

“**Pesquisa Completa**”: Todos os canais disponíveis são sintonizados e memorizados. Este processo pode demorar algum tempo.

Esta opção é recomendada quando “Pesquisa Rápida” não for suportada pelo seu fornecedor de cabo.

Para mais informação sobre fornecedores de cabo suportados, consulte o site web de suporte:

<http://support.sony-europe.com/TV/DVBC/>

- 3 Carregue em ⇅ para seleccionar "Iniciar" e depois carregue em ⊕.

O televisor começa a procurar os canais. Não carregue em nenhum botão do televisor ou do telecomando.



Alguns fornecedores de cabo não suportam “Pesquisa Rápida”. Se nenhum canal for detectado utilizando “Pesquisa Rápida”, execute “Pesquisa Completa”.

Separação da base de mesa do televisor



A base de mesa do televisor só deve ser removida se o televisor vai ser montado numa parede.

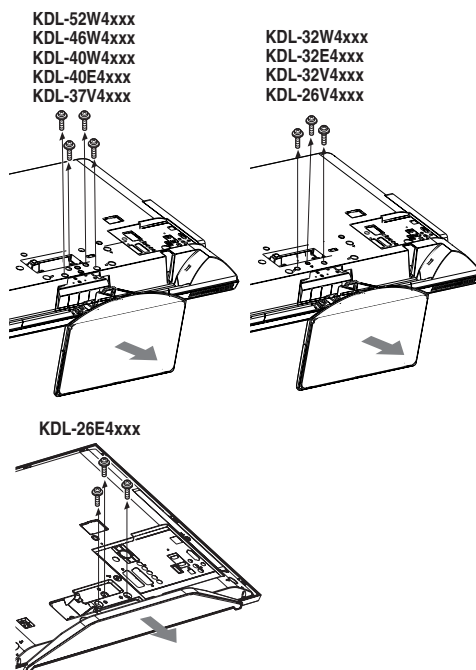

Informações de segurança

Instalação/Programação

Instale e utilize o televisor conforme as instruções abaixo para evitar todo o risco de incêndio, choque eléctrico ou avaria e/ou feridas.

Instalação

- O televisor deve ser instalado perto de uma tomada de corrente eléctrica facilmente acessível.
- Coloque-o numa superfície estável e nivelada.
- Só técnicos de assistência qualificados devem realizar as instalações de parede.
- Por razões de segurança, recomendamos fortemente que utilize acessórios da Sony, a incluir:

- KDL-52W40xx/ KDL-52W42xx/ KDL-46W40xx/ KDL-46W42xx/ KDL-40W40xx/ KDL-40W42xx/ KDL-32W40xx/ KDL-32W42xx/ KDL-40E40xx/ KDL-32E40xx/ KDL-37V45xx/ KDL-37V47xx/ KDL-32V45xx/ KDL-32V47xx:

Suporte para montagem na parede SU-WL500.

- KDL-26V45xx/ KDL-26V47xx/ KDL-26E40xx:

Suporte para montagem na parede SU-WL100.

- KDL-46W40xx/ KDL-46W42xx/ KDL-40W40xx/ KDL-40W42xx/ KDL-32W40xx/ KDL-32W42xx/ KDL-40E40xx/ KDL-32E40xx/ KDL-37V45xx/ KDL-37V47xx/ KDL-32V45xx/ KDL-32V47xx:

Base de televisor SU-FL300M.

- Quando fixar os ganchos de montagem no televisor, utilize os parafusos fornecidos com o Suporte para montagem na parede. Os parafusos fornecidos têm de 8 mm a 12 mm de comprimento quando medidos a partir da superfície de fixação do gancho de montagem. O diâmetro e o comprimento dos parafusos são diferentes dependendo do modelo de Suporte para montagem na parede. A utilização de parafusos diferentes dos fornecidos pode provocar avarias internas no televisor ou fazer com que caia, etc. 8 mm - 12 mm

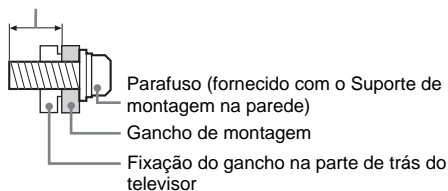

Transporte

- Antes de transportar o televisor, desligue todos os cabos.
- São necessárias duas ou mais pessoas para transportar um televisor de tamanho grande.
- Se pegar no televisor para o transportar, agarre-o como se mostra na figura da direita. Não faça pressão sobre o painel LCD.
- Quando levantar ou deslocar o televisor, agarre-o firmemente pela base.
- Não exponha o televisor a choques ou vibrações excessivas durante o transporte.
- Se tiver que transportar o televisor ou levá-lo para reparação, utilize a caixa e os materiais de embalagem originais.

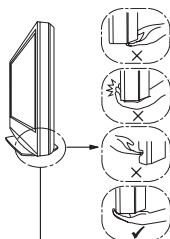
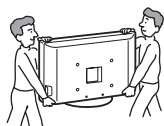

Ventilação

- Nunca tape os orifícios de ventilação nem introduza nenhum objecto na caixa.
- Deixe espaço à volta do televisor como mostrado abaixo.
- Recomendamos fortemente que utilize o suporte para montagem na parede da Sony para permitir uma circulação de ar adequada.

Instalação na parede

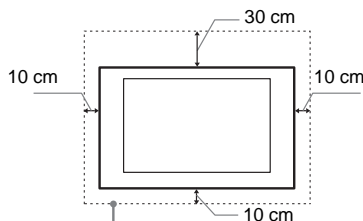

Deixe pelo menos este espaço à volta do televisor.

Instalação com base

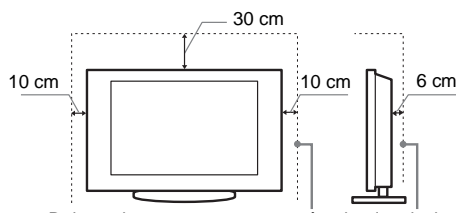

Deixe pelo menos este espaço à volta do televisor.

- Para assegurar uma ventilação adequada e evitar a acumulação de sujidade ou poeira:
 - Não instale o televisor em posição horizontal, às avessas, para trás ou de lado.
 - Não coloque o televisor numa estante, num tapete, numa cama ou num armário.
 - Não tape o televisor com panos, por exemplo, cortinas nem com outros objectos, como jornais, etc.
 - Não instale o televisor como mostrado abaixo.

Circulação de ar bloqueada.

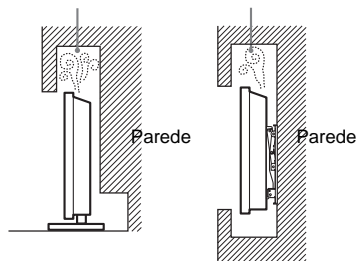

Cabo de alimentação

Manipule o cabo de alimentação e a tomada da seguinte maneira para evitar todo o risco de incêndio, choque eléctrico ou avaria e/ou feridas:

- Utilize apenas um cabo de alimentação fornecido pela Sony e não por outros fornecedores.
- Introduza a ficha na tomada até ao fim.
- Este televisor funciona apenas com corrente alterna de 220-240 V.
- Por motivos de segurança, desligue o cabo de alimentação e evite que os seus pés fiquem entre os cabos quando efectuar as ligações.
- Desligue o cabo de alimentação da tomada eléctrica antes de trabalhar com o televisor ou de deslocá-lo.
- Afaste o cabo de alimentação de fontes de calor.

(Continua)

- Desligue a ficha e limpe-a regularmente. Se a ficha estiver húmida e coberta de pó, o isolamento pode ficar danificado, o que pode provocar um incêndio.

Notas

- Não utilize o cabo de alimentação fornecido em qualquer outro equipamento.
- Não entale, dobre ou torça o cabo à força. Os fios principais podem ficar descarnados ou ser cortados.
- Não modifique o cabo de alimentação.
- Não coloque objectos pesados em cima do cabo de alimentação.
- Nunca puxe pelo próprio cabo de alimentação quando o desligar.
- Não ligue muitos aparelhos à mesma tomada.
- Não utilize uma tomada de corrente que não esteja bem presa à parede.

Utilização proibida

Não instale/utilize o televisor em locais, ambientes ou situações como os listados abaixo, ou, caso contrário, o televisor pode funcionar mal e provocar um incêndio, choque eléctrico, avaria e/ou feridas.

Local:

Ao ar livre (sob a luz solar directa), perto do mar, num navio ou outra embarcação, dentro de um veículo, em instituições médicas, locais instáveis, perto de água, chuva, humidade ou fumo.

Ambiente:

Locais quentes, húmidos ou com muito pó; onde possam entrar insectos; onde possa estar sujeito a vibrações mecânicas, perto de objectos de fogo (velas, etc). O televisor não deve ser exposto à água ou salpicos e não devem ser colocados quaisquer objectos que contenham líquidos, como por exemplo vasos, em cima do televisor.

Situação:

Não utilize o televisor quando tiver as mãos molhadas, com a tampa retirada, ou com acessórios não recomendados pelo fabricante. Desligue o televisor da tomada de corrente e da antena durante as trovoadas.

Peças danificadas:

- Não lance nada contra o televisor. O vidro do ecrã pode partir-se devido ao impacto e provocar ferimentos graves.
- Se a superfície do televisor rachar, não toque nela até ter desligado o cabo de alimentação. Caso contrário, pode provocar um choque eléctrico.

Quando não estiver a ser utilizado

- Se não vai utilizar o televisor durante vários dias, deve desligá-lo da alimentação por razões ambientais e de segurança.
- Como o televisor não está desligado da alimentação quando está apenas em estado de desligado, retire a ficha da tomada para desligar o televisor completamente.
- No entanto, alguns televisores possuem funções que precisam que o televisor fique no modo de espera (standby) para funcionarem correctamente.

Para as crianças

- Não deixe as crianças subir para o televisor.
- Mantenha os acessórios fora do alcance das crianças, para que não possam ser engolidos por engano.

Se ocorrerem os seguintes problemas...

Desligue o televisor e retire a ficha da tomada imediatamente se algum dos seguintes problemas ocorrer.

Dirija-se a um agente ou centro de assistência Sony para enviar o televisor a um técnico de assistência qualificado para verificação.

Quando:

- O cabo de alimentação estiver danificado.
- A tomada de corrente não estiver bem presa à parede.

- O televisor estiver danificado por ter caído, ter sofrido uma pancada ou ter sido lançada alguma coisa contra ele.
- Se algum líquido ou objecto sólido penetrar nos orifícios da caixa.

Precauções

Ver televisão

- Veja televisão com uma luz ambiente adequada, pois uma luz fraca ou ver televisão durante um longo período de tempo prejudica a vista.
- Se utilizar auscultadores, não regule o volume para um nível demasiado alto, para evitar lesões auditivas.

Ecrã LCD

- Embora o ecrã LCD seja fabricado com uma tecnologia de alta precisão e 99,99% ou mais dos pixels sejam efectivos, podem aparecer sistematicamente pontos pretos ou pontos brilhantes de luz (vermelha, azul ou verde). Não se trata de uma avaria, mas sim de uma característica da estrutura do LCD.
- Não carregue nem risque o filtro frontal, nem coloque objectos em cima do televisor. Pode danificar o ecrã LCD ou a imagem ficar irregular.
- Se utilizar o televisor num local frio, as imagens podem ficar escuras ou com manchas. Não se trata de uma avaria. Este fenómeno desaparece logo que subir a temperatura.
- Se visualizar imagens fixas continuamente, pode produzir-se uma imagem fantasma. Essa imagem desaparece pouco depois.
- Durante a utilização do televisor, o ecrã e a caixa aquecem. Isso não é sinónimo de avaria.
- O ecrã LCD contém uma pequena quantidade de cristais líquidos. Alguns tubos fluorescentes utilizados neste televisor também contém mercúrio. Para se desfazer deles, cumpra as regulamentações e imposições locais.

Utilizar e limpar o ecrã/a caixa do televisor

Desligue o cabo de alimentação que liga o televisor à tomada de corrente eléctrica antes de limpar.

Para evitar a degradação do material ou a degradação do revestimento do ecrã, respeite as seguintes precauções.

- Limpe o pó do ecrã/da caixa com cuidado com um pano de limpeza macio. Se não conseguir limpar bem o pó, humedeça ligeiramente um pano macio numa solução de detergente suave.
- Não utilize esfregões abrasivos, líquidos de limpeza alcalinos/ácidos, pós de limpeza ou solventes voláteis, como álcool, benzina, diluente ou insecticida. Se utilizar este tipo de materiais ou mantiver um contacto prolongado com materiais de borracha ou vinil danifica a superfície do ecrã e o material da caixa.
- Quando ajustar o ângulo do televisor, mova-o lentamente de forma a impedir que o televisor se desloque ou se separe da base.

Equipamento opcional

Coloque os componentes opcionais ou qualquer equipamento que emita radiação electromagnética longe do televisor. Caso contrário, pode aparecer distorção da imagem e/ou som com ruído.

Pilhas

- Respeite a polaridade correcta quando colocar as pilhas.
- Não use tipos de pilhas diferentes, nem misture pilhas novas com pilhas usadas.
- Deite as pilhas fora respeitando as leis de protecção ambiental. Algumas regiões podem ter regulamentações acerca da eliminação de pilhas. Aconselhe-se junto das autoridades locais.
- Utilize o telecomando com cuidado. Não entorne líquidos sobre o telecomando nem o pise ou deixe cair.
- Não coloque o telecomando num local perto de uma fonte de calor, num local exposto à luz solar directa ou numa sala húmida.

Descrição do telecomando

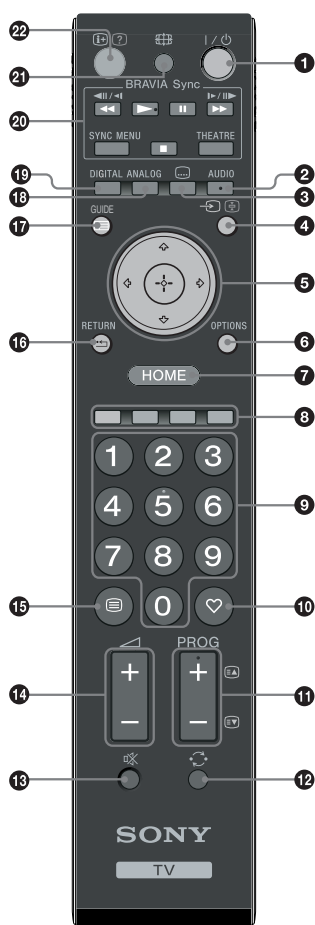

- 1** – **TV em espera (standby)**
Liga o televisor e desliga-o a partir do modo de espera (standby).
- 2** **AUDIO**
No modo analógico: Carregue para alterar o modo de Som Duplo (página 24).
No modo digital: Carregue para seleccionar o idioma de áudio (página 30).
- 3** – **Legendas**
Carregue para visualizar as legendas no programa actual se os canais de televisão transmitirem esta informação (apenas no modo digital) (página 30).
- 4** – **Seleccionar Entrada / Manter Texto**
 - No modo de televisor: Selecciona a fonte de entrada de um equipamento ligado às entradas do televisor (página 18).
 - No modo de texto (página 14): Mantém a página actual.
- 5** – **OPÇÕES (página 14, 19)**
Permite-lhe aceder a várias opções de visualização e alterar/mudar ajustes de acordo com a fonte e o formato do ecrã.
- 7** **HOME (página 21)**
Mostra o menu TV Home.
- 8** **Botões de Cores (página 14, 15, 16)**
- 9** **Botões numéricos**
 - No modo de televisor: Selecciona canais. Para os números de programa de dois dígitos, introduza o segundo e o terceiro dígitos rapidamente.
 - No modo de texto: Insira o número de página de três dígitos para seleccionar a página.
- 10** – **Favoritos (página 16)**
- 11** **PROG +/-/EΔ/E∇**
 - No modo de televisor: Selecciona o canal seguinte (+) ou anterior (-).
 - No modo de texto (página 14): Selecciona a página seguinte (EΔ) ou anterior (E∇).
- 12** – **Canal anterior**
Regressa ao último canal seleccionado (o canal anterior deve ter sido visto durante mais de cinco segundos)
- 13** – **Cortar o som**
- 14** – **Volume**
- 15** – **Texto (página 14)**
- 16** – **RETURN**
Regressa ao ecrã anterior de qualquer menu visualizado.
- 17** – **GUIDE (página 15)**
- 18** **ANALOG – Modo analógico (página 13)**
- 19** **DIGITAL – Modo digital (página 13)**
- 20** **BRAVIA Sync (página 19)**
- 21** – **Modo de ecrã (página 14)**
- 22** – **Informação / Revelar Texto**
 - No modo digital: Mostra informações do programa que está a ser visto actualmente.
 - No modo analógico: Sempre que carregar em a informação no ecrã muda da seguinte maneira: Visualiza informação (número de canal actual, formato de ecrã, etc.) → A hora é visualizada → A informação é ocultada.
 - No modo de texto (página 14): Revela informações ocultas (p. ex., respostas num jogo de perguntas e respostas).



Os botões número 5, **PROG +**, **AUDIO** e têm pontos tácteis. Utilize os pontos tácteis como referências ao utilizar o televisor.

Descrição geral dos botões e indicadores do televisor

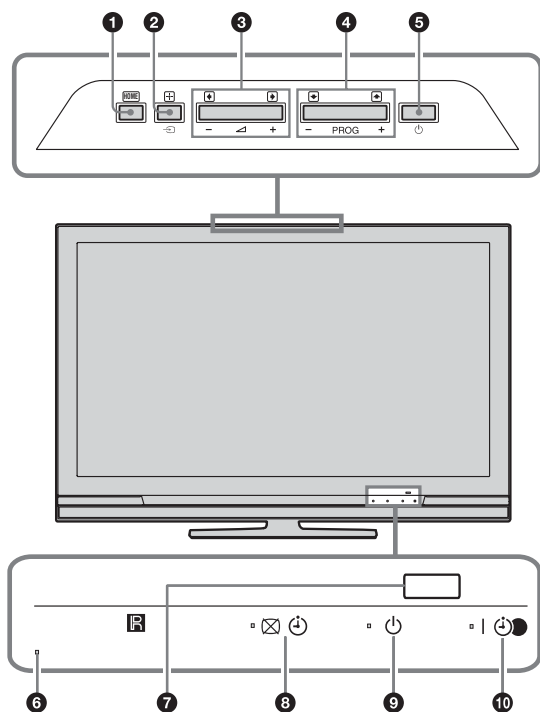

(apenas para KDL-40E4xxx,
KDL-32E4xxx, KDL-26E4xxx)

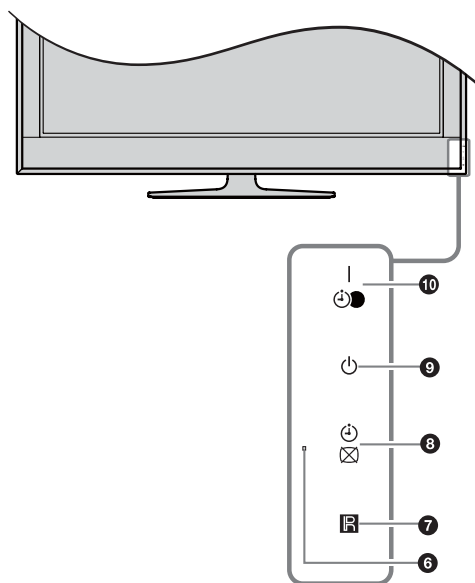

1 HOME (página 21)

2 [Entrada] / [OK] – Seleccionar Entrada / OK

- No modo de televisor: Selecciona a fonte de entrada de um equipamento ligado às entradas do televisor (página 18).
- No menu do televisor: Selecciona o menu ou opção e confirma o ajuste.

3 [Volume +/-] – Volume

- No modo de televisor: Reduz (+) ou aumenta (-) o volume.
- No menu do televisor: Move-se pelas opções para a direita (→) ou esquerda (←).

4 PROG +/- [Up] / [Down] – Canal

- No modo de televisor: Selecciona o canal seguinte (+) ou anterior (-).
- No menu do televisor: Move-se pelas opções para cima (↑) ou baixo (↓).

5 [Power] – Energia

Liga ou desliga o televisor.



Para desligar o televisor por completo, retire a ficha da tomada.

6 [Luz] – Sensor de Luz

Não coloque nada sobre o sensor, já que o seu funcionamento pode ser afectado.

7 [IR] – Sensor do telecomando

- Recebe sinais IR do telecomando.
- Não coloque nada sobre o sensor, já que o seu funcionamento pode ser afectado.

8 [Luz Verde] [Luz Laranja] – Indicador de Imagem Desligada / Temporizador

- Ilumina-se a verde quando a imagem está desligada (página 24).
- Ilumina-se a laranja quando o temporizador está ajustado (página 25).

9 [Luz Vermelha] – Indicador de espera (Standby)

Ilumina-se a vermelho quando o televisor está no modo de espera (standby).

10 [Luz Verde] [Luz Laranja] [Luz Vermelha] – Indicador de corrente / programa Temporizar Gravação

- Ilumina-se a verde quando o televisor está ligado.
- Ilumina-se a laranja quando a gravação por temporizador está ajustada (página 15).
- Ilumina-se a vermelho durante a gravação por temporizador.



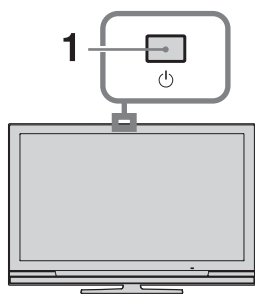

- Verifique se o televisor está completamente desligado antes de desligar o cabo de alimentação. Se desligar o cabo de alimentação enquanto o televisor está ligado pode fazer com que o indicador fique aceso ou danificar o televisor.
- Não coloque nada sobre os indicadores já que as suas funções podem ser afectadas.

Ver televisão



1 Carregue em  no televisor para ligar o televisor.

Se o televisor estiver no modo de espera (com o indicador  (standby) na parte de frente do televisor iluminado a vermelho), carregue em  no televisor para ligar o televisor.

2 Carregue em **DIGITAL** para ligar o modo digital ou em **ANALOG** para ligar o modo analógico.









Os canais disponíveis variam dependendo do modo.

3 Carregue nos botões numéricos ou em **PROG +/-** para seleccionar um canal de televisão.



Para seleccionar o canal número 10 e seguintes com os botões numéricos, introduza o segundo e o terceiro dígitos no período de dois segundos. Para seleccionar um canal digital utilizando o Guia, Consulte a página 15.

No modo digital



Uma faixa de informação aparece brevemente. Os ícones seguintes podem ser indicados na faixa.





-  Serviço de rádio
-  Serviço de codificação/assinatura
-  Idiomas de áudio múltiplos disponíveis
-  Legendas disponíveis
-  Legendas disponíveis para pessoas com problemas auditivos
-  18: Idade mínima recomendada para este programa (de 4 a 18 anos)
-  Bloqueio Parental
-  Este programa está a ser gravado

Operações adicionais

| Para | Faça o seguinte |
|---|---|
| Ligue o televisor a partir do modo de espera sem som. | Carregue em  . Carregue em  para programar o nível de volume. |
| Regular o volume | Carregue em  + (aumentar)/ - (reduzir). |

Para aceder ao Texto

Carregue em . Sempre que carregar em , o visor muda ciclicamente da maneira seguinte: Texto → Texto sobre a imagem do televisor (modo misturado) → Sem Texto (sair do serviço de Texto)

Para seleccionar uma página, carregue nos botões numéricos ou em **PROG +/-**.
Para manter uma página, carregue em  / .
Para revelar informações ocultas, carregue em  / .



Quando quatro itens coloridos aparecerem no fundo da página do Texto, o Fastext está disponível. O Fastext permite-lhe um acesso mais rápido e fácil às páginas. Carregue no botão colorido correspondente para aceder à página.

Para alterar o formato de ecrã manualmente para se adaptar à transmissão

Carregue repetidamente em  para seleccionar o formato de ecrã pretendido

Optimizado*

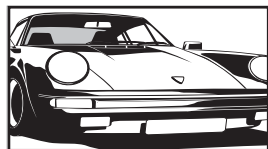

Mostra transmissões em 4:3 convencional com uma imitação do efeito de ecrã expandido. A imagem 4:3 é esticada de modo a encher o ecrã.

4:3

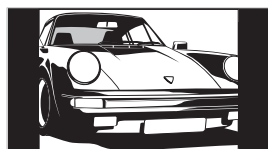

Mostra transmissões em 4:3 convencional (p. ex. televisão em formato não expandido) nas proporções correctas.

Expandido

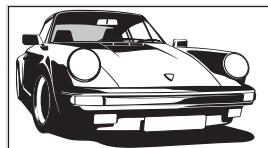

Mostra transmissões em ecrã expandido (16:9) nas proporções correctas.

Zoom*

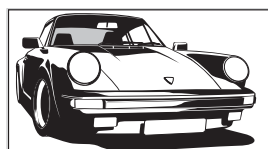

Mostra transmissões em cinemascope (formato letter box) nas proporções correctas.

14:9*

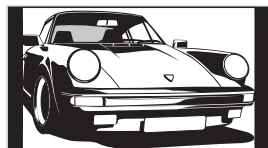



Mostra transmissões em 14:9 nas proporções correctas. Como resultado, são visíveis barras pretas no ecrã.

* Podem ser cortadas secções da parte de cima e da parte de baixo da imagem.



Alguns caracteres e/ou letras na parte de cima e na parte de baixo da imagem podem não ser visíveis no modo Optimizado. Nesse caso, pode seleccionar “Tamanho Vertical” utilizando o menu “Definições do Ecrã” (página 26) e ajuste a posição vertical para torná-lo visível.



- Se “Formato Autom.” estiver ajustado a “Activar”, o televisor seleccionará automaticamente o melhor modo para se adaptar à transmissão (página 26).
- Pode ajustar a posição da imagem quando seleccionar “Optimizado”, “14:9” ou “Zoom”. Carregue em  /  para subir ou descer (p. ex., para ler legendas).

Utilizar o menu de Opções

Carregue em **OPTIONS** para visualizar as seguintes opções quando visualizar um programa de televisão.

| Opções | Descrição |
|--|-----------------------|
| Modo de Imagem | Consulte a página 22. |
| Efeitos Sonoros | Consulte a página 23. |
| Altifalante | Consulte a página 27. |
| Configurar Legendas (apenas no modo digital) | Consulte a página 30. |
| Temp. Desligar | Consulte a página 25. |
| Poupar Energia | Consulte a página 24. |
| Informações Sistema (apenas no modo digital) | Consulte a página 31. |

Verificar o Guia DV3*



* Esta função pode não estar disponível em alguns países/regiões.

- 1 No modo digital, carregue em **GUIDE**.
- 2 Execute a operação desejada, como mostrado na tabela seguinte ou visualizado no ecrã.

| Para | Faça o seguinte |
|---|---|
| Ver um programa | Carregue em para seleccionar o programa e depois carregue em . |
| Desligar o Guia | Carregue em GUIDE . |
| Ordena a informação do programa por categoria – Lista de Categoria | <ol style="list-style-type: none"> 1 Carregue no botão azul. 2 Carregue em para seleccionar uma categoria e depois carregue em . |
| Configure um programa para ser gravado – Temporizar Gravação | <ol style="list-style-type: none"> 1 Carregue em para seleccionar o programa futuro que deseja gravar e depois carregue em . 2 Carregue em para seleccionar “Temporizar Gravação”. 3 Carregue em para programar os temporizadores do televisor, do videogravador ou do gravador de DVD. Um símbolo aparece perto dessa informação do programa. O indicador no painel frontal do televisor ilumina-se a laranja. <p></p> <p>Para gravar o programa que está a ver actualmente, carregue em .</p> |
| Configure um programa para ser visualizado automaticamente no ecrã quando começar – Lembrete | <ol style="list-style-type: none"> 1 Carregue em para seleccionar o programa futuro que deseja visualizar e depois carregue em . 2 Carregue em para seleccionar “Lembrete” e depois carregue em . <p>Um símbolo aparece perto dessa informação do programa. O indicador no painel frontal do televisor ilumina-se a laranja.</p> <p></p> <p>Se ligar o televisor no modo de espera, este ligar-se-á automaticamente quando o programa está a ponto de começar.</p> |
| Configurar a hora e a data de um programa que deseja gravar – Tempor. manual grav. | <ol style="list-style-type: none"> 1 Carregue em para seleccionar o programa futuro que deseja gravar e depois carregue em . 2 Carregue em para seleccionar “Tempor. manual grav.” e depois carregue em . 3 Carregue em para seleccionar a data e depois carregue em . 4 Programe a hora de início e a hora de fim como mostrado no passo 3. 5 Carregue em para seleccionar o programa e depois carregue em . 6 Carregue em para programar os temporizadores do televisor, do videogravador ou do gravador de DVD. Um símbolo aparece perto dessa informação do programa. O indicador no painel frontal do televisor ilumina-se a laranja. <p></p> <p>Para gravar o programa que está a ver actualmente, carregue em .</p> |

(Continua)

| Para | Faça o seguinte |
|--|--|
| Anular uma gravação/lembrança – Lista de Temporizador | <ol style="list-style-type: none"> 1 Carregue em ⊕/?. 2 Carregue em ↕/↖ para seleccionar “Lista de Temporizador” e depois carregue em ⊕. 3 Carregue em ↕/↖ para seleccionar o programa que deseja anular e depois carregue em ⊕. 4 Carregue em ↕/↖ para seleccionar “Cancelar Temporizador” e depois carregue em ⊕. Um ecrã aparece para confirmar que deseja anular o programa. 5 Carregue em ↔/↗ para seleccionar “Sim” e depois carregue em ⊕ para confirmar. |



- Pode programar o temporizador do videogravador ou gravador de DVD para gravar do televisor unicamente em videogravadores ou gravadores de DVD compatíveis com SmartLink. Se o videogravador ou gravador de DVD não for compatível com Smartlink, mostrar-se-á uma mensagem para fazer lembrar que deve programar o temporizador do videogravador ou gravador de DVD. Contudo, dependendo do tipo de gravador ligado, esta definição pode não estar disponível embora o gravador seja compatível com SmartLink. Para detalhes, consulte o manual de instruções fornecido com o seu gravador.
- Uma vez que começou uma gravação, pode ligar o televisor no modo de espera, mas não deve ligar o televisor completamente porquanto a gravação pode ser anulada.
- Se tiver sido seleccionada uma restrição de idade para programas, uma mensagem pedindo o código PIN aparecerá no ecrã. Para obter mais informações, consulte “Bloqueio Parental” (página 31).

Utilização da lista de Favoritos Digitais DV3*

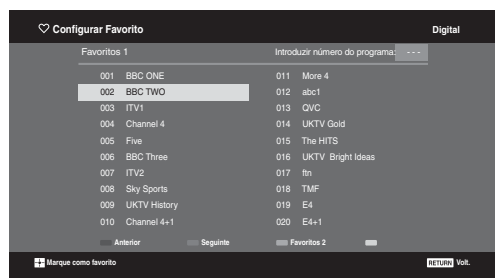

Lista de Favoritos Digitais

* Esta função pode não estar disponível em alguns países/regiões.

- 1 No modo digital, carregue em **♥**.
- 2 Execute a operação desejada, como mostrado na tabela seguinte ou visualizado no ecrã.

| Para | Faça o seguinte |
|--|--|
| Criar a lista de Favoritos pela primeira vez | <ol style="list-style-type: none"> 1 Carregue em ↕/↖/↔/↗ para seleccionar o canal que deseja acrescentar e depois carregue em ⊕. Os canais que são memorizados na lista de Favoritos são indicados por um símbolo ♥. 2 Carregue na tecla amarela para seleccionar “Favoritos 2” ou “Favoritos 3”. |
| Ver um canal | <ol style="list-style-type: none"> 1 Carregue na tecla amarela para navegar pelas listas de favoritos. 2 Carregue em ↕/↖ para seleccionar o canal e depois carregue em ⊕. |
| Desligar a lista de Favoritos | Carregue em ↵ RETURN . |
| Acrescentar ou apagar canais na lista de Favoritos actualmente editada | <ol style="list-style-type: none"> 1 Carregue no botão azul. 2 Carregue no botão amarelo para escolher a lista que deseja editar. 3 Carregue em ↕/↖/↔/↗ para seleccionar o canal que deseja acrescentar ou apagar e depois carregue em ⊕. |
| Apagar todos os canais da lista de Favoritos actual | <ol style="list-style-type: none"> 1 Carregue no botão azul. 2 Carregue no botão amarelo para seleccionar a lista que deseja editar. 3 Carregue no botão azul. 4 Carregue em ↔/↗ para seleccionar “Sim” e depois carregue em ⊕ para confirmar. |

Visualizar imagens de equipamento ligado

Ligue o equipamento e depois execute a seguinte operação.

Para equipamento ligado às tomadas de Euroconector com um cabo de Euroconector de 21 pinos

Inicie a reprodução no equipamento ligado. A imagem do equipamento ligado aparece no ecrã.

Para um videogravador ou gravador de DVD sintonizado automaticamente

No modo analógico, carregue em **PROG +/-**, ou nos botões numéricos, para seleccionar o canal de vídeo.

Para outro tipo de equipamento ligado

Carregue em \rightarrow / \rightarrow para visualizar uma lista de equipamentos ligados. Carregue em \uparrow / \downarrow para seleccionar a fonte de entrada desejada e depois carregue em \oplus .



O item realçado é automaticamente seleccionado se não executar qualquer operação durante dois segundos depois de carregar em \oplus .

Se ajustou uma fonte de entrada para "Saltar" no menu "Tomada AV" (página 26), essa fonte de entrada não aparece na lista.



Para voltar ao modo TV normal, carregue em **DIGITAL** ou em **ANALOG**.

| Símbolo no ecrã | Descrição |
|-----------------------|--|
| \rightarrow AV1 | Para ver o equipamento ligado a A . |
| \rightarrow AV2 | Para ver o equipamento ligado a B .  O SmartLink é uma ligação directa entre o televisor e o videogravador/gravador de DVD. |
| \rightarrow AV3 | Para ver o equipamento ligado a L . |
| \rightarrow HDMI 1* | Para ver o equipamento ligado a D . |
| \rightarrow HDMI 2* | Para ver o equipamento ligado a E . Se o equipamento tiver uma tomada DVI, ligue a tomada DVI à tomada HDMI IN através de um adaptador DVI-HDMI (não fornecido), e ligue a tomada de saída de áudio do equipamento à tomada de entrada de áudio HDMI IN. |

| Símbolo no ecrã | Descrição |
|---|--|
| \rightarrow HDMI 3* | Para ver o equipamento ligado a K . |
| *  | <ul style="list-style-type: none">Utilize apenas um cabo HDMI autorizado que tenha o logótipo HDMI. Recomendamos que utilize um cabo HDMI da Sony (tipo de alta velocidade).Se um equipamento compatível com o Controlo para HDMI está ligado, a comunicação com o equipamento ligado é suportada. Consulte a página 19 para configurar esta comunicação.Quando ligar um sistema de áudio com tomada HDMI, certifique-se de ligar também à tomada de HiFi. |
| \rightarrow Component | Para ver o equipamento ligado a C . |
| PC | Para ver o equipamento ligado a H .  Recomendamos que utilize um cabo PC com ferritas, como o "Connector, D-sub 15" (ref. 1-793-504-11, disponível no Centro de Assistência Sony) ou equivalente. |

| Para ligar | Faça o seguinte |
|---|--|
| Auscultadores M | Ligue à tomada \curvearrowright para ouvir o som do televisor nos auscultadores. |
| Módulo de Acesso Condicional (CAM) I | Oferece acesso a serviços de televisão paga. Para detalhes, consulte o manual de instruções fornecido com o seu CAM. Para usar o CAM, remova o cartão "fictício" da ranhura CAM, depois desligue o televisor e insira o seu cartão CAM na ranhura. Quando não usar o CAM, recomendamos que mantenha o cartão "fictício" na ranhura CAM.  O CAM não é suportado em todos os países. Por favor, verifique com o seu agente autorizado. |
| Equipamento de áudio de Hi-Fi G | Ligue às tomadas de saída de áudio de áudio de Hi-Fi \curvearrowright para ouvir o som do televisor no equipamento de áudio de Hi-Fi. |
| DIGITAL AUDIO OUT (OPTICAL) F | Utilize um cabo de áudio óptico. |
| USB J | Utilize memória USB para visualizar fotos. |

Operações adicionais

| Para | Faça o seguinte |
|------------------------------------|--|
| Voltar ao modo normal do televisor | Carregue em DIGITAL ou em ANALOG . |

Utilizar o menu de Opções

Carregue em **OPTIONS** para visualizar as seguintes opções quando visualizar imagens de um equipamento ligado.

| Opções | Descrição |
|--|-----------------------|
| Modo de Imagem (excepto modo de entrada para PC) | Consulte a página 22. |
| Modo de Visualizar (apenas no modo de entrada para PC) | Consulte a página 22. |
| Efeitos Sonoros | Consulte a página 23. |
| Altifalante | Consulte a página 27. |
| PIP (apenas no modo de entrada para PC) | Consulte a página 19. |
| PAP (excepto modo de entrada para PC) | Consulte a página 19. |
| Ajuste Automático (apenas no modo de entrada para PC) | Consulte a página 26. |
| Ajuste Horizontal (apenas no modo de entrada para PC) | Consulte a página 26. |
| Temp. Desligar (excepto modo de entrada para PC) | Consulte a página 25. |
| Poupar Energia | Consulte a página 24. |

Para ver duas imagens em simultâneo – PAP (Picture and Picture)

Pode ver duas imagens (entrada externa e programa de televisão) no ecrã em simultâneo. Ligue um equipamento opcional (página 17) e verifique se as imagens dos equipamento aparecem no ecrã (página 18).



- Esta função não está disponível para um fonte de entrada para PC.
- Não pode alterar o tamanho das imagens.
- Não pode visualizar vídeo de televisão analógico na imagem de programa de televisão enquanto visualiza vídeo AV1, AV2 ou AV3 na imagem de entradas externas.

- 1 Carregue em **OPTIONS**.
- 2 Carregue em para seleccionar “PAP” e depois carregue em . A imagem do equipamento ligado é visualizada na esquerda e o programa de televisão é visualizado na direita.
- 3 Carregue nos botões numéricos ou em **PROG +/-** para seleccionar o canal de televisão.

Para voltar ao modo de uma imagem

Carregue em ou em **RETURN**.



A imagem enquadrada a verde é audível. Pode trocar a imagem audível carregando em .

Para ver duas imagens em simultâneo – PIP (Picture in Picture)

Pode ver duas imagens (entrada para PC e programa de televisão) no ecrã em simultâneo.

Ligue um PC (página 17) e verifique se as imagens do PC aparecem no ecrã.

- 1 Carregue em **OPTIONS** para visualizar o menu de Opções.
- 2 Carregue em para seleccionar “PIP” e depois carregue em . A imagem do PC ligado é visualizada em tamanho completo e o programa de televisão é visualizado no ângulo direito. Pode utilizar / para deslocar a posição do ecrã do programa de televisão.
- 3 Carregue nos botões numéricos ou em **PROG +/-** para seleccionar o canal de televisão.

Para voltar ao modo de uma imagem

Carregue em **RETURN**.



Pode trocar a imagem audível seleccionando “Som PC/ Som TV” a partir do menu de Opções.

Utilizar BRAVIA Sync (Controlo para HDMI)





O controlo para as funções HDMI permite que o televisor se comunique com o equipamento ligado que é compatível com a função, utilizando HDMI CEC (Consumer Electronics Control).

Por exemplo, ligando o equipamento Sony que é compatível com o controlo para HDMI (com cabos HDMI), pode controlá-los conjuntamente. Ligue o equipamento correctamente e realize os ajustes necessários.

Controlo para HDMI

- Desliga automaticamente o equipamento ligado quando desligar o televisor.
- Liga automaticamente o televisor e passa a entrada para o equipamento ligado quando o equipamento começar a reprodução.
- Se ligar um sistema de áudio ligado enquanto o televisor está ligado, a saída de som passa do altifalante do televisor para o sistema de áudio.
- Ajusta o volume (+/-) e corta o som () de um sistema de áudio ligado.
- Pode controlar o equipamento Sony ligado que tem o logo BRAVIA Sync através do telecomando do televisor carregando em:

(Continua)

-  para controlar directamente o equipamento ligado.
- **SYNC MENU** para visualizar o menu do equipamento HDMI ligado no ecrã. Depois de visualizar o menu, pode utilizar o ecrã de menu usando , ,  e .
- **OPTIONS** para visualizar “Controlo de Dispositivos”, e depois seleccione as opções a partir de “Menu”, “Opções”, e “Lista de Conteúdos” para controlar o equipamento.
- Consulte o manual de instruções do equipamento para o controlo disponível.

Para ligar o equipamento que é compatível com o controlo para HDMI

Ligue o equipamento compatível e o televisor com o cabo HDMI. Quando ligar um sistema de áudio, ligue também a tomada DIGITAL AUDIO OUT (OPTICAL) do televisor e o sistema de áudio utilizando um cabo de áudio óptico. Para obter mais informações, consulte a página 18.

Para realizar o controlo para definições HDMI

O controlo para as definições HDMI deve ser configurado tanto no televisor como no equipamento ligado. Consultar Configurar HDMI na página 27 para as definições do televisor. Para as definições do equipamento ligado, consulte as instruções de funcionamento para esse equipamento.

Botões para utilizar o equipamento opcional

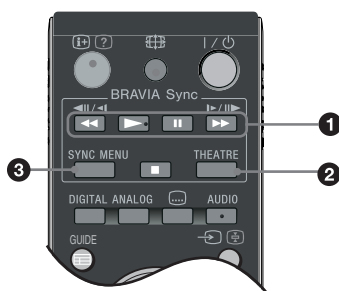

- 1** : Pode utilizar o equipamento compatível com BRAVIA Sync que está ligado ao televisor.
- 2** **THEATRE**
Pode configurar o Modo de Teatro como activado ou desactivado. Quando o Modo de Teatro estiver activado, a saída de áudio óptima (se o televisor estiver ligado com um sistema de áudio utilizando um cabo HDMI) e a qualidade da imagem para conteúdos baseados em filmes são configuradas automaticamente.



Se desligar o televisor, o Modo de Teatro também se desligará.

- 3** **SYNC MENU**: Visualiza o menu do equipamento HDMI ligado. Enquanto visualiza outros ecrãs de entrada ou programas de televisão, “Selec. Dispositivo HDMI” é mostrado quando carregar no botão.



- O controlo para HDMI (BRAVIA Sync) é disponível apenas com o equipamento Sony ligado que tenha o logo BRAVIA Sync ou que seja compatível com o controlo para HDMI.
- Os produtos Sony BRAVIA Theatre Sync e os dispositivos compatíveis com o controlo para HDMI de outros fabricantes podem não suportar todas as funções.

Descrição geral do Menu TV Home (XMB™)



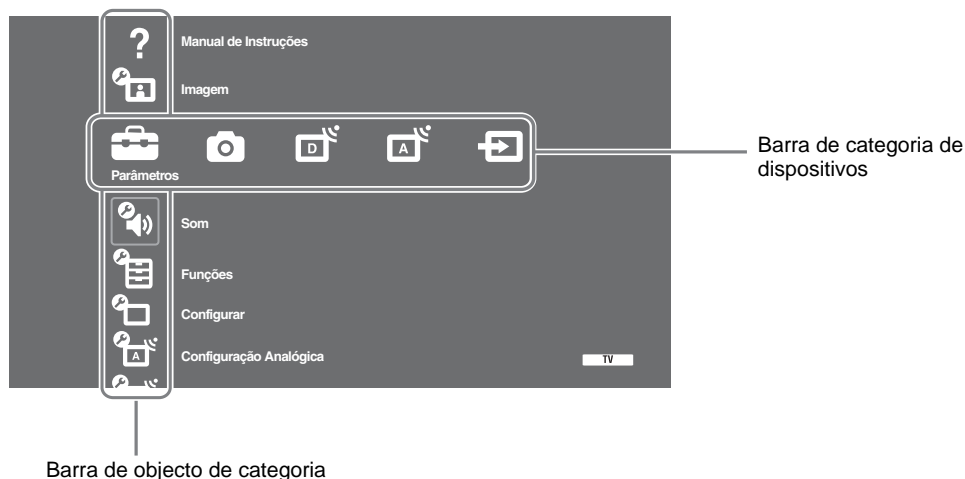

O XMB™ (XrossMediaBar) é um menu de funções BRAVIA e fontes de entrada visualizado no ecrã do televisor. O XMB™ é um modo fácil de seleccionar programação e ajustar definições no seu televisor BRAVIA. Carregue no botão **HOME** do telecomando para aceder a XMB™.

1 Carregue em **HOME**.

O menu TV Home aparece no ecrã.



2 Carregue em ⇄ para seleccionar a categoria.

| Ícone de categoria de dispositivos | Descrição |
|--|---|
|  Ajustes | Pode realizar ajustes e parâmetros avançados. Para obter mais informações sobre ajustes, consulte a página 22. |
|  Fotografias | Pode seleccionar “Visualizador de Fotografias USB” ou “Fotograma de Imagem” (página 32). |
|  Digital | Pode seleccionar um canal digital, Lista de Favoritos (página 16) ou Guia (página 15). Pode também seleccionar um canal utilizando os botões numéricos ou PROG +/- . |
|  Analógico | Pode seleccionar um canal analógico. Pode também seleccionar um canal utilizando os botões numéricos ou PROG +/- . Para ocultar a lista de canais analógicos, ajuste “Ver Lista de Programas” em “Desactivar” (página 28). |
|  Entradas | Pode seleccionar equipamento ligado ao televisor. Para atribuir um nome a uma entrada externa, consulte “Tomada AV” (página 26). |

3 Carregue em ⇄ para seleccionar o item e depois carregue em ⊕.

4 Siga as instruções no ecrã.

5 Carregue em **HOME** para sair.









- As opções que pode ajustar variam dependendo da situação.
- As opções indisponíveis aparecem a cinzento ou não são visualizadas.

Ajustes

? Manual de Instruções

(apenas para
KDL-52W4xxx,
KDL-46W4xxx,
KDL-40W4xxx,
KDL-32W4xxx,
KDL-40E4xxx,
KDL-32E4xxx)

Mostra o conteúdo do Manual de Instruções no ecrã.
Utilize os botões de cores para se deslocar através dos ecrãs.
Carregue em /// para seleccionar , e depois carregue em  para ir para um item relacionado ou aceder à aplicação real.

Imagem

Modo de Imagem

Selecciona o modo de imagem excepto para fonte de entrada para PC. As opções para “Modo de Imagem” podem ser diferentes dependendo do ajuste “Vídeo/Fotografia” (página 25).

“**Vívido**”: (“Estabelecimento comercial”, consulte a página 7). Para um contraste e uma nitidez realçados.

“**Standard**”: (“Residência”, consulte a página 7). Para imagem standard. Recomendado para o entretenimento doméstico.

“**Cinema**”: Para visualizar conteúdo baseado em filme. Mais adequado para visualizar num ambiente parecido ao do teatro. Este ajuste de imagem foi desenvolvido em colaboração com a Sony Pictures Entertainment para reproduzir fielmente filmes como pretendido pelos seus criadores.

“**Fotografia**”: Ajusta a qualidade de imagem óptima para fotografias.

Modo de Visualizar (apenas no modo PC/ entrada para PC/ entrada para PC HDMI)

Selecciona o modo de visualizar para fonte de entrada para PC.

“**Vídeo**”: Para imagens de vídeo.

“**Texto**”: Para texto, gráficos ou tabelas.

Recomeço

Repõe todas as definições de imagem excepto “Modo de Imagem” e “Modo de Visualizar” (apenas no modo PC) para as predefinições de fábrica.

Retroilumi

Ajusta o brilho e a retroiluminação

Contraste

Aumenta ou diminui o contraste da imagem.

Brilho

Torna a imagem mais brilhante ou mais escura.

Cor

Aumenta ou diminui a intensidade da cor.

Tonalidade

Aumenta ou diminui os tons de vermelho e verde.



“Tonalidade” só pode ser regulada para o sinal de cores NTSC (por exemplo, cassetes de vídeo dos EUA).

Temperatura da Cor

Ajusta o branco da imagem.

“**Fria**”: Dá às cores brancas uma tonalidade azul.

“**Neutra**”: Dá às cores brancas uma tonalidade neutra.

“**Quente 1/Quente 2**”: Dá às cores brancas uma tonalidade vermelha. “Quente 2” dá uma tonalidade mais vermelha que “Quente 1”



“Quente 1 e Quente 2” não estão disponíveis quando “Modo de Imagem” está ajustado em “Vívido”.

Nitidez

Aviva ou suaviza a imagem.

Redução Ruído

Reduz as interferências na imagem (imagem com chuva) num sinal de transmissão fraco.

“**Auto**”: Reduz automaticamente as interferências na imagem (apenas no modo analógico).

“**Alto/Médio/Baixo**”: Modifica o efeito da redução do ruído.

“**Desactivar**”: Desliga a função “Redução Ruído”.



“Auto” não está disponível para AV1, AV2, AV3, HDMI 1, HDMI 2, HDMI 3, Component, PC e modo digital.

Redução Ruído MPEG

Reduz as interferências na imagem em vídeo comprimido MPEG.

Parâmetros Avançados

Personaliza a função de Imagem em detalhe. Quando ajusta “Modo de Imagem” para “Cinema” ou “Standard”, pode ajustar/alterar estas definições.

“**Realçar Contraste Avan.**”: Ajusta automaticamente “Retroilumi” e “Contraste” para as definições mais adequadas considerando o brilho do ecrã.

Este ajuste é especialmente efectivo para cenas com imagens escuras.

Aumentará a distinção de contraste das cenas com imagens mais escuras.

“**Live Colour**”: Torna as cores mais vívidas.

“**Espaço de Cores**” (excepto para KDL-32W4xxx, KDL-32E4xxx, KDL-26E4xxx, KDL-37V4xxx, KDL-32V4xxx, KDL-26V4xxx): Altera a gama de reprodução da cor. “Alargado” reproduz a cor vívida e “Standard” reproduz a cor standard.



• “Live Colour” não está disponível quando “Espaço de Cores” está ajustado em “Standard”.

• “Parâmetros Avançados” não está disponível quando “Modo de Imagem” está ajustado em “Vívido”.



“Redução Ruído”, “Redução Ruído MPEG” e “Parâmetros Avançados” não estão disponíveis para PC.



Som

Efeitos Sonoros

Selecciona os efeitos sonoros.

“**Dinâmico**”: Intensifica a nitidez e a presença de som para o tornar mais inteligível e proporcionar maior realismo musical utilizando o “BBE High definition Sound System.”

“**Standard**”: Aumenta a nitidez, os detalhes e a presença de som utilizando o “BBE High definition Sound System.”

“**Destaque da voz**”: Torna o som da voz mais límpido.



“**Dolby Virtual**”: Utiliza os altifalantes TV para simular o efeito de surround produzido por um sistema multicanal.

“**BBE ViVA**”: BBE ViVA Sound disponibiliza uma imagem 3D natural musicalmente precisa com um som de alta fidelidade. A nitidez do som é fornecida pela BBE enquanto a altura e a profundidade de largura da imagem do som são expandidas pelo tratamento de som 3D patenteado pela BBE. BBE ViVA Sound é compatível com todos os programas de televisão, a incluir notícias, música, teatro, filmes, desportos e jogos electrónicos.



• Se ajustar “Volume Autom.” em “Activar”, “Dolby Virtual” passará para “Standard”.

• Se os auscultadores estiverem ligados, “Efeitos Sonoros” passará para “Desactivar”.



| | |
|--------------------------------|--|
| Recomeço | Repõe todas as definições de som para as predefinições de fábrica. |
| Agudos | Ajusta os sons agudos. |
| Graves | Ajusta os sons baixos. |
| Balanço | Realça o balanço entre o altifalante direito e o altifalante esquerdo. |
| Volume Autom. | Mantém um nível de volume constante mesmo quando ocorrem falhas no nível de volume (p. ex., o volume da publicidade tende a ser mais alto que o dos programas).  Se ajustar “Efeitos Sonoros” em “Dolby Virtual”, “Volume Autom.” passará para “Desactivar” |
| Contrabalanço do Volume | Ajusta o nível de volume da entrada actual relativa a outras entradas. |
| Som Estéreo | Selecciona o som do altifalante para uma transmissão estéreo ou bilingue. “Estéreo/ Mono” : Para uma transmissão estéreo. “A/ B/ Mono” : Para ouvir uma transmissão bilingue, seleccione “A” para ouvir o canal de som 1, “B” para ouvir o canal de som 2, ou “Mono” para ouvir um canal de som mono, se estiver disponível.  Se seleccionar outro equipamento ligado ao televisor, programe a opção “Som Estéreo” para “Estéreo”, “A” ou “B”. |



“Efeitos Sonoros”, “Agudos”, “Graves”, “Balanço” e “Volume Autom.” não estão disponíveis quando “Altifalante” está ajustado em “Sistema de Audio”.



Funções

| | |
|---|---|
| Início Rápido | O televisor liga-se mais rápido do normal no prazo de duas horas depois de passar para o modo de espera. Porém, o consumo de energia no modo de espera é mais alto do normal. |
| Poupar Energia | Selecciona o modo de poupança de energia para reduzir o consumo de energia do televisor. Quando “Imagem Desligada” estiver seleccionado, a imagem é desligada e o indicador de  (Imagem Desligada) no painel frontal do televisor ilumina-se a verde. O som fica inalterado. “Consumo Energia Normal” : Configurações por defeito. “Cons. Energia Reduzido” : Reduz o consumo de energia do televisor. “Imagem Desligada” : Desliga a imagem. Mesmo com a imagem desligada pode ouvir o som. |
| Sensor de luz | “Activar” : Optimiza automaticamente as definições de imagem de acordo com a luz ambiente do local. “Desactivar” : Desliga a função “Sensor de luz”.  Não coloque nada sobre o sensor, já que o seu funcionamento pode ser afectado. Consulte a página 12 para a localização do sensor de luz. |
| Logo Iluminação (excepto para KDL-37V4xxx, KDL-32V4xxx, KDL-26V4xxx) | Ilumina-se e desliga o logo da Sony na parte frontal do televisor. |

Modo Filme

Disponibiliza uma qualidade de imagem melhorada que é otimizada para filme quando reproduzir imagens de DVD registadas sobre filme e não progressivas (entrelaçadas).

“**Auto**”: Detecta os conteúdos de imagem (vídeo ou filme) e otimiza a qualidade da imagem. Utilize este ajuste para utilização standard.

“**Desactivar**”: Desliga a função “Modo Filme”.



- Se a imagem contiver sinais irregulares ou demasiadas interferências, “Modo Filme” será desligada automaticamente mesmo que “Auto” esteja seleccionado.
- “Modo Filme” não está disponível quando “Vídeo/ Fotografia” está ajustado em “Fotografia” ou quando uma fotografia for detectada se “Vídeo-A” estiver ajustado.

Vídeo/Fotografia

Disponibiliza uma qualidade de imagem adequada seleccionando a opção dependendo da fonte de entrada (dados de vídeo ou fotografia).

“**Vídeo-A**”: Ajusta uma qualidade de imagem adequada, dependendo da fonte de entrada, dados de vídeo ou dados de fotografia, quando ligar directamente um equipamento de saída HDMI apta da Sony que suporte o modo “Vídeo-A”.

“**Vídeo**”: Produz uma qualidade de imagem adequada para imagens em movimento.

“**Fotografia**”: Produz uma qualidade de imagem adequada para imagens fixas.



- A definição é fixada em “Vídeo” quando o modo de Vídeo-A não for suportado no equipamento ligado, mesmo que “Vídeo-A” esteja seleccionado.
- Apenas disponível para HDMI 1, HDMI 2, HDMI 3 e Componente em formato 1080i ou 1080p.

x.v.Colour (excepto para KDL-32W4xxx, KDL-32E4xxx, KDL-26E4xxx, KDL-37V4xxx, KDL-32V4xxx, KDL-26V4xxx)

Mostra imagens em movimento que são mais fiéis à fonte original combinando com o espaço de cores da fonte.



- A definição é fixada em “Normal” quando o sinal de entrada for HDMI (RGB), mesmo que “x.v.Colour” esteja seleccionado.
- Apenas disponível para HDMI 1, HDMI 2, HDMI 3 e Componente no formato 720p, 1080i ou 1080p.

Espaço de cores Fotografia (excepto para KDL-32W4xxx, KDL-32E4xxx, KDL-26E4xxx, KDL-37V4xxx, KDL-32V4xxx, KDL-26V4xxx)

Selecciona a opção (sRGB, sYCC, Adobe RGB) para combinar com o espaço de cores de saída dentro do sinal de saída a partir do equipamento ligado ao HDMI, tomadas de entrada de componente ou USB.



- Selecciona “sYCC” quando utilizar o equipamento que suporta “x.v.Colour”.
- Apenas disponível para HDMI 1, HDMI 2, HDMI 3 e Componente em formato 1080i ou 1080p.
- Não disponível quando “Espaço de Cores” está ajustado em “Alargado” (página 23).

Defin. Temporiz.

Programa o temporizador para ligar e desligar o televisor.

Temp. Desligar

Programa um período de tempo após o qual o televisor passa automaticamente para o modo de espera (standby).

Quando o Temp. Desligar estiver activado, o indicador ☺ (Temporizador) do televisor (frente) se ilumina a laranja.



- Se desligar e voltar a ligar o televisor, a função “Temp. Desligar” é reposta para “Desactivar”.
- “O aparelho será desligado dentro de instantes. O aparelho será desligado” aparece no ecrã um minuto antes de o televisor passar para o modo de espera (standby).

Definições Temp. Ligar

“**Temp. Ligar**”: Ajusta o temporizador para ligar o televisor a partir do modo de espera.

“**Modo Temporizador**”: Selecciona o período pretendido.

(Continua)

“Horário”: Programa a hora para ligar o televisor.
“Duração”: Selecciona o período de tempo após o qual o televisor passa de novo para o modo de espera (standby).

Acerto Relóg.

Permite-lhe acertar o relógio manualmente. Quando o televisor estiver a receber canais digitais, o relógio não poderá ser acertado manualmente dado que está programado para o código de tempo do sinal transmitido.



Configurar

Iniciação Automática

Inicia o “menu de primeira utilização” para seleccionar o idioma o país/região e local e para sintonizar todos os canais analógicos e digitais disponíveis. Geralmente, não precisa de fazer esta operação uma vez que o idioma e o país/região terão sido seleccionados e os canais já terão sido sintonizados quando o televisor foi instalado (página 6). No entanto, esta opção permite-lhe repetir o processo (p. ex., para voltar a sintonizar o televisor após mudar de casa ou para procurar novos canais que tenham sido lançados pelas emissoras).

Idioma

Selecciona o idioma no qual os menus são mostrados.

Definições do Ecrã

“Formato Ecrã”: Para obter mais informações sobre este formato de ecrã, consulte “Utilizar o menu de Opções” em página 14.
“Formato Autom.”: Altera automaticamente o formato do ecrã de acordo com o sinal de transmissão. Para manter a sua definição, seleccione “Desactivar”.
“Área de Ecrã”: Ajusta a área de visualização da imagem em fontes 1080i/p a 720p quando “Formato Ecrã” está configurado para “Expandido”.

- **“Auto”:** Durante as transmissões digitais, mostra as imagens de acordo com os ajustes recomendados pela estação de transmissão.
- **“Pixel total”:** Mostra as imagens no seu tamanho original.
- **“Normal”:** Mostra as imagens no seu tamanho recomendado.

“Ajuste Horizontal”: Ajusta a posição horizontal da imagem.
“Ajuste Vertical”: Ajusta a posição vertical da imagem quando “Formato Ecrã” está ajustado em “Otimizado”, “Zoom” ou “14:9”.
“Tamanho Vertical”: Ajusta a posição vertical da imagem quando “Formato Ecrã” está ajustado em “Otimizado”.

Parâmetros PC

















“Formato Ecrã”: Selecciona um formato de ecrã para visualizar entrada do seu PC.





- **“Integral 1”:** Alarga a imagem de modo a encher a área de visualização vertical, mantendo a sua proporção de aspecto horizontal-vertical original.
- **“Integral 2”:** Alarga a imagem de modo a encher a área de visualização.

“Recomeço”: Repõe as definições de ecrã para PC para as predefinições de fábrica..
“Ajuste Automático”: Ajusta automaticamente a posição de visualização, a fase e o pitch da imagem quando o televisor TV recebe um sinal de entrada a partir do PC ligado.
🔧
“Ajuste Automático” pode não funcionar bem com alguns sinais de entrada. Nesses casos, ajuste manualmente “Fase”, “Pitch” e “Ajuste Horizontal”.
“Fase”: Ajusta a fase quando a imagem cintila.
“Pitch”: Ajusta o pitch quando a imagem tem riscas verticais indesejadas.
“Ajuste Horizontal”: Ajusta a posição horizontal da imagem.
“Ajuste Energia”: O televisor entra no modo de espera se não receber nenhum sinal durante 30 segundos na entrada para PC.









Configuração AV





“Tomada AV”: Atribui um nome a qualquer equipamento ligado às tomadas de lado ou de trás. O nome será mostrado durante um período curto de tempo no ecrã, quando o equipamento for seleccionado. Pode saltar uma fonte de entrada que não esteja ligada a nenhum equipamento.

- 1 Carregue em / para seleccionar a fonte de entrada desejada e depois carregue em  .
- 2 Carregue em / para seleccionar a opção abaixo desejada e depois carregue em  .
 - -, CABO, SAT, VIDEO, DVD/BD, JOGO, SISTEMA DE ÁUDIO, CAM, PC: Utiliza um dos nomes preconfigurados para atribuir um nome ao equipamento ligado.
 - “Editar.”: Crie o seu próprio nome.
 - 1 Carregue em / para seleccionar a letra ou número pretendido (“_” para um espaço em branco) e depois carregue em  .
 - Se introduzir um carácter errado: Carregue em / para seleccionar o carácter errado. Depois, carregue em / para seleccionar o carácter correcto.
 - 2 Repita o procedimento do passo 1 até completar o nome.
 - 3 Selecciona “OK” e depois carregue em  .
 - “Saltar”: Salta uma fonte de entrada que não esteja ligada a nenhum equipamento quando carregar em / para seleccionar a fonte de entrada.

“**Entrada AV2**”: Configura um sinal para entrar através da tomada indicada por /// AV2 na parte de trás do televisor.

- “**Auto**”: Alterna automaticamente entre os sinais de entrada RGB, entrada de S vídeo, entrada de vídeo Composto dependendo do sinal de entrada.
- “**RGB**”: Introduce o sinal RGB.
- “**S Vídeo**”: Introduce o sinal de S Vídeo.
- “**Composto**”: Introduce o sinal de vídeo Composto.

“**Saída AV2**”: Configura um sinal para sair através da tomada indicada por /// AV2 na parte de trás do televisor. Se ligar um videogravador ou um gravador de DVD ou outro equipamento de gravação à tomada /// AV2, pode gravar a partir do equipamento ligado a outras tomadas do televisor.

- “**TV**”: Transmite uma transmissão.
- “**Auto**”: Transmite tudo o que estiver a ser visto no ecrã (excepto sinais das tomadas HDMI IN 1, HDMI IN 2, HDMI IN 3, / COMPONENT IN e / PC IN).

“**Altifalante**”: Desliga os altifalantes internos do televisor

- “**Altifalante TV**”: Os altifalantes do televisor são ligados de modo a escutar o som do televisor através deles.
- “**Sistema de Áudio**”: Os altifalantes do televisor desligam-se de modo a escutar o som do televisor através do equipamento de áudio externo ligado às tomadas de saída de áudio. Se um equipamento compatível com o controlo para HDMI está ligado, pode ligar o equipamento ligado interligado com o televisor. Este ajuste deve ser feito depois de ligar o equipamento.

“**Áudio Desactivado**”:

- “**Variáveis**”: A saída de áudio do seu sistema de áudio pode ser controlada pelo telecomando do televisor.
- “**Fixos**”: A saída de áudio do televisor está fixada. Utilize o controlo de volume do seu receptor de áudio para ajustar o volume (e outras definições de áudio) através do seu sistema de áudio.



“Áudio Desactivado” não está disponível para o sistema de áudio ligado ao televisor utilizando as tomadas HDMI.

Configurar HDMI

Isto é utilizado para configurar o equipamento compatível com o controlo para HDMI ligado às tomadas HDMI. Observe que a definição de interligação deve ser também feito no equipamento compatível com o controlo para HDMI compatível. “**Controlo para HDMI**”: Isto configura-se se se interligarem o equipamento compatível com o controlo para HDMI e o televisor. Se ajustar em “Activar”, os itens de menu seguintes podem ser executados. Porém, o consumo de energia no modo de espera é mais alto do normal.

(Continua)

“**Auto-Desactivar Dispositi.**”: Quando for ajustado em “Activar”, o equipamento compatível com o controlo para HDMI liga-se e desliga-se em interligação com o televisor.

“**Auto-Activar TV**”: Quando estiver ajustado em “Activar” e se o equipamento compatível com o controlo para HDMI ligado estiver ligado, o TV liga-se automaticamente, e mostra a entrada HDMI através do equipamento ligado.

“**Actualizar Lista Dispositi.**”: Cria ou actualiza o “Lista Dispositivos HDMI”. Até 14 equipamentos compatíveis com o controlo para HDMI podem ser ligados, e até 4 equipamentos podem ser ligados a uma só tomada. Actualize o “Lista Dispositivos HDMI” quando alterar as ligações ou os parâmetros do equipamento compatível com o controlo para HDMI.

Seleccione-os manualmente um a um até obter uma imagem correcta durante vários segundos.

“**Lista Dispositivos HDMI**”: Mostra os equipamentos compatíveis com o controlo HDMI ligados.

Informação sobre o produto

Mostra a informação de produto do seu televisor.

Repõe Tudo

Repõe todas as definições para as predefinições de fábrica e depois mostra o ecrã “Iniciação Automática”.



- Não desligue o televisor durante este período (demora aproximadamente 30 segundos) ou carregue em qualquer botão.
- Todas as definições, incluindo a lista de Favoritos Digitais, país/região, idioma, canais sintonizados automaticamente, etc. serão repostas.



Configuração Analógica

Ver Lista de Programas

Seleccione “Desactivado” para ocultar a lista de canais analógicos do XMB™ (Xross Media Bar).

Sintonia Automática

Sintoniza todos os canais analógicos disponíveis. Esta opção permite-lhe voltar a sintonizar o televisor após mudar de casa ou para procurar novos canais que tenham sido lançados pelas emissoras.

Ordenar Programas

Altera a ordem em que os canais analógicos são memorizados no televisor.

- 1 Carregue em / para seleccionar o canal que pretende mover para uma nova posição e depois carregue em .
- 2 Carregue em / para seleccionar a nova posição para o canal e depois carregue em .

Sintonia Manual

Antes de seleccionar “Nome/AFT/Filtro Audio/LNA/Saltar/Descodificador”, carregue em **PROG +/-** para seleccionar o número de programa com o canal. Não pode seleccionar um número de programa que esteja ajustado em “Saltar” (página 27).

Programa/Sistema/Canal

Programa manualmente canais de programa.

- 1 Carregue em / para seleccionar “Programa” e depois carregue em .
- 2 Carregue em / para seleccionar o número de programa que pretende sintonizar manualmente (se sintonizar um videogravador ou gravador de DVD, seleccione o canal 00) e depois carregue em **RETURN**.
- 3 Carregue em / para seleccionar “Sistema” e depois carregue em .
- 4 Carregue em / para seleccionar um dos seguintes sistemas de transmissão e depois carregue em **RETURN**.



B/G: Para países/regiões da Europa ocidental

I: Para o Reino Unido

D/K: Para países/regiões da Europa do leste





L: Para a França

5 Carregue em / para seleccionar “Canal” e depois carregue em .

6 Carregue em / para seleccionar “S” (para os canais de televisão por cabo) ou “C” (para os canais terrestres) e depois carregue em .



7 Sintonize os canais da seguinte forma:



Se não souber o número do canal (frequência)

Carregue em / para procurar o canal disponível seguinte. Quando for encontrado um canal, a procura pára. Para continuar a procura, carregue em /.

Se souber o número de canal (frequência)

Carregue nos botões numéricos para introduzir o número do canal da transmissão que pretende ou o número do canal do videogravador ou gravador de DVD.

8 Carregue em  para saltar para “Confirmar” e depois carregue em .

9 Carregue em  para seleccionar “OK” e depois carregue em .

Repita o procedimento anterior para programar outros canais manualmente.

Nome

Atribui um nome da sua escolha, até cinco letras ou números, ao canal seleccionado. Este número será mostrado durante um período curto de tempo no ecrã, quando o canal for seleccionado.

Para introduzir caracteres, siga os passos 1 a 3 de “Editar.”: (página 27).

AFT

Permite-lhe regular manualmente a sintonia fina do número de programa seleccionado, se considerar que um pequeno ajuste à sintonia pode melhorar a qualidade da imagem.

Pode ajustar a sintonia fina num intervalo entre -15 e +15. Quando “Activar” está seleccionado, a sintonia fina é executada automaticamente.

Filtro Audio

Melhora o som de canais individuais em caso de distorção nas transmissões mono. Às vezes, um sinal de emissão não standard pode causar uma distorção do som ou um corte de som intermitente ao visualizar programas em mono.

Se não sentir qualquer distorção do som, recomendamos que deixe esta opção na predefinição de fábrica “Desactivar”.



Não pode receber som estéreo ou duplo quando está seleccionado “Baixo” ou “Alto”.

LNA

Melhora a qualidade da imagem para canais individuais em caso de sinais de transmissão muito fracas (imagem com interferências).

Se não ver qualquer melhoria na qualidade da imagem mesmo que ajuste em “Activar”, ajuste esta opção em “Desactivar” (predefinição de fábrica).

Saltar

Salta os canais analógicos não utilizados quando carregar em **PROG +/-** para seleccionar canais. (Pode ainda seleccionar um canal que foi saltado utilizando os botões numéricos.)

Descodificador

Mostra e grava os canais codificados seleccionados utilizando um descodificador ligado ao Euroconector  AV1, ou ao Euroconector

 AV2 através de um videogravador ou gravador de DVD.



Dependendo do país/região seleccionado em “País”, (página 7) esta opção pode não estar disponível.

Confirmar

Guarda as alterações realizadas nos ajustes “Sintonia Manual”.

Sintonia Digital

Sintonização Automática Digital

Sintoniza os canais digitais disponíveis.

Esta opção permite-lhe voltar a sintonizar o televisor após mudar de casa ou para procurar novos canais que tenham sido lançados pelas emissoras. Para obter mais informações, consulte “Sintonização Automática do televisor” (página 7).

Ordenar Programas



Apaga todos os canais digitais não desejados memorizados no televisor e altera a ordem dos canais digitais memorizados no televisor.

1 Carregue em  para seleccionar o canal que pretende apagar ou mover para uma nova posição.



Carregue nos botões numéricos para introduzir o número do programa de transmissão de três dígitos conhecido que pretende.

2 Apague ou altere a ordem dos canais digitais como segue:

Para apagar o canal digital

Carregue em . Depois de a mensagem de confirmação aparecer, carregue em  para seleccionar “Sim” e depois carregue em .

Para alterar a ordem dos canais digitais



Carregue em  e depois carregue em  para seleccionar a nova posição para o canal e carregue em .



3 Carregue em  RETURN.

Sintonização Manual Digital

Sintoniza os canais digitais manualmente. Esta função está disponível quando “Sintonização Automática Digital” está ajustado em “Antena”.

1 Carregue no botão numérico para seleccionar o número do canal que pretende sintonizar manualmente e depois carregue em  para sintonizar o canal.

2 Quando os canais disponíveis forem encontrados, carregue em  para seleccionar o canal que pretende memorizar e depois carregue em .

3 Carregue em  para seleccionar o número do programa em que pretende memorizar o novo canal e depois carregue em .

Repita o procedimento anterior para sintonizar outros canais manualmente

Configuração de Legendas

“**Configurar Legendas**”: Quando seleccionar “Para Deficientes auditivos”, algumas ajudas visuais podem ser visualizadas com as legendas (se os canais de televisão transmitirem esta informação).

“**Idioma das legendas**”: Selecciona o idioma no qual as legendas são mostradas.

Configuração de Áudio

“**Tipo de Áudio**”: Passa para transmissão para as pessoas com problemas auditivos quando “Para Deficientes auditivos” está seleccionado.

“**Idioma do Áudio**”: Selecciona o idioma utilizado para o programa. Alguns canais digitais podem transmitir vários idiomas de áudio para o programa.

“**Descrição Áudio**”: Disponibiliza descrição de áudio (narração) de informação visual se os canais de televisão transmitirem esta informação.

“**Nível de Mistura**”*: Ajusta os níveis de saída do áudio principal do televisor ou da Descrição Áudio.

“**Dynamic Range**”: Compensa diferenças no nível de áudio entre canais diferentes. Repare em que esta função pode não ter efeitos em alguns canais.





“**Saída Óptica**”: Selecciona o sinal de áudio que sai do terminal de DIGITAL AUDIO OUT (OPTICAL) na parte de trás do televisor. Ajuste em “Auto” quando um equipamento compatível com Dolby Digital estiver ligado, e ajuste em “PCM” quando um equipamento não compatível estiver ligado.



*Esta opção está apenas disponível quando “Descrição Áudio” está ajustado em “Activar”.

Visualização de Rádio O protector de ecrã é visualizado quando ouvir uma transmissão de rádio após 20 segundos sem carregar num botão. Pode seleccionar a cor do protector de ecrã, mostrar uma cor aleatória ou ver um slide show (página 32). Para cancelar temporariamente a visualização do protector de ecrã, carregue em qualquer botão.

Bloqueio Parental Configura uma restrição de idade para os programas. Qualquer programa que exceder a restrição de idade apenas pode ser visualizado depois de introduzir correctamente um Código PIN.

- 1 Carregue nos botões numéricos para introduzir o código PIN existente. Caso não tenha configurado previamente um PIN, um ecrã de entrada de código PIN aparece. Siga as instruções de “Código PIN” abaixo.
- 2 Carregue em / para seleccionar a restrição de idade ou em “Nenhuma” (para visualização sem restrição) e depois carregue em .
- 3 Carregue em  **RETURN**.

Código PIN

Configurar o seu PIN pela primeira vez

- 1 Carregue nos botões numéricos para introduzir o novo código PIN.
- 2 Carregue em  **RETURN**.

Para mudar o seu PIN

- 1 Carregue nos botões numéricos para introduzir o código PIN existente.
- 2 Carregue nos botões numéricos para introduzir o novo código PIN.
- 3 Carregue em  **RETURN**.

 O código PIN 9999 é aceite sempre.

Configuração Técnica

“Actualizar serviço automaticamente”: Permite ao televisor detectar e memorizar serviços digitais novos a medida que se tornam disponíveis.  Para a actualização do serviço poder ser realizada, o televisor deve ficar no modo de espera (stand-by) de vez em quando.

“Transferir Software”: Permite ao televisor receber automaticamente actualizações de software gratuitamente através da antena ou cabo existente (quando forem lançadas). É recomendado que esta opção esteja ajustada a “Activar” todo o tempo. Caso deseje que o software não seja actualizado, ajuste esta opção a “Desactivar”.  Para a actualização do software poder ser realizada, o televisor deve ficar no modo de espera (standby) de vez em quando

“Informações Sistema”: Mostra a versão de software actual e o nível do sinal.  Se a barra de sinal for vermelha (sem sinal) ou ambarina (sinal baixo), verifique a ligação da antena ou cabo.

“Zona Horária”: Permite-lhe seleccionar manualmente o fuso horário em que se encontra, se não for o mesmo do fuso horário por defeito configurado para o seu país/região.

“Auto DST”: Configura-se para alternar automaticamente entre a hora de Verão e a hora de Inverno.

- **“Activar”**: Alterna automaticamente entre a hora de Verão e a hora de Inverno de acordo com o calendário.
- **“Desactivar”**: A hora é mostrada de acordo com a diferença de tempo ajustada por “Zona Horária”.

Config módulo CA Permite-lhe aceder a um serviço de televisão pago uma vez que obtenha um Módulo de Acesso Condicional (CAM) e um cartão de visualização. Ver página 17 para a localização da tomada (PCM CIA) .

Fotografia

Fotograma de Imagem

Mostra uma fotografia fixa no ecrã durante um período de tempo seleccionado. Após esse período, o televisor passa automaticamente para o modo de espera (standby).

Utilizar o menu de Opções

Carregue em **OPTIONS** para visualizar as opções seguintes.

| Opções | Descrição |
|-------------------|--|
| Seleção de Imagem | Carregue em $\uparrow/\downarrow/\leftarrow/\rightarrow$ para seleccionar uma fotografia e depois carregue em \heartsuit para ajustar. |
| Duração | Selecciona o período pretendido. |



- Se a fotografia for seleccionada a partir de um dispositivo USB, este deve ficar ligado ao televisor.
- Se “Temp. Desligar” estiver activado, o televisor passará automaticamente para o modo de espera.
- Os ajustes de imagem podem ser alterados no menu de Opções do “Visualizador de Fotografias USB”.

Visualizador de fotografias USB

Pode ver fotografias (em formato JPEG) armazenadas numa câmara fixa digital Sony, câmara de vídeo através de um cabo USB ou dispositivos de armazenamento USB no seu televisor.

- 1 Ligue um dispositivo USB suportado ao televisor.
- 2 Carregue em **HOME**.
- 3 Carregue em \leftarrow/\rightarrow para seleccionar “Fotografias” e depois carregue em \uparrow/\downarrow para seleccionar “Visualizador de Fotografias USB” e carregue em \oplus . O ecrã de thumbnail aparece.
- 4 Carregue em $\uparrow/\downarrow/\leftarrow/\rightarrow$ para seleccionar a fotografia ou pasta que deseja ver e depois carregue em \oplus .
- 5 Carregue em \leftarrow **RETURN** para voltar ao ecrã de thumbnail.

Operações adicionais

Carregue em \leftarrow/\rightarrow para seleccionar uma opção e depois carregue em \oplus .

| Opções | Descrição |
|------------------------|--|
| Seleção de Dispositivo | Carregue em \leftarrow/\rightarrow para seleccionar um dispositivo quando múltiplos dispositivos estão ligados. Imagens Bravia são um dispositivo predefinido. |
| Slide Show | Mostra as fotografias uma a uma. |
| Configurar | Pode realizar parâmetros avançados para um slide show, e configura a sequência de visualização dos thumbnails. |

Utilizar o menu de Opções

Carregue em **OPTIONS** para visualizar as opções seguintes.

| Opções | Descrição |
|----------------|----------------------|
| Modo de Imagem | Consulte a página 22 |
| Temp. Desligar | Consulte a página 25 |
| Poupar Energia | Consulte a página 24 |



Não disponível no ecrã de thumbnail e na opção de “Slide Show”.



- O visualizador de fotografias USB suporta DCF-correspondente apenas a fotografias JPEG.
- Quando ligar uma câmara fixa digital Sony, ajuste o modo de ligação USB da câmara em Auto ou “Memória de Massa”. Para mais informações sobre o modo de ligação USB, consulte as instruções fornecidas com a sua câmara digital.
- O visualizador de fotografias USB suporta apenas o sistema de ficheiros FAT32.
- Enquanto o televisor estiver a aceder aos dados do dispositivo de gravação, respeite o seguinte:
 - Não deve desligar o televisor ou o dispositivo USB ligado.
 - Não desligue o cabo USB.
 - Não remova o dispositivo de gravação. Os dados no dispositivo de gravação podem ficar danificados.
- Não utilize dispositivos USB não suportados. Isto pode causar avarias.
- A Sony não se responsabilizará por qualquer dano ou perda de dados nos dispositivos de gravação por causa de uma avaria em qualquer dispositivo ligado ou no televisor.
- Verifique o site abaixo para obter informação actualizada sobre dispositivos USB compatíveis.
<http://support.sony-europe.com/TV/compatibility/>

Características técnicas

Ecrã

Requisitos de alimentação:

220–240 V AC, 50 Hz

Tamanho do ecrã:

KDL-52xxxxx: 52 polegadas

KDL-46xxxxx: 46 polegadas

KDL-40xxxxx: 40 polegadas

KDL-37xxxxx: 37 polegadas

KDL-32xxxxx: 32 polegadas

KDL-26xxxxx: 26 polegadas

Resolução do ecrã:

1.920 pontos (horizontal) x 1.080 linhas (vertical)
(apenas para KDL-52W4xxx, KDL-46W4xxx,
KDL-40W4xxx, KDL-32W4xxx, KDL-40E4xxx,
KDL-32E4xxx)

1.366 pontos (horizontal) x 768 linhas (vertical)
(apenas para KDL-37V4xxx, KDL-32V4xxx,
KDL-26V4xxx, KDL-26E4xxx)

Consumo de energia*:

KDL-52W4xxx:

223 W (Modo Residência / Standard)

253 W (Modo Estabelecimento comercial /
Vívido)

KDL-46W4xxx:

225 W (Modo Residência / Standard)

243 W (Modo Estabelecimento comercial /
Vívido)

KDL-40W4xxx, KDL-40E4xxx:

176 W (Modo Residência / Standard)

201 W (Modo Estabelecimento comercial /
Vívido)

KDL-37V4xxx:

138 W (Modo Residência / Standard)

155 W (Modo Estabelecimento comercial /
Vívido)

KDL-32E4xxx, KDL-32W4xxx:

120 W (Modo Residência / Standard)

143 W (Modo Estabelecimento comercial /
Vívido)

KDL-32V4xxx:

111 W (Modo Residência / Standard)

122 W (Modo Estabelecimento comercial /
Vívido)

KDL-26V4xxx, KDL-26E4xxx:

88 W (Modo Residência / Standard)

98 W (Modo Estabelecimento comercial /
Vívido)

* Para mais informações sobre “Modo Residência” ou
“Modo Estabelecimento comercial”, consulte a página 7.

Consumo de energia no modo de espera*:

0,19 W ou menos

* A energia em modo de espera especificada é atingida
depois de o televisor concluir os processos internos
necessários.

* Se "Controlo para HDMI" está activado, o consumo de
energia em modo de espera (standby) será de 0,6 W.

* Se "Início Rápido" está activado, o consumo de energia
em modo de espera (standby) será de 16 W durante as
duas primeiras horas depois de passar para modo de
espera.

Dimensões (larg x alt x prof):

KDL-52W4xxx:

Aprox.: 126,2 x 87,1 x 34,7 cm (com base)

Aprox.: 126,2 x 82,9 x 11,9 cm (sem base)

KDL-46W4xxx:

Aprox.: 112,0 x 78,2 x 30,7 cm (com base)

Aprox.: 112,0 x 74,2 x 11,5 cm (sem base)

KDL-40W4xxx:

Aprox.: 98,6 x 68,4 x 27,9 cm (com base)

Aprox.: 98,6 x 64,6 x 11,0 cm (sem base)

KDL-40E4xxx:

Aprox.: 100,6 x 69,5 x 28,3 cm (com base)

Aprox.: 100,6 x 64,5 x 11,4 cm (sem base)

KDL-37V4xxx:

Aprox.: 92,0 x 64,9 x 27,9 cm (com base)

Aprox.: 92,0 x 61,0 x 11,0 cm (sem base)

KDL-32W4xxx, KDL-32V4xxx:

Aprox.: 79,4 x 57,7 x 24,2 cm (com base)

Aprox.: 79,4 x 54,0 x 9,9 cm (sem base)

KDL-32E4xxx:

Aprox.: 81,4 x 58,7 x 24,1 cm (com base)

Aprox.: 81,4 x 54,0 x 10,4 cm (sem base)

KDL-26V4xxx:

Aprox.: 65,9 x 50,5 x 24,2 cm (com base)

Aprox.: 65,9 x 46,6 x 9,5 cm (sem base)

KDL-26E4xxx:

Aprox.: 68,4 x 47,5 x 18,6 cm (com base)

Aprox.: 68,4 x 46,9 x 10,1 cm (sem base)

Peso:

KDL-52W4xxx:

Aprox.: 38,0 kg (com base)

Aprox.: 32,0 kg (sem base)

KDL-46W4xxx:

Aprox.: 29,0 kg (com base)

Aprox.: 25,0 kg (sem base)

KDL-40W4xxx:

Aprox.: 21,5 kg (com base)

Aprox.: 18,5 kg (sem base)

KDL-40E4xxx:

Aprox.: 22,0 kg (com base)

Aprox.: 19,0 kg (sem base)

KDL-37V4xxx:

Aprox.: 20,5 kg (com base)

Aprox.: 17,5 kg (sem base)

KDL-32W4xxx, KDL-32V4xxx, KDL-32E4xxx:

Aprox.: 15,5 kg (com base)

Aprox.: 13,0 kg (sem base)

KDL-26V4xxx, KDL-26E4xxx:

Aprox.: 12,5 kg (com base)

Aprox.: 10,0 kg (sem base)

Sistema do ecrã

Ecrã LCD (Visor de Cristal Líquido)

Sistema de televisão

Analogico: Dependendo da selecção do seu país/região:

B/G/H, D/K, L, I

Digital: DVB-T/DVB-C

Sistema de Cor/Vídeo

Analogico: PAL, SECAM

NTSC 3.58, 4.43 (só Video In)

Digital: MPEG-2 MP@ML/HL, H.264/MPEG-4 AVC

HP@L4.0, MP@L3.0

Antena

Terminal externo de 75 ohm para VHF/UHF

Cobertura de canais

Analogico: VHF: E2–E12

UHF: E21–E69

CATV: S1–S20

HYPERS: S21–S41

D/K: R1–R12, R21–R69













L: F2–F10, B–Q, F21–F69

I: UHF B21–B69

Digital: VHF/UHF

(Continua)

Terminais

-  AV1
Euroconector de 21 pinos (CENELEC standard)
incluindo entrada de áudio/vídeo, entrada RGB e saída áudio/vídeo de TV.
-  AV2 (SMARTLINK)
Euroconector de 21 pinos (standard CENELEC),
incluindo entrada de áudio / vídeo, entrada RGB, saída de áudio / vídeo seleccionável e interface SmartLink
-  AV3 Entrada de vídeo (tomada RCA)
-  AV3 Entrada de áudio (tomadas RCA)
-  Saída de áudio (Esquerda/Direita) (tomadas RCA)
-  COMPONENT IN
Formatos suportados: 1080/24p, 1080p, 1080i, 720p, 576p, 576i, 480p, 480i
Y: 1 Vp-p, 75 ohms, sincron. negativa 0.3V
Pb/Cb: 0.7 Vp-p, 75 ohms
Pr/Cr: 0.7 Vp-p, 75 ohms
-  Entradas de áudio (tomadas RCA)
500 mVrms
- HDMI IN 1, 2, 3
Vídeo: 1080/24p, 1080p, 1080i, 720p, 576p, 576i, 480p, 480i
Áudio: PCM linear de dois canais
32, 44.1 e 48 kHz, 16, 20 e 24 bits
PC (ver tabela)
Áudio analógico (mini-tomada):
500 mVrms
(apenas HDMI IN 2)
- PC IN  Entrada para PC (Dsub 15 pinos)
G: 0.7 Vp-p, 75 ohms, sem sincron. a verde
B: 0.7 Vp-p, 75 ohms, sem sincron. a verde
R: 0.7 Vp-p, 75 ohms, sem sincron. a verde
HD: 1-5 Vp-p
VD: 1-5 Vp-p
-  Entrada de áudio para PC (mini-tomada)
-  Tomada para auscultadores
-  Ranhura CAM (Módulo de Acesso Condicional)
-  Porta USB
Formatos suportados: Ficheiros JPEG baseados no formato DCF.
-  Tomada óptica digital DIGITAL AUDIO OUT (OPTICAL). Dolby digital ou áudio PCM do DVB dependendo da transmissão, áudio PCM de qualquer outra fonte de entrada.
Saída de áudio (tomadas RCA)

Saída de áudio

10 W + 10 W (RMS)

Acessórios opcionais

- KDL-52W40xx/ KDL-52W42xx/ KDL-46W40xx/
KDL-46W42xx/ KDL-40W40xx/ KDL-40W42xx/
KDL-32W40xx/ KDL-32W42xx/ KDL-40E40xx/
KDL-32E40xx/ KDL-37V45xx/ KDL-37V47xx/
KDL-32V45xx/ KDL-32V47xx:
Suporte para montagem na parede SU-WL500.
- KDL-26V45xx/ KDL-26V47xx / KDL-26E40xx:
Suporte para montagem na parede SU-WL100.
- KDL-46W40xx/ KDL-46W42xx/ KDL-40W40xx/
KDL-40W42xx/KDL-32W40xx/ KDL-32W42xx/
KDL-40E40xx/ KDL-32E40xx/ KDL-37V45xx/
KDL-37V47xx/ KDL-32V45xx/ KDL-32V47xx:
Base de televisor SU-FL300M.

Design e especificações sujeitos a alterações sem aviso prévio.

Quadro de referência do sinal de entrada para PC

| Sinais | Horizontal (Pixel) | Vertical (Linha) | Frequência horizontal (kHz) | Frequência vertical (Hz) | Standard |
|--------|--------------------|------------------|-----------------------------|--------------------------|-------------------------|
| VGA | 640 | 480 | 31.5 | 60 | VESA |
| | 640 | 480 | 37.5 | 75 | VESA |
| | 720 | 400 | 31.5 | 70 | VGA-T |
| SVGA | 800 | 600 | 37.9 | 60 | Directrizes VESA |
| | 800 | 600 | 46.9 | 75 | VESA |
| XGA | 1024 | 768 | 48.4 | 60 | Directrizes VESA |
| | 1024 | 768 | 56.5 | 70 | VESA |
| | 1024 | 768 | 60.0 | 75 | VESA |
| WXGA | 1280 | 768 | 47.4 | 60 | VESA |
| | 1280 | 768 | 47.8 | 60 | VESA |
| | 1280 | 768 | 60.3 | 75 | |
| | 1360 | 768 | 47.7 | 60 | VESA |
| SXGA | 1280 | 1024 | 64.0 | 60 | VESA |

- Esta entrada para PC do televisor não suporta sincron. a verde nem sincron. composta.
- Esta entrada para PC do televisor não suporta sinais entrelaçados.
- Esta entrada para PC do televisor suporta os sinais indicados no quadro acima com uma frequência vertical de 60 Hz. Para outros sinais, verá a mensagem "Nenhum sinal".

Quadro de referência do sinal de entrada para HDMI IN 1, 2, 3

| Sinais | Horizontal (Pixel) | Vertical (Linha) | Frequência horizontal (kHz) | Frequência vertical (Hz) | Standard |
|--------|--------------------|------------------|-----------------------------|--------------------------|------------------|
| VGA | 640 | 480 | 31.5 | 60 | VESA |
| SVGA | 800 | 600 | 37.9 | 60 | Directrizes VESA |
| XGA | 1024 | 768 | 48.4 | 60 | Directrizes VESA |
| WXGA | 1280 | 768 | 47.4 | 60 | VESA |
| WXGA | 1280 | 768 | 47.8 | 60 | VESA |
| SXGA* | 1280 | 1024 | 64.0 | 60 | VESA |
| WXGA** | 1360 | 768 | 47.7 | 60 | VESA |

* Apenas para KDL-52W4xxx, KDL-46W4xxx, KDL-40W4xxx, KDL-32W4xxx, KDL-40E4xxx, KDL-32E4xxx.

** Apenas para KDL-37V4xxx, KDL-32V4xxx, KDL-26V4xxx, KDL-26E4xxx.

Resolução de problemas

Verifique se o indicador de modo  (espera) está a piscar com uma luz vermelha.

Quando está a piscar

A função de diagnóstico automático está activada.

- 1 Anote durante quanto tempo o indicador  (espera) pisca entre cada intervalo de dois segundos.

Por exemplo, o indicador pisca três vezes, depois há um intervalo de dois segundos, seguido por mais três piscadelas, etc.



- 2 Carregue no  na parte superior do televisor para o desligar, desligue o cabo de alimentação e informe o agente ou centro de assistência Sony sobre como o indicador pisca (número de piscadelas).

Quando não está a piscar



- 1 Verifique os itens das tabelas seguintes.
- 2 Se não conseguir resolver o problema, mande reparar o televisor por um técnico de assistência qualificado.

Imagem

Não aparece a imagem (o ecrã está escuro) nem o som

- Verifique a ligação da antena ou cabo.
- Ligue o televisor à alimentação e carregue em  na parte superior do televisor.
- Se o indicador de modo  (espera) se iluminar a vermelho, carregue em .

Não aparece a imagem ou as informações de menu do equipamento ligado ao Euroconector

- Carregue em / para visualizar a lista de equipamentos ligados e depois seleccione a entrada pretendida.
- Verifique a ligação entre o equipamento opcional e o televisor.

Aparecem duas imagens ou fantasma (apenas no modo analógico)

- Verifique a ligação da antena ou cabo.
- Verifique a localização e a orientação da antena.

Só aparece chuva e ruído no ecrã (apenas no modo analógico)

- Verifique se a antena está partida ou dobrada.
- Verifique se a antena alcançou o final da sua vida útil (tem uma duração de três a cinco anos em condições de utilização normal e de um a dois anos num local ao pé do mar).

Interferências na imagem ou no som quando se vê um canal de televisão (apenas no modo analógico)

- Ajuste “AFT” (Sintonia Fina Automática) para melhorar a recepção da imagem (página 29).

Aparecem pequenos pontos pretos e/ou brilhantes no ecrã.



- A imagem do televisor é composta de píxeis. Os pequenos pontos pretos e/ou brilhantes (píxeis) que aparecem no ecrã não são sinal de avaria.

Não aparecem as cores dos programas

- Seleccione “Recomeço” (página 24).

As cores não aparecem ou são irregulares quando o sinal de visualização vem das tomadas

COMPONENT IN

- Verifique a ligação das tomadas / COMPONENT IN e verifique se as tomadas estão firmemente ajustadas nas suas respectivas tomadas.



A imagem pára ou contém blocos no ecrã

- Verifique o nível do sinal (página 31). Se a barra de sinal for vermelha (sem sinal) ou ambarina (sinal baixo), verifique a ligação da antena ou cabo.

- Retire o dispositivo USB ligado. Pode ficar danificado ou não ser suportado pelo televisor. Verifique o site abaixo para obter informação actualizada sobre dispositivos USB compatíveis.
<http://support.sony-europe.com/TV/compatibility/>

Som

Não há som, mas a imagem é boa

- Carregue em  +/- ou  (Corte de som).
- Verifique se o “Altifalante” está ajustado em “Altifalante TV” (página 27).
- Quando utilizar uma entrada HDMI com CD Super Áudio ou DVD-Áudio, a DIGITAL AUDIO OUT (OPTICAL) pode não transmitir sinais de áudio.

Canais

O canal pretendido não pode ser seleccionado

- Troque entre o modo analógico e o modo digital e seleccione o canal analógico/digital pretendido.

Alguns canais estão vazios

- Apenas canal codificado/assinatura. Assinar o serviço de televisão pago.
- O canal é utilizado somente para dados (nem imagem nem som).
- Para obter mais informações da transmissão, contacte a estação de televisão.

Os canais digitais não são mostrados

- Contacte um instalador local para saber se são fornecidas transmissões digitais na sua zona.
- Actualize para uma antena de ganho mais alto.

Geral

Imagem e/ou som com distorções

- Afaste o televisor de fontes de interferências eléctricas, como automóveis, motociclos, secadores para o cabelo ou equipamento óptico.
- Quando instalar o equipamento opcional, deixe algum espaço entre o equipamento e o televisor.
- Verifique a ligação da antena ou cabo.
- Afaste o cabo de televisão da antena ou do cabo dos outros cabos de ligação.

O televisor desliga-se automaticamente (o televisor entra no modo de espera)

- Verifique se a opção “Temp. Desligar” está activada ou confirme o ajuste de “Duração” de “Definições Temp. Ligar” (página 25).
- O televisor entra automaticamente no modo de espera, se permanecer inactivo e não receber nenhum sinal durante 10 minutos.

O televisor liga-se automaticamente

- Verifique se a opção “Temp. Ligar” está activada (página 25).

Algumas fontes de entrada não podem ser seleccionadas

- Seleccione “Tomada AV” e cancele “Saltar” da fonte de entrada (página 26).

O telecomando não funciona

- Substitua as pilhas.

Um canal não pode ser adicionado à lista de Favoritos

- Até 999 canais podem ser memorizados na lista de Favoritos.

O equipamento HDMI não aparece em “Lista dispositivos HDMI”

- Verifique se o seu equipamento é um equipamento compatível com o controlo para HDMI.

Não todos os canais foram sintonizados

- Verifique o site web de suporte para mais informação sobre fornecimento de cabo.
<http://support.sony-europe.com/TV/DVBC/>

Não pode seleccionar “Desactivar” em “Controlo para HDMI”.

- Se algum equipamento de áudio compatível com o controlo HDMI estiver ligado ao televisor, não poderá seleccionar “Desactivar” neste menu. Se quiser alterar a saída de áudio para o altifalante do televisor, seleccione “Altifalante TV” no menu “Altifalante” (página 27).

Εισαγωγή

Σας ευχαριστούμε που επιλέξατε αυτό το προϊόν της Sony. Προτού τη χρησιμοποιήσετε, διαβάστε προσεκτικά αυτό το εγχειρίδιο οδηγιών και φυλάξτε το για μελλοντική χρήση.

Απόρριψη της τηλεόρασης



Απόρριψη παλαιών ηλεκτρικών & ηλεκτρονικών συσκευών (Ισχύει στην Ευρωπαϊκή Ένωση και άλλες Ευρωπαϊκές χώρες με χωριστά συστήματα συλλογής)

Το σύμβολο αυτό επάνω στο προϊόν ή στη συσκευασία του υποδεικνύει ότι το προϊόν αυτό δεν θα πρέπει να απορρίπτεται μαζί με τα συνηθισμένα οικιακά απορρίμματα. Αντίθετα

θα πρέπει να παραδίδεται στο κατάλληλο σημείο συλλογής για την ανακύκλωση ηλεκτρικών και ηλεκτρονικών συσκευών.

Εξασφαλίζοντας ότι το προϊόν αυτό απορρίπτεται σωστά, βοηθάτε στο να αποτραπούν όποιες αρνητικές επιπτώσεις στην ανθρώπινη υγεία και στο περιβάλλον που θα προέκυπταν από την μη κατάλληλη διαχείριση των αποβλήτων αυτού του προϊόντος. Η ανακύκλωση των υλικών βοηθά στην εξοικονόμηση των φυσικών πόρων. Για περισσότερες πληροφορίες σχετικά με την ανακύκλωση αυτού του προϊόντος, επικοινωνήστε με τις δημοτικές αρχές της περιοχής σας, με την υπηρεσία διάθεσης των οικιακών απορριμμάτων ή το κατάστημα απ' όπου αγοράσατε το προϊόν.



Απόρριψη μεταχειρισμένων μπαταριών (Ισχύει στην Ευρωπαϊκή Ένωση και άλλες Ευρωπαϊκές χώρες με ξεχωριστά συστήματα συλλογής)

Το σύμβολο αυτό επάνω στην μπαταρία ή στη συσκευασία δείχνει ότι η μπαταρία που παρέχεται με αυτό το προϊόν δεν πρέπει να απορρίπτεται μαζί με τα συνηθισμένα οικιακά απορρίμματα. Με το να βεβαιωθείτε ότι οι συγκεκριμένες μπαταρίες συλλέχθηκαν

σωστά, βοηθάτε στην πρόληψη πιθανών αρνητικών επιπτώσεων στο περιβάλλον και την υγεία που θα προέκυπταν από την μη κατάλληλη διαχείριση των απορριπτόμενων μπαταριών. Η ανακύκλωση των υλικών θα βοηθήσει στην εξοικονόμηση φυσικών πόρων. Στην περίπτωση προϊόντων που για λόγους ασφαλείας, επιδόσεων, ή ακεραιότητας δεδομένων απαιτούν τη μόνιμη σύνδεση με μια ενσωματωμένη μπαταρία, αυτή η μπαταρία θα πρέπει να αντικαθίσταται μόνο από εξουσιοδοτημένο τεχνικό προσωπικό. Για να εξασφαλίσετε τη σωστή μεταχείριση της μπαταρίας, παραδώστε το προϊόν στο τέλος της διάρκειας ζωής του στο κατάλληλο σημείο συλλογής ηλεκτρικού και ηλεκτρονικού εξοπλισμού για ανακύκλωση. Στην περίπτωση όλων των άλλων μπαταριών, παρακαλούμε δείτε το τμήμα που περιγράφει πώς να αφαιρέσετε με ασφάλεια την μπαταρία από το προϊόν. Παραδώστε την μπαταρία στο κατάλληλο σημείο συλλογής των χρησιμοποιημένων μπαταριών για ανακύκλωση. Για περισσότερες πληροφορίες σχετικά με την ανακύκλωση αυτού του προϊόντος ή της μπαταρίας, παρακαλούμε επικοινωνήστε με τις δημοτικές αρχές της περιοχής σας, με την υπηρεσία διάθεσης των οικιακών απορριμμάτων ή το κατάστημα απ' όπου αγοράσατε το προϊόν.

Ο κατασκευαστής αυτού του προϊόντος είναι η Sony Corporation, 1-7-1 Konan Minato-ku Tokyo, 108-0075 Ιαπωνία. Ο Εξουσιοδοτημένος Αντιπρόσωπος για θέματα EMC και ασφάλειας προϊόντος είναι η Sony Deutschland GmbH, Hedelfinger Strasse 61, 70327 Stuttgart, Γερμανία. Για οποιοδήποτε θέμα σέρβις ή εγγύησης ανατρέξτε στις διευθύνσεις που δίνονται στα ξεχωριστά έγγραφα σέρβις ή εγγύησης.

Σημείωση για τη λειτουργία Ψηφιακής τηλεόρασης

- Οποιαδήποτε λειτουργία σχετίζεται με την Ψηφιακή τηλεόραση (DVB) θα είναι διαθέσιμη μόνο στις χώρες ή τις περιοχές όπου μεταδίδονται ψηφιακά επίγεια σήματα DVB-T (MPEG2 και MPEG4 AVC) ή όπου υπάρχει πρόσβαση σε συμβατή υπηρεσία καλωδιακής τηλεόρασης DVB-C (MPEG2 και MPEG4 AVC). Παρακαλούμε επιβεβαιώστε με τον τοπικό σας αντιπρόσωπο εάν μπορείτε να λάβετε σήμα DVB-T στην περιοχή σας ή ρωτήστε τον παροχέα της καλωδιακής τηλεόρασης κατά πόσο το σήμα DVB-C που παρέχει είναι κατάλληλο για χρήση σε αυτή την τηλεόραση.
- Ο παροχέας της καλωδιακής τηλεόρασης ενδέχεται να χρεώνει πρόσθετη αμοιβή για μια τέτοια υπηρεσία και θα χρειαστεί να συμφωνήσετε με τους όρους και τις διατάξεις παροχής της υπηρεσίας.
- Αν και η τηλεόραση αυτή πληροί τις προδιαγραφές DVB-T και DVB-C, η συμβατότητα με τις μελλοντικές ψηφιακές επίγειες μεταδόσεις DVB-T και τις ψηφιακές καλωδιακές μεταδόσεις DVB-C δεν είναι εγγυημένη.
- Μερικές λειτουργίες της ψηφιακής τηλεόρασης ενδέχεται να μην είναι διαθέσιμες σε ορισμένες χώρες/περιοχές και η υπηρεσία της καλωδιακής τηλεόρασης DVB-C να μη λειτουργεί σωστά με όλους τους παροχείς.
- Για περισσότερες πληροφορίες σχετικά με τη λειτουργία DVB-C παρακαλούμε επισκεφθείτε την ιστοσελίδα μας υποστηρίξεις καλωδιακής τηλεόρασης: <http://support.sony-europe.com/TV/DVBC/>

Πληροφορίες για το εμπορικό σήμα

- Το **DVB** είναι ένα κατοχυρωμένο σήμα κατατεθέν του προγράμματος DVB
- Κατασκευάζεται κατόπιν αδείας της BBE Sound, Inc. Η άδεια έχει εκχωρηθεί από την BBE Sound, Inc. με μία ή περισσότερες από τις εξής ευρεσιτεχνίες των Η.Π.Α.: 5510752, 5736897. Το BBE και το σύμβολο BBE αποτελούν σήματα κατατεθέντα της BBE Sound, Inc.
- Κατασκευάζεται με την άδεια της Dolby Laboratories. Η ονομασία "Dolby" και το σύμβολο διπλού D **DD** είναι εμπορικά σήματα της Dolby Laboratories.
- Το HDMI, το λογότυπο HDMI και το High-Definition Multimedia Interface αποτελούν εμπορικά σήματα ή σήματα κατατεθέντα της HDMI Licensing LLC.



- Οι εικόνες που χρησιμοποιούνται σε αυτό το εγχειρίδιο είναι της KDL-40W4000 εκτός εάν αναφέρεται διαφορετικά.
- Το "x" που εμφανίζεται στο όνομα του μοντέλου, αντιστοιχεί στα ψηφία που σχετίζονται με τη χρωματική παραλλαγή.

Περιεχόμενα

Οδηγός Εκκίνησης

4

| | |
|---|-----------|
| Έλεγχος των εξαρτημάτων | 4 |
| Πληροφορίες σχετικά με την ασφάλεια | 9 |
| Προφυλάξεις | 10 |
| Επισκόπηση του τηλεχειριστηρίου | 11 |
| Επισκόπηση των πλήκτρων και των ενδείξεων της τηλεόρασης | 12 |

Παρακολουθώντας τηλεόραση

| | |
|---|----|
| Παρακολουθώντας τηλεόραση..... | 13 |
| Έλεγχος του Οδηγού DVB | 15 |
| Χρήση της λίστας Ψηφιακών Αγαπημένων DVB | 16 |

Χρήση Προαιρετικών Συσκευών

| | |
|---|----|
| Σύνδεση προαιρετικών συσκευών | 17 |
| Προβολή εικόνων από συνδεδεμένες συσκευές | 18 |
| Χρήση του BRAVIA Sync (Ρυθμιστικό για HDMI) | 19 |

Χρήση Λειτουργιών Μενού

| | |
|---|----|
| Επισκόπηση του Μενού Home TV (XMB™) | 21 |
| Ρυθμίσεις | 22 |
| Εγχειρίδιο οδηγιών | 22 |
| Εικόνα | 22 |
| Ήχος | 23 |
| Λειτουργίες | 24 |
| Ρυθμίσεις | 26 |
| Αναλογικές Ρυθμίσεις | 28 |
| Ψηφιακές Ρυθμίσεις DVB | 30 |
| Φωτογραφία | 32 |
| Κάδρο εικόνας | 32 |
| Πρόγραμμα προβολής φωτογραφιών USB | 32 |

Πρόσθετες πληροφορίες

| | |
|--------------------------------|----|
| Τεχνικά χαρακτηριστικά | 33 |
| Αντιμετώπιση προβλημάτων | 36 |

DVB : μόνο για ψηφιακά κανάλια

⚠ Πριν θέσετε την τηλεόραση σε λειτουργία, διαβάστε την ενότητα "Πληροφορίες σχετικά με την ασφάλεια" του παρόντος εγχειριδίου. Φυλάξτε το παρόν εγχειρίδιο για μελλοντική χρήση.

Οδηγός Εκκίνησης

1: Έλεγχος των εξαρτημάτων

Καλώδιο τροφοδοσίας (1) (μόνο για KDL-52W4xxx, KDL-46W4xxx, KDL-40W4xxx, KDL-40E4xxx)

Τηλεχειριστήριο RM-ED011 (1)

Τηλεχειριστήριο RM-ED011 W (1) (μόνο για KDL-40E4xxx, KDL-32E4xxx, KDL-26E4xxx)

Μπαταρίες μεγέθους AA (τύπου R6) (2)

Βάση (1) (πλην της KDL-52W4xxx, KDL-26E4xxx)

Βίδες για τη βάση (4) (μόνο για KDL-46W4xxx, KDL-40W4xxx, KDL-40E4xxx, KDL-37V4xxx)

Βίδες για τη βάση (3) (μόνο για KDL-32W4xxx, KDL-32E4xxx, KDL-32V4xxx, KDL-26V4xxx)

Τοποθέτηση των μπαταριών στο τηλεχειριστήριο

Πιέστε και σηκώστε το κάλυμμα για να το ανοίξετε.

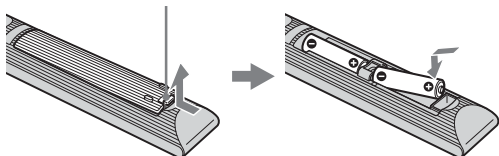

2: Σύνδεση της βάσης

(πλην της KDL-52W4xxx, KDL-26E4xxx)

1 Ανοίξτε το χαρτόκουτο και βγάλτε τη βάση και τις βίδες.

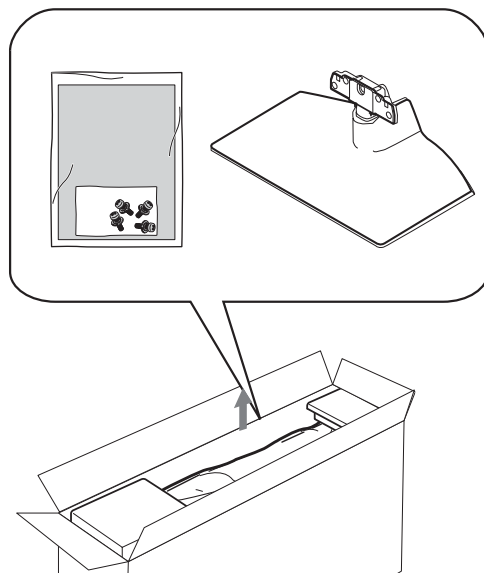

- 2** Τοποθετήστε την τηλεόραση στη βάση. Προσέξτε να μην εμποδίσετε τα καλώδια.

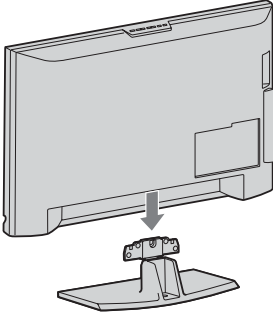

- 3** Στερεώστε τη βάση στην τηλεόραση χρησιμοποιώντας τις παρεχόμενες βίδες.

KDL-46W4xxx
KDL-40W4xxx
KDL-40E4xxx
KDL-37V4xxx

KDL-32W4xxx
KDL-32E4xxx
KDL-32V4xxx
KDL-26V4xxx

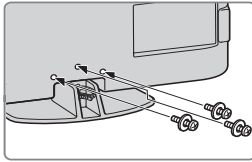
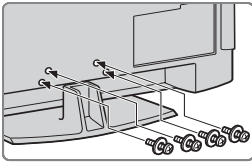

Εάν χρησιμοποιείτε ηλεκτρικό καταβίδι, ρυθμίστε τη ροπή σύσφιξης σε περίπου 1,5 N·m (15 kgf·cm)

3: Σύνδεση κεραίας/ βίντεο/συσσκευής εγγραφής DVD

Σύνδεση κεραίας/ καλωδιακής τηλεόρασης Επίγειο σήμα ή καλωδιακής τηλεόρασης

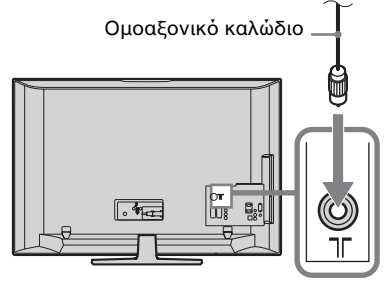

Σύνδεση κεραίας/ καλωδιακής τηλεόρασης/ βίντεο/ συσκευής εγγραφής DVD

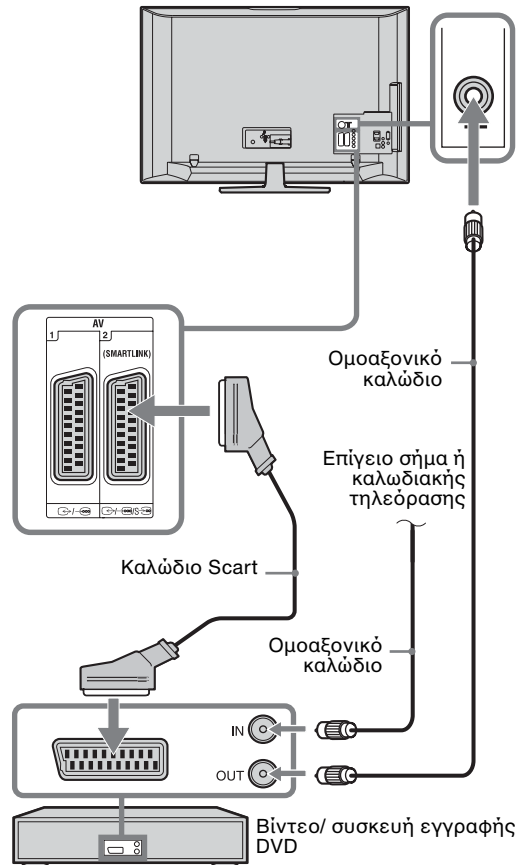

4: Πρόληψη ανατροπής της τηλεόρασης

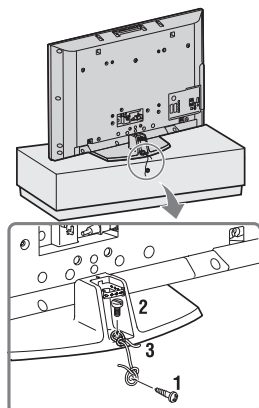

- 1 Τοποθετήστε μια ξυλόβιδα (διαμέτρου 4 mm, δεν παρέχεται) στη βάση της τηλεόρασης.
- 2 Τοποθετήστε μια σιδερόβιδα (M6 x 12, δεν παρέχεται) στην οπή βίδας της τηλεόρασης.
- 3 Δέστε την ξυλόβιδα και τη σιδερόβιδα με ένα γερό σχοινί.

5: Σύνδεση των καλωδίων

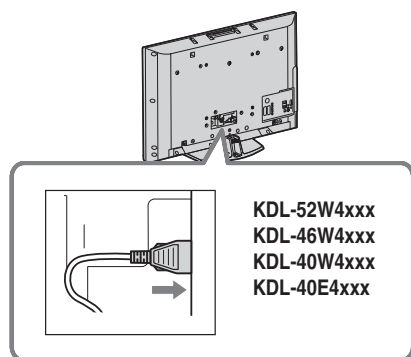



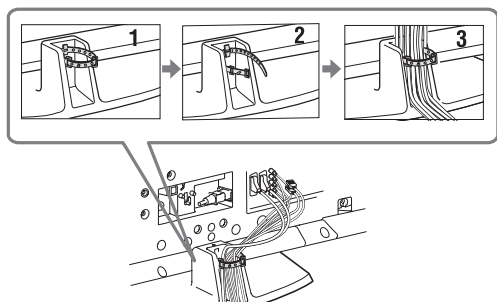

6: Τακτοποίηση των καλωδίων

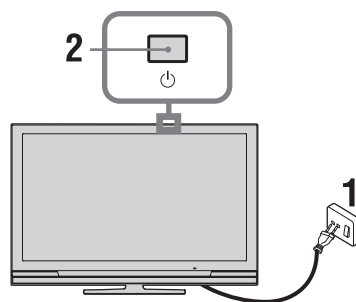

7: Εκτέλεση της αρχικής ρύθμισης



- 1 Συνδέστε την τηλεόραση σε μια πρίζα (220-240V AC, 50Hz).
- 2 Πιέστε  στην τηλεόραση. Όταν ενεργοποιείτε την τηλεόραση για πρώτη φορά, το μενού Γλώσσα εμφανίζεται στην οθόνη.
- 3 Πιέστε  /  για να επιλέξετε τη γλώσσα που εμφανίζεται στις οθόνες μενού και στη συνέχεια πιέστε .

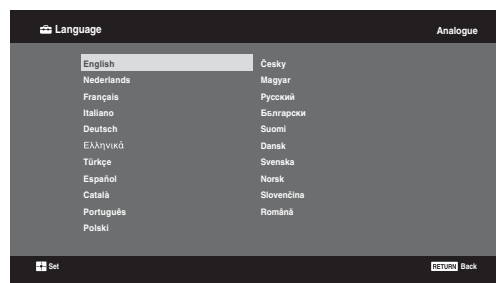

- 4 Πιέστε \uparrow/\downarrow για να επιλέξετε τη χώρα/περιοχή στην οποία θα ειρριστείτε την τηλεόραση, και στη συνέχεια πιέστε \oplus .

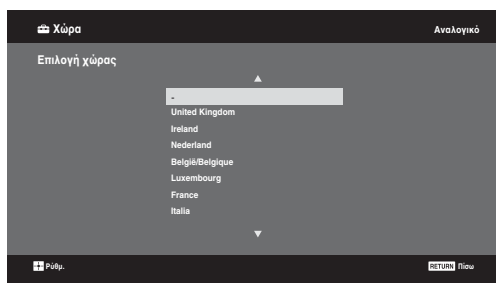

Εάν η χώρα/περιοχή στην οποία θέλετε να χρησιμοποιήσετε την τηλεόραση δεν εμφανίζεται στη λίστα, επιλέξτε "-" αντί για χώρα/περιοχή.

- 5 Πιέστε \uparrow/\downarrow για να επιλέξετε την τοποθεσία στην οποία θα χειριστείτε την τηλεόραση, και στη συνέχεια πιέστε \oplus .



Η Sony συνιστά να επιλέξετε "Κατοικία" για εξοικονόμηση ενέργειας.

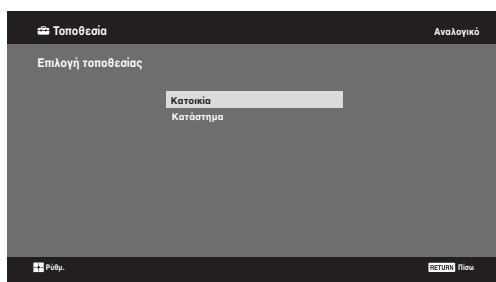

Η επιλογή αυτή επιλέγει τον αρχικό τύπο της εικόνας που είναι κατάλληλος για τις τυπικές συνθήκες φωτισμού σε αυτά τα περιβάλλοντα.

8: Αυτόματος συντονισμός της τηλεόρασης

- 1 Επιλέξτε OK και στη συνέχεια πιέστε \oplus .

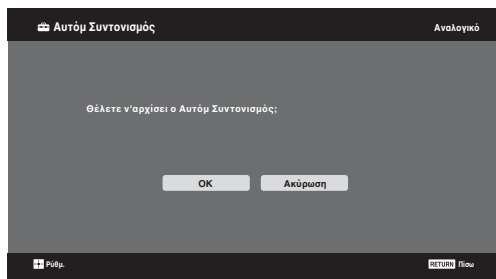

- 2 Πιέστε \uparrow/\downarrow για να επιλέξετε "Κεραία" ή "Καλωδιακή TV", στη συνέχεια πιέστε \oplus .

Εάν επιλέξετε "Καλωδιακή TV", εμφανίζεται η οθόνη για την επιλογή του τύπου της σύρωσης. Δείτε "Για να συντονίσετε την τηλεόραση για σύνδεση Καλωδιακής TV" (σελίδα 8).

Η τηλεόραση ξεκινάει την αναζήτηση όλων των διαθέσιμων ψηφιακών καναλιών και στη συνέχεια ακολουθεί η αναζήτηση των διαθέσιμων αναλογικών καναλιών. Αυτό μπορεί να διαρκέσει κάποιο χρόνο. Μην πιέσετε οποιοδήποτε πλήκτρο στην τηλεόραση ή το τηλεχειριστήριο για όσο διάστημα η διαδικασία βρίσκεται σε εξέλιξη.

Αν εμφανιστεί ένα μήνυμα για επιβεβαίωση της σύνδεσης της κεραίας

Δεν βρέθηκαν ψηφιακά ή αναλογικά κανάλια. Ελέγξτε όλες τις συνδέσεις της κεραίας/καλωδιακής τηλεόρασης και στη συνέχεια πιέστε \oplus για να αρχίσει και πάλι ο αυτόματος συντονισμός.

- 3 Όταν το μενού Ταξιν/ση Προγραμμ εμφανιστεί στην οθόνη, ακολουθήστε τα βήματα του "Ταξιν/ση Προγραμμ" (σελίδα 28).

Εάν δεν επιθυμείτε να αλλάξετε τη σειρά με την οποία τα αναλογικά κανάλια έχουν αποθηκευτεί στην τηλεόραση, πιέστε **RETURN** και μεταβείτε στο βήμα 4.

4

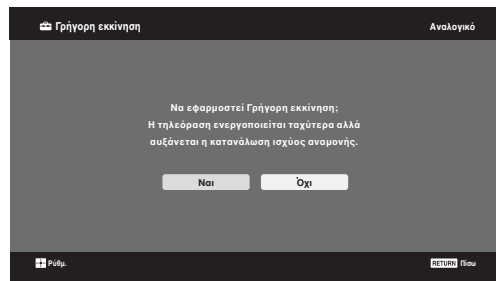

Για περισσότερες πληροφορίες δείτε τη σελίδα 24.

5

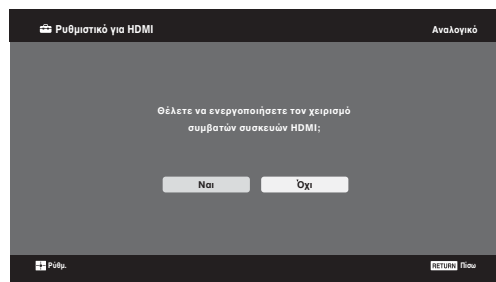

Για περισσότερες πληροφορίες δείτε τη σελίδα 19.

- 6 Πιέστε \oplus .

Η τηλεόραση έχει συντονίσει τώρα όλα τα διαθέσιμα κανάλια.



Όταν δεν είναι δυνατή η λήψη ενός ψηφιακού καναλιού, ή εάν επιλέξετε μια περιοχή στην οποία δεν μεταδίδονται ψηφιακές εκπομπές, η ώρα θα πρέπει να ρυθμιστεί αφού εκτελέσετε το βήμα 3.

Για να συντονίσετε την τηλεόραση για σύνδεση Καλωδιακής TV

- 1 Πιέστε ⊕.
- 2 Πιέστε ⏪/⏩ για να επιλέξετε "Γρήγορη Σάρωση" ή "Πλήρης Σάρωση", στη συνέχεια πιέστε ⊕.

"Γρήγορη Σάρωση": τα κανάλια συντονίζονται σύμφωνα με τις πληροφορίες που περιέχονται στο εκπεμπόμενο σήμα και που παρέχονται από τον παροχέα της καλωδιακής τηλεόρασης. Συνιστάται η ρύθμιση "Αυτόμ." για τα "Συχνότητα", "Αναγνωριστικό Δικτύου" και "Ρυθμός Συμβόλου". Η επιλογή αυτή συνιστάται για το γρήγορο συντονισμό εφόσον υποστηρίζεται από τον παροχέα της καλωδιακής τηλεόρασης.

Εάν δεν πραγματοποιείται συντονισμός με τη "Γρήγορη Σάρωση", χρησιμοποιήστε τη μέθοδο "Πλήρης Σάρωση" που ακολουθεί.

"Πλήρης Σάρωση": Συντονίζονται και αποθηκεύονται όλα τα διαθέσιμα κανάλια. Αυτή η διαδικασία μπορεί να διαρκέσει κάποιο χρόνο. Η επιλογή αυτή συνιστάται όταν η "Γρήγορη Σάρωση" δεν υποστηρίζεται από τον παροχέα της καλωδιακής τηλεόρασης.

Για περισσότερες πληροφορίες σχετικά με τους παροχείς καλωδιακής τηλεόρασης που υποστηρίζονται, ανατρέξτε στην ιστοσελίδα υποστήριξης:

<http://support.sony-europe.com/TV/DVBC/>

- 3 Πιέστε ⏩ για να επιλέξετε "Έναρξη", στη συνέχεια πιέστε ⊕.

Η τηλεόραση αρχίζει την αναζήτηση καναλιών. Μην πιέσετε κανένα πλήκτρο στην τηλεόραση ή το τηλεχειριστήριο.



Ορισμένοι παροχείς καλωδιακής τηλεόρασης δεν υποστηρίζουν "Γρήγορη Σάρωση". Εάν δεν ανιχνευθούν κανάλια χρησιμοποιώντας "Γρήγορη Σάρωση", εκτελέστε "Πλήρης Σάρωση".

Αφαίρεση της Επιτραπέζιας Βάσης της τηλεόρασης



Μην αφαιρείτε την Επιτραπέζια Βάση για οποιοδήποτε λόγο παρά μόνο για να στηρίξετε την τηλεόραση στον τοίχο.

KDL-52W4xxx
KDL-46W4xxx
KDL-40W4xxx
KDL-40E4xxx
KDL-37V4xxx

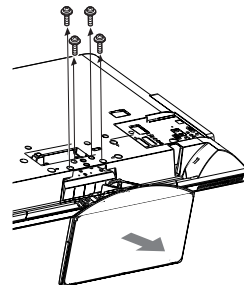

KDL-32W4xxx
KDL-32E4xxx
KDL-32V4xxx
KDL-26V4xxx

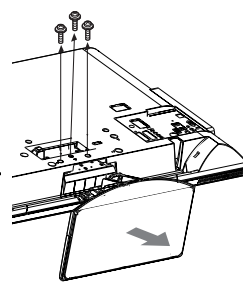

KDL-26E4xxx

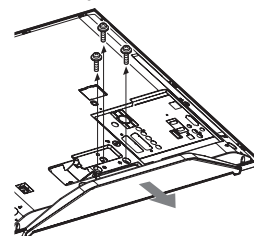

Πληροφορίες σχετικά με την ασφάλεια

Εγκατάσταση/Ρύθμιση

Προκειμένου να αποφύγετε τυχόν κινδύνους πυρκαγιάς, ηλεκτροπληξίας ή ζημιάς ή/και τραυματισμών, εγκαταστήστε και χρησιμοποιήστε την τηλεόραση σύμφωνα με τις παρακάτω οδηγίες.

Εγκατάσταση

- Η τηλεόραση πρέπει να εγκατασταθεί κοντά σε παροχή ρεύματος εύκολα προσβάσιμη.
- Τοποθετήστε την τηλεόραση επάνω σε μία στέρεα, επίπεδη επιφάνεια.
- Η εγκατάσταση στον τοίχο πρέπει να πραγματοποιείται μόνο από εξειδικευμένο προσωπικό.
- Για λόγους ασφαλείας, συστήνεται η χρήση των εξαρτημάτων της Sony, μεταξύ των οποίων περιλαμβάνονται:
 - KDL-52W40xx/ KDL-52W42xx/ KDL-46W40xx/ KDL-46W42xx/ KDL-40W40xx/ KDL-40W42xx/ KDL-32W40xx/ KDL-32W42xx/ KDL-40E40xx/ KDL-32E40xx/ KDL-37V45xx/ KDL-37V47xx/ KDL-32V45xx/ KDL-32V47xx:
 - Στήριγμα τοίχου SU-WL500.
 - KDL-26V45xx/ KDL-26V47xx/ KDL-26E40xx:
 - Στήριγμα τοίχου SU-WL100.
 - KDL-46W40xx/ KDL-46W42xx/ KDL-40W40xx/ KDL-40W42xx/ KDL-32W40xx/ KDL-32W42xx/ KDL-40E40xx/ KDL-32E40xx/ KDL-37V45xx/ KDL-37V47xx/ KDL-32V45xx/ KDL-32V47xx:

- Βεβαιωθείτε ότι χρησιμοποιείτε τις βίδες που παρέχονται με το στήριγμα τοίχου όταν τοποθετείτε τα άγκιστρα στερέωσης στην τηλεόραση. Οι βίδες που παρέχονται είναι σχεδιασμένες έτσι ώστε να έχουν μήκος από 8mm έως 12 mm όταν τις μετρήσουμε από την επιφάνεια στερέωσης του άγκιστρου. Η διάμετρος και το μήκος των βιδών διαφέρουν ανάλογα με το μοντέλο του στηρίγματος τοίχου. Η χρήση διαφορετικών βιδών από αυτές που παρέχονται μπορεί να προκαλέσει εσωτερική ζημιά στην τηλεόραση ή μπορεί να πέσει, κτλ.

8 mm - 12 mm

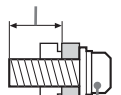

Βίδα (παρέχεται με το στήριγμα τοίχου)

Άγκιστρο Στερέωσης

Τοποθέτηση άγκιστρου στο πίσω μέρος της τηλεόρασης

Μεταφορά

- Προτού μεταφέρετε την τηλεόραση, αποσυνδέστε όλα τα καλώδια.
- Για τη μεταφορά μιας μεγάλης τηλεόρασης χρειάζονται δύο ή τρία άτομα.
- Κατά τη μεταφορά της τηλεόρασης με τα χέρια, κρατήστε την όπως απεικονίζεται στα δεξιά. Μην εξασκείτε δύναμη πάνω στην οθόνη LCD.
- Κατά την ανύψωση ή τη μετακίνηση της τηλεόρασης, κρατάτε την γερά από το κάτω μέρος.
- Κατά τη μεταφορά, μην υποβάλλετε την τηλεόραση σε χτυπήματα ή υπερβολικούς κραδασμούς.
- Όταν μεταφέρετε την τηλεόραση για επισκευή ή όταν την μεταφέρετε σε άλλο χώρο, συσκευάστε την χρησιμοποιώντας το αρχικό χαρτόκουτο και τα υλικά συσκευασίας.

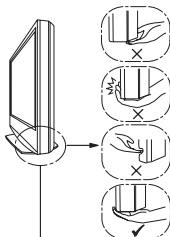
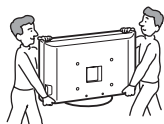

Βεβαιωθείτε ότι κρατάτε το κάτω μέρος της οθόνης, και όχι το μπροστινό μέρος. Μην την πιάνετε από την περιοχή με τις εγχοπές. Μην την πιάνετε από το κάτω διαφανές τμήμα.

Εξαερισμός

- Μην καλύπτετε ποτέ τις οπές αερισμού του περιβλήματος και μην εισάγετε οτιδήποτε στο εσωτερικό του περιβλήματος.
- Αφήστε χώρο γύρω από την τηλεόραση όπως φαίνεται παρακάτω.
- Συστήνεται η χρήση του στηρίγματος τοίχου της Sony ώστε να είναι δυνατή επαρκής κυκλοφορία του αέρα στην τηλεόραση.

Εγκατάσταση στον τοίχο

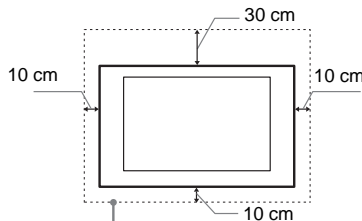

Αφήστε τουλάχιστον αυτό το κενό γύρω από την τηλεόραση.

Εγκατάσταση με βάση

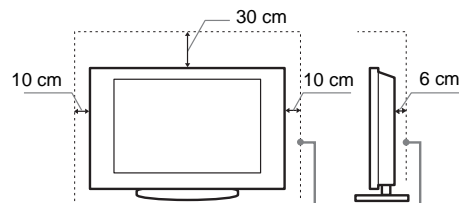

Αφήστε τουλάχιστον αυτό το κενό γύρω από την τηλεόραση.

- Για να εξασφαλίσετε τον κατάλληλο εξαερισμό και για να αποφευχθεί η συσσώρευση ακαθαρσιών ή σκόνης:
 - Μην τοποθετείτε την τηλεόραση σε οριζόντια θέση (με την οθόνη προς τα πάνω ή προς τα κάτω), αναποδογυρισμένη ή στο πλάι.
 - Μην τοποθετείτε την τηλεόραση πάνω σε ράφι, χαλί, κρεβάτι ή μέσα σε ντουλάπα.
 - Μην καλύπτετε την τηλεόραση με υφάσματα όπως κουρτίνες, ή αντικείμενα όπως εφημερίδες, κλπ.
 - Μην τοποθετείτε την τηλεόραση όπως φαίνεται παρακάτω.

Η κυκλοφορία του αέρα έχει μπλοκαρισθεί.

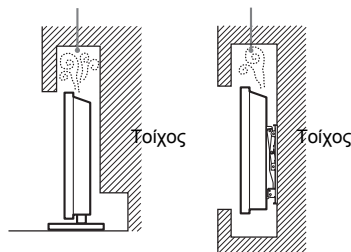

Καλώδιο τροφοδοσίας

Προκειμένου να αποφύγετε τυχόν κινδύνους πυρκαγιάς, ηλεκτροπληξίας ή ζημιάς ή/και τραυματισμών, χρησιμοποιήστε το καλώδιο τροφοδοσίας και την πρίζα ως εξής:

- Χρησιμοποιήστε μόνο το καλώδιο τροφοδοσίας που παρέχεται από τη Sony, όχι από άλλους κατασκευαστές.
- Τοποθετήστε το φισ στην πρίζα μέχρι να εφαρμόσει τελείως.
- Λειτουργήστε την τηλεόραση μόνο με παροχή ρεύματος 220-240 V AC.
- Κατά την πραγματοποίηση της καλωδίωσης, βεβαιωθείτε ότι αποσυνδέσατε το καλώδιο τροφοδοσίας για την ασφάλειά σας και προσέξτε μην μπλεχτούν τα πόδια σας στα καλώδια.
- Προτού προβείτε σε οποιαδήποτε εργασία που αφορά στην τηλεόρασή σας και πριν τη μετακινήσετε, αποσυνδέστε το φισ του καλωδίου τροφοδοσίας από την πρίζα.
- Κρατήστε το καλώδιο τροφοδοσίας μακριά από πηγές θερμότητας.

Συνεχίζεται

- Αποσυνδέστε το φιν και καθαρίζετε το τακτικά. Εάν το φιν καλυφθεί με σκόνη και μαζέψει υγρασία, μπορεί να μειωθεί η ποιότητα της μόνωσης και να προκληθεί πυρκαγιά.

Σημειώσεις

- Μη χρησιμοποιείτε το παρεχόμενο καλώδιο τροφοδοσίας σε οποιαδήποτε άλλη συσκευή.
- Μην τρυπάτε, λυγίζετε ή συστρέφετε πολύ το καλώδιο τροφοδοσίας. Οι αγωγοί του πυρίνα μπορεί να απογυμνωθούν ή να σπάσουν.
- Μην τροποποιείτε το καλώδιο τροφοδοσίας.
- Μην τοποθετήσετε οποιοδήποτε βαρύ αντικείμενο πάνω στο καλώδιο τροφοδοσίας.
- Για να αποσυνδέσετε το καλώδιο τροφοδοσίας, μην τραβήξετε το ίδιο το καλώδιο.
- Μη συνδέετε πολλές συσκευές στην ίδια πρίζα.
- Μην χρησιμοποιείτε πρίζες με κακή εφαρμογή.

Περιορισμοί στη χρήση

Για να αποφευχθούν δυσλειτουργίες και η πρόκληση πυρκαγιάς, ηλεκτροπληξίας, ζημιάς ή/και τραυματισμών, μην τοποθετείτε/χρησιμοποιείτε την τηλεόραση σε θέσεις, περιβάλλοντα ή συνθήκες όπως αυτές που παρατίθενται στη συνέχεια:

Θέση:

Σε εξωτερικούς χώρους (απευθείας στο ηλιακό φως), ακτές, πλώια ή άλλα σκάφη, σε οχήματα, σε νοσοκομεία, σε μη σταθερές επιφάνειες, κοντά σε νερό, βροχή, υγρασία ή καπνό.

Περιβάλλον:

Μέρη που είναι ζεστά, υγρά, ή πολύ σκονισμένα, σημεία όπου μπορεί να εισχωρήσουν έντομα, σε σημεία που εκτίθενται σε μηχανικούς κραδασμούς, κοντά σε εύφλεκτα αντικείμενα (κεριά, κλπ). Η τηλεόραση δεν πρέπει να εκτίθεται σε σταλαγματίες ή πιτσιλιές που να μην τοποθετείτε πάνω στην τηλεόραση αντικείμενα που περιέχουν υγρά, όπως για παράδειγμα βάζα.

Συνθήκες:

Μη χρησιμοποιείτε την τηλεόραση με βρεγμένα χέρια, όταν έχετε αφαιρέσει το περιβλήμα ή με εξαρτήματα που δε συνιστώνται από τον κατασκευαστή. Κατά τη διάρκεια καταγίδων με κεραυνούς αποσυνδέστε την τηλεόραση από την πρίζα ρεύματος και από την κεραιά.

Θραύσματα:

- Μην πετάτε οτιδήποτε στην τηλεόραση. Από την πρόσκρουση μπορεί να σπάσει το γυαλί της οθόνης και να προκληθεί σοβαρός τραυματισμός.
- Εάν η επιφάνεια της τηλεόρασης ραγίσει, μην την ακουμπήσετε μέχρι να αποσυνδέσετε το καλώδιο τροφοδοσίας. Σε αντίθετη περίπτωση, μπορεί να προκληθεί ηλεκτροπληξία.

Όταν δε χρησιμοποιείται

- Εάν πρόκειται να μη χρησιμοποιήσετε την τηλεόραση για αρκετές ημέρες, θα πρέπει να την αποσυνδέσετε από την παροχή ρεύματος για λόγους περιβαλλοντικούς και ασφάλειας.
- Μετά την απενεργοποίηση της τηλεόρασης, η τηλεόραση δεν έχει αποσυνδεθεί από την παροχή ρεύματος. Για να την αποσυνδέσετε εντελώς, τραβήξτε το φιν από την πρίζα.
- Παρόλα αυτά κάποια μοντέλα τηλεοράσεων πρέπει να παραμένουν σε κατάσταση αναμονής για να εξασφαλιστεί η σωστή λειτουργία τους.

Για τα παιδιά

- Μην επιτρέπετε στα παιδιά να σκαρφάλωνουν πάνω στην τηλεόραση.
- Κρατήστε τα μικρά εξαρτήματα μακριά από παιδιά, ώστε να μην υπάρχει κίνδυνος να τα καταπιούν κατά λάθος.

Εάν συμβεί το ακόλουθο πρόβλημα...

Εάν συμβεί οποιοδήποτε από τα παρακάτω προβλήματα, απενεργοποιήστε την τηλεόραση και αποσυνδέστε το καλώδιο τροφοδοσίας.

Απευθυνθείτε στο κατάστημα πώλησης ή στο σέρβις της Sony ώστε να γίνει έλεγχος από το εξουσιοδοτημένο σέρβις.

Όταν:

- Το καλώδιο τροφοδοσίας έχει υποστεί ζημιά.
- Η πρίζα εμφανίζει κακή εφαρμογή.
- Η τηλεόραση έχει υποστεί ζημιά από πτώση, χτύπημα ή πέσιμο αντικειμένου επάνω σε αυτή.
- Κάποιο υγρό ή αντικείμενο πέσει μέσω των ανοιγμάτων μέσα στο εσωτερικό του περιβλήματος.

Προφυλάξεις

Παρακολούθηση της τηλεόρασης

- Παρακολουθείτε την τηλεόραση με συνθήκες μέτριου φωτισμού, καθώς η παρακολούθηση της τηλεόρασης με συνθήκες χαμηλού φωτισμού ή για μεγάλα χρονικά διαστήματα μπορεί να κουράσει την όρασή σας.
- Όταν χρησιμοποιείτε ακουστικά, αποφύγετε τη ρύθμιση της έντασης ήχου σε υψηλά επίπεδα καθώς κάτι τέτοιο μπορεί να σας προκαλέσει προβλήματα ακοής.

Οθόνη LCD

- Αν και η οθόνη LCD (υγρών κρυστάλλων) κατασκευάζεται με τεχνολογία υψηλής ακρίβειας και διαθέτει ενεργά πίξελ 99,99% ή περισσότερα, υπάρχει η πιθανότητα να εμφανιστούν μόνιμα στην οθόνη LCD μερικές μαύρες κουκίδες ή φωτεινά σημεία (κόκκινα, πράσινα ή μπλε). Αυτό αποτελεί ένα εγγενές χαρακτηριστικό των οθονών υγρών κρυστάλλων (LCD) και δεν υποδηλώνει δυσλειτουργία.
- Μη σπρώχνετε ή χαράξετε το εμπρός φίλτρο, και μην τοποθετείτε αντικείμενα επάνω σ' αυτή την τηλεόραση. Η εικόνα μπορεί να παρουσιάσει ανωμαλίες ή η οθόνη υγρών κρυστάλλων να υποστεί ζημιά.
- Εάν αυτή η τηλεόραση χρησιμοποιηθεί σε κρύο χώρο, υπάρχει περίπτωση να εμφανισθεί κηλίδα στην εικόνα ή η εικόνα να γίνει σκούρα. Αυτό δεν υποδηλώνει δυσλειτουργία. Αυτά τα φαινόμενα εξαφανίζονται καθώς αυξάνεται η θερμοκρασία.
- Υπάρχει η πιθανότητα εμφάνισης ειδώλου εικόνας στην οθόνη εάν προβάλλονται συνεχώς ακίνητες εικόνες. Το ειδώλο εικόνας μπορεί να εξαφανιστεί μετά από κάποιο χρόνο.
- Η οθόνη και το περίβλημα ζεσταίνονται όταν η τηλεόραση αυτή βρίσκεται σε λειτουργία. Δεν πρόκειται για δυσλειτουργία.
- Η οθόνη LCD περιέχει μικρή ποσότητα υγρού κρυστάλλου. Ορισμένοι σωλήνες φθορισμού που χρησιμοποιούνται στην τηλεόραση αυτή επίσης περιέχουν υδράργυρο. Για την απορρίψη τηρήστε τις τοπικές διατάξεις και κανονισμούς.

Χειρισμός και καθαρισμός της επιφάνειας της οθόνης/περιβλήματος της τηλεόρασης

Βεβαιωθείτε ότι αποσυνδέσατε από την πρίζα το συνδεδεμένο στην τηλεόραση καλώδιο παροχής ρεύματος πριν τον καθαρισμό. Για να αποφύγετε την υποβάθμιση του υλικού, τηρήστε τις ακόλουθες προφυλάξεις:

- Για να αφαιρέσετε τη σκόνη από την επιφάνεια της οθόνης/περιβλήματος, σκουπίστε ελαφρά με ένα μαλακό πανί. Εάν η σκόνη παραμένει, σκουπίστε με ένα μαλακό πανί ελαφρά βρεγμένο σε διάλυμα ήπιου απορρυπαντικού.
- Μη χρησιμοποιήσετε ποτέ σφουγγαράκι, αλκαλικά/όξινα καθαριστικά, σκόνες καθαρισμού ή διαλυτικά όπως οινόπνευμα, βενζίνη, διαλυτικά ή εντομοκτόνα. Η χρήση τέτοιων ουσιών ή η παρατεταμένη επαφή με λαστιχένια ή υλικά από βινύλιο, μπορεί να προκαλέσει ζημιά στην επιφάνεια της οθόνης και στο υλικό του περιβλήματος.
- Όταν προσαρμόζετε τη γωνία της τηλεόρασης, μετακινήστε την αργά ώστε να αποτρέψετε την ανατροπή της από την επιτραπέζια βάση της.

Προαιρετικές συσκευές

Κρατήστε τα προαιρετικά εξαρτήματα ή άλλες συσκευές που εκπέμπουν ηλεκτρομαγνητική ακτινοβολία μακριά από την τηλεόραση. Διαφορετικά μπορεί να παρατηρηθεί παραμόρφωση της εικόνας ή/και ήχος με θόρυβο.

Μπαταρίες

- Να τηρείτε τη σωστή πολικότητα κατά την τοποθέτηση των μπαταριών.
- Μη χρησιμοποιείτε διαφορετικούς τύπους μπαταριών μαζί ή μην ανακατεύετε τις παλιές με τις καινούργιες μπαταρίες.
- Να απορρίπτετε τις μπαταρίες, δείχνοντας σεβασμό στο περιβάλλον. Ορισμένες περιοχές ενδέχεται να έχουν κανονισμούς για την απορρίψη των μπαταριών. Συμβουλευθείτε τις τοπικές σας αρχές.
- Χρησιμοποιήστε το τηλεχειριστήριο με προσοχή. Μην το αφήνετε να πέφτει, μην το πατάτε και μη χύνετε υγρά οποιοδήποτε είδους πάνω του.
- Μην τοποθετείτε το τηλεχειριστήριο κοντά σε πηγές θερμότητας, σε θέση που να τη βλέπει ο ήλιος ή σε δωμάτιο με υγρασία.

Επισκόπηση του τηλεχειριστηρίου

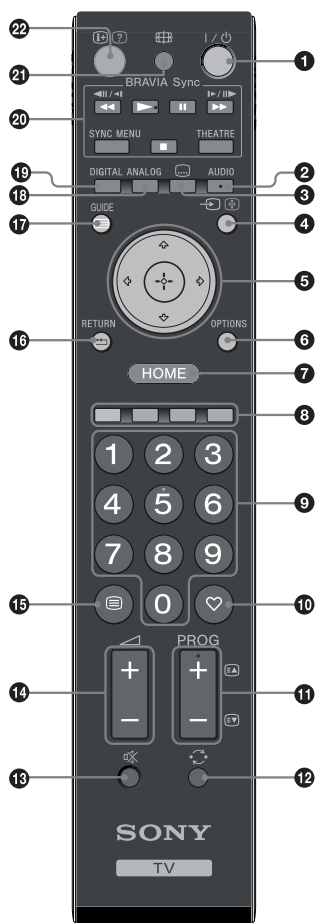

- 1 I/⏻ – πλήκτρο αναμονής**
Ενεργοποιεί ή απενεργοποιεί την τηλεόραση από τη λειτουργία αναμονής.
- 2 AUDIO**
Σε αναλογική λειτουργία: Πιέστε για να αλλάξετε τη λειτουργία του δίφωνου ήχου (σελίδα 24).
Σε ψηφιακή λειτουργία: Πιέστε για να επιλέξετε τη γλώσσα ήχου (σελίδα 30).
- 3 ⋮ – Υπότιτλοι**
Πιέστε για να εμφανίσετε τους υπότιτλους στο τρέχον πρόγραμμα εάν τα τηλεοπτικά κανάλια μεταδίδουν τέτοια πληροφορία (μόνο σε ψηφιακή λειτουργία) (σελίδα 18).
- 4 ⇨/⏸ – Επιλογή εισόδου / Στάση κειμένου**
 - Σε λειτουργία τηλεόρασης: Επιλέγει την πηγή εισόδου από τον εξοπλισμό που έχει συνδεθεί στις υποδοχές της τηλεόρασης (σελίδα 18).
 - Σε λειτουργία κειμένου (σελίδα 14): Συγκρατεί την τρέχουσα σελίδα.
- 5 ⏪/⏩/⏮/⏭/⏴/⏵**
- 6 OPTIONS (σελίδα 14, 19)**
Σας παρέχει τη δυνατότητα πρόσβασης σε διάφορες επιλογές προβολής και πραγματοποίησης αλλαγών/ρυθμίσεων ανάλογα με την πηγή και το φορμά της οθόνης.
- 7 HOME (σελίδα 21)**
Εμφανίζει το μενού TV Home.
- 8 Χρωματιστά πλήκτρα (σελίδα 14, 15, 16)**
- 9 Αριθμητικά πλήκτρα**
 - Σε λειτουργία τηλεόρασης: Επιλέγει τα κανάλια. Για αριθμούς καναλιών από 10 και πάνω, εισάγετε γρήγορα το δεύτερο και το τρίτο ψηφίο.
 - Σε λειτουργία κειμένου: Καταχωρεί τα τρία ψηφία του αριθμού της σελίδας για επιλογή σελίδας.
- 10 ♡ – Αγαπημένα (σελίδα 16)**
- 11 PROG +/- (⏪/⏩)**
 - Σε λειτουργία τηλεόρασης: Επιλέγει το επόμενο (+) ή το προηγούμενο (-) κανάλι.
 - Σε λειτουργία κειμένου (σελίδα 14): Επιλέγει την επόμενη (⏪) ή την προηγούμενη (⏩) σελίδα.
- 12 ⏪ – Προηγούμενο κανάλι**
Επιστρέφει στο προηγούμενο κανάλι που παρακολουθούσατε (για 5 τουλάχιστον δευτερόλεπτα).
- 13 🔇 – Σίγαση του ήχου**
- 14 +/- – Ένταση του ήχου**
- 15 ≡ – Κείμενο (σελίδα 14)**
- 16 ⏪ – RETURN**
Επιστρέφει στην προηγούμενη οθόνη οποιουδήποτε μενού εμφανίζεται.
- 17 ≡ – GUIDE (σελίδα 15)**
- 18 ANALOG – Αναλογική λειτουργία (σελίδα 13)**
- 19 DIGITAL – Ψηφιακή λειτουργία (σελίδα 13)**
- 20 BRAVIA Sync (σελίδα 19)**
- 21 📺 – Λειτουργία οθόνης (σελίδα 14)**
- 22 ⓘ/? – Εμφάνιση πληροφοριών / κειμένου**
 - Σε ψηφιακή λειτουργία: Εμφανίζει λεπτομέρειες για το πρόγραμμα που προβάλλεται.
 - Σε αναλογική λειτουργία: Κάθε φορά που πιέσετε ⓘ/? , οι πληροφορίες στην οθόνη μεταβάλλονται ως εξής: Εμφανίζει πληροφορίες όπως τον αριθμό του τρέχοντος καναλιού και το φορμά της οθόνης → Εμφανίζεται η ώρα → Κρύβονται οι πληροφορίες.
 - Σε λειτουργία κειμένου (σελίδα 14): Αποκαλύπτει κρυφές πληροφορίες (π.χ., απαντήσεις σε ένα κομμάτι).



Ο αριθμός 5, και τα πλήκτρα **PROG +**, **AUDIO** και **▶** έχουν κοκκίδες αφής. Χρησιμοποιήστε τις ανάγλυφες κοκκίδες όταν χειρίζεστε την τηλεόραση.

Επισκόπηση των πλήκτρων και των ενδείξεων της τηλεόρασης

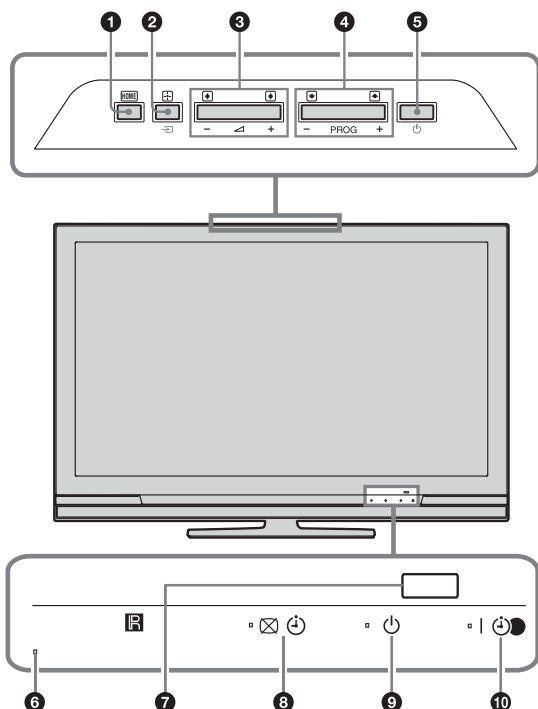

(μόνο για KDL-40E4xxx, KDL-32E4xxx, KDL-26E4xxx)

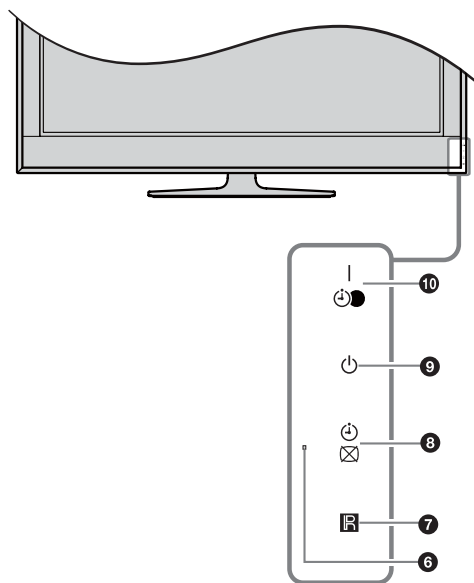

1 [HOME] (σελίδα 21)

2 [Source/+] - Επιλογή εισόδου / OK

- Σε λειτουργία τηλεόρασης: Επιλέγει την πηγή εισόδου από τον εξοπλισμό που έχει συνδεθεί στις υποδοχές της τηλεόρασης (σελίδα 18).
- Σε μενού τηλεόρασης: Επιλέγει το μενού ή την επιλογή, και επιβεβαιώνει τη ρύθμιση.

3 [Left/Right/Up/Down]

- Σε λειτουργία τηλεόρασης: Αυξάνει (+) ή μειώνει (-) την ένταση του ήχου.
- Σε μενού τηλεόρασης: Μετακινεί μέσα στις επιλογές προς τα δεξιά (→) ή προς τα αριστερά (←).

4 PROG +/- (Up/Down)

- Σε λειτουργία τηλεόρασης: Επιλέγει το επόμενο (+) ή το προηγούμενο (-) κανάλι.
- Σε μενού τηλεόρασης: Μετακινεί μέσα στις επιλογές προς τα πάνω (↑) ή προς τα κάτω (↓).

5 [Power] - Διακόπτης τροφοδοσίας

Ενεργοποιεί ή απενεργοποιεί την τηλεόραση.



Για να απενεργοποιηθεί εντελώς η τηλεόραση, τραβήξτε το φις από την πρίζα.

6 Αισθ. Φωτός

Μην τοποθετήσετε οτιδήποτε μπροστά από τον αισθητήρα καθώς μπορεί να επηρεαστεί η λειτουργία του.

7 Αισθητήρας τηλεχειρισμού

- Λαμβάνει σήματα υπερύθρων από το τηλεχειριστήριο.
- Μην τοποθετήσετε οτιδήποτε μπροστά από τον αισθητήρα καθώς μπορεί να επηρεαστεί η λειτουργία του.

8 [Green Light] - Σβήσιμο Εικόνας / χρονοδιακόπτη

- Ανάβει πράσινη όταν απενεργοποιηθεί η εικόνα (σελίδα 24).
- Ανάβει πορτοκαλί όταν ρυθμιστεί ο χρονοδιακόπτης (σελίδα 25).

9 [Red Light] - Ένδειξη αναμονής

Ανάβει κόκκινη όταν η τηλεόραση βρίσκεται σε λειτουργία αναμονής.

10 [Power/Standby] - Ένδειξη τροφοδοσίας / προγραμματισμένης εγγραφής με χρονοδιακόπτη

- Ανάβει πράσινη όταν ενεργοποιηθεί η τηλεόραση.
- Ανάβει πορτοκαλί όταν ρυθμιστεί η εγγραφή με χρονοδιακόπτη (σελίδα 15).
- Ανάβει κόκκινη κατά την εγγραφή με χρονοδιακόπτη.



- Βεβαιωθείτε ότι έχετε απενεργοποιήσει εντελώς την τηλεόραση προτού απενεργοποιήσετε το καλώδιο τροφοδοσίας. Εάν απενεργοποιήσετε το καλώδιο τροφοδοσίας ενώ η τηλεόραση είναι ενεργοποιημένη, η ένδειξη μπορεί να παραμείνει αναμμένη και να προκληθεί δυσλειτουργία της τηλεόρασης.
- Μην τοποθετήσετε οτιδήποτε μπροστά από τις ενδείξεις καθώς μπορεί να επηρεαστεί η λειτουργία τους.

Παρακολουθώντας τηλεόραση

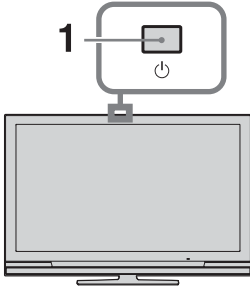

- 1** Πιέστε στην τηλεόραση για να ενεργοποιήσετε την τηλεόραση.

Όταν η τηλεόραση βρίσκεται σε λειτουργία αναμονής (η ένδειξη (αναμονής) στην τηλεόραση (πρόσοψη) ανάβει κόκκινη), πιέστε στο τηλεχειριστήριο για να ενεργοποιήσετε την τηλεόραση.

- 2** Πιέστε **DIGITAL** για να περάσετε σε ψηφιακή λειτουργία ή **ANALOG** για να περάσετε σε αναλογική λειτουργία. Τα διαθέσιμα κανάλια ποικίλλουν ανάλογα με τη λειτουργία

- 3** Πιέστε τα αριθμητικά πλήκτρα ή τα **PROG +/-** για να επιλέξετε ένα κανάλι.

Για να επιλέξετε κανάλια με αριθμούς από 10 και πάνω χρησιμοποιώντας τα αριθμητικά πλήκτρα, πιέστε το δεύτερο και το τρίτο ψηφίο μέσα σε δύο δευτερόλεπτα.

Για να επιλέξετε ένα ψηφιακό κανάλι χρησιμοποιώντας τον Οδηγό, δείτε σελίδα 15.

Σε ψηφιακή λειτουργία

Εμφανίζονται για λίγο ενδείξεις πληροφοριών. Τα παρακάτω εικονίδια ίσως να εμφανίζονται επάνω σε αυτές τις ενδείξεις.

- : Ραδιοφωνική υπηρεσία
- : Κωδικοποιημένη/Συνδρομητική υπηρεσία
- : Υπάρχουν διαθέσιμες πολλαπλές γλώσσες ήχου
- : Διαθέσιμοι υπότιτλοι
- : Υπότιτλοι διαθέσιμοι για όσους αντιμετωπίζουν προβλήματα ακοής
- : Ελάχιστη συνιστώμενη ηλικία για το τρέχον πρόγραμμα (από 4 έως 18 ετών)
- : Κλείδωμα για Παιδιά
- : Το τρέχον πρόγραμμα γράφεται

Πρόσθετες λειτουργίες

| Για να | Εκτελέστε τα εξής |
|--|--|
| Ενεργοποιήστε την τηλεόραση από τη λειτουργία αναμονής χωρίς ήχο | Πιέστε . Πιέστε +/- για να ρυθμίσετε την ένταση του ήχου. |
| Ρυθμίσετε την ένταση | Πιέστε + (αύξηση)/- (μείωση). |

Για πρόσβαση στο Κείμενο

Πιέστε . Κάθε φορά που πιέζετε , η οθόνη μεταβάλλεται κυκλικά ως εξής:

Κείμενο → Κείμενο πάνω στην εικόνα της τηλεόρασης (μικτή λειτουργία) → Απουσία κειμένου (έξοδος από την υπηρεσία Κειμένου)

Για να επιλέξετε μία σελίδα, πιέστε τα αριθμητικά πλήκτρα ή **PROG +/-**.

Για να συγκρατήσετε μία σελίδα, πιέστε / .

Για να αποκαλύψετε κρυφές πληροφορίες, πιέστε / .



Όταν τα τέσσερα έγχρωμα στοιχεία εμφανίζονται στο κάτω μέρος της σελίδας Κειμένου, η λειτουργία Fastext είναι διαθέσιμη. Η λειτουργία Fastext σας επιτρέπει να επιλέγετε γρήγορα και εύκολα σελίδες. Πιέστε το αντίστοιχο έγχρωμο πλήκτρο για μετάβαση στη σελίδα.

Για να αλλάξετε το σχήμα της οθόνης με το χέρι ώστε να ταιριάζει με την εκπομπή

Πιέστε επανειλημμένα για επιλογή του επιθυμητού σχήμα οθόνης.

Smart*

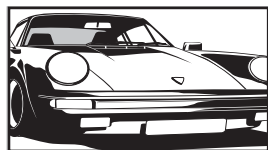

Εμφανίζει συμβατικές εκπομπές με αναλογία διαστάσεων 4:3 με απομίμηση του εφέ ευρείας οθόνης. Η εικόνα 4:3 έχει υποστεί μεγέθυνση ώστε να γεμίσει την οθόνη.

4:3

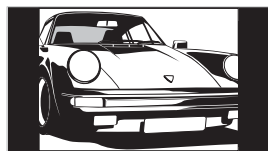

Εμφανίζει συμβατικές εκπομπές με αναλογία διαστάσεων 4:3 (π.χ. μη ευρεία οθόνη τηλεόρασης) στις σωστές αναλογίες.

Ευρεία

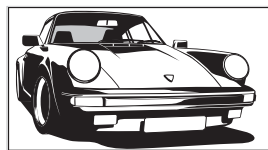

Εμφανίζει εκπομπές ευρείας οθόνης (16:9) στις σωστές αναλογίες.

Ζουμ*

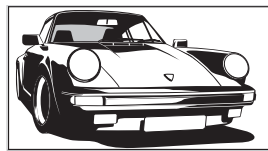

Εμφανίζει εκπομπές με διαστάσεις σινεμασκόπ (σχήμα πλαίσιου κειμένου) στις σωστές αναλογίες.

14:9*

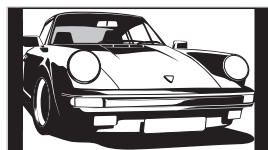

Εμφανίζει εκπομπές με αναλογία διαστάσεων 14:9 στις σωστές αναλογίες. Ως αποτέλεσμα, εμφανίζονται στην οθόνη περιοχές με μαύρο περιθώριο.

* Τμήματα του επάνω και κάτω μέρους της εικόνας ενδέχεται να κόβονται.



Μερικοί χαρακτήρες ή/και γράμματα στο κάτω και το επάνω μέρος της εικόνας ενδέχεται να μην εμφανίζονται στη λειτουργία Smart. Σε αυτή την περίπτωση, μπορείτε να επιλέξετε "Κατακόρ Μέγεθος" χρησιμοποιώντας το μενού "Ρυθμίσεις οθόνης" (σελίδα 26) για να ρυθμίσετε το κατακόρυφο μέγεθος για να τα εμφανίσετε.



- Όταν το "Αυτόματο Φορμά" έχει ρυθμιστεί στο "Ναι", η τηλεόραση επιλέγει αυτόματα την καλύτερη λειτουργία ώστε να ταιριάζει με την εκπομπή (σελίδα 26).
- Μπορείτε να ρυθμίσετε τη θέση της εικόνας όταν επιλέγετε "Smart", "14:9" ή "Ζουμ". Πιέστε / για να μετακινήσετε τη θέση προς τα επάνω ή κάτω (π.χ. για να διαβάσετε τους υπότιτλους).

Χρήση του μενού Επιλογές

Ενώ παρακολουθείτε κάποιο τηλεοπτικό πρόγραμμα, πιέστε **OPTIONS** για να εμφανίσετε τις ακόλουθες επιλογές.

| Επιλογές | Περιγραφή |
|---|------------------|
| Λειτουργία Εικόνας | Δείτε σελίδα 22. |
| Εφέ Ήχου | Δείτε σελίδα 23. |
| Ηχείο | Δείτε σελίδα 27. |
| Ρύθμιση Υπότιτλων (μόνο σε ψηφιακή λειτουργία) | Δείτε σελίδα 30. |
| Χρονοδ. Απενεργ. | Δείτε σελίδα 25. |
| Εξοικ. Ενέργειας | Δείτε σελίδα 24. |
| Πληροφορίες Συστήματος (μόνο σε ψηφιακή λειτουργία) | Δείτε σελίδα 31. |

Έλεγχος του Οδηγού DV3*



* Η λειτουργία αυτή ενδέχεται να μην είναι διαθέσιμη σε ορισμένες χώρες/περιοχές.

- 1 Σε ψηφιακή λειτουργία, πιέστε **GUIDE**.
- 2 Εκτελέστε την επιθυμητή λειτουργία όπως δείχνεται στον παρακάτω πίνακα ή εμφανίζεται στην οθόνη.

| Για να | Εκτελέστε τα εξής |
|--|---|
| Παρακολουθήσετε ένα πρόγραμμα | Πιέστε /// για να επιλέξετε το πρόγραμμα, στη συνέχεια πιέστε . |
| Απενεργοποιήστε τον Οδηγό | Πιέστε GUIDE . |
| Ταξινομήστε τις πληροφορίες προγράμματος ανά κατηγορία – Λίστα κατηγοριών | <ol style="list-style-type: none"> 1 Πιέστε το μπλε πλήκτρο. 2 Πιέστε / για να επιλέξετε μία κατηγορία, στη συνέχεια πιέστε . |
| Ρυθμίστε ένα πρόγραμμα που πρόκειται να γραφτεί – Εγγραφή με Χρονοδιακόπτη | <ol style="list-style-type: none"> 1 Πιέστε /// για να επιλέξετε κάποιο μελλοντικό πρόγραμμα που θέλετε να γράψετε, στη συνέχεια πιέστε /. 2 Πιέστε / για να επιλέξετε "Εγγραφή με Χρονοδιακόπτη". 3 Πιέστε για να ρυθμίσετε τους χρονοδιακόπτες τηλεόρασης και του βίντεο/συσκευής εγγραφής DVD. Ένα σύμβολο εμφανίζεται δίπλα στις πληροφορίες αυτού του προγράμματος. Η ένδειξη στην πρόσοψη της τηλεόρασης ανάβει πορτοκαλί. <p> Για να γράψετε το πρόγραμμα που παρακολουθείτε εκείνη τη στιγμή, πιέστε /.</p> |
| Ρυθμίστε ένα πρόγραμμα που θα εμφανίζεται αυτόματα στην οθόνη όταν ενεργοποιείται – Υπενθύμιση | <ol style="list-style-type: none"> 1 Πιέστε /// για να επιλέξετε κάποιο μελλοντικό πρόγραμμα που θέλετε να προβληθεί, στη συνέχεια πιέστε /. 2 Πιέστε / για να επιλέξετε "Υπενθύμιση", στη συνέχεια πιέστε . <p>Ένα σύμβολο εμφανίζεται δίπλα στις πληροφορίες αυτού του προγράμματος. Η ένδειξη στην πρόσοψη της τηλεόρασης ανάβει πορτοκαλί.</p> <p> Εάν έχετε θέσει την τηλεόραση σε λειτουργία αναμονής, θα ενεργοποιηθεί αυτόματα τη στιγμή που το πρόγραμμα πρόκειται να ξεκινήσει.</p> |
| Ρυθμίστε την ώρα και την ημερομηνία του προγράμματος που θέλετε να γράψετε – Χειροκίνητη Εγγ. με Χρον/πη | <ol style="list-style-type: none"> 1 Πιέστε /// για να επιλέξετε κάποιο μελλοντικό πρόγραμμα που θέλετε να γράψετε, στη συνέχεια πιέστε /. 2 Πιέστε / για να επιλέξετε "Χειροκίνητη Εγγ. με Χρον/πη", στη συνέχεια πιέστε . 3 Πιέστε / για να επιλέξετε την ημερομηνία, στη συνέχεια πιέστε . 4 Ρυθμίστε το χρόνο εκκίνησης και διακοπής με τον ίδιο τρόπο όπως στο βήμα 3. 5 Πιέστε / για να επιλέξετε το πρόγραμμα, στη συνέχεια πιέστε . 6 Πιέστε για να ρυθμίσετε τους χρονοδιακόπτες τηλεόρασης και του βίντεο/συσκευής εγγραφής DVD. Ένα σύμβολο εμφανίζεται δίπλα στις πληροφορίες αυτού του προγράμματος. Η ένδειξη στην πρόσοψη της τηλεόρασης ανάβει πορτοκαλί. <p> Για να γράψετε το πρόγραμμα που παρακολουθείτε εκείνη τη στιγμή, πιέστε /.</p> |

Για να

Ακυρώσετε μία εγγραφή/υπενθύμηση
– Λίστα χρονοδιακοπών

Εκτελέστε τα εξής

- 1 Πιέστε **⊕/⊗**.
- 2 Πιέστε **↕/↕** για να επιλέξετε "Λίστα χρονοδιακοπών", στη συνέχεια πιέστε **⊕**.
- 3 Πιέστε **↕/↕** για να επιλέξετε το πρόγραμμα που θέλετε να διαγράψετε, και στη συνέχεια πιέστε **⊕**.
- 4 Πιέστε **↕/↕** για να επιλέξετε "Ακύρωση Χρονοδιακόπτη", στη συνέχεια πιέστε **⊕**.
Εμφανίζεται ένα μήνυμα για να επιβεβαιώσετε ότι θέλετε να ακυρώσετε το πρόγραμμα.
- 5 Πιέστε **↔/↔** για να επιλέξετε "Ναι", στη συνέχεια πιέστε **⊕** για επιβεβαίωση.



- Μπορείτε να ρυθμίσετε την εγγραφή με χρονοδιακόπτη βίντεο/ συσκευής εγγραφής DVD στην τηλεόραση, μόνο για βίντεο/ συσκευή εγγραφής DVD συμβατά με SmartLink. Εάν το βίντεο/ συσκευή εγγραφής DVD σας δεν είναι συμβατά με SmartLink, θα εμφανιστεί ένα μήνυμα για να σας υπενθυμίσει να ρυθμίσετε το χρονοδιακόπτη του βίντεο/ συσκευής εγγραφής DVD σας. Ωστόσο, ανάλογα με τον τύπο της συνδεδεμένης συσκευής εγγραφής, η ρύθμιση αυτή μπορεί να μη διατίθεται παρότι η συσκευή εγγραφής είναι συμβατή με SmartLink. Για λεπτομέρειες, ανατρέξτε στο εγχειρίδιο οδηγιών που συνοδεύει τη συσκευή εγγραφής που διαθέτετε.
- Μόλις ξεκινήσει η εγγραφή, μπορείτε να γυρίσετε την τηλεόρασή σας σε κατάσταση αναμονής, αλλά μην την απενεργοποιήσετε εντελώς γιατί μπορεί να ακυρωθεί η εγγραφή.
- Εάν έχει επιλεγεί περιορισμός ηλικίας για τα προγράμματα, θα εμφανιστεί στην οθόνη ένα μήνυμα που σας ζητά τον κωδικό PIN. Για λεπτομέρειες, δείτε "Κλειδομα για Παιδιά" (σελίδα 31).

Χρήση της λίστας Ψηφιακών Αγαπημένων DV3*

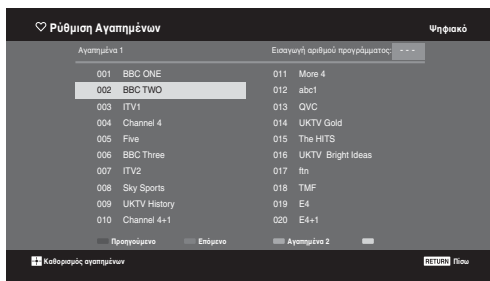

Λίστα Ψηφιακών Αγαπημένων

* Η λειτουργία αυτή ενδέχεται να μην είναι διαθέσιμη σε ορισμένες χώρες/περιοχές.

- 1 Σε ψηφιακή λειτουργία, πιέστε **♡**.
- 2 Εκτελέστε την επιθυμητή λειτουργία όπως απεικονίζεται στον παρακάτω πίνακα ή εμφανίζεται στην οθόνη.

Για να

Δημιουργήσετε τη λίστα Αγαπημένων για πρώτη φορά

Εκτελέστε τα εξής

- 1 Πιέστε **↕/↕/↔/↔** για να επιλέξετε το κανάλι που θέλετε να προσθέσετε, και στη συνέχεια πιέστε **⊕**.
Τα κανάλια που είναι αποθηκευμένα στη λίστα Αγαπημένων διαθέτουν την ένδειξη του συμβόλου **♡**.
- 2 Πιέστε το κίτρινο πλήκτρο για να επιλέξετε "Αγαπημένα 2" ή "Αγαπημένα 3".

Παρακολουθήσετε ένα κανάλι

- 1 Πιέστε το κίτρινο πλήκτρο για να μετακινηθείτε μέσα στις λίστες αγαπημένων.
- 2 Πιέστε **↕/↕** για να επιλέξετε το κανάλι, στη συνέχεια πιέστε **⊕**.

Απενεργοποιήσετε τη λίστα Αγαπημένων

Πιέστε **↩ RETURN**.

Προσθέστε ή αφαιρέσετε κανάλια από τη λίστα Αγαπημένων που επεξεργάζεστε εκείνη τη στιγμή

- 1 Πιέστε το μπλε πλήκτρο.
- 2 Πιέστε το κίτρινο πλήκτρο για να επιλέξετε τη λίστα που θέλετε να επεξεργαστείτε.
- 3 Πιέστε **↕/↕/↔/↔** για να επιλέξετε το κανάλι που θέλετε να προσθέσετε ή να αφαιρέσετε, και στη συνέχεια πιέστε **⊕**.

Αφαιρέσετε όλα τα κανάλια από την τρέχουσα λίστα Αγαπημένων

- 1 Πιέστε το μπλε πλήκτρο.
- 2 Πιέστε το κίτρινο πλήκτρο για να επιλέξετε τη λίστα αγαπημένων που θέλετε να επεξεργαστείτε.
- 3 Πιέστε το μπλε πλήκτρο.
- 4 Πιέστε **↔/↔** για να επιλέξετε "Ναι", στη συνέχεια πιέστε **⊕** για επιβεβαίωση.

Σύνδεση προαιρετικών συσκευών

Μπορείτε να συνδέσετε μια μεγάλη γκάμα προαιρετικών συσκευών στην τηλεόρασή σας. Τα καλώδια σύνδεσης δεν παρέχονται.

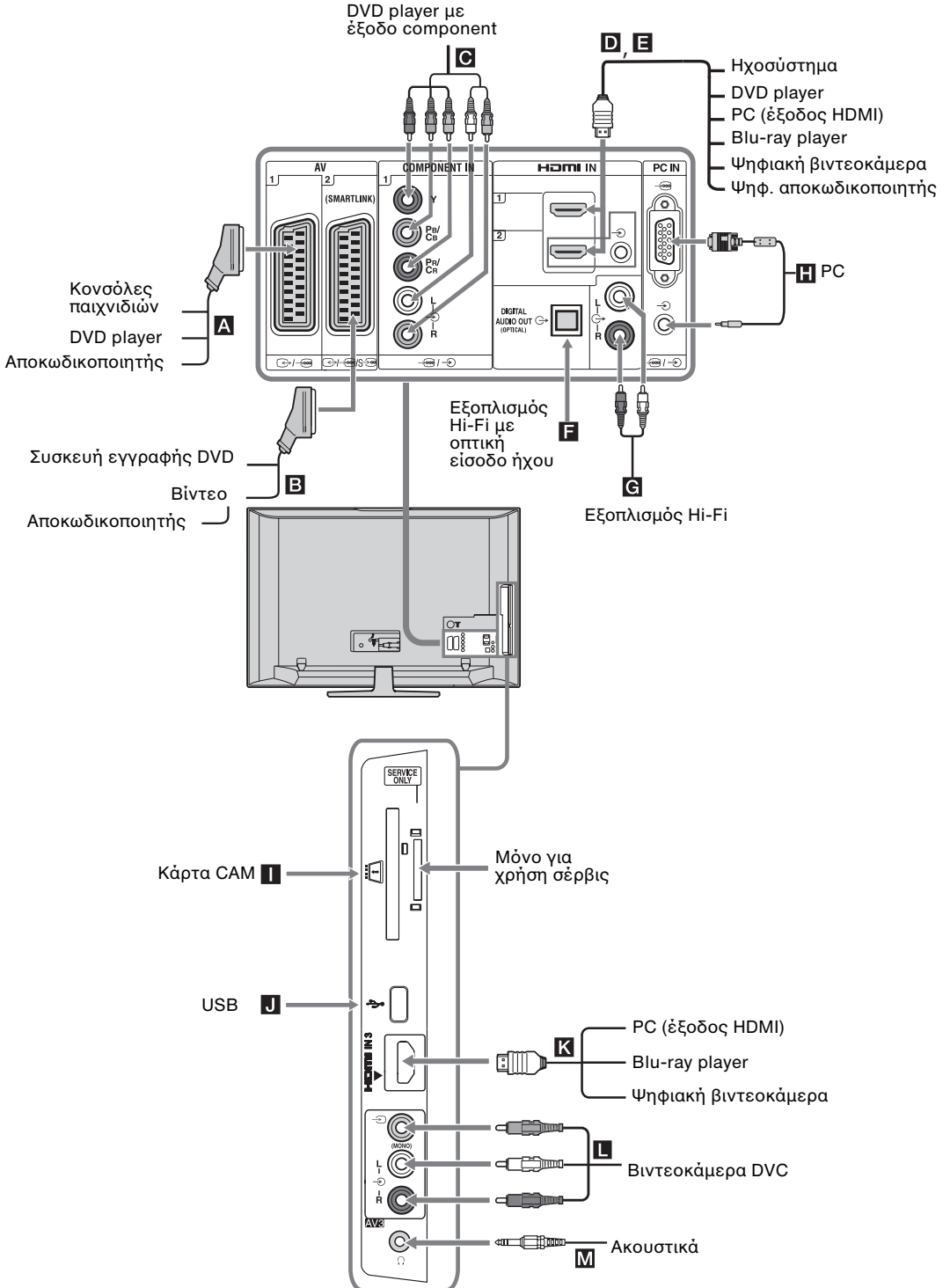

Προβολή εικόνων από συνδεδεμένες συσκευές

Ενεργοποιήστε τη συνδεδεμένη συσκευή, και στη συνέχεια εκτελέστε μία από τις ακόλουθες λειτουργίες.







Για συσκευές συνδεδεμένες στις υποδοχές scart που χρησιμοποιούν ένα πλήρες καλώδιο scart 21 ακίδων

Ενεργοποιήστε την αναπαραγωγή στη συνδεδεμένη συσκευή. Εμφανίζεται στην οθόνη η εικόνα από τη συνδεδεμένη συσκευή.

Για ένα αυτόματα συντονισμένο βίντεο/ συσκευή εγγραφής DVD

Σε αναλογική λειτουργία, πιέστε **PROG +/-**, ή τα αριθμητικά πλήκτρα, για να επιλέξετε το κανάλι του βίντεο.







Για άλλες συνδεδεμένες συσκευές

Πιέστε /  για να εμφανίσετε μία λίστα συνδεδεμένων συσκευών. Πιέστε /  για να επιλέξετε την επιθυμητή πηγή εισόδου, στη συνέχεια πιέστε . Εάν δεν εκτελέσετε καμία ενέργεια για δύο δευτερόλεπτα αφού πιέσετε , επιλέγεται αυτόματα το φωτισμένο στοιχείο.

Εάν έχετε ρυθμίσει μία πηγή εισόδου στο "Παράλειψη" στο μενού "Προϋθ Πηγών Εισόδ" (σελίδα 27), αυτή η πηγή εισόδου δεν εμφανίζεται στη λίστα.



Για να επιστρέψετε στην κανονική λειτουργία τηλεόρασης, πιέστε **DIGITAL** ή **ANALOG**.

| Σύμβολο στην οθόνη | Περιγραφή |
|---|--|
|  AV1 | Για να δείτε τη συσκευή που έχει συνδεθεί στην υποδοχή A . |
|  AV2 | Για να δείτε τη συσκευή που έχει συνδεθεί στην υποδοχή B .  Το Smartlink είναι μια απευθείας σύνδεση μεταξύ της τηλεόρασης και ενός βίντεο/συσκευής εγγραφής DVD. |
|  AV3 | Για να δείτε τη συσκευή που έχει συνδεθεί στην υποδοχή L . |
|  HDMI 1* | Για να δείτε τη συσκευή που έχει συνδεθεί στην υποδοχή D . |
|  HDMI 2* | Για να δείτε τη συσκευή που έχει συνδεθεί στην υποδοχή E . Εάν η συσκευή διαθέτει υποδοχή DVI, συνδέστε την υποδοχή DVI με την υποδοχή HDMI IN μέσω ενός μετατροπέα διασύνδεσης DVI-HDMI (δεν παρέχεται), και συνδέστε την υποδοχή εξόδου του ήχου της συσκευής με την υποδοχή εισόδου του ήχου HDMI IN. |

| Σύμβολο στην οθόνη | Περιγραφή |
|---|---|
|  HDMI 3* | Για να δείτε τη συσκευή που έχει συνδεθεί στην υποδοχή K . |

* 

- Βεβαιωθείτε ότι χρησιμοποιείτε μόνο εγκεκριμένο καλώδιο HDMI που φέρει το λογότυπο HDMI. Συνιστάται να χρησιμοποιήσετε καλώδιο HDMI της Sony (τύπος υψηλής ταχύτητας).
- Όταν συνδεθεί συσκευή συμβατή με ρυθμιστικό για HDMI, υποστηρίζεται η επικοινωνία με τη συνδεδεμένη συσκευή. Ανατρέξτε στη σελίδα 19 για να ρυθμίσετε αυτήν την επικοινωνία.
- Κατά τη σύνδεση ενός ηχοσυστήματος με υποδοχή HDMI, μην ξεχάσετε να συνδέσετε το ηχοσύστημα και στην υποδοχή HiFi.

| | |
|---|---|
|  Component | Για να δείτε τη συσκευή που έχει συνδεθεί στην υποδοχή C . |
|---|---|

| | |
|----|---|
| PC | Για να δείτε τη συσκευή που έχει συνδεθεί στην υποδοχή H . |
|----|---|



Συνιστάται να χρησιμοποιείται καλώδιο PC με φερρίτη όπως το "Connector, D-Sub 15" (αναφ. 1-793-504-11, διατίθεται στο Κέντρο Σέρβις της Sony) ή κάποιο αντίστοιχο καλώδιο.

| Για να συνδέσετε | Εκτελέστε τα εξής |
|------------------|-------------------|
|------------------|-------------------|

| | |
|--------------------|--|
| Ακουστικά M | Συνδέστε στην υποδοχή  για να ακούτε τον ήχο της τηλεόρασης από τα ακουστικά. |
|--------------------|--|

| | |
|---|---|
| Μονάδα Περιορισμένης Πρόσβασης (CAM) I | Παρέχει πρόσβαση σε υπηρεσίες τηλεόρασης με χρέωση. Για λεπτομέρειες, ανατρέξτε στο εγχειρίδιο οδηγιών που συνοδεύει την CAM που διαθέτετε. Για να χρησιμοποιήσετε την CAM, αφαιρέστε την "ψεύτικη" κάρτα από την σχισμή CAM και κατόπιν απενεργοποιήστε την τηλεόραση και εισάγετε την κάρτα CAM στη σχισμή. Όταν δεν χρησιμοποιείτε την CAM, συνιστούμε να διατηρείτε την "ψεύτικη" κάρτα στη σχισμή CAM. |
|---|---|



Η μονάδα CAM δεν υποστηρίζεται σε όλες τις χώρες. Παρακαλούμε συμβουλευθείτε το εξουσιοδοτημένο κατάστημα πώλησης.

| | |
|---------------------------|---|
| Εξοπλισμός Hi-Fi G | Συνδεθείτε με τις υποδοχές εξόδου ήχου  για να ακούτε τον ήχο της τηλεόρασης από τη συσκευή Hi-Fi. |
|---------------------------|---|

| | |
|--------------------------------------|---|
| DIGITAL AUDIO OUT (OPTICAL) F | Χρησιμοποιήστε ένα οπτικό καλώδιο ήχου. |
|--------------------------------------|---|

| | |
|--------------|--|
| USB J | Χρησιμοποιήστε μνήμη USB για να προβάλετε φωτογραφίες. |
|--------------|--|

Πρόσθετες λειτουργίες

| Για να | Εκτελέστε τα εξής |
|--------|-------------------|
|--------|-------------------|

| | |
|--|---|
| Επιστρέψτε στην κανονική λειτουργία τηλεόρασης | Πιέστε DIGITAL ή ANALOG . |
|--|---|

Χρήση του μενού Επιλογές

Ενώ προβάλλονται εικόνες από κάποια συνδεδεμένη συσκευή, πιέστε **OPTIONS** για να εμφανίσετε τις ακόλουθες επιλογές.

| Επιλογές | Περιγραφή |
|--|------------------|
| Λειτουργία Εικόνας (όχι σε λειτουργία εισόδου PC) | Δείτε σελίδα 22. |
| Λειτουργία οθόνης (μόνο σε λειτουργία εισόδου PC) | Δείτε σελίδα 22. |
| Εφέ Ήχου | Δείτε σελίδα 23. |
| Ηχείο | Δείτε σελίδα 27. |
| PIP (μόνο σε λειτουργία εισόδου PC) | Δείτε σελίδα 19. |
| PAP (όχι σε λειτουργία εισόδου PC) | Δείτε σελίδα 19. |
| Αυτόματ Προσαρμογή (μόνο σε λειτουργία εισόδου PC) | Δείτε σελίδα 26. |
| Οριζόντ Μετατόπιση (μόνο σε λειτουργία εισόδου PC) | Δείτε σελίδα 26. |
| Χρονοδ. Απενεργ. (όχι σε λειτουργία εισόδου PC) | Δείτε σελίδα 25. |
| Εξοικ. Ενέργειας | Δείτε σελίδα 24. |

Για ταυτόχρονη παρακολούθηση δύο εικόνων – PAP (Picture and Picture - Εικόνες σε παράθεση)

Μπορείτε να προβάλλετε στην οθόνη ταυτόχρονα δύο εικόνες (εξωτερική είσοδος και τηλεοπτικό πρόγραμμα).

Συνδέστε μια προαιρετική συσκευή (σελίδα 17), και βεβαιωθείτε ότι οι εικόνες από τη συσκευή εμφανίζονται στην οθόνη (σελίδα 18).



- Αυτή η λειτουργία δεν είναι διαθέσιμη για μια πηγή εισόδου PC.
- Δεν μπορείτε να αλλάξετε το μέγεθος των εικόνων.
- Όταν προβάλλετε βίντεο AV1, AV2 ή AV3 στην εικόνα των εξωτερικών εισόδων, δεν μπορείτε να προβάλλετε αναλογικό βίντεο στην εικόνα του τηλεοπτικού προγράμματος.

1 Πιέστε **OPTIONS**.

2 Πιέστε για να επιλέξετε "PAP", στη συνέχεια πιέστε .

Η εικόνα από τη συνδεδεμένη συσκευή εμφανίζεται στα αριστερά και το τηλεοπτικό πρόγραμμα εμφανίζεται στα δεξιά.

3 Πιέστε τα αριθμητικά πλήκτρα ή **PROG +/-** για να επιλέξετε το τηλεοπτικό κανάλι. Για επιστροφή στη λειτουργία μιας εικόνας Πιέστε ή **RETURN**.



Ακούγεται ο ήχος από την εικόνα σε πράσινο πλαίσιο. Μπορείτε να αλλάξετε την εικόνα για την οποία ακούγεται ήχος πιέζοντας .

Για ταυτόχρονη παρακολούθηση δύο εικόνων – PIP (Picture in Picture -Εικόνα σε Εικόνα)

Μπορείτε να προβάλλετε στην οθόνη ταυτόχρονα δυο εικόνες (είσοδο PC και τηλεοπτικό πρόγραμμα). Συνδέστε έναν υπολογιστή (σελίδα 17), και βεβαιωθείτε ότι οι εικόνες από τον υπολογιστή εμφανίζονται στην οθόνη.

1 Πιέστε **OPTIONS** για να εμφανίσετε το μενού Επιλογές.

2 Πιέστε για να επιλέξετε "PIP", στη συνέχεια πιέστε .

Η εικόνα από το συνδεδεμένο υπολογιστή εμφανίζεται σε πλήρες μέγεθος και το τηλεοπτικό πρόγραμμα προβάλλεται στη δεξιά γωνία.

Μπορείτε να χρησιμοποιήσετε τα για να μετακινήσετε την οθόνη του τηλεοπτικού προγράμματος.

3 Πιέστε τα αριθμητικά πλήκτρα ή **PROG +/-** για να επιλέξετε το τηλεοπτικό κανάλι. Για επιστροφή στη λειτουργία μιας εικόνας Πιέστε **RETURN**.



Μπορείτε να αλλάξετε την εικόνα για την οποία ακούγεται ήχος επιλέγοντας "Ήχος υπολογιστή/Ήχος τηλεόρασης" από το μενού Επιλογές.

Χρήση του BRAVIA Sync (Ρυθμιστικό για HDMI)

Η λειτουργία του ρυθμιστικού για HDMI επιτρέπει στην τηλεόραση να επικοινωνεί με συνδεδεμένες συσκευές που είναι συμβατές με αυτή τη λειτουργία χρησιμοποιώντας το πρωτόκολλο HDMI CEC (Consumer Electronics Control – Έλεγχος Καταναλωτικών Ηλεκτρονικών)

Για παράδειγμα, συνδέοντας συσκευές Sony που είναι συμβατές με το ρυθμιστικό για HDMI (με καλώδια HDMI), μπορείτε να τις ελέγχετε όλες μαζί.

Βεβαιωθείτε ότι συνδέσατε σωστά τις συσκευές και πραγματοποιήστε τις απαραίτητες ρυθμίσεις.

Ρυθμιστικό για HDMI

- Απενεργοποιεί αυτόματα τις συνδεδεμένες συσκευές όταν απενεργοποιείτε την τηλεόραση.
- Ενεργοποιεί αυτόματα την τηλεόραση και μεταβιβάζει την είσοδο στη συνδεδεμένη συσκευή όταν αυτή ξεκινήσει την αναπαραγωγή.
- Εάν ενεργοποιήσετε το συνδεδεμένο ηχοσύστημα ενώ η τηλεόραση βρίσκεται σε λειτουργία, η έξοδος ήχου μεταβαίνει από το ηχείο της τηλεόρασης στο ηχοσύστημα.
- Ρύθμιση της έντασης (+/-) και σίγαση του ήχου () του συνδεδεμένου ηχοσυστήματος.

- Μπορείτε να χειριστείτε τις συνδεδεμένες συσκευές Sony που διαθέτουν το λογότυπο BRAVIA Sync μέσω του τηλεχειριστηρίου της τηλεόρασης πιέζοντας:
 - ◀◀/▶▶/||/▶▶/■ για να χειριστείτε απευθείας τις συνδεδεμένες συσκευές.
 - **SYNC MENU** για να εμφανίσετε στην οθόνη το μενού της συνδεδεμένης συσκευής HDMI. Αφού εμφανίσετε το μενού, μπορείτε να χειριστείτε την οθόνη του μενού χρησιμοποιώντας τα ⏪/⏩/⏸/⏹ και ⏺.
 - **OPTIONS** για να εμφανίσετε το "Χειρισμός συσκευής", και στη συνέχεια πραγματοποιήστε επιλογές από τα "Μενού", "Επιλογές", και "Λίστα περιεχομένων" για να χειριστείτε τις συσκευές.
 - Ανατρέξτε στο εγχειρίδιο οδηγιών των συσκευών για τις διαθέσιμες λειτουργίες.

Για να συνδέσετε συσκευές που είναι συμβατές με το ρυθμιστικό για HDMI

Συνδέστε τις συμβατές συσκευές και την τηλεόραση με ένα καλώδιο HDMI. Κατά τη σύνδεση ενός ηχοσυστήματος, μην ξεχάσετε να συνδέσετε το ηχοσύστημα και στην υποδοχή DIGITAL AUDIO OUT (OPTICAL) της τηλεόρασης χρησιμοποιώντας ένα οπτικό καλώδιο ήχου. Για περισσότερες πληροφορίες δείτε τη σελίδα 18.

Για να πραγματοποιήσετε τις ρυθμίσεις για το ρυθμιστικό για HDMI

Οι ρυθμίσεις για το ρυθμιστικό για HDMI θα πρέπει να ενεργοποιηθούν και στην τηλεόραση, και στη συνδεδεμένη συσκευή. Δείτε τις Ρυθμίσεις HDMI στη σελίδα 28 για τις ρυθμίσεις στην τηλεόραση. Για τις ρυθμίσεις στη συνδεδεμένη συσκευή, ανατρέξτε στις οδηγίες χρήσης για αυτή τη συσκευή.

Πλήκτρα για τη χρήση των προαιρετικών συσκευών

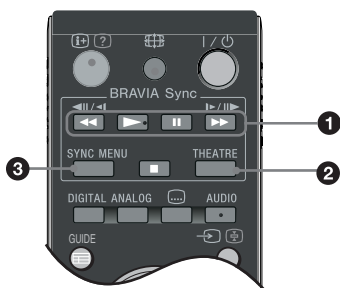

- 1 ◀◀/▶▶/||/▶▶/■: Μπορείτε να χειριστείτε συσκευές συμβατές με το BRAVIA Sync που έχουν συνδεθεί με την τηλεόραση.
- 2 **THEATRE**
Μπορείτε να ενεργοποιήσετε ή να απενεργοποιήσετε τη Λειτουργία Κινηματογράφου. Όταν η Λειτουργία Κινηματογράφου έχει ενεργοποιηθεί, επιλέγονται αυτόματα οι βέλτιστες επιλογές εξόδου ήχου (εφόσον η τηλεόραση έχει συνδεθεί με ένα ηχοσύστημα χρησιμοποιώντας ένα καλώδιο HDMI) και ποιότητας εικόνας για το περιεχόμενο που βασίζεται σε κινηματογραφικές ταινίες.



Εάν απενεργοποιήσετε την τηλεόραση, απενεργοποιείται και η Λειτουργία Κινηματογράφου.

- 3 **SYNC MENU**: Εμφανίζει το μενού της συνδεδεμένης συσκευής HDMI. Εάν πιέσετε το πλήκτρο ενώ προβάλλετε οθόνες εισόδου ή παρακολουθείτε τηλεοπτικά προγράμματα, εμφανίζεται η ένδειξη "Επιλ. Συσκευής HDMI".



- Το ρυθμιστικό για HDMI (BRAVIA Sync) είναι διαθέσιμο μόνο με τις συνδεδεμένες συσκευές Sony που διαθέτουν το λογότυπο BRAVIA Sync logo ή είναι συμβατές με το ρυθμιστικό για HDMI.
- Τα προϊόντα Sony BRAVIA Theatre Sync ενδέχεται να μην υποστηρίζουν όλες τις λειτουργίες των συσκευών άλλων κατασκευαστών που είναι συμβατές με το ρυθμιστικό για HDMI.

Επισκόπηση του Μενού Home TV (XMB™)

Το XMB™ (XrossMediaBar) είναι ένα μενού λειτουργιών BRAVIA και πηγών εισόδου που εμφανίζονται στην οθόνη της τηλεόρασης. Το XMB™ είναι ένας εύκολος τρόπος για να επιλέξετε τον προγραμματισμό και την πραγματοποίηση ρυθμίσεων της τηλεόρασής σας BRAVIA. Πιέστε το πλήκτρο **HOME** του τηλεχειριστηρίου για να μεταβείτε στο XMB™.

1 Πιέστε **HOME**.

Το μενού TV Home εμφανίζεται στην οθόνη.

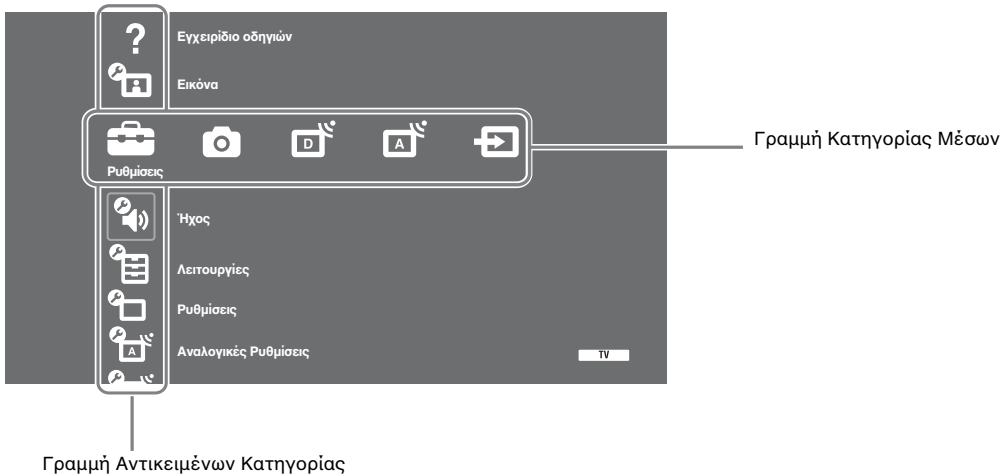

2 Πιέστε \leftarrow/\rightarrow για να επιλέξετε κατηγορία.

| Εικονίδιο κατηγορίας μέσου | Περιγραφή |
|----------------------------|---|
| Ρυθμίσεις | Μπορείτε να πραγματοποιήσετε προηγμένες ρυθμίσεις και προσαρμογές. Για λεπτομέρειες σχετικά με τις ρυθμίσεις, δείτε σελίδα 22. |
| Φωτογραφία | Μπορείτε να επιλέξετε "Πρόγραμμα προβολής φωτογραφιών USB" ή "Κάδρο εικόνας" (σελίδα 32). |
| Ψηφιακό | Μπορείτε να επιλέξετε ένα ψηφιακό κανάλι, τη λίστα Αγαπημένων (σελίδα 16), ή τον Οδηγό (σελίδα 15). Μπορείτε επίσης να επιλέξετε κάποιο κανάλι χρησιμοποιώντας τα αριθμητικά πλήκτρα ή το PROG +/- . |
| Αναλογικό | Μπορείτε να επιλέξετε ένα αναλογικό κανάλι. Μπορείτε επίσης να επιλέξετε κάποιο κανάλι χρησιμοποιώντας τα αριθμητικά πλήκτρα ή το PROG +/- . Για να αποκρύψετε τη λίστα των αναλογικών καναλιών, ρυθμίστε το στοιχείο "Εμφάνιση προγραμμάτων" στο "Όχι" (σελίδα 28). |
| Εξωτερ. είσοδοι | Μπορείτε να επιλέξετε συσκευές που έχουν συνδεθεί με την τηλεόραση. Για να αποδώσετε έναν τίτλο σε εξωτερική είσοδο, δείτε "Προρύθ Πηγών Εισόδ" (σελίδα 27). |

3 Πιέστε \uparrow/\downarrow για να επιλέξετε το στοιχείο, στη συνέχεια πιέστε \oplus .

4 Ακολουθήστε τις οδηγίες που εμφανίζονται στην οθόνη.

5 Πιέστε **HOME** για έξοδο.



- Οι επιλογές που μπορείτε να ρυθμίσετε ποικίλλουν ανάλογα με την περίπτωση.
- Οι μη διαθέσιμες επιλογές εμφανίζονται με γκρι χρώμα ή δεν εμφανίζονται καθόλου.



Ρυθμίσεις



Εγχειρίδιο οδηγιών

(μόνο για
KDL-52W4xxx,
KDL-46W4xxx,
KDL-40W4xxx,
KDL-32W4xxx,
KDL-40E4xxx,
KDL-32E4xxx)

Εμφανίζει τα περιεχόμενα του Εγχειριδίου οδηγιών στην οθόνη.
Χρησιμοποιήστε τα έγχρωμα κουμπιά για να μετακινηθείτε στις οθόνες.
Πατήστε /// για να επιλέξετε , στη συνέχεια πατήστε για να μεταβείτε στο αντίστοιχο στοιχείο ή για πρόσβαση σε λειτουργία.



Εικόνα

Λειτουργία εικόνας

Επιλέγει τη λειτουργία εικόνας εκτός από την πηγή εισόδου PC. Οι επιλογές για το "Λειτουργία εικόνας" μπορεί να διαφέρουν ανάλογα με τη ρύθμιση "Βίντεο/Φωτογραφία" (σελίδα 25).

"**Ζωήρη**": ("Κατάστημα" δείτε σελίδα 7). Για βελτιωμένη αντίθεση και οξύτητα εικόνας.

"**Κανονική**": ("Κατοικία" δείτε σελίδα 7). Για κανονική εικόνα. Προτείνεται για οικιακή ψυχαγωγία.

"**Σινεμά**": Για προβολή περιεχομένου που βασίζεται σε κινηματογραφικές ταινίες. Το πιο κατάλληλο για παρακολούθηση σε κινηματογραφικό περιβάλλον. Αυτή η ρύθμιση εικόνας αναπτύχθηκε σε συνεργασία με τη Sony Pictures Entertainment για την πιστή αναπαραγωγή ταινιών όπως είχαν σχεδιαστεί από τους δημιουργούς των ταινιών.

"**Φωτογραφία**": Επιλέγει τη βέλτιστη ποιότητα εικόνας για τις φωτογραφίες.

Λειτουργία οθόνης (μόνο στη λειτουργία PC/ PC Input/ HDMI PC Input)

Επιλέγει τον τύπο της εικόνας για την πηγή εισόδου PC.

"**Video**": Για εικόνες βίντεο.

"**Κείμενο**": Για κείμενο, διαγράμματα ή πίνακες.

Επαναφορά ρυθμίσεων

Επαναφέρει όλες τις ρυθμίσεις της εικόνας εκτός από το "Λειτουργία εικόνας" και τη "Λειτουργία οθόνης" (μόνο σε λειτουργία εισόδου PC) στις εργοστασιακές τιμές.

Ευκρίνεια

Ρυθμίζει τη φωτεινότητα της ευκρίνειας.

Αντίθεση

Αυξάνει ή μειώνει την αντίθεση της εικόνας.

Φωτεινότητα

Αυξάνει ή μειώνει τη φωτεινότητα της εικόνας.

Χρώμα







Αυξάνει ή μειώνει την ένταση των χρωμάτων.







Απόχρωση

Αυξάνει ή μειώνει τους τόνους του πράσινου και του κόκκινου.



Η "Απόχρωση" μπορεί να προσαρμοστεί μόνο για έγχρωμο σήμα NTSC (π.χ. βιντεοκασέτες Η.Π.Α.)

| | |
|--|--|
| Θερμοκρ Χρώματος | <p>Ρυθμίζει τη λευκότητα της εικόνας.</p> <p>"Ψυχρό": Δίνει στο λευκό μία μπλε απόχρωση.</p> <p>"Ουδέτερο": Δίνει στο λευκό μία ουδέτερη απόχρωση.</p> <p>"Θερμό 1/Θερμό 2": Δίνει στο λευκό μία κόκκινη απόχρωση. Το "Θερμό 2" δίνει μια πιο κόκκινη απόχρωση απ' ό,τι το "Θερμό 1"</p> <p></p> <p>Τα "Θερμό 1 και Θερμό 2" δεν είναι διαθέσιμα όταν το "Λειτουργία εικόνας" έχει ρυθμιστεί στο "Ζωηρή".</p> |
| Καθαρότητα | <p>Αυξάνει ή μειώνει την οξύτητα της εικόνας.</p> |
| Μείωση θορύβου | <p>Μειώνει τον θόρυβο της εικόνας (χιόνι) σε ασθενές τηλεοπτικό σήμα.</p> <p>"Αυτόμ.": Μειώνει αυτόματα το θόρυβο της εικόνας (μόνο σε αναλογική λειτουργία).</p> <p>"Μεγάλη/Μεσαίο/Μικρή": Τροποποιεί την επίδραση της μείωσης του θορύβου.</p> <p>"Όχι": Απενεργοποιεί τη λειτουργία "Μείωση θορύβου".</p> <p></p> <p>Η επιλογή "Αυτόμ." δεν είναι διαθέσιμη για AV1, AV2, AV3, HDMI 1, HDMI 2, HDMI 3, Component, PC και την ψηφιακή λειτουργία.</p> |
| Μείωση θορύβ MPEG | <p>Μειώνει το θόρυβο της εικόνας των βίντεο που έχουν συμπίεστεί με τη μέθοδο MPEG.</p> |
| Προηγμ Ρυθμίσεις | <p>Προσαρμόζει τη Λειτουργία εικόνας με περισσότερη λεπτομέρεια. Όταν ρυθμίσετε το "Λειτουργία εικόνας" σε "Σινεμά" ή "Κανονική", μπορείτε να αλλάξετε/ρυθμίσετε αυτές τις ρυθμίσεις.</p> <p>"Προηγμ βελτ αντίθεσης": Ρυθμίζει αυτόματα τα "Ευκρίνεια" και "Αντίθεση" στις πιο κατάλληλες επιλογές εκτιμώντας τη φωτεινότητα της οθόνης. Αυτή η ρύθμιση είναι ιδιαίτερα αποτελεσματική σε σκηνές με σκοτεινή εικόνα. Αυξάνει τη δυνατότητα διάκρισης της αντίθεσης των περισσότερο σκοτεινών σκηνών.</p> <p>"Ζωντανό Χρώμα": Ζωντανεύει τα χρώματα.</p> <p>"Χρωματικό Εύρος" (πλην της KDL-32W4xxx, KDL-32E4xxx, KDL-26E4xxx, KDL-37V4xxx, KDL-32V4xxx, KDL-26V4xxx): Αλλάζει το αναπαραγόμενο χρωματικό φάσμα. Το "Ευρύ" αναπαράγει τα ζωηρά χρώματα και το "Κανονικός" αναπαράγει τα βασικά χρώματα.</p> <p></p> <ul style="list-style-type: none"> • Το "Ζωντανό Χρώμα" δεν είναι διαθέσιμο όταν το "Χρωματικό Εύρος" έχει ρυθμιστεί στο "Κανονικός". • Οι "Προηγμ Ρυθμίσεις" δεν είναι διαθέσιμες όταν η "Λειτουργία Εικόνας" έχει ρυθμιστεί στο "Ζωηρή". |
| <p> Τα "Μείωση Θορύβου", "Μείωση Θορύβ MPEG" και "Προηγμ Ρυθμίσεις" δε διατίθεται για υπολογιστή.</p> | |
| <p> Ήχος</p> | |
| Εφέ Ήχου | <p>Επιλέγει το εφέ ήχου.</p> <p>"Δυναμικός": Καθιστά εντονότερη την καθαρότητα και την παρουσία του ήχου για καλύτερη αντίληψη του ήχου και μουσικό ρεαλισμό με χρήση του "BBE High definition Sound System".</p> <p>"Κανονική": Εμπλουτίζει την καθαρότητα, τη λεπτομέρεια και την παρουσία του ήχου με χρήση του "BBE High definition Sound System" (Ηχοσύστημα υψηλής ανάλυσης BBE).</p> <p>"Κρυστάλλινη φωνή": Καθιστά τον ήχο της φωνής πιο καθαρό.</p> <p>"Dolby Virtual": Χρησιμοποιεί τα ηχεία της τηλεόρασης για να προσομοιώσει το εφέ περιβάλλοντος που παράγεται από ένα πολυκαναλικό σύστημα.</p> <p>"BBE ViVA": Η λειτουργία BBE ViVA Sound παρέχει αρμονικά ακριβή, φυσική τριδιάστατη εικόνα με ήχο Hi-Fi. Η καθαρότητα του ήχου βελτιώνεται με το BBE ενώ το πλάτος, το βάθος και το ύψος της απόδοσης του ήχου διευρύνονται μέσω της κατάλληλης διαδικασίας τριδιάστατου ήχου του συστήματος BBE. Η λειτουργία BBE ViVA Sound είναι συμβατή με όλα τα τηλεοπτικά προγράμματα, μεταξύ των οποίων δελτία ειδήσεων, μουσικά προγράμματα, δραματικές σειρές, ταινίες, αθλητικά και ηλεκτρονικά παιχνίδια.</p> <p></p> <ul style="list-style-type: none"> • Εάν ρυθμίσετε το "Αυτόματη Ένταση" σε "Ναι", το "Dolby Virtual" αλλάζει σε "Κανονική". • Εάν έχουν συνδεθεί ακουστικά, το "Εφέ Ήχου" αλλάζει σε "Όχι". |

| | |
|---|---|
| Επαναφορά ρυθμίσεων | Επαναφέρει όλες τις ρυθμίσεις του ήχου στις εργοστασιακές τιμές. |
| Πρίμα | Ρυθμίζει τους ήχους υψηλότερης χροιάς. |
| Μπάσα | Ρυθμίζει τους ήχους χαμηλότερης χροιάς. |
| Ισορροπία | Μεταβάλλει την ισορροπία ανάμεσα στο αριστερό και στο δεξί ηχείο. |
| Αυτόματη Ένταση | Διατηρεί μία σταθερή στάθμη ήχου ακόμη και αν υπάρχουν διακυμάνσεις στη στάθμη (π.χ. οι διαφημίσεις είναι δυνατότερες από τα τηλεοπτικά προγράμματα).  Εάν ρυθμίσετε το "Εφέ Ήχου" σε "Dolby Virtual", το "Αυτόματη Ένταση" αλλάζει σε "Όχι". |
| Αντιστάθμιση έντασης | Ρυθμίζει την ένταση της τρέχουσας εισόδου σε σχέση με τις υπόλοιπες εισόδους. |
| Διφ. Ήχος | Επιλέξτε τον ήχο από το ηχείο για μία στερεοφωνική ή διγλωσση αναμετάδοση. "Στέρεο/ Μονοφωνικό" : Για στερεοφωνική αναμετάδοση. "A/ B/ Μονοφωνικό" : Για διγλωσση αναμετάδοση, επιλέξτε "A" για το κανάλι ήχου 1, "B" για το κανάλι ήχου 2 ή "Μονοφωνικό" για μονοφωνικό κανάλι, εφόσον είναι διαθέσιμο.  Εάν επιλέξετε μία άλλη συσκευή συνδεδεμένη με την τηλεόραση, ρυθμίστε το "Διφ. Ήχος" στο "Στέρεο", "A" ή "B". |
|  Τα "Εφέ Ήχου", "Πρίμα", "Μπάσα", "Ισορροπία" και "Αυτόματη Ένταση" δεν είναι διαθέσιμα όταν το "Ήχείο" έχει ρυθμιστεί στο "Ηχοσύστημα". | |
|  Λειτουργίες | |
| Γρήγορη εκκίνηση | Η τηλεόραση ενεργοποιείται πιο γρήγορα απ' ό,τι συνήθως μέσα σε δύο ώρες από τη μετάβαση σε λειτουργία αναμονής. Ωστόσο, η κατανάλωση ενέργειας στην κατάσταση αναμονής είναι μεγαλύτερη απ' ό,τι συνήθως. |
| Εξοικ. Ενέργειας | Επιλέγει τη λειτουργία εξοικονόμησης ενέργειας για να μειώσετε την κατανάλωση ρεύματος της τηλεόρασης. Όταν επιλέξετε "Σβήσιμο Εικόνας", η εικόνα απενεργοποιείται και η ένδειξη  (Σβήσιμο Εικόνας) στην πρόσοψη της τηλεόρασης ανάβει πράσινη. Ο ήχος παραμένει χωρίς αλλαγές. "Κανονική ενέργεια" : Προεπιλεγμένη ρύθμιση. "Μειωμένη ενέργεια" : Μειώνει την κατανάλωση ρεύματος της τηλεόρασης. "Σβήσιμο Εικόνας" : Απενεργοποιεί την εικόνα. Μπορείτε να ακούτε τον ήχο ενώ η εικόνα είναι απενεργοποιημένη. |
| Αισθ. Φωτός | "Ναι" : Βελτιστοποιεί αυτόματα τις ρυθμίσεις της εικόνας σύμφωνα με το φως του δωματίου. "Όχι" : Απενεργοποιεί τη λειτουργία "Αισθ. Φωτός".  Μην τοποθετήσετε οτιδήποτε μπροστά από τον αισθητήρα καθώς μπορεί να επηρεαστεί η λειτουργία του. Δείτε σελίδα 12 για τη θέση του αισθητήρα φωτός. |
| Φωτισμός λογότυπου (πλην της KDL-37V4xxx, KDL-32V4xxx, KDL-26V4xxx) | Ανάβει και σβήνει το λογότυπο της Sony στην πρόσοψη της τηλεόρασης. |

Λειτουργία Ταινίας

Παρέχει βελτιωμένη ποιότητα εικόνας που βελτιστοποιείται για ταινίες κατά την αναπαραγωγή εικόνων ταινιών από DVD και μη προοδευτικές (πεπλεγμένες) "Αυτόμ.". Ανιχνεύει τα περιεχόμενα της εικόνας (βίντεο ή ταινία) και βελτιστοποιεί την ποιότητα της εικόνας. Χρησιμοποιήστε αυτή τη ρύθμιση για κανονική χρήση.



- Εάν η εικόνα περιέχει μη κανονικά σήματα ή υπερβολικά πολύ θόρυβο, η λειτουργία "Λειτουργία Ταινίας" θα απενεργοποιηθεί αυτόματα ακόμη και στην περίπτωση που έχετε επιλέξει "Αυτόμ.".
- Το "Λειτουργία Ταινίας" δεν είναι διαθέσιμο όταν το "Βίντεο/Φωτογραφία" έχει ρυθμιστεί στο "Φωτογραφία" ή όταν ανιχνευθεί φωτογραφία στην περίπτωση που έχει ρυθμιστεί το "Βίντεο-A".

Βίντεο/Φωτογραφία

Παρέχει την κατάλληλη ποιότητα εικόνας πραγματοποιώντας την επιλογή ανάλογα με την πηγή εισόδου (δεδομένα βίντεο ή φωτογραφίας).

"**Βίντεο-A**": Ρυθμίζει την κατάλληλη ποιότητα εικόνας ανάλογα με την πηγή εισόδου, των δεδομένων βίντεο ή φωτογραφίας κατά την απευθείας σύνδεση συσκευών Sony με δυνατότητα εξόδου HDMI που υποστηρίζουν τη λειτουργία "Βίντεο-A".

"**Βίντεο**": Παράγει ποιότητα εικόνας κατάλληλη για κινούμενες εικόνες.

"**Φωτογραφία**": Παράγει ποιότητα εικόνας κατάλληλη για ακίνητες εικόνες.



- Η ρύθμιση παραμένει σταθερή στο "Βίντεο" όταν η λειτουργία Βίντεο-A δεν υποστηρίζεται από τη συνδεδεμένη συσκευή, ακόμη και εάν έχει επιλεγεί το "Βίντεο-A".
- Διαθέσιμο μόνο για HDMI 1, HDMI 2, HDMI 3 και Component σε μορμά 1080i ή 1080p.

x.v.Colour (πλην της KDL-32W4xxx, KDL-32E4xxx, KDL-26E4xxx, KDL-37V4xxx, KDL-32V4xxx, KDL-26V4xxx)

Εμφανίζει κινούμενες εικόνες που είναι πιο κοντά στην αρχική πηγή συνδυάζοντας το χρωματικό εύρος της πηγής.



- Η ρύθμιση παραμένει σταθερή στο "Κανονικό" όταν το σήμα εισόδου είναι HDMI (RGB), ακόμη και εάν έχει επιλεγεί το "x.v.Colour".
- Διαθέσιμο μόνο για HDMI 1, HDMI 2, HDMI 3 και Component σε μορμά 720p, 1080i ή 1080p.

Χρωματικό Εύρος Φωτογρ (πλην της KDL-32W4xxx, KDL-32E4xxx, KDL-26E4xxx, KDL-37V4xxx, KDL-32V4xxx, KDL-26V4xxx)

Πραγματοποιεί την επιλογή (sRGB, sYCC, Adobe RGB) για να ταιριάζει το χρωματικό εύρος εξόδου στο σήμα εξόδου από τη συσκευή που έχει συνδεθεί σε μια από τις υποδοχές εισόδου HDMI, component ή USB.



- Επιλέξτε "sYCC" όταν χρησιμοποιείτε συσκευή που υποστηρίζει "x.v.Colour".
- Διαθέσιμο μόνο για HDMI 1, HDMI 2, HDMI 3 και Component σε μορμά 1080i ή 1080p.
- "Μη διαθέσιμο όταν το "Χρωματικό Εύρος" έχει ρυθμιστεί στο "Ευρύ" (σελίδα 23).

Ρύθμ Χρονοδιακ

Ρυθμίζει το χρονοδιακόπτη για ενεργοποίηση/απενεργοποίηση της τηλεόρασης.

Χρονοδ. Απενεργ.

Ρυθμίζει μία χρονική περίοδο, μετά την οποία η τηλεόραση μεταβαίνει αυτόματα σε λειτουργία αναμονής.

Όταν το Χρονοδ. Απενεργ. είναι ενεργοποιημένο, η ένδειξη του χρονοδιακόπτη  στην τηλεόραση (πρόσοψη) ανάβει πορτοκαλί.



- Εάν απενεργοποιήσετε την τηλεόραση και την ενεργοποιήσετε ξανά, το "Χρονοδ. Απενεργ." επανέρχεται στο "Όχι".
- Το μήνυμα "Χρονοδ. Απενεργ. Η συσκευή θα κλείσει" εμφανίζεται στην οθόνη ένα λεπτό προτού η τηλεόραση μεταβεί σε λειτουργία αναμονής.

Ρυθμίσεις ενεργ. χρονοδ.

"**Ενεργ. Χρονοδ.**": Ρυθμίζει το χρονοδιακόπτη για ενεργοποίηση της τηλεόρασης από τη λειτουργία αναμονής.

"**Τύπος Χρονοδ/τη**": Επιλέγει το επιθυμητό χρονικό διάστημα.

"**Ωρα**": Ρυθμίζει την ώρα που θα ενεργοποιηθεί η τηλεόραση.

"**Διάρκεια**": Επιλέγει τη χρονική περίοδο, μετά την οποία η τηλεόραση μεταβαίνει αυτόματα και πάλι σε λειτουργία αναμονής.

Ρύθμιση ρολογιού

Σας επιτρέπει να ρυθμίσετε το ρολόι με το χέρι. Όταν η τηλεόραση λαμβάνει ψηφιακά κανάλια, το ρολόι δεν μπορεί να ρυθμιστεί με το χέρι καθώς ρυθμίζεται με βάση τον κωδικό χρόνου του μεταδιδόμενου σήματος.



Ρυθμίσεις

Αυτόματη Έναρξη

Εκκινεί το "μενού λειτουργίας πρώτης φοράς" για να επιλέξετε τη γλώσσα, τη χώρα/περιοχή και την τοποθεσία και συντονίζει σε όλα τα διαθέσιμα ψηφιακά και αναλογικά κανάλια. Συνήθως δε χρειάζεται να προβείτε στη λειτουργία αυτή επειδή η γλώσσα και η χώρα/περιοχή έχουν επιλεγεί και τα κανάλια είναι ήδη συντονισμένα όταν η τηλεόραση εγκαταστάθηκε για πρώτη φορά (σελίδα 6). Ωστόσο, η επιλογή αυτή σας επιτρέπει να επαναλάβετε τη διαδικασία (π.χ. να συντονίσετε και πάλι την τηλεόραση μετά από μετακόμιση σε άλλο σπίτι, ή να αναζητήσετε καινούργια κανάλια που έχουν δημιουργηθεί και εκπέμπουν).

Γλώσσα

Επιλέγει τη γλώσσα στην οποία απεικονίζονται τα μενού.

Ρυθμίσεις οθόνης

"**Φορμά Οθόνης**": Για λεπτομέρειες σχετικά με το φορμά της οθόνης, βλ. "Για να αλλάξετε το φορμά της οθόνης με το χέρι ώστε να ταιριάζει με την εκπομπή" στη σελίδα 14.

"**Αυτόματο Φορμά**": Μεταβάλλει αυτόματα το φορμά οθόνης σύμφωνα με το σήμα αναμετάδοσης. Για να διατηρήσετε τη ρύθμισή σας, επιλέξτε "Όχι".

"**Περιοχή Προβολής**": Ρυθμίζει την περιοχή προβολής εικόνας στις πηγές 1080i/p και 720p όταν το "Φορμά Οθόνης" έχει ρυθμιστεί στο "Ευρεία".

- "**Αυτόμ.**": Κατά τη διάρκεια ψηφιακών εκπομπών, εμφανίζει εικόνες σύμφωνα με τις ρυθμίσεις που συνιστώνται από το σταθμό εκπομπής.

- "**Full pixel**": Εμφανίζει εικόνες στο αρχικό τους μέγεθος.

- "**Κανονική**": Εμφανίζει εικόνες στο συνιστώμενο μέγεθός τους.

"**Οριζόντ Μετατόπιση**": Ρυθμίζει την οριζόντια θέση της εικόνας.

"**Κατακόρ Μετατόπιση**": Ρυθμίζει την κατακόρυφη θέση της εικόνας όταν το "Φορμά Οθόνης" έχει ρυθμιστεί στο "Smart", "Ζουμ" ή "14:9".

"**Κατακόρ Μέγεθος**": Ρυθμίζει το κατακόρυφο μέγεθος της εικόνας όταν το "Φορμά Οθόνης" έχει ρυθμιστεί στο "Smart".

Ρυθμίσεις PC

"**Φορμά Οθόνης**": Επιλέγει φορμά οθόνης για την προβολή της εισόδου από τον υπολογιστή σας.

- "**Πλήρες 1**": Μεγεθύνει την εικόνα για να καλύψει την κατακόρυφη περιοχή προβολής, διατηρώντας τον αρχικό λόγο της οριζόντιας διάστασης προς την κατακόρυφη διάσταση της εικόνας.

- "**Πλήρες 2**": Μεγεθύνει την εικόνα για να καλύψει την περιοχή προβολής.

"**Επαναφορά ρυθμίσεων**": Επαναφέρει τις Ρυθμίσεις PC στις εργοστασιακές τιμές.

"**Αυτόματ Προσαρμογή**": Ρυθμίζει αυτόματα τη θέση προβολής, τη φάση και το βήμα της εικόνας όταν η τηλεόραση λαμβάνει σήμα εισόδου από το συνδεδεμένο υπολογιστή.

Η "Αυτόματ Προσαρμογή" ενδέχεται να μη λειτουργεί καλά με ορισμένα σήματα εισόδου. Σε αυτή την περίπτωση, ρυθμίστε με το χέρι τα "Φάση", "Βήμα" και "Οριζόντ Μετατόπιση".



"**Φάση**": Ρυθμίζει τη φάση όταν η οθόνη τρεμοπαίζει.



"**Βήμα**": Ρυθμίζει το βήμα όταν η εικόνα εμφανίζει ανεπιθύμητες κατακόρυφες λωρίδες.

"**Οριζόντ Μετατόπιση**": Ρυθμίζει την οριζόντια θέση της εικόνας.



"**Διαχείρ. Ενέργειας**": Θέτει την τηλεόραση σε λειτουργία αναμονής εφόσον δε ληφθεί σήμα στην είσοδο PC για 30 δευτερόλεπτα.

"Προρόθ Πηγών Εισόδ": Αποδίδει ένα όνομα σε οποιαδήποτε συσκευή συνδέεται στις πλαϊνές και πίσω υποδοχές. Το όνομα εμφανίζεται για λίγο στην οθόνη όταν επιλεγεί η συσκευή. Μπορείτε να παραλείψετε μία πηγή εισόδου που δεν είναι συνδεδεμένη με οποιαδήποτε συσκευή.



1 Πιέστε  για να επιλέξετε την επιθυμητή πηγή εισόδου, στη συνέχεια πιέστε .

2 Πιέστε  για να επιλέξετε από τα παρακάτω το στοιχείο που θέλετε, στη συνέχεια πιέστε .

- -, ΚΑΛΩΔ TV, ΔΟΡΥΦΟΡ, VIDEO, DVD/BD, ΠΑΙΧΝΙΔΙ, ΗΧΟΣΥΣΤΗΜΑ, CAM, PC: Χρησιμοποιεί έναν από τους προρυθμισμένους τίτλους για να αποδώσει ένα όνομα στη συνδεδεμένη συσκευή.
- "Επεξ.": Δημιουργεί το δικό σας τίτλο.

1 Πιέστε  για να επιλέξετε το επιθυμητό γράμμα ή αριθμό ("_" για κενό διάστημα), και στη συνέχεια πιέστε .

Εάν εισάγετε λάθος χαρακτήρα:

Πιέστε  για να επιλέξετε το λανθασμένο χαρακτήρα. Στη συνέχεια πιέστε  για να επιλέξετε το σωστό χαρακτήρα.



2 Επαναλάβετε τη διαδικασία στο βήμα 1 μέχρι να συμπληρωθεί το όνομα.



3 Επιλέξτε "OK", στη συνέχεια πιέστε .

- "Παράλειψη": Παραβλέπει μία πηγή εισόδου που δεν είναι συνδεδεμένη με οποιαδήποτε συσκευή όταν πιέσετε  για να επιλέξετε την πηγή εισόδου.

"Είσοδος AV2": Ορίζει ένα σήμα που θα εισάγεται μέσω της υποδοχής με την ένδειξη  AV2 στο πίσω μέρος της τηλεόρασης.

- **"Αυτόμ.":** Επιλέγει αυτόματα μεταξύ των σημάτων εισόδου RGB, εισόδου S video, εισόδου Composite video ανάλογα με το σήμα εισόδου.
- **"RGB":** Εισάγει το σήμα RGB.
- **"S Video":** Εισάγει το σήμα S Video.
- **"Composite":** Εισάγει το σήμα Composite video.

"Έξοδος AV2": Ορίζει ένα σήμα που θα εξάγεται από την υποδοχή  AV2 στο πίσω μέρος της τηλεόρασης. Εάν συνδέσετε ένα βίντεο/ συσκευή εγγραφής DVD ή άλλη συσκευή εγγραφής στην υποδοχή  AV2, μπορείτε να κάνετε εγγραφές από συσκευές συνδεδεμένες στις άλλες υποδοχές της τηλεόρασης.

- **"TV":** Εξάγει κάποια εκπομπή.
- **"Αυτόμ.":** Εξάγει οτιδήποτε προβάλλεται στην οθόνη (εκτός από τα σήματα στις υποδοχές HDMI IN 1, HDMI IN 2, HDMI IN 3,  COMPONENT IN και  PC IN).

"Ηχείο": Ενεργοποιεί/απενεργοποιεί τα εσωτερικά ηχεία της τηλεόρασης.

- **"Ηχείο Τηλεόρασ.":** Τα ηχεία της τηλεόρασης ενεργοποιούνται για να ακούτε τον ήχο της τηλεόρασης μέσω των ηχείων της τηλεόρασης.
- **"Ηχοσύστημα":** Τα ηχεία της τηλεόρασης απενεργοποιούνται για να ακούτε τον ήχο της τηλεόρασης μόνο μέσω εξωτερικών ηχοσυστημάτων που έχουν συνδεθεί στις υποδοχές εξόδου ήχου. Όταν συνδεθεί με συσκευή συμβατή με ρυθμιστικό για HDMI, μπορείτε να ενεργοποιείτε τη συνδεδεμένη συσκευή συγχρονισμένα με την τηλεόραση. Αυτή η ρύθμιση θα πρέπει να πραγματοποιηθεί αφού συνδέσετε τη συσκευή.

"Έξοδος ήχου":

- **"Μεταβλητό":** Η έξοδος ήχου από το ηχοσύστημά σας μπορεί να ελεγχθεί μέσω του τηλεχειριστηρίου της τηλεόρασης.
- **"Σταθερό":** Η έξοδος ήχου της τηλεόρασης παραμένει σταθερή. Χρησιμοποιήστε τα πλήκτρα ελέγχου έντασης του ήχου του ενισχυτή ήχου για να ρυθμίσετε την ένταση (και άλλες ρυθμίσεις ήχου) μέσω του ηχοσυστήματός σας.



Το "Έξοδος ήχου" δεν είναι διαθέσιμο για ηχοσυστήματα που συνδέονται με την τηλεόραση μέσω των υποδοχών HDMI.

Ρυθμίσεις HDMI

Χρησιμοποιείται για τη ρύθμιση των συμβατών με ρυθμιστικό για HDMI συσκευών που έχουν συνδεθεί στις υποδοχές HDMI. Σημειώστε ότι θα πρέπει να πραγματοποιήσετε και τη ρύθμιση συγχρονισμού στη συμβατή με ρυθμιστικό για HDMI συσκευή που έχει συνδεθεί.

"Ρυθμιστικό για HDMI": Ορίζει κατά πόσο θα πραγματοποιηθεί συγχρονισμός μεταξύ της συμβατής με ρυθμιστικό για HDMI συσκευής και της τηλεόρασης. Όταν έχει ρυθμιστεί στο "Ναι", μπορείτε να εκτελέσετε τα εξής στοιχεία μενού. Ωστόσο, η κατανάλωση ενέργειας στην κατάσταση αναμονής είναι μεγαλύτερη απ' ό,τι συνήθως.

"Αυτόμ. Απεν. Συσκευών": Όταν έχει ρυθμιστεί στο "Ναι", η συμβατή με το ρυθμιστικό για HDMI συσκευή ενεργοποιείται και απενεργοποιείται συγχρονισμένα με την τηλεόραση.

"Αυτόμ. Ενεργ. Τηλεόρ.": Όταν έχει ρυθμιστεί στο "Ναι" και εφόσον ενεργοποιηθεί η συμβατή με ρυθμιστικό για HDMI συσκευή που έχει συνδεθεί, η τηλεόραση ενεργοποιείται αυτόματα και προβάλλει την είσοδο HDMI από τη συνδεδεμένη συσκευή.

"Ενημ. Λίστας Συσκευών": Δημιουργεί ή ενημερώνει τη "Λίστα Συσκευών HDMI".

Μπορούν να συνδεθούν μέχρι 14 συσκευές συμβατές με ρυθμιστικό για HDMI, και μέχρι 4 συσκευές σε μία υποδοχή. Φροντίστε να ενημερώνετε το "Λίστα Συσκευών HDMI" κάθε φορά που αλλάζετε τις συνδέσεις ή τις ρυθμίσεις των συμβατών με το ρυθμιστικό για HDMI συσκευών. Επιλέξτε τα χειροκίνητα ένα ένα μέχρι να λαμβάνετε σωστή εικόνα για αρκετά δευτερόλεπτα.

"Λίστα Συσκευών HDMI": Εμφανίζει τις συμβατές με το ρυθμιστικό για HDMI συσκευές που έχουν συνδεθεί.

Πληροφορίες προϊόντος

Εμφανίζει τις πληροφορίες προϊόντος της τηλεόρασής σας.

Επαναφορά όλων των ρυθ

Επαναφέρει όλες τις ρυθμίσεις στις εργοστασιακές τους τιμές και στη συνέχεια προβάλλει την οθόνη "Αυτόματη Έναρξη".



- Προσέξτε να μην απενεργοποιήσετε την τηλεόραση στη διάρκεια της περιόδου αυτής (διαρκεί περίπου 30 δευτερόλεπτα) και να μην πιέσετε κανένα πλήκτρο.
- Όλες οι ρυθμίσεις, συμπεριλαμβανομένης και της λίστας Ψηφιακών Αγαπημένων, της χώρας/περιοχής, της γλώσσας, των αυτόματα συντονισμένων καναλιών, κλπ. θα επανέρθουν στις αρχικές ρυθμίσεις.



Αναλογικές Ρυθμίσεις

Εμφάνιση προγραμμάτων

Επιλέξτε "Όχι" για να αποκρύψετε τη λίστα των αναλογικών καναλιών από το ΧΜΒ™ (Cross Media Bar).

Αυτόμ Συντονισμός

Συντονίζει όλα τα διαθέσιμα αναλογικά κανάλια.

Η επιλογή αυτή σας επιτρέπει να συντονίσετε και πάλι την τηλεόραση μετά από μετακόμιση σε άλλο σπίτι, ή να αναζητήσετε καινούργια κανάλια που έχουν δημιουργηθεί και εκπέμπουν.

Ταξιν/ση Προγραμμ

Αλλάζει τη σειρά με την οποία τα αναλογικά κανάλια έχουν αποθηκευτεί στην τηλεόραση.

- 1 Πιέστε / για να επιλέξετε το κανάλι που θέλετε να μετακινήσετε σε μία νέα θέση, και στη συνέχεια πιέστε .
- 2 Πιέστε / για να επιλέξετε τη νέα θέση για το κανάλι σας, στη συνέχεια πιέστε .





















Χειροκίν Πρόγραμμα

Πριν επιλέξετε "Τίτλος/ΑΦΤ/Φίλτρο ήχου/LNA/Παράλειψη/Αποκωδ/ποητής", πιέστε **PROG +/-** για να επιλέξετε τον αριθμό σταθμού με το κανάλι. Δεν μπορείτε να επιλέξετε ένα αριθμό σταθμού που έχει ρυθμιστεί σε "Παράλειψη" (σελίδα 27).

Πρόγραμμα/Σύστημα/Κανάλι

Μπορείτε να συντονίσετε τα κανάλια με το χέρι.

- 1 Πιέστε / για να επιλέξετε "Πρόγραμμα", στη συνέχεια πιέστε .
- 2 Πιέστε / για να επιλέξετε τον αριθμό του προγράμματος που θέλετε να συντονίσετε με το χέρι (για το συντονισμό του βίντεο/ συσκευής εγγραφής DVD, επιλέξτε το κανάλι 00), στη συνέχεια πιέστε **RETURN**.

- 3** Πιέστε / για να επιλέξετε "Σύστημα", στη συνέχεια πιέστε .
- 4** Πιέστε / για να επιλέξετε κάποιο από τα επόμενα συστήματα τηλεοπτικής μετάδοσης, και στη συνέχεια πιέστε  **RETURN**.
B/G: Για χώρες/περιοχές της Δυτικής Ευρώπης
I: Για το Ηνωμένο Βασίλειο
D/K: Για χώρες/περιοχές της Ανατολικής Ευρώπης
L: Για τη Γαλλία
- 5** Πιέστε / για να επιλέξετε "Κανάλι", στη συνέχεια πιέστε .
- 6** Πιέστε / για να επιλέξετε "S" (για καλωδιακά κανάλια) ή "C" (για επίγεια κανάλια), και στη συνέχεια πιέστε .
- 7** Συντονίστε τα κανάλια ως ακολούθως:
Εάν δεν ξέρετε τον αριθμό καναλιού (συχνότητα)
 Πιέστε / για να αναζητήσετε το επόμενο διαθέσιμο κανάλι. Όταν βρεθεί ένα κανάλι, η αναζήτηση θα σταματήσει. Για να συνεχίσετε την αναζήτηση, πιέστε /.
- Εάν γνωρίζετε τον αριθμό καναλιού (συχνότητα)**
 Πιέστε τα αριθμητικά πλήκτρα για να εισάγετε τον αριθμό καναλιού της εκπομπής που επιθυμείτε ή τον αριθμό του καναλιού του Βίντεο/συσκευής εγγραφής/DVD.
- 8** Πιέστε  για να μεταβείτε στο "Επιβεβαίωση", στη συνέχεια πιέστε .
- 9** Πιέστε  για να επιλέξετε "OK", στη συνέχεια πιέστε .

Επαναλάβετε την παραπάνω διαδικασία για να ρυθμίσετε χειροκίνητα εκ των προτέρων και άλλα κανάλια.

Τίτλος

Αποδίδει στο κανάλι που επιλέξατε το όνομα της αρεσκείας σας με έως πέντε γράμματα ή αριθμούς. Το όνομα αυτό εμφανίζεται για λίγο στην οθόνη όταν επιλέγεται το κανάλι. Για να εισάγετε χαρακτήρες, ακολουθήστε τα βήματα 1 έως 3 του "Επεξ.:" (σελίδα 27).

AFT

Σας επιτρέπει τον ακριβή χειροκίνητο συντονισμό του αριθμού του επιλεγμένου προγράμματος αν πιστεύετε ότι μία μικρή ρύθμιση θα βελτιώσει την ποιότητα της εικόνας. Μπορείτε να προσαρμόσετε τον ακριβή συντονισμό σε μία ακτίνα -15 έως +15. Όταν έχετε επιλέξει "Ναι", ο μικροσυντονισμός εκτελείται αυτόματα.

Φίλτρο ήχου

Βελτιώνει τον ήχο συγκεκριμένων καναλιών σε περίπτωση παραμορφώσεων σε μονοφωνικές αναμεταδόσεις. Μερικές φορές, ένα μη τυπικό σήμα αναμετάδοσης μπορεί να δημιουργήσει ηχητική παραμόρφωση ή διαλείπουσα σιγή του ήχου κατά την παρακολούθηση μονοφωνικών προγραμμάτων.

Εάν δεν αντιλαμβάνεστε οποιαδήποτε ηχητική παραμόρφωση, συνιστάται να αφήσετε την επιλογή αυτή στην εργοστασιακή της ρύθμιση "Όχι".



Δεν μπορείτε να έχετε στερεοφωνικό ή διφωνικό ήχο όταν έχει επιλεγεί το "Χαμηλό" ή "Υψηλό".

LNA



Βελτιώνει την ποιότητα της εικόνας συγκεκριμένων καναλιών στην περίπτωση ασθενούς τηλεοπτικού σήματος (εικόνα με θόρυβο)

Εάν δε διαπιστώσετε καμία βελτίωση της ποιότητας της εικόνας ακόμη και εάν έχει ρυθμίσει σε "Ναι", ρυθμίστε αυτή την επιλογή σε "Όχι" (εργοστασιακή ρύθμιση).

Παράλειψη

Παραβλέπει τα αναλογικά κανάλια που δεν χρησιμοποιούνται όταν πιέσετε **PROG +/-** για επιλογή καναλιών. (Μπορείτε να επιλέξετε τα κανάλια που υπερπηδήσατε χρησιμοποιώντας τα αριθμητικά πλήκτρα.)

Αποκωδ/ποιητής

Εμφανίζει και καταγράφει το κωδικοποιημένο κανάλι που επιλέξατε με χρήση του αποκωδικοποιητή που έχετε συνδέσει απευθείας στην υποδοχή scart  AV1, ή στην υποδοχή scart  AV2 μέσω του βίντεο/ συσκευής εγγραφής DVD.



Ανάλογα με τη χώρα/περιοχή που επιλέξατε στο "Χώρα" (σελίδα 7), η επιλογή αυτή ενδέχεται να μην είναι διαθέσιμη.

Επιβεβαίωση

Αποθηκεύει τις αλλαγές που έγιναν στις ρυθμίσεις "Χειροκίν Πρόγραμμα".



Ψηφιακός Συντονισμός

Αυτ/τος ψηφιακός συντονισμός

Συντονίζει τα διαθέσιμα ψηφιακά κανάλια.

Η επιλογή αυτή σας επιτρέπει να συντονίσετε και πάλι την τηλεόραση μετά από μετακόμιση σε άλλο σπίτι, ή να αναζητήσετε καινούργια κανάλια που έχουν δημιουργηθεί και εκπέμπουν. Για λεπτομέρειες, δείτε "Αυτόματος συντονισμός της τηλεόρασης" (σελίδα 7).

Ταξινόηση Προγραμμ

Αφαιρεί όλα τα μη επιθυμητά ψηφιακά κανάλια που έχουν αποθηκευθεί στην τηλεόραση, και αλλάζει τη σειρά των ψηφιακών καναλιών που έχουν αποθηκευθεί στην τηλεόραση.

1 Πιέστε για να επιλέξετε το κανάλι που θέλετε να διαγράψετε ή να μετακινήσετε σε μια νέα θέση.

Πιέστε τα αριθμητικά πλήκτρα για να εισάγετε το γνωστό τριψήφιο αριθμό προγράμματος της εκπομπής που θέλετε.

2 Αφαιρέστε ή αλλάξτε τη σειρά των ψηφιακών καναλιών ως εξής:

Για να αφαιρέσετε ένα ψηφιακό κανάλι

Πιέστε . Αφού εμφανιστεί ένα μήνυμα επιβεβαίωσης, πιέστε για να επιλέξετε "Ναι", στη συνέχεια πιέστε .

Για να αλλάξετε τη σειρά των ψηφιακών καναλιών

Πιέστε , στη συνέχεια πιέστε για να επιλέξετε τη νέα θέση του καναλιού και στη συνέχεια πιέστε .

3 Πιέστε RETURN.

Χειρ/τος Συντονισμός

Συντονίζει αυτόματα τα ψηφιακά κανάλια. Η λειτουργία αυτή είναι διαθέσιμη όταν το "Αυτ/τος ψηφιακός συντονισμός" έχει ρυθμιστεί στο "Κεραία".

1 Πιέστε το αριθμητικό πλήκτρο για να επιλέξετε τον αριθμό καναλιού που θέλετε να συντονίσετε χειροκίνητα και στη συνέχεια πιέστε για να συντονίσετε το κανάλι.

2 Όταν βρεθούν τα διαθέσιμα κανάλια, πιέστε για να επιλέξετε το κανάλι που θέλετε να αποθηκεύσετε και στη συνέχεια πιέστε .

3 Πιέστε για να επιλέξετε τον αριθμό προγράμματος όπου θέλετε να αποθηκεύσετε το νέο κανάλι και στη συνέχεια πιέστε .

Επανάλαβετε την παραπάνω διαδικασία για να συντονίσετε χειροκίνητα τα άλλα κανάλια.

Ρύθμιση Υπότιτλων

"**Ρύθμιση Υπότιτλων**": Όταν επιλέξετε "Για βαρύκοους", ίσως να εμφανίζονται ορισμένα οπτικά βοηθήματα μαζί με τους υποτίτλους (εάν τα τηλεοπτικά κανάλια εκπέμπουν τέτοιες πληροφορίες).

"**Γλώσσα Υπότιτλων**": Επιλέγει τη γλώσσα στην οποία θα εμφανίζονται οι υπότιτλοι.

Ρύθμιση Ήχου

"**Τύπος Ήχου**": Μεταβαίνει στη μετάδοση για όσους αντιμετωπίζουν προβλήματα ακοής όταν έχει επιλεγεί το "Για βαρύκοους".

"**Γλώσσα Ήχου**": Επιλέγει τη γλώσσα που χρησιμοποιείται για ένα πρόγραμμα. Ορισμένα ψηφιακά κανάλια μπορούν να εκπέμπουν αρκετές γλώσσες ήχου για ένα πρόγραμμα.

"**Περιγραφή Ήχου**": Παρέχει περιγραφή ήχου (αφήγηση) των οπτικών πληροφοριών εφόσον τα τηλεοπτικά κανάλια εκπέμπουν τέτοιες πληροφορίες.











"**Επίπεδο Ανάμιξης***": Ρυθμίζει τη στάθμη εξόδου για τον κύριο ήχο της τηλεόρασης και την Περιγραφή Ήχου.

"**Δυναμικό Εύρος**": Αντισταθμίζει τις διαφορές στην στάθμη ήχου μεταξύ των διαφόρων καναλιών. Σημειώστε ότι αυτή η λειτουργία μπορεί να μην έχει καμία επίδραση σε ορισμένα κανάλια.

"**Οπτική Έξοδος**": Επιλέγει το σήμα ήχου που εξάγεται από τον ακροδέκτη DIGITAL AUDIO OUT (OPTICAL) στο πίσω μέρος της τηλεόρασης. Ρυθμίστε σε "Αυτόμ." όταν έχει συνδεθεί συσκευή συμβατή με Dolby Digital, και σε "PCM" όταν έχει συνδεθεί μη συμβατή συσκευή.



*Η επιλογή αυτή είναι διαθέσιμη μόνο όταν η "Περιγραφή Ήχου" έχει ρυθμιστεί στο "Ναι".

| | |
|-----------------------------|---|
| Εμφάνιση Ραδιοφώνου | <p>Η ταπετσαρία της οθόνης εμφανίζεται όταν ενώ ακούτε ένα σταθμό περάσουν 20 δευτερόλεπτα χωρίς να εκτελεστεί καμία ενέργεια. Μπορείτε να επιλέξετε το χρώμα της ταπετσαρίας, να εμφανίζεται ένα τυχαίο χρώμα ή να προβάλλονται διαφάνειες (σελίδα 32). Για να ακυρώσετε προσωρινά την εμφάνιση της ταπετσαρίας, πιέσετε οποιοδήποτε πλήκτρο.</p> |
| Κλειδώμα για Παιδιά | <p>Ρυθμίστε έναν περιορισμό ηλικίας για τα προγράμματα. Οποιοδήποτε πρόγραμμα βρίσκεται μέσα σε αυτόν τον περιορισμό ηλικίας, μπορεί να προβληθεί μόνο αφού εισαχθεί σωστά ένας Κωδικός PIN .</p> <ol style="list-style-type: none"> 1 Πιέστε τα αριθμητικά πλήκτρα για να εισάγετε τον ισχύοντα κωδικό PIN. Εάν δεν έχετε ρυθμίσει προηγούμενο κωδικό PIN, θα εμφανιστεί μία οθόνη εισαγωγής κωδικού PIN. Ακολουθήστε τις οδηγίες του "Κωδικός PIN" που ακολουθούν. 2 Πιέστε  για να επιλέξετε τον περιορισμό ηλικίας ή "Καμία" (για παρακολούθηση χωρίς περιορισμό), και στη συνέχεια πιέστε . 3 Πιέστε  RETURN. |
| Κωδικός PIN | <p>Για να ορίσετε τον κωδικό PIN για πρώτη φορά</p> <ol style="list-style-type: none"> 1 Πιέστε τα αριθμητικά πλήκτρα για να εισάγετε το νέο κωδικό PIN. 2 Πιέστε  RETURN. <p>Για να αλλάξετε τον κωδικό PIN</p> <ol style="list-style-type: none"> 1 Πιέστε τα αριθμητικά πλήκτρα για να εισάγετε τον ισχύοντα κωδικό PIN. 2 Πιέστε τα αριθμητικά πλήκτρα για να εισάγετε το νέο κωδικό PIN. 3 Πιέστε  RETURN. <p> Ο κωδικός PIN 9999 γίνεται πάντοτε δεκτός.</p> |
| Τεχνική Ρύθμιση | <p>"Αυτόματη Ενημέρωση Υπηρ.": Επιτρέπει στην τηλεόραση να ανιχνεύει και να αποθηκεύει τις νέες ψηφιακές υπηρεσίες μόλις γίνονται διαθέσιμες. </p> <p>Για να είναι εφικτή η ενημέρωση υπηρεσίας, θα πρέπει να αφήσετε την τηλεόραση σε κατάσταση αναμονής από καιρό σε καιρό.</p> <p>"Λήψη Λογισμικού": Επιτρέπει στην τηλεόραση την αυτόματη λήψη ενημερώσεων λογισμικού, δωρεάν μέσω της υπάρχουσας κεραίας/καλωδιακής TV (όταν εκδοθούν). Συνιστάται αυτή η επιλογή να είναι πάντοτε ρυθμισμένη στο "Ναι". Εάν δε θέλετε να ενημερώνετε το λογισμικό σας, ρυθμίστε αυτήν την επιλογή στο "Όχι". </p> <p>Για να ολοκληρωθεί η αναβάθμιση του λογισμικού, θα πρέπει να αφήνετε την τηλεόραση σε κατάσταση αναμονής από καιρό σε καιρό.</p> <p>"Πληροφορίες Συστήματος": Εμφανίζει την τρέχουσα έκδοση λογισμικού και τη στάθμη σήματος. </p> <p>Εάν η γραμμή στάθμης σήματος είναι κόκκινη (καθόλου σήμα) ή πορτοκαλί (χαμηλή στάθμη), ελέγξτε τη σύνδεση κεραίας/καλωδιακής τηλεόρασης.</p> <p>"Χρονική Ζώνη": Σας επιτρέπει να επιλέξετε με το χέρι τη χρονική ζώνη που βρίσκεστε, εφόσον δεν αντιστοιχεί στην προκαθορισμένη ρύθμιση της χρονικής ζώνης για τη χώρα/περιοχή σας.</p> <p>"Αυτόματη Θερινή Ωρα": Ορίζει κατά πόσο θα πραγματοποιείται αυτόματα η ρύθμιση της θερινής/χειμερινής ώρας.</p> <ul style="list-style-type: none"> • "Ναι": Η ρύθμιση της θερινής/χειμερινής ώρας πραγματοποιείται αυτόματα σύμφωνα με το ημερολόγιο. • "Όχι": Η ώρα εμφανίζεται λαμβάνοντας υπόψη τη διαφορά ώρας που ορίστηκε στο "Χρονική Ζώνη". |
| Ρυθμίσεις Μονάδας CA | <p>Σας επιτρέπει την πρόσβαση σε μια υπηρεσία συνδρομητικού καναλιού μόλις αποκτήσετε Μονάδα Περιορισμένης Πρόσβασης (CAM) και κάρτα προβολής. Δείτε στη σελίδα 17 για τη θέση της υποδοχής  (PCMCIA).</p> |

Φωτογραφία



Κάδρο εικόνας

Εμφανίζει στην οθόνη μια συγκεκριμένη φωτογραφία για ένα επιλεγμένο χρονικό διάστημα. Μετά το διάστημα αυτό, η τηλεόραση μεταβαίνει αυτόματα σε λειτουργία αναμονής.

Χρήση του μενού Επιλογές

Πιέστε **OPTIONS** για να εμφανίσετε τις ακόλουθες επιλογές.

| Επιλογές | Περιγραφή |
|-----------------|---|
| Επιλογή εικόνας | Πιέστε $\Delta/\nabla/\leftarrow/\rightarrow$ για να επιλέξετε μια φωτογραφία, στη συνέχεια πιέστε \heartsuit . |
| Διάρκεια | Επιλέγει το επιθυμητό χρονικό διάστημα. |



- Εάν η φωτογραφία έχει επιλεγεί από μια συσκευή USB, θα πρέπει να παραμείνει συνδεδεμένη με την τηλεόραση.
- Εάν ενεργοποιηθεί το "Χρονod. Απενεργ.", η τηλεόραση μεταβαίνει αυτόματα στη λειτουργία αναμονής.
- Οι ρυθμίσεις εικόνας μπορούν να τροποποιηθούν από την επιλογή "Πρόγραμμα προβολής φωτογραφιών USB" στο μενού Επιλογές.



Πρόγραμμα προβολής φωτογραφιών USB

Μπορείτε να προβάλλετε στην τηλεόραση φωτογραφίες (σε μορφή JPEG) που έχουν αποθηκευτεί σε μια ψηφιακή φωτογραφική μηχανή ή βιντεοκάμερα της Sony μέσω ενός καλωδίου USB ή μέσου αποθήκευσης USB.

- 1 Συνδέστε στην τηλεόραση μια υποστηριζόμενη συσκευή USB.
- 2 Πιέστε **HOME**.
- 3 Πιέστε \leftarrow/\rightarrow για να επιλέξετε "Φωτογραφία", στη συνέχεια πιέστε Δ/∇ για να επιλέξετε "Πρόγραμμα προβολής φωτογραφιών USB" και πιέστε \oplus .
Εμφανίζεται η οθόνη επισκόπησης.
- 4 Πιέστε $\Delta/\nabla/\leftarrow/\rightarrow$ για να επιλέξετε τη φωτογραφία ή το φάκελο που θέλετε να προβάλλετε, και στη συνέχεια πιέστε \oplus .
- 5 Πιέστε \leftarrow **RETURN** για να επιστρέψετε στην οθόνη επισκόπησης.

Πρόσθετες λειτουργίες

Πιέστε \leftarrow/\rightarrow για να πραγματοποιήσετε μια επιλογή, στη συνέχεια πιέστε \oplus .

| Επιλογές | Περιγραφή |
|------------------|---|
| Επιλογή Συσκευής | Πιέστε \leftarrow/\rightarrow για να επιλέξετε μια συσκευή όταν έχουν συνδεθεί πολλαπλές συσκευές. Οι Εικόνες BRAVIA είναι προεπιλεγμένη συσκευή. |
| Παρουσίαση | Εμφανίζει τις φωτογραφίες μία προς μία. |
| Ρύθμιση | Μπορείτε να πραγματοποιήσετε προηγμένες ρυθμίσεις για μια παρουσίαση, και να ορίσετε τη σειρά εμφάνισης των επισκοπήσεων. |

Χρήση του μενού Επιλογές

Πιέστε **OPTIONS** για να εμφανίσετε τις ακόλουθες επιλογές.

| Επιλογές | Περιγραφή |
|--------------------|------------------|
| Λειτουργία εικόνας | Δείτε σελίδα 22. |
| Χρονod. Απενεργ. | Δείτε σελίδα 25. |
| Εξοικ. Ενέργειας | Δείτε σελίδα 24. |



Δε διατίθεται στην οθόνη επισκόπησης και στην επιλογή "Παρουσίαση".



- Το πρόγραμμα προβολής φωτογραφιών USB υποστηρίζει μόνο φωτογραφίες JPEG συμβατές με DCF.
- Όταν συνδέετε μια ψηφιακή φωτογραφική μηχανή Sony, ρυθμίστε τη λειτουργία σύνδεσης USB της μηχανής σε Αυτόμ. ή "Mass Storage". Για περισσότερες πληροφορίες σχετικά με τη λειτουργία σύνδεσης USB, ανατρέξτε στις οδηγίες που συνοδεύουν την ψηφιακή κάμερα.
- Το πρόγραμμα προβολής φωτογραφιών USB υποστηρίζει μόνο το σύστημα αρχείου FAT32.
- Κατά την πρόσβαση της τηλεόρασης στα δεδομένα του μέσου εγγραφής, τηρήστε τα ακόλουθα:
 - Μην απενεργοποιήσετε την τηλεόραση ή τη συνδεδεμένη συσκευή USB.
 - Μην αποσυνδέσετε το καλώδιο USB.
 - Μην αφαιρέσετε το μέσο εγγραφής.Τα δεδομένα στο μέσο εγγραφής ενδέχεται να καταστραφούν.
- Μη χρησιμοποιείτε συσκευές USB που δεν υποστηρίζονται. Αυτό μπορεί να προκαλέσει δυσλειτουργίες.
- Η Sony δεν ευθύνεται για οποιοδήποτε ζημία ή απώλεια δεδομένων από το μέσο εγγραφής εξαιτίας τυχόν δυσλειτουργίας των συνδεδεμένων συσκευών ή της τηλεόρασης.
- Για ενημερωμένες πληροφορίες σχετικά με τις συμβατές συσκευές USB ελέγξτε την παρακάτω ιστοσελίδα.
<http://support.sony-europe.com/TV/compatibility/>

Τεχνικά χαρακτηριστικά

Οθόνι

Απατήσεις τροφοδοσίας:
220-240 V AC, 50 Hz

Μέγεθος Οθόνης:

KDL-52xxxx: 52 ίντσες
KDL-46xxxx: 46 ίντσες
KDL-40xxxx: 40 ίντσες
KDL-37xxxx: 37 ίντσες
KDL-32xxxx: 32 ίντσες
KDL-26xxxx: 26 ίντσες

Ανάλυση οθόνης:

1.920 κουκίδες (οριζόντια) x 1.080 γραμμές (κάθετα)
(μόνο για KDL-52W4xxx, KDL-46W4xxx, KDL-40W4xxx, KDL-32W4xxx, KDL-40E4xxx, KDL-32E4xxx)

1.366 κουκίδες (οριζόντια) x 768 γραμμές (κάθετα) (μόνο για KDL-37V4xxx, KDL-32V4xxx, KDL-26V4xxx, KDL-26E4xxx)

Κατανάλωση ισχύος*:

KDL-52W4xxx:
223 W (Λειτουργία Κατοικία / Κανουική)
253 W (Λειτουργία Κατάστημα / Ζωηρή)

KDL-46W4xxx:
225 W (Λειτουργία Κατοικία / Κανουική)
243 W (Λειτουργία Κατάστημα / Ζωηρή)

KDL-40W4xxx, KDL-40E4xxx:
176 W (Λειτουργία Κατοικία / Κανουική)
201 W (Λειτουργία Κατάστημα / Ζωηρή)

KDL-37V4xxx:
138 W (Λειτουργία Κατοικία / Κανουική)
155 W (Λειτουργία Κατάστημα / Ζωηρή)

KDL-32E4xxx, KDL-32W4xxx:
120 W (Λειτουργία Κατοικία / Κανουική)
143 W (Λειτουργία Κατάστημα / Ζωηρή)

KDL-32V4xxx:
111 W (Λειτουργία Κατοικία / Κανουική)
122 W (Λειτουργία Κατάστημα / Ζωηρή)

KDL-26V4xxx, KDL-26E4xxx:
88 W (Λειτουργία Κατοικία / Κανουική)
98 W (Λειτουργία Κατάστημα / Ζωηρή)

* Για λεπτομέρειες σχετικά με τη "Λειτουργία Κατοικία" ή τη "Λειτουργία Κατάστημα" ανατρέξτε στη σελίδα 7.

Κατανάλωση ενέργειας σε αναμονή*:

0,19 W ή λιγότερο

* Η συγκεκριμένη κατανάλωση ενέργειας σε αναμονή επιτυγχάνεται αφού η τηλεόραση ολοκληρώσει τις απαραίτητες εσωτερικές διαδικασίες.

* Όταν είναι ενεργοποιημένο το "Ρυθμιστικό για HDMI", η κατανάλωση ισχύος σε κατάσταση αναμονής είναι 0,6 W.

* Όταν είναι ενεργοποιημένη η "Γρήγορη εκκίνηση", η κατανάλωση ισχύος σε κατάσταση αναμονής θα παραμείνει στα 16 W για δύο ώρες μετά την εναλλαγή στην κατάσταση αναμονής.

Διαστάσεις (π X υ X β):

KDL-52W4xxx:
Περίπ.: 126,2 x 87,1 x 34,7 cm (με βάση)
Περίπ.: 126,2 x 82,9 x 11,9 cm (χωρίς βάση)

KDL-46W4xxx:
Περίπ.: 112,0 x 78,2 x 30,7 cm (με βάση)
Περίπ.: 112,0 x 74,2 x 11,5 cm (χωρίς βάση)

KDL-40W4xxx:
Περίπ.: 98,6 x 68,4 x 27,9 cm (με βάση)
Περίπ.: 98,6 x 64,6 x 11,0 cm (χωρίς βάση)

KDL-40E4xxx:
Περίπ.: 100,6 x 69,5 x 28,3 cm (με βάση)
Περίπ.: 100,6 x 64,5 x 11,4 cm (χωρίς βάση)

KDL-37V4xxx:
Περίπ.: 92,0 x 64,9 x 27,9 cm (με βάση)
Περίπ.: 92,0 x 61,0 x 11,0 cm (χωρίς βάση)

KDL-32W4xxx, KDL-32V4xxx:
Περίπ.: 79,4 x 57,7 x 24,2 cm (με βάση)
Περίπ.: 79,4 x 54,0 x 9,9 cm (χωρίς βάση)

KDL-32E4xxx:
Περίπ.: 81,4 x 58,7 x 24,1 cm (με βάση)
Περίπ.: 81,4 x 54,0 x 10,4 cm (χωρίς βάση)

KDL-26V4xxx:
Περίπ.: 65,9 x 50,5 x 24,2 cm (με βάση)
Περίπ.: 65,9 x 46,6 x 9,5 cm (χωρίς βάση)
KDL-26E4xxx:
Περίπ.: 68,4 x 47,5 x 18,6 cm (με βάση)
Περίπ.: 68,4 x 46,9 x 10,1 cm (χωρίς βάση)

Βάρος:

KDL-52W4xxx:
Περίπ.: 38,0 kg (με τη βάση)
Περίπ.: 32,0 kg (χωρίς τη βάση)

KDL-46W4xxx:
Περίπ.: 29,0 kg (με τη βάση)
Περίπ.: 25,0 kg (χωρίς τη βάση)

KDL-40W4xxx:
Περίπ.: 21,5 kg (με τη βάση)
Περίπ.: 18,5 kg (χωρίς τη βάση)

KDL-40E4xxx:
Περίπ.: 22,0 kg (με τη βάση)
Περίπ.: 19,0 kg (χωρίς τη βάση)

KDL-37V4xxx:
Περίπ.: 20,5 kg (με τη βάση)
Περίπ.: 17,5 kg (χωρίς τη βάση)

KDL-32W4xxx, KDL-32V4xxx, KDL-32E4xxx:
Περίπ.: 15,5 kg (με τη βάση)
Περίπ.: 13,0 kg (χωρίς τη βάση)

KDL-26V4xxx, KDL-26E4xxx:
Περίπ.: 12,5 kg (με τη βάση)
Περίπ.: 10,0 kg (χωρίς τη βάση)

Σύστημα οθόνης

LCD (Οθόνη Υγρών Κρυστάλλων).

Τηλεοπτικό σύστημα μετάδοσης

Αναλογικό: Ανάλογα με την επιλογή χώρας/περιοχής:

B/G/H, D/K, L, I

Ψηφιακό: DVB-T/DVB-C

Χρωματικό σύστημα/Σύστημα εικόνας

Αναλογικό: PAL, SECAM

NTSC 3.58, 4.43 (μόνο Video In)

Ψηφιακό: MPEG-2 MP@ML/HL, H.264/MPEG-4 AVC

HP@L4.0, MP@L3.0

Κεραία

75 ohm εξωτερική για VHF/UHF

Κάλυψη καναλιών

Αναλογικό: VHF: E2-E12
UHF: E21-E69
CATV: S1-S20
HYPER: S21-S41
D/K: R1-R12, R21-R69
L: F2-F10, B-Q, F21-F69
I: UHF B21-B69

Ψηφιακό: VHF/UHF

Υποδοχές

  AV1

Υποδοχή 21 ακίδων Scart (πρότυπο CENELEC) που περιλαμβάνει είσοδο ήχου/εικόνας, είσοδο RGB και έξοδο ήχου/εικόνας τηλεόρασης.

   AV2 (SMARTLINK)

Υποδοχή 21 ακίδων Scart (πρότυπο CENELEC) που περιλαμβάνει είσοδο ήχου/εικόνας, είσοδο RGB, είσοδο S Video, επιλεγόμενη έξοδο ήχου/εικόνας τηλεόρασης και διασύνδεση SMARTLINK.

 AV3 Είσοδος εικόνας (υποδοχή RCA)

 AV3 Είσοδος ήχου (υποδοχή RCA)

 Έξοδος Ήχου (Αριστερά/Δεξιά) (βύσματα RCA)

 COMPONENT IN

Υποστηριζόμενα μορμά: 1080/p24, 1080p, 1080i, 720p, 576p, 576i, 480p, 480i

Y: 1 Vp-p, 75 ohm 0.3V αρνητικός συγχρονισμός

PB/CB: 0,7 Vp-p, 75 ohm

PR/CR: 0,7 Vp-p, 75 ohm



Είσοδος ήχου (υποδοχή RCA)

500 mVrms

Συνεχίζεται

HDMI IN 1, 2, 3

Βίντεο: 1080/p24, 1080p, 1080i, 720p, 576p, 576i, 480p, 480i
Ήχος: Γραμμικό PCM δύο καναλιών
32, 44.1 και 48 kHz, 16, 20 και 24 bit
PC (μίνι καρφί)
Αναλογικός ήχος (μίνι καρφί):
500 mVrms
(μόνο HDMI IN 2)

PC IN Είσοδος PC (Dsub 15 ακίδων)

G: 0,7 Vp-p, 75 ohm, χωρίς συγχρονισμό σε πράσινο
B: 0,7 Vp-p, 75 ohm, χωρίς συγχρονισμό σε πράσινο
R: 0,7 Vp-p, 75 ohm, χωρίς συγχρονισμό σε πράσινο
HD: 1-5 Vp-p
VD: 1-5 Vp-p
 Είσοδος ήχου PC (μίνι καρφί)

Υποδοχή ακουστικών

Υποδοχή CAM (Μονάδα Περιορισμένης Πρόσβασης)

Θύρα USB

Υποστηριζόμενα μορμά: Αρχεία JPEG με βάση το μορμά DCF.

DIGITAL AUDIO OUT (OPTICAL) οπτική ψηφιακή υποδοχή. Ήχος Dolby digital ή PCM από DVB ανάλογα με την εκπομπή, ήχος PCM από οποιαδήποτε άλλη πηγή εισόδου. Έξοδος ήχου (βύσματα RCA).

Έξοδος Ήχου

10 W + 10 W (RMS)

Προαιρετικά εξαρτήματα

- **KDL-52W40xx/ KDL-52W42xx/ KDL-46W40xx/ KDL-46W42xx/ KDL-40W40xx/ KDL-40W42xx/ KDL-32W40xx/ KDL-32W42xx/ KDL-40E40xx/ KDL-32E40xx/ KDL-37V45xx/ KDL-37V47xx/ KDL-32V45xx/ KDL-32V47xx:**
Στήριγμα τοίχου SU-WL500.
- **KDL-26V45xx/ KDL-26V47xx / KDL-26E40xx:**
Στήριγμα τοίχου SU-WL100.
- **KDL-46W40xx/ KDL-46W42xx/ KDL-40W40xx/ KDL-40W42xx/ KDL-32W40xx/ KDL-32W42xx/ KDL-40E40xx/ KDL-32E40xx/ KDL-37V45xx/ KDL-37V47xx/ KDL-32V45xx/ KDL-32V47xx:**
Βάση τηλεόρασης SU-FL300M.

Η σχεδίαση και τα τεχνικά χαρακτηριστικά μπορεί να αλλάξουν χωρίς προειδοποίηση.

Πίνακας αναφοράς σημάτων εισόδου PC για → PC

| Σήματα | Οριζόντια (Πίξελ) | Κατακόρυφα (Γραμμή) | Οριζόντια συχνότητα (kHz) | Κατακόρυφη συχνότητα (Hz) | Κανονική |
|--------|-------------------|---------------------|---------------------------|---------------------------|---------------------|
| VGA | 640 | 480 | 31.5 | 60 | VESA |
| | 640 | 480 | 37.5 | 75 | VESA |
| | 720 | 400 | 31.5 | 70 | VGA-T |
| SVGA | 800 | 600 | 37.9 | 60 | Οδηγίες VESA |
| | 800 | 600 | 46.9 | 75 | VESA |
| XGA | 1024 | 768 | 48.4 | 60 | Οδηγίες VESA |
| | 1024 | 768 | 56.5 | 70 | VESA |
| | 1024 | 768 | 60.0 | 75 | VESA |
| WXGA | 1280 | 768 | 47.4 | 60 | VESA |
| | 1280 | 768 | 47.8 | 60 | VESA |
| | 1280 | 768 | 60.3 | 75 | |
| | 1360 | 768 | 47.7 | 60 | VESA |
| SXGA | 1280 | 1024 | 64.0 | 60 | VESA |

- Η είσοδος PC της τηλεόρασης αυτής δεν υποστηρίζει συγχρονισμό σε πράσινο (Sync on Green) ή σύνθετο συγχρονισμό (Composite Sync).
- Η είσοδος PC της τηλεόρασης αυτής δεν υποστηρίζει *πεπλεγμένα* σήματα.
- Η είσοδος PC της τηλεόρασης αυτής υποστηρίζει σήματα του παραπάνω πίνακα με κατακόρυφη συχνότητα 60 Hz. Για άλλα σήματα, θα εμφανιστεί το μήνυμα "Απουσία σήματος".

Πίνακας αναφοράς σημάτων εισόδου PC για HDMI IN 1, 2, 3

| Σήματα | Οριζόντια (Πίξελ) | Κατακόρυφα (Γραμμή) | Οριζόντια συχνότητα (kHz) | Κατακόρυφη συχνότητα (Hz) | Κανονική |
|--------|-------------------|---------------------|---------------------------|---------------------------|--------------|
| VGA | 640 | 480 | 31.5 | 60 | VESA |
| SVGA | 800 | 600 | 37.9 | 60 | Οδηγίες VESA |
| XGA | 1024 | 768 | 48.4 | 60 | Οδηγίες VESA |
| WXGA | 1280 | 768 | 47.4 | 60 | VESA |
| WXGA | 1280 | 768 | 47.8 | 60 | VESA |
| SXGA* | 1280 | 1024 | 64.0 | 60 | VESA |
| WXGA** | 1360 | 768 | 47.7 | 60 | VESA |

* Μόνο για KDL-52W4xxx, KDL-46W4xxx, KDL-40W4xxx, KDL-32W4xxx, KDL-40E4xxx, KDL-32E4xxx.



**Μόνο για KDL-37V4xxx, KDL-32V4xxx, KDL-26V4xxx, KDL-26E4xxx.

Αντιμετώπιση προβλημάτων

Ελέγξτε αν η ένδειξη λειτουργίας αναμονής  αναβοσβήνει κόκκινη.

Όταν αναβοσβήνει

Η λειτουργία αυτοδιάγνωσης είναι ενεργοποιημένη.





- 1 Μετρήστε πόσες φορές αναβοσβήνει η ένδειξη λειτουργίας αναμονής  μεταξύ κάθε διαλείμματος των δυο δευτερολέπτων. Για παράδειγμα, η ένδειξη αναβοσβήνει τρεις φορές, στη συνέχεια υπάρχει διάλειμμα δυο δευτερολέπτων, στη συνέχεια αναβοσβήνει ξανά τρεις φορές, κλπ.
- 2 Πιέστε  στην επάνω άκρη της τηλεόρασης για να την απενεργοποιήσετε, απουσιάζετε το καλώδιο τροφοδοσίας, και ενημερώστε το κατάστημα πώλησης ή το σέρβις της Sony για τον τρόπο που αναβοσβήνει η ένδειξη (πόσες φορές αναβοσβήνει).

Όταν δεν αναβοσβήνει



- 1 Ελέγξτε τα θέματα στους παρακάτω πίνακες.
- 2 Αν το πρόβλημα παραμένει, δώστε την τηλεόραση για επισκευή σε εξουσιοδοτημένο σέρβις.

Εικόνα

Δεν εμφανίζεται εικόνα (η οθόνη είναι σκοτεινή) και δεν υπάρχει ήχος

- Ελέγξτε τη σύνδεση της κεραίας/καλωδιακής τηλεόρασης.
- Συνδέστε την τηλεόραση στην πρίζα και πιέστε  στην επάνω άκρη της τηλεόρασης.
- Εάν η ένδειξη λειτουργίας αναμονής  ανάβει κόκκινη, πιέστε / .

Δεν εμφανίζεται εικόνα και πληροφορίες μενού από τη συσκευή η οποία είναι συνδεδεμένη στην υποδοχή scart

- Πιέστε /  για να εμφανίσετε τη λίστα των συνδεδεμένων συσκευών, και στη συνέχεια επιλέξτε την είσοδο που θέλετε.
- Ελέγξτε τη σύνδεση μεταξύ της προαιρετικής συσκευής και της τηλεόρασης.

Διπλή εικόνα ή εικόνα καθρέπτης (μόνο σε αναλογική λειτουργία)

- Ελέγξτε τη σύνδεση της κεραίας/καλωδιακής τηλεόρασης.
- Ελέγξτε τη θέση και το προσανατολισμό της κεραίας.

Στην οθόνη εμφανίζεται μόνο χιόνι και θόρυβος (μόνο σε αναλογική λειτουργία)

- Ελέγξτε εάν η κεραία έχει σπάσει ή έχει στραβώσει.
- Ελέγξτε εάν η κεραία έχει φτάσει στο τέλος του χρόνου χρήσης της (τρία έως πέντε χρόνια με κανονική χρήση, ένα με δύο χρόνια κοντά στη θάλασσα).

Θόρυβος εικόνας ή ήχου κατά την παρακολούθηση ενός καναλιού (μόνο σε αναλογική λειτουργία)

- Ρυθμίστε το "AFT" (Αυτόματος Μικροσυντονισμός) για να πετύχετε καλύτερη εικόνα (σελίδα 29).

Στην οθόνη εμφανίζονται μικροσκοπικά μαύρα και/ή φωτεινά σημάδια



- Η εικόνα μιας μονάδας οθόνης αποτελείται από πιξελ. Μικροσκοπικά μαύρα και/ή φωτεινά σημάδια (πιξελ) στην οθόνη δεν υποδηλώνουν δυσλειτουργία.

Σε εγχρωμες εκπομπές δεν εμφανίζονται χρώματα

- Επιλέξτε "Επαναφορά ρυθμίσεων" (σελίδα 22).

Καθόλου χρώμα ή μη κανονικός χρωματισμός κατά την προβολή σήματος που λαμβάνεται από τις υποδοχές

/  COMPONENT IN

- Ελέγξτε τη σύνδεση στις υποδοχές /  COMPONENT IN και εάν τα βύσματα έχουν εφαιρώσει καλά στις αντίστοιχες υποδοχές τους.



Η εικόνα παγώνει ή εμφανίζονται τμήματά της στην οθόνη

- Ελέγξτε τη στάθμη σήματος (σελίδα 31). Εάν η γραμμή στάθμης σήματος είναι κόκκινη (καθόλου σήμα) ή πορτοκαλί (χαμηλή στάθμη), ελέγξτε τη σύνδεση κεραίας/καλωδιακής τηλεόρασης.

- Αφαιρέστε τη συνδεδεμένη συσκευή USB. Ενδέχεται να υποστεί ζημιά ή να μην υποστηρίζεται από την τηλεόραση. Για ενημερωμένες πληροφορίες σχετικά με τις συμβατές συσκευές USB ελέγξτε την ακόλουθη ιστοσελίδα: <http://support.sony-europe.com/TV/compatibility/>

Ήχος

Καθόλου ήχος, αλλά καλή εικόνα

- Πιέστε  +/- ή  (Σίγαση).
- Ελέγξτε εάν το "Ήχείο" έχει ρυθμιστεί στο "Ήχείο Τηλεόρασ." (σελίδα 27).
- Όταν χρησιμοποιείτε την είσοδο HDMI με Super Audio CD ή DVD-Audio, η οπτική ψηφιακή υποδοχή DIGITAL AUDIO OUT (OPTICAL) ενδέχεται να μην εξάγει σήματα ήχου.

Κανάλια

Το επιθυμητό κανάλι δεν μπορεί να επιλεγεί

- Μετακινήστε ανάμεσα σε ψηφιακή και αναλογική λειτουργία και επιλέξτε το επιθυμητό ψηφιακό/αναλογικό κανάλι.

Μερικά κανάλια είναι κενά

- Κωδικοποιημένο/συνδρομητικό κανάλι. Εγγραφείτε στην υπηρεσία συνδρομητικής τηλεόρασης.
- Το κανάλι χρησιμοποιείται μόνο για δεδομένα (καθόλου εικόνα ή ήχος).
- Επικοινωνήστε με το σταθμοί για λεπτομέρειες σχετικά με την εκπομπή.

Τα ψηφιακά κανάλια δεν εμφανίζονται

- Επικοινωνήστε με έναν ειδικό εγκαταστάσεων για να βρείτε εάν υπάρχουν διαθέσιμες ψηφιακές εκπομπές στην περιοχή σας.
- Αναβαθμίστε την κεραία.

Γενικό

Παραμορφωμένη εικόνα ή/και ήχος

- Κρατήστε την τηλεόραση μακριά από πηγές θορύβου όπως αυτοκίνητα, μοτοσικλέτες, σεσουάρ μαλλιών ή οπτικές συσκευές.
- Κατά την εγκατάσταση μιας προαιρετικής συσκευής, αφήστε λίγο χώρο μεταξύ της συσκευής και της τηλεόρασης.
- Ελέγξτε τη σύνδεση της κεραίας/καλωδιακής τηλεόρασης.
- Κρατήστε το καλώδιο της κεραίας/καλωδιακής τηλεόρασης μακριά από καλώδια σύνδεσης.

Η τηλεόραση απενεργοποιείται αυτόματα (η τηλεόραση μπαίνει σε λειτουργία αναμονής)

- Ελέγξτε εάν το "Χρονόδ. Απενεργ." είναι ενεργοποιημένο, ή επιβεβαιώστε τη ρύθμιση "Διάρκεια" της "Ρυθμίσεις ενεργ. χρονόδ." (σελίδα 25).
- Αν η τηλεόραση δεν λαμβάνει σήμα και δεν εκτελεί καμία άλλη λειτουργία επί 10 λεπτά όταν βρίσκεται σε κατάσταση λειτουργίας, τότε μεταβαίνει αυτόματα σε λειτουργία αναμονής.

Η τηλεόραση ενεργοποιείται αυτόματα

- Ελέγξτε εάν το "Ενεργ. Χρονόδ." είναι ενεργοποιημένο (σελίδα 26).

Μερικές πηγές εισόδου δεν μπορούν να επιλεγούν

- Επιλέξτε "Προϋθ Πηγών εισόδ." και ακυρώστε το "Παράλειψη" της πηγής εισόδου (σελίδα 27).

Το τηλεχειριστήριο δε λειτουργεί

- Αλλάξτε τις μπαταρίες.

Δεν είναι δυνατή η προσθήκη ενός καναλιού στη λίστα Αγαπημένων

- Στη λίστα Αγαπημένων μπορούν να αποθηκευτούν μέχρι 999 κανάλια.

Οι συσκευές HDMI δεν εμφανίζονται στη "Λίστα Συσκευών HDMI"

- Ελέγξτε ότι οι συσκευές σας είναι συμβατές με το ρυθμιστικό για HDMI συσκευών.

Δεν έχουν συντονιστεί όλα τα κανάλια

- Ελέγξτε την ιστοσελίδα υποστήριξης για πληροφορίες σχετικά με τους παροχείς καλωδιακής τηλεόρασης. <http://support.sony-europe.com/TV/DVBC/>

Δεν μπορείτε να επιλέξετε "Όχι" από το "Ρυθμιστικό για HDMI"

- Εάν συνδεθεί με την τηλεόραση οποιαδήποτε συσκευή ήχου που είναι συμβατή με το ρυθμιστικό για HDMI συσκευών, δεν μπορείτε να επιλέξετε "Όχι" από αυτό το μενού. Εάν θέλετε να αλλάξετε την έξοδο ήχου ώστε ο ήχος να ακούγεται από το ηχείο της τηλεόρασης, επιλέξτε "Ήχείο Τηλεόρασ." από το μενού "Ήχείο" (σελίδα 27).

Αγαπητέ πελάτη

Σας ευχαριστούμε που αγοράσατε αυτό το προϊόν της Sony. Ελπίζουμε να μείνετε ικανοποιημένοι από τη χρήση του. Στην απίθανη περίπτωση που το προϊόν σας χρειαστεί σέρβις (επισκευή) κατά τη διάρκεια της εγγύησης, παρακαλείστε να επικοινωνήσετε με το κατάστημα αγοράς ή με ένα μέλος του δικτύου μας εξουσιοδοτημένων σέρβις (ASN) της Ευρωπαϊκής Οικονομικής Ζώνης (ΕΟΖ) ή και άλλων χωρών που αναφέρονται σ' αυτή την εγγύηση ή στα συνοδεύοντα αυτήν φυλλάδια (Περιοχή Κάλυψης της Εγγύησης). Μπορείτε να βρείτε λεπτομέρειες για τα μέλη του δικτύου μας ASN, για παράδειγμα σε τηλεφωνικούς καταλόγους, στους καταλόγους προϊόντων μας και στις ιστοσελίδες μας. Για να αποφύγετε κάθε περιττή ταλαιπωρία σας, συνιστούμε να διαβάσετε προσεκτικά το εγχειρίδιο χρήσης προτού ψάξετε για επισκευή κατά τη διάρκεια της εγγύησης.

Η Εγγύησή Σας

Η παρούσα εγγύηση ισχύει για το προϊόν της Sony που αγοράσατε, εφ' όσον κάτι τέτοιο αναφέρεται στα φυλλάδια που συνοδεύουν το προϊόν σας, υπό την προϋπόθεση ότι αγοράστηκε εντός της Περιοχής Κάλυψης της Εγγύησης.

Με την παρούσα, η Sony εγγυάται ότι το προϊόν είναι απαλλαγμένο από κάθε ελάττωμα σχετιζόμενο με τα υλικά ή την κατασκευή, για μια περίοδο ΔΥΟ ΕΤΩΝ από την ημερομηνία της αρχικής αγοράς. Η αρμόδια για να προσφέρει και εκπληρώσει την παρούσα εγγύηση εταιρεία Sony, είναι αυτή που αναφέρεται σ' αυτήν την Εγγύηση ή στο συνοδεύον αυτήν φυλλάδιο στη χώρα όπου επιδιώκεται η επισκευή κατά τη διάρκεια της εγγύησης.

Εάν, εντός της περιόδου εγγύησης, αποδειχθεί ελαττωματικό το προϊόν (κατά την ημερομηνία της αρχικής αγοράς) λόγω ακατάλληλων υλικών ή κατασκευής, η Sony ή ένα μέλος του δικτύου Εξουσιοδοτημένων Σέρβις ASN της Περιοχής Κάλυψης της Εγγύησης θα επισκευάσει ή θα αντικαταστήσει (κατ' επιλογή της Sony) χωρίς επιβάρυνση για εργατικά ή ανταλλακτικά, το προϊόν ή τα ελαττωματικά εξαρτήματά του, εντός εύλογου χρόνου, βάσει των όρων και συνθηκών που εκτίθενται παρακάτω. Η Sony και τα μέλη του δικτύου Εξουσιοδοτημένων Σέρβις ASN μπορούν να αντικαταστήσουν ελαττωματικά προϊόντα ή εξαρτήματα με νέα ή ανακυκλωμένα προϊόντα ή εξαρτήματα. Όλα τα προϊόντα και εξαρτήματα που έχουν αντικατασταθεί γίνονται ιδιοκτησία της Sony.

Όροι

1. Επισκευές δυνάμει της παρούσας εγγύησης θα παρέχονται μόνο εάν προσκομισθεί το πρωτότυπο τιμολόγιο ή η απόδειξη πώλησης (με την ένδειξη της ημερομηνίας αγοράς, του μοντέλου του προϊόντος και του ονόματος του εμπόρου) μαζί με το ελαττωματικό προϊόν εντός της περιόδου εγγύησης. Η Sony και τα μέλη του δικτύου Εξουσιοδοτημένων Σέρβις ASN μπορούν να αρνηθούν τη δωρεάν επισκευή κατά την περίοδο εγγύησης εάν δεν προσκομισθούν τα προαναφερόμενα έγγραφα ή εάν δεν προκύπτουν από αυτά η ημερομηνία αγοράς, το προϊόν ή το μοντέλο του προϊόντος ή το όνομα του εμπόρου. Η παρούσα εγγύηση δεν ισχύει εάν ο τύπος του μοντέλου ή ο σειριακός αριθμός του προϊόντος έχει αλλοιωθεί, διαγραφεί, αφαιρεθεί ή καταστεί δυσανάγνωστος.

2. Για να αποφευχθεί βλάβη ή απώλεια/ διαγραφή σε αφαιρούμενα ή αποσπώμενα μέσα ή εξαρτήματα αποθήκευσης δεδομένων, οφείλετε να τα αφαιρέσετε πριν παραδώσετε το προϊόν σας για επισκευή κατά την περίοδο εγγύησης.
3. Η παρούσα εγγύηση δεν καλύπτει τα έξοδα και τους κινδύνους μεταφοράς που συνδέονται με τη μεταφορά του προϊόντος σας προς και από τη Sony ή μέλος του δικτύου ASN.
4. Η παρούσα εγγύηση δεν καλύπτει τα εξής:
 - Περιοδική συντήρηση και επισκευή ή αντικατάσταση εξαρτημάτων ως αποτέλεσμα φυσιολογικής φθοράς.
 - Αναλώσιμα (στατικά μέρη για τα οποία προβλέπεται περιοδική αντικατάσταση κατά τη διάρκεια ζωής ενός προϊόντος όπως μη επαναφορτιζόμενες μπαταρίες, φυσίγγια εκτύπωσης, γραφίδες, λάμπες, κλπ.).
 - Ζημιές ή ελαττώματα που προκλήθηκαν λόγω χρήσης, λειτουργίας ή χειρισμού ασύμβατων με την κανονική ατομική ή οικιακή χρήση.
 - Ζημιές ή αλλαγές στο προϊόν που προκλήθηκαν από:
 - Κακή χρήση, συμπεριλαμβανομένου:
 - του χειρισμού που επιφέρει φυσική, αισθητική ή επιφανειακή ζημιά ή αλλαγές στο προϊόν ή βλάβη σε οθόνες υγρών κρυστάλλων
 - μη κανονική ή μη σύμφωνη με τις οδηγίες της Sony εγκατάσταση ή χρήση του προϊόντος
 - μη συντήρηση του προϊόντος σύμφωνα με τις οδηγίες σωστής συντήρησης της Sony
 - εγκατάσταση ή χρήση του προϊόντος με τρόπο μη σύμφωνο με τις τεχνικές προδιαγραφές και τα πρότυπα ασφαλείας που ισχύουν στη χώρα όπου έχει εγκατασταθεί και χρησιμοποιείται το προϊόν.
 - Μολύνσεις από ιούς ή χρήση του προϊόντος με λογισμικό που δεν παρέχεται με το προϊόν ή λανθασμένη εγκατάσταση του λογισμικού.
 - Την κατάσταση ή τα ελαττώματα των συστημάτων με τα οποία χρησιμοποιείται ή στα οποία ενσωματώνεται το προϊόν εκτός από άλλα προϊόντα της Sony ειδικά σχεδιασμένα για να χρησιμοποιούνται με το εν λόγω προϊόν.
 - Χρήση του προϊόντος με εξαρτήματα, περιφερειακό εξοπλισμό και άλλα προϊόντα των οποίων ο τύπος, η κατάσταση και το πρότυπο δεν συνιστώνται από τη Sony.
 - Επισκευή ή επιχειρηθείσα επισκευή από άτομα που δεν είναι μέλη της Sony ή του δικτύου ASN.
 - Ρυθμίσεις ή προσαρμογές χωρίς την προηγούμενη γραπτή συγκατάθεση της Sony, στις οποίες συμπεριλαμβάνονται:
 - η αναβάθμιση του προϊόντος πέρα από τις προδιαγραφές ή τα χαρακτηριστικά που περιγράφονται στο εγχειρίδιο χρήσης ή
 - οι τροποποιήσεις του προϊόντος με σκοπό να συμμορφωθεί προς εθνικές ή τοπικές τεχνικές προδιαγραφές και πρότυπα ασφαλείας που ισχύουν σε χώρες για τις οποίες το προϊόν δεν είχε σχεδιαστεί και κατασκευαστεί ειδικά.
 - Αμέλεια.
 - Ατυχήματα, πυρκαγιά, υγρά, χημικές και άλλες ουσίες, πλημμύρα, δονήσεις, υπερβολική θερμότητα, ακατάλληλο εξερισμό, υπέρταση, υπερβολική ή εσφαλμένη τροφοδοσία ή τάση εισόδου, ακτινοβολία, ηλεκτροστατικές εκκενώσεις συμπεριλαμβανομένου του κεραυνού, άλλων εξωτερικών δυνάμεων και επιδράσεων.

5. Η παρούσα εγγύηση καλύπτει μόνο τα υλικά μέρη του προϊόντος. Δεν καλύπτει το λογισμικό (είτε της Sony, είτε τρίτων κατασκευαστών) για το οποίο παρέχεται ή πρόκειται να ισχύσει μια άδεια χρήσης από τον τελικό χρήστη ή χωριστές δηλώσεις εγγύησης ή εξαιρέσεις από την εγγύηση.

Εξαιρέσεις και περιορισμοί

Με εξαίρεση των όσων αναφέρονται ανωτέρω, η Sony δεν παρέχει καμία εγγύηση (ρητή, σιωπηρή, εκ του νόμου ή άλλη) όσον αφορά την ποιότητα, την επίδοση, την ακρίβεια, την αξιοπιστία, την καταλληλότητα του προϊόντος ή του λογισμικού που παρέχεται ή συνοδεύει το προϊόν, για συγκεκριμένο σκοπό. Εάν η ισχύουσα νομοθεσία απαγορεύει πλήρως ή μερικώς την παρούσα εξαίρεση, η Sony εξαιρεί ή περιορίζει την εγγύησή της μόνο στη μέγιστη έκταση που επιτρέπει η ισχύουσα νομοθεσία. Οποιαδήποτε εγγύηση η οποία δεν εξαιρείται πλήρως (στο μέτρο που το επιτρέπει ο ισχύων νόμος) θα περιορίζεται στη διάρκεια ισχύος της παρούσας εγγύησης.

Η μοναδική υποχρέωση της Sony σύμφωνα με την παρούσα εγγύηση είναι η επισκευή ή η αντικατάσταση προϊόντων που υπόκεινται στους όρους και συνθήκες της εγγύησης. Η Sony δεν ευθύνεται για οποιαδήποτε απώλεια ή ζημιά που σχετίζεται με τα προϊόντα, το σέρβις, την παρούσα εγγύηση, συμπεριλαμβανομένων – των οικονομικών και άυλων απωλειών – του τιμήματος που καταβλήθηκε για την αγορά του προϊόντος – της απώλειας κερδών, εισοδήματος, δεδομένων, απόλαυσης ή χρήσης του προϊόντος ή οποιονδήποτε συνδεδεμένων προϊόντων – της άμεσης, παρεμπόδισης ή επακόλουθης απώλειας ή ζημιάς ακόμη και αν αυτή η απώλεια ή ζημιά αφορά σε:

- Μειωμένη λειτουργία ή μη λειτουργία του προϊόντος ή συνδεδεμένων προϊόντων λόγω ελαττωμάτων ή μη διαθεσιμότητας κατά την περίοδο που αυτό βρίσκεται στη Sony ή σε μέλος του δικτύου ASN, η οποία προκάλεσε διακοπή διαθεσιμότητας του προϊόντος, απώλεια χρόνου χρήστη ή διακοπή της εργασίας.
- Παροχή ανακριβών πληροφοριών που ζητήθηκαν από το προϊόν ή από συνδεδεμένα προϊόντα.
- Ζημιά ή απώλεια λογισμικών προγραμμάτων ή αφαιρούμενων μέσων αποθήκευσης δεδομένων ή
- Μολύνσεις από ιούς ή άλλες αιτίες.

Τα ανωτέρω ισχύουν για απώλειες και ζημιές, που υπόκεινται σε οιοσδήποτε γενικές αρχές δικαίου, συμπεριλαμβανομένης της αμέλειας ή άλλων αδικοπραξιών, αθέτησης σύμβασης, ρητής ή σιωπηρής εγγύησης, και απόλυτης ευθύνης (ακόμα και για θέματα για τα οποία η Sony ή μέλος του δικτύου ASN έχει ειδοποιηθεί για τη δυνατότητα πρόκλησης τέτοιων ζημιών).

Στο μέτρο που η ισχύουσα νομοθεσία απαγορεύει ή περιορίζει αυτές τις εξαιρέσεις ευθύνης, η Sony εξαιρεί ή περιορίζει την ευθύνη της μόνο στη μέγιστη έκταση που της επιτρέπει η ισχύουσα νομοθεσία. Για παράδειγμα, μερικά κράτη απαγορεύουν την εξαίρεση ή τον περιορισμό ζημιών που οφείλονται σε αμέλεια, σε βαριά αμέλεια, σε εκ προθέσεως παράπτωμα, σε δόλο και παρόμοιες πράξεις. Σε καμία περίπτωση, η ευθύνη της Sony κατά την παρούσα εγγύηση, δεν υπερβαίνει την τιμή που καταβλήθηκε για την αγορά του προϊόντος, ωστόσο αν η ισχύουσα νομοθεσία επιτρέπει μόνο περιορισμούς ευθυνών υψηλότερου βαθμού, θα ισχύουν οι τελευταίοι.

Τα επιφυλασσόμενα νόμιμα δικαιώματά σας
Ο καταναλωτής έχει έναντι της Sony τα δικαιώματα που απορρέουν από την παρούσα εγγύηση, σύμφωνα με τους όρους που περιέχονται σε αυτήν, χωρίς να παραβλάπτονται τα δικαιώματά του που πηγάζουν από την ισχύουσα εθνική νομοθεσία σχετικά με την πώληση καταναλωτικών προϊόντων. Η παρούσα εγγύηση δεν θίγει τα νόμιμα δικαιώματα που ενδεχομένως να έχετε, ούτε εκείνα που δεν μπορούν να εξαιρεθούν ή να περιοριστούν, ούτε δικαιώματά σας έναντι των προσώπων από τα οποία αγοράσατε το προϊόν. Η διεκδίκηση οποιονδήποτε δικαιωμάτων σας εναπόκειται αποκλειστικά σε εσάς.

Sony Hellas A.E.E.

Βασ. Σοφίας 1 Μαρούσι 15124

Τμήμα Εξυπηρέτησης Πελατών Sony

Τηλ. 801 11 92000

e-mail : cic-greece@eu.sony.com

