

# SONY®

4-595-966-11(1) (RO)

## FM/MW/LW Player Compact Disc

Instrucțiuni de utilizare RO

**Pentru revocarea ecranului cu demonstrația (DEMO), consultați pagina 10.**  
Pentru conectare/instalare, consultați pagina 21.



\* 4 5 9 5 9 6 6 1 1 \* (1)

CDX-G1202U/CDX-G1201U/CDX-G1200U

Această unitate trebuie instalată doar în bordul unui autovehicul din motive de siguranță deoarece partea posterioară a unității se încinge în timpul utilizării. Pentru detalii, consultați „Conectare/ Instalare” (pagina 21).

Fabricat în Tailandă

Proprietăți diodă laser

- Durată emisii: Continuă
- Randament laser: Mai mic de 53,3  $\mu$ W (Acest randament reprezintă valoarea măsurată la o distanță de 200 mm de suprafața lentilelor obiectivului de pe Blocul de preluare optică cu o diafragmă de 7 mm).

Plăcuța de identificare pe care se specifică tensiunea de alimentare etc. este amplasată pe baza carcasei.

**Aviz pentru clienți: următoarele informații sunt valabile doar în cazul echipamentelor vândute în statele ce aplică directivele UE.**

Producător: Sony Corporation, 1-7-1 Konan Minato-ku Tokyo, 108-0075 Japonia  
Cu privire la conformitatea produsului în UE: Sony Belgium, bijkantoor van Sony Europe Limited, Da Vincilaan 7-D1, 1935 Zaventem, Belgia



**Casarea bateriilor și a echipamentelor electrice și electronice uzate (valabilă în țările Uniunii Europene și în alte țări din Europa care au sisteme de colectare diferențiată)**

Acest simbol prezent pe produs, pe baterie sau pe ambalaj indică faptul că produsul și bateria nu trebuie tratate ca deșeuri menajere. Este posibil ca pe anumite baterii, acest simbol să fie utilizat în combinație cu un simbol chimic. Se adaugă simbolurile chimice pentru mercur (Hg) sau plumb (Pb) dacă bateria conține mai mult de 0,0005% mercur sau 0,004% plumb.

Asigurându-vă că aceste produse și baterii sunt eliminate în mod corect veți ajuta la prevenirea eventualelor consecințe negative asupra mediului și sănătății umane, consecințe ce ar putea rezulta altfel din manipularea incorectă a deșeurilor. Reciclarea materialelor contribuie la conservarea resurselor naturale. În cazul produselor care, din motive de siguranță, de performanță sau de integritate a datelor, necesită o conexiune permanentă la o baterie încorporată, aceasta trebuie înlocuită doar de către personal de service calificat.

Pentru a vă asigura că bateria și echipamentele electrice și electronice vor fi tratate în mod corespunzător, predați aceste produse la sfârșitul duratei de exploatare la punctul de colectare relevant pentru reciclarea echipamentelor electrice și electronice.

Pentru toate celelalte baterii, consultați secțiunea referitoare la modul de eliminare în siguranță a bateriilor din produs. Predați bateriile la punctul de colectare relevant pentru reciclarea bateriilor uzate. Pentru informații mai detaliate referitoare la reciclarea acestui produs sau a bateriilor, contactați autoritățile locale, serviciul local de eliminare a deșeurilor menajere sau magazinul de la care ați achiziționat produsul sau bateria.

**Avertisment în cazul în care contactul mașinii nu are poziție ACC**

Asigurați-vă că ați setat funcția AUTO OFF (pagina 10). Unitatea se va opri definitiv și automat în intervalul setat după ce a fost oprită, pentru a economisi energia bateriei. Dacă nu setați funcția AUTO OFF, apăsați și țineți apăsat butonul OFF până când afișajul dispăre, de fiecare dată când opriți motorul.

**Declinarea răspunderii privind serviciile oferite de terți**

Serviciile oferite de terți pot fi modificate, suspendate sau terminate fără notificare prealabilă. Sony nu are nicio răspundere în astfel de situații.

---

# Cuprins

Ghid despre componente și comenzi. . . . . 4

---

## Introducere

Detașarea panoului frontal . . . . . 5  
Resetarea unității . . . . . 5  
Setarea ceasului . . . . . 6  
Conectarea unui dispozitiv USB. . . . . 6  
Conectarea altor dispozitive  
audio portabile . . . . . 6

---

## Ascultarea de radio

Ascultarea de radio. . . . . 7  
Utilizarea Sistemului de date  
radio (RDS). . . . . 7

---

## Redare

Redarea unui disc. . . . . 8  
Redarea de pe un dispozitiv USB . . . . . 8  
Căutarea și redarea pieselor . . . . . 9

---

## Setări

Revocarea modului DEMO . . . . . 10  
Efectuarea setărilor de bază . . . . . 10  
Configurare generală (GENERAL) . . . . . 10  
Configurarea sunetului (SOUND). . . . . 11  
Configurarea afișajului (DISPLAY) . . . . . 12

---

## Informații suplimentare

Actualizarea firmware-ului. . . . . 13  
Măsuri de precauție . . . . . 13  
Întreținere . . . . . 14  
Specificații. . . . . 15  
Depanare. . . . . 17  
Mesaje. . . . . 19

---

## Conectare/Instalare

Atenție. . . . . 21  
Lista de componente pentru instalare . . . 21  
Conexiune . . . . . 22  
Instalare. . . . . 24

# Ghid despre componente și comenzi

## Unitate principală

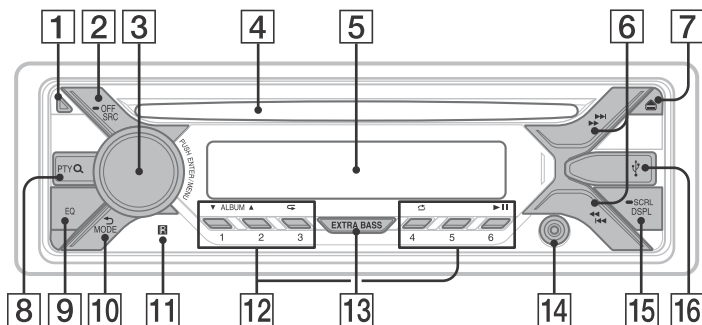

### 1 Buton de eliberare panou frontal

### 2 SRC (sursă)

Porniți alimentarea.  
Schimbați sursa.

#### ● OFF

Apăsați și țineți apăsat 1 secundă pentru a opri sursa și a afișa ceasul.

Apăsați și țineți apăsat cel puțin 2 secunde pentru a opri alimentarea și a închide afișajul.

### 3 Selector de control

Rotiți-l pentru a regla volumul.

#### **PUSH ENTER**

Accesați elementul selectat.

#### **MENU**

Deschideți meniul de configurare.

### 4 Fantă pentru disc

### 5 Fereastră de afișaj

### 6 << / >> (SEEK +/-)

Acordați automat posturile de radio.

Apăsați și țineți apăsat pentru acordare manuală.

#### **||<< / >>|| (anteriorul/următorul)**

**<< / >> (derulare rapidă înapoi/derulare rapidă înainte)**

### 7 ▲ (scoatere disc)

### 8 PTY (tip de program)

Selectați PTY în RDS.

#### **Q (navigare) (pagina 9)**

Accesați modul de navigare în timpul redării.

(Nu este disponibil atunci când este conectat un dispozitiv USB în modul Android™.)

### 9 EQ (egalizator)

Selectați o curbă de egalizator.

### 10 ↶ (înapoi)

Reveniți la afișajul anterior.

#### **MODE (pagina 7)**

### 11 Receptor pentru telecomandă

## 12 Butoane numerice (de la 1 la 6)

Recepționați posturile de radio memorate. Apăsăți și țineți apăsat pentru a memora posturile.

### ALBUM ▼/▲

Săriți peste un album de pe dispozitivul audio. Apăsăți și țineți apăsat pentru a sări continuu peste albume. (Nu este disponibil atunci când este conectat un dispozitiv USB în modul Android.)

### ↶ (repetare)

(Nu este disponibil atunci când este conectat un dispozitiv USB în modul Android.)

### ↻ (redare amestecată)

(Nu este disponibil atunci când este conectat un dispozitiv USB în modul Android.)

### ▶|| (redare/pauză)

## 13 EXTRA BASS

Întărește sunetele de bas sincronizându-le cu nivelul volumului. Apăsăți pentru a schimba setarea EXTRA BASS: [1], [2], [OFF].

## 14 Mufă de intrare AUX

## 15 DSPL (afișaj)

Schimbați elementele de pe afișaj.

### ● SCRL (defilare)

Apăsăți și țineți apăsat pentru a defila printr-un element de pe afișaj.

## 16 Port USB

## Introducere

## Detășarea panoului frontal

Puteți detașa panoul frontal al acestei unități pentru a preveni furtul.

- 1 Țineți apăsat OFF ① până când unitatea se oprește, apăsăți butonul de eliberare a panoului frontal ② și trageți panoul către dumneavoastră pentru a-l scoate.

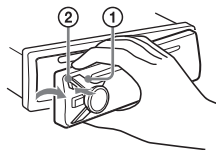

## Alarmă de atenționare

Atunci când puneți comutatorul de pornire în poziția OFF fără a detașa panoul frontal, alarma de atenționare va suna timp de câteva secunde. Alarma se va declanșa doar dacă se folosește amplificatorul încorporat.

## Atașarea panoului frontal

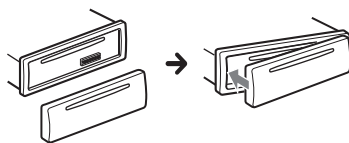

## Resetarea unității

Înainte de a opera pentru prima dată unitatea sau după ce ați înlocuit bateria autovehiculului sau ați schimbat conexiunile, trebuie să reseați unitatea.

- 1 Apăsăți DSPL și ↶ (înapoi)/MODE cel puțin 2 secunde.

### Notă

Resetarea unității va șterge setarea ceasului și o parte din conținutul memorat.

## Setarea zonei/regiunii

După resetarea unității, apare afișajul de setare a zonei/regiunii.

- 1 Apăsați ENTER în timp ce se afișează [SET AREA].  
Apare setarea actuală pentru zonă/regiune.
- 2 Rotiți selectorul de control pentru a selecta [EUROPE] sau [RUSSIA], apoi apăsați-l.
- 3 Rotiți selectorul de control pentru a selecta [YES] sau [NO], apoi apăsați-l.  
Dacă se modifică setarea pentru zonă/regiune, unitatea este resetată, apoi se afișează ceasul.

Această setare poate fi configurată din meniul de configurare generală (pagina 10).

## Setarea ceasului

- 1 Apăsați MENU, rotiți selectorul de control pentru a selecta [GENERAL], apoi apăsați-l.
- 2 Rotiți selectorul de control pentru a selecta [SET CLOCK-ADJ], apoi apăsați-l.  
Indicatorul pentru oră clipește.
- 3 Rotiți selectorul de control pentru a seta ora și minutele.  
Pentru a muta indicatorul digital, apăsați SEEK +/-.
- 4 După setarea minutelor, apăsați MENU.  
Configurarea este finalizată și ceasul pornește.

### Pentru a afișa ceasul

Apăsați DSPL.

## Conectarea unui dispozitiv USB

- 1 Reduceți volumul pe unitate.
- 2 Conectați dispozitivul USB la unitate.

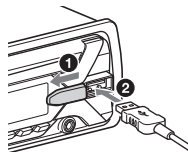

## Conectarea altor dispozitive audio portabile

- 1 Opriti dispozitivul audio portabil.
- 2 Reduceți volumul pe unitate.
- 3 Conectați dispozitivul audio portabil la mufa de intrare AUX (mini mufă stereo) de pe unitate cu un cablu de conectare (nefurnizat)\*.

\* Asigurați-vă că folosiți un conector drept.

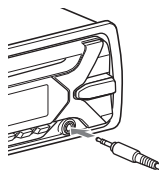

- 4 Apăsați SRC pentru a selecta [AUX].

### Pentru a potrivi nivelul volumului de pe dispozitivul conectat cu cel al altor surse

Porniți redarea de pe dispozitivul audio portabil cu un volum moderat și setați volumul normal de ascultare pe unitate. Apăsați MENU și selectați [SOUND] → [SET AUX VOL] (pagina 12).

## Ascultarea de radio

### Ascultarea de radio

Pentru a asculta radio, apăsați SRC și selectați [TUNER].

#### Memorare automată (BTM)

- 1 Apăsați MODE pentru a schimba banda (FM1, FM2, FM3, MW sau LW).
- 2 Apăsați MENU, rotiți selectorul de control pentru a selecta [GENERAL], apoi apăsați-l.
- 3 Rotiți selectorul de control pentru a selecta [SET BTM], apoi apăsați-l.  
Unitatea memorează posturi pe butoanele numerice, în ordinea frecvenței.

#### Acordare

- 1 Apăsați MODE pentru a schimba banda (FM1, FM2, FM3, MW sau LW).
- 2 Efectuați acordarea.  
Pentru acordare manuală  
Țineți apăsat SEEK +/- pentru a localiza frecvența aproximativă și apăsați în mod repetat SEEK +/- pentru ajustarea fină a frecvenței dorite.  
Pentru acordare automată  
Apăsați SEEK +/-.  
Scanarea se oprește atunci când unitatea recepționează un post.

#### Memorare manuală

- 1 În timp ce recepționați postul pe care doriți să îl memorați, țineți apăsat un buton numeric (între 1 și 6) până când se afișează [MEM].

#### Recepționarea posturilor memorate

- 1 Selectați banda și apăsați un buton numeric (între 1 și 6).

## Utilizarea Sistemului de date radio (RDS)

### Setarea de frecvențe alternative (AF) și a anunțării traficului (TA)

AF acordă continuiul posturilor în funcție de semnalul cel mai puternic dintr-o rețea, iar TA furnizează informații actuale din trafic sau programele de trafic (TP) recepționate.

- 1 Apăsați MENU, rotiți selectorul de control pentru a selecta [GENERAL], apoi apăsați-l.
- 2 Rotiți selectorul de control pentru a selecta [SET AF/TA], apoi apăsați-l.
- 3 Rotiți selectorul de control pentru a selecta [SET AF-ON], [SET TA-ON], [SET AF/TA-ON] sau [SET AF/TA-OFF], apoi apăsați-l.

#### Pentru a memora posturile RDS cu setarea AF și TA

Puteți preseta posturile RDS împreună cu setarea AF/TA. Setati AF/TA și memorați postul cu BTM sau manual. Dacă presetati manual, puteți preseta și posturile non-RDS.

#### Pentru a recepționa anunțuri de urgență

Dacă funcțiile AF sau TA sunt activate, anunțurile de urgență vor întrerupe automat sursa selectată curent.

#### Pentru a regla nivelul volumului în timpul unui anunț de trafic

Nivelul va fi stocat în memorie pentru anunțurile ulterioare, independent de nivelul obișnuit al volumului.

#### Pentru a rămâne pe un program regional (REGIONAL)

Dacă funcțiile AF și REGIONAL sunt activate, unitatea nu va comuta pe alt post regional cu o frecvență mai puternică. Dacă ieșiți din aria de recepție a programului regional respectiv, setați [SET REG-OFF] din [GENERAL] în timpul recepției în banda FM (pagina 11). Această funcție nu este disponibilă în Marea Britanie și în unele zone.

## Funcția Local Link (doar pentru Marea Britanie)

Această funcție vă permite să selectați alte posturi locale din zonă, chiar dacă acestea nu sunt memorate pe butoanele numerice. În timpul recepției FM, apăsați un buton numeric (între 1 și 6) pentru care este memorat un post local. Într-un interval de 5 secunde, apăsați din nou butonul numeric al postului local. Repetați această procedură până când recepționați postul local.

## Selectarea tipurilor de programe (PTY)

- 1 Apăsați PTY în timpul recepției în banda FM.
- 2 Rotiți selectorul de control până când apare tipul de program dorit, apoi apăsați-l.  
Unitatea începe să caute un post care emite tipul de program selectat.

## Tipuri de program

**NEWS** (Știri), **AFFAIRS** (Actualități), **INFO** (Informații), **SPORT** (Sport), **EDUCATE** (Educație), **DRAMA** (Teatru), **CULTURE** (Cultură), **SCIENCE** (Știință), **VARIED** (Variat), **POP M** (Muzică pop), **ROCK M** (Muzică rock), **EASY M** (M.O.R. Muzică), **LIGHT M** (Clasică ușoară), **CLASSICS** (Clasică serioasă), **OTHER M** (Alte genuri muzicale), **WEATHER** (Vreme), **FINANCE** (Financiar), **CHILDREN** (Programe pentru copii), **SOCIAL A** (Societate), **RELIGION** (Religie), **PHONE IN** (De pe telefon), **TRAVEL** (Călătorii), **LEISURE** (Relaxare), **JAZZ** (Muzică jazz), **COUNTRY** (Muzică country), **NATION M** (Muzică națională), **OLDIES** (Muzică veche), **FOLK M** (Muzică folk), **DOCUMENT** (Documentar)

## Setarea orei ceasului (CT)

Datele CT din transmisia RDS setează ceasul.

- 1 Setati [SET CT-ON] din [GENERAL] (pagina 11).

## Redare

### Redarea unui disc

- 1 Introduceți discul (cu partea cu eticheta în sus).

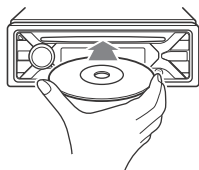

Redarea începe automat.

### Redarea de pe un dispozitiv USB

Se pot folosi dispozitive USB\* tip AOA (Android Open Accessory) 2.0, MSC (Mass Storage Class) și MTP (Media Transfer Protocol) compatibile cu standardul USB. În funcție de dispozitivul USB, pe unitate se poate detecta modul Android sau Master/MTP.

În cazul anumitor playere media digitale sau telefoane inteligente Android, poate fi nevoie să setați modul MTP.

\* De exemplu, o unitate USB flash, un player media digital, un telefon inteligent Android

#### Note

- Pentru detalii cu privire la compatibilitatea dispozitivului USB, vizitați site-ul de asistență menționat pe ultima copertă.
- Telefoanele inteligente cu sisteme de operare Android 4.1 sau o versiune ulterioară acceptă Android Open Accessory 2.0 (AOA 2.0). Cu toate acestea, este posibil ca unele telefoane inteligente să nu accepte în totalitate AOA 2.0 chiar dacă au instalat sistemul de operare Android 4.1 sau o versiune ulterioară.  
Pentru detalii cu privire la compatibilitatea telefonului dvs. inteligent Android, vizitați site-ul de asistență menționat pe ultima copertă.



- Redarea următoarelor fișiere nu este acceptată.  
MP3/WMA/FLAC:
  - fișiere protejate cu drepturi de autor
  - fișiere DRM (Digital Rights Management)
  - Fișiere audio multicanal
- MP3/WMA:
  - fișiere comprimate fără pierderi

Înainte de a stabili o conexiune, selectați modul USB (modul Android sau MSC/MTP), în funcție de dispozitivul USB (pagina 11).

## 1 Conectați un dispozitiv USB la portul USB (pagina 6).

Pornește redarea.

Dacă este deja conectat un dispozitiv, pentru a porni redarea, apăsați SRC pentru a selecta [USB].

## 2 Ajustați volumul pe această unitate.

### Pentru a opri redarea

Apăsați și țineți apăsat OFF timp de 1 secundă.

### Pentru a scoate dispozitivul

Oprii redarea, apoi scoateți dispozitivul.

## Căutarea și redarea pieselor

### Redarea repetată și redarea amestecată

Nu este disponibil atunci când este conectat un dispozitiv USB în modul Android.

## 1 În timpul redării, apăsați (repetare) sau (redare amestecată) în mod repetat pentru a selecta modul de redare dorit.

Poate dura un timp până la începerea redării în modul de redare selectat.

Modurile de redare disponibile diferă, în funcție de sursa de sunet selectată.

## Căutarea unei piese după nume (Quick-BrowZer™)

Nu este disponibil atunci când este conectat un dispozitiv USB în modul Android.

## 1 În timpul redării de pe CD sau USB, apăsați (navigare)\* pentru a afișa lista cu categoriile de căutare.

După deschiderea listei de piese, apăsați  (înapoi) în mod repetat pentru a afișa categoria de căutare dorită.

\* În timpul redării de pe USB, apăsați  (navigare) timp de cel puțin 2 secunde pentru a reveni direct la începutul listei de categorii.

## 2 Rotiți selectorul de control pentru a selecta categoria de căutare dorită, apoi apăsați-l pentru a confirma.

## 3 Repetați pasul 2 pentru a căuta piesa dorită.

Pornește redarea.

### Pentru a ieși din modul Quick-BrowZer™.

Apăsați  (navigare).

## Căutarea prin omiterea unor elemente (modul Jump)

Nu este disponibil atunci când este conectat un dispozitiv USB în modul Android.

## 1 Apăsați (navigare).

## 2 Apăsați SEEK +.

## 3 Rotiți selectorul de control pentru a selecta elementul.

Salturile din listă se fac în pași de 10% din numărul total de elemente.

## 4 Apăsați ENTER pentru a reveni la modul Quick-BrowZer.

Se afișează elementul selectat.

## 5 Rotiți selectorul de control pentru a selecta elementul dorit, apoi apăsați-l.

Pornește redarea.

### Revocarea modului DEMO

Puteți revoca afișajul demonstrației care apare atunci când sursa este dezactivată și se afișează ceasul.

- 1 Apăsați **MENU**, rotiți selectorul de control pentru a selecta **[GENERAL]**, apoi apăsați-l.
- 2 Rotiți selectorul de control pentru a selecta **[SET DEMO]**, apoi apăsați-l.
- 3 Rotiți selectorul de control pentru a selecta **[SET DEMO-OFF]**, apoi apăsați-l.  
Setarea este terminată.
- 4 Apăsați **↶** (înapoi) de două ori.  
Afișajul revine la modul de recepție/redare normal.

### Efectuarea setărilor de bază

Puteți seta elementele din următoarele categorii de configurare:

Configurare generală (**GENERAL**),  
Configurarea sunetului (**SOUND**),  
Configurarea afișajului (**DISPLAY**)

- 1 Apăsați **MENU**.
- 2 Rotiți selectorul de control pentru a selecta categoria de configurare, apoi apăsați-l.  
Elementele care pot fi setate diferă în funcție de sursă și de setări.
- 3 Rotiți selectorul de control pentru a selecta opțiunile, apoi apăsați-l.

**Pentru a reveni la afișajul anterior**

Apăsați **↶** (înapoi).

### Configurare generală (GENERAL)

#### AREA

Specifică zona/regiunea de utilizare a acestei unități: **[EUROPE]**, **[RUSSIA]**.  
Dacă se modifică setarea curentă pentru zonă/regiune, această unitate este resetată, apoi se afișează ceasul.  
(Funcția este disponibilă doar dacă sursa este dezactivată și se afișează ceasul).

#### DEMO (demonstrație)

Activează demonstrația: **[ON]**, **[OFF]**.

#### CLOCK-ADJ (reglare ceas) (pagina 6)

#### CAUT ALM (alarmă de atenționare)

Activează alarma de atenționare: **[ON]**, **[OFF]** (pagina 5).  
(Funcția este disponibilă doar dacă sursa este dezactivată și se afișează ceasul).

#### BEEP

Activează semnalul sonor: **[ON]**, **[OFF]**.

#### AUTO OFF

Se oprește automat după un interval de timp dorit, atunci când unitatea este oprită: **[ON]** (30 minute), **[OFF]**.

#### STEERING

Înregistrează/resetează setarea telecomenzii de pe volan.  
(Funcția este disponibilă pentru conexiunea cu un cablu de conexiune (nefurnizat)). (Funcția este disponibilă doar dacă sursa este dezactivată și se afișează ceasul).

#### STR CONTROL (control volan)

Selectează modul de intrare pentru telecomanda conectată. Pentru a preveni o defecțiune, nu uitați să potriviți modul de intrare cu telecomanda conectată înainte de utilizare.

##### CUSTOM

Modul de intrare pentru telecomanda de pe volan

##### PRESET

Modul de intrare pentru telecomanda cu fir, cu excepția telecomenzii de pe volan (selectat automat după ce se execută **[RESET CUSTOM]**.)

## EDIT CUSTOM

Înregistrează funcțiile (SOURCE, ATT, VOL +/-, SEEK +/-) pe telecomanda de pe volan:

- 1 Rotiți selectorul de control pentru a selecta funcția pe care doriți să o asociați cu telecomanda de pe volan, apoi apăsați-l.
- 2 În timp ce [REGISTER] clipește, țineți apăsat butonul de pe telecomanda de pe volan cu care doriți să asociați funcția. După finalizarea înregistrării, se afișează [REGISTERED].
- 3 Pentru a înregistra alte funcții, repetați pașii 1 și 2.

(Funcție disponibilă doar dacă [STR CONTROL] este setat la [CUSTOM].)

## RESET CUSTOM

Resetează setarea telecomenzii de pe volan: [YES], [NO].

(Funcție disponibilă doar dacă [STR CONTROL] este setat la [CUSTOM].)

## Note

- În timpul configurării setărilor, puteți utiliza doar butoanele de pe unitate. Din motive de siguranță, parcați vehiculul înainte de a efectua această setare.
- Dacă intervine o eroare în timpul înregistrării, toate informațiile înregistrate anterior vor fi păstrate. Reluați înregistrarea pornind de la funcția pentru care a intervenit eroarea.
- Este posibil ca această funcție să nu fie disponibilă pe anumite vehicule. Pentru detalii cu privire la compatibilitatea vehiculului dvs., vizitați site-ul de asistență menționat pe ultima copertă.

## USB MODE

Modifică modul USB: [ANDROID], [MSC/MTP].

(Funcția este disponibilă doar dacă ați selectat sursa USB).

## CT (oră pe ceas)

Activează funcția CT: [ON], [OFF].

## AF/TA (frecvențe alternative/anunțare trafic)

Selectează setarea de frecvențe alternative (AF) și de anunțare a traficului (TA): [AF-ON], [TA-ON], [AF/TA-ON], [AF/TA-OFF].

## REGIONAL

Restricționează recepția la o regiune specifică: [ON], [OFF].

(Funcție disponibilă doar pentru recepția în banda FM.)

## BTM (memorie de acordare optimă) (pagina 7)

(Funcția este disponibilă doar dacă ați selectat tunerul).

## FIRMWARE

(Funcția este disponibilă doar dacă sursa este dezactivată și se afișează ceasul). Verifică/actualizează versiunea firmware. Pentru detalii, vizitați site-ul de asistență menționat pe ultima copertă.

**FW VERSION** (versiune firmware)

Se afișează versiunea firmware curentă.

**FW UPDATE** (actualizare firmware)

Lansează procesul de actualizare firmware: [YES], [NO].

Actualizarea firmware va fi finalizată în câteva minute. În timpul actualizării, nu treceți contactul pe poziția OFF, și nu decuplați dispozitivul USB.

## Configurarea sunetului (SOUND)

Acest meniu de configurare poate fi deschis și dacă apăsați SOUND.

### EQ10 PRESET

Selectează o curbă de egalizator dintre cele 10 curbe de egalizator sau setarea de dezactivare:

[OFF], [R&B], [ROCK], [POP], [HIP-HOP], [ELECTRONICA], [JAZZ], [SOUL], [COUNTRY], [KARAOKE]\*, [CUSTOM].

Setarea curbei de egalizator poate fi memorată pentru fiecare sursă în parte.

\* [KARAOKE] reduce sunetele vocale, dar acestea nu pot fi eliminate complet în timpul redării. De asemenea, folosirea unui microfon nu este acceptată.

---

## EQ10 CUSTOM

Setează [CUSTOM] pentru EQ10.  
Setarea curbei egalizatorului: [BAND1] 32 Hz, [BAND2] 63 Hz, [BAND3] 125 Hz, [BAND4] 250 Hz, [BAND5] 500 Hz, [BAND6] 1 kHz, [BAND7] 2 kHz, [BAND8] 4 kHz, [BAND9] 8 kHz, [BAND10] 16 kHz.  
Nivelul volumului este reglabil de la -6 dB la +6 dB în intervale de 1 dB.

---

## BALANCE

Ajustează balansul sunetului:  
[RIGHT-15] – [CENTER] – [LEFT-15].

---

## FADER

Ajustează nivelul relativ:  
[FRONT-15] – [CENTER] – [REAR-15].

---

## S.WOOFER (subwoofer)

**SW LEVEL** (nivel subwoofer)  
Ajustează nivelul volumului pentru subwoofer:

[+6 dB] – [0 dB] – [-6 dB].

(Pentru cea mai mică setare se afișează [ATT]).

**SW PHASE** (fază subwoofer)

Selectează faza subwooferului:

[NORM], [REV].

**LPF FREQ** (frecvență filtru trecere bandă joasă)

Selectează frecvența de întrerupere pentru subwoofer: [80Hz], [100Hz], [120Hz].

---

**HPF FREQ** (frecvență filtru trecere bandă înaltă)

Selectează frecvența de întrerupere pentru boxe față/spate: [OFF], [80Hz], [100Hz], [120Hz].

---

## AUX VOL (nivel volum AUX)

Reglează nivelul volumului pentru fiecare dispozitiv auxiliar conectat:

[+18 dB] – [0 dB] – [-8 dB].

Această setare anulează necesitatea de a regla nivelul volumului între surse.

(Funcția este disponibilă doar dacă ați selectat AUX).

---

---

## Configurarea afișajului (DISPLAY)

---

### DIMMER

Modifică luminozitatea afișajului: [ON], [OFF], [CLK].

Pentru a activa această funcție doar o perioadă fixă, selectați [CLK] și setați ora de început și cea de sfârșit.

– Pentru a seta luminozitatea atunci când este activată funcția de atenuare:

Setați [DIMMER] la [ON] și reglați [BRIGHTNESS].

– Pentru a seta luminozitatea atunci când este dezactivată funcția de atenuare:

Setați [DIMMER] la [OFF] și ajustați [BRIGHTNESS].

Setarea luminozității este memorată și este aplicată atunci când se activează sau se dezactivează funcția de atenuare.

---

### BRIGHTNESS

Ajustează luminozitatea afișajului. Nivelul luminozității este reglabil: [1] – [10].

---

### SND SYNC (sincronizare sunet)

Activează sincronizarea iluminării cu sunetul: [ON], [OFF].

---

### AUTO SCR (defilare automată)

Defilează automat elementele lungi: [ON], [OFF].

(Funcția nu este disponibilă dacă ați selectat AUX sau tunerul).

---

## Informații suplimentare

### Actualizarea firmware-ului

Pentru a actualiza firmware-ul, vizitați site-ul de asistență menționat pe ultima copertă și urmați instrucțiunile online.

#### Note

- Pentru actualizarea firmware-ului, trebuie să utilizați un dispozitiv USB (nefurnizat). Stocați instrumentul de actualizare pe dispozitivul USB și conectați dispozitivul la portul USB, după care efectuați operația de actualizare.
- Actualizarea firmware va fi finalizată în câteva minute. În timpul actualizării, nu treceți contactul pe poziția OFF, și nu decuplați dispozitivul USB.

### Măsurile de precauție

- Lăsați unitatea să se răcească în prealabil, în cazul în care automobilul a fost parcat sub lumina directă a soarelui.
- Nu lăsați panoul frontal sau dispozitivele audio în interiorul automobilului deoarece acestea pot funcționa necorespunzător din cauza temperaturii ridicate cauzate de expunerea directă la razele soarelui.
- Antena electrică se extinde automat.

#### Condens provocat de umezeală

Dacă în interiorul unității se formează condens de la umezeală, scoateți discul și așteptați aproximativ o oră până când se usucă; în caz contrar, unitatea nu va funcționa corespunzător.

#### Pentru menținerea unui sunet de înaltă calitate

Nu vărsați lichide pe unitate sau discuri.

### Note cu privire la discuri

- Nu expuneți discurile la lumina directă a soarelui, la surse de căldură, precum suflantele de aer cald, și nu le lăsați în autovehicule parcate la loc neumbrit.
- Înainte de redare, curățați discurile prin ștergere cu o cârpă, de la centru către exterior. Nu folosiți pentru curățare solvenți precum benzina, diluanți, produse de curățare din comerț.
- Această unitate este proiectată pentru redarea de discuri conforme standardului Compact Disc (CD). Discurile duale și unele discuri muzicale, codificate cu tehnologii de protejare a drepturilor de autor nu sunt conforme cu standardul Compact Disc (CD), prin urmare aceste discuri nu vor putea fi redade de această unitate.
- Discuri ce NU POT fi redade de această unitate
  - Discuri cu etichete, autocolant, bandă adezivă sau hârtie lipite pe ele. Acest lucru poate cauza defectarea unității sau distrugerea discului.
  - Discuri cu forme care nu sunt standard (ca exemplu, inimă, pătrat, stea). Încercarea de a le reda poate duce la deteriorarea unității.
  - Discuri de 8 cm.



#### Note cu privire la discurile CD-R/CD-RW

- Dacă discul cu sesiuni multiple începe cu o sesiune CD-DA, acesta este recunoscut ca disc CD-DA iar celelalte sesiuni nu vor fi redade.
- Discuri ce NU POT fi redade de această unitate
  - CD-R/CD-RW cu calitate de înregistrare slabă.
  - CD-R/CD-RW înregistrate cu un dispozitiv de înregistrare incompatibil.
  - CD-R/CD-RW finalizate incorect.
  - CD-R/CD-RW diferite de cele înregistrate în format CD muzical sau în format MP3 conform ISO9660 Nivel 1/Nivel 2, Joliet/Romeo sau cu sesiuni multiple.

## Ordinea de redare a fișierelor audio

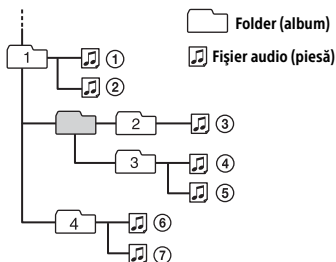

Dacă aveți întrebări sau probleme legate de unitate care nu sunt prezentate în acest manual, consultați cel mai apropiat distribuitor Sony.

## Întreținere

### Curățarea conectorilor

Unitatea poate să nu funcționeze corespunzător în cazul în care conectorii dintre unitate și panoul frontal nu sunt curăți. Pentru a preveni acest lucru, desprindeți panoul frontal (pagina 5) și curățați conectorii cu un bețișor cu vată. Nu apăsați foarte puternic. În caz contrar, conectorii se pot deteriora.

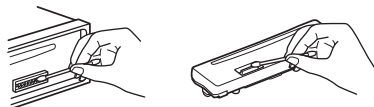

### Note

- Din motive de siguranță, opriți contactul mașinii înainte de a curăța conectorii și scoateți cheia din contact.
- Nu atingeți niciodată conectorii direct cu degetele sau cu un dispozitiv metalic.

# Specificații

## Secțiunea tuner

### FM

Interval de acord:

Dacă [AREA] este setat la [EUROPE]:

87,5 MHz – 108,0 MHz

Dacă [AREA] este setat la [RUSSIA]:

FM1/FM2: 87,5 MHz – 108,0 MHz

(în pași de 50 kHz)

FM3: 65 MHz – 74 MHz (în pași de 30 kHz)

Terminal antenă (aeriană):

Conector pentru antenă (aeriană) externă

Frecvență intermediară:

Dacă [AREA] este setat la [EUROPE]:

FM CCIR: -1.956,5 kHz până la -487,3 kHz

și +500,0 kHz până la +2.095,4 kHz

Dacă [AREA] este setat la [RUSSIA]:

FM CCIR: -1.956,5 kHz până la -487,3 kHz

și +500,0 kHz până la +2.095,4 kHz

FM OIRT: -1.815,6 kHz până la -943,7 kHz

și +996,6 kHz până la +1.776,6 kHz

Sensibilitate utilă: 7 dBf

Selectivitate: 75 dB la 400 kHz

Raport semnal/zgomot: 73 dB

Separare: 50 dB la 1 kHz

Răspuns în frecvență: 20 Hz – 15.000 Hz

### MW/LW

Interval de acord:

MW: 531 kHz – 1.602 kHz

LW: 153 kHz – 279 kHz

Terminal antenă (aeriană):

Conector pentru antenă (aeriană) externă

Sensibilitate: MW: 26  $\mu$ V, LW: 50  $\mu$ V

## Secțiunea CD player

Raport semnal/zgomot: 95 dB

Răspuns în frecvență: 10 Hz – 20.000 Hz

Wow și flutter: Sub limita măsurabilă

Numărul maxim de:

(doar pentru CD-R/CD-RW)

– foldere (albume):

150 (inclusiv folderul rădăcină)

– fișiere (piese) și foldere:

300 (poate fi mai mic de 300 dacă numele

folderelor/fișierelor conțin multe caractere)

– caractere afișabile pentru un nume de

folder/fișier: 32 (Joliet)/64 (Romeo)

Codec corespunzător:

MP3 (.mp3) și WMA (.wma)

## Secțiunea player USB

Interfață: USB (Viteză completă)

Curent maxim: 500 mA

Numărul maxim de piese recunoscut:

– foldere (albume): 256

– fișiere (piese) per folder: 256

Protocol Android Open Accessory (AOA)

compatibil: 2.0

Codec corespunzător:

MP3 (.mp3)

Rată de biți: 8 kbps – 320 kbps

(Acceptă VBR (Rată de biți variabilă))

Rată de eșantionare: 16 kHz – 48 kHz

WMA (.wma)

Rată de biți: 32 kbps – 192 kbps

(Acceptă VBR (Rată de biți

variabilă))

Rată de eșantionare:

32 kHz, 44,1 kHz, 48 kHz

FLAC (.flac)

Adâncime biți: 16 biți, 24 biți

Rată de eșantionare: 44,1 kHz, 48 kHz

## Secțiunea amplificator de putere

Ieșire: Ieșiri boxe

Impedanță boxe: 4  $\Omega$  – 8  $\Omega$

Putere de ieșire maximă: 55 W  $\times$  4 (la 4  $\Omega$ )

## Generalități

Ieșiri:

Terminal ieșiri audio (REAR, SUB)

Terminal de control antenă (aeriană)

electrică/amplificator de putere

(REM OUT)

## Intrări:

- Terminal de intrare telecomandă
- Terminal de intrare antenă (aeriană)
- Mufă de intrare AUX (mini mufă stereo)
- Port USB

Necesar de putere: Baterie auto 12 V CC  
(masă (impământare) negativă)

Consum de curent nominal: 10 A

Dimensiuni:

Aprox. 178 mm × 50 mm × 177 mm (l/i/a)

Dimensiuni de montare:

Aprox. 182 mm × 53 mm × 160 mm (l/i/a)

Masă: Aprox. 1,2 kg

Conținutul pachetului:

Unitate principală (1)

Componente pentru instalare și  
conectare (1 set)

Este posibil ca distribuitorul dvs. să nu vă furnizeze toate accesoriile menționate mai sus. Solicitați informații detaliate de la distribuitor.

Designul și specificațiile se pot modifica fără notificare prealabilă.

## Drepturi de autor

Windows Media este marcă comercială înregistrată sau marcă comercială a Microsoft Corporation în Statele Unite și/sau în alte țări.

Acest produs este protejat prin anumite drepturi de proprietate intelectuală ale Microsoft Corporation. Utilizarea sau distribuirea unei astfel de tehnologii în afara acestui produs este interzisă fără a deține o licență din partea Microsoft sau a unui subsidiar autorizat al Microsoft.

Tehnologia de codificare audio MPEG Layer-3 și brevetele sunt utilizate sub licență Fraunhofer IIS și Thomson.

Android este marcă comercială a Google Inc.

## libFLAC

Drepturi de autor (C) 2000-2009 Josh  
Coalson

Drepturi de autor (C) 2011-2013 Xiph.Org  
Foundation

Redistribuirea și utilizarea sub formă de cod sursă și sub formă digitală, cu sau fără modificare, este permisă doar dacă sunt respectate următoarele condiții:

- Redistribuirile codului sursă trebuie să păstreze notificarea drepturilor de autor de mai sus, prezentele condiții și următoarele precizări legale.
- Redistribuirea în formă digitală trebuie să reproducă în documentație și/sau în alte materiale furnizate în cadrul distribuției notificarea drepturilor de autor de mai sus, prezentele condiții și următoarele precizări legale.
- Numele Xiph.org Foundation sau numele contribuitorilor săi nu pot fi utilizate pentru a susține sau a promova produse derivate din acest software fără permisiune prealabilă specifică scrisă.

ACEST SOFTWARE ESTE FURNIZAT DE DEȚINĂTORII ȘI CONTRIBUITORII DREPTURILOR DE AUTOR „CA ATARE” ȘI ESTE NEGATĂ ORICE GARANȚIE EXPRESĂ SAU IMPLICITĂ, INCLUZÂND, DAR FĂRĂ A SE LIMITA LA, GARANȚIILE IMPLICITE DE VANDABILITATE ȘI COMPATIBILITATE CU UN ANUMIT SCOP. FUNDAȚIA SAU CONTRIBUABILII NU VOR FI ÎN NICIO CIRCUMSTANȚĂ RĂSPUNZĂTORI PENTRU NICIO PAGUBĂ DIRECTĂ, INDIRECTĂ, INCIDENTALĂ, SPECIALĂ, TIPICĂ SAU ÎN CONSECINȚĂ (INCLUZÂND, FĂRĂ A SE LIMITA LA ACESTE, PROCURAREA BUNURILOR SAU SERVICIILOR DE SCHIMB, ÎNTRERUPEREA UTILIZĂRII, PIERDEREA DE DATE SAU DE PROFITURI SAU ÎNTRERUPEREA ACTIVITĂȚII) DIN NICIO CAUZĂ ȘI CONFORM NICIUNEI TEORII A RESPONSABILITĂȚII, INDIFERENT DACĂ ESTE DE TIP CONTRACTUAL, DE RĂSPUNDERE STRICTĂ SAU DE NATURĂ PENALĂ (INCLUZÂND NEGLIJENȚA SAU ALTE SITUAȚII SIMILARE), CARE AR PUTEA REZULTA ÎN ORICE MOD DIN UTILIZAREA ACESTUI SOFTWARE, CHIAR DACĂ AR EXISTA INFORMAȚII PRIVIND ASEMENEA PAGUBE.



---

## Depanare

Următoarea listă de verificare vă va ajuta să remediați problemele cu care se poate confrunta unitatea.

Înainte de a parcurge lista de verificare de mai sus, verificați conexiunile și procedurile de operare.

Pentru detalii cu privire la utilizarea siguranței și scoaterea unității din bord, consultați „Conectare/Instalare” (pagina 21). În cazul în care nu reușiți să remediați problema, vizitați site-ul de asistență menționat pe ultima copertă.

---

### Generalități

**Unitatea nu emite niciun sunet sau sunetul este foarte slab.**

- Poziția atenuatorului [FADER] nu este setată pentru un sistem cu 2 boxe.
- Volumul unității și/sau al dispozitivului conectat este foarte scăzut.
  - Măriți volumul unității și al dispozitivului conectat.

**Nu se emite niciun semnal sonor.**

- Ați conectat un amplificator de putere opțional și nu se utilizează amplificatorul încorporat.

**Conținutul memoriei a fost șters.**

- Cablul de alimentare sau bateria au fost deconectate sau nu sunt conectate corect.

**Posturile memorate și ora corectă au fost șterse.**

**S-a ars siguranța.**

**Scoate un zgomot la comutarea poziției contactului.**

- Cablurile nu sunt cuplate corect la conectorul automobilului de alimentare a accesoriilor.

**În timpul redării sau recepției, pornește modul demonstrație.**

- Dacă nu se efectuează nicio operațiune timp de 5 minute cu modul [DEMO-ON] setat, se activează modul demonstrație.
  - Setati [DEMO-OFF] (pagina 10).

---

**Afișajul dispăre din/nu apare în fereastra de afișaj.**

- Variatorul este setat pe [DIM-ON] (pagina 12).
- Afișajul dispăre dacă țineți apăsat OFF.
  - Apăsați OFF pe unitate până când apare afișajul.
- Conectorii sunt murdari (pagina 14).

---

**Afișajul/iluminarea clipește.**

- Alimentarea nu este suficientă.
  - Verificați dacă bateria automobilului furnizează suficientă energie la unitate. (Necesarul de energie este de 12V c.c.)

---

**Butoanele de operare nu funcționează.**

**Discul nu iese.**

- Apăsați DSPL și ↶ (înapoi)/MODE cel puțin 2 secunde, pentru a reseta unitatea. Conținutul memoriei este șters. Pentru siguranța dumneavoastră, nu resetati unitatea în timp ce conduceți.

---

### Recepție radio

**Nu se poate recepționează posturile.**

**Sunetul este întrerupt de zgomot.**

- Conexiunea nu este corectă.
  - Verificați conexiunea antenei (aeriene) automobilului.
  - Dacă antena (aeriană) automată nu se extinde, verificați conexiunea cablului antenei (aeriene) electrice.

---

**Nu este posibil acordul presetat.**

- Semnalul de transmisie este prea slab.

---

**Nu se poate acorda între 65 MHz și 74 MHz în FM3.**

- [AREA] este setat la [EUROPE].
  - Setati [AREA] la [RUSSIA] (pagina 10).

---

### RDS

**Serviciile RDS nu pot fi recepționate (atunci când [AREA] este setat la [RUSSIA]).**

- Este selectat FM3.
  - Selectați FM1 sau FM2.
- Serviciile RDS nu sunt disponibile în regiunea curentă.

---

### **Funcția SEEK pornește după câteva secunde de ascultare.**

- Postul este non-TP sau are un semnal slab.
  - Dezactivați TA (pagina 7).

---

### **Nu recepționați niciun anunț de trafic.**

- Activați TA (pagina 7).
- Postul nu emite niciun anunț de trafic chiar dacă este TP.
  - Acordați alt post.

---

### **PTY afișează [- - - - -].**

- Postul curent nu este un post RDS.
- Nu s-au recepționat datele RDS.
- Postul nu specifică tipul de program.

---

### **Numele de serviciu al programului clipește.**

- Nu există frecvență alternativă pentru postul curent.
  - Apăsați SEEK +/- în timp ce numele serviciului de program clipește. Apare [PI SEEK] și unitatea începe să caute altă frecvență cu aceleași date PI (identificare program).

---

## **Redare CD**

---

### **Nu se redă discul.**

- Discul este defect sau murdar.
- Discul CD-R/CD-RW nu este audio (pagina 13).

---

### **Fișierele MP3/WMA nu pot fi redate.**

- Discul este incompatibil cu formatul și versiunea MP3/WMA. Pentru detalii cu discurile și formatele care pot fi redate, vizitați site-ul de asistență menționat pe ultima copertă.

---

### **Redarea fișierelor MP3/WMA începe mai târziu comparativ cu alte fișiere.**

- Următoarele discuri necesită un timp mai lung pentru începerea redării.
  - Un disc înregistrat cu o structură arborescentă complicată.
  - Un disc înregistrat în sesiuni multiple.
  - Un disc pe care se pot adăuga date.

---

### **Sunetul se aude în salturi.**

- Discul este defect sau murdar.

---

## **Redarea de pe dispozitive USB**

---

### **Nu puteți reda printr-un hub USB.**

- Această unitate nu recunoaște dispozitivele USB conectate printr-un hub USB.

---

### **Redarea de pe un dispozitiv USB începe într-un interval de timp mai lung.**

- Dispozitivul USB conține fișiere înregistrate cu o structură arborescentă complicată.

---

### **Sunetul este intermitent.**

- Sunetul poate fi intermitent la o rată de biți ridicată.
- Este posibil ca fișierele DRM (Digital Rights Management) să nu poată fi redată în unele cazuri.

---

### **Fișierul audio nu poate fi redat.**

- Dispozitivele USB formate cu alte sisteme de fișiere decât FAT16 sau FAT32 nu sunt acceptate.\*

\* Această unitate acceptă FAT16 și FAT32, însă este posibil ca unele dispozitive USB să nu suporte toate aceste sisteme FAT. Pentru detalii, consultați instrucțiunile de utilizare ale fiecărui dispozitiv USB sau contactați producătorul.

---

### **Operațiile pentru omiterea unui album, a unui element (modul Jump) și de căutare a unei piese după nume (Quick-BrowZer) nu pot fi executate.**

- Aceste operații nu pot fi executate atunci când este conectat un dispozitiv USB în modul Android.
  - Setați [USB MODE] la [MSC/MTP] (pagina 11).
- Modul USB al dispozitivului nu este setat la modul corespunzător.
  - Asigurați-vă că modul USB al dispozitivului este setat la modul MSC/MTP.

---

### **Sunetul nu este scos în timpul redării în modul Android.**

- În timp ce unitatea este în modul Android, sunetul este scos doar pe telefonul inteligent Android.
  - Verificați starea aplicației de redare audio pe telefonul inteligent Android.
  - În funcție de telefonul inteligent Android, este posibil ca redarea să nu poată fi efectuată.

---

## Mesaje

Este posibil ca unul dintre următoarele mesaje să apară sau să clipească în timpul funcționării.

---

**CD ERROR:** Discul nu poate fi redat. Discul va fi scos automat.

→ Curățați sau introduceți discul corect sau asigurați-vă că discul nu este gol sau defect.

---

**CD NO MUSIC:** Nu există niciun fișier redabil. Discul va fi scos automat.

→ Introduceți un disc care să conțină fișiere redabile (pagina 15).

---

**CD PUSH EJT:** Discul nu a fost scos corect.

→ Apăsăți ▲ (scoatere).

---

**HUB NO SUPRT:** Huburile USB nu sunt acceptate.

---

**INVALID**

→ Operația selectată ar putea fi nevalidă.

---

**NO AF:** Nu există frecvențe alternative.

→ Apăsăți SEEK +/- în timp ce numele serviciului de program clipește. Unitatea începe să caute altă frecvență cu aceleași date PI (identificare program) (apare [PI SEEK]).

---

**NO TP:** Nu există programe de trafic.

→ Unitatea va continua să caute posturi TP disponibile.

---

**NOT SUPPORT - ANDROID MODE**

→ La unitate este conectat un dispozitiv USB care nu acceptă AOA (Android Open Accessory) 2.0, în timp ce [USB MODE] este setat la [ANDROID].  
– Setăți [USB MODE] la [MSC/MTP] (pagina 11).

---

**OVERLOAD:** Dispozitivul USB este supraîncărcat.

→ Deconectați dispozitivul USB și apăsați SRC pentru a selecta o altă sursă.

→ Dispozitivul USB prezintă o eroare sau este conectat un dispozitiv neacceptat.

---

**READ:** Se citesc informațiile.

→ Așteptați până când citirea este finalizată și redarea pornește automat. În funcție de organizarea fișierului, este posibil ca intervalul de timp să fie mai lung.

---

**USB ERROR:** Nu se poate reda de pe dispozitivul USB.

→ Conectați din nou dispozitivul USB.

---

**USB NO DEV:** Un dispozitiv USB nu este conectat sau nu este recunoscut.

→ Asigurați-vă că dispozitivul USB sau cablul USB este conectat bine.

---

**USB NO MUSIC:** Nu există niciun fișier redabil.

→ Conectați un dispozitiv USB care să conțină fișiere redabile (pagina 15).

---

**USB NO SUPRT:** Dispozitivul USB nu este acceptat.

→ Pentru detalii cu privire la compatibilitatea dispozitivului USB, vizitați site-ul de asistență menționat pe ultima copertă.

---

**LLLL sau րրրր:** S-a ajuns la începutul sau la finalul discului.

---

**– (caracter de subliniere):** Caracterul nu poate fi afișat.

## Pentru utilizarea telecomenzii de pe volan:

---

**ERROR:** A intervenit o eroare la înregistrarea funcției.

→ Reluați înregistrarea pornind de la funcția pentru care a intervenit eroarea (pagina 11).

---

**TIMEOUT:** Înregistrarea funcției nu a reușit deoarece timpul a expirat.

→ Încercați să finalizați înregistrarea în timp ce [REGISTER] clipește (aproximativ 6 secunde) (pagina 11).

Dacă aceste soluții nu remediază problema, consultați cel mai apropiat distribuitor Sony. Dacă duceți unitatea la un centru de reparații din cauza unor probleme de redare de pe CD, aduceți și discul folosit în momentul apariției problemei.

### Atenție

- **Legăți toate cablurile de împământare la un punct de împământare comun.**
- Nu prindeți cablurile în șuruburi sau în piesele mobile (de exemplu în șinele scaunelor).
- Înainte de conectare, dezactivați contactul pentru a evita scurtcircuitele.
- Conectați cablul de alimentare ⑥ la unitate și la boxe înainte de a-l conecta la conectorul de alimentare auxiliară.
- Pentru siguranța dumneavoastră, nu uitați să izolați cablurile neconectate libere cu bandă izolatoare.

### Măsurile de precauție

- Alegeți locul de instalare cu atenție pentru ca unitatea să nu vă incomodeze în timp ce conduceți.
- Evitați să instalați unitatea în zone expuse la praf, mizerie, vibrații excesive sau temperaturi ridicate, cum ar fi cele expuse direct la lumina soarelui sau lângă conductele de încălzire.
- Folosiți doar echipamentele de montare furnizate pentru o instalare sigură.

### Notă cu privire la cablul de alimentare electrică (galben)

Atunci când conectați această unitate împreună cu alte componente stereo, amperajul nominal al circuitului din automobil la care este conectată unitatea trebuie să fie mai mare decât suma amperajelor nominale ale siguranțelor fiecărei componente.

### Reglarea unghiului de montare

Reglați unghiul de montare la o valoare mai mică de 45°.

## Lista de componente pentru instalare

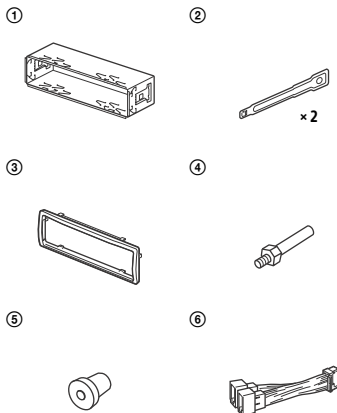

- Această listă de componente nu include tot ce conține pachetul.
- Suportul ① și colierul de protecție ③ sunt atașate la unitate înainte de expediere. Înainte de a monta unitatea, folosiți cheia de deblocare ② pentru a demonta suportul ① de pe unitate. Pentru detalii, consultați „Demontarea colierului de protecție și a suportului” (pagina 24).
- Păstrați cheile de deblocare ② pentru o utilizare ulterioară, deoarece veți avea nevoie de ele atunci când demontați unitatea din automobil.

# Conexiune

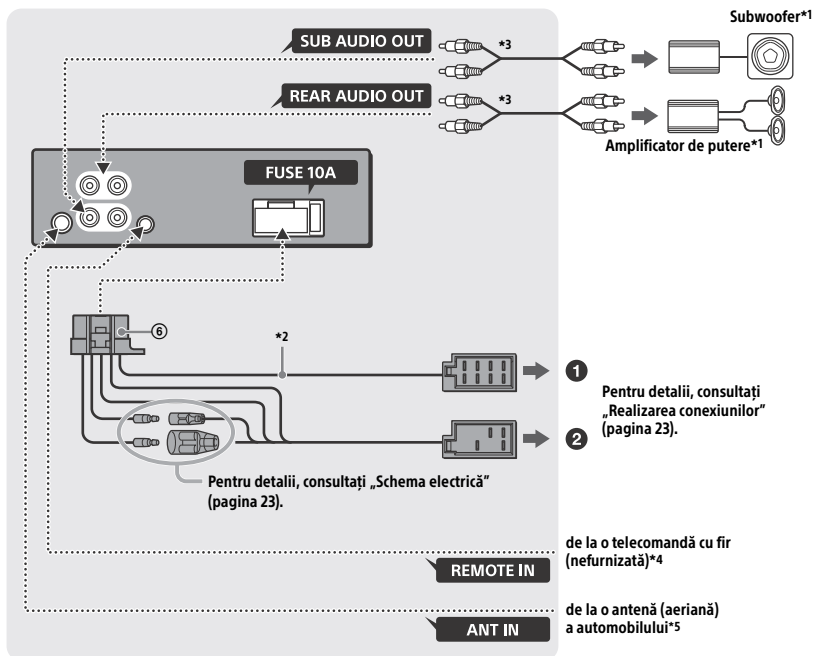

\*1 Nefurnizat

\*2 Impedanță boxe:  $4 \Omega - 8 \Omega \times 4$

\*3 Cablu cu pini RCA (nefurnizat)

\*4 În funcție de tipul de automobil, folosiți un adaptor de telecomandă cu fir (nefurnizat). Pentru detalii despre utilizarea telecomenzii cu fir, consultați „Utilizarea telecomenzii cu fir” (pagina 24).

\*5 În funcție de tipul de autovehicul, folosiți un adaptor (nefurnizat) în cazul în care conectorul antenei nu se potrivește.

## Realizarea conexiunilor

Dacă aveți o antenă (aeriană) electrică fără casetă de conexiuni, conectarea acestei unități cu ajutorul cablului de alimentare furnizat ⑥ poate deteriora antena (aeriană).

### 1 Către conectorul pentru boxe al automobilului

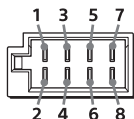

1	Boxă spate (dreapta)	⊕	Mov
2		⊖	Mov/cu dungi negre
3	Boxă frontală (dreapta)	⊕	Gri
4		⊖	Gri/cu dungi negre
5	Boxă frontală (stânga)	⊕	Alb
6		⊖	Alb/cu dungi negre
7	Boxă spate (stânga)	⊕	Verde
8		⊖	Verde/cu dungi negre

### 1 Către conectorul de alimentare al automobilului

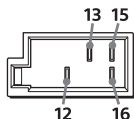

12	alimentare continuă	Galben
13	comandă antenă (aeriană) electrică/ amplificador de putere (REM OUT)	Albastru/ cu dungi albe
15	alimentare comutată	Roșu
16	masă (împământare)	Negru

## Conexiune ușoară subwoofer

Puteți utiliza un subwoofer fără un amplificator de putere dacă este conectat la cablul unei boxe din spate.

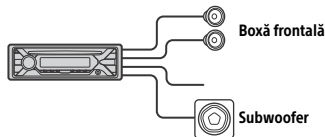

### Note

- Trebuie să pregătiți cablurile boxelor din spate.
- Folosiți un subwoofer cu o impedanță de 4 Ω până la 8 Ω și capacități corespunzătoare de gestionare a puterii pentru a evita daunele.

## Conexiune de păstrare a memoriei

Cât timp este conectat cablul de alimentare galben, circuitul de memorie va fi alimentat continuu chiar dacă ați dezactivat contactul.

## Conectarea boxelor

- Înainte de conectarea boxelor, opriți unitatea.
- Folosiți boxe cu o impedanță de 4 Ω până la 8 Ω și capacități corespunzătoare de gestionare a puterii pentru a evita daunele.

## Schemă electrică

Asigurați-vă că ați conectat corect conectorul de alimentare auxiliară și cablurile conform sistemului din autovehicul.

### Conector de alimentare auxiliară

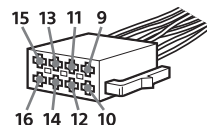

## Conexiune normală

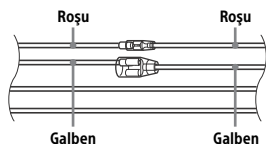

12	alimentare continuă	Galben
15	alimentare comutăată	Roșu

## Când se inversează pozițiile cablului roșu și galben

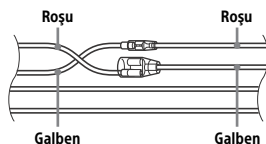

12	alimentare comutăată	Galben
15	alimentare continuă	Roșu

## În cazul autovehiculelor fără poziție ACC

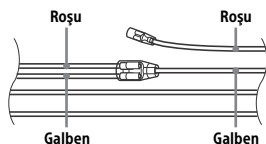

După cuplarea corectă a conectorilor și comutarea cablurilor de alimentare, conectați unitatea la sursa de alimentare a autovehiculului. Dacă aveți întrebări și probleme legate de conectarea unității, care nu sunt prezentate în acest manual, contactați distribuitorul autovehiculului.

## Utilizarea telecomenzii cu fir

- 1 Pentru a activa telecomanda cu fir, setați [STR CONTROL] din [SET STEERING] la [PRESET] (pagina 10).

## Instalare

### Demontarea colierului de protecție și a suportului

Înainte de a instala unitatea, demontați colierul de protecție ③ și suportul ① de pe unitate.

- 1 Strângeți ambele margini ale colierului de protecție ③ și trageți-l afară.

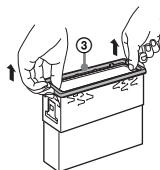

- 2 Introduceți ambele chei de deblocare ② până auziți un declic și trageți suportul în jos ①, după care trageți unitatea în jos pentru a le separa.

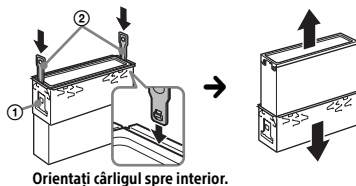



## Montarea unității în bord

Înainte de instalare, asigurați-vă că ambele cleme de pe ambele laturi ale suportului ① sunt îndoite spre interior 2 mm.

- 1 **Poziționați suportul ① în interiorul bordului și îndoiți ghearele în exterior pentru o prindere fixă.**

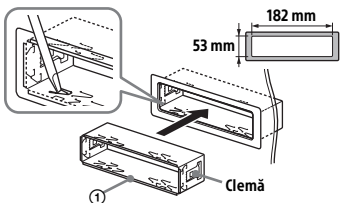

- 2 **Montați unitatea pe suport ① și atașați colierul de protecție ③.**

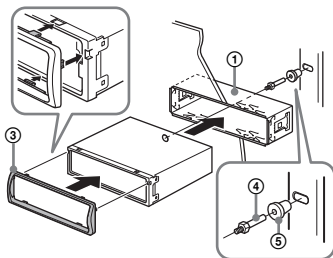

### Note

- Dacă clemele sunt drepte sau îndoite spre exterior, unitatea nu se va fixa bine și poate ieși afară.
- Asigurați-vă că cele 4 cleme de pe colierul de protecție ③ sunt cuplate corect în fantele de pe unitate.

## Detașarea și atașarea panoului frontal

Pentru detalii, consultați „Detașarea panoului frontal” (pagina 5).

## Resetarea unității

Pentru detalii, consultați „Resetarea unității” (pagina 5).

## Înlocuirea siguranței

Atunci când înlocuiți siguranța, nu uitați să folosiți o siguranță cu amperajul nominal menționat pe siguranța originală. Dacă se arde siguranța, verificați conexiunea de alimentare și înlocuiți siguranța. Dacă siguranța se arde din nou după înlocuire, poate fi vorba de o defecțiune internă. În astfel de situații, consultați cel mai apropiat distribuitor Sony.

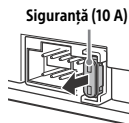

### Site de asistență

Dacă aveți întrebări sau doriți să aflați ultimele informații referitoare la asistența pentru acest produs, vizitați site-ul Web de mai jos:

<http://www.sony.eu/support>

Înregistrați produsul online acum la:

<http://www.sony.eu/mysony>

