

FM/MW/LW Leitor de CD (Compact Disc)

Instruções de
funcionamento

PT

Para cancelar a apresentação de demonstração (DEMO), consulte a página 10.

Para obter informações sobre a ligação/instalação, consulte a página 22.



* 4 5 9 5 9 6 6 1 1 * (1)

Para sua segurança, instale esta unidade no painel de instrumentos do automóvel, pois o lado traseiro da unidade fica quente durante a utilização.

Para mais informações, consulte "Ligação/Instalação" (página 22).

Fabricado na Tailândia

Propriedades do diodo de laser

- Duração de emissão: Contínua
- Saída do laser: Menos de 53,3 μ W

(Esta saída é o valor medido a uma distância de 200 mm da superfície da objetiva da lente no Bloco de captação ótica com 7 mm de abertura.)

A placa de identificação, que indica a tensão de funcionamento e outras informações, está localizada na parte inferior do chassi.

Aviso aos clientes: as informações seguintes referem-se apenas a equipamento comercializado em países que aplicam as Diretivas da UE

Fabricante: Sony Corporation, 1-7-1 Konan Minato-ku Tokyo, 108-0075 Japão

Para questões relacionadas com a conformidade do produto na UE, contacte: Sony Belgium, bijkantoor van Sony Europe Limited, Da Vincilaan 7-D1, 1935 Zaventem, Bélgica



Eliminação de pilhas/baterias e de equipamentos elétricos e eletrônicos usados (aplicável na União Europeia e noutros países europeus com sistemas de recolha seletiva de resíduos)

Este símbolo, colocado no produto, nas pilhas/baterias ou na sua embalagem, indica que o produto e as pilhas/baterias não devem ser tratados como resíduos urbanos indiferenciados. Em determinadas pilhas/baterias, este símbolo pode ser usado em combinação com um símbolo químico. Os símbolos químicos do mercúrio (Hg) ou chumbo (Pb) são adicionados se a pilha/bateria contiver mais de 0,0005% de mercúrio ou 0,004% de chumbo.

Ao garantir que estes produtos e as pilhas/baterias são eliminados de forma correta, irá prevenir potenciais consequências negativas para o ambiente e para a saúde humana, que de outra forma poderiam ocorrer pelo manuseamento inadequado destes resíduos. A reciclagem dos materiais ajudará a contribuir para a conservação dos recursos naturais.

Se, por motivos de segurança, desempenho ou proteção de dados, os produtos necessitarem de uma ligação permanente a uma pilha/bateria integrada, esta só deve ser substituída por profissionais qualificados. Acabado o período de vida útil destes aparelhos, coloque-os no ponto de recolha de produtos elétricos/eletrônicos de forma a garantir o tratamento adequado das pilhas/baterias e do equipamento elétrico e eletrónico.

Para as restantes pilhas/baterias, consulte a secção sobre a remoção segura das pilhas/baterias do produto. Coloque a pilha/bateria num ponto de recolha destinado à reciclagem de pilhas/baterias usadas.

Para obter informações mais detalhadas sobre a reciclagem deste produto ou das pilhas/baterias, contacte o município onde reside, os serviços de recolha de resíduos da sua área ou a loja onde adquiriu o produto ou as pilhas/baterias.

Aviso: caso a ignição do automóvel não possua a posição ACC

Certifique-se de que configura a função AUTO OFF (página 11). A alimentação da unidade será desligada total e automaticamente após o tempo definido depois de a unidade ser desligada, o que evita a descarga da bateria. Se não definir a função AUTO OFF, prima sem soltar OFF até o visor se apagar sempre que desligar a ignição.

Exclusão de responsabilidade referente a serviços oferecidos por terceiros

Os serviços oferecidos por terceiros poderão ser mudados, suspensos ou terminados sem aviso prévio. A Sony não assume qualquer responsabilidade nestes tipos de situação.

Índice

| | |
|-------------------------------------|---|
| Guia de peças e controlos | 4 |
|-------------------------------------|---|

Preparativos

| | |
|--|---|
| Retirar o painel frontal | 5 |
| Reinicializar a unidade | 5 |
| Acertar o relógio | 6 |
| Ligar um dispositivo USB | 6 |
| Ligar outro dispositivo áudio portátil | 6 |

Ouvir rádio

| | |
|--|---|
| Ouvir rádio | 7 |
| Utilizar o RDS (Radio Data System) | 7 |

Reproduzir

| | |
|---|---|
| Reproduzir um disco | 9 |
| Reproduzir um dispositivo USB | 9 |
| Procurar e reproduzir faixas | 9 |

Definições

| | |
|---|----|
| Cancelar o Modo DEMO | 10 |
| Funcionamento das definições básicas | 10 |
| Configuração geral (GENERAL) | 11 |
| Configuração do som (SOUND) | 12 |
| Configuração do visor (DISPLAY) | 13 |

Informações adicionais

| | |
|----------------------------------|----|
| Atualizar o firmware | 13 |
| Precauções | 13 |
| Manutenção | 15 |
| Especificações | 15 |
| Resolução de problemas | 17 |
| Mensagens | 20 |

Ligação/Instalação

| | |
|--|----|
| Cuidado | 22 |
| Lista de peças para instalação | 22 |
| Ligação | 23 |
| Instalação | 25 |

Guia de peças e controlos

Unidade principal

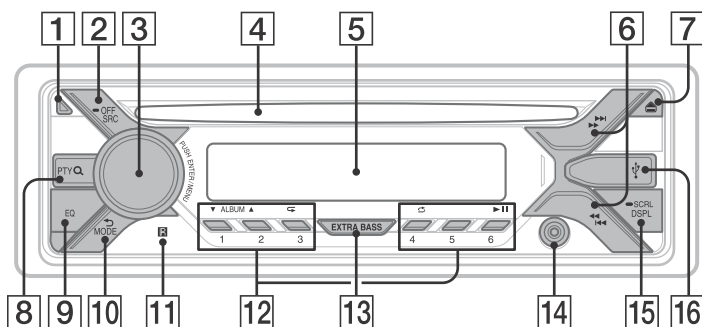

1 Botão de desengate do painel frontal

2 SRC (fonte)

Ligar a unidade.
Mudar a fonte.

OFF

Premir sem soltar durante 1 segundo para desligar a fonte e apresentar o relógio.
Premir sem soltar durante mais de 2 segundos para desligar a alimentação e o visor.

3 Botão de controlo

Rodar para ajustar o volume.

PUSH ENTER

Inserir o item selecionado.

MENU

Abrir o menu de configuração.

4 Ranhura para discos

5 Visor

6 << / >> (SEEK +/-)

Sintonizar estações de rádio automaticamente. Premir sem soltar para sintonizar manualmente.

<<< / >>> (anterior/seguinte)

<<<< / >>>> (recuo rápido/avanço rápido)

7 ▲ (ejeção do disco)

8 PTY (tipo de programa)

Selecionar PTY em RDS.

Q (pesquisar) (página 10)

Aceder ao modo de pesquisa durante a reprodução.

(Não disponível quando um dispositivo USB em modo Android™ está ligado.)

9 EQ (equalizador)

Selecionar uma curva do equalizador.

10 ↶ (anterior)

Regressar ao visor anterior.

MODE (página 7)

11 Recetor para o telecomando

12 Teclas numéricas (1 a 6)

Receber estações de rádio armazenadas. Premir sem soltar para armazenar estações.

ALBUM ▼/▲

Ignorar um álbum para um dispositivo áudio. Premir sem soltar para ignorar álbuns continuamente.

(Não disponível quando um dispositivo USB em modo Android está ligado.)

↺ (repetir)

(Não disponível quando um dispositivo USB em modo Android está ligado.)

↻ (reproduzir aleatoriamente)

(Não disponível quando um dispositivo USB em modo Android está ligado.)

▶|| (reproduzir/pausa)

13 EXTRA BASS

Reforça o som grave em sincronização com o nível de volume. Premir para alterar a definição EXTRA BASS: [1], [2], [OFF].

14 Entrada AUX

15 DSPL (visor)

Alterar os itens do visor.

— SCRL (deslocar)

Premir sem soltar para deslocar um item do visor.

16 Porta USB

Preparativos

Retirar o painel frontal

Pode retirar o painel frontal desta unidade para evitar o furto.

- 1 Prima sem soltar OFF ① até a unidade se desligar, prima o botão de desengate do painel frontal ② e puxe o painel na sua direção para o remover.

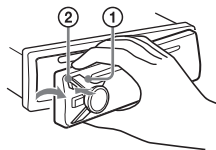

Alarme de advertência

Se ligar o interruptor de ignição para a posição OFF sem retirar o painel frontal, o alarme de advertência irá soar durante alguns segundos. O alarme só irá soar se o amplificador incorporado for utilizado.

Colocar o painel frontal

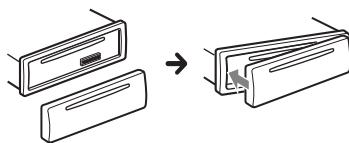

Reinicializar a unidade

Antes de utilizar a unidade pela primeira vez ou após substituir a bateria do automóvel ou alterar as ligações, tem de repor a unidade.

- 1 Prima DSPL e ↻ (anterior)/MODE durante mais de 2 segundos.

Nota

Repor a unidade apagará a definição do relógio e alguns conteúdos armazenados.

Definir a área/região

Depois de repor a unidade, é apresentado o visor de definição de área/região.

- 1 Prima ENTER enquanto [SET AREA] é apresentado.
É apresentada a área/região atualmente definida.
- 2 Rode o botão de controlo para seleccionar [EUROPE] ou [RUSSIA] e prima o botão.
- 3 Rode o botão de controlo para seleccionar [YES] ou [NO] e prima o botão.
Se a área/região definida for alterada, a unidade é reposta e o relógio é apresentado.

Esta definição pode ser configurada no menu de configuração geral (página 11).

Acertar o relógio

- 1 Prima MENU, rode o botão de controlo para seleccionar [GENERAL] e prima o botão.
- 2 Rode o botão de controlo para seleccionar [SET CLOCK-ADJ] e prima o botão.
A indicação da hora pisca.
- 3 Rode o botão de controlo para definir a hora e os minutos.
Para mover a indicação digital, prima SEEK +/-.
- 4 Após definir os minutos, prima MENU.
A configuração está concluída e o relógio é iniciado.

Visualizar o relógio

Prima DSPL.

Ligar um dispositivo USB

- 1 Reduza o volume na unidade.
- 2 Ligue o dispositivo USB à unidade.

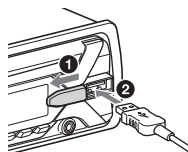

Ligar outro dispositivo áudio portátil

- 1 Desligue o dispositivo áudio portátil.
- 2 Reduza o volume na unidade.
- 3 Ligue o dispositivo áudio portátil à entrada AUX (minitomada estéreo) na unidade com um cabo de ligação (não fornecido)*.

* Utilize uma ficha de tipo reto.

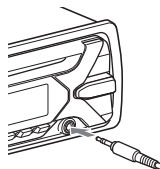

- 4 Prima SRC para seleccionar [AUX].

Corresponder o nível do volume do dispositivo ligado a outras fontes

Inicie a reprodução do dispositivo áudio portátil num volume moderado e defina o seu volume de escuta habitual na unidade. Prima MENU e seleccione [SOUND] → [SET AUX VOL] (página 12).

Ouvir rádio

Ouvir rádio

Para ouvir rádio, prima SRC para selecionar [TUNER].

Armazenar automaticamente (BTM)

- 1 Prima MODE para alterar a banda (FM1, FM2, FM3, MW ou LW).
- 2 Prima MENU, rode o botão de controlo para selecionar [GENERAL] e prima o botão.
- 3 Rode o botão de controlo para selecionar [SET BTM] e prima o botão.
A unidade armazena estações por ordem de frequência nas teclas numéricas.

Sintonizar

- 1 Prima MODE para alterar a banda (FM1, FM2, FM3, MW ou LW).
- 2 Sintonize.
Sintonizar manualmente
Prima sem soltar SEEK +/- para localizar a frequência aproximada e prima SEEK +/- repetidamente para efetuar um ajuste preciso da frequência pretendida.
Sintonizar automaticamente
Prima SEEK +/-.
A pesquisa para quando a unidade recebe uma estação.

Armazenar manualmente

- 1 Ao receber a estação que pretende armazenar, prima sem soltar um botão numérico (1 a 6) até [MEM] ser apresentado.

Receber as estações armazenadas

- 1 Seleccione a banda e prima um botão numérico (1 a 6).

Utilizar o RDS (Radio Data System)

Definir frequências alternativas (AF) e informações de trânsito (TA)

AF sintoniza continuamente a estação para o sinal mais forte numa rede e TA fornece as informações atuais do trânsito ou programas de trânsito (TP), se os receber.

- 1 Prima MENU, rode o botão de controlo para selecionar [GENERAL] e prima o botão.
- 2 Rode o botão de controlo para selecionar [SET AF/ TA] e prima o botão.
- 3 Rode o botão de controlo para selecionar [SET AF-ON], [SET TA-ON], [SET AF/TA-ON] ou [SET AF/TA-OFF] e prima o botão.

Armazenar estações RDS com a definição AF e TA

Pode predefinir estações RDS juntamente com uma definição AF/TA. Defina AF/TA e armazene a estação utilizando BTM ou manualmente. Se predefinir manualmente, também pode predefinir estações não RDS.

Receber informações de emergência

Com AF ou TA ativado, as informações de emergência irão interromper automaticamente a fonte selecionada.

Ajustar o nível de volume durante uma informação de trânsito

O nível será armazenado na memória para informações de trânsito posteriores, independentemente do nível de volume normal.

Manter um programa regional (REGIONAL)

Quando as funções AF e REGIONAL estão ativadas, não é ligado a outra estação regional com uma frequência mais forte. Se sair da área de receção do programa regional, defina [SET REG-OFF] em [GENERAL] durante a receção FM (página 12). Esta função não funciona no Reino Unido e noutros locais.

Função de ligação local (apenas no Reino Unido)

Esta função permite-lhe seleccionar outras estações locais na área, mesmo que não estejam armazenadas nos seus botões numéricos.

Durante a receção FM, prima um botão numérico (1 a 6) no qual uma estação local está armazenada. Dentro de 5 segundos, prima novamente um botão numérico da estação local. Repita este procedimento até a estação local ser recebida.

Selecionar tipos de programa (PTY)

- 1 Prima PTY durante a receção FM.
- 2 Rode o botão de controlo até ser apresentado o tipo de programa pretendido e prima o botão.
A unidade começa a procurar uma estação que esteja a transmitir o tipo de programa seleccionado.

Tipos de programa

NEWS (Notícias), **AFFAIRS** (Atualidades), **INFO** (Informações), **SPORT** (Desporto), **EDUCATE** (Educação), **DRAMA** (Teatro), **CULTURE** (Cultura), **SCIENCE** (Ciência), **VARIED** (Diversos), **POP M** (Música pop), **ROCK M** (Música rock), **EASY M** (Música ligeira), **LIGHT M** (Música clássica ligeira), **CLASSICS** (Música clássica), **OTHER M** (Outras músicas), **WEATHER** (Meteorologia), **FINANCE** (Finanças), **CHILDREN** (Programas infantis), **SOCIAL A** (Assuntos sociais), **RELIGION** (Religião), **PHONE IN** (Linha aberta), **TRAVEL** (Viagens), **LEISURE** (Lazer), **JAZZ** (Música jazz), **COUNTRY** (Música country), **NATION M** (Música nacional), **OLDIES** (Sucessos antigos), **FOLK M** (Música folk), **DOCUMENT** (Documentários)

Definir a hora do relógio (CT)

Os dados CT da transmissão de RDS definem o relógio.

- 1 Defina [SET CT-ON] em [GENERAL] (página 11).

Reproduzir

Reproduzir um disco

- 1 Inserir o disco (com a etiqueta virada para cima).

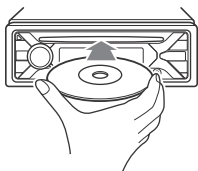

A reprodução inicia-se automaticamente.

Reproduzir um dispositivo USB

Podem ser utilizados dispositivos* USB do tipo AOA (Android Open Accessory) 2.0, MSC (Mass Storage Class) e MTP (Media Transfer Protocol) compatíveis com o padrão USB. Consoante o dispositivo USB, é possível seleccionar o modo Android ou MSC/MTP na unidade.

Pode ser necessário definir o modo MTP em alguns leitores de multimédia digitais ou smartphones Android.

* Por exemplo, uma pen USB, um leitor de multimédia digital, um smartphone Android

Notas

- Para obter mais informações sobre a compatibilidade do seu dispositivo USB, visite o site de assistência indicado na contracapa.
- Os smartphones com a versão Android OS 4.1 ou superior instalada suportam Android Open Accessory 2.0 (AOA 2.0). No entanto, alguns smartphones podem não suportar totalmente AOA 2.0 mesmo se tiverem instalada a versão Android OS 4.1 ou superior. Para obter mais informações sobre a compatibilidade do seu smartphone Android, visite o site de assistência indicado na contracapa.

- A reprodução dos seguintes ficheiros não é suportada.
 - MP3/WMA/FLAC:
 - ficheiros protegidos por direitos de autor
 - ficheiros DRM (Digital Rights Management)
 - ficheiros de áudio multicanal
 - MP3/WMA:
 - ficheiros de compressão sem perdas

Antes de efetuar uma ligação, seleccione o modo USB (modo Android ou modo MSC/MTP) consoante o dispositivo USB (página 11).

- 1 Ligue um dispositivo USB à porta USB (página 6).

A reprodução é iniciada.

Se já existir um dispositivo ligado, para iniciar a reprodução, prima SRC para seleccionar [USB].

- 2 Ajuste o volume nesta unidade.

Parar a reprodução

Prima sem soltar OFF durante 1 segundo.



Remover o dispositivo

Pare a reprodução e remova o dispositivo.

Procurar e reproduzir faixas

Reprodução repetitiva e aleatória

Não disponível quando um dispositivo USB em modo Android está ligado.

- 1 Durante a reprodução, prima  (repetir) ou  (reproduzir aleatoriamente) repetidamente para seleccionar o modo de reprodução pretendido.

O início da reprodução no modo seleccionado poderá demorar um pouco.

Os modos de reprodução disponíveis variam consoante a fonte de som seleccionada.

Procurar uma faixa pelo nome (Quick-BrowZer™)

Não disponível quando um dispositivo USB em modo Android está ligado.

- 1 Durante a reprodução de CDs ou USB, prima, prima **Q** (pesquisar)* para visualizar a lista de categorias de procura.

Quando a lista de faixas for apresentada, prima **↶** (recuar) repetidamente para visualizar a categoria de pesquisa pretendida.

* Durante a reprodução USB, prima **Q** (pesquisar) durante mais de 2 segundos para voltar diretamente ao início da lista de categorias.

- 2 Rode o botão de controlo para selecionar a categoria de procura pretendida e prima-o para confirmar.
- 3 Repita o passo 2 para procurar a faixa pretendida.
A reprodução é iniciada.

Sair do modo Quick-BrowZer

Prima **Q** (pesquisar).

Pesquisar ignorando itens (Modo Ignorar)

Não disponível quando um dispositivo USB em modo Android está ligado.

- 1 Prima **Q** (pesquisar).
- 2 Prima **SEEK +**.
- 3 Rode o botão de controlo até selecionar o item.
A lista é percorrida em saltos de 10% do número total de itens.
- 4 Prima **ENTER** para voltar ao modo Quick-BrowZer.
É apresentado o item selecionado.
- 5 Rode o botão de controlo até selecionar o item pretendido e prima o botão.
A reprodução é iniciada.

Definições

Cancelar o Modo DEMO

Pode cancelar o visor de demonstração que aparece quando a fonte está desativada e o relógio é apresentado.

- 1 Prima **MENU**, rode o botão de controlo para selecionar **[GENERAL]** e prima o botão.
- 2 Rode o botão de controlo para selecionar **[SET DEMO]** e prima o botão.
- 3 Rode o botão de controlo até selecionar **[[SET DEMO-OFF]** e prima o botão.
A definição é concluída.
- 4 Prima **↶** (anterior) duas vezes.
O visor regressa ao modo de receção/reprodução normal.

Funcionamento das definições básicas

Pode definir as seguintes categorias de configuração:

Configuração geral (**GENERAL**), configuração do som (**SOUND**), configuração do visor (**DISPLAY**)

- 1 Prima **MENU**.
- 2 Rode o botão de controlo até selecionar a categoria de configuração e prima o botão.
Os itens que podem ser definidos variam consoante a fonte e as definições.
- 3 Rode o botão de controlo até selecionar as opções e prima o botão.

Regressar ao visor anterior

Prima **↶** (anterior).

Configuração geral (GENERAL)

AREA

Especifica a área/região a utilizar esta unidade: [EUROPE], [RUSSIA].
Se a área/região atualmente definida for alterada, a unidade é reposta e o relógio é visualizado.
(Disponível apenas quando a fonte está desligada e o relógio é visualizado.)

DEMO (demonstração)

Ativa a demonstração: [ON], [OFF].

CLOCK-ADJ (acerto do relógio) (página 6)

CAUT ALM (alarme de advertência)

Ativa o alarme de advertência: [ON], [OFF] (página 5).
(Disponível apenas quando a fonte está desligada e o relógio é visualizado.)

BEEP

Ativa o aviso sonoro: [ON], [OFF].

AUTO OFF

A alimentação é desligada automaticamente após um período pretendido quando a unidade é desligada: [ON] (30 minutos), [OFF].

STEERING

Regista/repõe a definição do telecomando do volante.
(Disponível quando ligado com o cabo de ligação (não fornecido).) (Disponível apenas quando a fonte está desligada e o relógio é visualizado.)
STR CONTROL (controlo do volante)
Seleciona o modo de entrada do telecomando ligado. Para evitar uma avaria, certifique-se de que faz corresponder o modo de entrada ao telecomando ligado antes da utilização.

CUSTOM

Modo de entrada para o telecomando do volante

PRESET

Modo de entrada para o telecomando com fios excluindo o telecomando do volante (selecionado automaticamente quando [RESET CUSTOM] é executado).

EDIT CUSTOM

Regista as funções (SOURCE, ATT, VOL +/-, SEEK +/-) no telecomando do volante:

- 1 Rode o botão de controlo para selecionar a função que pretende atribuir ao telecomando do volante e prima-0.
- 2 Enquanto [REGISTER] estiver a piscar, prima sem soltar o botão no telecomando do volante ao qual pretende atribuir a função. Quando o registo for concluído, é apresentado [REGISTERED].
- 3 Para registar outras funções, repita os passos 1 e 2.

(Disponível apenas quando [STR CONTROL] está definido como [CUSTOM].)

RESET CUSTOM

Repõe a definição do telecomando do volante: [YES], [NO].
(Disponível apenas quando [STR CONTROL] está definido como [CUSTOM].)

Notas

- Enquanto especifica as definições, o funcionamento dos botões só está disponível na unidade. Para sua segurança, estacione o seu automóvel antes de especificar esta definição.
- Se ocorrer um erro ao registar-se, todas as informações anteriormente registadas permanecerão. Reinicie o registo a partir da função onde ocorreu o erro.
- Esta função pode não estar disponível em alguns veículos. Para obter mais informações sobre a compatibilidade do seu veículo, visite o site de assistência indicado na contracapa.

USB MODE

Altera o modo USB: [ANDROID], [MSC/MTP].
(Disponível apenas quando a fonte USB está selecionada.)

CT (hora do relógio)

Ativa a função CT: [ON], [OFF].

AF/TA (frequências alternativas/ informações de trânsito)

Seleciona a definição de frequências alternativas (AF) e informações de trânsito (TA): [AF-ON], [TA-ON], [AF/TA-ON], [AF/TA-OFF].

REGIONAL

Restringe a recepção a uma região específica: [ON], [OFF].
(Disponível apenas quando está a receber FM.)

BTM (best tuning memory) (página 7)

(Disponível apenas quando o sintonizador está selecionado.)

FIRMWARE

(Disponível apenas quando a fonte está desligada e o relógio é visualizado.)

Verifica/atualiza a versão do firmware.

Para obter mais informações, visite o site de assistência indicado na contracapa.

FW VERSION (versão do firmware)

Apresenta a versão atual do firmware.

FW UPDATE (atualização do firmware)

Acede ao processo de atualização do firmware: [YES], [NO].

A atualização do firmware poderá demorar alguns minutos até ficar concluída.

Durante a atualização, não coloque a ignição na posição OFF, nem remova o dispositivo USB.

Configuração do som (SOUND)

Este menu de configuração também pode ser aberto premindo SOUND.

EQ10 PRESET

Seleciona uma curva do equalizador entre 10 curvas de equalizador disponíveis ou desativado:

[OFF], [R&B], [ROCK], [POP], [HIP-HOP], [ELECTRONICA], [JAZZ], [SOUL], [COUNTRY], [KARAOKE]*, [CUSTOM].

A definição da curva do equalizador pode ser memorizada para cada fonte.

* [KARAOKE] reduz o som da voz, mas não é possível removê-lo totalmente durante a reprodução. Além disso, a utilização de um microfone não é suportada.

EQ10 CUSTOM

Define a opção [CUSTOM] de EQ10.

Definir a curva do equalizador: [BAND1]

32 Hz, [BAND2] 63 Hz, [BAND3] 125 Hz,

[BAND4] 250 Hz, [BAND5] 500 Hz,

[BAND6] 1 kHz, [BAND7] 2 kHz, [BAND8]

4 kHz, [BAND9] 8 kHz, [BAND10] 16 kHz.

O nível de volume é ajustável em passos de 1 dB, de -6 dB a +6 dB.

BALANCE

Ajusta o equilíbrio do som:

[RIGHT-15] – [CENTER] – [LEFT-15].

FADER

Ajusta o nível relativo:

[FRONT-15] – [CENTER] – [REAR-15].

S.WOOFER (subwoofer)

SW LEVEL (nível do subwoofer)

Ajusta o nível de volume do subwoofer: [+6 dB] – [0 dB] – [-6 dB].

([ATT] é apresentada na definição mais baixa.)

SW PHASE (fase do subwoofer)

Seleciona a fase do subwoofer:

[NORM], [REV].

LPF FREQ (frequência do filtro passa-baixo)

Seleciona a frequência de corte do subwoofer: [80 Hz], [100 Hz], [120 Hz].

HPF FREQ (frequência do filtro passa-alto)

Seleciona a frequência de corte da coluna frontal/traseira: [OFF], [80Hz], [100Hz], [120Hz].

AUX VOL (nível de volume de AUX)

Ajusta o nível de volume de todos

os dispositivos auxiliares ligados:

[+18 dB] – [0 dB] – [-8 dB].

Esta definição elimina a necessidade de ajustar o nível de volume entre fontes.

(Disponível apenas quando AUX está selecionada.)

Configuração do visor (DISPLAY)

DIMMER

Altera o brilho do visor: [ON], [OFF], [CLK].

Para definir que esta função permaneça ativa apenas durante um período fixo, selecione [CLK] e, em seguida, defina as horas de início e de fim.

– Para definir o brilho quando a função do regulador (dimmer) está ativada:

Defina [DIMMER] como [ON] e, em seguida, ajuste [BRIGHTNESS].

– Para definir o brilho quando a função do regulador está desativada:

Defina [DIMMER] como [OFF] e, em seguida, ajuste [BRIGHTNESS].

A definição de brilho é armazenada e aplicada quando a função do regulador está ativada ou desativada.

BRIGHTNESS

Ajusta o brilho do visor. O nível de brilho é ajustável: [1] – [10].

SND SYNC (sincronização do som)

Ativa a sincronização da iluminação com o som: [ON], [OFF].

AUTO SCR (deslocamento automático)

Desloca itens longos automaticamente:

[ON], [OFF].

(Não disponível quando AUX ou o sintonizador é selecionado.)

Informações adicionais

Atualizar o firmware

Para atualizar o firmware, visite o site de assistência indicado na contracapa e siga as instruções apresentadas online.

Notas

- É necessário utilizar um dispositivo USB (não fornecido) para atualizar o firmware. Armazene o atualizador no dispositivo USB, ligue o dispositivo à porta USB e, em seguida, efetue a operação de atualização.
- A atualização do firmware poderá demorar alguns minutos até ficar concluída. Durante a atualização, não coloque a ignição na posição OFF, nem remova o dispositivo USB.

Precauções

- Arrefeça a unidade antecipadamente se o automóvel esteve estacionado sob luz solar direta.
- Não deixe o painel frontal ou os dispositivos áudio no interior do automóvel ou pode resultar numa avaria devido à temperatura elevada da luz do sol direta.
- A antena elétrica estende-se automaticamente.

Condensação da humidade

Se ocorrer condensação da humidade dentro da unidade, remova o disco e aguarde cerca de uma hora até que seque; de outro modo, a unidade não funcionará corretamente.

Manter uma qualidade de som elevada

Não exponha a unidade ou os discos a salpicos de líquidos.

Notas sobre os discos

- Não exponha os discos à luz solar direta ou a fontes de calor como tubagens de ar quente, nem os deixe num carro estacionado sob a luz solar direta.
- Antes da reprodução, limpe os discos com um pano limpo a partir do centro para fora. Não utilize solventes, tais como gasolina, diluente ou produtos de limpeza à venda no mercado.
- Esta unidade foi concebida para reproduzir discos compatíveis com a norma CD (Compact Disc). Os DualDiscs e alguns discos de música codificados com tecnologias de proteção de direitos de autor não estão em conformidade com a norma CD (Compact Disc) e, conseqüentemente, esses discos podem não ser reproduzíveis nesta unidade.
- Discos que esta unidade **NÃO PODE** reproduzir
 - Discos com etiquetas, autocolantes ou fita adesiva ou papel colado. Se o fizer, poderá originar uma avaria ou estragar o disco.
 - Discos com formas não padronizadas (por exemplo, coração, quadrado, estrela). Se o fizer, poderá danificar a unidade.
 - Discos de 8 cm (3 1/4 pol.).



Notas sobre discos CD-R/CD-RW

- Se o disco multissessão começar com uma sessão CD-DA, será reconhecido como um disco a CD-DA e as outras sessões não serão reproduzidas.
- Discos que esta unidade **NÃO PODE** reproduzir
 - CD-R/CD-RW com qualidade de gravação fraca.
 - CD-R/CD-RW gravado com um dispositivo de gravação incompatível.
 - CD-R/CD-RW que tenha sido finalizado incorretamente.
 - CD-R/CD-RW que não tenha sido gravado no formato de CD de música ou MP3, em conformidade com a norma ISO9660 Nível 1/Nível 2, Joliet/Romeo ou multissessão.

Ordem de reprodução de ficheiros áudio

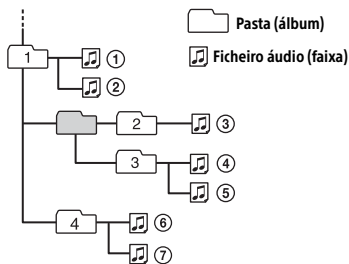

Se tiver alguma questão ou problemas relacionados com a unidade que não estejam abrangidos neste manual, contacte o agente Sony da sua zona.

Manutenção

Limpar os conectores

A unidade pode não funcionar corretamente se os conectores entre a unidade e o painel frontal não estiverem limpos. Para evitar esta situação, retire o painel frontal (página 5) e limpe os conectores com um cotonete. Não aplique força excessiva. Caso contrário, os conectores podem ficar danificados.

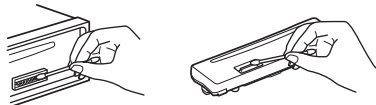

Notas

- Para sua segurança, desligue a ignição antes de limpar os conectores e remova a chave do interruptor de ignição.
- Nunca toque nos conectores diretamente com os seus dedos ou com qualquer dispositivo de metal.

Especificações

Secção do sintonizador

FM

Gama de sintonização:

Quando [AREA] está definido como [EUROPE]:

87,5 MHz – 108,0 MHz

Quando [AREA] está definido como [RUSSIA]:

FM1/FM2: 87,5 MHz – 108,0 MHz
(a passos de 50 kHz)

FM3: 65 MHz – 74 MHz
(a passos de 30 kHz)

Terminal de antena:

Conector de antena externa

Frequência intermédia:

Quando [AREA] está definido como [EUROPE]:

FM CCIR: -1956,5 kHz a -487,3 kHz
e +500,0 kHz ta +2095,4 kHz

Quando [AREA] está definido como [RUSSIA]:

FM CCIR: -1956,5 kHz a -487,3 kHz
e +500,0 kHz ta +2095,4 kHz

FM OIRT: -1815,6 kHz a -943,7 kHz
e +996,6 kHz ta +1776,6 kHz

Sensibilidade utilizável: 7 dBf

Seletividade: 75 dB a 400 kHz

Relação sinal/ruído: 73 dB

Separação: 50 dB a 1 kHz

Resposta de frequência: 20 Hz – 15.000 Hz

MW/LW

Gama de sintonização:

MW: 531 kHz – 1602 kHz

LW: 153 kHz – 279 kHz

Terminal de antena:

Conector de antena externa

Sensibilidade: MW: 26 μ V, LW: 50 μ V

Secção do leitor de CD

Relação sinal/ruído: 95 dB

Resposta de frequência: 10 Hz – 20.000 Hz

Brilho e cintilação:

Abaixo do limite mensurável

O número máximo de: (apenas CD-R/CD-RW)

– pastas (álbuns): 150 (incluindo a pasta raiz)

– ficheiros (faixas) e pastas: 300 (pode ser inferior a 300, se os nomes das pastas/ficheiros contiverem muitos caracteres)

– caracteres visualizáveis para um nome de pasta/ficheiro: 32 (Joliet)/64 (Romeo)

Codec correspondente:

MP3 (.mp3) e WMA (.wma)

Secção do leitor USB

Interface: USB (Velocidade total)

Corrente máxima: 500 mA

O número máximo de faixas reconhecíveis:

– pastas (álbuns): 256

– ficheiros (faixas) por pasta: 256

Protocolo Android Open Accessory (AOA) compatível: 2.0

Codec correspondente:

MP3 (.mp3)

Taxa de bits: 8 kbps – 320 kbps

(suporta VBR (Taxa de bits variável))

Taxa de amostragem: 16 kHz – 48 kHz

WMA (.wma)

Taxa de bits: 32 kbps – 192 kbps

(suporta VBR (taxa de bits variável))

Taxa de amostragem:

32 kHz, 44,1 kHz, 48 kHz

FLAC (.flac)

Profundidade de bits: 16 bits, 24 bits

Taxa de amostragem: 44,1 kHz, 48 kHz

Secção do amplificador de potência

Saída: Saídas das colunas

Impedância da coluna: 4 Ω – 8 Ω

Potência de saída máxima: 55 W × 4 (a 4 Ω)

Gerais

Saídas:

Terminal de saídas áudio (REAR, SUB)

Terminal de antena elétrica/controlo do amplificador de potência (REM OUT)

Entradas:

Terminal de entrada do telecomando

Terminal de entrada da antena

Entrada AUX (minitomada estéreo)

Porta USB

Requisitos de energia:

Bateria para automóvel de 12 V CC

(ligação à terra negativa)

Consumo de energia nominal: 10 A

Dimensões:

Aprox. 178 mm × 50 mm × 177 mm (l/a/p)

Dimensões de montagem:

Aprox. 182 mm × 53 mm × 160 mm (l/a/p)

Peso: aprox. 1,2 kg

Conteúdo da embalagem:

Unidade principal (1)

Peças para instalação e ligações

(1 conjunto)

O seu agente pode não comercializar alguns dos acessórios indicados acima. Peça informações detalhadas ao seu agente.

O design e as especificações estão sujeitos a alterações sem aviso prévio.

Direitos de autor

Windows Media é uma marca registada ou uma marca comercial da Microsoft Corporation nos Estados Unidos e/ou noutros países.

Este produto está protegido por determinados direitos de propriedade intelectual da Microsoft Corporation. A utilização ou distribuição desta tecnologia fora deste produto é proibida sem uma licença da Microsoft ou de uma subsidiária autorizada da Microsoft.

A tecnologia de codificação de áudio MPEG Layer-3 e as respetivas patentes são licenciadas pela Fraunhofer IIS e pela Thomson.

Android é uma marca comercial da Google Inc.

libFLAC

Copyright (C) 2000–2009 Josh Coalson

Copyright (C) 2011–2013 Xiph.Org

Foundation

A redistribuição e utilização nos formatos fonte e binário, com ou sem modificações, são permitidas desde que as seguintes condições sejam satisfeitas:

- As redistribuições do código fonte têm de manter as informações de direitos de autor indicadas acima, esta lista de condições e a exclusão de responsabilidades seguinte.
- As redistribuições em formato binário têm de reproduzir as informações de direitos de autor indicadas acima, esta lista de condições e a exclusão de responsabilidades seguinte na documentação e/ou noutros materiais fornecidos com a distribuição.
- O nome da Xiph.org Foundation e os nomes dos respetivos contribuintes não podem ser utilizados para apoiar ou promover produtos derivados deste software sem autorização prévia por escrito.

ESTE SOFTWARE É FORNECIDO PELOS PROPRIETÁRIOS DOS DIREITOS DE AUTOR E CONTRIBUINTES "TAL COMO ESTÁ" E QUAISQUER GARANTIAS, IMPLÍCITAS OU EXPLÍCITAS, INCLUINDO, SEM LIMITAÇÕES, AS GARANTIAS IMPLÍCITAS DE COMERCIALIZAÇÃO E ADEQUAÇÃO A UMA FINALIDADE ESPECÍFICA, SÃO EXCLUÍDAS. EM CASO ALGUM A FUNDAÇÃO OU OS CONTRIBUIDORES SERÃO RESPONSÁVEIS POR QUAISQUER DANOS DIRETOS, INDIRETOS, INCIDENTAIS, ESPECIAIS, EXEMPLARES OU CONSEQUENTES (INCLUINDO, ENTRE OUTROS, A PROCURAÇÃO DE BENS OU SERVIÇOS DE SUBSTITUIÇÃO, A PERDA DE UTILIZAÇÃO, DADOS OU LUCROS OU A INTERRUPTÃO DE NEGÓCIO), INDEPENDENTEMENTE DA FORMA COMO FOREM CAUSADOS E POR QUALQUER TEORIA DE RESPONSABILIDADE, QUER POR CONTRATO, RESPONSABILIDADE RESTRITA OU ATO ILÍCITO (INCLUINDO NEGLIGÊNCIA OU OUTROS) DECORRENTES DE QUALQUER FORMA DA UTILIZAÇÃO DESTE SOFTWARE, MESMO QUE TENHAM SIDO AVISADOS DA POSSIBILIDADE DE OCORRÊNCIA DESSES DANOS.

Resolução de problemas

A lista de verificação seguinte irá ajudá-lo a reparar problemas que possam surgir com a sua unidade.

Antes de percorrer a lista de verificação abaixo, verifique os procedimentos de ligação e funcionamento.

Para obter mais informações sobre a utilização do fusível e a remoção da unidade do painel de instrumentos, consulte "Ligação/Instalação" (página 22). Se o problema não for resolvido, visite o site de suporte indicado na contracapa.

Problemas gerais

Ausência de som ou som muito baixo.

- A posição do controlo do atenuador [FADER] não está definida para o sistema de 2 colunas.
- O volume da unidade e/ou do dispositivo ligado está muito baixo.
 - Aumente o volume da unidade e do dispositivo ligado.

Ausência de avisos sonoros.

- Está ligado um amplificador de potência opcional e não está a utilizar o amplificador incorporado.

O conteúdo da memória foi apagado.

- O cabo da fonte de alimentação ou da bateria foi desligado ou não está ligado corretamente.

As estações armazenadas e a hora correta foram apagadas.

O fusível rebentou.

Faz um ruído quando a posição da ignição é alterada.

- A correspondência entre os cabos e o conector de alimentação do acessório do cabo não está correta.

Durante a reprodução ou a receção, é iniciado o modo de demonstração.

- Se não for realizada nenhuma operação durante 5 minutos com [DEMO-ON] definido, o modo de demonstração é iniciado.
 - Defina [DEMO-OFF] (página 11).

O visor desaparece da/não aparece na janela de visualização.

- O regulador está definido como [DIM-ON] (página 13).
- O visor desaparece se premir sem soltar OFF.
 - Prima OFF na unidade até o visor aparecer.
- Os conectores estão sujos (página 15).

O visor/iluminação pisca.

- A fonte de alimentação não é suficiente.
 - Verifique se a bateria do automóvel fornece energia suficiente à unidade. (O requisito de energia é 12 V CC.)

Os botões de funcionamento não funcionam.**Não é possível ejetar o disco.**

- Prima DSPL e  (anterior)/MODE durante mais de 2 segundos para repor a unidade. O conteúdo armazenado na memória foi apagado.
Para sua segurança, não reponha a unidade enquanto estiver a conduzir.

Receção de rádio**Não é possível receber estações.****O som sofre a interferência de ruídos.**

- A ligação não está correta.
 - Verifique a ligação da antena do automóvel.
 - Se não for possível estender a antena automática, verifique o cabo de controlo da antena elétrica.

Não é possível efetuar a pré-sintonização.

- O sinal de transmissão é demasiado fraco.

Não é possível sintonizar entre 65 MHz e 74 MHz em FM3.

- Quando [AREA] está definido como [EUROPE].
 - Defina [AREA] como [RUSSIA] (página 11).

RDS**Não é possível receber serviços RDS (quando [AREA] está definido como [RUSSIA]).**

- FM3 está selecionado.
 - Selecione FM1 ou FM2.
- Os serviços RDS não estão disponíveis na região atual.

A função SEEK é iniciada após alguns segundos de escuta.

- A estação não transmite programas de trânsito (TP) ou tem um sinal fraco.
 - Desative a função TA (página 7).

Ausência de informações de trânsito.

- Ative a função TA (página 7).
- A estação não transmite quaisquer informações de trânsito, não obstante ser uma emissora de programas de trânsito (TP).
 - Sintonize outra estação.

PTY apresenta [- - - - -].

- A estação atual não é uma estação RDS.
- Não foram recebidos dados RDS.
- A estação não especifica o tipo de programa.

O nome do serviço do programa pisca.

- Não existe nenhuma frequência alternativa para a estação atual.
 - Prima SEEK +/- enquanto o nome do serviço do programa estiver a piscar. Aparece [PI SEEK] e a unidade começa a procurar outra frequência com os mesmos dados de PI (identificação de programa).

Reprodução de CD**Não é possível reproduzir o disco.**

- O disco está defeituoso ou sujo.
- O CD-R/CD-RW não se destina a utilização áudio (página 14).

Não é possível reproduzir ficheiros MP3/WMA.

- O disco é incompatível com o formato e versão MP3/WMA. Para obter mais informações sobre discos e formatos reproduzíveis, visite o site de assistência indicado na contracapa.

A reprodução de ficheiros MP3/WMA é mais demorada do que a de outros ficheiros.

- A reprodução demora mais tempo a iniciar para os discos seguintes.
 - Discos gravados com uma estrutura de árvore complexa.
 - Discos gravados em multissessão.
 - Discos aos quais é possível adicionar dados.

O som salta.

- O disco está defeituoso ou sujo.

Reprodução de dispositivos USB

Não é possível reproduzir itens através de um concentrador USB.

- Esta unidade não consegue reconhecer dispositivos USB através de um concentrador USB.

A reprodução dos dispositivos USB é mais demorada.

- O dispositivo USB contém ficheiros com uma estrutura de árvore complexa.

O som é intermitente.

- O som pode ser intermitente a uma taxa de bits elevada.
- Em alguns casos, pode não ser possível reproduzir ficheiros DRM (Digital Rights Management).

Não é possível reproduzir um ficheiro áudio.

- Não são suportados dispositivos USB com sistemas de ficheiros que não sejam FAT16 ou FAT32.*

* Esta unidade suporta FAT16 e FAT32, mas alguns dispositivos USB poderão não suportar ambas as versões de FAT. Para obter mais informações, consulte as instruções de funcionamento de cada dispositivo USB ou contacte o respetivo fabricante.

Não é possível efetuar operações para ignorar um álbum, ignorar itens (Modo Ignorar) e procurar uma faixa pelo nome (Quick-BrowZer).

- Não é possível efetuar estas operações quando um dispositivo USB em modo Android está ligado.
 - Defina [USB MODE] como [MSC/MTP] (página 11).
- O modo USB do dispositivo não está definido como o modo apropriado.
 - Certifique-se de que o modo USB do dispositivo está definido como o modo MSC/MTP.

Não é possível emitir som durante a reprodução em modo Android.

- Enquanto a unidade está em modo Android, o som só é emitido pelo smartphone Android.
 - Verifique o estado da aplicação de reprodução de áudio no smartphone Android.
 - Consoante o smartphone Android, a reprodução pode não funcionar corretamente.

Mensagens

As mensagens seguintes podem ser apresentadas ou piscar durante o funcionamento.

CD ERROR: Não é possível reproduzir o disco. O disco será ejetado automaticamente.

- Limpe ou insira o disco corretamente ou certifique-se de que o disco não está em branco ou defeituoso.

CD NO MUSIC: Não existe nenhum ficheiro reproduzível. O disco será ejetado automaticamente.

- Insira um disco com ficheiros reproduzíveis (página 16).

CD PUSH EJT: Não foi possível ejetar o disco corretamente.

- Prima ▲ (ejetar).

HUB NO SUPRT: Os concentradores USB não são suportados.

INVALID

- A operação selecionada pode ser inválida.

NO AF: Sem frequências alternativas.

- Prima SEEK +/- enquanto o nome do serviço do programa estiver a piscar. A unidade começa a procurar outra frequência com os mesmos dados de PI (identificação do programa) (é apresentado [PI SEEK]).

NO TP: Sem programas de trânsito.

- A unidade continuará a procurar estações de TP disponíveis.

NOT SUPPORT - ANDROID MODE

- Um dispositivo USB que não suporta AOA (Android Open Accessory) 2.0 está ligado à unidade quando [USB MODE] está definido como [ANDROID].
 - Defina [USB MODE] como [MSC/MTP] (página 11).

OVERLOAD: O dispositivo USB está sobrecarregado.

- Desligue o dispositivo USB e prima SRC para selecionar outra fonte.
- O dispositivo USB tem uma avaria ou está ligado a um dispositivo não suportado.

READ: Leitura de informações em curso.

- Aguarde até a leitura ser concluída e a reprodução iniciará automaticamente. Isto pode demorar algum tempo consoante a organização do ficheiro.

USB ERROR: Não é possível reproduzir o dispositivo USB.

- Ligue o dispositivo USB de novo.

USB NO DEV: Um dispositivo USB não está ligado ou não é reconhecido.

- Certifique-se de que o dispositivo USB ou o cabo USB está ligado corretamente.

USB NO MUSIC: Não existe nenhum ficheiro reproduzível.

- Ligue um dispositivo USB com ficheiros reproduzíveis (página 16).

USB NO SUPRT: O dispositivo USB não é suportado.

- Para obter mais informações sobre a compatibilidade do seu dispositivo USB, visite o site de assistência indicado na contracapa.

LLLL ou לללל: Foi atingido o início ou o fim do disco.

_ (sublinhado): Não é possível visualizar o carácter.

Para o funcionamento do telecomando do volante:

ERROR: Ocorreu um erro durante a função de registo.

→ Registe-se de novo a partir da função onde ocorreu o erro (página 11).

TIMEOUT: O registo da função falhou porque foi excedido um limite de tempo.

→ Tente concluir o registo enquanto [REGISTER] está a piscar (cerca de 6 segundos) (página 11).

Se estas soluções não ajudarem a melhorar a situação, contacte o agente Sony da sua zona.

Se levar a unidade para reparação devido a problemas na reprodução de CDs, traga o disco que foi utilizado quando o problema começou.

Ligação/Instalação

Cuidado

- Encaminhe todos os cabos de ligação à terra para um ponto de terra comum.
- Não permita que os cabos fiquem presos sob um parafuso ou emaranhados em peças móveis (por exemplo, calhas do assento).
- Antes de efetuar ligações, desligue a ignição do automóvel para evitar curto-circuitos.
- Ligue o cabo da fonte de alimentação ⑥ à unidade e às colunas antes de o ligar ao conector de alimentação auxiliar.
- Não se esqueça de isolar quaisquer cabos soltos não ligados com fita isoladora para segurança.

Precauções

- Escolher o local de instalação cuidadosamente de modo a que a unidade não interfira com as operações normais de condução.
- Evitar a instalação da unidade em áreas sujeitas a pó, sujidade, vibração excessiva ou temperaturas elevadas, tal como a luz do sol direta ou perto de tubos de aquecedor.
- Para uma instalação segura, utilize apenas o hardware de montagem fornecido.

Nota sobre o cabo da fonte de alimentação (amarelo)

Ao ligar esta unidade em combinação com outros componentes estéreo, a intensidade de corrente do circuito do automóvel à qual a unidade é ligada tem de ser superior à soma da intensidade de corrente do fusível de cada componente.

Ajuste do ângulo de montagem

Ajuste o ângulo de montagem para menos de 45°.

Lista de peças para instalação

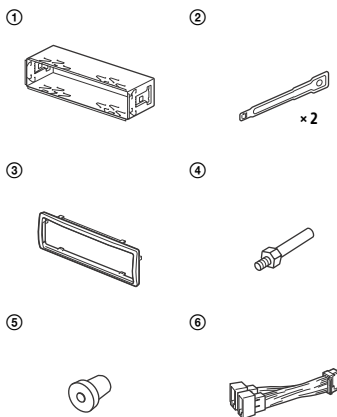

- Esta lista de peças não inclui todo o conteúdo da embalagem.
- O suporte ① e o aro de proteção ③ são fixados à unidade antes do envio. Antes de montar a unidade, utilize as chaves de desengate ④ para remover o suporte ① da unidade. Para mais informações, consulte "Remover o aro de proteção e o suporte" (página 25).
- Guarde as chaves de desengate ② para utilização futura pois também serão necessárias se remover a unidade do automóvel.

Ligação

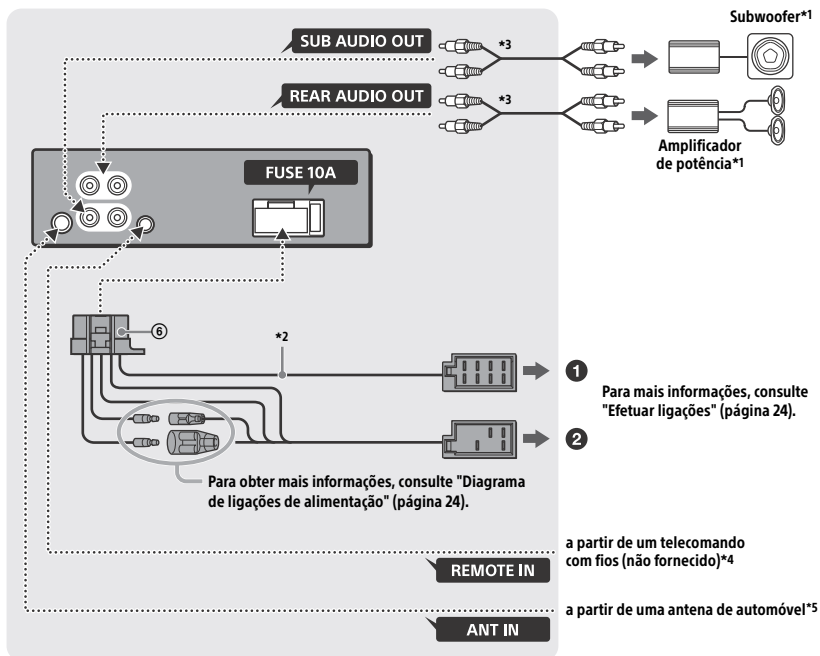

*¹ Não fornecido

*² Impedância da coluna: $4 \Omega - 8 \Omega \times 4$

*³ Cabo de pinos RCA (não fornecido)

*⁴ Consoante o tipo de automóvel, utilize um adaptador para um telecomando com fios (não fornecido). Para obter mais informações sobre a utilização do telecomando com fios, consulte "Utilização do telecomando com fios" (página 25).

*⁵ Consoante o tipo de automóvel, utilize um adaptador (não fornecido) se o conector da antena não couber.

Efetuar ligações

Se tiver uma antena elétrica sem uma caixa de relé, ligar esta unidade com o cabo da fonte de alimentação fornecido ⑥ pode danificar a antena.

1 Ao conector da coluna do automóvel

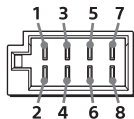

| | | | |
|---|----------------------------------|---|-----------------------------|
| 1 | | ⊕ | Púrpura |
| 2 | Coluna traseira (direita) | ⊖ | Com riscas pretas/púrpuras |
| 3 | | ⊕ | Cinzentos |
| 4 | Coluna frontal (direita) | ⊖ | Com riscas cinzentas/pretas |
| 5 | | ⊕ | Branco |
| 6 | Coluna frontal (esquerda) | ⊖ | Com riscas brancas/pretas |
| 7 | | ⊕ | Verde |
| 8 | Altifalante posterior (esquerda) | ⊖ | Com riscas verdes/pretas |

1 Ao conector de alimentação do automóvel

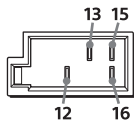

| | | |
|----|---|--------------------------|
| 12 | fonte de alimentação contínua | Amarelo |
| 13 | antena elétrica/ controlo do amplificador de potência (REM OUT) | Com riscas azuis/brancas |
| 15 | fonte de alimentação comutada | Vermelho |
| 16 | terra | Preto |

Ligação fácil do subwoofer

Pode utilizar um subwoofer sem um amplificador de potência quando este estiver ligado a um cabo da coluna traseira.

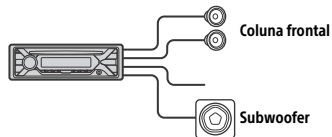

Notas

- É necessário preparar os cabos da coluna traseira.
- Utilize um subwoofer com uma impedância de 4Ω a 8Ω e com capacidades de gestão de potência adequadas para evitar danos.

Ligação de proteção da memória

Quando o cabo da fonte de alimentação amarelo está ligado, a alimentação é sempre fornecida ao circuito de memória mesmo quando o interruptor de ignição é desligado.

Ligação das colunas

- Antes de ligar as colunas, desligue a unidade.
- Utilize colunas com uma impedância de 4Ω a 8Ω e com capacidades de gestão de potência adequadas para evitar danos.

Diagrama de ligações de alimentação

Verifique o conector de alimentação auxiliar do seu automóvel e estabeleça a correspondência correta das ligações dos cabos consoante o automóvel.

Conector de alimentação auxiliar

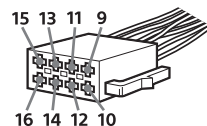

Ligação comum

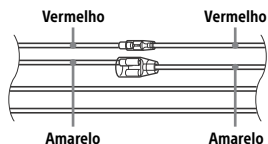

| | | |
|----|-------------------------------|----------|
| 12 | fonte de alimentação contínua | Amarelo |
| 15 | fonte de alimentação comutada | Vermelho |

Quando as posições dos cabos vermelho e amarelo estão invertidas

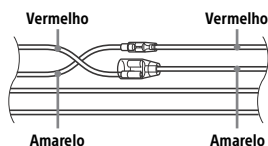

| | | |
|----|-------------------------------|----------|
| 12 | fonte de alimentação comutada | Amarelo |
| 15 | fonte de alimentação contínua | Vermelho |

Quando o automóvel não tem a posição ACC

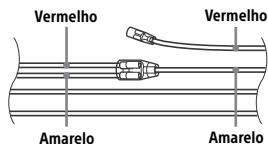

Depois de instalar as ligações e os cabos da fonte de alimentação comutada corretamente, ligue a unidade à fonte de alimentação do automóvel. Se tiver alguma questão e problemas relacionados com a unidade que não estejam abrangidos neste manual, contacte o agente do automóvel.

Utilização do telecomando com fios

- 1 Para ativar o telecomando com fios, defina [STR CONTROL] em [SET STEERING] como [PRESET] (página 11).

Instalação

Remover o aro de proteção e o suporte

Antes de instalar a unidade, remova o aro de proteção ③ e o suporte ① da unidade.

- 1 Comprima ambas as extremidades do aro de proteção ③ e puxe-o para fora.

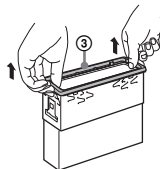

- 2 Insira ambas as chaves de desengate ② até encaixarem com um estalido, puxe o suporte ① para baixo e puxe a unidade para cima para separar.

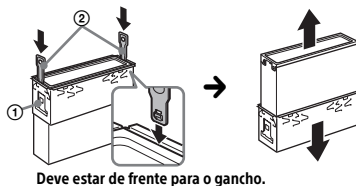

Montar a unidade no painel de instrumentos

Antes de instalar, certifique-se de que os fechos em ambos os lados do suporte ① estão dobrados para dentro 2 mm.

- 1 Insira o suporte ① no painel de instrumentos e dobre as pinças para fora para um bom ajuste.

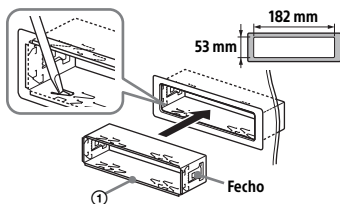

- 2 Monte a unidade no suporte ① e coloque o aro de proteção ③.

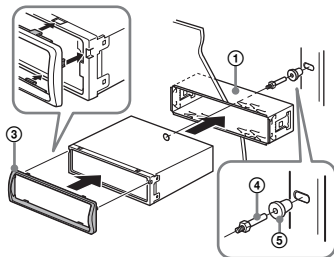

Notas

- Se os fechos estiverem retos ou dobrados para fora, a unidade não ficará instalada em segurança e pode saltar do lugar.
- Certifique-se de que os 4 fechos do aro de proteção ③ são devidamente encaixados nas ranhuras da unidade.

Retirar e colocar o painel frontal

Para mais informações, consulte "Retirar o painel frontal" (página 5).

Repor a unidade

Para mais informações, consulte "Reinicializar a unidade" (página 5).

Substituição do fusível

Quando substituir o fusível, certifique-se de que utiliza um fusível que corresponde à intensidade de corrente indicada no fusível original.

Se o fusível rebentar, verifique a ligação à corrente e substitua o fusível. Se o fusível rebentar de novo após a substituição, pode existir uma avaria interna. Nesse caso, contacte o agente Sony da sua zona.

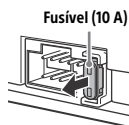

Site de suporte

Se tiver alguma questão ou se pretender consultar as mais recentes informações de suporte sobre este produto, visite o Web site abaixo:

<http://www.sony.eu/support>

Registe o seu produto online agora em:

<http://www.sony.eu/mysony>

