









# Välkommen!

Tack för att du köpt denna Sony cd-spelare. Du kan använda följande funktioner på spelaren.

## • Uppspelning av cd-skivor

Du kan spela cd-da-skivor (som även innehåller cd-text\*), cd-r-/cd-rw-skivor (mp3-/wma-filer som även innehåller Multi Session (sidan 14)) samt ATRAC-cd-skivor (ATRAC3- och ATRAC3plus-format (sidan 15)).

Skivtyper	Skivans etikett	
CD-DA		
MP3 WMA ATRAC CD		
		

## • Radiomottagning

- Du kan lagra upp till sex stationer per band (FM1, FM2, FM3, MW och LW).
- **BTM** (Best Tuning Memory): enheten väljer stationer med stark signal och lagrar dem.

## • RDS-tjänster

Du kan använda FM-stationer med RDS (Radio Data System).

## • Ljudinställningar

- **EQ3 stage2**: Du kan välja en av sju förinställda equalizerkurvor.
- **DSO** (Dynamic Soundstage Organizer): skapar ett omgivande ljudfält med hjälp av virtuella högtalare för att förbättra högtalarljudet även om de är installerade lågt på dörren.
- **BBE MP**: förbättrar ljud som komprimerats digitalt, till exempel mp3.

## • Användning av extra enheter

Förutom att spela musik med denna enhet kan du även kontrollera extra cd/md-växlare och Sones bärbara enheter.

\* En cd-text-skiva är en cd-da-skiva som innehåller information om skiv-, artist- och spårnamn.

## Varning om din bils tändningslås inte har något ACC-läge

När du har stängs av tändningen, måste du trycka och hålla kvar **(OFF)** på enheten tills teckenfönstret släcks.

I annat fall släcks inte teckenfönstret vilket kan leda till att batteriet laddas ur.

**CLASS 1  
LASER PRODUCT**

Denna etikett finns på undersidan av höljet.



**Avyttring av gammal elektrisk och elektronisk utrustning (tillämpligt i EU och andra Europeiska länder med separata hanterings-system)**

Den här symbolen på produkten eller på dess förpackning anger att produkten inte ska hanteras som hushållsavfall. Den bör i stället överlämnas till lämpligt sophanteringsställe för återvinning av elektrisk och elektronisk utrustning. Genom att se till att produkten avyttras på rätt sätt, hjälper du till att undvika sådana potentiellt negativa konsekvenser för miljön och människors hälsa som skulle kunna uppstå vid olämplig avyttring av den här produkten. Med materialåtervinning hjälps vi åt att bevara naturresurser. Mer information om återvinning av den här produkten kan du få hos din lokala kommunförvaltning, hos företaget som sköter sophanteringen eller i butiken där du köpte produkten.

Tillbehör: Fjärrkontroll

Vi hänvisar till det medföljande häftet angående installation/anslutningar.

## Komma igång

Återställa enheten	4
Ställa klockan	4
Ta bort frontpanelen	4
Sätta fast frontpanelen	4
Placera en skiva i enheten	5
Mata ut skivan	5

## Kontrollernas placering och grundläggande funktioner

Huvudenheten	6
Fjärrkontroll RM -X151	6

## CD

Visningsalternativ	8
Upprepad och blandad uppspelning	8

## Radio

Lagra och ta emot stationer	8
Lagra automatiskt — BTM	8
Lagra manuellt	8
Mottagning av lagrade kanaler	8
Ställa in automatiskt	8
RDS	9
Översikt	9
Ställa in AF och TA/TP	9
Välja PTY	10
Ställa in CT	10

## Övriga funktioner

Ändra ljudinställningarna	11
Justera ljudegenskaperna	
— BAL/FAD/SUB	11
— Anpassa equalizerkurvan — EQ3	11
Justera inställningsalternativ — SET	11
Använda extrautrustning	12
Cd/md-växlare	12
Rotary commander RM-X4S (vridkontroll)	12
Extra ljudutrustning	13

## Ytterligare information

Säkerhetsföreskrifter	14
Om skivor	14
Om mp3-/wma-filer	14
Om ATRAC-cd	15
Underhåll	15
Ta bort enheten	16
Tekniska data	16
Felsökning	17
Felmeddelanden	19

**BBE MP**  
DIGITAL

BBE MP-processen förbättrar digitalt komprimerat ljud, som till exempel mp3, genom att återställa och förbättra de högre övertoner som förloras vid komprimering. BBE MP fungerar genom att generera jämna övertoner från källmaterialet, och effektivt återställa värme, detalj och nyans.



Microsoft, Windows Media och Windows logotypen är varumärken eller registrerade varumärken som tillhör

Microsoft Corporation i USA och/eller andra länder.

SonicStage and its logo are trademarks of Sony Corporation.

ATRAC, ATRAC3, ATRAC3plus and their logos are trademarks of Sony Corporation.

## Komma igång

### Återställa enheten

Innan du använder enheten första gången eller om du har bytt bilbatteri eller kopplat om anslutningarna, måste enheten återställas. Ta bort frontpanelen och tryck på återställningsknappen (RESET) med ett spetsigt föremål, till exempel en kulspetspenna.

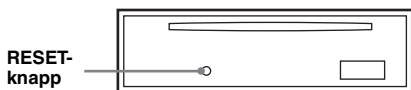

#### Observera!

Om man trycker på återställningsknappen kommer klockans inställning och viss lagrad information att raderas.

### Ställa klockan

Klockan visar en 24-timmars digital tidsangivelse.

- 1 Tryck och håll nere (SEL).**  
Rätt menysida öppnas.
- 2 Tryck på (SEL) flera gånger tills CLOCK-ADJ visas.**
- 3 Tryck på (DSPL).**  
Siffrorna för timmar blinkar.
- 4 För volymknappen upp eller ner för att ställa in timme och minut.**  
Tryck på (DSPL) för att flytta markören.
- 5 Tryck på (SEL).**  
Inställningen är klar och klockan startar.

Tryck på (DSPL) för att visa klockan. Tryck igen på (DSPL) för att återgå till föregående visning.

#### Med fjärrkontrollen

För att välja timmar och minuter trycker du på ↑ eller ↓ i steg 4.

#### Tips!

Du kan ställa klockan automatiskt med RDS-funktionen (sidan 10).

## Ta bort frontpanelen

För att undvika stöld kan du ta av frontpanelen från enheten.

### Varningssignal

Om du ställer tändningen på OFF utan att ta bort frontpanelen kommer varningssignalen att ljuda under några sekunder. Ljudsignalen hörs endast om den inbyggda förstärkaren används.

- 1 Tryck på (OFF).**  
Enheten är avstängd.
- 2 Tryck på ↑ och dra den emot dig.**

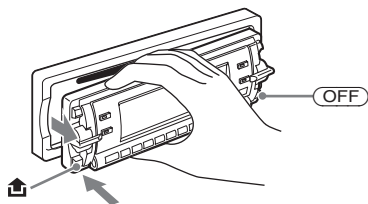

#### Observera!

- Tappa inte frontpanelen och använd inte för mycket tryck på panelen och teckenfönstret.
- Utsätt inte panelen för höga temperaturer eller fukt. Lämna den inte i en parkerad bil eller på instrumentbrädan/i bakrutan.

### Sätta fast frontpanelen

Anslut frontpanelens del (A) mot del (B) på enheten som visas i bilden och tryck tills du hör ett klick.

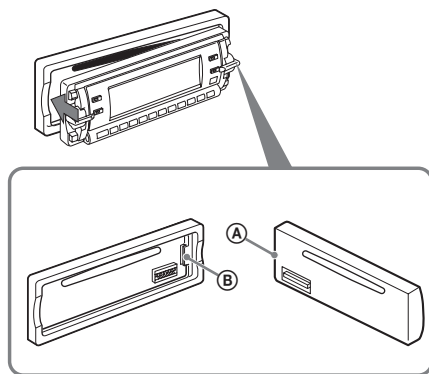

#### Observera!

Fäst ingenting på insidan av frontpanelen.

## Placera en skiva i enheten

1 Tryck på ▲.

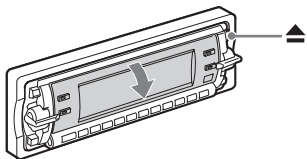

Luckan öppnas automatiskt.

2 Sätt i en skiva med etiketten vänd uppåt.

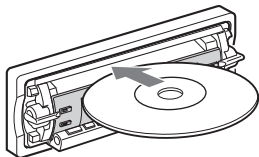

Luckan stängs automatiskt och uppspelning startar.

## Mata ut skivan

1 Tryck på ▲.

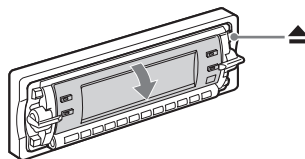

Luckan öppnas automatiskt.

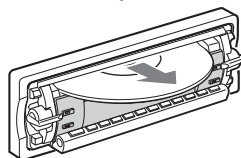

Skivan har matats ut.

### **Observera!**

Luckan stängs automatiskt om ingen funktion utförs under 15 sekunder.

# Kontrollernas placering och grundläggande funktioner

## Huvudenheten

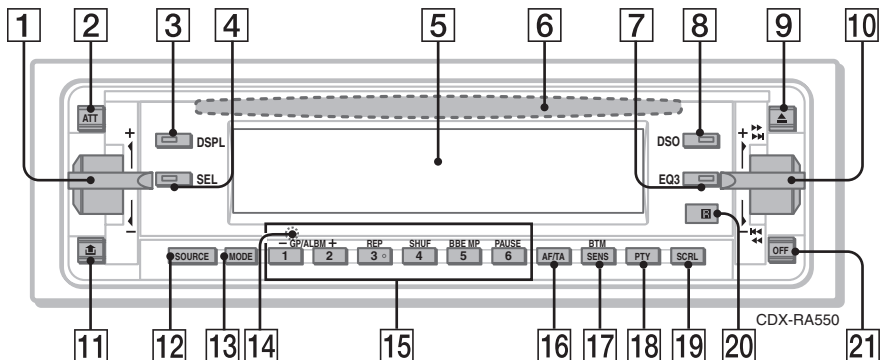

## Fjärrkontroll RM -X151

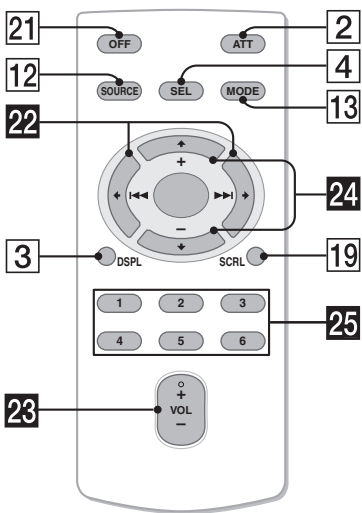

Se de angivna sidorna för ytterligare information. Knapparna på fjärrkontrollen har samma funktioner som motsvarande knappar på enheten.

- 1 Volym +/- -knapp 11**  
Används för att justera volymen.
- 2 ATT-knapp (ljuddämpning)**  
Används för att dämpa ljudet. Tryck igen för att avbryta.
- 3 DSPL-knapp (display) 8**  
För att ändra visningsalternativ.
- 4 Knappen SEL (välj)**  
Välja inställningsalternativ.
- 5 Teckenfönster**
- 6 Skivplats 5**  
Sätta i skivan.
- 7 EQ3-knapp (equalizer) 11**  
För att välja equalizertyp (XPLOD, VOCAL, EDGE, CRUISE, SPACE, GRAVITY, CUSTOM eller OFF).

**8 DSO-knapp (Dynamic Soundstage Organizer) 2**  
Välja DSO-läge (1, 2, 3 eller OFF). Ju högre nummer, desto mer förbättrad är effekten.

**9 ▲ (eject)-knapp 5**  
För att mata ut skivan/öppna luckan.

**10 ►►►►/◀◀◀◀ (+/-)-knapp**  
Cd-skiva:  
Används för att hoppa över spår (tryck), för att kontinuerligt hoppa över spår (tryck, tryck därefter igen inom cirka 1 sekund och håll) och för att spola bakåt/snabbspola framåt ett spår (tryck och håll).  
Radio:  
Används för att ställa in stationer automatiskt (tryck); söka efter en station manuellt (tryck och håll).

**11 🏠 -knapp (frigöring av frontpanel) 4**

**12 SOURCE-knapp**  
Sätta på/växla signalkälla (Radio/CD/MD\*1/AUX).

**13 MODE-knapp 8, 12**  
Välja radioband (FM/MW/LW)/välja enhet\*2.

**14 RESET-knapp** (placerad bakom frontpanelen) 4

**15 Sifferknappar**  
CD/MD\*1:  
**① / ②**: **GP**\*3/**ALBM**\*4 -/+\*5  
Används för att hoppa över grupper/album (tryck) eller för att kontinuerligt hoppa över grupper/album (tryck och håll).

**③**: **REP 8**

**④**: **SHUF 8**

**⑤**: **BBE MP**\*6 3

För att aktivera BBE MP-funktionen ställer du in BBEMP-ON och för att avbryta ställer du in BBEMP-OFF.

**⑥**: **PAUSE**\*6

För att pausa under uppspelning. För att avbryta, tryck igen.

Radio:

Används för att ta emot lagrade stationer (tryck); lagra stationer (tryck och håll).

**16 AF/TA-knapp (Alternativa frekvenser/trafikmeddelanden) 9**  
Används för att ställa in AF och TA/TP i RDS.

**17 SENS/BTM-knapp 8**  
Förbättra svag mottagning: LOCAL/MONO (tryck); starta BTM-funktionen (tryck och håll).

**18 PTY (Programme Type) -knapp 10**  
Välja PTY i RDS.

**19 SCRL-knapp (rulla) 8**  
Rulla texten i teckenfönstret.

**20 Mottagare för fjärrkontrollen**

**21 OFF-knapp**  
Används för att slå av strömmen eller som stoppknapp.

Följande knappar på fjärrkontrollen har ytterligare funktioner jämfört med motsvarande knappar på enheten.

**22 ◀ (◀◀) / ▶ (▶▶)-knappar**  
För att styra cd/radio, samma som ►►►►/◀◀◀◀ -knappen på enheten.

**23 VOL (volym) +/- -knapp**  
Används för att justera volymen.

**24 ↑ (+) / ↓ (-) -knappar**  
Styra cd, samma som ② / ① på enheten.

**25 Sifferknappar**  
Används för att ta emot lagrade stationer (tryck); lagra stationer (tryck och håll).

\*1 Om en md-växlare är ansluten.

\*2 Om en cd/md-växlare är ansluten.

\*3 När en ATRAC-cd-skiva spelas.

\*4 När en mp3-/wma-fil spelas.

\*5 Funktionen är annorlunda om en cd-/md-växlare är ansluten, se sidan 12.

\*6 När du spelar upp på den här enheten.

**Observera!**

Om enheten stängs av och teckenfönstret släcks, kan den inte styras med fjärrkontrollen om du inte trycker på **[SOURCE]** på enheten eller sätter i en skiva.

**Tips!**

Information om hur du byter batteri finns på see "Byta ut litiumbatteriet i fjärrkontrollen" on page 15.

Information om hur du väljer en cd-/md-växlare finns på sidan 12.

## Visningsalternativ

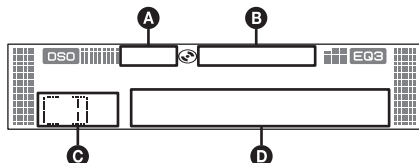

- A** WMA/MP3-indikering
- B** ATRAC CD/BBE MP-visning
- C** Källa
- D** Spårnummer/förfluten speltid, skiva/artistnamn, album/gruppnummer\*1, album/gruppnamn, spårnamn, textinformation\*2, klocka

\*1 Album/gruppnummer visas endast om album/grupp ändras.

\*2 När du spelar en mp3-fil visas ID3-tag, när du spelar en ATRAC-cd-skiva visas textinformation som skrivits av SonicStage osv. och när du spelar en wma-fil visas WMA-tag.

För att ändra visningsalternativ **D**\_trycker du på **(DSPL)** och för att bläddra mellan visningsalternativ **D**\_trycker du på **(SCRL)** eller ställer in A.SCRL-ÖN (sidan 12).

### Tips!

Visade alternativ varierar beroende på skivtyp, inspelat format och inställning. Information om mp3/wma finns på sidan 14 och information om ATRAC-cd finns på sidan 15.

## Upprepad och blandad uppspelning

- Tryck flera gånger på **(3)** (REP) eller på **(4)** (SHUF) under uppspelning, tills önskad inställning visas i teckenfönstret.

Välj	För att spela upp
REP-TRACK	spår flera gånger.
REP-ALBM*1	ett album upprepade gånger.
REP-GP*2	grupper flera gånger.
SHUF-ALBM*1	ett album i slumpvis ordning.
SHUF-GP*2	grupper i slumpvis ordning.
SHUF-DISC	skivor i slumpvis ordning.

\*1 När en mp3/wma-fil spelas.

\*2 När en ATRAC-cd-skiva spelas.

För att återgå till normal uppspelning, välj REP-OFF eller SHUF-OFF.

## Lagra och ta emot stationer

### Varning!

För att undvika att trafikfarliga situationer uppstår när du kör bör du ställa in stationer med BTM-funktionen (Best Tuning Memory).

## Lagra automatiskt — BTM

- Tryck på **(SOURCE)** flera gånger tills **TUNER** visas.  
Tryck upprepade gånger på **(MODE)** för att välja band. Du kan välja FM1, FM2, FM3, MW eller LW.
- Tryck och håll **(BTM)** tills **BTM** blinkar.  
Enheten lagrar stationer i frekvensordning på sifferknapparna.  
En ljudsignal hörs när inställningen är lagrad.

## Lagra manuellt

- Medan du tar emot en station som du vill lagra, tryck och håll nere en sifferknapp **(1)** till **(6)** tills **MEM** visas.  
Sifferknappens nummer visas i teckenfönstret.

### Observera!

Om du försöker lagra en annan station på samma förinställda sifferknapp raderas den tidigare lagrade stationen.

### Tips!

Om en RDS-station lagras, lagras även AF/TA-inställningen (sidan 9).

## Mottagning av lagrade kanaler

- Välj band och tryck på en sifferknapp **(1)** till **(6)**.

## Ställa in automatiskt

- Välj bandet och tryck därefter på **▶▶▶▶|/|◀◀◀◀** uppåt eller neråt för att söka efter stationen.  
Sökningen avbryts när en radiostation tas emot. Upprepa detta tills den önskade stationen tas emot.

### Tips!

Tryck och håll **▶▶▶▶|/|◀◀◀◀** intryckt för att snabbt ställa in ungefärlig frekvens om du vet vilken frekvens som stationen du vill lyssna på har. Tryck därefter upprepade gånger på **▶▶▶▶|/|◀◀◀◀** uppåt eller neråt för att finjustera önskad frekvens (manuell inställning).



## Översikt

FM-stationer som använder RDS (Radio Data System) sänder hörbar digital information med signaler för vanliga radioprogram.

## Visningsalternativ

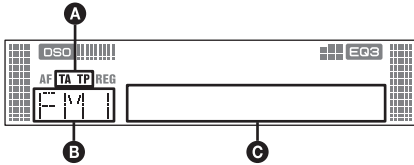

- A** TA/TP\*1
- B** Radioband, Funktion
- C** Frekvens\*2 (namn för serviceprogram), förvalsnummer, klocka, RDS-data

\*1 TA blinkar under trafikinformation. TP tänds medan en sådan station tas emot.

\*2 \* visas till vänster om frekvensen under tiden då du tar emot en RDS-station.

För att ändra visningsalternativ **C** trycker du på **(DSPL)**.

## RDS-tjänster

Denna enhet tillhandahåller automatiskt följande RDS-tjänster:

### AF (Alternativa frekvenser)

Väljer och återinställer stationen med den starkaste signalen i ett nät. Genom att använda denna funktion kan du lyssna kontinuerligt på samma program under en långkörning utan att behöva ändra stationsinställningar manuellt.

### TA (trafikmeddelande)/

### TP (trafikprogram)

Ger aktuell trafikinformation/-program. Information/program som tas emot avbryter den valda källan.

### PTY (Programtyper)

Visar den programtyp som tas emot. Söker även en vald programtyp.

### CT (Klocka)

Klockan ställs automatiskt med CT-information från RDS-överföringen.

## Observera!

- I vissa länder/områden är inte alla RDS-funktioner tillgängliga.
- RDS fungerar inte om signalstyrkan är svag eller om den inställda stationen inte sänder RDS-data.

## Ställa in AF och TA/TP

**1 Tryck flera gånger på **(AF/TA)** tills önskad inställning visas.**

Välj	För att
<b>AF-ON</b>	aktivera AF och inaktivera TA.
<b>TA-ON</b>	aktivera TA och inaktivera AF.
<b>AF, TA-ON</b>	aktivera både AF och TA.
<b>AF, TA-OFF</b>	inaktivera både AF och TA.

## Lagra RDS-stationer med AF- och TA-inställning

Du kan förinställa RDS-stationer med AF/TA-inställning. Om du använder BTM-funktionen, lagras endast RDS-stationer med samma AF-/TA-inställning.

Om du ställer in manuellt, kan du förinställa både RDS- och icke-RDS-stationer med AF-/TA-inställning för varje.

**1** Ställ in AF/TA och lagra därefter stationen med BTM eller manuellt.

## Förinställa volymen på trafikmeddelanden

Du kan i förväg ställa in volymnivån för trafikmeddelandena, så du inte missar informationen.

**1** För volymknappen upp eller ner flera gånger för att justera volymnivån.

**2** Tryck och håll **(AF/TA)** tills TA blinkar.

## Mottagning av brådskande trafikmeddelanden

Med AF eller TA aktiverad avbryter brådskande trafikmeddelanden automatiskt den valda källan.

fortsätter på nästa sida →

## Fortsätta lyssna på ett regionalt program — REG

När AF-funktionen är aktiverad: begränsar enhetens fabriksinställning mottagningen till en speciell region, så du inte växlas till en annan regional station med en starkare frekvens.

Om du lämnar detta regionala programs mottagningsområde, ställer du REG-OFF i inställningen (sidan 12).

### Observera!

Denna funktion fungerar inte i Storbritannien och några andra länder.

## Funktion för lokal länkning (endast Storbritannien)

Denna funktion gör det möjligt att välja andra lokala stationer i området även om dessa inte finns lagrade på sifferknapparna.

- 1 Tryck på en sifferknapp ((1) till (6)) som har en lokal station lagrad, under FM-mottagning.
- 2 Tryck igen, inom 5 sekunder, på sifferknappen för den lokala stationen.  
Upprepa detta tills den lokala stationen tas emot.

## Välja PTY

- 1 Tryck på (PTY) under FM-mottagning.



Namnet på den aktuella programtypen visas om stationen sänder PTY-data.

- 2 Tryck flera gånger på (PTY) tills önskad programtyp visas i teckenfönstret.
- 3 Tryck upp eller ner på ►►►►/◄◄◄◄-knappen.  
Enheter börjar söka efter en station som sänder den valda programtypen.

## Typ av program

**NEWS** (nyheter), **AFFAIRS** (fördjupning av nyheter), **INFO** (information), **SPORT** (sport), **EDUCATE** (utbildning), **DRAMA** (drama), **CULTURE** (kultur), **SCIENCE** (vetenskap), **VARIED** (blandat), **POP M** (populärmusik), **ROCK M** (rockmusik), **EASY M** (lättlyssnad musik), **LIGHT M** (lätt klassisk musik), **CLASSICS** (klassisk musik), **OTHER M** (andra musiktyper), **WEATHER** (väder), **FINANCE** (finansier), **CHILDREN** (barnprogram), **SOCIAL A** (sociala frågor), **RELIGION** (religion), **PHONE IN** (telefonväkteri), **TRAVEL** (reseprogram), **LEISURE** (fritids), **JAZZ** (jazzmusik), **COUNTRY** (country music), **NATION M** (nationell musik), **OLDIES** (gamla godingar), **FOLK M** (folkmusik), **DOCUMENT** (dokumentärer)

### Observera!

Den här funktionen kan inte användas i länder där PTY-information inte finns tillgängliga.

## Ställa in CT

- 1 Ställ in CT-ON under setup (sidan 11).

### Observera!

- CT-funktionen fungerar ibland inte, trots att en RDS-station mottas.
- Det kan finnas en tidsdifferens mellan den tid som anges med CT-funktionen och verklig tid.

## Övriga funktioner

### Ändra ljudinställningarna

#### Justera ljudegenskaperna — BAL/FAD/SUB

Du kan justera balans, balans fram-bak samt volym för subwoofer.

##### 1 Tryck på **(SEL)** flera gånger tills BAL, FAD eller SUB visas.

Alternativet växlar enligt följande:

LOW\*1 → MID\*1 → HI\*1 →

BAL (vänster-höger) → FAD (fram-bak) → SUB (subwoofervolym)\*2 → AUX\*3

\*1 Om EQ3 aktiveras (sidan 11).

\*2 När ljudutgången ställs in på SUB (sidan 11).  
Visas ATT vid den lägsta inställningen, och den kan justeras upp till 20 steg.

\*3 När AUX-källa är aktiverad (sidan 13).

##### 2 För volymknappen upp eller ner flera gånger för att justera det valda alternativet.

Efter tre sekunder är inställningen klar och teckenfönstret återgår till att visa normalt uppspelnings-/mottagningsläge.

##### Med fjärrkontrollen

Tryck på **←, ↑, →** eller **↓** i steg 2 för att justera det valda alternativet.

#### Anpassa equalizerkurvan — EQ3

Med CUSTOM i EQ3 kan du göra egna equalizerinställningar.

##### 1 Välj en källa och tryck sedan flera gånger på **(EQ3)** för att välja CUSTOM.

##### 2 Tryck på **(SEL)** flera gånger tills LOW, MID eller HI visas.

##### 3 För volymknappen upp eller ner flera gånger för att justera det valda alternativet.

Volymnivån kan justeras i steg om 1 dB, från -10 dB till +10 dB.



Upprepa stegen 2 och 3 för att ställa in equalizerkurvan.

Återgå till fabriksinställd equalizerkurva genom att trycka och hålla **(SEL)** intryckt innan inställningen är klar.

Efter tre sekunder är inställningen klar och teckenfönstret återgår till att visa normalt uppspelnings-/mottagningsläge.

#### Tips!

Det går även att justera andra equalizertyper.

#### Med fjärrkontrollen

Tryck på **←, ↑, →** eller **↓** i steg 3 för att justera det valda alternativet.

#### Justera inställningsalternativ — SET

##### 1 Tryck och håll nere **(SEL)**.

Rätt menysida öppnas.

##### 2 Tryck upprepa gånger på **(SEL)** tills önskat alternativ visas.

##### 3 För volymknappen upp eller ner för att välja inställningen (exempel ON eller OFF).

##### 4 Tryck och håll nere **(SEL)**.

Inställningen är klar och teckenfönstret återgår till att visa normalt uppspelnings-/mottagningsläge.

#### Observera!

Visade alternativ är olika beroende på källa och inställning.

#### Med fjärrkontrollen

I steg 3 för att välj inställning och tryck på **←** eller **→**.

Följande alternativ kan ställas in (mer information finns på angivna sidor):

- anger standardinställning.

---

#### CLOCK-ADJ (Clock Adjust) (sidan 4)

#### CT (Klocka)

För att ställa in CT-ON eller CT-OFF (●) (sidan 9, 10).

---

#### BEEP (ljudsignal)

För att ställa in BEEP-ON (●) eller BEEP-OFF.

---

#### AUX-A\*1 (AUX Audio)

För att slå på eller av visningen av källan AUX, AUX-A-ON (●) eller AUX-A-OFF (sidan 13).

---

#### SUB/REAR\*1

För att byta ljudutgång.

- SUB-OUT (●): utsignal till en subwoofer.
- REAR-OUT: utsignal till effektförstärkare.

---

#### DIM (dimmer)

För att justera ljusstyrkan i teckenfönstret.

- DIM-AT (●): för att automatiskt dämpa belysningen i teckenfönstret när du tänder lamporna.
- DIM-ON: för att dämpa teckenfönstrets belysning.
- DIM-OFF: för att inaktivera dimmer.

fortsätter på nästa sida →

## M.DSPL (Motion Display)

För att välja Motion Display-läget.

- M.DSPL-SA (●): för att visa rörliga mönster och spektrumanalysator.
- M.DSPL-ON: för att visa rörliga mönster.
- M.DSPL-OFF: för att stänga av Motion Display.

## DEMO\*1 (demonstration)

För att ställa in DEMO-ON (●) eller DEMO-OFF.

## A.SCRL (Auto Scroll)

För att automatiskt rulla långa texter när skivan/albumet/gruppen/spåret ändras.

- A.SCRL-ON: för att rulla information.
- A.SCRL-OFF (●): för att inte rulla information.

## REG\*2 (regional)

För att ställa in REG-ON (●) eller REG-OFF (sidan 10).

## LPF\*3 (lågpassfilter)

För att välja brytfrekvens för subwoofer: LPF OFF (●), LPF125Hz eller LPF 78Hz.

\*1 När enheten är avstängd.

\*2 Vid FM-mottagning.

\*3 När ljudutgången ställs in på SUB.

## Använda extrautrustning

### Cd/md-växlare

#### Välja växlare

- 1 Tryck flera gånger på (SOURCE) tills CD eller MD visas.
- 2 Tryck flera gånger på (MODE) tills önskad växlare visas.



Enhetsnummer  
Skivnummer  
Uppspelningen startar.

#### Hoppa över album och skivor

- 1 Tryck på (GP/ALBM) +/- under pågående uppspelning.

#### Hoppa över Tryck på (GP/ALBM)

album och släpp (håll nere under en stund).

album inom 2 sekunder efter att du kontinuerligt släppt upp första gången.

skivor upprepade gånger.

skivor därefter trycker du igen inom 2 sekunder och håller.

## Upprepad och blandad uppspelning

- 1 Tryck, under uppspelning, flera gånger på (3) (REP) eller på (4) (SHUF) tills önskad inställning visas i teckenfönstret.

#### Välj För att spela upp

REP-DISC\*1 skivor flera gånger

SHUF-CHGR\*1 spår i växlaren i slumpvis ordning.

SHUF-ALL\*2 spår i alla enheter i slumpvis ordning.

\*1 När en eller flera cd/md-växlare är anslutna.

\*2 När en eller flera cd-växlare, eller två eller flera md-växlare är anslutna.

För att återgå till normal uppspelning, välj REP-OFF eller SHUF-OFF.

#### Tips!

SHUF-ALL blandar inte spår mellan cd-enheter och md-enheter.

## Rotary commander RM-X4S (vridkontroll)

#### Fästa etiketten

Fäst etiketten beroende på hur du monterar fjärrkontrollen.

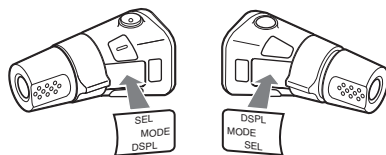

#### Kontrollernas placering

Knapparna på fjärrkontrollen har samma funktioner som motsvarande knappar på enheten.

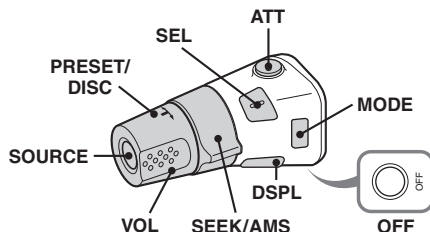

Följande kontroller på fjärrkontrollen kräver en annorlunda operation på enheten.

- **PRESET/DISC-kontroll**

Samma som **(GP/ALBM)** -/+ på enheten (tryck in och vrid).

- **VOL-kontroll (volym)**

Samma som volymkontrollen på enheten (vrid).

- **SEEK/AMS-kontroll**

Samma som **▶▶▶▶/I◀◀◀◀** -kontrollen på enheten (vrid, eller vrid och håll).

## Byta funktionsriktning

Kontrollernas funktionsriktning är inställda på fabrik så som visas nedan.

För att öka

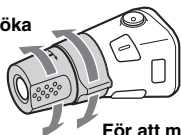

För att minska

Om kontrollen måste monteras på höger sida om ratten, kan du byta funktionsriktning för kontrollerna.

- 1 Medan du trycker på VOL-kontrollen, tryck och håll **(SEL)**.

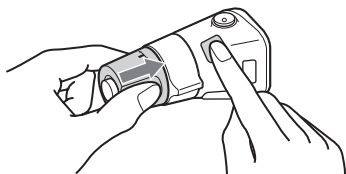

## Extra ljudutrustning

Du kan ansluta Sonys bärbara extraenheter till BUS AUDIO IN/AUX IN-kontakten på enheten. Om växlaren eller någon annan enhet inte är ansluten till kontakten kan du lyssna på den bärbara enheten med bilens högtalare.

### Observera!

Kontrollera att **BUS CONTROL IN** inte är ansluten när du ansluter en bärbar enhet. Om en enhet är ansluten till **BUS CONTROL IN**, kan **AUX** inte väljas med **(SOURCE)**.

### Tips!

Använd den extra **AUX-IN**-väljaren om du ansluter både en bärbar enhet och en växlare.

## Välja extrautrustning

- 1 Tryck på **(SOURCE)** flera gånger tills **AUX REAR IN** visas.  
Använd funktionerna med knapparna på den bärbara enheten.

## Justera volymen

Se till att justera volymen för varje ansluten ljudenhet innan du börjar spela upp.

- 1 Vrid ner volymen på enheten.
- 2 Tryck på **(SOURCE)** flera gånger tills **AUX REAR IN** visas.
- 3 Starta uppspelningen av den bärbara ljudenheten med dämpad volym.
- 4 Ställ in din normala volymnivå på enheten.
- 5 Tryck flera gånger på **(SEL)** tills **AUX** visas, och tryck på volymknappen upp eller ner för att justera till önskad volymnivå ( $\pm 6$  dB).

## Ytterligare information

### Säkerhetsföreskrifter

- Om bilen har varit parkerad i direkt solljus, låt enheten svalna innan du använder den.
- Motorantennen fälls ut automatiskt när du använder enheten.

### Kondens

Om det regnar eller är fuktigt kan kondens bildas inuti linser och bildskärm. När detta inträffar fungerar inte enheten som den ska. Ta i så fall ur skivan och vänta någon timme tills fukten har dunstat.

### För att bibehålla en hög ljudkvalitet

Spill inte ut juice eller söta drycker över själva enheten eller över skivorna.

### Om skivor

- För att behålla skivorna rena, vidrör inte ytan. Håll skivorna i kanterna.
- Förvara skivorna i fodralen eller i cd-magasin när de inte används.
- Utsätt inte skivorna för värme eller hög temperatur. Undvik att lämna dem i en parkerad bil, på instrumentpanelen eller i bakfönstret.
- Fäst inte etiketter på skivorna och använd inte skivor med rester av kladdigt bläck. Sådana skivor kan stanna när de används och förorsaka funktionsfel, eller också kan skivan gå sönder.

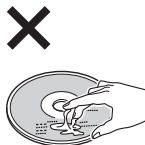

- Använd inte skivor med etiketter eller klistermärken på.  
Följande fel kan uppstå om du använder sådana skivor:
  - Skivan kan inte matas ut (etikett eller klistermärke har lossnat och fastnat i utmatningsmekanismen).
  - Skivans ljuddata kan inte läsas (vissa spår hoppas över vid uppspelning eller uppspelningen fungerar inte alls) eftersom skivan har blivit sned när en etikett eller ett klistermärke har krympt av värme.
- Skivor med ovanliga former (till exempel hjärtformade, fyrkantiga, stjärnformade) kan inte spelas i enheten. Gör man det kan det skada enheten. Använd inte den typen av skivor.
- Det går inte att använda 8 cm cd-skivor.

- Innan du spelar, rengör skivorna med en rengöringsduk som finns att köpa i handeln. Torka varje skiva från mitten och utåt. Använd inga lösningsmedel som tvättbensin, tinner, andra rengöringsmedel eller antistatisk sprej avsedd för analoga skivor.



### Om cd-r/cd-rw-skivor

- Vissa cd-r/cd-rw (beroende på inspelningsutrustning eller skivans skick) kan inte spelas upp med den här utrustningen.
- Det går inte att spela en cd-r eller cd-rw som inte har stängts.

### Musikskivor kodade med teknik för copyrightskydd

Denna produkt är utformad för att spela upp skivor som följer cd-standarden (Compact Disc). Nyligen har musikskivor med kodat copyrightskydd börjat marknadsföras av några skivbolag. Du bör vara medveten om att bland dessa skivor finns det några skivtyper som inte följer cd-standarden och kanske inte går att använda i denna produkt.

### Obs! DualDiscs

En dubbelskiva (DualDisc) är en dubbelsidig produkt som parar ihop dvd-inspelat material på en sida med digitalt ljudmaterial på den andra sidan. Eftersom ljudsidan emellertid inte stödjer cd-standarden så garanteras inte möjlighet till uppspelning på denna produkt.

### Om mp3-/wma-filer

MP3, en förkortning för MPEG-1 Audio Layer-3, är ett standardformat för komprimering av musikfiler. Det komprimerar information på ljud-cd-skivor till cirka en tiondel av dess ursprungliga storlek. WMA, en förkortning av Windows Media Audio, är ett annat komprimeringsformat för musik. Det komprimerar ljud-cd-information till cirka 1/22\* av dess ursprungliga storlek.

\* endast för 64 kbit/s

- Enheten är kompatibel med ISO 9660 nivå 1-/nivå 2-formatet, Joliet/Romeo i expansionsformatet och Multi Session.
- Maximala antalet:
  - mappar (album): 150 (inklusive rotmapp och tomta mappar).
  - mp3-/wma-filer (spår) och mappar på en skiva: 300 (om ett fil-/mappnamn innehåller många tecken kan antalet bli mindre än 300).
  - tecken som kan visas för ett mapp-/filnamn är 32 (Joliet) eller 64 (Romeo).

- ID3-tag version 1,0, 1,1, 2,2, 2,3 och 2,4 gäller endast för mp3. ID3-tag kan ha 15/30 tecken (1,0 och 1,1) eller 63/126 tecken (2,2, 2,3 och 2,4). WMA-tag har 63 tecken.

## Uppspelningsordning för mp3-/wma-filer

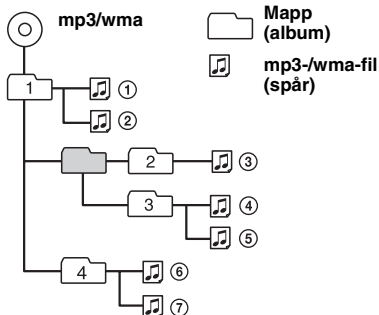

### Observera!

- Kontrollera att du lagt till filnamstillägget *.mp3* eller *.wma* i filnamnet när du namnger en mp3- eller wma-fil.
- När du spelar upp en mp3-/wma-fil med VBR (variable bit rate) eller snabbspolar framåt/bakåt, visas eventuellt inte rätt uppspelad tid.
- Om skivan har spelats in med *Multi Session*, hittas och spelas endast det första spåret i den första sessionen (alla övriga format hoppas över). Prioriteten för format är cd-da, ATRAC-cd och mp3/wma.
  - Endast formatet cd-da i första sessionen spelas upp om det första spåret är i cd-da-format.
  - Om det första spåret inte är cd-da, spelas en ATRAC cd-skiva eller mp3-/wma-fil. Om skivan inte har information i något av dessa format visas NO MUSIC.

### Om MP3

- Kontrollera att du avslutat skivan innan du använder den i enheten.
- Om du spelar upp en mp3-fil med hög överföringshastighet, till exempel 320 kbit/s, kan ljudet bli hackigt.

### Om WMA

- Filer som skapats med förlustfri komprimering kan inte spelas upp.
- Filer som skyddas med copyright kan inte spelas.

## Om ATRAC-cd

### ATRAC3plus-format

ATRAC3, en förkortning av Adaptive Transform Acoustic Coding3, är en ljudkomprimeringsteknik. Det komprimerar information på ljud-cd-skivor till cirka en tiondel av dess ursprungliga storlek. ATRAC3plus, som är ett utökat format från ATRAC3, komprimerar ljud-cd-information till cirka 1/20 av ursprunglig storleken. Enheten kan spela upp både ATRAC3- och ATRAC3plus-formatet.

## ATRAC-cd

ATRAC-cd är inspelad ljud-cd-information som komprimerats till ATRAC3- eller ATRAC3plus-format med ett auktoriserat program, till exempel SonicStage 2.0 eller senare, eller SonicStage Simple Burner.

- Maximala antalet:
  - mappar (grupper): 255
  - filer (spår): 999
- Tecknen för ett mapp-/filnamn och textinformation som skrivits med SonicStage visas.

För mer information om ATRAC-cd, se handboken för SonicStage eller SonicStage Simple Burner.

### Observera!

Se till att skapa ATRAC-cd-skivan med auktoriserad programvara, till exempel SonicStage 2.0 eller senare, eller SonicStage Simple Burner 1.0 eller 1.1.

Om du har några frågor eller problem som rör enheten och som inte tas upp i bruksanvisningen, kontaktar du närmaste Sony-återförsäljare.

## Underhåll

### Byta ut litiumbatteriet i fjärrkontrollen

Under normala förhållanden varar batterier cirka 1 år. (Beroende på användningsförhållandena kan batterierna dock ibland laddas ur snabbare.) Efter hand som batteriet laddas ur förkortas fjärrkontrollens räckvidd. Byt till ett nytt CR2025-litiumbatteri. Att använda en annan batterityp kan innebära risk för brand eller explosion.

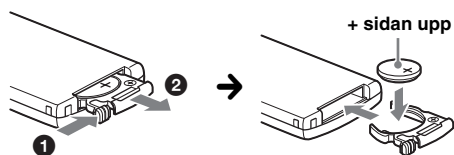

### Om litiumbatteriet

- Förvara litiumbatteriet utom räckhåll för barn. Kontakta omedelbart läkare om batteriet nedsväljs.
- Du kan öka kontaktförmågan genom att torka av batteriet med en torr trasa.
- Kontrollera att polerna är vända åt rätt håll när du sätter i batteriet.
- Håll inte i batteriet med en pincett av metall, det kan orsaka kortslutning.

### VARNING

Vid felaktig hantering kan batteriet explodera. Du får inte ladda det, ta isär det eller försöka elda upp det.

fortsätter på nästa sida →

## Byta säkring

När du byter säkring, kontrollera att du använder en säkring med samma strömstyrka som originalsäkringen. Om säkringen går, kontrollera elanslutningen och byt säkringen. Om säkringen går igen efter bytet kan det finnas ett internt fel. Kontakta i så fall närmaste Sonyåterförsäljare.

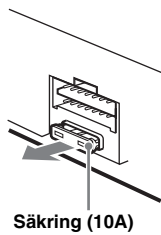

## Rengöra anslutningarna

Enheten kommer eventuellt inte att fungera på rätt sätt om anslutningarna mellan enheten och frontpanelen inte är rena. För att undvika detta, ta bort frontpanelen (sidan 4) och rengör anslutningarna med en bomullstopp doppad i alkohol. Använd inte för mycket kraft. Det kan leda till att kontaktarna skadas.

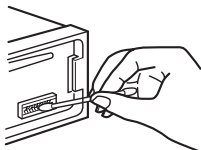

Huvudenheten

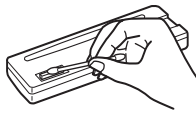

Baksidan på frontpanelen

### Observera!

- För säkerhetsskull, slå av tändningen och ta bort nyckeln innan du rengör anslutningarna.
- För aldrig anslutningarna direkt med fingrarna eller något metallföremål.

## Ta bort enheten

### 1 Ta bort skyddskragen.

- 1 Ta bort frontpanelen (sidan 4).
- 2 Kläm ihop båda kanterna på skyddskragen och dra ut den.

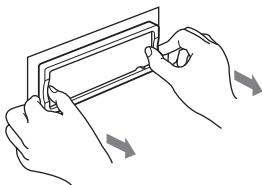

### 2 Ta bort enheten

- 1 För in båda frigöringsnycklarna samtidigt tills de fäster med ett klickljud.

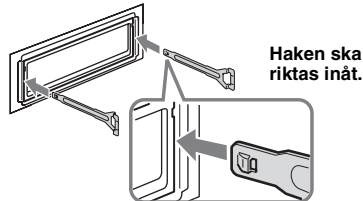

- 2 Dra i nycklarna så att enheten lossnar.

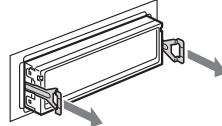

- 3 Låt enheten glida ut från fästet.

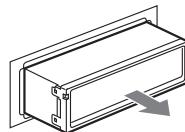

## Tekniska data

### Cd-spelare

Signalbrusförhållande: 120 dB  
Frekvensåtergivning: 10 – 20 000 Hz  
Svaj och vibrationer: Under mätbar nivå

### Radiodel

#### FM

Inställningsområde: 87,5 – 108,0 MHz  
Antennkontakt: Extern antennanslutning  
Mellanfrekvens: 10,7 MHz/450 kHz  
Känslighet: 9 dBf  
Selektivitet: 75 dB vid 400 kHz  
Signalbrusförhållande: 67 dB (stereo), 69 dB (mono)  
Harmonisk distorsion vid 1 kHz: 0,5 % (stereo), 0,3 % (mono)  
Separation: 35 dB vid 1 kHz  
Frekvensåtergivning: 30 – 15 000 Hz



## MW/LW

### Inställningsområde:

MW: 531 – 1 602 kHz

LW: 153 – 279 kHz

**Antennkontakt:** Extern antennanslutning

**Mellanfrekvens:** 10,7 MHz/450 kHz

**Känslighet:** MW: 30 µV, LW: 40 µV

## Effektförstärkardel

**Utgångar:** Högtalarutgångar (sure seal-kontakter)

**Högtalarimpedans:** 4 – 8 ohm

**Maximal utteffekt:** 50 W × 4 (vid 4 ohm)

## Allmänt

### Utgångar:

Ljudutgångar (fram, sub/bak omkopplingsbara)

Styrning av relä för motorantenn

Styrning av effektförstärkare

### Ingångar:

Telephone ATT-styrning (dämpning av ljudet när det ringer)

Belysningskontroll

BUS-styrning

BUS-ljudingång/AUX IN-kontakt

Ingång för fjärrkontroll

Antenningång

### Tonkontroller:

Low: ±10 dB vid 60 Hz (XPLOD)

Mid: ±10 dB vid 1 kHz (XPLOD)

High: ±10 dB vid 10 kHz (XPLOD)

**Strömförsörjning:** 12 V likströms bilbatteri (negativ jord)

**Dimensioner:** Cirka 178 × 50 × 182 mm (b/h/d)

### Monteringsdimensioner:

Cirka 182 × 53 × 161 mm (b/h/d)

**Vikt:** Cirka 1,2 kg

### Medföljande tillbehör:

Fjärrkontroll: RM-X151

Delar för installation och anslutningar

(1 uppsättning)

### Tillbehör/utrustning som kan köpas till:

Vridkontroll: RM-X4S

BUS-kabel (sladd med RCA-kontakt medföljer):

RC-61 (1 m), RC-62 (2 m)

Cd-växlare (10 skivor): CDX-757MX

Cd-växlare (6 skivor): CDX-T70MX, CDX-T69

Md-växlare (6 skivor): MDX-66XLP

Väljare för ljudkälla: XA-C30

AUX-IN-väljare: XA-300

Den återförsäljare har eventuellt inte alla tillbehör som visas ovan. Begär detaljerad information från återförsäljaren.

Amerikanska och utländska patent på licens från Dolby Laboratories.

MPEG Layer-3 ljudkodningsteknik och patent på licens från Fraunhofer IIS och Thomson.

### Observera!

Den här enheten kan inte anslutas till en digital förstärkare eller en equalizer som är kompatibel med Sonys BUS-system.

Rätt till ändringar utan föregående meddelande förbehålles.



- Blyfritt lod används för att löda vissa delar. (mer än 80 %)
- Flamhämmande medel av halogen används inte på på kretskortet.
- Flamhämmande medel av halogen används inte på höljet.
- VOC-fritt (Volatile Organic Compound) vegetabiliskt oljebaserat bläck har använts för att trycka kartongen.
- Förpackningen innehåller inte skum av styrenplast.

## Felsökning

Nedanstående checklista används för att åtgärda problem som kan uppstå.

Innan du går igenom checklistan, kontrollera anvisningarna för hur man ansluter och använder enheten.

### Allmänt

#### Enheten får ingen ström.

- Kontrollera anslutningarna. Om allting är som det ska, kontrollera säkring.
- Om enheten är avstängd och teckenfönstret är släckt kan den inte styras med fjärrkontrollen. → Starta enheten.

#### Det går inte att mata ut motorantennen.

Motorantennen har ingen relälåda.

#### Inget ljud.

- Volymen är för låg.
- ATT-funktionen är aktiverad eller Telephone ATT-funktionen (när en telefonsladd för en biltelefon är ansluten till ATT-kontakten) är aktiverad.
- Faderkontrollen (FAD) är inte inställd för ett system med två högtalare.
- Cd-växlaren är inte kompatibel med skivformatet (mp3/wma/ATRAC-cd).  
→ Spela upp med en mp3-kompatibel cd-växlare från Sony eller denna enhet.

#### Ingen ljudsignal.

- Tonsignalen är inaktiverad (sidan 11).
- Extra effektförstärkare har anslutits och du använder inte den inbyggda förstärkaren.

#### Innehållet i minnet har raderats.

- Du har tryckt på RESET-knappen.  
→ Gör om inmatningarna i minnet.
- Strömkabeln eller batteriet har kopplats ur.
- Strömkabeln är inte ordentligt ansluten.

#### Förinställda stationer och tidsindikering har raderats.

#### Säkringen har gått.

#### Brus hörs när startnyckeln vrids.

Ledningarna har inte kopplats på rätt sätt till bilens kontakt för strömförsörjning av extrautrustning.

fortsätter på nästa sida →

## Texten försvinner från/syns inte i teckenfönstret.

- Dimmerfunktionen är inställd på "DIM-ON" (sidan 11).
- Teckenfönstret stängs av om du håller (OFF) intryckt.  
→ Tryck och håll nere (OFF) på enheten tills displayen tänds.
- Kontakterna är smutsiga (sidan 16).

## Luckan stänger inte.

Tryck och håll nere  under mer än två sekunder. Om problemet kvarstår, vänd dig till din närmaste Sony-återförsäljare.

## DSO fungerar inte.

Med vissa invändiga bilmiljöer eller typer av musik har DSO ibland inte en önskvärd effekt.

## Cd/md-uppspelning

### Skivan kan inte laddas.

- Det finns redan en skiva i skivfacket.
- En skiva har matats in felvänd eller på fel sätt.

### Det går inte att spela upp skivan.

- Trasiga eller smutsiga skivor.
- Cd-r-/cd-rw-skivorna är inte avsedda för ljud (sidan 14).

### Det går inte att spela upp mp3-/wma-filer.

Skivan är inte kompatibel med mp3-/wma-formatet och versionen (sidan 14).

### Det tar längre tid att spela upp mp3-/wma-filer jämfört med andra filer.

- Följande skivtyper tar längre tid att starta.
- en skiva inspelad med en komplicerad trädstruktur.
  - en skiva som spelas in i Multi Session.
  - en skiva med möjlighet att lägga till data.

### ATRAC-cd-skivan kan inte spelas upp.

- Skivan har inte skapats med ett auktoriserat program, till exempel SonicStage eller SonicStage Simple Burner.
- Spår som inte har inkluderats i gruppen kan inte spelas upp.

### Visningsalternativen rullar inte.

- De rullas eventuellt inte för skivor med väldigt många tecken.
- A.SCRL är inställd på OFF.  
→ Ställ in A.SCRL-ON (sidan 12) eller tryck på (SCRL).

### Ljudet hoppar.

- Installationen är inte riktig.  
→ Installera enheten i en vinkel som är mindre än 45° i en stabil del av bilen.
- Trasiga eller smutsiga skivor.

### Funktionsknapparna fungerar inte.

#### Det går inte att mata ut skivan.

Tryck på RESET-knappen (sidan 4).

#### Fjärrkontrollen fungerar inte.

Stäng locket.

### MS eller MD visas inte i källanhetens teckenfönster om både en extra MGS-X1 och en md-växlare är anslutna.

- Den här enheten läser av MGS-X1 som en md-enhet.
- Tryck på (SOURCE) tills MS eller MD visas och tryck därefter flera gånger på (MODE).

## Radiomottagning

### Stationerna kan inte tas emot.

#### Ljudet störs av brus.

- Anslut en styrkabel för motorantenn (blå) eller kabel för strömförsörjning av tillbehör (röd) till nätkabeln för bilens antennförstärkare (om bilen har inbyggd FM/MW/LW-antenn i bak/sidrutan).
- Kontrollera bilantennens anslutning.
- Bilantennen matas inte ut.  
→ Kontrollera anslutningen för motorantennens styrkabel.
- Kontrollera frekvensen.
- När DSO-funktionen är aktiverad kan ljudet ibland störas av brus.  
→ Ställ DSO-funktionen på OFF (sidan 7).

### Det går inte att ställa in förinställda kanaler.

- Lagra rätt frekvens i minnet.
- Den mottagna signalen är för svag.

### Den automatiska sökningen fungerar inte.

- Inställningen för det lokala sökläget är inte riktig.  
→ Inställningen avbröts för ofta:  
Tryck på (SENS) tills LOCAL-ON visas.  
→ Inställningen stannar inte på en station:  
Tryck flera gånger på (SENS) tills MONO-ON eller MONO-OFF (FM), eller LOCAL-OFF (MW/LW) visas.
- Den mottagna signalen är för svag.  
→ Ställ in station manuellt.

### ST blinkar under FM-mottagning.

- Ställ in frekvensen exakt.
- Den mottagna signalen är för svag.  
→ Tryck på (SENS) för att ställa in monomottagningsläget på MONO-ON.

### En FM-programsändning avlysnas i mono.

- Enheten är i läget för monomottagning.
- Tryck på (SENS) tills MONO-OFF visas.

## RDS

### En sökning påbörjas efter några sekunders lyssning.

- Stationen är inte en TP-station alternativt har svag signal.
- Inaktivera TA (sidan 9).

### Inga trafikmeddelanden tas emot.

- Aktivera TA (sidan 9).
- Stationen är en TP-station, men sänder ändå inga trafikmeddelanden.  
→ Ställ in en annan station.

### PTY anges med "- - - - -".

- Inställd station är inte en RDS-station.
- RDS-data tas inte emot.
- Stationen specificerar inte programtyp.

---

## Felmeddelanden

---

### BLANK\*1

- Spår har inte spelats in på md-skivan.\*2  
→ Spela en md-skiva med inspelade spår.

### ERROR\*1

- Skivan är smutsig eller felvänd.\*2  
→ Rengör skivan eller sätt in den på rätt sätt.
- En tom skiva har förts in i enheten.
- Det går inte att spela upp en skiva på grund av något fel.  
→ Sätt in en annan skiva.

### FAILURE

- Felaktig anslutning av högtalare/förstärkare.  
→ Kontrollera anslutningarna i installationshandledningen för modellen i fråga.

### LOAD

- Växlaren laddar skivan.  
→ Vänta tills laddningen är klar.

### L.SEEK +/-

- Lokalt sökläge är aktiverat vid automatisk inställning.

### NO AF

- Det finns ingen alternativ frekvens för den aktuella stationen.  
→ Tryck upp eller ner på ►►►►/◄◄◄◄-knappen medan namnet för serviceprogrammet blinkar. Enheten börjar söka efter en annan frekvens med samma PI-data (Program Identification) (PI SEEK visas).

### NO DISC

- Skivan är inte isatt i cd/md-växlaren.  
→ Sätt in skivor i växlaren.

### NO ID3

- Det finns ingen id3 tag-information i mp3-filen.

### NO INFO

- Det finns ingen textinformation i ATRAC3-/ATRAC3plus- eller wma-filen.

### NO MAG

- Skivmagasinet har inte satts in i cd-växlaren.  
→ Sätt in magasinet i cd-växlaren.

### NO MUSIC

- Skivan innehåller inte musikfiler.  
→ Sätt in en musik cd-skiva i enheten eller i mp3-växlaren.

### NO NAME

- Namnet för ett spår/album/grupp/skiva finns inte på spåret.

### NO TP

- Enheten fortsätter söka efter tillgängliga TP-stationer.

### NOT READ

- Skivinformationen har inte lästs av enheten.  
→ Ladda skivan, välj den sedan i listan.

### NOTREADY

- Md-växlarens lucka är öppen eller md-skivorna har inte satts in på rätt sätt.  
→ Stäng luckan eller sätt in md-skivorna på rätt sätt.

---

## OFFSET

- Det kan finnas ett internt fel.  
→ Kontrollera anslutningen. Om felmeddelandet kvarstår i fönstret, kontakta din närmaste Sonyåterförsäljare.

## READ

- Enheten läser all information om spår album/grupp på skivan.  
→ Vänta tills den läst klart och uppspelningen startar automatiskt. Beroende på skivans struktur kan det ta längre än en minut.

## RESET

- cd-enheten och cd/md-växlaren kan inte användas på grund av något problem.  
→ Tryck på RESET-knappen (sidan 4).

## " L L L L " eller " r r r r "

- Du har nått början eller slutet av skivan under snabbspolning framåt eller bakåt och kan inte komma längre.

## " \_ "

- Tecknet kan inte visas med enheten.

\*1 Om ett fel uppstår när du spelar en cd- eller md-skiva, visas inte skivans nummer i teckenfönstret.

\*2 Numret på skivan som orsakat felet visas i teckenfönstret.

Om dessa åtgärder inte löser problemet, kontakta närmaste Sonyåterförsäljare.  
Ta med skivan som användes då problemet började, om du vill få enheten reparerad på grund av problem med uppspelning av en cd-skiva.

