

Blu-ray lemez/DVD Házimozi-rendszer

Kezelési utasítás

FIGYELMEZTETÉS

A készüléket nem szabad több oldalról zárt térben elhelyezni és működtetni (pl. könyvszekrényben vagy beépített fülkében).

A tűzveszély megelőzése érdekében ne takarja el a készülék szellőzőnyílásait újsággal, terítővel, függönnyel stb. Ne tegyen nyílt lángot keltő tárgyat, például égő gyertyát a készülékre.

A tűzeset és az áramütés elkerülése érdekében óvja a készüléket a cseppenő vagy fröccsenő víztől, és soha ne tegyen folyadékkal teli edényt, például virágvizet a készülékre.

Az elemeket vagy az elemekkel ellátott eszközt ne helyezze el olyan helyen, ahol sugárzó hőnek van kitéve, például a napfény vagy tűz.

A sérülések elkerülése érdekében a készüléket a telepítési útmutatónak megfelelően biztonságosan rögzíteni kell a padlóra/falra.

Csak beltéri használatra.

FIGYELEM!

Az ebben a termékben található optikai készülékek használata veszélyeztetheti a szemet. Az ebben a Blu-ray Disc / DVD háziomozis-rendszer készülékben használt lézersugár ártalmas a szemre, ezért ne próbálja meg szétszerelni a készülékházat.

Minden javítást bizonnyozzon szakemberre.

CAUTION	CLASS 3R VISIBLE AND INVISIBLE LASER RADIATION WHEN OPEN. AVOID DIRECT EYE EXPOSURE.
VORSICHT	KLASSE 3R SICHTBARE UND UNSICHTBARE LASERSTRAHLUNG WENN GÖFFNET. UNMITTELBAREN AUGENKONTAKT VERMEIDEN.
ADVARSSEL	SYNLIG OG USYNLIG LASERSTRÅLING AF KLASSE 3R VED ÅBNING. UNDGÅ AT SE DIREKTE I STRÅLENE.
ADVARSSEL	SYNLIG OG USYNLIG LASERSTRÅLING KLASSE 3R NÅR DEKSEL ÅPNES. UNNGÅ DIREKTE EKSPONERING AV ØYENNE.
WARNING	CLASS 3R SYNIG OCH OSYNIG LASERSTRÅNING NÅR DENNA DEL ÄR ÖPPNAD. UNDVIK ATT DIREKT EXPONERA ÖGONEN FÖR STRÅLNINGEN.
VARO!	AVATTUNTA LUOKAN 3R NÄKYVÄÄ JA NÄKYMÄTÖNTÄ LASERSÄTELYÄ. VÄLTÄ KATSEEN SUORAAN ALTIISTAMISTA.
警告	打开时有第3类可见和不可见激光辐射。避免眼睛受到直射的照射。
注意	打开时可能有第3类可见及不可见激光辐射。避免眼睛直接暴露。

Ez a készülék a CLASS 3R LASER termékosztályba sorolható. Látható és nem látható lézersugárzás

bocsát ki a készülék, ha kinyitják a lézer-védőházat, ezért gondosan kerülje el a sugarak szembe jutását. Ez a jelzés a doboz belsejében, a lézer-védőházban található.

CLASS 1 LASER PRODUCT
LASER KLASSE 1
LUOKAN 1 LASERLAITE
KLASS 1 LASERAPPARAT
1类激光产品

Ez a készülék a CLASS 1 LASER termékosztályba sorolható. Ez a jelzés a hátlap külső részén található.

Az európai vásárlók számára



Feleslegessé vált elektromos és elektronikus készülékek hulladékként való eltávolítása

(Az Európai Unióra és egyéb, szelektív hulladékgyűjtési rendszerrel rendelkező országokra érvényes.)

Ez a szimbólum a készüléken vagy a csomagolásán azt jelzi, hogy a terméket ne kezelje háztartási hulladékként. Kérjük, hogy az elektromos és elektronikai hulladék gyűjtésére kijelölt gyűjtőhelyen adja le. A feleslegessé vált termékek helyes kezelésével segít megelőzni a környezet és az emberi egészség károsodását, mely bekövetkezhetne, ha nem követi a hulladékkezelés helyes módját. Az anyagok újrahasznosítása segít a természeti erőforrások megőrzésében. A termék újrahasznosítása érdekében további információért forduljon a lakhelyén az illetékesekhez, a helyi hulladékgyűjtő szolgáltatóhoz vagy ahhoz az üzlethez, ahol a terméket megvásárolta.



A kimerült elemek hulladékként való eltávolítása (Az Európai Unióra és egyéb, szelektív hulladékgyűjtési rendszerrel rendelkező országokra érvényes.)

Ez a jelölés az elemen vagy annak csomagolásán arra figyelmeztet, hogy az elemet ne kezelje háztartási hulladékként.

Egyes elemeken ez a jelzés egy vegyjellel együtt van feltüntetve. A higany (Hg) vagy ólom (Pb) vegyjele akkor van feltüntetve, ha az elem több, mint 0,0005% higanyt vagy 0,004% ólomot tartalmaz.

A feleslegessé vált elemek helyes kezelésével segít megelőzni a környezet és az emberi egészség károsodását, mely bekövetkezhetne, ha nem követi a hulladékkezelés helyes módját. Az anyagok újrahasznosítása segít a természeti erőforrások megőrzésében.

Olyan termékek esetén, ahol biztonsági, hatékonysági és adatkezelési okok miatt állandó kapcsolat szükséges a beépített elemekkel, az elemek eltávolításához szakember szükséges.

Az elemek szakszerű hulladékkezelése érdekében a készülék hasznos élettartamának végén adja le azt a megfelelő hulladékgyűjtő vagy újrahasznosító telepen.

Egyéb elemek esetén olvassa el az elemek biztonságos kicserélésére vonatkozó szakaszt. Az elemet adja le a megfelelő gyűjtőhelyen.

A termék vagy az elem újrahasznosítása érdekében további információért forduljon a lakhelyén az illetékesekhez, a helyi hulladékgyűjtő szolgáltatóhoz vagy ahhoz az üzlethez, ahol a terméket megvásárolta.

Megjegyzés a vásárlók számára: a következő információk csak az EU irányelveket alkalmazó országokban eladott készülékekre érvényesek.

Ennek a terméknek a gyártója a Sony Corporation, 1-7-1 Konan Minato-ku Tokyo, 108-0075 Japan. A termékbiztonsággal és az EMC irányelvekkel kapcsolatban a Sony Deutschland GmbH (Németország, 70327 Stuttgart, Hedelfinger Strasse 61.) a jogosult képviselő. Kérjük, bármely szervizeléssel vagy garanciával kapcsolatos ügyben forduljon a különálló szerviz- vagy garanciadokumentumokban megadott címekhez.

Ausztrál vásárlók számára

A berendezést úgy kell elhelyezni és működtetni, hogy legalább 20 cm távolság maradjon a hőszugárzó és a személy teste között (nem számítva a végtagokat: a kézfejet, a csuklót, a lábfejet és a bokát).

A fő egység esetén

Az adattábla a készülékház hátulján található.

Övintézkedések

Áramforrások

- A készülék mindaddig áram alatt van, amíg a hálózati csatlakozóvezeték nem húzta ki a hálózati aljzataból, még akkor is, ha maga a készülék kikapcsolt állapotban van.
- A készüléket könnyen hozzáférhető hálózati aljzathoz csatlakoztassa. Amennyiben bármilyen rendellenességet észlel a készülék működésében, azonnal húzza ki a hálózati aljzataból.

A térhatású képek nézésével kapcsolatban

Egyesek számára kellemetlenségeket (a szem megerőltetése, fáradtság vagy émelygés) okozhat a térhatású képek nézése. A Sony azt ajánlja, hogy mindenki tartson rendszeres időközönként szüneteket a térhatású képek nézése közben. A szükséges szünetek hossza és gyakorisága egyénenként változik. Önnek kell eldöntenie, mi a legjobb a Ön számára. Ha kellemetlenséget érez, hagyja abba a térhatású képek nézését, és várja meg, amíg a kellemetlen érzet elmúlik; forduljon orvoshoz, ha szűköségét érzi. Olvassa el (i) az ezzel a készülékkel használt bármely más eszköz vagy az ezen a készüléken lejátszott Blu-ray Disc lemez használati útmutatóját és/vagy figyelmeztető üzenetét, és (ii) a webhelyünkön (<http://esupport.sony.com/>) található legfrissebb információkat.

A kisgyermekre (különösen a hat évesnél fiatalabbakra) vonatkozó nézési szabályok fejlesztés alatt vannak. Kérjen tanácsot orvosától (gyermekgyógyász vagy szemorvos), mielőtt megengedné kisgyermekének a térhatású képek megnézését.

A felnőttek tartsák szemmel a kisgyermekeket annak érdekében, hogy kövessék a fenti ajánlásokat.

A vezeték nélküli adóvevő (EZW-RT50) és a Blu-ray lemez/DVD vevőegység (HBD-L800) (Az ausztráliai vásárlók számára)

A berendezést úgy kell elhelyezni és működtetni, hogy legalább 20 cm távolság maradjon a hőszugárzó és a személy teste között (nem számítva a végtagokat: a kézfejet, a csuklót, a lábfejet és a bokát).

A vezeték nélküli adóvevő (EZW-RT50) és a Blu-ray lemez/DVD házimozirendszer (BDV-L600/BDV-L800/BDV-L800M) (Az európai vásárlók számára)

Lásd: „Vezeték nélküli termékek megfelelőségi információi” (mellékelve).

Másolásvédelem

Engedje meg, hogy tájékozottassuk a Blu-ray™ lemezeknél és a DVD-hordozóknál használt fejlett tartalomvédelmi rendszerekről. Ezek az AACS (Advanced Access Content System, fejlett tartalomhozzáférési rendszer) és CSS (Content Scramble System, tartalom-összezeváro rendszer) nevű rendszerek némi korlátozásokat okozhatnak a lejátszás, az analóg kimenet és más hasonló jellemzők terén. Ennek a terméknek a működése és az okozott korlátozások változhatnak a vásárlás időpontjától függően, mivel az AACS intéző bizottsága módosíthatja a korlátozás szabályait, vagy akár újakat is elfogadhat a vásárlás időpontja után.

Szerzői jogok és védjegyek

- Ez a rendszer Dolby* Digital és DTS** Digital Surround System rendszert tartalmaz.

* A készülék gyártása a Dolby Laboratories engedélyével történt.

A Dolby megnevezés és a dupla D szimbólum a Dolby Laboratories hivatalos védjegye.

** A készülék gyártása a következő számú USA-beli szabadalmak felhasználásával történt: 5,451,942; 5,956,674; 5,974,380; 5,978,762; 6,226,616; 6,487,535; 7,212,872; 7,333,929; 7,392,195; 7,272,567 számú

és egyéb egyesült államokbeli, valamint azon kívüli megadott és folyamatban levő nemzetközi szabadalmak. A DTS, DTS-HD és a szimbólum bejegyzett védjegyek, a DTS-HD Master Audio és a DTS logók a DTS, Inc. védjegyei. A termék szoftvert tartalmaz. © DTS, Inc. Minden jog fenntartva.

- Ez a rendszer alkalmazza a High-Definition Multimedia Interface (HDMI™) technológiát. A HDMI, a HDMI logó és a High-Definition Multimedia Interface kifejezés a HDMI Licensing LLC védjegye vagy bejegyzett védjegye az Egyesült Államokban és egyéb országokban.
- A Java az Oracle és/vagy leányvállalatai védjegye.
- A „BD-LIVE” és „BONUSVIEW” a Blu-ray Disc szövetség védjegye.
- A „Blu-ray Disc” hivatalos védjegy.
- A „Blu-ray Disc”, „DVD+RW”, „DVD-RW”, „DVD+R”, „DVD-R”, „VIDEO DVD” és „CD” logók hivatalos védjegyek.
- A „Blu-ray 3D” és „Blu-ray 3D” logó a Blu-ray Disc szövetség védjegyei.
- A „BRAVIA” a Sony Corporation hivatalos védjegye.
- Az „AVCHD” és „AVCHD” logó a Panasonic Corporation és a Sony Corporation védjegye.
- Az „iPod”, az „XMB” és az „xross media bar” a Sony Corporation és a Sony Computer Entertainment Inc. hivatalos védjegyei.
- A „PLAYSTATION” a Sony Computer Entertainment Inc. hivatalos védjegye.
- A zene- és videofelismerési technológiát a Gracenote® bocsátotta rendelkezésre. A Gracenote a zenefelismerési technológia és a kapcsolódó tartalomszolgáltatás ipari szabványa. További információk találhatóak a www.gracenote.com

honlapon. CD, DVD, Blu-ray Disc és a zenével és videóval kapcsolatos adatok a Gracenote, Inc. cégtől, szerzői jogok © 2000-től napjainkig Gracenote. Gracenote Software, szerzői jogok © 2000-től napjainkig Gracenote. A Gracenote által birtokolt egy vagy több szabadalom vonatkozik erre a termékre és szolgáltatásra. Lásd a Gracenote webhelyen a megfelelő Gracenote szabadalmak nem teljes listáját. A Gracenote, CDDB, MusicID, MediaVOCS, a Gracenote logó és logotípus, valamint a „Powered by Gracenote” logó a Gracenote bejegyzett védjegyei vagy védjegyei az Egyesült Államokban és/vagy más országokban.



- A Wi-Fi CERTIFIED™ logó a Wi-Fi Alliance tanúsító jele.
- A Wi-Fi Protected Setup™ jel a Wi-Fi Alliance jele.
- A „Wi-Fi CERTIFIED™” és a „Wi-Fi Protected Setup™” a Wi-Fi Alliance védjegyei.
- A „PhotoTV HD” és a „PhotoTV HD” logó a Sony Corporation védjegyei.
- Az MPEG Layer-3 audiokódolási technológiát és szabadalmait a Fraunhofer IIS és a Thomson licenceli.
- Az iPhone, iPod, iPod classic, iPod nano és iPod touch az Apple Inc. védjegyei az Egyesült Államokban és egyéb országokban.



- A „Made for iPod” és „Made for iPhone” azt jelenti, hogy egy elektronikus kiegészítő kifejezetten az iPod vagy iPhone készülékekhez való csatlakoztatásra tervezték, és a fejlesztő tanúsította, hogy

megfelel az Apple teljesítménykövetelményeinek. Az Apple nem felelős ezen eszköz működéséért, vagy a biztonsági és törvényi előírásoknak való megfeleléséért. Ne fedje le, hogy ezen kiegészítő és az iPod vagy iPhone együttes használata befolyásolhatja a vezeték nélküli teljesítményt.

- A Windows Media a Microsoft Corporation bejegyzett védjegye vagy védjegye az Egyesült Államokban és/vagy egyéb országokban. Ez a termék olyan technológiát használ, amely a Microsoft egyes szellemi tulajdonjogainak hatálya alá eshet. Ennek a technológiának a használata vagy terjesztése ezen terméken kívül tilos a Microsoft megfelelő engedélye(i) nélkül. A tartalom tulajdonosai a Microsoft PlayReady™ tartalom-hozzáférési technológiát használják szellemi tulajdonuk védelmére, beleértve a szerzői jog alá eső tartalmakat. Ez az eszköz a PlayReady technológiát használja a PlayReady által védett tartalmak és/vagy a WMDRM által védett tartalmak elérésére. Ha az eszköz nem képes megfelelően kikénszeríteni a tartalmak használatának korlátozásait, a tartalomtulajdonosok követelhetik a Microsofttól, hogy érvénytelenítse az eszköz alkalmasságát a PlayReady által védett tartalmak használatára. Ez az érvénytelenítés nem érintheti a nem védett tartalmakat vagy a más tartalom-hozzáférési technológiával védett tartalmakat. A tartalomtulajdonosok megkövetelhetik Öntől a PlayReady frissítését ahhoz, hogy hozzáférhessen a tartalmaikhoz. Ha visszautasítja a frissítést, nem férhet hozzá olyan tartalmakhoz, amelyek csak a frissítéssel elérhetők.

- A DLNA®, a DLNA logó és a DLNA CERTIFIED™ a Digital Living Network Alliance védjegyei, szolgáltatási védjegyei vagy tanúsító védjegyei.
- Minden más védjegy a vonatkozó tulajdonosokhoz tartozik.
- Az egyéb rendszernevek és terméknevek általában a gyártók védjegyei vagy bejegyzett védjegyei. Ebben a leírásban a ™ és ® jelek nincsenek jelezve.
- A tv képernyőjén megjelenő elemek változhatnak a területtől függően.
- Az alapértelmezett beállítás alá van húzva.

Erről a Kezelési utasításról általában

- Az ebben a Kezelési utasításban szereplő instrukciók a mellékelt távirányító kezelőszerveire vonatkoznak. Használhatja a fő egység kezelőszerveit is, ha azok neve azonos vagy hasonló a távirányítón találhatóval.
- Ebben a kézikönyvben a „lemez” szót használjuk, ha általánosságban hivatkozunk a BD-kre, DVD-kre, Super Audio CD-kre vagy CD-kre, és a szöveg vagy az illusztrációk ezt nem határozzák meg másképp.
- A kézikönyv leírásai a BDV-L800, a BDV-L800M és a BDV-L600 modellekre vonatkoznak. Az illusztrációkon a BDV-L600 modell látható. A működésbeli különbségeket a szövegben egyértelműen jelezzük, például: „Csak a BDV-L600 modell esetén”.
- Egyes illusztrációk elvi vázlat jellegűek, és eltérhetnek a konkrét terméktől.

Tartalomjegyzék

Erről a Kezelési utasításról általában.....	5
Kicsomagolás	7
Index – részek és kezelőszervek	10

Kezdeti lépések

1. lépés: A rendszer telepítése.....	16
2. lépés: A rendszer összekötése	18
3. lépés: A Easy Setup (Gyorsbeállítás) elvégzése	32
4. lépés: A forrás kiválasztása	33
5. lépés: Térhatású hang megszólaltatása	34

Lejátszás

Lejátszás lemezről	36
Lejátszás USB-eszközről.....	37
iPod/iPhone használata.....	38
Lejátszás hálózaton keresztül.....	40
Használható beállítások.....	42

Hangszabályzás

Az effektus kiválasztása a forrásnak megfelelően	45
A hangformátum, különböző nyelvű hangsávok vagy csatorna kiválasztása.....	45
Élvezze a multiplex-alapú műsorok hangzását	46

Vevőegység

A rádió hallgatása.....	47
A rádiós adatrendszer (RDS) használata	48

Haladó műveletek

A Control for HDMI (HDMI-vezérlés) funkció használata a „BRAVIA” Sync technológiájú készülékekkel	49
A hangsugárzók beállítása	50
A kikapcsolásidőzítő használata	51
A fő egységen található gombok deaktiválása.....	51
A tv és más készülékek irányítása a rendszerhez kapott távvezérlővel	52
Energiatakarékos készenléti mód	53
Böngészés az interneten	54

A vezeték nélküli rendszer további beállításai.....	56
A hálózat beállítása	57

Beállítások és módosítási lehetőségek

A beállítóképernyő használata	62
[Remote Controller Setting Guide] (Távvezérlő beállítási útmutatója) ...	63
[Network Update] (Hálózati frissítés) ...	63
[Screen Settings] (Képernyőbeállítások)	63
[Audio Settings] (Hangbeállítások).....	64
[BD/DVD Viewing Settings] (BD/DVD-lejátszás beállításai)	65
[Parental Control Settings] (Szülői felügyelet beállításai)	66
[Music Settings] (Zenebeállítások).....	67
[System Settings] (Rendszebeállítások).....	67
[Network Settings] (Hálózati beállítások)	68
[Easy Setup] (Gyorsbeállítás)	69
[Resetting] (Alaphelyzet).....	69

További információk

Övintézkedések	70
Megjegyzések a lemezekkel kapcsolatban	71
Hibaelhárítás	72
Lejátszható lemezek.....	78
Lejátszható fájltypusok	79
Támogatott hangformátumok	80
Műszaki adatok	81
Nyelvkódok listája	83
Tárgymutató	84

Kicsomagolás

BDV-L800/BDV-L800M

- Fő egység (1)

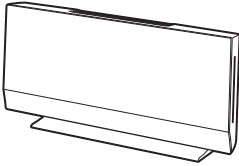

- Első hangszórók (2)

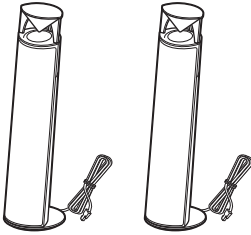

- Mélysugárzó (1)

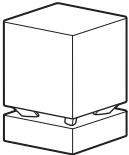

- FM huzalantenna (1)



- Távirányító (távvezérlő) (1)

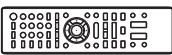

- R6 (AA méretű) elemek (2)



- Dokkoló iPod/iPhone készülékekhez (TDM-iP30) (1)

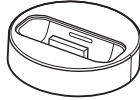

- Videovezeték az iPod/iPhone-dokkolóhoz (1)



- USB-kábel (1)



- Állványburkolat (1)

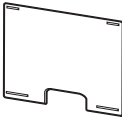

- Vezeték nélküli adóvevők (EZW-RT50) (2)



- Tápegység (1)

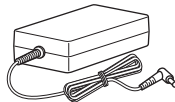

- Hálózati tápvezeték (1)

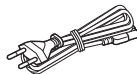

- Hangszóró-állványok (2)

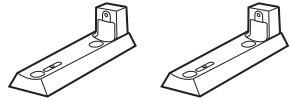

- Csavarok (ezüst) (2)



- A falra szerelhető konzol (1)

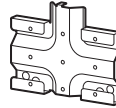

- B falra szerelhető konzol (1)



- Kezelési utasítás (csak ausztrál modellek esetén)

- Útmutató a gyors beállításhoz

- Útmutató a hangszórók telepítéséhez

- Útmutató a fő egység telepítéséhez

- Szoftverlicenc-információk

- Vezeték nélküli termékek megfelelő ségi információi

- Jótállás

- Referencia útmutató (csak európai modellek esetén)

BDV-L600

- Fő egység (1)

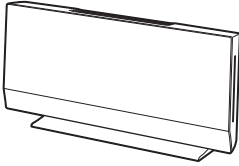

- Első hangszugárzók (2)

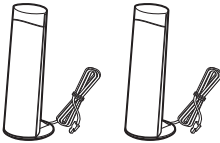

- Mélysugárzó (1)

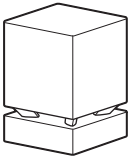

- FM huzalantenna (1)



- Távirányító (távvezérlő) (1)

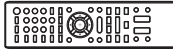

- R6 (AA méretű) elemek (2)



- Dokkoló iPod/iPhone készülékekhez (TDM-iP30) (1)

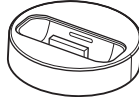

- Videovezeték az iPod/iPhone-dokkolóhoz (1)



- USB-kábel (1)



- Állványburkolat (1)

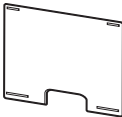

- Vezeték nélküli adóvevők (EZW-RT50) (2)



- Tápegység (1)

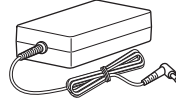

- Hálózati tápvezeték (1)



- Kezelési utasítás (csak ausztráliai modellek esetén)
- Útmutató a gyors beállításhoz
- Útmutató a hangszugárzók telepítéséhez
- Útmutató a fő egység telepítéséhez
- Szoftverlicenc-információk
- Vezeték nélküli termékek megfelelőségi információi
- Jótállás
- Referencia útmutató (csak európai modellek esetén)

A távirányító előkészítése

Helyezzen be két R6 (AA méretű) elemet (tartozék) úgy, hogy a ⊕ és ⊖ végeik feleljenek meg az elemtartó rekesz belsejében látható jelzéseknek.

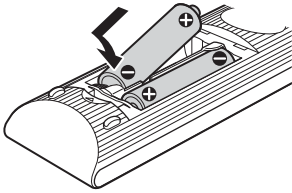

Index – részek és kezelőszervek

További információk találhatóak a zárójelben megadott oldalakon.

Fő egység

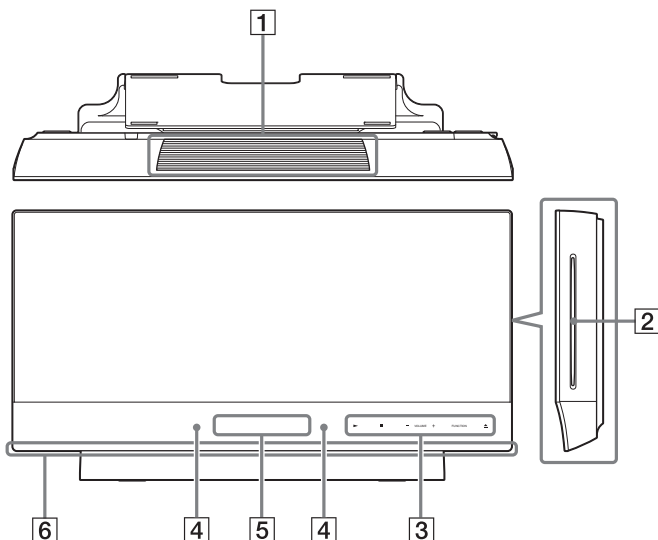

1 Szellőzőnyílások

2 Lemeznyílás (36. oldal)

3 Érintőgombok/jelzők

▶ (lejátszás)

A lejátszás elindítása vagy újraindítása (a lejátszás folytatása).

Diavetítés lejátszása, ha JPEG-képfájlokat tartalmazó lemezt tettek be.

■ (leállítás)

A lejátszás leállítása, és a leállási pont (folytatási pont) megjegyzése.

A címek/számok folytatási pontja az utolsó lejátszott pont, vagy a fényképmappa utolsó fényképe.

VOLUME +/-

A rendszer hangerejének módosítása.

FUNCTION

A lejátszás forrásának kiválasztása.

▲ (kiadás)

A lemez kiadása.

4 A távirányító érzékelője

5 Előlapi kijelző

6 Kivilágító LED (67. oldal)

Az érintőgombokról/jelzőkről

Ezek az érintőgombok akkor működnek, ha a jelzők világítanak.

A jelzőket be/ki lehet kapcsolni az [Illumination/Display] (Világítás/megjelenítés) beállításával (67. oldal). Ha az [Illumination/Display] (Világítás/megjelenítés) elemet [Simple/Off] (Egyszerű/ki) értékre állítja, a jelzők kikapcsolódnak. Ebben az esetben bármely érintőgombot megérintheti. Amikor a jelzők világítanak, érintse meg a kívánt gombot.

Megjegyzés

- Ezek a gombok enyhe érintés hatására működnek. Ne nyomja meg őket túl nagy erővel.

**Oldalnézet
(a panelburkolat nélkül)**

Hátsó panel

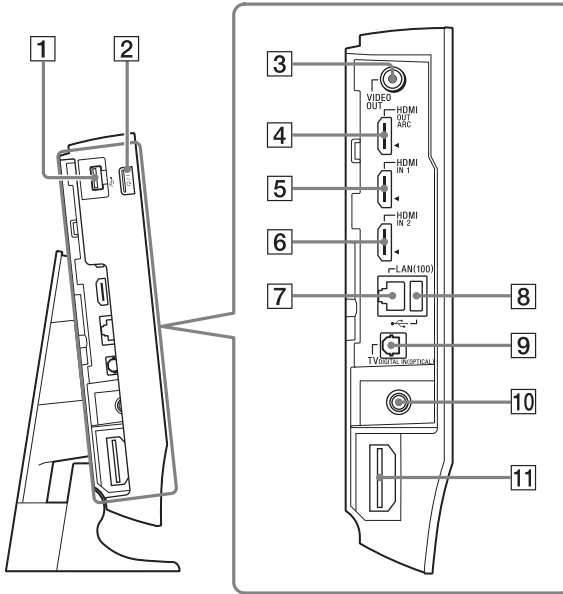

1  **(USB) port (bal oldali) (37. oldal)**
USB-eszköz csatlakoztatására használható.

2  **(bekapcsolás/készenlét)**
A fő egység bekapcsolása vagy készenléti állapotba helyezése.

3 **VIDEO OUT aljzat (19. oldal)**

4 **HDMI OUT aljzat (19. oldal)**

5 **HDMI IN 1 aljzat (21. oldal)**

6 **HDMI IN 2 aljzat (21. oldal)**

7 **LAN(100) csatlakozó (23. oldal)**

8  **(USB) port (hátsó) (37. oldal)**
USB-eszköz csatlakoztatására használható.

9 **TV DIGITAL IN (OPTICAL) aljzat (19. oldal)**

10 **ANTENNA FM 75 Ω COAXIAL aljzat
(22. oldal)**

11 **Vezeték nélküli adóvevő (EZW-RT50/
EZW-RT20) nyílása (25. oldal)**

Az EZW-RT50 adóvevő a rendszer tartozéka.

Előlapi kijelző

Az előlapi kijelző jelzéseiről

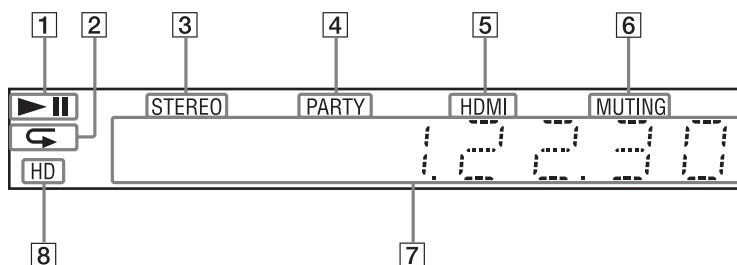

- 1 A rendszer lejátszási állapotának jelzése.
- 2 Az ismételt lejátszás aktiválásakor világít.
- 3 Sztereó hang vételekor világít. (Csak rádió esetén)
- 4 Akkor világít, ha a lejátszás a PARTY STREAMING funkcióval történik.
- 5 Akkor világít, ha a HDMI OUT aljzatba megfelelően csatlakoztatva van egy a HDCP (High-bandwidth Digital Content Protection) szabványnak megfelelő, HDMI vagy DVI (Digital Visual Interface) bemenetű készülék.
- 6 Akkor világít, ha a némítás be van kapcsolva.
- 7 A rendszer lejátszási állapotának jelzése, például rádiófrekvencia.
- 8 Akkor világít, amikor a HDMI OUT aljzaton 720p/1080i/1080p formátumú videojel megy ki.

Mélyszugárzó

Előlap

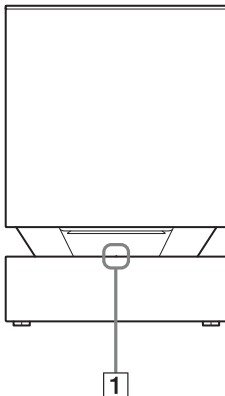

1 LINK/STANDBY jelző

Lehetővé teszi a fő egység és a mélyszugárzó közötti vezeték nélküli átvitel állapotának ellenőrzését.

Jelző	Állapot
Zöld fényvel világít.	A rendszer be van kapcsolva, a vezeték nélküli átvitel aktív és hangjelek foghatók.
Narancssárga fényvel világít.	A rendszer be van kapcsolva, a biztonságos kapcsolat használó vezeték nélküli átvitel aktív és hangjelek foghatók.
Gyorsan, zöld fényvel villog.	A vezeték nélküli adóvevő nem illeszkedik megfelelően a nyílásába.
Lassan, zöld vagy narancssárga fényvel villog.	A vezeték nélküli átvitel nem aktív.
Piros fényvel világít.	A mélyszugárzó készenléti módban van, miközben a rendszer készenléti módban van, vagy a vezeték nélküli átvitel nem aktív.
Kialszik.	A mélyszugárzó ki van kapcsolva.
Piros fényvel villog.	A mélyszugárzó védelme aktív.

Hátsó panel

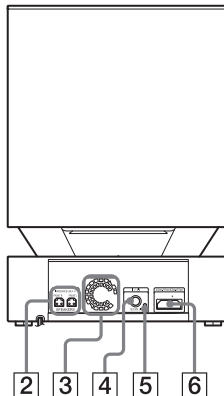

2 SPEAKERS aljzatok

3 Szellőzőnyílások

4 I/ON (Be-/kikapcsolás) gomb

A mélyszugárzó be- vagy kikapcsolása.

5 SECURE LINK gomb (56. oldal)

A Biztonságos kapcsolat funkció elindítása.



6 Vezeték nélküli adóvevő (EZW-RT50/ EZW-RT20) nyílása (25. oldal)

Az EZW-RT50 adóvevő a rendszer tartozéka.

Távírányító

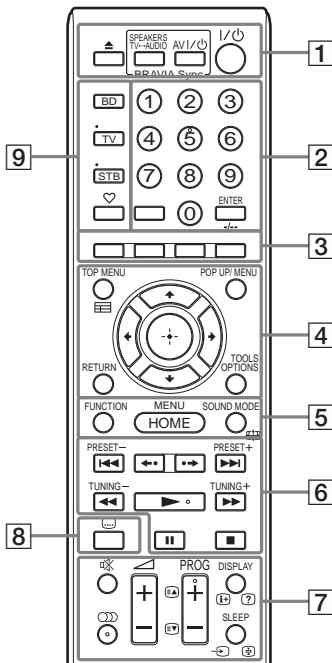
Csak a rendszer működtetésére szolgáló gombokat írjuk le ehelyütt. Lásd a „A tv és más készülékek irányítása a rendszerhez kapott távvezérlővel” (52. oldal) című fejezetben a csatlakoztatott összetevők működtetésére való gombok leírását.



- Az 5. számjegy, , PROG + és  gombokon tapintópontok találhatóak. A tapintópont viszonyítási pontként használható a távírányító használata közben.
- A TV vagy STB üzemmódgombok megnyomása után hatásos gombok neve sárga vagy zöld címkével van megjelölve.

1 (kiadás)

A lemez kiadása.

SPEAKERS TV ↔ AUDIO

Annak a kiválasztása, hogy a tv hangja a rendszer hangsugárzóiból vagy a tv-n található hangsugárzó(k)ból szól. Ez a funkció csak akkor működik, ha a [Control for HDMI] (HDMI-vezérlés) elem [On] (Bekapcsolva) értékre van állítva (67. oldal).

AV I/O (bekapcsolás/készlet) (52. oldal)

A tv vagy más készülék bekapcsolása vagy készletli állapotba helyezése.

I/O (bekapcsolás/készlet) (32. és 47. oldal)

A rendszer bekapcsolása vagy készletli állapotba helyezése.

2 Számjegyek (48., 52. oldal)

A számok/fejezetek, a tárolt állomások számainak stb. bevitelére

ENTER

Belépés a kijelölt elembe.

3 Színes gombok (piros/zöld/sárga/kék)

Gyorsgombok egyes BD-menük pontjainak kiválasztásához (interaktív Java-műveletekhez is használható a BD-ken).

4 TOP MENU

A BD-k vagy DVD-k legfelső menüjének megnyitása vagy bezárása.

POP UP/MENU

A BD-ROM-ok felugró menüjének vagy a DVD-k menüjének megnyitása vagy bezárása.

OPTIONS (34., 42., 55. oldal)

A beállítómű megjelenítése a tv-képernyőn vagy az előlap kijelzőjén. (A hely a választott funkciótól függ.)

RETURN

Visszatérés az előző kijelzéshez.

←/↑/↓/→

A kiemlést egy megjelenített elemre lehet vinni ezekkel.

⊕ (belépés)

Belépés a kijelölt elembe.

5 FUNCTION (33., 47. oldal).

A lejátszás forrásának kiválasztása.

HOME (32., 47., 50., 54., 56., 57., 62. oldal).

Belépés a rendszer kezdőmenüjébe.

SOUND MODE (45. oldal)

A hangzásmód kiválasztása.

6 A lejátszást működtető gombok

Lásd: „Lejátszás” (36. oldal).

◀◀/▶▶ (előző/következő)

Ugrás az előző/következő fejezetre, számra vagy fájlra.

◀•/•▶ (újrajátszás/előrelépés)

Az aktuális jelenetek rövid, 10 másodperces újrajátszása. / Az aktuális jelenetek rövid, 15 másodperces gyors előretekerése.

◀◀/▶▶ (gyors/lassú/kimerevítés)

A lemez gyors visszatekerése / gyors előretekerése a lejátszás alatt. A gomb minden megnyomásakor a keresési sebesség változik.

A lassított lejátszás aktiválása, ha a gombot egy másodpercnél hosszabban megnyomja a szünet üzemmódban. Képkockánkénti lejátszás a gomb minden megnyomásakor a szünet üzemmódban.

A lassított és képkockánkénti lejátszás nem használható a Blu-ray 3D lemezeknél.

▶ (lejátszás)

A lejátszás elindítása vagy újraindítása (a lejátszás folytatása).

Az egyérintéses lejátszás (49. oldal) aktiválása, ha a rendszert be van kapcsolva és a „BD/DVD” funkcióra van állítva.

II (szünet)

A lejátszás szüneteltetése vagy újraindítása.

■ (leállítás)

A lejátszás leállítása, és a leállási pont (folytatási pont) megjegyzése. A címek/ számok folytatási pontja az utolsó lejátszott pont, vagy a fényképmappa utolsó fényképe.

A rádiót működtető gombok

Lásd: „Vevőegység” (47. oldal).

PRESET +/-

TUNING +/-

7 ☒ (némitás)

A hang ideiglenes kikapcsolása.

○○ (audio) (45., 46. oldal).

A hangformátum/sáv kiválasztása.

◀ (hangerő) +/- (47. oldal)

A hangerő módosítása.

DISPLAY (37., 40., 54. oldal).

A lejátszási és webes böngészési információk megjelenítése a tv-képernyőn.

A tárolt rádióállomások, frekvencia stb. megjelenítése az előlap kijelzőjén.

Az adatfolyam-információk megjelenítése az előlap kijelzőjén, ha nem a „BD/DVD” funkció van beállítva. Ha a rendszeren a „HDMI1”, „HDMI2” vagy „TV” funkció van beállítva, az adatfolyam-információk csak akkor jelennek meg, ha digitális jel van a bemeneten.

Előfordulhat, hogy az adatfolyam-információk nem jelennek meg az éppen dekódolt adatfolyamtól vagy elemtől függően.

SLEEP (51. oldal)

A kikapcsolás időzítő beállítása.

8 ⋮ (feliratozás) (66. oldal)

A feliratozás nyelvének kiválasztása, ha többnyelvű feliratozás található a BD-ROM/DVD VIDEO lemezen.

9 Üzemmód gombok (52. oldal)

A távirányítóval működtetendő készülék megváltoztatása.

BD: Ezen Blu-ray lemez/DVD házimozis-rendszer működtetése.

TV: A tv működtetése.

STB: Kábeles set-top-box, digitális műholdvevő, digitális videovevő stb. működtetése.

♥ (kedvencek)

A Favorites Listhez (Kedvencek listájához) adott internetes tartalmak megjelenítése.

18 kedvenc internetes tartalmat lehet tárolni.

1. lépés: A rendszer telepítése

A fő egységet háromféle módon helyezheti el: függőleges helyzetben, vízszintes helyzetben vagy a falon. Részletekért lásd: „A fő egység telepítési helyzetének kiválasztása” (27. oldal).

Az első hangszugárzókat szintén felszerelheti a falra. A részleteket az „Útmutató a hangszugárzók telepítéséhez” melléklet tartalmazza.

A rendszer elhelyezése

A rendszert az alábbi ábra szerint telepítse.

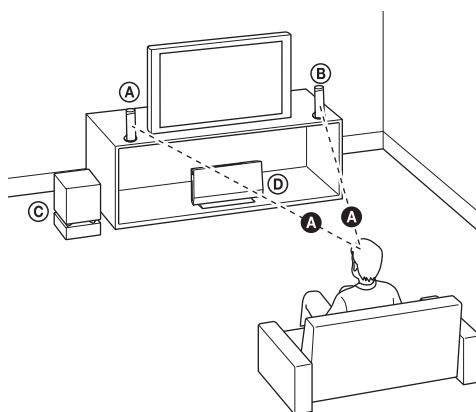

- Ⓐ Első hangszugárzó (L (bal))
- Ⓑ Első hangszugárzó (R (jobb))
- Ⓒ Mélysugárzó
- Ⓓ Fő egység

Megjegyzés

- Járjon el elővigyázatosan, amikor a hangszugárzókat és/vagy a hangszugárzókra szerelt hangszugárzó-állványokat különlegesen kezelt (viaszolt, olajozott, fényezett stb.) padlóra helyezi, mivel foltok vagy fakulások keletkezhetnek.
- Hagyjon elegendő helyet (körülbelül 15 cm-t) a lemez behelyezéséhez és kiadásához a fő egység jobb (lemeznyílás felőli) oldalán, ha egy másik tárgyat a közelébe helyez.

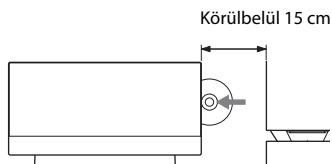

- Ne támaszkodjon a hangszugárzókra, és ne is kapaszkodjon beléjük, mert leeshetnek.
- A mélysugárzó elhelyezésétől függően előfordulhat, hogy a tv képernyőjén megjelenő kép eltorzul. Ebben az esetben helyezze a mélysugárzót távolabb a tv-készüléktől.
- Ne takarja el a fő egység szellőzőnyílásait (10. oldal).
- Helyezze az első hangszugárzókat azonos távolságra a hallgatási helyhez képest (Ⓐ).
- Az első hangszugárzókat legalább 0,6 méterre helyezze egymástól.

- Helyezze az első hangszugárzókat némileg előrébb a tv-nél. Gondoskodjon róla, hogy semmi se takarja el az első hangszugárzókat.
- Mindkét első hangszugárzónak egyenesen előre kell néznie. Ne helyezze el ferdén a hangszugárzókat.

Megjegyzés a mélysugárzó kezeléséről

Ne tartsa a mélysugárzót a középső nyílásnál fogva, amikor felemeli. Ettől megsérülhet a hangszugárzó hangszórója. A mélysugárzót az alján fogja meg, amikor felemeli.

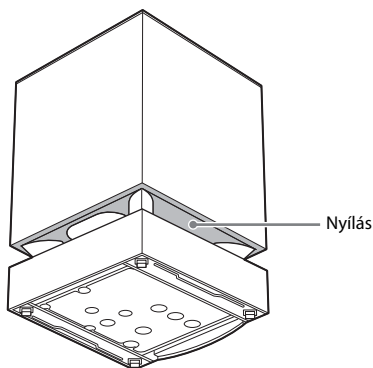

Tipp

- A mélysugárzót ajánlott kemény padlóra helyezni.
- A mélysugárzót elhelyezheti a fő egységtől balra vagy jobbra, a hallgatási hely irányába állítva.

2. lépés: A rendszer összekötése

A rendszer összekötéséhez olvassa el a következő oldalakon található információkat.

Ne csatlakoztassa a fő egység és a mélysugárzó hálózati tápvezetékét a fali csatlakozóhoz mindaddig, amíg létre nem hozta az összes többi összeköttetést.

Megjegyzés

- Ha hangerő-szabályozással ellátott készüléket csatlakoztat, a többi készülék hangerejét csavarja le olyan szintre, hogy a hang ne torzuljon.

A hangszórók csatlakoztatása a mélysugárzóhoz

A hangszóró-vezetékeket úgy csatlakoztassa, hogy a színek egyezzenek a mélysugárzó SPEAKERS aljzatainak színeivel.

A mélysugárzóhoz való csatlakozásnál kattanasig nyomja be a csatlakozót.

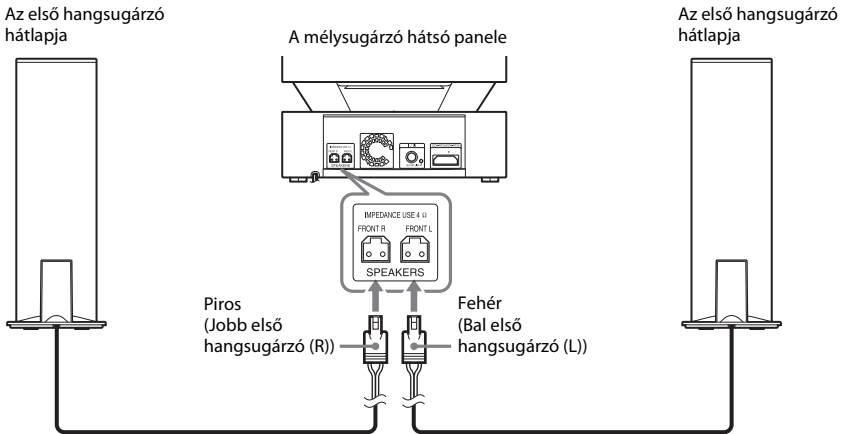

A fő egység panelborításának eltávolítása

A kábelek csatlakoztatása előtt távolítsa el a panelburkolatot a főegységről.

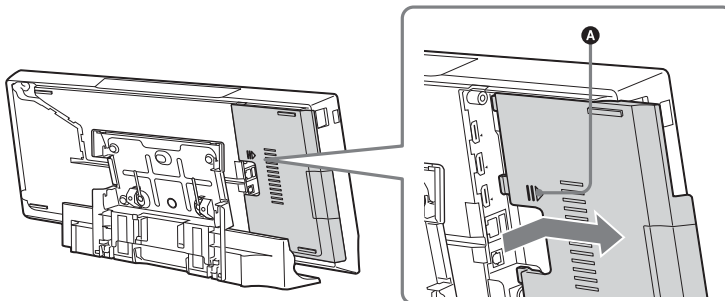

Nyomja meg a panelburkolatot óvatosan az (A) pontnál, majd csúsztassa ki oldalirányban.

A tv-készülék csatlakoztatása

Csatlakoztassa a rendszert a tv-hez annak érdekében, hogy a rendszer képe a tv-n jelenjen meg, és a tv hangját a rendszer hangsugárzóin keresztül hallhassa.

A tv csatlakozóaljzataitól és funkcióitól függően lehet a csatlakozási módszert megválasztani:

- Ha a tv-n „ARC**” jelölésű HDMI aljzat van: **(A)** csatlakozás
- Ha a tv-n HDMI aljzat van: **(A)** és **(C)** csatlakozás
- Ha a tv-n nincs HDMI aljzat: **(B)** és **(C)** csatlakozás

Videocsatlakozók

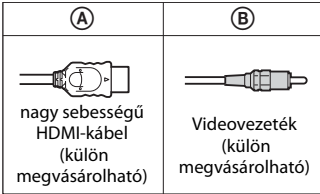

Audiocsatlakozó

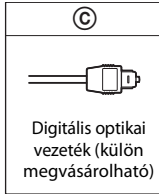

A fő egység hátsó panele

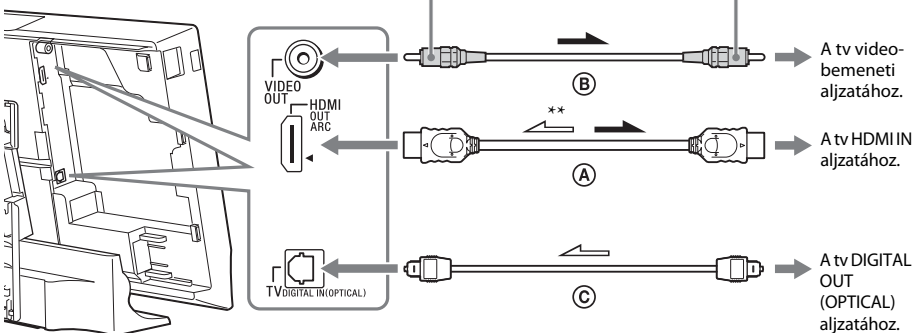

A jelek áramlása



* Audio Return Channel. Részletekért lásd: „Az Audio Return Channel funkcióról” (20. oldal).

** Csak akkor használható, ha a tv kompatibilis az „Audio Return Channel” funkcióval.

A HDMI-kábeles csatlakozás

Ha a tv-n van HDMI aljzat, csatlakoztassa a tv-t nagy sebességű HDMI-kábellel. Ez jobb képminőséget eredményez, mint a többi csatlakozási mód.

A nagy sebességű HDMI-kábeles csatlakozásnál a Easy Setup (Gyorsbeállítás) elvégzése során (32. oldal) ki kell jelölni a kimeneti jel típusát.

A további HDMI-beállításokat lásd: „[HDMI Settings] (HDMI-beállítások)” (67. oldal).

Az Audio Return Channel funkcióról

Ha a tv kompatibilis az Audio Return Channel funkcióval, a nagy sebességű HDMI-kábel a tv-től érkező digitális hangjelet is továbbítja. Ezért nem kell külön audio-összeköttetést is létrehozni a tv hangjának hallgatásához. Az Audio Return Channel funkció beállítása megtalálható az [Audio Return Channel] (67. oldal) részben.

B Videovezetékes csatlakozás

Ha a tv-n nincs HDMI aljzat, használja ezt a csatlakozási módot.

C Digitális optikai vezetékes csatlakozás

Ez a csatlakozás audiojelet juttat a tv-ről a rendszerbe. Ha a tv hangját a rendszeren keresztül kívánja hallgatni, használja ezt a csatlakozási módot. Ezzel a csatlakozással a rendszer Dolby Digital multiplex adásjelet fogad, így multiplex-alapú műsorok hangzását élvezheti.

Megjegyzés

- A tv hangját a „TV” funkció kijelölésével szólaltathatja meg (33. oldal).

További HDMI (OUT) aljzattal rendelkező készülékek csatlakoztatása

HDMI (OUT) aljzattal ellátott készüléket – amely lehet például set-top box/digitális műholdvevő vagy PLAYSTATION®3 stb. – nagy sebességű HDMI-kábellel lehet csatlakoztatni. A nagy sebességű HDMI-kábeles csatlakozás video- és audiojeleket egyaránt továbbíthat. Ha a rendszert és a készüléket nagy sebességű HDMI-kábellel, a HDMI IN 1 vagy HDMI IN 2 aljzat használatával köti össze, élvezheti a jó minőségű digitális jelet és hangot.

A fő egység hátsó panele

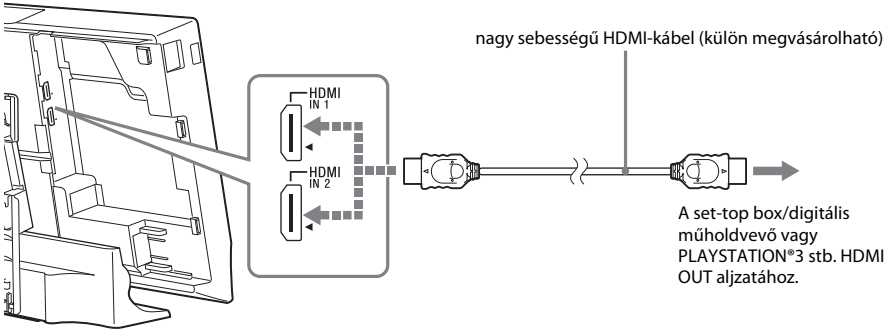

Megjegyzés

- A HDMI IN 1/2 aljzatokról a videojelek csak akkor jutnak a HDMI OUT aljzatra, ha kijelölte a „HDMI1” vagy „HDMI2” funkciót.
- Ahhoz, hogy audiojelet küldhessen a HDMI IN 1/2 aljzatoktól a HDMI OUT aljzatra, szükség lehet az audiokimenet beállításának megváltoztatására. Részletekért lásd: [Audio Output] (Hangkimenet), [Audio Settings] (Hangbeállítások) (65. oldal).
- Átállíthatja a HDMI IN 1 aljzathoz csatlakoztatott készülék audiobemenetét a TV DIGITAL IN (OPTICAL) aljzatra. Részletekért lásd: [HDMI Settings] (HDMI-beállítások), [HDMI1 Audio Input mode] (HDMI1 hangbemenet módja) (67. oldal). (Csak európai modellek esetén.)

Az antenna csatlakoztatása

A fő egység hátsó panele

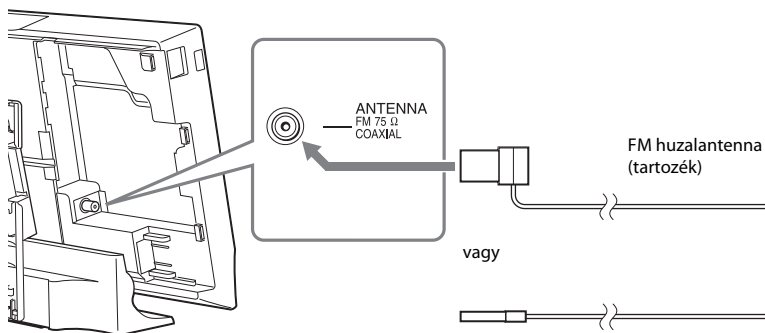

Megjegyzés

- Csatlakoztatás után feszítse ki teljes hosszában az FM huzalantennát.
- Az FM huzalantennát a csatlakoztatás után lehetőleg vízszintes állásban kell rögzíteni.

Tipp

- Ha gyenge az FM-vétel, kösse össze a fő egységet 75 ohmos koaxiális kábellel (külön megvásárolható) egy kültéri FM antennával.

Csatlakoztatás a hálózathoz

Megjegyzés

- Ha csatlakoztatja a rendszert a hálózathoz, olyan hálózati beállításokat kell alkalmazni, amelyek megfelelnek a használat környezetének és a készülékeknek. Részletekért lásd: „A hálózat beállítása” (57. oldal) és „[Network Settings] (Hálózati beállítások)” (68. oldal).

A BDV-L800/BDV-L800M modellek esetén

A megfelelő módszert a LAN-környezet környezet alapján kell kiválasztani.

- Vezeték nélküli LAN használata esetén
A rendszer beépített Wi-Fi antennát tartalmaz, és a hálózathoz való csatlakozáshoz csak a hálózati beállításokat kell megadni.
- Vezetékes LAN használata esetén
A hálózathoz való csatlakozáshoz LAN-kábeles kapcsolatot kell létesíteni az alábbiak szerint.

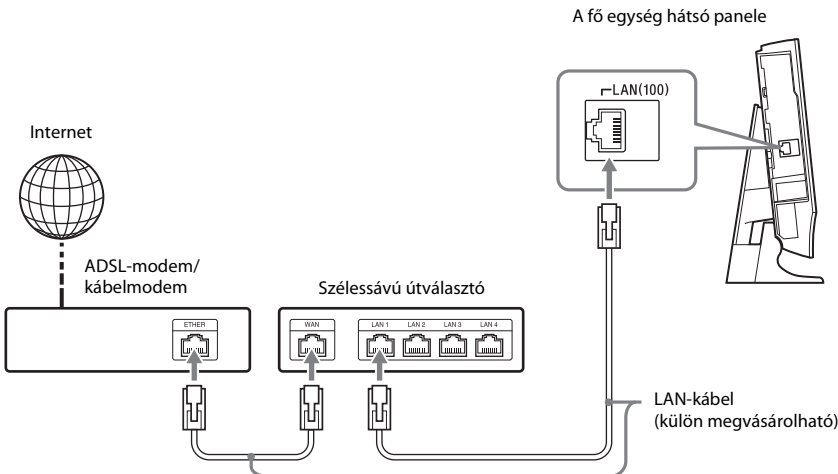

Megjegyzés

- Az elhelyezési távolság a fő egység és a vezeték nélküli LAN-útválasztó között különböző lehet a használati környezettől függően. Ha a rendszer nem tud kapcsolódni a hálózathoz, vagy a hálózati kapcsolat nem stabil, helyezze közelebb egymáshoz a fő egységet és a vezeték nélküli LAN-útválasztót. Ha nem tudja egymáshoz közelebb helyezni a fő egységet és a vezeték nélküli LAN-útválasztót, használja a külön megvásárolható USB vezeték nélküli hálózati adaptert (kizárólag a Sony UWA-BR100* modell használható).
- Ahhoz, hogy az 5 GHz-es frekvenciasávban kapcsolódhasson egy vezeték nélküli LAN hálózathoz, külön megvásárolható USB vezeték nélküli hálózati adapterre van szükség (kizárólag a Sony UWA-BR100* modell használható).

* Lehetséges, hogy az USB vezeték nélküli hálózati adapter nem kapható egyes területeken/országokban (a megjegyzés 2011 márciusára vonatkozik).

- A hálózati beállításokról hasznos információk találhatóak a Sony következő támogatási lapjain:

Európai vásárlók számára:

<http://support.sony-europe.com>

Egyéb országok/régiók vásárlói számára:

<http://www.sony-asia.com/support>

A BDV-L600 modell esetén

A megfelelő módszert a LAN-környezet környezet alapján kell kiválasztani.

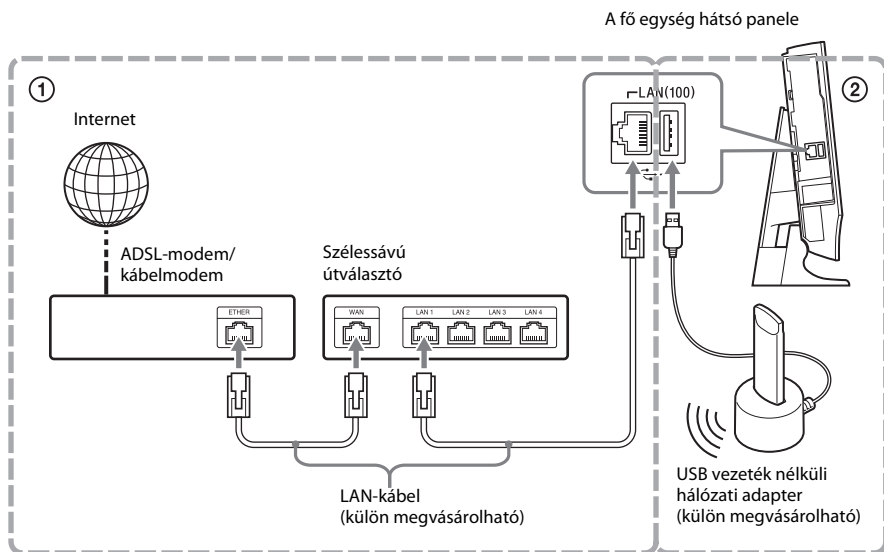

1 Vezetékes elrendezés

Csatlakoztasson egy hálózati kábelt a fő egység LAN(100) csatlakozójához.

2 USB vezeték nélküli elrendezés

Vezeték nélküli helyi hálózatra az USB vezeték nélküli hálózati adapteren keresztül csatlakozhat (kizárólag Sony UWA-BR100* modell használható).

Lehetséges, hogy az USB vezeték nélküli hálózati adapter nem kapható egyes területeken/országokban.

* A megjegyzés 2011 márciusára vonatkozik.

Kapcsolja ki a fő egységet, mielőtt csatlakoztatja a hosszabbítókábel, vagy bedugja az USB vezeték nélküli hálózati adaptert. Miután behelyezte az USB vezeték nélküli hálózati adaptert az alapba, és csatlakoztatta a hosszabbítókábel a  (USB) portra (első vagy hátsó) (11. oldal), kapcsolja be újra a fő egységet.

Megjegyzés

- Az elhelyezési távolság az USB vezeték nélküli hálózati adapter és a vezeték nélküli LAN-útválasztó között különböző lehet a használati környezettől függően. Ha a rendszer nem tud kapcsolódni a hálózathoz, vagy a hálózati kapcsolat nem stabil, vigye át az USB vezeték nélküli hálózati adaptert egy másik helyre, vagy helyezze egymáshoz közelebb az USB vezeték nélküli hálózati adaptert és a vezeték nélküli LAN-útválasztót.
- A hálózati beállításokról hasznos információk található a Sony következő támogatási lapjain:

Európai vásárlók számára:
<http://support.sony-europe.com>

Egyéb országok/régiók vásárlói számára:
<http://www.sony-asia.com/support>

A vezeték nélküli adóevők behelyezése

A fő egység a mélysugárzóhoz továbbítja a hangot, amely össze van kötve az első hangsugárzókkal. A vezeték nélküli átvitel aktiválásához hajtsa végre az alábbi lépéseket.

1 Helyezzen egy vezeték nélküli adóevőt a fő egységbe a hátsó panel jelöléseinek megfelelően.

A fő egység hátsó panelje

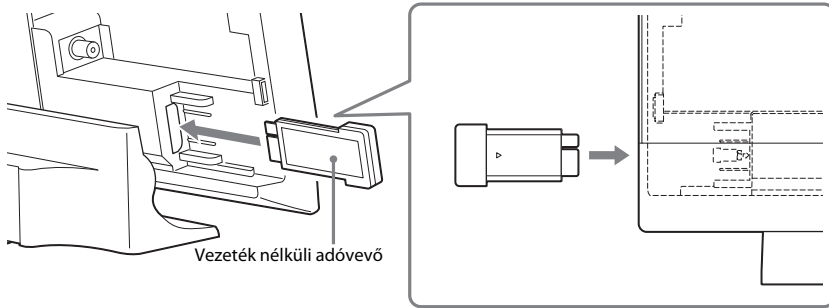

2 Illesszen be egy vezeték nélküli adóevőt a mélysugárzóba.

A mélysugárzó hátsó panelje

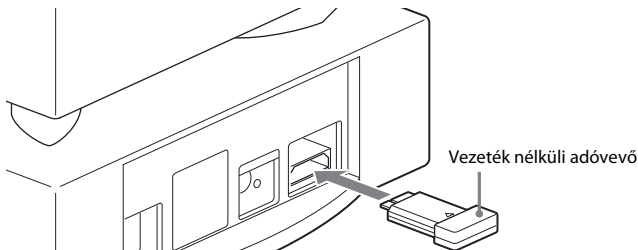

Megjegyzés

- A vezeték nélküli átvitel a fő egység és a mélysugárzó bekapcsolását követően aktiválódik (31. oldal).

A tápvezeték csatlakoztatása a fő egységhez

Ne dugja be a fő egység hálózati tápcsatlakozóját a konnektorba mindaddig, amíg létre nem hozta az összes többi összeköttetést.

1 Csatlakoztassa a hálózati tápvezetékét a tápegységhez.

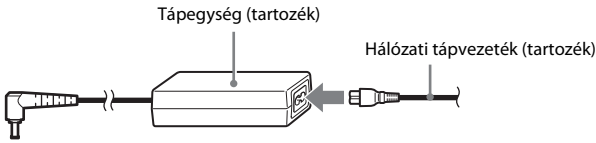

2 Dugja be a tápegység csatlakozóját a fő egység hátoldalán található DC IN 14V aljzatba.

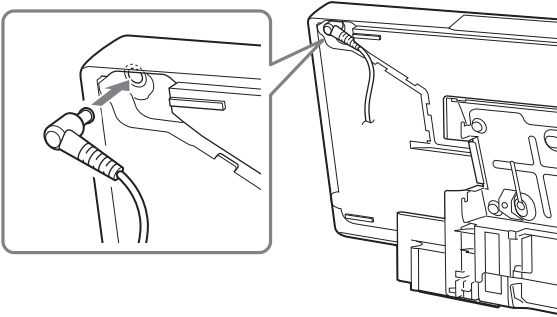

A tápegység vezetékének leválasztása

Emelje ki óvatosan a tápegység csatlakozójának (A) részét a fő egység kábelvezető nyílásából (1), fordítsa el a csatlakozót 90 fokkal az óramutató járásával ellentétes irányban (2), majd húzza ki a csatlakozót a fő egységből (3).

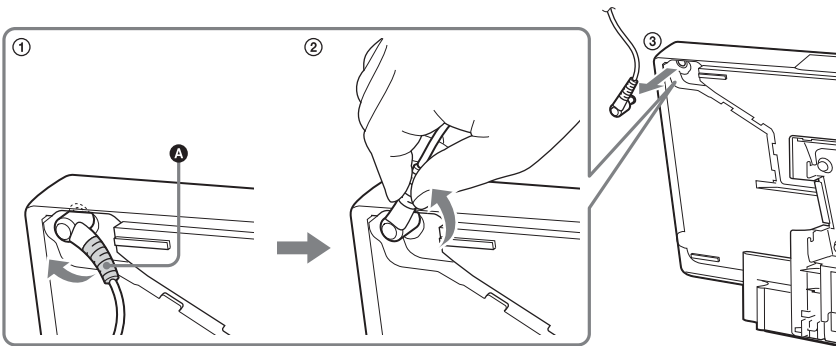

Megjegyzés

- A tápegység csatlakozójának eltávolításakor ne a vezetéknél fogva húzza azt.

A fő egység telepítési helyzetének kiválasztása

A fő egységet háromféle módon helyezheti el: függőleges helyzetben, vízszintes helyzetben vagy a falon.

A fő egység elhelyezése függőleges helyzetben

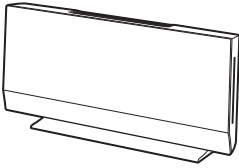

Lásd: „A burkolatok felhelyezése” (28. oldal).

A fő egység elhelyezése vízszintes helyzetben



Olvassa el a mellékelt „Útmutató a fő egység telepítéséhez” című anyagot.

A fő egység falra szerelése

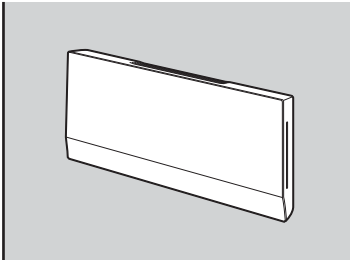

Olvassa el a mellékelt „Útmutató a fő egység telepítéséhez” című anyagot.

A fő egység falra szereléséhez kérjen segítséget szakembertől.

Megjegyzés

- A fő egység falra szereléséhez az A és B falra szerelhető konzolra van szükség. Ezek nincsenek mellékelve a BDV-L600 készülékhez, ezért vásárolja meg a konzolokat (WS-L100), ha szükséges.

A burkolatok felhelyezése

Miután létrehozta a mindegyik összeköttetést, rendezze el a kábeleket, majd helyezze fel a panel és az állvány burkolatát az alábbi lépések szerint.

1 Fektesse a fő egységet az előlapjára.

Megjegyzés

- A fő egységet puha, vastag ruhára fektesse az esetleges károsodásának megakadályozása érdekében.

2 Fogja össze a kábeleket (az FM huzalantenna kivételével), vezesse át azokat a fő egység jobb oldalán található járaton, a szorító mögött (A), majd a fő egység alján látható nyíláson. Vezesse át az FM huzalantennát a fő egység hátoldalán található apró bemélyedésen.

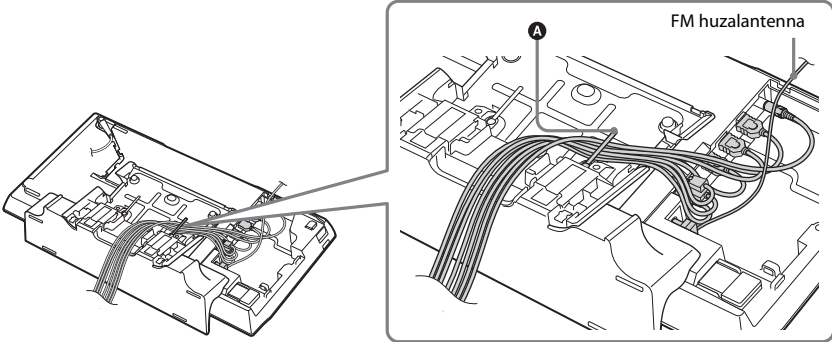

3 Vezesse végig a hálózati tápvezetékét a fő egységen található csatornán a fülék mögött rögzítve azt, majd vezesse át a fő egység bal oldali nyílásán, a szorító mögött (B), végül pedig a fő egység alsó nyílásán.

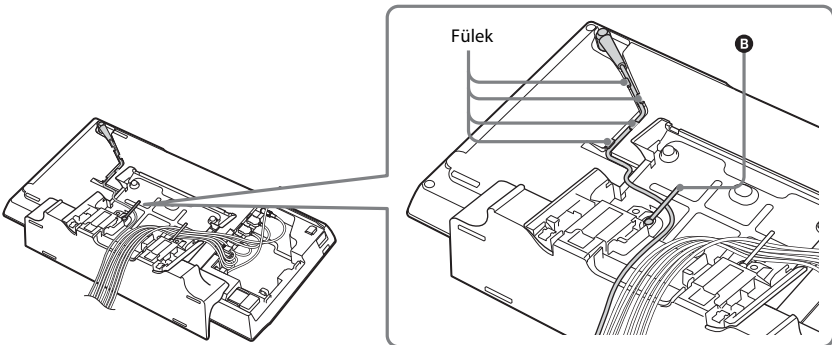

4 Helyezze fel a panelburkolatot a fő egység hátuljára.

Helyezze a panelburkolat alsó részének bal oldali élét a **(C)** felületre, igazítsa a panelburkolat alsó nyelvét a **(D)** részhez, majd csúsztassa be kattanásig a burkolatot.

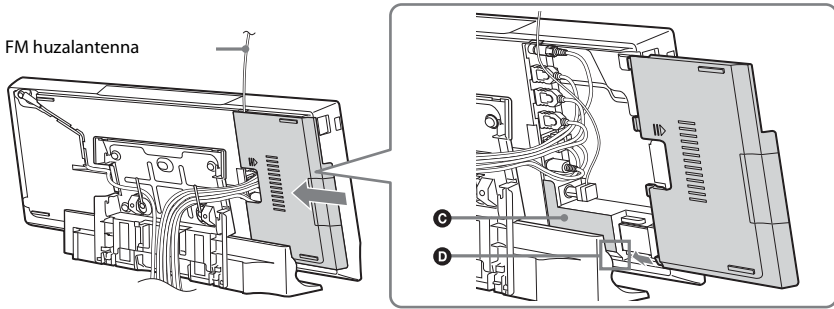

Megjegyzés

- Csatlakoztatás után feszítse ki teljes hosszában az FM huzalantennát.
- Az FM huzalantennát a panelburkolat felhelyezése után lehetőleg vízszintes állásban kell rögzíteni.
- Ha hosszú, vékony formájú USB-eszközt (például USB-memóriát) szeretne csatlakoztatni, használja a fő egység oldalsó panelén található  (USB) portot.

5 Helyezze fel az állványburkolatot a fő egység hátuljára.

Igazítsa az állványburkolat alsó részének mindkét élét az állványon található sínekhez **(E)**, majd óvatosan csúsztassa le a burkolatot.

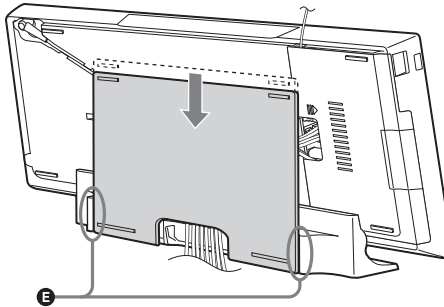

Az állványburkolat eltávolítása

Fektesse a fő egységet az előlapjára.

Nyomja le az állványon található rögzítőnyelveket, és csúsztassa el az állványburkolatot a lenti ábrán látható irányban.

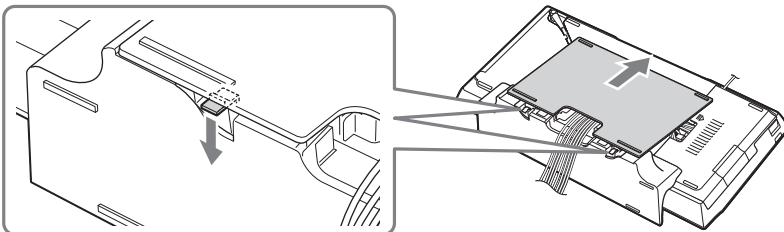

A panelburkolat rekeszének kinyitása

A kábeleknek a fő egység bal oldalán való elrendezéséhez nyissa ki a panelburkolat rekeszét, mielőtt felhelyezi a panelburkolatot. Ügyeljen rá, hogy ne veszítse el a rekeszfedelet.

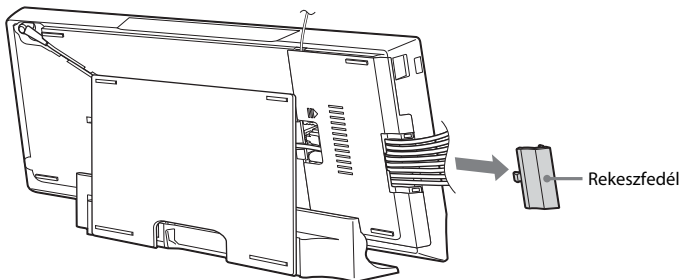

A rekesz kinyitásához vegye le a panelburkolatot, fogja meg a rekeszfedelet, majd húzza felfelé és kifelé. A rekesz bezárásához igazítsa a fedél nyelvét a panelburkolaton található nyíláshoz, majd óvatosan nyomja befelé és lefelé a fedelet kattanásig.

A rekesz kinyitása

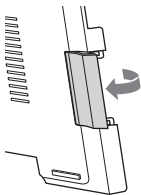

A rekesz bezárása

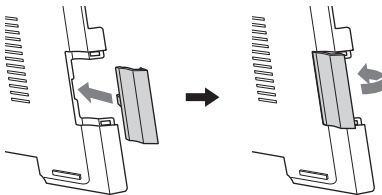

A rendszer bekapcsolása

Miután létrehozta a „2. lépés: A rendszer összekötése” (18. oldal) leírásban ismertetett összeköttetések mindegyikét, kapcsolja be a rendszert.

1 Nyomja meg a I/⏻ gombot a fő egység bekapcsolásához.

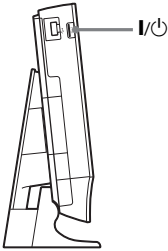

2 Dugja be a mélysugárzó hálózati tápvezetékének csatlakozóját a fali konnektorba.

Miután a mélysugárzó bekapcsol, a LINK/STANDBY jelző zöld fénnel kezd világítani, és a vezeték nélküli átvitel aktiválódik.

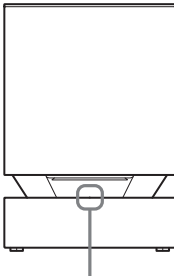

LINK/STANDBY jelző

Megjegyzés

- Ha a LINK/STANDBY jelző nem világít, tanulmányozza a „Mélysugárzó” (13. oldal) és a „Hang” (74. oldal) című részt.

A készenléti módról

A mélysugárzó automatikusan készenléti módba lép (a LINK/STANDBY jelző piros fénnel kezd világítani), amikor a fő egységet készenléti módban találja, vagy amikor a vezeték nélküli átvitel deaktiválódik.

A mélysugárzó automatikusan bekapcsol (a LINK/STANDBY jelző zöld fénnel kezd világítani), amikor a fő egység is bekapcsol, és a vezeték nélküli átvitel aktiválódik.

A vezeték nélküli kapcsolat kiválasztása

Ha több vezeték nélküli terméket használ, vagy szomszédai is használnak vezeték nélküli termékeket, interferencia léphet fel. Ennek elkerüléséhez kiválaszthatja azt a vezeték nélküli kapcsolatot, amely a fő egység és a mélysugárzó közötti kommunikációt biztosítja (biztonságos kapcsolat).

Részletekért lásd: „A vezeték nélküli rendszer további beállításai” (56. oldal).

3. lépés: A Easy Setup (Gyorsbeállítás) elvégzése

Végezze el az alábbi lépéseket a rendszer használatához szükséges alapvető beállításokhoz. A bemutatott elemek változhatnak az adott országban forgalmazott modelltől függően.

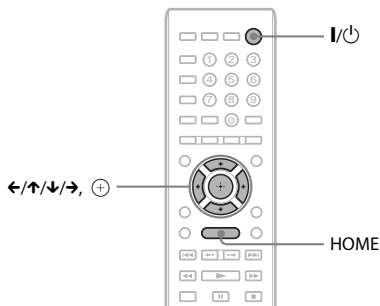

- 1 Kapcsolja be a tv-t.**
- 2 Nyomja meg a I/Power gombot.**
- 3 Állítsa be a tv-készülék bemenetválasztóját úgy, hogy a rendszerről érkező jel jelenjen meg a tv-képernyőn.**

Megjelenik az Easy Setup Display (Gyorsbeállítás képernyő) OSD nyelvválasztó képernyő.

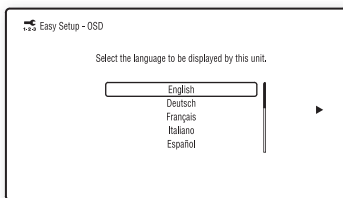

- 4 Végezze el az [Easy Setup] (Gyorsbeállítás) műveletet. Kövesse a képernyőn megjelenő utasításokat, és végezze el az alapvető beállításokat a ←/↑/↓/→ és a ⊕ gombok segítségével.**

A csatlakozási módszertől (19. oldal) függően végezze el a következő beállítások valamelyikét:

- HDMI-kábeles csatlakozás: Kövesse a tv-képernyőn megjelenő utasításokat.

- Videovezetékes csatlakozás: Válassza a [16:9] vagy [4:3] beállítást, hogy a kép megfelelően jelenjen meg.

Visszatérés az Easy Setup Display (Gyorsbeállítás képernyő) menüpontba

- 1 Nyomja meg a HOME gombot.**
A televízió képernyőjén megjelenik a főmenü.
- 2 Válassza ki a [Setup] (Beállítás) lehetőséget a ←/→ gombbal.**
- 3 Válassza ki az [Easy Setup] (Gyorsbeállítás) lehetőséget a ↑/↓ gombbal, majd nyomja meg a ⊕ gombot.**
- 4 Válassza ki a [Start] (Indítás) lehetőséget a ←/→ gombbal, majd nyomja meg a ⊕ gombot.**

Megjelenik az Easy Setup Display (Gyorsbeállítás képernyő).

4. lépés: A forrás kiválasztása

Ezzel a módszerrel választhatja ki a lejátszás forrását.

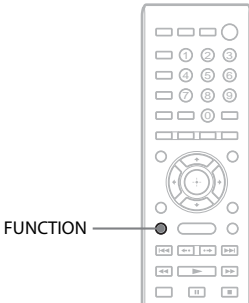

Nyomja meg ismételten a FUNCTION gombot mindaddig, amíg a kívánt funkció meg nem jelenik az előlap kijelzőjén.

A FUNCTION gomb minden egyes megnyomásakor a funkció a következők szerint módosul:

„BD/DVD” → „FM” → „HDMI1” → „HDMI2” → „TV” → „BD/DVD” → ...

Funkció	Forrás
„BD/DVD”	A rendszeren lejátszandó lemez, USB-eszköz, iPod/iPhone vagy hálózati eszköz
„FM”	FM rádió (47. oldal)
„HDMI1”/ „HDMI2”	A hátlap HDMI IN 1 vagy HDMI IN 2 aljzatára csatlakoztatott készülék (21. oldal)
„TV”	A hátlap TV DIGITAL IN (OPTICAL) aljzatára csatlakoztatott készülék (tv stb.), vagy a hátlap HDMI OUT aljzatára csatlakoztatott, az Audio Return Channel funkcióval kompatibilis tv (19. oldal).

5. lépés: Térhatású hang megszólaltatása

Az előző lépések elvégzésével elindíthatja a lejátszást, és térhatású hangzást élvezhet. Kiválaszthatja a rendszer előre beprogramozott térhatású hangbeállításainak egyikét is, amelyek illeszkednek a különböző hangforrásokhoz. Így otthonában élvezheti a filmszínházak izgalmas, erőteljes légkörét.

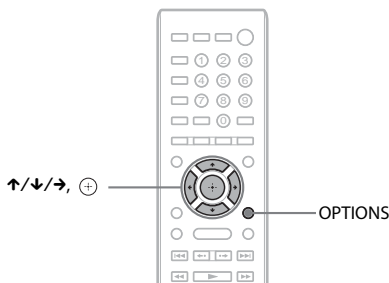

A térhatású hangbeállítások kiválasztása a hallgatási szokások alapján

A beállítási módszer különböző lehet a funkciótól függően.

A „BD/DVD”* vagy „FM” funkcióval történő lejátszás esetén:

- 1 Nyomja meg az OPTIONS gombot.**
A tv-képernyőn megjelenik a beállítómenü.
- 2 Válassza ki a ↑/↓ gombbal a [Surround Setting] (Térhangzás beállítása) lehetőséget, majd nyomja meg a ⊕ gombot.**
- 3 Nyomja meg ismételten a ↑/↓ gombot mindaddig, amíg a kívánt térhatású hangbeállítás meg nem jelenik a tv-képernyőn.**
A következő táblázat tartalmazza a térhatású hangbeállítások leírásait.
- 4 Nyomja meg a ⊕ gombot.**
A beállítás kész.
* A térhatású hangbeállítás nem alkalmazható az internetes tartalmakra.

A „HDMI1,” „HDMI2” vagy „TV” funkcióval történő lejátszás esetén:

- 1 Nyomja meg az OPTIONS gombot.**
Az előlapi kijelzőn megjelenik a beállítómenü.
- 2 Nyomja meg ismételten a ↑/↓ gombot mindaddig, amíg a „SUR. SET” meg nem jelenik az előlapi kijelzőn, majd nyomja meg a ⊕ vagy a → gombot.**
- 3 Nyomja meg ismételten a ↑/↓ gombot mindaddig, amíg a kívánt térhatású hangbeállítás meg nem jelenik az előlap kijelzőjén.**
A következő táblázat tartalmazza a térhatású hangbeállítások leírásait.
- 4 Nyomja meg a ⊕ gombot.**
A beállítás kész.

5 Nyomja meg az **OPTIONS** gombot.

Az előlapi kijelzőről eltűnik a beállítóménu.

A hangsugárzó-kimenetről

Az alapértelmezett beállítás az [Auto] (Automatikus) („AUTO”).

Térhatású hangbeállítás	Hatás
[Auto] (Automatikus) „AUTO”	A rendszer automatikusan kiválasztja a megfelelő hangeffektust a forrástól függően. <ul style="list-style-type: none"> • Kétszatórnás forrás: A kétszatórnás hang továbbítása változtatás nélkül. • Többcsatórnás forrás: 7.1-es vagy 5.1-es térhangzás szimulálása két első hangsugárzóval és egy mélysugárzóval.
[2ch Stereo] (2-csat. sztereó) „2CH ST.”	A rendszer a hangformátumtól és a csatórnák számától függetlenül kétszatórnás hangot továbbít. A többcsatórnás térhatású formátumokat két csatórnára keveri le a készülék.

Megjegyzés

- A bemeneti adatfolyamtól függően előfordulhat, hogy a térhatású hangbeállítás nem jut érvényre.
- Super Audio CD lejátszása esetén a térhatású hangbeállítás nem aktiválódik.

Tipp

- A térhatású hangbeállítás elvégezhető az [Audio Settings] (Hangbeállítások) ménu [Surround Setting] (Térhangzás beállítása) elemének kiválasztásával is (65. oldal).

Lejátszás lemezeiről



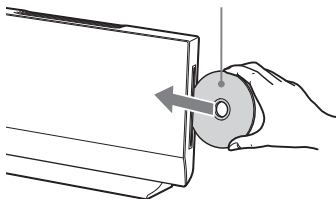

A lejátszható lemezekre vonatkozó információkért lásd: „Lejátszható lemezek” (78. oldal).

- 1 Állítsa be a tv-készülék bemenetválasztóját úgy, hogy a rendszerről érkező jel a tv-képernyőn jelenjen meg.**
- 2 Helyezzen be egy lemezt.**

A címkézett oldal előre fele néz



A főmenüben megjelenik a  ikon, és a lejátszás elindul.

Ha a lejátszás nem indul el automatikusan, válassza a  ikont a  [Video] (Videó), a  [Music] (Zene) vagy a  [Photo] (Fénykép) kategóriában, majd nyomja meg a  gombot.

Megjegyzés

- Ne helyezzen be lemezt, miközben a fő egység készenléti módban van.
- Ne helyezzen be lemezt, miközben a kivilágító LED villog közvetlenül a fő egység bekapcsolása után.
- A lemezt egyenesen helyezze be a lemeznyílásba.

A BONUSVIEW/BD-LIVE tartalmak elérése

A „BD-LIVE” emblémával* rendelkező egyes BD-ROM-ok további letölthető szórakoztató tartalmat és egyéb adatokat tartalmaznak.

* 

1 Csatlakoztassa az USB-eszközt a fő egység hátlapján lévő (USB) porthoz.

Ha csak a BONUSVIEW szolgáltatást kívánja használni, ugorjon a 3. lépésre. Helyi tároláshoz használjon 1 GB-os vagy nagyobb USB-memóriát.

Hátó panel

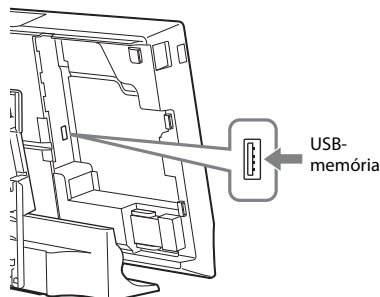



2 Készítse elő a BD-LIVE funkciót (csak BD-LIVE).

- Csatlakoztassa a rendszert egy hálózathoz (23. oldal).
- A [BD Internet Connection] (BD internetes kapcsolat) beállításához adja meg az [Allow] (Engedélyezés) (66. oldal) értéket.

3 Helyezzen be egy BONUSVIEW/BD-LIVE emblémájú BD-ROM-ot.

Az üzemmód a lemeztől függően eltér. Olvassa el a lemez kezelési utasítását.

Tipp

- Az USB memórián lévő adatok törléséhez válassza az [Erase BD Data] (BD-adatok törlése) funkciót a  [Video] (Videó) kategóriában, és nyomja meg a  gombot. A buda mappában lévő összes adat törlődik.

A Blu-ray 3D

Lejátszhatja a 3D emblémával* rendelkező Blu-ray 3D lemezeket is.



1 Készítse elő a Blu-ray 3D lemez lejátszását.

- Csatlakoztassa a rendszert a 3D-kompatibilis tv-hez egy nagy sebességű HDMI-vezetékkel (külön megvásárolható).

- Adja meg a [3D Output Setting] (3D kimenet beállítása) és a [TV Screen Size Setting for 3D] (Tv-képernyő méretének beállítása 3D-hez) beállítást a [Screen Settings] (Képernyőbeállítások) (63. oldal) pontban.

2 Helyezzen be egy Blu-ray 3D lemezt.

Az üzemmód a lemeztől függően eltér. Olvassa el a lemezhez kapott kezelési utasítást.

Tipp

- Tanulmányozza a 3D-kompatibilis tv kezelési utasítását is.

A lejátszási információk megjelenítése

A lejátszási és egyéb információk a DISPLAY gomb megnyomásával ellenőrizhetők. A megjelenített információk a lemez típusától és a rendszer állapotától függően eltérnek.

Példa: BD-ROM lejátszása esetén

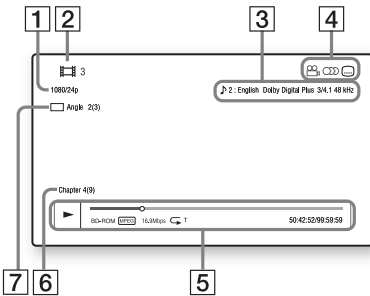

- 1 Kimeneti felbontás/Videofrekvencia
- 2 Cím száma vagy neve
- 3 Az aktuálisan kiválasztott hangbeállítás
- 4 Elérhető funkciók (🎬 szög, 🎵 hang, 📷 feliratozás)
- 5 Lejátszási információk
A lejátszási mód, lejátszási állapotsáv, lemeztípus, videokodek, bitsebesség, ismétlés típusa, eltelt idő, teljes lejátszási idő megjelenítése
- 6 Fejezet száma
- 7 Az aktuálisan kiválasztott szög

Lejátszás USB-eszkörről

A csatlakoztatott USB-eszközön lejátszhat video-, zene- vagy fénykép fájlokat. A lejátszható fájl típusokra vonatkozó információkért lásd: „Lejátszható fájl típusok” (79. oldal).

1 Csatlakoztassa az USB-eszközt a fő egység USB portjához.

A csatlakoztatás előtt olvassa el az USB-eszköz kezelési utasítását.

A fő egység hátsó panele/bal oldala

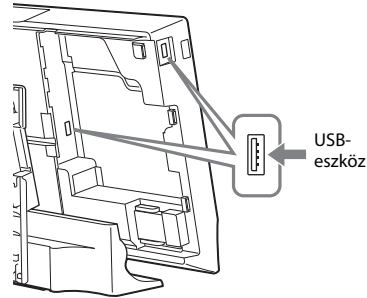

2 Nyomja meg a HOME gombot.

A televízió képernyőjén megjelenik a főmenü.

3 A ⏪/⏩ gombokkal válassza ki a 🎬 [Video] (Videó), a 🎵 [Music] (Zene) vagy a 📷 [Photo] (Fénykép) kategóriát.

4 A ⏪/⏩ gombokkal válassza ki az 🗑️ [USB device (rear)] (USB-eszköz (hátsó)) vagy az 🗑️ [USB device (left)] (USB-eszköz (bal oldali)) lehetőséget, majd nyomja meg a ⏪ gombot.

Megjegyzés

- Működés közben ne távolítsa el az USB-eszközt. Az adatvesztés vagy az USB-eszköz károsodásának elkerülése érdekében kapcsolja ki a rendszert az USB-eszköz csatlakoztatásakor vagy eltávolításakor.

iPod/iPhone használata

Lejátszhat zene-, video- vagy fénykép-fájlokat, és az iPod/iPhone akkumulátorát is töltheti a rendszeren keresztül.

Kompatibilis iPod/iPhone típusok

A kompatibilis iPod/iPhone típusok az alábbiak. Frissítse az iPod/iPhone szoftvert a legújabb verzióra, mielőtt a rendszerrel használná.

Készült a következőkhöz: iPod touch 4. generáció, iPod touch 3. generáció, iPod touch 2. generáció, iPod touch 1. generáció, iPod nano 6. generáció, iPod nano 5. generáció (videokamera), iPod nano 4. generáció (videó), iPod nano 3. generáció (videó), iPod nano 2. generáció (alumínium), iPod nano 1. generáció, iPod 5. generáció (videó), iPod classic, iPhone 4, iPhone 3GS, iPhone 3G, iPhone

iPod/iPhone használata a rendszerben

- 1 Csatlakoztassa az iPod/iPhone-dokkolót (tartozék) a készülék hátsó vagy bal oldali (USB) portjához, majd helyezze az iPod/iPhone készüléket az iPod/iPhone-dokkolóra.**

Video- vagy fénykép-fájl lejátszásakor egy videovezetéssel (tartozék) csatlakoztassa az iPod/iPhone-dokkoló videokimeneti aljzatát a TV videobemeneti aljzatához, mielőtt az iPod/iPhone készüléket az iPod/iPhone-dokkolóra helyezné.

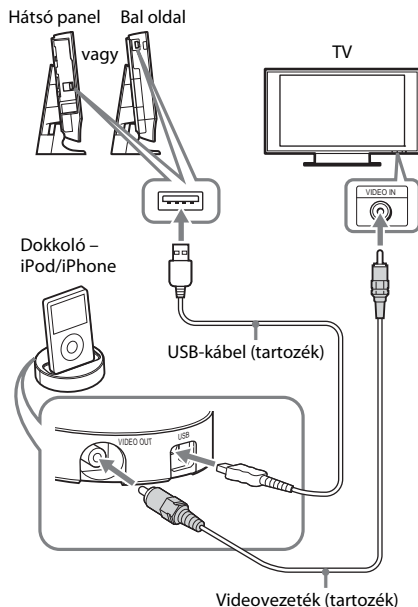

- 2 Nyomja meg a HOME gombot.**
A televízió képernyőjén megjelenik a főmenü.
- 3 A </> gombokkal válassza ki a [Video] (Videó), a [Music] (Zene) vagy a [Photo] (Fénykép) kategóriát.**
- 4 A ↑/↓ gombokkal válassza ki az [iPod (rear)] (iPod (hátsó)) vagy az [iPod (left)] (iPod (bal oldali)) lehetőséget, majd nyomja meg a + gombot.**

■ Ha a 3. lépésben a [Video] (Videó) vagy a [Music] (Zene) kategóriát választotta

A zenei és videofájlok listája megjelenik a tv-képernyőn. Ugorjon a következő lépésre.

■ Ha a 3. lépésben a [Photo] (Fénykép) kategóriát választotta

A [Please change the TV input to the video input...] (Módosítsa a tv-bemenetet videobemenetre...) utasítás jelenik meg a tv-képernyőn. Állítsa be a tv-készülék bemenetválasztóját úgy, hogy az iPod/iPhone készülékről érkező jel a tv-képernyőn jelenjen meg. Ezután közvetlenül az iPod/iPhone készüléket kezelve indítsa el a diavetítést.

5 A és a gombokkal válassza ki a lejátszandó fájlt.

A rendszeren megszólal az iPod/iPhone készülékről származó hang.

Videofájl lejátszásakor állítsa be a tv-készülék bemenetválasztóját úgy, hogy az iPod/iPhone készülékről érkező jel a tv-képernyőn jelenjen meg.

Az iPod/iPhone a távvezérlő gombjaival működtethető.

Az iPod/iPhone használatával kapcsolatos részletek olvashatók az iPod/iPhone kezelési utasításában is.

Megjegyzés

- Ha a rendszerbeállításokat (például a térbeli hangzást) meg szeretné változtatni, miközben a tv-készüléken az iPod/iPhone készülékről származó képeket néz, a rendszer működtetése előtt válassza ki a rendszerhez a bemenetet a tv-n.

Az iPod/iPhone működtetése a távvezérlő használatával

Az iPod/iPhone a távvezérlő gombjaival működtethető. Az alábbi táblázatban a használható gombok példája látható. (Az iPod/iPhone típusától függően a működtetés eltérhet.)

[Video] (Videó) / [Music] (Zene) esetén

Gomb	Művelet
	Lejátszás indítása.
	Lejátszás szüneteltetése.
	Lejátszás leállítás.
vagy	Gyors hátra- vagy előretekérés.
vagy	Ugrás az előző/következő fájlra vagy fejezetre (ha van).

[Photo] (Fénykép) esetén

Gomb	Művelet
,	Lejátszás indítása/szüneteltetése. Ha bármelyik gombot hosszan megnyomja néhány másodpercig, a csatlakoztatott iPod/iPhone alvó üzemmódra vált.
	Lejátszás szüneteltetése.
vagy	Gyors hátra- vagy előretekérés.

Gomb	Művelet
vagy	Ugrás az előző/következő fájlra. Ha bármelyik gombot hosszan megnyomja néhány másodpercig, a csatlakoztatott iPod/iPhone gyorsan hátra- vagy előretekér.
DISPLAY	A háttérvilágítás bekapcsolása (vagy meghosszabbítása 30 másodperccel).
OPTIONS,	Visszatérés az előző képernyőre/mappahierarchiába.
/	Az előző/következő elem kiválasztása.
,	Belépés a kijelölt elembe.

Megjegyzés

- Az iPod/iPhone a bekapcsolt rendszerhez csatlakoztatva töltődik.
- Ha az [Auto Standby] (Automatikus készenlét) állapota [On] (Bekapcsolva), előfordulhat, hogy egy iPod/iPhone használatá során a rendszer automatikusan kikapcsol.
- Nem vihet át dalokat erről a rendszerről az iPod/iPhone készülékre.
- A Sony nem vállal felelősséget, amennyiben az iPod/iPhone adatai elvesznek vagy megsérülnek a fő egységhez csatlakoztatott iPod/iPhone használatá során.
- Ezt a terméket kifejezetten az iPod/iPhone készülékekkel való együttműködésre tervezték, és tanúsították, hogy megfelel az Apple teljesítménykövetelményeinek.
- Működés közben ne távolítsa el az iPod/iPhone eszközt. Az adatvesztés vagy az iPod/iPhone készülék károsodásának elkerülése érdekében kapcsolja ki a rendszert az iPod/iPhone csatlakoztatásakor vagy eltávolításakor.
- A rendszer csak a korábban a rendszerhez csatlakoztatott iPod/iPhone készülékeket ismeri fel.
- Az összehangolt hangvezérlés nem működik a video- vagy fényképfájlok iPod/iPhone készüléken történő lejátszása során.
- Ha a videokimeneti funkcióval nem kompatibilis iPod készüléket csatlakoztat, és az [iPod (rear)] (iPod (hátsó)) vagy [iPod (left)] (iPod (bal oldali)) lehetőséget választja a [Video] (Videó) vagy a [Photo] (Fénykép) kategóriában, a tv-képernyőn megjelenik egy figyelmeztető üzenet.
- A rendszer képes akár 3000 fájl (mappákat is beleértve) felismerésére.

Lejátszás hálózaton keresztül

BRAVIA Internet Video átvitele

A BRAVIA Internet Video átjáróként szolgál a kiválasztott internetes tartalom és számos tetszés szerinti szórakoztatóanyag továbbításában a fő egységhez.

Tipp

- Egyes internetes tartalmak lejátszása előtt a számítógépen keresztül regisztrálnia kell.

1 Készítse elő a BRAVIA Internet Video használatát.

Csatlakoztassa a rendszert egy hálózathoz (23. oldal).

2 A \leftarrow/\rightarrow gombokkal válassza ki a [Video] (Videó), a [Music] (Zene) vagy a [Photo] (Fénykép) kategóriát.

3 A \uparrow/\downarrow gombokkal válassza ki egy internetes tartalomszolgáltató ikonját, majd nyomja meg a \oplus gombot.



Ha az internetes tartalmak listája nem olvasható be, azt egy nem beolvasott vagy új ikon jelzi.

A vezérlőpanel használata

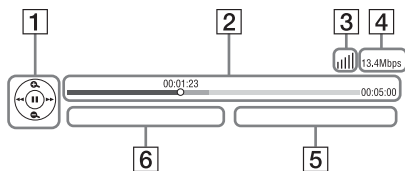
A vezérlőpanel a videofájl lejátszásakor jelenik meg. A megjelenített elemek az internetes tartalomszolgáltatóktól függően eltérhetnek. Ismételt megjelenítéshez nyomja meg a DISPLAY gombot.



- 1 Vezérlés kijelzője
Nyomja meg a $\leftarrow/\uparrow/\downarrow/\rightarrow$ vagy a \oplus gombot a lejátszási műveletekhez.

- 2 Lejátszási állapotsáv
Állapotsáv, amelyen a kurzor jelzi az aktuális pozíciót, a lejátszási időt és a videofájl időtartamát
- 3 Hálózati állapot jelzője
 A vezeték nélküli kapcsolat jelerősségét mutatja meg.
 Vezeték nélküli kapcsolatot jelez.
- 4 Hálózati átvitel sebessége
- 5 A következő videofájl neve
- 6 Az aktuálisan kiválasztott videofájl neve

Fájlok lejátszása otthoni hálózaton keresztül (DLNA)

Zenei, video- vagy fénykép-fájlok más DLNA-minősítésű készüléken is lejátszhat, ha az otthoni hálózatához csatlakoztatja azt.

Ez a fő egység lejátszóként és megjelenítőként is használható.

- Kiszolgáló: Fájlok tárol és küld
- Lejátszó: A kiszolgálóról fogad és játszik le fájlok
- Megjelenítő: A kiszolgálóról fogad és játszik le fájlok, és egy másik készülékkel (vezérlővel) működtethető
- Vezérlő: Működteti a megjelenítő készüléket

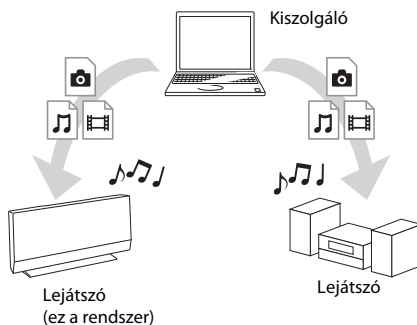

Készítse elő a DLNA funkció használatát.

- Csatlakoztassa a rendszert egy hálózathoz (23. oldal).
- Készítse elő a többi DLNA-minősítésű készüléket. A részletek a készülékek kezelési utasításában olvashatók.

DLNA-kiszolgálón tárolt fájlok lejátszása a rendszeren keresztül (DLNA-lejátszó)

Válassza ki a DLNA-kiszolgáló ikonját a főmenü [Video] (Videó), [Music] (Zene) vagy [Photo] (Fénykép) kategóriájából, majd jelölje ki a lejátszandó fájlt.

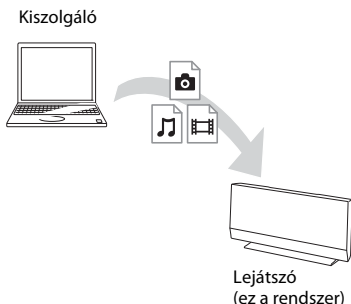

Távoli fájlok lejátszása a rendszer (megjelenítő) működtetésével DLNA-vezérlőn keresztül

A rendszer egy DLNA-minősítésű vezérlővel (például iPhone) működtethető a DLNA-kiszolgálókon tárolt fájlok lejátszásakor.

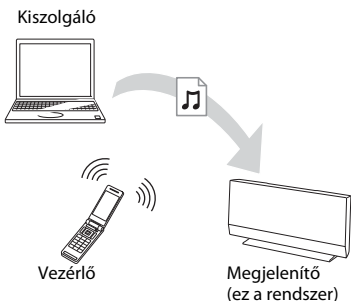

Ez a rendszer egy DLNA-vezérlővel működtethető. A működtetésről a DLNA-vezérlő kezelési utasításában olvashat.

Megjegyzés

- A rendszer működtetéséhez ne használja egyidejűleg a kapott távvezérlőt és a DLNA-vezérlőt.
- A DLNA-vezérlőről a hozzá tartozó kezelési utasításban olvashat bővebben.

Tipp

- A rendszer kompatibilis a Windows Media® Player 12 „Play To” funkciójával, amely a Windows 7 rendszer részét képezi.

Azonos zene lejátszása különböző szobákban (PARTY STREAMING)

Ugyanazt a zenét lejátszhatja egyidejűleg a PARTY STREAMING funkcióval kompatibilis és az otthoni hálózathoz csatlakozó összes Sony-készülékén.

Kétféle PARTY STREAMING-kompatibilis eszköz létezik.

- PARTY gazda: Fájlokat küld és játszik le
- PARTY vendég: Fájlokat fogad és játszik le

Ez a fő egység PARTY gazdaként és PARTY vendégként is használható.

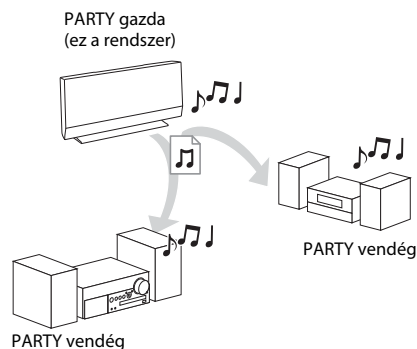

Készítse elő a PARTY STREAMING használatát.

- Csatlakoztassa a rendszert egy hálózathoz (23. oldal).
- Csatlakoztasson a PARTY STREAMING funkcióval kompatibilis készülékeket.

A rendszer használata PARTY gazdaként

Jelöljön ki egy számot a [Music] (Zene) kategóriában, majd válassza a [Start Party] (Megosztás indítása) lehetőséget a beállítóménüben egy PARTY indításához. A PARTY bezárásához nyomja meg a HOME gombot.

A rendszer használata PARTY vendégként

Válassza a [Party] (Megosztás) lehetőséget a [Music] (Zene) kategóriában, majd jelölje ki egy PARTY gazdaeszköz ikonját.

Ha ki szeretné lépni a PARTY funkcióból, nyomja meg az OPTIONS gombot, majd válassza a [Leave Party] (Kilépés megosztásból) lehetőséget.





Ha be szeretné zárni a PARTY funkciót, nyomja meg az OPTIONS gombot, majd válassza a [Close Party] (Megosztás bezárása) lehetőséget.

Megjegyzés

- A PARTY STREAMING funkcióval kompatibilis termékek értékesítése és terméksora a régiótól függően változik.

Videóra vagy zenére vonatkozó információk keresése

A Gracenote technológia segítségével tartalomra vonatkozó adatokat olvashat be, és további kapcsolódó információkat kereshet.

- 1 Csatlakoztassa a rendszert egy hálózathoz (23. oldal).**
- 2 Helyezzen be egy keresni kívánt tartalommal rendelkező lemezt vagy csatlakoztasson egy USB-eszközt.**
Videokeresést végezhet egy BD-ROM vagy DVD-ROM, illetve zenét kereshet egy CD-DA (zenei CD) lemezről vagy USB-eszközzel.
- 3 A \leftarrow/\rightarrow gombokkal válassza ki a  [Video] (Videó) vagy a  [Music] (Zene) kategóriát.**
- 4 A \uparrow/\downarrow gombokkal válassza ki a  [Video Search] (Videó keresése) vagy a  [Music Search] (Zene keresése) lehetőséget.**

Megjelennek a tartalomra vonatkozó információk.

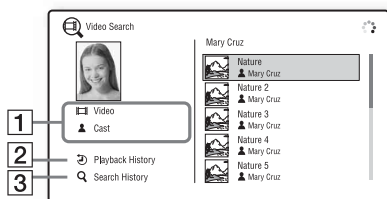

- 1 Tartalom adatai**
Megjeleníti a kapcsolódó információk (például cím, stáb, szám vagy előadó) listáját.

- 2 [Playback History] (Lejátszási előzmények)**
Megjeleníti a korábban lejátszott BD-ROM/ DVD-ROM/CD-DA (zenei CD) címeinek listáját. Jelöljön ki egy címet a tartalomra vonatkozó információk beolvasásához.

- 3 [Search History] (Keresési előzmények)**
Megjeleníti a [Video Search] (Videó keresése) vagy a [Music Search] (Zene keresése) funkcióval végrehajtott korábbi keresések listáját.

További kapcsolódó információk keresése

Jelöljön ki egy elemet a listában, majd válassza ki a keresőszolgáltatást

Használható beállítások

Különbféle beállítások és lejátszási műveletek válnak elérhetővé az OPTIONS gomb megnyomásakor. Az elérhető elemek a helyzettől függően változnak.

Általános beállítások

Elemek	Leírás
[Surround Setting] (Térhangzás beállítása)	Térhatású hangbeállítás módosítása (34. oldal).
[Repeat Setting] (Ismétlés beállítása)	A lejátszás ismétlésének beállítása.
[3D Menu] (3D menü)	[3D Depth Adjustment]: (Háromdimenziós mélység beállítása) Módosítja a térhatású képek mélységét.
[Favourites List] (Kedvencek listája)	Megjeleníti a Kedvencek listáját.
[Play/Stop] (Lejátszás/Leállítás)	A lejátszás indítása vagy leállítása.
[Play from start] (Lejátszás az elejéről)	Elem lejátszása az elejéről.
[Add to Favourites] (Hozzáadás a kedvencekhez)	Internetes tartalomelem hozzáadása a Kedvencek listájához.
[Remove from Favourites] (Eltávolítás a kedvencek közül)	Internetes tartalomelem törlése a Kedvencek listájából.

Elemek	Leírás
[Start Party] (Megosztás indítása)	Megosztás indítása a kiválasztott forrással. A forrástól függően előfordulhat, hogy ez az elem nem jelenik meg.
[Leave Party] (Kilépés megosztásból)	Kilép egy megosztásból, amelyben a rendszer részt vesz. A PARTY STREAMING funkció a többi résztvevő eszköz között tovább működik.
[Close Party] (Megosztás bezárása)	Bezár egy megosztást, amelyben a rendszer részt vesz. A PARTY STREAMING funkció befejeződik az összes többi részt vevő készülék esetén.

Csak [Video] (Videó)

Elemek	Részletek
[A/V SYNC] (Hang-kép szinkronizáció)	A kép és a hang közötti késés módosítása. Részletekért lásd: „A kép és a hang közötti késés módosítása” (44. oldal).
[3D Output Setting] (3D kimenet beállítása)	Beállíthatja, hogy a térhatású videó kimenete automatikus legyen-e. Megjegyzés • A HDMI IN 1 és HDMI IN 2 aljzat térhatású képet továbbít ettől a beállítástól függetlenül.
[Video Settings] (Videobeállítások)	<ul style="list-style-type: none"> • [Picture Quality Mode] (Képminőség módja): Kiválaszthatja a különböző fényviszonyokkal rendelkező környezetek képbeállításait. • [FNR]: A képen megjelenő véletlen zaj csökkentése. • [BNR]: A képen megjelenő mozaikszerű blokkzaj csökkentése. • [MNR]: A kép körvonala körüli kisebb zaj (szűnyogzaj) csökkentése.
[Pause] (Szünet)	Lejátszás szüneteltetése.
[Top Menu] (Legfelső menü)	A BD-k vagy DVD-k legfelső menüjének megjelenítése.

Elemek	Részletek
[Menu/Popup Menu] (Menü/felugró menü)	A BD-ROM-ok felugró menüjének vagy a DVD-k menüjének megjelenítése.
[Title Search] (Cím keresése)	Címek keresése BD-ROM-on vagy DVD VIDEO lemezen, és a lejátszás indítása az elejéről.
[Chapter Search] (Fejezet keresése)	Fejezet keresése és lejátszás indítása az elejéről.
[Angle] (Szög)	Másik nézőszögre váltás, ha több szög van rögzítve a BD-ROM-on vagy DVD VIDEO lemezen.
[IP Content Noise Reduction] (Internetes tartalom zajcsökkentése)	Az internetes tartalom videominőségének javítása.
[Video Search] (Videó keresése)	A BD-ROM/DVD-ROM-ra vonatkozó információk megjelenítése a Gracenote technológiával.

Csak [Music] (Zene)

Elemek	Leírás
[Add Slideshow BGM] (Diavetítés háttérzenéjének hozzáadása)	Zenei fájlok regisztrálása az USB memóriában a diavetítés háttérzenéjéként.
[Music Search] (Zene keresése)	Az audio CD (CD-DA) információinak megjelenítése a Gracenote technológiával.
[Shuffle Setting] (Véletlen sorrendű lejátszás beállítása) (csak iPod/iPhone)	Véletlen sorrendű lejátszás beállítása.

Csak [Photo]

Elemek	Leírás
[Slideshow] (Diavetítés)	Diavetítés indítása.
[Slideshow Speed] (Diavetítés sebessége)	A diavetítés sebességének módosítása.
[Slideshow Effect] (Diavetítési effektus)	Az effektus beállítása a diavetítés lejátszásakor.

Elemek	Leírás
[Slideshow BGM] (Diavetítés háttérzeneje)	<ul style="list-style-type: none"> • [Off] (Kikapcsolva): A funkció kikapcsolása. • [My Music from USB] (Saját zene USB-ről): Az [Add Slideshow BGM] (Diavetítés háttérzenéjének hozzáadása) funkcióban regisztrált zenei fájlok beállítása. • [Play from Music CD] (Lejátszás zenei CD-ről): A számok beállítása a CD-DA (zenei CD) lemezekben.
[Rotate Left] (Forgatás balra)	A fénykép forgatása az óramutató járásával ellentétesen 90 fokkal.
[Rotate Right] (Forgatás jobbra)	A fénykép forgatása az óramutató járásával egyező irányban 90 fokkal.
[View Image] (Kép megtekintése)	A kijelölt kép törlése.

A kép és a hang közötti kérés módosítása

(A/V SYNC)

Ha a hang nem egyezik a tv-képernyőn látható képekkel, módosíthatja a kép és a hang közötti kérését.

A beállítási módszer különböző lehet a funkciótól függően.

Megjegyzés

- A bemeneti adatfolyamtól függően előfordulhat, hogy az A/V SYNC nem lép érvényre.

A „BD/DVD” funkcióval történő lejátszás esetén

1 Nyomja meg az **OPTIONS** gombot.

A tv-képernyőn megjelenik a beállítóménu.

2 A **↑/↓** gombokkal válassza ki az **[A/V SYNC]** (Hang-kép szinkronizáció) lehetőséget, majd nyomja meg a **+** gombot.

3 A **←/→** gombokkal módosítsa a kép és a hang közötti kérését.

0 és 300 másodperc közötti értékeket adhat meg, 25 ezred másodperces lépésekben.

4 Nyomja meg a **+** gombot.

A beállítás kész.

A „HDMI1”, „HDMI2” vagy „TV” funkcióval történő lejátszás esetén

1 Nyomja meg az **OPTIONS** gombot.

Az előlapi kijelzőn megjelenik a beállítóménu.

2 Nyomja meg ismételten a **↑/↓** gombokat, amíg az „A/V SYNC” meg nem jelenik az előlapi kijelzőn, majd nyomja meg a **+** vagy a **→** gombot.

3 Az **↑/↓** gombokkal módosítsa a kép és a hang közötti kérését.

0–300 másodperc között módosíthat, 25 másodperces léptékekkel.

4 Nyomja meg a **+** gombot.

A beállítás kész.

5 Nyomja meg az **OPTIONS** gombot.

Az előlapi kijelzőről eltűnik a beállítóménu.

Az effektus kiválasztása a forrásnak megfelelően

Kiválaszthat egy, a filmekhez vagy zenéhez megfelelő hangzasmódot.

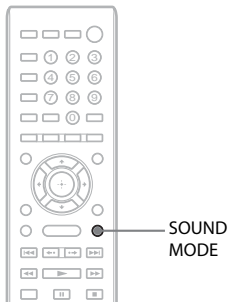

Nyomja meg ismételten a SOUND MODE gombot a lejátszás során addig, amíg a kívánt mód meg nem jelenik az előlap kijelzőjén.

- „AUTO”: A rendszer automatikusan kiválasztja a „MOVIE” vagy a „MUSIC” módot a lemeztől vagy a hangadatfolyamtól függő hangeffektus létrehozásához.
- „MOVIE”: A rendszer a filmekhez megfelelő hangzást biztosít.
- „MUSIC”: A rendszer a zenéhez megfelelő hangzást biztosít.
- „SPORTS”: A rendszer utözengést ad a sportprogramokhoz.
- „GAME ROCK”: A rendszer a zenei/ritmusjátékokhoz megfelelő hangzást biztosít.

Megjegyzés

- Az „AUTO” mód választása esetén a lemeztől vagy a forrástól függően előfordulhat, hogy az optimális mód kiválasztásakor a rendszer levágja a hang elejét. Ha el szeretné kerülni a hang levágását, az „AUTO” mód helyett egy másikat válasszon.
- A bemeneti adatfolyamtól függően előfordulhat, hogy a hangzás módja nem megfelelő.
- Ez a funkció nem működik Super Audio CD lejátszásakor.

A hangformátum, különböző nyelvű hangávok vagy csatorna kiválasztása

Több hangformátumban (PCM, Dolby Digital, MPEG audio vagy DTS) rögzített BD/DVD VIDEO vagy különböző nyelvű számok lejátszásakor módosíthatja a hangformátumot vagy a nyelvet.

CD esetén kiválaszthatja a jobb vagy a bal csatorna hangját, és azt a jobb és a bal hangsugárzón keresztül is hallgathatja.

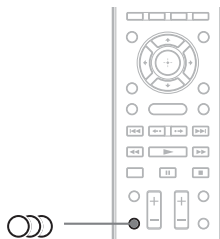

A kívánt audiojel kiválasztásához nyomja meg ismételten a AUDIO gombot a lejátszás során.

A tv képernyőjén megjelennek a hanggal kapcsolatos információk.

■ BD/DVD VIDEO

A választható nyelvek a BD/DVD VIDEO formátumtól függően eltérőek lehetnek. A megjelenített 4 számjegy nyelvkódot jelent. Ha meg szeretné ismerni, hogy a kód melyik nyelvre vonatkozik, olvassa el a következő részt: „Nyelvkódok listája” (83. oldal). Ha ugyanaz a nyelv kétszer vagy többször látható, a BD/DVD VIDEO több azonos nyelvű, különböző formátumú hangsavot tartalmaz.

■ DVD-VR

Megjelenik a lemezen rögzített hangsavok típusa. Példa:

- [] Stereo
- [] Stereo (Audio1)
- [] Stereo (Audio2)
- [] Main
- [] Sub
- [] Main/Sub

Megjegyzés

- A [♪ Stereo (Audio1)] és a [♪ Stereo (Audio2)] nem jelenik meg, ha a lemezen csak egy hangadatfolyam van rögzítve.

■ CD

- [♪ Stereo]: A szabványos sztereó hang.
- [♪ 1/L]: A bal csatorna hangja (mono).
- [♪ 2/R]: A jobb csatorna hangja (mono).
- [♪ L+R]: A bal és a jobb csatorna hangjának továbbítása az egyes hangszugárzókhoz.

Élvezze a multiplex-alapú műsorok hangzását

(DUAL MONO)

Multiplex-alapú műsorok hangzását élvezheti, ha a rendszer Dolby Digital multiplex adásjelet fogad vagy játszik le.

Megjegyzés

- A Dolby Digital formátumú jel fogadásához digitális optikai vezetékkel (19. oldal) kell csatlakoztatnia egy tévét vagy más készüléket a fő egységhez. Ha a tv-készülék kompatibilis az Audio Return Channel funkcióval (20. és 67. oldal), a Dolby Digital formátumú jeleket nagy sebességű HDMI-kábelen keresztül is fogadhatja.

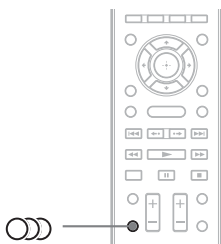

Nyomja meg ismételten a  gombot addig, amíg a kívánt jel meg nem jelenik az előlap kijelzőjén.

- „MAIN”: Az adás a fő nyelven történik.
- „SUB”: Az adás a másodlagos nyelven történik.
- „MAIN/SUB”: Az adás a fő és a másodlagos nyelven vegyesen történik.

A rádió hallgatása

A rádió hangját a rendszer hangszugárzóival szólaltathatja meg.

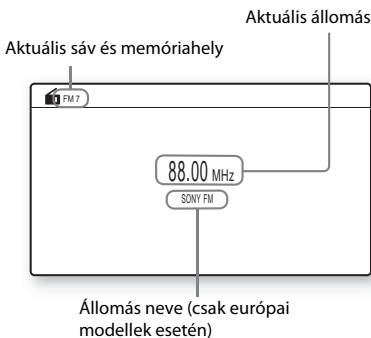
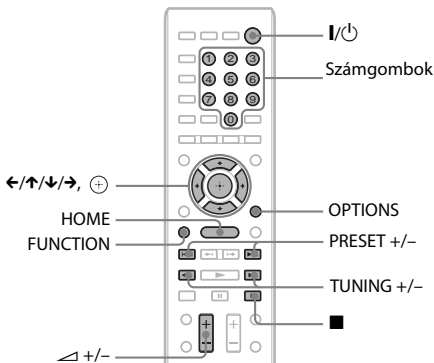

- 1 Nyomja meg ismételten a FUNCTION gombot addig, amíg az „FM” felirat meg nem jelenik az előlap kijelzőjén.**
- 2 Válassza ki a rádióállomást.**

Automatikus hangolás

Nyomja meg és tartsa lenyomva a TUNING +/- gombot, amíg az automatikus keresés el nem indul. A tv képernyőjén megjelenik az [Auto Tuning] (Automatikus hangolás) felirat. A keresés leáll, amikor a rendszer behangol egy állomást.

Az automatikus hangolás leállításához nyomja meg a TUNING +/- vagy a ■ gombot.

Kézi hangolás

Nyomja meg ismételten a TUNING +/- gombot.

- 3 A hangerő a következő gombbal módosítható:**

◀ +/-.

Zajos FM-program esetén

Ha egy FM-program zajos, beállítható monó vételt. Ekkor nem lesz sztereó hatás, a vétel azonban javul.

- 1 Nyomja meg az OPTIONS gombot.**
A tv-képernyőn megjelenik a beállítóménu.
- 2 A ↑/↓ gombokkal válassza ki az [FM Mode] (FM mód) beállítást, majd nyomja meg a ⊕ gombot.**
- 3 A ↑/↓ gombokkal válassza ki a [Monaural] (Monó) beállítást.**
 - [Stereo]: Sztereo vétel.
 - [Monaural] (Monó): Monó vétel.
- 4 Nyomja meg a ⊕ gombot.**
A beállítás kész.

A rádió kikapcsolása

Nyomja meg a I/⏻ gombot.

Rádióállomások beállítása

Legfeljebb 20 állomás tárolható. A hangolás előtt minden esetben csökkentse a hangerőt.

- 1 Nyomja meg ismételten a FUNCTION gombot addig, amíg az „FM” felirat meg nem jelenik az előlap kijelzőjén.**
- 2 Nyomja meg és tartsa lenyomva a TUNING +/- gombot, amíg az automatikus keresés el nem indul.**
A keresés leáll, amikor a rendszer behangol egy állomást.
- 3 Nyomja meg az OPTIONS gombot.**
A tv-képernyőn megjelenik a beállítóménu.

- 4 A \uparrow/\downarrow gombokkal válassza ki a [Preset Memory] (Tárolt memória) beállítást, majd nyomja meg a \oplus gombot.
- 5 A \uparrow/\downarrow gombokkal válassza ki a kívánt memóriahelyet, majd nyomja meg a \oplus gombot.
- 6 A 2-5. lépések ismétlésével további állomásokat tárolhat.

A memóriahely módosítása

A PRESET +/- gomb megnyomásával válassza ki a kívánt memóriahelyet, majd hajtsa végre az eljárást a 3. lépéstől.

A tárolt állomás kiválasztása

- 1 Nyomja meg ismételten a **FUNCTION** gombot addig, amíg az „FM” felirat meg nem jelenik az előlap kijelzőjén.
A rendszer behangolja az utoljára fogadott állomást.
- 2 Nyomja meg ismételten a **PRESET +/-** gombot a **tárolt állomás kiválasztásához**.
A tárolt szám és a frekvencia megjelenik a tv képernyőjén és az előlap kijelzőjén. Valahányszor megnyomja a gombot, a rendszer behangol egy tárolt állomást.

Tipp

- A számgombokkal közvetlenül beírhatja a tárolt állomás memóriahelyét.

A rádiós adatrendszer (RDS) használata

(Csak európai típusok)

Mi az a rádiós adatrendszer (RDS)?

A rádiós adatrendszer (RDS) egy olyan műsorszolgáltatás, amely lehetővé teszi, hogy a rádióállomások a normál rádióműsorrall együtt kiegészítő információkat juttassanak el a hallgatókhoz. A vevőegység nagyon hasznos RDS-szolgáltatásokat nyújt (például az állomásnév kijelzését).

A tv képernyőjén megjelenik az állomás neve.

RDS-adások vétele

Egyszerűen válasszon ki egy állomást az FM sávról.

RDS-szolgáltatásokat nyújtó állomás hangolásakor az állomás neve* megjelenik az előlap kijelzőjén.

- * Ha nem fogható egy RDS-adás, az állomás neve valószínűleg nem jelenik az előlap kijelzőjén.

Megjegyzés

- Ha a behangolt állomás nem továbbítja megfelelően az RDS-jeleket, illetve ha gyenge a jelerősség, előfordulhat, hogy az RDS funkció nem tud megfelelően működni.
- Nem minden FM állomás sugároz RDS-adást, illetve nem mindegyik nyújtja ugyanazokat a szolgáltatásokat. Ha nem ismeri az RDS rendszert, a régiójában elérhető RDS-szolgáltatásokra vonatkozó információkért vegye fel a kapcsolatot a helyi rádióállomásokkal.

Tipp

- RDS-adás vételekor az előlap kijelzője a DISPLAY gomb minden megnyomásakor a következők szerint módosul:
Állomás neve → Frekvencia → Memóriahely → Adatfolyam-információk → Állomás neve → ...

A Control for HDMI (HDMI-vezérlés) funkció használata a „BRAVIA” Sync technológiájú készülékekkel

Ez a funkció csak a „BRAVIA” Sync technológiát támogató tv-ken érhető el. Ha a Control for HDMI (HDMI-vezérlés) funkcióval kompatibilis Sony készülékeket csatlakoztat sebességű HDMI-kábellel, a működését egyszerűbbé válik.

Megjegyzés

- Bizonyos funkciók csak akkor használhatók, ha a csatlakoztatott tv kompatibilis, és előzetesen be kell állítani őket a tv-n keresztül. Ehhez olvassa el a tv kezelési útmutatóját.
- Az összehangolt hangvezérlés használatához hangkapcsolatot kell létesíteni a rendszer és a tv között (19. oldal).
- A helyzetérzékelési funkció használatához a tv-nek olyan érzékelővel kell rendelkeznie, amely képes észlelni a hallgatási helyet. Ebben az esetben a tv-hez csatlakoztatott összes készülék hangereje és/vagy képmínősége szintén megváltozik a tv-ről érkező jelnek megfelelően.

A „BRAVIA” Sync szolgáltatás használata

[Control for HDMI] (HDMI-vezérlés)–gyorsbeállítás

A rendszer [Control for HDMI] (HDMI-vezérlés) funkcióját automatikusan beállíthatja a tv megfelelő beállításának engedélyezésével.

A HDMI-vezérléssel kapcsolatos részletekért lásd: „[HDMI Settings] (HDMI-beállítások)” (67. oldal).

Összehangolt kikapcsolás

A rendszert kikapcsolhatja a tv-vel együtt.

Megjegyzés

- A rendszer nem kapcsol ki automatikusan zenelejátszás közben, illetve az FM funkcióra állítva.

Egygombos lejátszás

Amikor megnyomja a távvezérlő ► gombját, a rendszer és a tv bekapcsol, és a tv átvált arra a HDMI-bemenetre, amelyre a rendszer csatlakoztatva van.

Összehangolt hangvezérlés

A tv és az egyéb készülékek hangját egyszerűbb kezelés mellett élvezheti.

Az összehangolt hangvezérlés a következőképpen működik:

- Amikor a rendszer be van kapcsolva, a tv és más készülékek hangját a rendszer hangsugárzóin keresztül hallhatja.
- Ha a tv vagy más készülékek hangját a rendszer hangsugárzóira irányította, a következő gomb megnyomásával módosíthatja, hogy melyik hangsugárzókon keresztül legyen hallható a tv hangja: SPEAKERS TV ↔ AUDIO.
- Ha a tv vagy más készülékek hangját a rendszer hangsugárzóira irányította, a tv-n keresztül módosíthatja a rendszer hangerejét, vagy teljesen kikapcsolhatja a hangot.

Megjegyzés

- Ha a tv PAP (picture and picture) módban van, vagy a rendszer iPod/iPhone készülékről játszik le video- vagy fényképfájlokat, az összehangolt hangvezérlés nem használható.
- A tv típusától függően a hangerőszint megjelenhet a tv-képernyőn a fő egység hangerejének módosításakor. Ilyenkor előfordulhat, hogy a tv-képernyőn és a fő egység előlapi kijelzőjén eltérő hangerőszint látható.

Audio Return Channel

A tv hangját a rendszeren keresztül élvezheti egyetlen nagy sebességű HDMI-kábel használatával. A beállítással kapcsolatos részletekért lásd: „A tv-készülék csatlakoztatása” (19. oldal).

Egyszerű távvezérlés

A rendszer alapvető funkcióit a tv távvezérlőjével irányíthatja, ha a rendszer videokimenete a tv-képernyőre van irányítva.

Nyelvkövetés

Ha módosítja a tv-képernyőn megjelenített feliratok nyelvét, a rendszer képernyőn megjelenített elemeinek nyelve is megváltozik a rendszer ki- és bekapcsolását követően.

Vezérlés továbbítása

Amikor egygombos lejátszást végez a csatlakoztatott készüléken, a rendszer bekapcsol, átvált a HDMI1 vagy HDMI2 bemenetre (attól függően, hogy melyik HDMI bemeneti aljzat van használatban), és a tv bemenetét automatikusan átállítja arra a HDMI-bemenetre, amelyikhez csatlakoztatva van.

Megjegyzés

- Győződjön meg róla, hogy a készülék össze van kötve a rendszerrel nagy sebességű HDMI-kábelen keresztül, és hogy a csatlakoztatott készülék Control for HDMI (HDMI-vezérlés) funkciója be van kapcsolva.

Helyzetérzékelés

A rendszer automatikusan beállítja a jobb és a bal oldali első hangszórók hangerejét, ha a tv kompatibilis a helyzetérzékelési funkció külsőeszköz-vezérlésével. Ebben az esetben a tv-hez csatlakoztatott összes többi készülék hangereje is hasonlóan megváltozik. A részleteket lásd a tv-készülék kezelési utasításában.

A hangszórók beállítása

[Speaker Settings] (Hangszóró-beállítások)

A lehető legjobb térhangzás eléréséhez állítsa be a hangszórók kapcsolatát és a hallgatási helytől való távolságát. Ezután a teszthang segítségével állítsa be a hangszórók hangerejét és hangegyensúlyát ugyanarra a szintre.

- 1 Nyomja meg a HOME gombot.**
A televízió képernyőjén megjelenik a főmenü.
- 2 Válassza ki a  [Setup] (Beállítás) lehetőséget a \leftarrow/\rightarrow gombbal.**
- 3 A \uparrow/\downarrow gombokkal jelölje ki az [Audio Settings] (Hangbeállítások) elemet, majd nyomja meg a \oplus gombot.**

- 4 A \uparrow/\downarrow gombokkal jelölje ki a [Speaker Settings] (Hangszóró-beállítások) elemet, majd nyomja meg a \oplus gombot.**

Megjelenik a [Speaker Settings] (Hangszóró-beállítások) képernyő.

- 5 Nyomja meg a \uparrow/\downarrow gombot a kívánt elem kijelöléséhez, és nyomja meg a \oplus gombot.**
Ellenőrizze az alábbi beállításokat.

■ [Distance] (Távolság)

Ha áthelyezi a hangszórókat, ne felejtse el beállítani a hangszórók és a hallgatási hely közötti távolságot (A).

A paraméterekben 0,0 és 7,0 méter közötti távolságot adhat meg.

Az ábrán jelzett hangszórók az alábbiaknak felelnek meg:

- ① Bal első hangszóró (L)
- ② Jobb első hangszóró (R)
- ③ Mélysugárzó

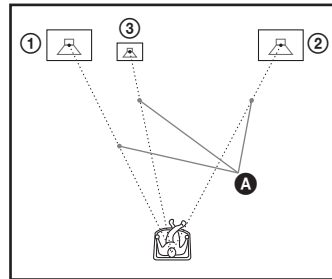

[Front Left/Right] (Bal/jobb első) 3.0 m:
Állítsa be az első hangszórók távolságát.
[Subwoofer] (Mélysugárzó) 3.0 m: Állítsa be a mélysugárzó távolságát.

Megjegyzés

- A bemeneti adatfolyamtól függően előfordulhat, hogy a [Distance] (Távolság) beállítás nem lép érvénybe.

■ [Level] (Szint)

Módosíthatja a hangszórók hangerejét. A paraméterekben -6,0 és +6,0 dB közötti hangerőt adhat meg. Ne felejtse el [On] (Bekapcsolva) értékre állítani a [Test Tone] (Teszthang) beállítást a megfelelő hangerő egyszerűbb megtalálása érdekében.

[Front Left/Right] (Bal/jobb első) 0.0 dB:
Állítsa be az első hangszugárzók hangerejét.
[Subwoofer] (Mélyszugárzó) 0.0 dB: Állítsa be
a mélyszugárzó hangerejét.

■ [Test Tone] (Teszthang)

A hangszugárzókból teszthang szólal meg,
lehetővé téve a [Level] (Szint) beállítását.

[Off] (Kikapcsolva): A teszthang nem szólal meg
a hangszugárzókból.

[On] (Bekapcsolva): A teszthang sorrendben
megszólal a hangszugárzókból a hangerőszint
beállítása során. Amikor kiválasztja

a [Speaker Settings] (Hangszugárzó-beállítások)
egyes elemeit, egymás után megszólal
a hangszugárzókból a teszthang.

A hangszugárzók hangerejét az alábbiak szerint
állítsa be.

- 1** Állítsa a [Test Tone] (Teszthang) beállítást
[On] (Bekapcsolva) értékre.
- 2** A \uparrow/\downarrow gombokkal jelölje ki a [Level]
(Szint) lehetőséget, majd nyomja meg
a \oplus gombot.
- 3** A \uparrow/\downarrow gombokkal jelölje ki a kívánt
hangszugárzótipust, majd nyomja meg
a \oplus gombot.
- 4** A \leftarrow/\rightarrow gombokkal válassza ki a bal oldali
vagy a jobb oldali hangszugárzót, és állítsa
be a hangerőt a \uparrow/\downarrow gombokkal.
- 5** Nyomja meg a \oplus gombot.
- 6** Ismétlje meg a 3–5 lépést.
- 7** Nyomja meg a RETURN gombot.
A rendszer visszatér az előző képernyőre.
- 8** A \uparrow/\downarrow gombokkal jelölje ki a [Test Tone]
(Teszthang) elemet, és nyomja meg
a \oplus gombot.
- 9** A \uparrow/\downarrow gombokkal jelölje ki az [Off]
(Kikapcsolva) lehetőséget, majd nyomja
meg a \oplus gombot.

Megjegyzés

- A teszthang jelét nem a HDMI OUT aljzaton
keresztül továbbítja a rendszer.

Tipp

- Az összes hangszugárzó hangerejének egyidejű
módosításához nyomja meg a \triangleleft +/- gombot.

A kikapcsolásidőzítő használat

Beállíthatja a rendszert, hogy egy megadott
időpontban kikapcsoljon, így zenehallgatás
közben merülhet álomba. Az időpont 10 perces
időközökkel léptethető.

Nyomja meg a SLEEP gombot.

Az előlap kijelzőjén látható időtartam
(a hátralévő idő) a SLEEP gomb minden egyes
megnyomásakor 10 perccel változik.

A kikapcsolásidőzítő beállítását követően
a hátralévő idő 5 percenként megjelenik.
Amikor a hátralévő idő 2 perc alá csökken,
a SLEEP felirat villogni kezd az előlap kijelzőjén.

A hátralévő idő megjelenítése

Nyomja meg egyszer a SLEEP gombot.

A hátralévő idő módosítása

Nyomja meg többször egymás után a SLEEP
gombot a kívánt időtartam beállításához.

A fő egységen található gombok deaktiválása

(Gyermekzár)

A fő egységen található gombokat (a \mathbb{I}/\cup gomb
kivéételével) deaktiválhatja a nem kívánt használat,
például a gyermekcsínyek megakadályozása
érdekében (gyermekzárfunkció).

Nyomja meg, és tartsa nyomva 5 másodpercnél hosszabb ideig a fő egység ■ gombját.

Az előlapi kijelzőn megjelenik a „LOCKED”
felirat.

A rendszer aktiválja a gyermekzárfunkciót,
és zárolja a fő egységen található gombokat.
(A rendszer a távvezérlővel működtethető.)
A zár feloldásához nyomja meg 5 másodpercnél
hosszabban a ■ gombot. Ezt követően
az „UNLOCK” felirat jelenik meg az előlap
kijelzőjén.

Megjegyzés

- Ha a fő egység gombjait megnyomják, miközben a gyermekzárfunkció be van kapcsolva, az előlap kijelzőjén villogni kezd a „LOCKED” felirat.

A tv és más készülékek irányítása a rendszerhez kapott távvezérlővel

A rendszerhez mellékelt távvezérlővel irányíthatja a tv-t és az egyéb készülékeket, például kábeltv-vevőegységet vagy digitális műholdvevőt. A távvezérlő eredetileg Sony készülékek irányítására van beállítva.

A nem Sony gyártmányú készülékek irányításához módosítania kell a távvezérlő tárolt kódját. Ennek módjáról lásd: „A távvezérlő tárolt kódjának módosítása (beállításmód)” (53. oldal).

Megjegyzés

- A távvezérlő elemeinek cseréjekor visszaállhat az alapértelmezett (SONY) beállítás.

A készülékek irányítása a rendszerhez kapott távvezérlővel

- 1 Nyomja meg az irányítani kívánt készüléknek megfelelően a TV vagy az STB üzemmódgombot.**
- 2 Nyomja meg az alábbi táblázatban felsorolt megfelelő gombokat.**
 - ●: A gomb a távvezérlő alapértelmezett beállítása mellett használható.
 - ○: A gomb a távvezérlő tárolt kódjának módosítását követően használható.











Gomb	Távvezérlő üzemmódja	
	TV	STB
AV I/⏻	●	●
Számgombok	●	●
☰	●	●
ENTER (-/-)	●	○
○○○	●	○
⋮	●	●

Gomb	Távvezérlő üzemmódja	
	TV	STB
SLEEP (☹/☺)	●	●
Színes gombok (piros/zöld/sárga/kék)	●	●
TOP MENU (☰)	●	●
♡	●	●
POP UP/MENU	○	○
←/↑/↓/→, ⊕	●	●
RETURN	●	●
HOME (MENU)	●	●
OPTIONS (TOOLS)	●	○
SOUND MODE (🔊)	●	○
⏮/▶▶	●	○
◀••/••▶	●	○
◀◀/▶▶	●	○
▶	●	○
	●	○
■	●	○
🔇	●	●
△ +/-	●	●
PROG +/- (Ⓔ/Ⓕ)	●	●
DISPLAY (Ⓘ/Ⓚ)	●	●

Megjegyzés

- Ha TV vagy STB módban megnyomja a fenti gombok bármelyikét, világítani kezd a TV vagy az STB üzemmódgomb. (A kódbeállítástól függően azonban előfordulhat, hogy a gombok egy része nem működik, illetve hogy a TV vagy STB üzemmódgomb fénye nem világít.)
- Ha a fentiekől eltérő gombot nyom meg, miközben a távvezérlő TV vagy STB módban van, a TV vagy STB üzemmódgomb nem világít.
- A tv-től vagy a készüléktől függően egyes gombokat esetleg nem lehet használni.



A távvezérlő tárolt kódjának módosítása (beállításmód)

- 1 Nyomja meg a HOME gombot.**
A televízió képernyőjén megjelenik a főmenü.
- 2 Válassza ki a  [Setup] (Beállítás) lehetőséget a  gombbal.**
- 3 A  gombokkal válassza ki a [Remote Controller Setting Guide] (Távvezérlő beállítási útmutatója) lehetőséget, majd nyomja meg a  gombot.**
- 4 A  gombokkal válassza ki a [Preset Mode] (Beállításmód) lehetőséget, majd nyomja meg a  gombot.**
- 5 A  gombokkal válassza ki az mellékelt távvezérlővel irányítandó készülék típusát, majd nyomja meg a  gombot.**
- 6 A  gombokkal válassza ki az eszköz gyártóját, majd nyomja meg a  gombot.**
- 7 Nyomja meg a POP UP/MENU gombot, miközben nyomva tartja a TV gombot (tv esetében) vagy az STB gombot (kábeltelevévegység, digitális műholdvevő, digitális videofelvevő stb. esetében).**
A távvezérlő beállításmódba lép. A TV vagy az STB üzemmódgomb (attól függően, hogy melyiket nyomta meg) villogni kezd.
- 8 Amikor a TV vagy STB üzemmódgomb villogni kezd, adja meg a kódot a tv-képernyőn a számgombokkal, majd nyomja meg az ENTER gombot.**
Ha a kódbeállítás sikerült, a TV vagy STB üzemmódgomb kétszer lassan felvillan. Ha a kódbeállítás nem sikerült, a TV vagy STB üzemmódgomb ötször villan fel gyorsan.

Megjegyzés

- A beállításmódból való kilépéshez nyomja meg a TV vagy az STB üzemmódgombot (attól függően, hogy melyik villog).
- Ha 10 percnél hosszabb ideig nem működteti beállításmódban, a távvezérlő kilép a beállításmódból.

A tárolt kód törlése a távvezérlő memóriájából

- 1 Nyomja meg és tartsa nyomva az AV I/II  gombot, majd nyomja meg a  - gombot, végül pedig a CH - gombot.**
Világítani kezd a BD, TV és STB üzemmódgomb.
- 2 Engedje el az összes gombot.**
A BD, TV és STB üzemmódgombok fényre kialszik, és ezzel törölte is a tárolt kódot.
A távvezérlő visszaáll az eredeti beállításaira.

Energiatakarékos készenléti mód

Győződjön meg róla, hogy mindkét alábbi beállítás az itt megadott értékkel rendelkezik:

- A [HDMI Settings] (HDMI-beállítások) [Control for HDMI] (HDMI-vezérlés) beállítása [Off] (Kikapcsolva) értékű (67. oldal).
- A [Quick Start Mode] (Gyorsindítás mód) beállítás értéke [Off] (Kikapcsolva) (68. oldal).

Böngészés az interneten

A rendszerrel az internetre kapcsolódva webhelyeket tekinthet meg, például a Sony honlapját.

1 Készítse elő a rendszert az internetböngészésre.

Csatlakoztassa a rendszert egy hálózathoz (23. oldal).

2 Nyomja meg a HOME gombot.

A televízió képernyőjén megjelenik a főmenü.

3 Válassza ki a [Network] (Hálózat) lehetőséget a [↔] gombokkal.

4 A [↑/↓] gombokkal válassza ki az [Internet Browser] (Internetböngésző) lehetőséget, majd nyomja meg a [⊕] gombot.

Megjelenik az [Internet Browser] (Internetböngésző) képernyő.

Megjegyzés

- Előfordulhat, hogy bizonyos webhelyek nem jelennek meg megfelelően vagy nem működnek.

URL-cím megadása

A beállítóménüből válassza ki az [URL entry] (URL megadása) lehetőséget.

Írja be az URL-címet a szoftveres billentyűzettel, és válassza az [Enter] (Bevitel) lehetőséget.

Az alapértelmezett kezdőlap beállítása

Miközben a beállítani kívánt lap van megjelenítve, válassza ki a [Set as start page] (Beállítás kezdőlapként) lehetőséget a beállítóménüből.

Az előző oldalra való visszatéréshez

A beállítóménüből válassza ki a [Previous page] (Előző oldal) lehetőséget. Ha [Previous page] (Előző oldal) választása esetén sem jelenik meg az előző oldal, akkor válassza a beállítóménüből a [Window List] (Ablaklista) lehetőséget, majd a listából válassza ki azt az oldalt, ahová vissza szeretne térni.

Kilépés az internetböngészőből

Nyomja meg a HOME gombot.

Az internetböngésző képernyő

A webhelyek tartalmát a DISPLAY gomb megnyomásával tekintheti meg. A megjelenített információk a webhely és a lap állapotától függően eltérnek.

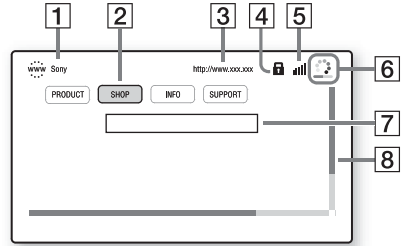

1 Lap címe

2 Kurzor
Mozgatásához nyomja meg a [↔/↑/↓/→] gombokat. Helyezze a kurzort a megtekinteni kívánt hivatkozásra, és nyomja meg a [⊕] gombot. Megjelenik a hivatkozott webhely.

3 Lap címe

4 SSL ikon
Akkor jelenik meg, ha a hivatkozott URL-cím titkosítást használ.

5 Jelerősségjelző
Akkor látható, ha a rendszer vezeték nélküli hálózatra van csatlakoztatva.

6 Folyamatjelző sáv/töltésikon
A lapok beolvasása és fájlletöltés/fájlátvitel közben jelenik meg.

7 Szövegbeviteli mező
Nyomja meg a [⊕] gombot, és válassza a beállítóménü [Input] (Bevitel) elemét a szoftveres billentyűzet megnyitásához.

8 Görgetősáv
A [↔/↑/↓/→] gombokkal görgetheti a lapot balra, felfelé, lefelé vagy jobbra.

Használható beállítások

Különféle beállítások és műveletek válnak elérhetővé az OPTIONS gomb megnyomásakor. Az elérhető elemek a helyzettől függően változnak.

Elemek	Leírás
[Browser Setup] (Böngésző beállítása)	Megjeleníti az internetböngésző beállításait. <ul style="list-style-type: none"> • [Zoom] (Nagyítás/kicsinyítés): A megjelenített tartalom méretének növelése vagy csökkentése • [JavaScript Setup] (JavaScript beállítása): A JavaScript használatának engedélyezése vagy letiltása • [Cookie Setup] (Sütik beállítása): A böngészősütik elfogadásának engedélyezése vagy letiltása • [SSL Alarm Display] (SSL-felvilágítás megjelenítése): Az SSL használatának engedélyezése vagy letiltása
[Input] (Bevitel)	Megjeleníti a szoftveres billentyűzetet, amellyel karakterek írhatók be böngészés közben.
[Break] (Sortörés)	A kurzort a következő sor elejére lépteti a szövegbeviteli mezőben.
[Delete] (Törlés)	Törli a kurzor bal oldalán látható karaktert a szövegbevitel során.
[Window List] (Ablaklista)	Megjeleníti az adott pillanatban nyitva lévő webhelyek listáját. A felhasználó visszatérhet egy korábban megjelenített webhelyre a megfelelő ablak kiválasztásával.
[Bookmark List] (Könyvjelzőlista)	Megjeleníti a könyvjelzők listáját.
[Character encoding] (Karakterkódolás)	Lehetővé teszi a karakterkódolás megadását.
[Previous page] (Előző lap)	Visszatér egy korábban megjelenített lapra.

Elemek	Leírás
[Next page] (Következő lap)	Visszatér a korábban megjelenített következő lapra.
[Cancel loading] (Betöltés megszakítása)	Megszakítja a lap betöltését.
[Reload] (Újratöltés)	Újra betölti ugyanazt a lapot.
[URL entry] (URL megadása)	Lehetővé teszi az URL-címek megadását a megjelenített szoftveres billentyűzettel.
[Add to Bookmark] (Könyvjelző felvétele)	Felveszi az éppen megjelenített webhelyet a könyvjelzők listájára.
[Set as start page] (Beállítás kezdőlapként)	Beállítja az éppen megjelenített webhelyet alapértelmezett kezdőlapnak.
[Open in new window] (Megnyitás új ablakban)	Új ablakban nyit meg egy hivatkozást.
[Display certificate] (Tanúsítvány megjelenítése)	Megjeleníti az SSL-titkosítást támogató webhelyek által küldött kiszolgálótanúsítványokat.

A vezeték nélküli rendszer további beállításai

A vezeték nélküli átvitel aktiválása meghatározott egységek között

[Secure Link] (Biztonságos kapcsolat)

A Biztonságos kapcsolat funkcióval kiválaszthatja azt a vezeték nélküli kapcsolatot, amely a fő egység és a mélysugárzó közötti kommunikációt biztosítja.

Ezzel a funkcióval megakadályozhatja az interferenciát, ha több vezeték nélküli terméket használ, vagy szomszédai is használnak vezeték nélküli termékeket.

1 Nyomja meg a HOME gombot.

A televízió képernyőjén megjelenik a főmenü.

2 Válassza ki a [Setup] (Beállítás) lehetőséget a \leftarrow/\rightarrow gombbal.

3 A \uparrow/\downarrow gombokkal válassza ki a [System Settings] (Rendszerbeállítások) elemet, majd nyomja meg a \oplus gombot.

4 A \uparrow/\downarrow gombokkal válassza ki a [Wireless Sound Connection] (Vezeték nélküli hangkapcsolat) lehetőséget, és nyomja meg a \oplus gombot.

Megjelenik a [Wireless Sound Connection] (Vezeték nélküli hangkapcsolat) képernyő.

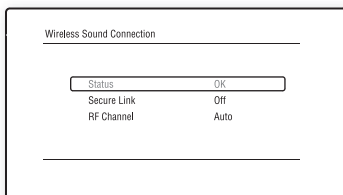

5 A \uparrow/\downarrow gombokkal válassza ki a [Secure Link] (Biztonságos kapcsolat) lehetőséget, majd nyomja meg a \oplus gombot.

6 A \uparrow/\downarrow gombokkal válassza ki az [On] (Bekapcsolva) lehetőséget, majd nyomja meg a \oplus gombot.

A Biztonságos kapcsolat funkció kikapcsolásához válassza az [Off] (Kikapcsolás) lehetőséget.

7 Nyomja meg a SECURE LINK gombot a mélysugárzó hátulján.

Folytassa a következő lépéssel néhány perc múlva.

8 Válassza ki a [Start] (Indítás) lehetőséget a \leftarrow/\rightarrow gombbal, majd nyomja meg a \oplus gombot.

Az előző képernyőre való visszatéréshez válassza a [Cancel] (Mégse) lehetőséget.

9 Miután megjelenik a [Secure Link setting is complete.] (A biztonságos kapcsolat beállítása befejeződött.) üzenet, nyomja meg a \oplus gombot.

A mélysugárzót ezzel összekapcsolta a fő egységgel, és a LINK/STANDBY narancssárga színűre vált.

Ha a [Cannot set Secure Link.] (Nem állítható be a biztonságos kapcsolat) üzenet jelenik meg, kövesse a képernyőn megjelenő útmutatást.

A Biztonságos kapcsolat funkció kikapcsolása

A fő egység esetén

Válassza a fenti 6. lépésben az [Off] (Kikapcsolva) beállítást.

A mélysugárzó esetén

Nyomja meg a mélysugárzó hátoldalán a SECURE LINK gombot, és tartsa nyomva addig, amíg a LINK/STANDBY jelző zöld színűre nem vált, vagy el nem kezd zöld fénnel villogni.

Ha a vezeték nélküli átvitel nem stabil

[RF Channel] (RF-csatorna)

Ha több vezeték nélküli rendszert, például vezeték nélküli LAN-hálózatot vagy Bluetooth-kapcsolatot használ, a vezeték nélküli jelek instabillá válhatnak. Ilyenkor az átvitel javítható az alábbi [RF Channel] (RF-csatorna) beállítás módosításával.

1 Nyomja meg a HOME gombot.

A televízió képernyőjén megjelenik a főmenü.

2 Válassza ki a [Setup] (Beállítás) lehetőséget a \leftarrow/\rightarrow gombbal.

3 A \uparrow/\downarrow gombokkal válassza ki a [System Settings] (Rendszerbeállítások) elemet, majd nyomja meg a \oplus gombot.

4 A \uparrow/\downarrow gombokkal válassza ki a [Wireless Sound Connection] (Vezeték nélküli hangkapcsolat) lehetőséget, és nyomja meg a \oplus gombot.

Megjelenik a [Wireless Sound Connection] (Vezeték nélküli hangkapcsolat) képernyő.

5 Válassza ki az [RF Channel] (RF-csatorna) lehetőséget a \uparrow/\downarrow gombbal, majd nyomja meg a \oplus gombot.

6 A \uparrow/\downarrow gombokkal válassza ki a kívánt beállítást, majd nyomja meg a \oplus gombot.

- [Auto] (Automatikus): Általában ezt a beállítást kell választani. A rendszer automatikusan kiválasztja a legmegfelelőbb átviteli csatornát.
- [1], [2], [3]: A rendszer rögzített csatornán továbbítja a hangot. Válassza ki a legjobb átvitel biztosító csatornát.

Megjegyzés

- Az átvitel esetleg javítható a többi vezeték nélküli rendszer átviteli csatornájának (frekvenciájának) módosításával is. Részletekért tanulmányozza az egyéb vezeték nélküli rendszer(ek) kezelési utasítását.

A hálózat beállítása

[Internet Settings] (Internetbeállítások)

A beállítás előtt csatlakoztassa a rendszert a hálózathoz. Részletekért lásd: „Csatlakoztatás a hálózathoz” (23. oldal).

A beállítás-képernyő megnyitása

1 Nyomja meg a HOME gombot.

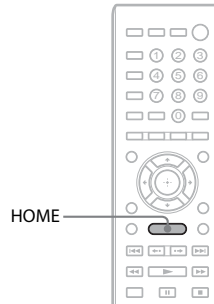

A televízió képernyőjén megjelenik a főmenü.

2 Válassza ki a [Setup] (Beállítás) lehetőséget a \leftarrow/\rightarrow gombbal.

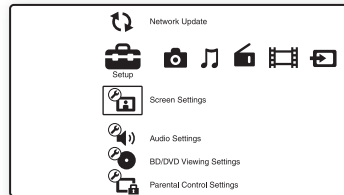

3 A \uparrow/\downarrow gombokkal válassza ki a [Network Settings] (Hálózatbeállítások) elemet, majd nyomja meg a \oplus gombot.

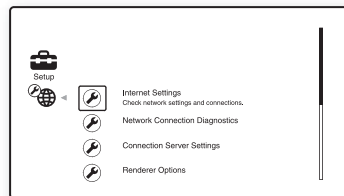

4 A ↑/↓ gombokkal válassza ki az [Internet Settings] (Internetbeállítások) lehetőséget, majd nyomja meg a ⊕ gombot.

Megjelenik az [Internet Settings] (Internetbeállítások) képernyő.

A BDV-L800/BDV-L800M modellek esetén

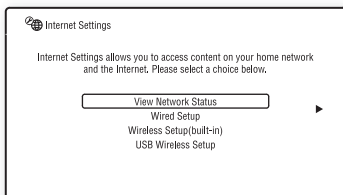

A BDV-L600 modell esetén

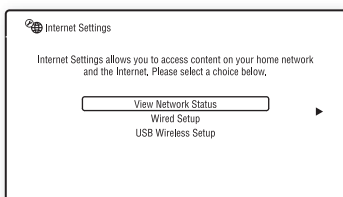

Megjegyzés

- Az [Internet Settings] (Internetbeállítások) képernyő beállításait az internetre való csatlakozás érdekében kell megadni. Adja meg a szélessávú útválasztóra vagy vezeték nélküli LAN-útválasztóra vonatkozó (alfanumerikus) értékeket. A beállítandó elemek az internetszolgáltatótól vagy az útválasztótól függően eltérhetnek. Részleteket az internetszolgáltatójától vagy az útválasztó gyártójától kapott kezelési útmutatóban talál.
- További információkért látogasson el az alábbi webhelyek egyikére.

Európai vásárlók számára:
<http://support.sony-europe.com>

Egyéb országok/régiók vásárlói számára:
<http://www.sony-asia.com/support>

Csatlakozás LAN-hálózathoz LAN-kábellel

Kövesse az alábbi lépéseket a LAN-hálózathoz való csatlakozáshoz.

Automatikus beállítás

1 A ↑/↓ gombok megnyomásával válassza ki a [Wired Setup] (Beállítás vezetékeshálózathoz) lehetőséget az [Internet Settings] (Internetbeállítások) képernyőn, majd nyomja meg a ⊕ gombot.

2 A ↑/↓ gombokkal válassza ki az [Auto] (Automatikus) elemet, majd nyomja meg a ⊕ gombot.

A rendszer automatikusan megállapítja a hálózati beállításokat, és az internetbeállításokat megjeleníti a tv-képernyőn.

3 Nyomja meg a → gombot.

4 A ↑/↓ gombokkal válassza ki a [Save & Connect] (Mentés és kapcsolódás) lehetőséget, majd nyomja meg a ⊕ gombot.

A rendszer megkezdi a hálózati kapcsolat ellenőrzését.

5 Várjon, amíg megjelenik az [Internet Settings is now complete.] (Az internetbeállítása befejeződött.) üzenet, majd nyomja meg a ⊕ gombot.

A beállítás ezzel befejeződött. Ha a fenti üzenet nem jelenik meg, kövesse a képernyőn megjelenő útmutatást.

Kézi beállítás

1 A ↑/↓ gombok megnyomásával válassza ki a [Wired Setup] (Beállítás vezetékeshálózathoz) lehetőséget az [Internet Settings] (Internetbeállítások) képernyőn, majd nyomja meg a ⊕ gombot.

2 A ↑/↓ gombokkal válassza ki a [Custom] (Egyéni) lehetőséget, majd nyomja meg a ⊕ gombot.

- 3 A ↑/↓ gombokkal válassza ki a hálózati beállítási kategóriát, majd nyomja meg a ⊕ gombot.**
- [Auto] (Automatikus): A rendszer automatikusan beállítja az IP-címet, és megjeleníti a [DNS Settings] (DNS-beállítások) képernyőt. Ha itt az [Auto] (Automatikus) lehetőséget választja, és megnyomja a ⊕ gombot, a rendszer automatikusan megállapítja a DNS-beállításokat. Ha a [Specify IP address] (IP-cím megadása) lehetőséget választja, és megnyomja a ⊕ gombot, a DNS-beállításokat kézzel kell megadnia. Állítsa be az alábbi elemeket a ←/↑/↓/→ gombokkal és a számgombokkal, majd nyomja meg a ⊕ gombot.
 - [Primary DNS] (Elsődleges DNS)
 - [Secondary DNS] (Másodlagos DNS)
 - [Specify IP address] (IP-cím megadása): Adja meg a hálózati beállításokat saját kezűleg a hálózati környezetnek megfelelően. Állítsa be az alábbi elemeket a ←/↑/↓/→ gombokkal és a számgombokkal, majd nyomja meg a ⊕ gombot.
 - [IP Address] (IP-cím)
 - [Subnet Mask] (Alhálózati maszk)
 - [Default Gateway] (Alapértelmezett átjáró)
 - [Primary DNS] (Elsődleges DNS)
 - [Secondary DNS] (Másodlagos DNS)
- 4 A ↑/↓ gombokkal válassza ki a proxykiszolgáló-beállítást, majd nyomja meg a ⊕ gombot.**
- [No] (Nem): Nem használ proxykiszolgálót.
 - [Yes] (Igen): Adja meg a proxykiszolgáló beállítását. Használja a ←/↑/↓/→ gombokat és a számgombokat, és ha végzett, nyomja meg a ⊕ gombot. A tv-képernyőn megjelenik az internetbeállítások értéke.
- 5 Nyomja meg a → gombot.**

- 6 A ↑/↓ gombokkal válassza ki a [Save & Connect] (Mentés és kapcsolódás) lehetőséget, majd nyomja meg a ⊕ gombot.**
- A rendszer megkezdi a hálózati kapcsolat ellenőrzését.
- 7 Várjon, amíg megjelenik az [Internet Settings is now complete.] (Az internet beállítása befejeződött.) üzenet, majd nyomja meg a ⊕ gombot.**
- A beállítás ezzel befejeződött. Ha a fenti üzenet nem jelenik meg, kövesse a képernyőn megjelenő útmutatást.

Csatlakozás vezeték nélküli LAN-hálózathoz a rendszer beépített Wi-Fi antennájával vagy az USB vezeték nélküli hálózati adapterrel

Kövesse az alábbi lépéseket a vezeték nélküli LAN (Local Area Network) hálózatra való csatlakozáshoz.

Ha a vezeték nélküli útválasztó kompatibilis a WPS funkcióval

- 1 A ↑/↓ gombok megnyomásával válassza ki a [Wireless Setup(built-in)] (Beépített vezeték nélküli eszköz beállítása)* vagy [USB Wireless Setup] (Beállítás vezeték nélküli USB-adapterhez) lehetőséget az [Internet Settings] (Internetbeállítások) képernyőn, majd nyomja meg a ⊕ gombot.**

* Csak BDV-L800/BDV-L800M modellek esetén.

- 2 A ↑/↓ gombokkal válassza ki a [Wi-Fi Protected Setup (WPS)] (WPS-beállítás) lehetőséget, majd nyomja meg a ⊕ gombot.**
- 3 Aktiválja a vezeték nélküli útválasztó WPS funkcióját, a ↑/↓ gombokkal válassza ki a [Start] (Indítás) lehetőséget, és nyomja meg a ⊕ gombot.**
- A WPS funkció bekapcsolásáról az útválasztó kezelési utasításában olvashat bővebben.

4 Várjon, amíg megjelenik a [Wi-Fi Protected Setup was successful.] (A WPS-beállítás sikerült.) üzenet, majd nyomja meg a → gombot.

A vezeték nélküli LAN-kapcsolat és az IP-cím beállítása ezzel befejeződik. Ezután adja meg a proxykiszolgáló beállítását. Végezze el a "Csatlakozás LAN-hálózathoz LAN-kábellel" című rész "Kézi beállítás" szakaszában ismertetett 4–7. lépést.

Ha a vezeték nélküli útválasztó nem kompatibilis a WPS funkcióval

1 A ↑/↓ gombok megnyomásával válassza ki a [Wireless Setup(built-in)] (Beépített vezeték nélküli eszköz beállítása)* vagy [USB Wireless Setup] (Beállítás vezeték nélküli USB-adapterhez) lehetőséget az [Internet Settings] (Internetbeállítások) képernyőn, majd nyomja meg a ⊕ gombot.

* Csak BDV-L800/BDV-L800M modell esetén.

2 A ↑/↓ gombokkal válassza ki a [Scan] (Keresés) lehetőséget, majd nyomja meg a ⊕ gombot.

A rendszer keresni kezdi az elérhető vezeték nélküli LAN hálózatokat, majd megjeleníti a vezeték nélküli LAN hálózatok listáját.

3 A ↑/↓ gombokkal válassza ki a vezeték nélküli LAN nevét, majd nyomja meg a ⊕ gombot.

■ Ha a vezeték nélküli LAN nem védett

A vezeték nélküli LAN-kapcsolat beállítása befejeződött. Következő lépésként adja meg az IP-címre vonatkozó beállításokat a fenti "Csatlakozás LAN-hálózathoz LAN-kábellel" című rész "Automatikus beállítás" és "Kézi beállítás" szakaszában ismertetett módon.

■ Ha a vezeték nélküli LAN védett

Megjelenik a WEP- vagy WPA-kulcs megadására szolgáló képernyő. Ugorjon az 5. lépésre.

■ A vezeték nélküli LAN nevének megadása

Válassza ki a [Manual Entry] (Kézi bevitel) lehetőséget.

Megjelenik a beviteli képernyő. Adja meg a vezeték nélküli LAN nevét a képernyőn megjelenő üzeneteket követve, majd nyomja meg a → gombot.

4 A ↑/↓ gombokkal válassza ki a biztonsági módot, majd nyomja meg a ⊕ gombot.

- [None] (Nincs): Válassza ezt a lehetőséget, ha a vezeték nélküli LAN nem védett. A vezeték nélküli LAN-kapcsolat beállítása befejeződött. Következő lépésként adja meg az IP-címre vonatkozó beállításokat a fenti "Csatlakozás LAN-hálózathoz LAN-kábellel" című rész "Automatikus beállítás" és "Kézi beállítás" szakaszában ismertetett módon.
- [WEP]: A vezeték nélküli LAN hálózatot WEP-kulcs védi.
- [WPA/WPA2-PSK]: A vezeték nélküli LAN hálózatot WPA-PSK vagy WPA2-PSK védi.
- [WPA2-PSK]: A vezeték nélküli LAN hálózatot WPA2-PSK védi.

5 Adja meg a WEP-kulcsot vagy a WPA-kulcsot a képernyőn megjelenő üzeneteket követve, majd nyomja meg a → gombot.

A vezeték nélküli LAN-kapcsolat beállítása befejeződött. Következő lépésként adja meg az IP-címre vonatkozó beállításokat a fenti "Csatlakozás LAN-hálózathoz LAN-kábellel" című rész "Automatikus beállítás" és "Kézi beállítás" szakaszában ismertetett módon.

Tudnivalók a vezeték nélküli LAN hálózatok biztonságáról

Mivel a vezeték nélküli LAN funkció rádióhullámok segítségével létesít kapcsolatot, a vezeték nélküli jelet elfoghatják. A vezeték nélküli kommunikáció védelme érdekében a rendszer különféle biztonsági funkciókat támogat. Fordítson gondot arra, hogy a biztonsági beállításokat a hálózati környezetnek megfelelően konfigurálja.

Nincs védelem

Habár a beállítások megadása egyszerű, bárki elfoghatja a vezeték nélküli jeleket vagy behatolhat a vezeték nélküli hálózatba, és ehhez még csak bonyolult módszerekre sincs szüksége. Számoljon a jogosulatlan behatolás vagy az adatok idegen kézbe kerülésének kockázatával.

WEP

A WEP védelmet biztosít a hálózatoknak annak érdekében, hogy megakadályozza a kommunikációs jelek elfogását és a hálózatra való behatolást. A WEP egy régebbi biztonsági technológia, amely lehetővé teszi az olyan eszközök csatlakozását, amelyek nem támogatják a TKIP/AES titkosítást.

WPA-PSK (TKIP), WPA2-PSK (TKIP)

A TKIP biztonsági technológiát a WEP hiányosságainak kiküszöbölésére fejlesztették ki. A TKIP magasabb biztonsági szintet nyújt a WEP-nél.

WPA-PSK (AES), WPA2-PSK (AES)

Az AES biztonsági technológia fejlett, a WEP és a TKIP technológiától alapvetően különböző védelmi módszert alkalmaz.

Az AES magasabb biztonsági szintet nyújt, mint a WEP vagy a TKIP.

A beállítóképernyő használata

A képek, hangok és más elemek beállításait számos módon módosíthatja.

Válassza a  [Setup] (Beállítás) lehetőséget a főmenüben, ha módosítani szeretné a rendszer beállításait.

Az alapértelmezett beállítások alá vannak húzva.

Megjegyzés

- A lemezen tárolt lejátszási beállítások felülbírlják a Setup képernyőn megadott beállításokat, valamint nem biztos, hogy az összes ismertett funkció működik.

1 Nyomja meg a HOME gombot.

A televízió képernyőjén megjelenik a főmenü.

2 Válassza ki a [Setup] (Beállítás) lehetőséget a gombbal.

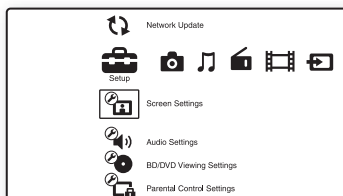

3 Válassza ki a módosítandó beállításkategória ikonját a gombbal, majd nyomja meg a gombot.

Példa: [Screen Settings] (Képernyőbeállítások)

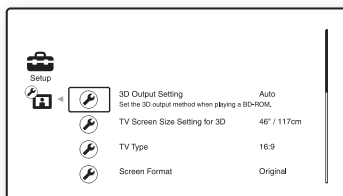

A következő beállításokat adhatja meg.

Ikon	Magyarázat
	[Remote Controller Setting Guide] (Távvezérlő beállítási útmutatója) (63. oldal) A tv és más készülékek kezeléséhez szükséges távvezérlő-beállítások megadása.
	[Network Update] (Hálózati frissítés) (63. oldal) A rendszer szoftverének frissítése.
	[Screen Settings] (Képernyőbeállítások) (63. oldal) A csatlakozók típusának megfelelő képernyő-beállítások megadása.
	[Audio Settings] (Hangbeállítások) (64. oldal) A csatlakozók típusának megfelelő hangbeállítások megadása.
	[BD/DVD Viewing Settings] (BD/DVD-lejátszás beállításai) (65. oldal) A BD/DVD-lejátszás részletes beállításainak megadása.
	[Parental Control Settings] (Szülői felügyelet beállításai) (66. oldal) A szülői felügyeleti funkció részletes beállításainak megadása.
	[Music Settings] (Zenebeállítások) (67. oldal) A Super Audio CD-lejátszás részletes beállításainak megadása.
	[System Settings] (Rendszereállítások) (67. oldal) A rendszerbeállítások megadása.
	[Network Settings] (Hálózati beállítások) (68. oldal) Az internetkapcsolat és a hálózat részletes beállításainak megadása.
	[Easy Setup] (Gyorsbeállítás) (69. oldal) Az alapvető beállítások megadása az egyszerű beállítás újbóli futtatásával.
	[Resetting] (Alaphelyzet) (69. oldal) A rendszer gyári beállításainak visszaállítása.

? [Remote Controller Setting Guide] (Távvezérlő beállítási útmutatója)

■ [Preset Mode] (Beállításmód)

A nem Sony gyártmányú készülékek irányításához módosíthatja a távvezérlő tárolt kódját. Részletekért lásd: „A távvezérlő tárolt kódjának módosítása (beállításmód)” (53. oldal).

↻ [Network Update] (Hálózati frissítés)

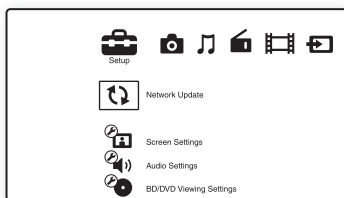

A rendszer funkcióit frissítheti továbbfejlesztett verziókra.

A frissítési funkciókról az alábbi webhelyen talál tájékoztatást:

Európai vásárlók számára:

<http://support.sony-europe.com>

Egyéb országok/régiók vásárlói számára:

<http://www.sony-asia.com/support>

Szoftverfrissítés közben az UPDATING szöveg látható az előlap kijelzőjén. Miután a frissítés befejeződik, a főegység automatikusan kikapcsol. Várja meg, amíg a szoftverfrissítés befejeződik; ne kapcsolja be vagy ki a főegységet, és ne használja a főegységet vagy a tv-t.

🔧 [Screen Settings] (Képernyőbeállítások)

■ [3D Output Setting] (3D kimenet beállítása)

[Auto]: Általában ezt a beállítást kell választani.
[Off] (Ki): Válassza ezt a beállítást, ha az összes tartalmat 2D-ben szeretné látni.

Megjegyzés

- A HDMI IN 1 és HDMI IN 2 aljzat térhatású képet továbbít ettől a beállítástól függetlenül.

■ [TV Screen Size Setting for 3D] (Tv-képernyő méretének beállítása a 3D-hez)

Ezzel a beállítással megadhatja térhatású tv-je képernyőméretét.

Megjegyzés

- A beállítás nem vonatkozik a HDMI IN 1 és a HDMI IN 2 aljzaton továbbított térhatású képre.

■ [TV Type] (Tv típusa)

[16:9]: Válassza ezt a beállítást, ha a készülékhez széles képernyős tv-t vagy széles képernyős megjelenítést támogató tv-t csatlakoztat.

[4:3]: Válassza ezt a beállítást, ha a készülékhez 4:3 képarányú, a széles képernyős megjelenítést nem támogató tv-t csatlakoztat.

■ [Screen Format] (Képernyőformátum)

[Original] (Eredeti): Válassza ezt a beállítást, ha a készülékhez széles képernyős megjelenítést támogató tv-t csatlakoztat. A beállítás hatására a 4:3 méretarányú kép 16:9 méretarányal jelenik meg még a széles képernyős tv-ken is.

[Fixed Aspect Ratio] (Fix nézetarány): A beállítás hatására a képméret a képernyő méretéhez igazodik az eredeti méretarány megtartásával.

■ [DVD Aspect Ratio] (DVD-nézetarány)

[Letter Box] (Keretben): Ezzel a beállítással a készülék széles képet jelenít meg, az alján és a tetején fekete csíkkal.



[Pan & Scan] (Levágva): A készülék teljes magasságú képet jelenít meg a teljes képernyőn, levágott szélekkel.

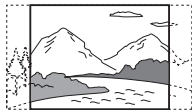

■ [Cinema Conversion Mode] (Filmkonverziós mód)

[Auto] (Automatikus): Általában ezt a beállítást kell választani. A fő egység automatikusan érzékeli, hogy az anyag videoalapú vagy filmalapú, és a megfelelő konverziós módra vált. [Video]: A készülék az anyagtól függetlenül mindig a videoalapú anyagnak megfelelő konverziós módszert választja.

■ [Output Video Format] (Kimeneti videoformátum)

[HDMI]: Általában az [Auto] beállítást kell választani. Válassza az [Original Resolution] (Eredeti felbontás) lehetőséget, ha a lemezen rögzített felbontást szeretné megjeleníteni. (Ha a felbontás kisebb az SD-felbontásnál, a készülék felkonvertálja arra.) [Video] (Videó): A legkisebb felbontás automatikus beállítása.

Megjegyzés

- Ha egyidejűleg a HDMI OUT aljzatot és a videokimeneti aljzatot is használja, válassza a [Video] (Videó) értéket.
- Ha nem jelenik meg kép a [HDMI] felbontás beállításakor, válassza a [Video] (Videó) lehetőséget.

■ [BD/DVD-ROM 1080/24p Output] (BD/DVD-ROM 1080/24p kimenet)

[Auto]: A készülék csak akkor továbbít 1920 × 1080p felbontású, 24 Hz-es videojelet, ha 1080/24p-kompatibilis tv csatlakozik a HDMI OUT aljzatra. [Off] (Ki): Válassza ezt a beállítást, ha a tv nem támogatja az 1080/24p formátumú videojelet.

■ [YCbCr/RGB (HDMI)]

[Auto]: A készülék automatikusan érzékeli a külső eszköz típusát, és a megfelelő színbeállításra vált. [YCbCr (4:2:2)]: A készülék YCbCr 4:2:2-es videojelet továbbít.

[YCbCr (4:4:4)]: A készülék YCbCr 4:4:4-es videojelet továbbít. [RGB]: Válassza ezt a beállítást, ha a készülékhez HDCP-kompatibilis DVI-csatlakozóval illeszt egy eszközt.

■ [HDMI Deep Colour Output] (HDMI Deep Colour kimenet)

[Auto]: Általában ezt a beállítást kell választani. [16bit], [12bit], [10bit]: A készülék 16 bites/12 bites/10 bites videojelet továbbít, ha a csatlakoztatott tv támogatja a Deep Colour színlekepezést. [Off] (Ki): Válassza ezt a beállítást, ha a kép nem stabil, vagy a színek nem tűnnek természetesnek.

■ [Pause Mode] (Pillanatmegállítás módja) (csak BD/DVD VIDEO/DVD-R/DVD-RW formátumú lemezek esetén)

[Auto]: A kép, beleértve a dinamikusan mozgó tárgyakat is, sebességigadozás (szaggatás) nélkül kerül a kimenetre. Általában ezt a beállítást kell választani. [Frame] (Képkocka): A kép, beleértve a nem dinamikusan mozgó tárgyakat is, nagy felbontásban kerül a kimenetre.

[Audio Settings] (Hangbeállítások)

■ [BD Audio MIX Setting] (BD hangkeverés beállítása)

[On] (Be): Az interaktív hangból és a másodlagos hangból kevert hangjel kerül az elsődleges hangkimenetre. [Off] (Ki): Csak az elsődleges hang kerül a kimenetre.

■ [DTS Neo:6]

A rendszer többcsatornás térhangzást állít elő a kétcsatornás forrásból a csatlakoztatott eszköz képességeinek megfelelően, és a hangot a HDMI OUT aljzaton továbbítja.

[Cinema] (Filmszínház): A rendszer többcsatornás hangzást állít elő a kétcsatornás forrásokból a DTS Neo:6 Cinema mód használatával.

[Music] (Zene): A rendszer többcsatornás hangzást állít elő a kétcsatornás forrásokból a DTS Neo:6 Music mód használatával.

[Off] (Ki): A rendszer megőrzi eredeti csatornaszámot a hangkimenetben.

■ [Audio DRC]

A felhasználó szűkítheti a hangzás dinamikatartományát.

[Auto]: A lejátszás a lemezen meghatározott dinamikatartománnyal történik (csak BD-ROM lemezek esetén).

[On] (Be): A rendszer a hangsávot a hangmérnök által meghatározott dinamikatartománnyal játssza le.

[Off] (Ki): A rendszer nem szűkíti a dinamikatartományt.

■ [Audio Output] (Hangkimenet)

Kiválaszthatja a hangjel kimenetre továbbításának módszerét.

[Speaker] (Hangsugárzó): Hang továbbítása kizárólag a rendszer hangsugárzóikhoz.

[Speaker + HDMI] (Hangsugárzó + HDMI): Hangjel továbbítása a rendszer hangsugárzóikhoz és kétcsatornás lineáris PCM-jel továbbítása a HDMI OUT aljzaton.

[HDMI]: Hangtovábbítás kizárólag a HDMI OUT aljzaton. A hangformátum a csatlakoztatott készüléktől függ.

Megjegyzés

- Ha a [Control for HDMI] (HDMI-vezérlés) beállítás az [On] (Be) értékre van állítva (67. oldal), az [Audio Output] (Hangkimenet) beállítást automatikusan a [Speaker + HDMI] (Hangsugárzó + HDMI) értékre állítja a rendszer, és ezt a beállítást nem lehet megváltoztatni.
- A hangelet nem továbbítja a rendszer a HDMI OUT aljzatra, ha az [Audio Output] (Hangkimenet) beállításban a [Speaker + HDMI] (Hangsugárzó + HDMI) érték, a [HDMI1 Audio Input Mode] (HDMI1 hangbemenet módja) beállításban (67. oldal) pedig a [TV] érték van megadva. (Csak európai modellek esetén.)

- Ha az [Audio Output] (Hangkimenet) beállításban a [HDMI] kimenetet választja, a „TV” funkció kétcsatornás lineáris PCM-jelét használ kimeneti hangformátumként. (Csak európai modellek esetén.)

■ [Sound Effect] (Hangeffektus)

Be- és kikapcsolhatja a rendszer hangeffektusait (SOUND MODE és [Surround Setting] (Térhangzás beállítása)).

[On] (Be): A rendszer összes hangeffektusának engedélyezése. A mintavételezési frekvencia felső korlátja 48 kHz.

[Off] (Ki): A hangeffektusok letiltása. Válassza ezt a beállítást, ha nem szeretné meghatározni a mintavételezési frekvencia felső korlátját.

■ [Surround Setting] (Térhangzás beállítása)

Kiválaszthatja a térbeli hangzás beállítását. Részletekért lásd: „5. lépés: Térhatású hang megszólaltatása” (34. oldal).

■ [Speaker Settings] (Hangsugárzó-beállítások)

A lehető legjobb térbeli hangzáshoz állítsa be a hangsugárzókat. Részletekért lásd: „A hangsugárzók beállítása” (50. oldal).

[BD/DVD Viewing Settings] (BD/DVD-lejátszás beállításai)

Megadhatja a BD/DVD-lejátszás részletes beállításait.

■ [BD/DVD Menu] (BD/DVD menü)

Kiválaszthatja a BD-ROM vagy DVD VIDEO lemezek alapértelmezett menünyelvét. Ha a [Select Language Code] (Nyelvkód választása) lehetőséget választja, megjelenik a nyelvkód megadására szolgáló felület. Adja meg a nyelvnek megfelelő kódot a következő táblázat alapján: „Nyelvkódok listája” (83. oldal).

■ [Audio] (Hang)

Kiválaszthatja a BD-ROM vagy DVD VIDEO lemezek alapértelmezett sávyelvét.

Ha az [Original] (Eredeti) beállítást választja, a lemezen meghatározott alapértelmezett nyelvet használja a rendszer.

Ha a [Select Language Code] (Nyelvkód választása) lehetőséget választja, megjelenik a nyelvkód megadására szolgáló felület. Adja meg a nyelvnek megfelelő kódot a következő táblázat alapján: „Nyelvkódok listája” (83. oldal).

■ [Subtitle] (Felirat)

Kiválaszthatja a BD-ROM vagy DVD VIDEO lemezek alapértelmezett feliratnyelvét.

Ha a [Select Language Code] (Nyelvkód választása) lehetőséget választja, megjelenik a nyelvkód megadására szolgáló felület. Adja meg a nyelvnek megfelelő kódot a következő táblázat alapján: „Nyelvkódok listája” (83. oldal).

■ [BD Hybrid Disc Playback Layer] (BD hibrid lemez lejátszandó rétege)

[BD]: A BD-réteg lejátszása.

[DVD/CD]: A DVD- vagy CD-réteg lejátszása.

■ [BD Internet Connection] (BD internetkapcsolat)

[Allow] (Engedélyezés): Általában ezt a beállítást kell választani.

[Do not allow] (Tiltás): Ezzel a beállítással letilthatja az internetkapcsolatot.

[Parental Control Settings] (Szülői felügyelet beállításai)

■ [Password] (Jelszó)

Megadhatja vagy módosíthatja a szülői felügyeleti funkció jelszavát. A jelszóval korlátozhatja a BD-ROM és DVD VIDEO lemezek, illetve az internetes videók lejátszását. Ha szükséges, különböző korlátozási szintet is beállíthat a BD-ROM és a DVD VIDEO lemezekhez.

■ [Parental Control Area Code] (Szülői felügyelet területkód)

Bizonyos BD-ROM és DVD VIDEO lemezek lejátszását földrajzi hely szerint korlátozzák. Elképzelhető, hogy néhány jelenet nem játszható le, vagy helyettük másik jelenet látható. Kövesse a képernyőn megjelenő útmutatást, és adja meg négyjegyű jelszavát.

■ [BD Parental Control] (BD szülői felügyelet)

Bizonyos BD-ROM lemezek lejátszását a felhasználók életkora szerint korlátozzák. Elképzelhető, hogy néhány jelenet nem játszható le, vagy helyettük másik jelenet látható. Kövesse a képernyőn megjelenő útmutatást, és adja meg négyjegyű jelszavát.

■ [DVD Parental Control] (DVD szülői felügyelet)

Bizonyos DVD VIDEO lemezek lejátszását egy előre meghatározott feltétel, például a felhasználók életkora szerint korlátozzák. Elképzelhető, hogy néhány jelenet nem játszható le, vagy helyettük másik jelenet látható. Kövesse a képernyőn megjelenő útmutatást, és adja meg négyjegyű jelszavát.

■ [Internet Video Parental Control] (Internetes videó szülői felügyelet)

Bizonyos internetes videók lejátszását a felhasználók életkora szerint korlátozzák. Elképzelhető, hogy néhány jelenet nem játszható le, vagy helyettük másik jelenet látható. Kövesse a képernyőn megjelenő útmutatást, és adja meg négyjegyű jelszavát.

■ [Internet Video Unrated] (Nem besorolt internetes videó)

[Allow] (Engedélyezés): A nem besorolt internetes videók lejátszásának engedélyezése.

[Block] (Tiltás): A nem besorolt internetes videók lejátszásának tiltása.

[Music Settings] (Zenebeállítások)

Megadhatja a Super Audio CD lemezek lejátszásának részletes beállításait.

■ [Super Audio CD Playback Layer] (Super Audio CD lejátszandó réteg)

[Super Audio CD]: A Super Audio CD-réteg lejátszása.

[CD]: A CD-réteg lejátszása.

■ [Super Audio CD Playback Channels] (Super Audio CD lejátszandó csatornák)

[DSD 2ch] (2 csatornás DSD): A kétcsatornás terület lejátszása.

[DSD Multi] (többcsatornás DSD):

A többcsatornás terület lejátszása.

[System Settings] (Rendszebeállítások)

Megadhatja a rendszerbeállításokat.

■ [OSD]

Megadhatja a rendszer képernyőn megjelenített feliratainak nyelvét.

■ [Wireless Sound Connection] (Vezeték nélküli hangkapcsolat)

Megadhatja a vezeték nélküli rendszer további beállításait. Részletekért lásd: „A vezeték nélküli rendszer további beállításai” (56. oldal).

Ellenőrizheti a vezeték nélküli átvitel állapotát is. Ha a vezeték nélküli átvitel aktív, a [Status] (Állapot) felirat mellett az [OK] (Rendben) érték látható.

■ [Illumination/Display] (Kivilágítás/kijelző)

Kijelölheti az érintőgombok (10. oldal), az előlapi kijelző (12. oldal) és a kivilágító LED állapotát (10. oldal).

A BDV-L800/BDV-L800M modellek esetén

[All Sync/On] (Mindennel szinkronban/Be): A kivilágító LED az összes hang szerint mozog. Az érintőgombok és az előlapi kijelző fénye bekapcsolva marad.

[Music Sync/On] (Zenével szinkronban/Be): A kivilágító LED csak a zene vagy a rádió szerint mozog. Az érintőgombok és az előlapi kijelző fénye bekapcsolva marad.

[Music Sync/Off] (Zenével szinkronban/Ki): A kivilágító LED csak a zene vagy a rádió szerint mozog. Az érintőgombok és az előlapi kijelző kikapcsolnak, ha a rendszer használaton kívül van.

[Simple/Off] (Egyszerű/Ki): Az érintőgombok és az előlapi kijelző kikapcsolnak, ha a rendszer használaton kívül van.

A BDV-L600 modell esetén

[Standard/On] (Normál/Be): Az érintőgombok és az előlapi kijelző fénye bekapcsolva marad.

[Simple/Off] (Egyszerű/Ki): Az érintőgombok és az előlapi kijelző kikapcsolnak, ha a rendszer használaton kívül van.

■ [Remote Sensor] (Távvezérlő érzékelője)

Kiválaszhatja a használandó távvezérlő-érzékelőt a fő egység elhelyezési módjától függően.

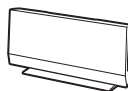

Függőleges helyzetben

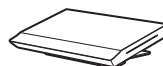

Vízszintes helyzetben

[Vertical/Horizontal] (Függőleges/vízszintes): Mindkét távvezérlő-érzékelő aktív. A függőleges helyzetű élvezet elsőbbséget.

[Vertical] (Függőleges): Csak a függőleges helyzetű távvezérlő-érzékelő aktív.

[Horizontal] (Vízszintes): Csak a vízszintes helyzetű távvezérlő-érzékelő aktív.

■ [HDMI Settings] (HDMI-beállítások)

[Control for HDMI] (HDMI-vezérlés)
[On] (Be): Bekapcsolás. A nagy sebességű HDMI-kábellel összekötött készülékeket egymásról vezérelheti.

[Off] (Ki): Kikapcsolás.

[Audio Return Channel]

Ez a funkció akkor használható, ha a rendszerhez csatlakoztatott tv kompatibilis az Audio Return Channel funkcióval.

[Auto]: A rendszer automatikusan fogadhatja a tv-ről érkező digitális hangjelet nagy sebességű HDMI-kábelen keresztül.

[Off] (Ki): Kikapcsolás.

Megjegyzés

• Ez a funkció csak akkor érhető el, ha a [Control for HDMI] (HDMI-vezérlés) beállítás [On] (Be) értékre van állítva.

[HDMI1 Audio Input Mode] (HDMI1 hangbemenet módja) (csak európai modellek esetén)

Kiválaszthatja a HDMI IN 1 aljzathoz csatlakoztatott készülék hangbemenetét.

[HDMI1]: A HDMI IN 1 aljzathoz csatlakoztatott készülék hangja a HDMI IN 1 aljzatról érkezik.

[TV]: A HDMI IN 1 aljzathoz csatlakoztatott készülék hangja a TV DIGITAL IN (OPTICAL) aljzatról érkezik.

■ [Quick Start Mode] (Gyorsindítás mód)

[On] (Be): A rendszer gyorsabban elindul készenléti módból, így a bekapcsolást követően hamarabb használni kezdheti.

[Off] (Ki): Az alapértelmezett beállítás.

■ [Auto Standby] (Automatikus készenlét)

[On] (Be): Az [Auto Standby] (Automatikus készenlét) funkció bekapcsolása. Ha körülbelül 30 percen keresztül nem használja a rendszert, az automatikusan készenléti módba lép.

[Off] (Ki): A funkció kikapcsolása.

■ [Auto Display] (Automatikus kijelzés)

[On] (Be): A rendszer automatikusan információt jelenít meg a képernyőn a műsorok, képmódok, hangjelek és egyéb átváltásokor.

[Off] (Ki): A rendszer csak a DISPLAY gomb megnyomásakor jelenít meg információt.

■ [Screen Saver] (Képernyőkímélő)

[On] (Be): A képernyőkímélő funkció bekapcsolása.

[Off] (Ki): Kikapcsolás.

■ [Software Update Notification] (Figyelmeztetés szoftverfrissítésre)

[On] (Be): Az újabb szoftververziókról való értesítések bekapcsolása a rendszerben (63. oldal).
[Off] (Ki): Kikapcsolás.

■ [Gracenote Settings] (Gracenote-beállítások)

[Auto]: A rendszer automatikusan letölti a lemezadatokat a lemez lejátszásának leállításakor. A letöltéshez hálózati hozzáférés szükséges.

[Manual] (Kézi): A rendszer a [Video Search] (Videókeresés) vagy [Music Search] (Zenekeresés) lehetőség kiválasztásakor tölt le lemezadatokat.

■ [System Information] (Rendszer-információ)

Megjelenítheti a rendszer szoftververzió-adatait és MAC-címét.

[Network Settings] (Hálózati beállítások)

Megadhatja az internetkapcsolat és a hálózat részletes beállításait.

■ [Internet Settings] (Internetbeállítások)

Előzőleg csatlakoztassa a rendszert a hálózathoz. Részletekért lásd: „Csatlakoztatás a hálózathoz” (23. oldal).

■ [Network Connection Diagnostics] (Hálózati diagnosztika)

A hálózati diagnosztika futtatásával ellenőrizheti, hogy a hálózati kapcsolat megfelelően létrejött-e.

■ [Connection Server Settings] (Kapcsolódó kiszolgáló beállításai)

Beállíthatja, hogy megjelenjen-e a rendszer által használt DLNA-kiszolgáló.

■ [Renderer Set-up] (Megjelenítő beállítása)

[Automatic Access Permission] (Automatikus hozzáférés-engedélyezés): Engedélyezheti vagy letilthatja az automatikus hozzáférést

az újonnan észlelt DLNA-vezérlők számára.

[Smart Select] (Intelligens választás): Ezzel a beállítással engedélyezheti, hogy egy Sony DLNA-vezérlő az infravörös sugárral működtethető célkészülékként azonosítsa a rendszert. A funkciót bekapcsolhatja vagy kikapcsolhatja.

[Renderer Name] (Megjelenítő neve): Megjeleníti a rendszer nevét úgy, ahogy az a hálózaton található egyéb DLNA-eszközökön látható.

■ [Renderer Access Control] (Megjelenítő-hozzáférésvezérlés)

Engedélyezheti vagy letilthatja a parancsok fogadását a DLNA-vezérlőktől.

■ [Party Auto Start] (Megosztás automatikus indítása)

[On] (Be): PARTY-t indíthat, illetve bekapcsolódhat egy már folyamatban lévő PARTY-ba egy a hálózaton található, a PARTY STREAMING funkciót támogató eszköz kérésére.
[Off] (Ki): Kikapcsolás.

■ [Media Remote Device Registration] (Média-távvezérlő eszköz regisztrálása)

Regisztrálhatja média-távvezérlő eszközét.

■ [Registered Media Remote Devices] (Regisztrált média-távvezérlő eszközök)

Megjelenítheti a regisztrált média-távvezérlő eszközök listáját.

[Easy Setup] 1-2-3 (Gyorsbeállítás)

Megadhatja az alapvető beállításokat a gyorsbeállítás újbóli futtatásával. Kövesse a képernyőn megjelenő utasításokat.

[Resetting] (Alaphelyzet)

■ [Reset to Factory Default Settings] (Gyári alapbeállítások visszaállítása)

Visszaállíthatja a rendszerbeállítások kijelölt csoportját a gyári alapértékekre. A csoporton belül mindegyik beállítás alaphelyzetbe áll.

■ [Initialize Personal Information] (Személyes adatok törlése)

Törölheti a rendszerben tárolt személyes adatait.

Övintézkedések

Biztonság

- A zúszást és az áramütés elkerülése érdekében soha ne tegyen folyadékkal teli edényt, például virágvizet a rendszerre, és a rendszert ne helyezze víz, például fürdőökád vagy zuhanyzófülke közelébe. Ha bármilyen szilárd anyag vagy folyadék kerül a készülék belsejébe, húzza ki a hálózati csatlakozóvezetékét, és forduljon szakemberhez.
- Ne érintse vizes kézzel a hálózati tápvezetékét, mert ez áramütéshez vezethet.

Áramforrások

- Ha hosszabb ideig nem használja a fő egységet, húzza ki a fali dugaszolóaljzathól (konnektorból). Mindig a csatlakozódugasznál, és soha ne a vezetéknel fogva húzza ki a vezetékét.

Elhelyezés

- Úgy helyezze el a rendszert, hogy a levegő szabadon áramolhasson körülötte, máskülönben túlmelegedhet.
- Ha hosszabb időn keresztül magas hangerőn használja a készüléket, a burkolat felmelegszik. Ez nem jelent hibás működést, de lehetőleg ne érintse meg a készülék burkolatát. Ne helyezze a rendszert rosszul szellőző, több oldalról zárt térbe, mert az túlmelegedést okozhat.
- Ne helyezzen semmilyen olyan tárgyat a rendszerre, amely eltakarhatja a szellőzőnyílásokat. A rendszer nagyteljesítményű erősítőt tartalmaz. Ha a szellőzőnyílások elzáródnak, a rendszer túlmelegedhet, ami működési hibákhoz vezethet.
- Ne helyezze a rendszert olyan felületekre (szőnyegre, pokrócra stb.) vagy olyan anyagok (függönyök és más drapériák) közelébe, amelyek eltakarhatják a szellőzőnyílásokat.
- A rendszert nem szabad több oldalról zárt térben, például könyvespolcon vagy hasonló helyen elhelyezni.
- Ne helyezze a rendszert fűtőtestek (például radiátorok vagy légvezetékek) közelébe, illetve olyan helyre, ahol közvetlen napfénynek, túlzott pornak, mechanikai rázkódásnak vagy ütődésnek van kitéve.
- Ne döntse meg a rendszert, mert csak vízszintes helyzetű működtetéshez készült.
- Tartsa távol a rendszert és a lemezeket az erős mágneses terű berendezésektől, például

mikrohullámú sütőktől vagy nagyméretű hangszóróktól.

- Ne tegyen nehéz tárgyakat a rendszerre.
- Ne helyezzen fémből készült tárgyakat az előlapi kijelző elé, mivel azok akadályozhatják a rádióhullámok vételét.
- Ne tegye a rendszert olyan helyre, ahol egészségügyi berendezés üzemel, mivel ez megzavarhatja a berendezés működését.
- Ha szívritmus-szabályozó vagy bármely más egészségügyi eszközt használ, érdeklődjön orvosánál vagy az egészségügyi eszköz gyártójánál, mielőtt a vezeték nélküli LAN funkciót használatba venné.

Működés

- Ha a rendszert a hidegről közvetlenül meleg helyre viszi, illetve nagyon nedves szobába helyezi, a nedvesség a fő egységben lecsapódhat a lencsékre. Ekkor előfordulhat, hogy a rendszer nem működik megfelelően. Ilyen esetben távolítsa el a lemezt, és hagyja bekapcsolva a rendszert körülbelül fél órán át, amíg a nedvesség elpárolog.
- Mielőtt a rendszert megmozdítja, vegye ki belőle a lemezt. Ha ezt nem teszi meg, a lemez megsérülhet.
- Ha bármi a készülék belsejébe kerül, húzza ki a hálózati csatlakozóvezetékét, és a további használat előtt ellenőriztesse a fő egységet szakemberrel.

A hangerő módosítása

- Ne hangosítsa fel a rendszert a nagyon halk vagy hangjel nélküli részeknél, mert a hangszárgázók megsérülhetnek, amikor hirtelen nagy hangerejű rész következik.

Tisztítás

- Kímélő tisztítószerrel enyhén megnedvesített puha kendővel törölje le a készülék burkolatát és kezelőszerveit. A tisztításhoz soha ne használjon súrolószivacsot, súrolószert vagy oldószereket, például alkoholt vagy benzint. Ha a rendszerrel kapcsolatban bármilyen kérdése vagy problémája merül fel, keresse fel a legközelebbi Sony-forgalmazót.
- A fő egység előlapi kijelzőjén látható esetleges ujjlenyomatok eltávolításához törölje le a kijelzőt enyhén nedves, jól kicsavart puha kendővel (csak BDV-L800).

Tisztítólemezek, lemez-/lencsetisztítók

- Ne használjon tisztítólemezeket vagy lemez-/lencsetisztítókat (beleértve a folyékony és a szórófejes típusúakat is). Ez a készülék meghibásodásához vezethet.

Az alkatrészek cseréje

- A rendszer javításakor a kicserélt alkatrészeket újbóli felhasználás vagy hulladék-újrahasznosítás céljából visszatarthatja a szerviz.

Tápegység

- A lejátszóhoz a mellékelt tápegységet (AC-BD100) használja, mivel az egyéb tápegységek használata működési hibákhoz vezethet.
- Ne szerelje szét a tápegységet vagy próbálja meg feltárni a működését.
- A tápegységet nem szabad elzárt helyen, például könyvespolcon vagy videószekrényben használni.
- Ne csatlakoztassa a tápegységet utazó villamos transzformátorhoz, mert az hőt termelhet és meghibásodást okozhat.
- Óvja a tápegységet a leeséstől és a rázkódtástól.
- A berendezésre nem csöppenhet vagy fröccsenhet folyadék.
- A készülék csatlakozóját/aljzatát szabadon kell hagyni, és biztosítani kell az egyszerű hozzáférést.

A tv színe

- Ha a tv-képernyőn a hangszugárzók közelében elszíneződés jelentkezik, kapcsolja ki a tv-készüléket, majd 15–30 perc múlva kapcsolja be. Ha az elszíneződés tartósan fennáll, helyezze a hangszugárzókat a tv-készüléktől távolabbra.

FONTOS MEGJEGYZÉS

Figyelem! A rendszer korlátlan ideig képes álló videóképeket vagy képernyőkijelzéseket megjeleníteni a televízió képernyőjén. Ha hosszú ideig hagyja megjelenítve ezeket a képeket, a tv-képernyő tartós károsodását okozhatja. A projektoros televíziók különösen érzékenyek erre.

A rendszer áthelyezése

- A rendszer áthelyezése előtt győződjön meg arról, hogy nincs benne lemez, és húzza ki a hálózati tápvezetékét a hálózati aljzatból (konnektorból).

Megjegyzések a lemezekkel kapcsolatban

A lemezek kezelése

- A lemezt a tisztán tartása érdekében a szélénél fogja meg, és ne érintse meg a felületét.
- Ne ragasszon papírt vagy ragasztószalagot a lemezre.



- Ne tegye ki a lemezt közvetlen napfénynek vagy hőhatásnak (például hővezetékek hőjének), és ne hagyja közvetlen napsütésben álló autóban, mivel az autó belseje nagyon felmelegedhet.
- Lejátszás után helyezze vissza a lemezt a tokjába.

Tisztítás

- Lejátszás előtt tisztítsa meg a lemezt egy törülköendővel. A lemezt a belsejétől kifelé törölje le.



- Ne használjon oldószert, például benzint, hígítószert, a kereskedelemben kapható tisztítószereket vagy a bakelitelemezekhez készült antisztatikus spray-eket.

A rendszer csak szabványos kerek lemezeket tud lejátszani. A szabványostól vagy kerektől eltérő (például kártya, szív vagy csillag alakú) lemez használata meghibásodáshoz vezethet.

Ne használjon olyan lemezt, amelyen a kereskedelemben kapható kiegészítő, például címke vagy gyűrű van elhelyezve.

Hibaelhárítás

Ha a rendszer működésében az alábbi rendellenességek bármelyikét észleli, a javítás előtt próbálkozzon meg a hiba elhárításával az útmutatóban leírt módon. Ha a probléma tartósan fennáll, keresse fel a legközelebbi Sony-forgalmazót.

Né feledje, hogy ha a javítás közben a szerviz kicserél egyes alkatrészeket, azokat visszatarthatják. Ha problémát tapasztal a vezeték nélküli hangfunkcióban, ellenőriztesse együtt a teljes rendszert (a fő egységet és a mélysugárzót) egy Sony-forgalmazóval.

Általános

Jelenség	Problémák és megoldások
Az egység nincs bekapcsolva.	<ul style="list-style-type: none">Ellenőrizze, hogy a fő egység és a mélysugárzó hálózati tápvezetékét biztonságosan csatlakoztatta-e.Ellenőrizze, hogy a fő egység hálózati tápvezetékét biztonságosan csatlakoztatta-e a tápegységhez.Ellenőrizze, hogy a tápegység csatlakozója biztonságosan illeszkedik-e a fő egység hátoldalán található DC IN 14V aljzatba.
A távvezérlő nem működik.	<ul style="list-style-type: none">A távvezérlő és a fő egység túl messze van egymástól.Kimerültek a távvezérlő elemei.
A lemeztálcá nem nyílik ki, és nem lehet eltávolítani a lemezt akkor sem, ha megnyomja a gombot.	<ul style="list-style-type: none">Próbálkozzon a következőkkel: ① Nyomja meg és tartsa nyomva legalább 5 másodpercig a fő egység és gombját a lemez kiadásához. ② Távolítsa el a lemezt. ③ Húzza ki a hálózati tápvezetékét a fali csatlakozóaljzatból, majd néhány perc múlva csatlakoztassa újra.
A rendszer nem működik megfelelően.	<ul style="list-style-type: none">Húzza ki a hálózati vezetékét a hálózati aljzatból, majd néhány perc múlva csatlakoztassa újra.

Üzenetek

Jelenség	Problémák és megoldások
Az [A new software version is available. Please go to the "Setup" section of the menu and select "Network Update" to perform the update.] (Új szoftververzió érhető el. Lépjen a menü „Beállítás” részébe, és válassza a „Hálózati frissítés” lehetőséget a frissítés végrehajtásához.) üzenet jelenik meg a tv-képernyőn.	<ul style="list-style-type: none">Frissítse a rendszert az újabb szoftververzióra a [Network Update] (Hálózati frissítés) szakaszban (63. oldal) ismertetett módon.
Az előlapi kijelzőn megjelenik egymást váltva a PROTECTOR és a PUSH PWR felirat.	<ul style="list-style-type: none">Kapcsolja ki a rendszert a gombbal, és ellenőrizze a következőket, miután a STANDBY szöveg eltűnik.Nem takarja el valami a rendszer szellőzőnyílásaitMiután ellenőrizte a fentieket, és elhárította az esetleges problémákat, kapcsolja be a rendszert. Ha a probléma okára a fenti összes ellenőrzési lépés elvégzését követően sem derül fény, keresse fel a legközelebbi Sony-forgalmazót.
Az előlapi kijelzőn megjelenik a „LOCKED” felirat.	<ul style="list-style-type: none">Kapcsolja ki a gyermekzár funkciót (51. oldal).
Az előlapi kijelzőn megjelenik a DEMO LOCK felirat.	<ul style="list-style-type: none">Forduljon a legközelebbi Sony-forgalmazóhoz vagy a helyileg illetékes Sony-szervizhez.

Jelenség	Problémák és megoldások
Az előlapi kijelzőn megjelenik a Exxxx felirat.	• Forduljon a legközelebbi Sony-forgalmazóhoz vagy a helyileg illetékes Sony-szervizhez, és adja meg a szervizkódot.
A ▲ jel jelenik meg a tv-képernyőn bármilyen üzenet nélkül.	• Forduljon a legközelebbi Sony-forgalmazóhoz vagy a helyileg illetékes Sony-szervizhez.

Kép

Jelenség	Problémák és megoldások
Nincs kép.	• Ellenőrizze a kimeneti módot a rendszeren (19. oldal).
Nincs kép, amikor HDMI-kábellel létesít kapcsolatot.	<ul style="list-style-type: none"> • A fő egység olyan bemeneti eszközhöz van csatlakoztatva, amely nem kompatibilis a HDCP (High-bandwidth Digital Content Protection) szabvánnyal (az előlapi kijelzőn nem világít a „HDMI” jelzés) (19. oldal). • Győződjön meg arról, hogy a fő egység HDMI OUT aljzata és a tv HDMI IN aljzata nagy sebességű HDMI-kábellel van összekötve.
A HDMI IN 1 vagy HDMI IN 2 aljzaton továbbított térhatású képek nem jelennek meg a tv-képernyőn.	<ul style="list-style-type: none"> • A tv- vagy videokészüléktől függően előfordulhat, hogy a térhatású képek nem jelennek meg. • Bizonyos idő eltelhet, amíg a tv észleli a térhatású jeleket.
Nincs kép, ha az [Output Video Format] (Kimeneti videoformátum) beállításban kiválasztott kimeneti videofelbontás helytelen.	• Nyomja meg és tartsa nyomva legalább 5 másodpercig a fő egység ► és VOL – gombját a videokimenet visszaállításához a legalacsonyabb videofelbontásra.
A kép sötét területei túlságosan sötétek, illetve a világos területek túlságosan világosak vagy nem természetesekek.	• Állítsa a [Picture Quality Mode] (Képmínőség módja) beállítást az alapértelmezett [Standard] (Normál) értékre (43. oldal).
A kép nem megfelelően kerül a kimenetre.	<ul style="list-style-type: none"> • Ellenőrizze az [Output Video Format] (Kimeneti videoformátum) beállításokat a [Screen Settings] (Képernyő-beállítások) menüben (64. oldal). • Ha egyszerű analóg és digitális jelet is továbbít a rendszer, állítsa a [BD/DVD-ROM 1080/24p Output] (BD/DVD-ROM 1080/24p kimenet) beállítást [Off] értékre a [Screen Settings] (Képernyő-beállítások) menüben (64. oldal). • BD-ROM lejátszása esetén ellenőrizze a [BD/DVD-ROM 1080/24p Output] (BD/DVD-ROM 1080/24p kimenet) beállításokat a [Screen Settings] (Képernyő-beállítások) menüben (64. oldal).
Képzaj jelentkezik.	<ul style="list-style-type: none"> • Tisztítsa meg a lemezt. • Ha a rendszer képkimenete videomagnón halad át, mielőtt a tv-re kerül, a BD/DVD-műsorok egy részére alkalmazott másolásvédelmi jel ronthatja a képmínőséget. Ha akkor is tapasztalja a problémát, ha a fő egységet közvetlenül a tv-hez csatlakoztatja, próbálja meg másik bemeneti aljzatra csatlakoztatni.
Egy kép nem a teljes tv-képernyőn jelenik meg.	<ul style="list-style-type: none"> • Ellenőrizze a [TV Type] (Tv típusa) beállítást a [Screen Settings] (Képernyő-beállítások) menüben (63. oldal). • A lemezen a méretarány rögzített.
Elszínéződés tapasztalható a tv-képernyőn.	<ul style="list-style-type: none"> • Ha a hangszugárzókat katódsugárcsőves tv-vel vagy projektorral használja, helyezze a hangszugárzókat legalább 0,3 méter távolságra a tv-készüléktől. • Ha az elszínéződés tartósan fennáll, kapcsolja ki a tv-készüléket, majd 15-30 perc múlva kapcsolja be. • Gondoskodjon róla, hogy ne legyen mágneses tárgy (tv-állvány mágneszára, egészségügyi eszköz, játék stb.) a hangszugárzók közelében.

Jelenség	Problémák és megoldások
Nincs kép, miután video/fénykép-fájl játszik le az iPod/iPhone készüléken.	<ul style="list-style-type: none"> • Állítsa be a tv-készüléken a rendszernek megfelelő bemenetet.

Hang

Jelenség	Problémák és megoldások
Nincs hang, vagy a vezeték nélküli átvitel nem aktív.	<ul style="list-style-type: none"> • A hangszugárzó-vezetékek csatlakozása nem megfelelő. • Ellenőrizze, hogy a mélysugárzó hálózati tápvezetékét biztonságosan csatlakoztatta-e. • Ellenőrizze, hogy a fő egység hangereje nincs-e „0” értékre állítva. • Ellenőrizze a mélysugárzó LINK/STANDBY jelzőjének állapotát. <ul style="list-style-type: none"> – Kialszik. <ul style="list-style-type: none"> – Ellenőrizze, hogy a mélysugárzó hálózati tápvezetékét biztonságosan csatlakoztatta-e. – Kapcsolja be a mélysugárzót a rajta található  gomb megnyomásával. – Gyorsan, zöld fénnel villog. <ul style="list-style-type: none"> – ① Nyomja meg a  gombot a mélysugárzón. ② Illessze be megfelelően az adóvevőt a mélysugárzóba. ③ Nyomja meg a  gombot a mélysugárzón. – Piros fénnel villog. <ul style="list-style-type: none"> – Kapcsolja ki a mélysugárzót a  gombbal, és ellenőrizze a következőket. <ul style="list-style-type: none"> ①Nincs rövidzárlat a + és a - hangszugárzó-vezeték között? ②Nem takarja el valami a mélysugárzó szellőzőnyílásait? <p>Miután ellenőrizte a fentieket, és elhárította az esetleges problémákat, kapcsolja be a mélysugárzót. Ha a probléma okára a fenti összes ellenőrzési lépés elvégzését követően sem derül fény, keresse fel a legközelebbi Sony-forgalmazót.</p> <ul style="list-style-type: none"> – Lassan, zöld vagy narancssárga fénnel villog, vagy pirosra vált. <ul style="list-style-type: none"> – Ellenőrizze, hogy a vezeték nélküli adóvevő megfelelően illeszkedik-e a fő egységbe. – Adja meg újra a [Secure Link] (Biztonságos kapcsolat) beállítást (56. oldal). – A hangátvitel gyenge minőségű. Helyezze át a mélysugárzót olyan helyre, ahol a LINK/STANDBY jelző zöld vagy narancssárga színre vált. – Helyezze a rendszert távolabb az egyéb vezeték nélküli eszközöktől. – Ne használjon más vezeték nélküli eszközöket. – Zöld vagy narancssárga színre vált. <ul style="list-style-type: none"> – Ellenőrizze a hangszugárzók csatlakozásait.
A Super Audio CD lemez hangja nem hallható a HDMI IN 1 vagy HDMI IN 2 aljzathoz csatlakoztatott készülékről való lejátszáskor.	<ul style="list-style-type: none"> • A HDMI IN 1 és a HDMI IN 2 aljzat nem fogad másolásvédelmet tartalmazó hangformátumot.

Jelenség	Problémák és megoldások
Nem érkezik hang a tv-ről a HDMI OUT aljzaton az Audio Return Channel funkció használatakor.	<ul style="list-style-type: none"> • Állítsa a [Control for HDMI] (HDMI-vezérlés) beállítást [On] (Bekapcsolva) értékre a [System Settings] (Rendszerbeállítások) képernyő [HDMI Settings] (HDMI-beállítások) menüjében (67. oldal). Állítsa továbbá az [Audio Return Channel] beállítást [Auto] (Automatikus) értékre a [System Settings] (Rendszerbeállítások) képernyő [HDMI Settings] (HDMI-beállítások) menüjében (67. oldal). • Győződjön meg róla, hogy a tv-készüléke kompatibilis az Audio Return Channel funkcióval. • Ellenőrizze, hogy a nagy sebességű HDMI-kábel olyan aljzatra van csatlakoztatva a tv-n, amely kompatibilis az Audio Return Channel funkcióval.
A rendszer nem megfelelő hangot ad ki, ha set-top box készülékhez van csatlakoztatva.	<ul style="list-style-type: none"> • Állítsa az [Audio Return Channel] beállítást [Off] (Kikapcsolva) értékre a [System Settings] (Rendszerbeállítások) képernyő [HDMI Settings] (HDMI-beállítások) menüjében (67. oldal).
Erős zúgás vagy zaj hallható.	<ul style="list-style-type: none"> • Vigye távolabb a tv-készüléket az audiokészülékektől. • Tisztítsa meg a lemezt.
CD lejátszásakor nincs sztereó hanghatás.	<ul style="list-style-type: none"> • Válasszon sztereó hangzást az  gomb megnyomásával (45. oldal).
A jobb és bal csatorna hangereje nem azonos, vagy a két oldal felcserélődött.	<ul style="list-style-type: none"> • Ellenőrizze, hogy a hangszugárzókat és a készülékeket megfelelően és szilárdan csatlakoztatta-e.
A hang bizonytalan.	<ul style="list-style-type: none"> • Engedélyezve van a tv-készülék Helyzetérzékelés funkciója. A funkció letiltásáról a tv-készülék kezelési útmutatójában tájékozódhat.
Zaj hallható az első hangszugárzókból, vagy az első hangszugárzó hangja ugrik.	<ul style="list-style-type: none"> • A vezeték nélküli átvitel nem stabil. Módosítsa az [RF Channel] (RF-csatorna) beállítást a [Wireless Sound Connection] (Vezeték nélküli hangkapcsolat) menüben (57. oldal). • Helyezze közelebb egymáshoz a fő egységet és a mélyszugárzót. • Ne helyezze a fő egységet és a mélyszugárzót zárt vagy fémből készült állványzatra, illetve asztal alá.

Vevőegység

Jelenség	Problémák és megoldások
A rádióállomásokat nem lehet behangolni.	<ul style="list-style-type: none"> • Ellenőrizze, hogy az antennát megfelelően csatlakoztatta-e. Állítsa az antennát a megfelelő irányba, és csatlakoztasson külső antennát, ha szükséges. • Az állomások jelerőssége túl alacsony (az automatikus hangolás használatakor). Használja a közvetlen hangolási módszert.

Lejátszás

Jelenség	Problémák és megoldások
Nem játszható le a lemez.	<ul style="list-style-type: none"> • A BD/DVD lemez területkódja nem egyezik meg a rendszerével. • Nedvesség csapódott le a fő egység belsejében, ami károsíthatja a lencsákat. Távolítsa el a lemezt, és hagyja bekapcsolva a fő egységet körülbelül fél órán át. • A rendszer nem tudja lejátszani a nem megfelelően lezárt házilag írt lemezeket (78. oldal).
A fájlnévek nem jelennek meg megfelelően.	<ul style="list-style-type: none"> • A rendszer csak az ISO 8859-1 szabvány szerinti karakterformátumokat tudja megjeleníteni. Más karakterek lehet, hogy nem jelennek meg megfelelően. • A használt lemezíró szoftvertől függően előfordulhat, hogy a beviteli karakterek másképp jelennek meg.

Jelenség	Problémák és megoldások
A lemez lejátszása nem az elejéről indul el.	<ul style="list-style-type: none"> • A lejátszás folytatását választotta. Nyomja meg az OPTIONS gombot, válassza ki a [Play from start] (Lejátszás az elejéről) lehetőséget, és nyomja meg a  gombot.
A lejátszás nem attól a folytatási ponttól indul újra, ahol legutóbb megállította.	<ul style="list-style-type: none"> • A lemeztől függően előfordulhat, hogy a folytatási pont törlődik a memóriából, ha: <ul style="list-style-type: none"> – kiadja a lemezt, – leválasztja az USB-eszközt, – más tartalmat játszik le, illetve – kikapcsolja a fő egységet.
Nem változtatható meg a hangsáv vagy a feliratozás nyelve, illetve a nézeti szög.	<ul style="list-style-type: none"> • Használja a BD vagy DVD menüjét. • Nincs többnyelvű hangsáv/feliratozás vagy több nézettség rögzítve a lejátszott BD vagy DVD lemezen.
Nem játszhatók le a BD-ROM lemezen található ráadástartalmak vagy más adatok.	<ul style="list-style-type: none"> • Próbálkozzon a következőkkel: ① Távolítsa el a lemezt. ② Kapcsolja ki a rendszert. ③ Válassza le és csatlakoztassa újra az USB-eszközt (37. oldal). ④ Kapcsolja be a rendszert. ⑤ Helyezze be a BONUSVIEW/BD-LIVE tartalommal rendelkező BD-ROM lemezt.

USB-eszköz

Jelenség	Problémák és megoldások
A rendszer nem ismeri fel az USB-eszközt.	<ul style="list-style-type: none"> • Próbálkozzon a következőkkel: ① Kapcsolja ki a rendszert. ② Válassza le és csatlakoztassa újra az USB-eszközt. ③ Kapcsolja be a rendszert. • Győződjön meg róla, hogy az USB-eszköz megfelelően csatlakozik az  (USB) portra. • Ellenőrizze, hogy nem sérült-e az USB-eszköz vagy egy vezeték. • Ellenőrizze, hogy be van-e kapcsolva az USB-eszköz. • Ha az USB-eszköz USB-hubon keresztül csatlakozik, válassza le és csatlakoztassa közvetlenül a fő egységhez az USB-eszközt.

BRAVIA Internetes videó

Jelenség	Problémák és megoldások
A kép vagy a hang rossz minőségű, illetve bizonyos műsorok kisebb részletességgel jelennek meg, különösen a gyors mozgást ábrázoló vagy sötét jelenetek közben.	<ul style="list-style-type: none"> • A kép vagy a hang gyenge minőségű lehet bizonyos internetes tartalomszolgáltatók esetében. • A kép vagy a hang minősége javítható a kapcsolat sebességének módosításával. A Sony az SD videókhöz legalább 2,5 Mb/s sebességű, a HD videókhöz pedig legalább 10 Mb/s sebességű kapcsolat használatát javasolja. • Nem minden videó tartalmaz hangot.
A kép kicsi.	<ul style="list-style-type: none"> • Nagyítsa ki a  gombbal.

„BRAVIA” Sync – [Control for HDMI] (HDMI-vezérlés)

Jelenség	Problémák és megoldások
A [Control for HDMI] (HDMI-vezérlés) funkció nem működik („BRAVIA” Sync).	<ul style="list-style-type: none">• Ellenőrizze, hogy a [Control for HDMI] (HDMI-vezérlés) beállításban az [On] érték van-e megadva (67. oldal).• Ha megváltoztatja a HDMI-kapcsolatot, kapcsolja ki és be a rendszert.• Áramszünetet követően állítsa a [Control for HDMI] (HDMI-vezérlés) beállítást [Off] (Kikapcsolva), majd ismét [On] (Bekapcsolva) értékre (67. oldal).• Ellenőrizze az alábbiakat, és további információkért olvassa el a készülékhez kapott kezelési útmutatót.<ul style="list-style-type: none">– A csatlakoztatott készülék kompatibilis a [Control for HDMI] (HDMI-vezérlés) funkcióval.– A csatlakoztatott készülék [Control for HDMI] (HDMI-vezérlés) funkcióra vonatkozó beállításai megfelelőek.

Hálózati kapcsolat

Jelenség	Problémák és megoldások
A rendszer nem tud csatlakozni a hálózathoz.	<ul style="list-style-type: none">• Ellenőrizze a hálózati kapcsolatot (23. oldal) és a hálózati beállításokat (68. oldal).

Beépített/USB vezeték nélküli LAN-kapcsolat

Jelenség	Problémák és megoldások
Nem tud kapcsolódni a számítógép az internetre, miután végrehajtotta a [Wi-Fi Protected Setup (WPS)] (WPS-beállítás) eljárást.	<ul style="list-style-type: none">• Az útválasztó vezeték nélküli hálózatra vonatkozó beállításai automatikusan megváltozhatnak, ha a Wi-Fi Protected Setup funkciót az útválasztó konfigurálását megelőzően használja. Ilyen esetben módosítsa megfelelően a számítógép beállításait is.
A rendszer nem csatlakoztatható a vezeték nélküli LAN-útválasztóhoz.	<ul style="list-style-type: none">• Ellenőrizze, hogy be van-e kapcsolva a vezeték nélküli LAN-útválasztó.• A felhasználási körülmények (például a falak anyaga, a rádióhullám-vételi feltételek vagy a rendszer és a vezeték nélküli LAN-útválasztó közötti akadályok) következtében csökkenhet a lehetséges kommunikációs távolság. Helyezze közelebb egymáshoz a rendszert és a vezeték nélküli LAN-útválasztót.• A 2,4 GHz-es frekvenciasávot használó készülékek – például a mikrohullámú sütők, Bluetooth-eszközök vagy digitális vezeték nélküli eszközök – megszakíthatják a kommunikációt. Helyezze távolabb a fő egységet az ilyen készülékektől, vagy kapcsolja ki a készülékeket.
A vezeték nélküli útválasztót nem találja a rendszer még akkor sem, ha végrehajtja a [Scan] (Keresés) műveletet.	<ul style="list-style-type: none">• Nyomja meg a RETURN gombot az előző képernyőre való visszatéréshez, és indítsa el újra a [Scan] (Keresés) műveletet. Ha a vezeték nélküli útválasztót továbbra sem találja a rendszer, nyomja meg a RETURN gombot a [Manual registration] (Kézi regisztráció) lehetőség kiválasztásához.
A rendszer nem tud csatlakozni a hálózatra, vagy a hálózati kapcsolat nem stabil.	<ul style="list-style-type: none">• A fő egység és a vezeték nélküli LAN-útválasztó túl messze van egymástól (23. oldal).

Lejátszható lemezek

Blu-ray lemez	BD-ROM ¹⁾ BD-R/BD-RE ²⁾
DVD³⁾	DVD-ROM DVD-R/DVD-RW DVD+R/DVD+RW
CD³⁾	CD-DA (zenei CD) CD-ROM CD-R/CD-RW Super Audio CD

¹⁾Mivel a Blu-ray lemez specifikációk újak és gyorsan változnak, előfordulhat, hogy bizonyos lemeztípusok és -verziók nem játszhatók le. Ezenkívül a hangkimenet különbözik a forrástól, a csatlakozáshoz használt kimeneti aljzattól és a választott hangkimeneti beállításoktól függően.

²⁾BD-RE: 2.1-es verzió

BD-R: 1.1-es, 1.2-es és 1.3-as verzió, beleértve a szerves pigment típusú BD-R formátumot (LTH típus)

A számítógépen írt BD-R lemezek nem játszhatók le, ha a postscriptek írhatók.

³⁾Akkor sem lehet a CD vagy DVD lemezt lejátszani, ha nincs megfelelően lezárva. További információkért olvassa el a felvevő eszközhöz kapott kezelési utasítást.

Nem lejátszható lemezek

- Kazettás BD lemezek
- BDXL lemezek
- DVD-RAM lemezek
- HD DVD lemezek
- DVD Audio lemezek
- PHOTO CD lemezek
- CD-Extra lemezek adatrésze
- Super VCD lemezek
- DualDisc lemezek hanganyagot tartalmazó oldala

Megjegyzések a lemezekről

Ezt a terméket a Compact Disc (CD) szabványnak megfelelő lemezek lejátszására tervezték.

A DualDisc lemezek és a másolásvédelmi technológiákkal kódolt egyes lemezek nem felelnek meg a Compact Disc (CD) szabványnak, ezért ezek a lemezek esetleg nem kompatibilisek ezzel a termékkel.

Megjegyzés a BD/DVD lemezek lejátszási műveleteiről

Gyakran előfordul, hogy a szoftverek gyártói szándékosan korlátozzák a BD/DVD lejátszási műveleteit. Mivel ez a rendszer a BD/DVD lemezeket a szoftvergyártók által kialakított tartalomnak megfelelően játssza le, egyes lejátszási funkciók hiányozhatnak.

Megjegyzés a kétrétegű BD/DVD lemezekről

A lejátszás képe és hangja a rétegek váltásakor rövid időre megszakadhat.

Területkód (csak BD-ROM/DVD VIDEO lemezek esetén)

A rendszer területkódja a fő egység hátlapjára van nyomtatva, és csak ezzel egyező területkóddal vagy  szimbólummal felcímkézett BD-ROM/DVD VIDEO (csak lejátszás) lemezt lehet lejátszani.

Lejátszható fájlformátumok

Videó¹⁾

Fájlformátum	Kiterjesztések
MPEG-1 Video/PS ²⁾⁵⁾	„.mpg,” „.mpeg,” „.m2ts,”
MPEG-2 Video/PS, TS ²⁾⁶⁾	„.mts”
Xvid	„.avi”
MPEG4/AVC ²⁾⁵⁾	„.mkv,” „.mp4,” „.m4v,” „.m2ts,” „.mts”
WMV9 ²⁾⁵⁾	„.wmv,” „.asf”
AVCHD	3)5)

Zene

Fájlformátum	Kiterjesztések
MP3 (MPEG-1 Audio Layer III)	„.mp3”
AAC ²⁾⁴⁾⁵⁾	„.m4a”
WMA9 Standard ²⁾⁴⁾	„.wma”
LPCM	„.wav”

Fénykép¹⁾

Fájlformátum	Kiterjesztések
JPEG	„.jpg,” „.jpeg”
GIF	„.gif”
PNG	„.png”

¹⁾A rendszer nem játssza le ezeket a fájlokat a megjelenítő funkción keresztül.

²⁾A rendszer nem játssza le a DRM-mel kódolt fájlokat.

³⁾A rendszer lejátssza a digitális videokamerával stb. felvett AVCHD formátumú fájlokat. Az AVCHD formátumú fájlok csak akkor játszhatók le, ha az AVCHD-fájlokat tartalmazó lemez is van zárva.

⁴⁾A rendszer nem játssza le a Lossless stb. kódolású fájlokat.

⁵⁾A rendszer nem játssza le ezeket a fájlokat a DLNA funkción keresztül.

⁶⁾A rendszer csak SD felbontásban képes lejátszani a DLNA funkcióval.

Megjegyzés

- Egyes fájlok nem játszhatók le a fájlformátumtól, a fájlkódolástól, a rögzítési állapottól vagy a DLNA-kiszolgáló állapotától függően.
- A számítógépen szerkesztett fájlok nem játszhatók le minden esetben.

• A rendszer az alábbi fájlok és mappák felismerésére képes a BD, DVD és CD lemezeken, valamint az USB-eszközökön:

- legfeljebb 3 fájl mappái
- legfeljebb 500 fájl egy fán belül

• A rendszer a DLNA-kiszolgálón lévő alábbi fájlok és mappák felismerésére képes:

- legfeljebb 18 fájl mappái
- legfeljebb 999 fájl egy fán belül

• Előfordulhat, hogy egyes USB-eszközök nem működnek ezzel a rendszerrel.

• A rendszer felismeri a Mass Storage Class (MSC) osztályú eszközöket (például flash-memóriákat vagy merevlemezeket), az állóképrögzítő eszközöket (SICD-eket) és a 101 gombos billentyűzeteket (csak az előlapi  (USB) porton keresztül).

• Az adatvesztés, illetve az USB-memória vagy más eszközök károsodásának elkerülése érdekében kapcsolja ki a rendszert az USB-memória vagy más eszközök csatlakoztatását és eltávolítását megelőzően.

• Az eszköz nem minden esetben képes folyamatosan lejátszani a nagy bitsebességű videofájlokat ADAT CD-ről. Ajánlott a nagy bitsebességű számokat ADAT DVD használatával lejátszani.

Támogatott hangformátumok

A rendszer a következő hangformátumokat támogatja.

Funkció	Formátum							
	LPCM 2ch	LPCM 5.1ch LPCM 7.1ch	Dolby Digital	Dolby TrueHD, Dolby Digital Plus	DTS	DTS-ES Discrete 6.1, DTS-ES Matrix 6.1, DTS96/24	DTS-HD High Resolution Audio	DTS-HD Master Audio
„BD/DVD”	○	○	○	○	○	○	○	○
„HDMI1” „HDMI2”	○	-	○	-	○	-	-	-
„TV” (DIGITAL IN)	○	-	○	-	○	-	-	-

○: Támogatott formátum.

-: Nem támogatott formátum.

Megjegyzés

- A HDMI IN 1 és HDMI IN 2 aljzat nem továbbít hangot másolásvédelmet tartalmazó hangformátumok, például a Super Audio CD vagy a DVD-Audio formátum esetén.
- A kétcsatornás LPCM formátum esetén a digitális jel mintavételezési frekvenciája legfeljebb 96 kHz lehet a „HDMI1” vagy „HDMI2” funkció, illetve 48 kHz a „TV” funkció használatakor.

Műszaki adatok

Erősítő

KIMENŐ TELJESÍTMÉNY (referencia)
Mélyugárzó: 120 W (4 Ω, 80 Hz)

BDV-L800/BDV-L800M:
KIMENŐ TELJESÍTMÉNY (névleges)
Bal első/jobb első: 85 W + 85 W (4 Ω,
1 kHz, 1% THD)

KIMENŐ TELJESÍTMÉNY (referencia)
Bal első/jobb első: 130 W (csatornánként,
4 Ω, 1 kHz)

BDV-L600:
KIMENŐ TELJESÍTMÉNY (névleges)
Bal első/jobb első: 80 W + 80 W (4 Ω,
1 kHz, 1% THD)

KIMENŐ TELJESÍTMÉNY (referencia)
Bal első/jobb első: 115 W (csatornánként,
4 Ω, 1 kHz)

Bemenetek (digitális)
TV (Audio Return Channel/OPTICAL)
Támogatott formátumok:
Kétszatornás LPCM (max.
48 kHz), Dolby Digital,
DTS
HDMI IN 1/HDMI IN 2
Támogatott formátumok:
Kétszatornás LPCM (max.
96 kHz), Dolby Digital,
DTS

Videó

Kimenetek VIDEO: 1 Vp-p, 75 Ω

HDMI

Csatlakozó Type A (19 érintkezős)

BD/DVD/Super Audio CD/CD rendszer

Jelformátumrendszer NTSC/PAL

USB

↔ (USB) port: Type A (USB-memória,
memóriakártya-olvasó,
digitális fényképezőgép
és digitális kamera
csatlakoztatása)

LAN

LAN(100) csatlakozó 100BASE-TX csatlakozó

Vezeték nélküli LAN

BDV-L800/BDV-L800M
Szabványok IEEE 802.11 b/g/n
Frekvencia és csatorna 2,4 GHz – 2,4835 GHz
[1–13. csatorna]

FM vevőegység

Rendszer Digitális szintézeres,
fáziszárt hurkú (PLL)
kvarc hangolóegység
Vételi tartomány 87,5 MHz – 108,0 MHz
(50 kHz lépésköz)
Antenna FM huzalantenna
Antennacsatlakozók 75 Ω, kiegyensúlyozatlan
Középfrekvencia 250 kHz/300 kHz/
350 kHz/400 kHz

Általános (fő egység, tápegység (AC-BD100))

Energiellátási követelmények (tápegység)
Bemenet: 110 V – 240 V
AC, 50/60 Hz
Kimenet: 14 V DC, 3,3 A
Üzemi hőmérséklet:
40 °C (max.)
Teljesítményfelvétel Bekapcsolva: 30 W
Készenlétkben: 0,3 W
(energiatakarékos
módban)

Méret (kb.)
Tápegység 122 mm × 37 mm × 64 mm
(sz/ma/mé)

Fő egység 480 mm × 46 mm ×
232 mm (sz/ma/mé)
480 mm × 259 mm ×
103 mm (sz/ma/mé)
(állvánnyal)
480 mm × 105 mm ×
231 mm (sz/ma/mé)
(vízszintes helyzetben)

Tömeg (kb.)
Tápegység 0,3 kg
Fő egység L800: 3,2 kg
4,2 kg (állvánnyal)
L800M: 3,3 kg
4,3 kg (állvánnyal)
L600: 3,0 kg
4,0 kg (állvánnyal)

Hangsugárzók

Első hangsugárzó (SS-TSL800) – BDV-L800/ BDV-L800M

Hangsugárzó rendszer Kétutas, kéthangsórós
rendszer
Hangsugárzó egység Magassugárzó: 25 mm-es
kupola
Teljes tartomány: 65 mm-es kúp
Névleges impedancia 4 Ω
Méret (kb.) 123 mm × 475 mm ×
137 mm (sz/ma/mé)
Tömeg (kb.) 1,3 kg

Első hangsugárzó (SS-TSL600) – BDV-L600/

Hangsugárzó rendszer	Kétutas, kéthangszórós Bass reflex rendszer
Hangsugárzó egység	Magassugárzó: 25 mm-es kupola Teljes tartomány: 50 mm-es kúp
Névleges impedancia	4 Ω
Méret (kb.)	112 mm × 320 mm × 112 mm (sz/ma/mé)
Tömeg (kb.)	0,9 kg

Aktív mélysugárzó (SA-WSL600)

Hangsugárzó rendszer	Mélysugárzó
Hangsugárzó egység	160 mm-es kúp
Névleges impedancia	4 Ω
Méret (kb.)	275 mm × 395 mm × 290 mm (sz/ma/mé)
Tömeg (kb.)	9 kg

Általános (mélysugárzó)

Energiaellátási követelmények	220 V – 240 V AC 50/60 Hz
Teljesítményfelvétel	Bekapcsolva: 70 W Készenlétben: Kb. 0,6 W Kikapcsolva: 0,3 W

Vezeték nélküli adóvevő (EZW-RT50)

Kommunikációs rendszer	Vezeték nélküli specifikáció: 1.0-s verzió
Kimenet	23 mW (EIRP)
Frekvenciasáv	5,725 GHz – 5,875 GHz
Modulációs módszer	DSSS
Energiaellátási követelmények	DC 3,3 V, 300 mA
Méret (kb.)	30 mm × 9 mm × 60 mm (sz/ma/mé)
Tömeg (kb.)	10 g

A kivitel és a műszaki adatok előzetes bejelentés nélkül megváltozhatnak.

- A készenléti teljesítményfelvétel 0,3 W (fő egység) és 0,3 W (mélysugárzó).
- Több mint 85%-os hatásfok érhető el a teljesen digitális S-Master erősítővel.

Nyelvkódok listája

A nyelvek írásmódja az ISO 639: 1988 (E/F) szabványt követi.

Kód	Nyelv	Kód	Nyelv	Kód	Nyelv	Kód	Nyelv
1027	Afar	1183	Irish	1347	Maori	1507	Samoaan
1028	Abkhazian	1186	Scots Gaelic	1349	Macedonian	1508	Shona
1032	Afrikaans	1194	Galician	1350	Malayalam	1509	Somali
1039	Amharic	1196	Guarani	1352	Mongolian	1511	Albanian
1044	Arabic	1203	Gujarati	1353	Moldavian	1512	Serbian
1045	Assamese	1209	Hausa	1356	Marathi	1513	Siswati
1051	Aymara	1217	Hindi	1357	Malay	1514	Sesotho
1052	Azerbajjani	1226	Croatian	1358	Maltese	1515	Sundanese
1053	Bashkir	1229	Hungarian	1363	Burmese	1516	Swedish
1057	Byelorussian	1233	Armenian	1365	Nauru	1517	Swahili
1059	Bulgarian	1235	Interlingua	1369	Nepali	1521	Tamil
1060	Bihari	1239	Interlingue	1376	Dutch	1525	Telugu
1061	Bislama	1245	Inupiak	1379	Norwegian	1527	Tajik
1066	Bengali; Bangla	1248	Indonesian;	1393	Occitan	1528	Thai
		1253	Icelandic	1403	(Afan)Oromo	1529	Tigrinya
1067	Tibetan	1254	Italian	1408	Oriya	1531	Turkmen
1070	Breton	1257	Hebrew	1417	Punjabi	1532	Tagalog
1079	Catalan	1261	Japanese	1428	Polish	1534	Setswana
1093	Corsican	1269	Yiddish	1435	Pashto;	1535	Tonga
1097	Czech	1283	Javanese		Pushto	1538	Turkish
1103	Welsh	1287	Georgian	1436	Portuguese	1539	Tsonga
1105	Danish	1297	Kazakh	1463	Quechua	1540	Tatar
1109	German	1298	Greenlandic	1481	Rhaeto-	1543	Twi
1130	Bhutani	1299	Cambodian		Romance	1557	Ukrainian
1142	Greek	1300	Kannada	1482	Kirundi	1564	Urdu
1144	English	1301	Korean	1483	Romanian	1572	Uzbek
1145	Esperanto	1305	Kashmiri	1489	Russian	1581	Vietnamese
1149	Spanish	1307	Kurdish	1491	Kinyarwanda	1587	Volapük
1150	Estonian	1311	Kirghiz	1495	Sanskrit	1613	Wolof
1151	Basque	1313	Latin	1498	Sindhi	1632	Xhosa
1157	Persian	1326	Lingala	1501	Sangho	1665	Yoruba
1165	Finnish	1327	Laothian	1502	Serbo-Croatian	1684	Chinese
1166	Fiji	1332	Lithuanian	1503	Singhalese	1697	Zulu
1171	Faroese	1334	Latvian; Lattish	1505	Slovak		
1174	French	1345	Malagasy	1506	Slovenian		
1181	Frisian					1703	Nincs megadva

További információk

Szülői felügyeleti/területkódok listája

Kód	Terület	Kód	Terület	Kód	Terület	Kód	Terület
2044	Argentína	2109	Németország	2362	Mexikó	2499	Svédország
2047	Ausztrália	2200	Görögország	2376	Hollandia	2086	Svájc
2046	Ausztria	2219	Hong Kong	2390	Új-Zéland	2543	Tajvan
2057	Belgium	2248	India	2379	Norvégia	2528	Thaiföld
2070	Brazília	2238	Indonézia	2427	Pakisztán	2184	Egyesült Királyság
2090	Chile	2239	Írország	2424	Fülöp-szigetek		
2092	Kína	2254	Olaszország	2428	Lengyelország		
2093	Kolumbia	2276	Japán	2436	Portugália		
2115	Dánia	2304	Korea	2489	Oroszország		
2165	Finnország	2333	Luxemburg	2501	Szingapúr		
2174	Franciaország	2363	Malajzia	2149	Spanyolország		

Tárgymutató

Számok

- 3D 36
- 3D Output Setting
(3D kimenet beállítása) 63

A

- A/V SYNC 44
- Audio (Hang) 65
- Audio DRC 65
- Audio Output
(Hangkimenet) 65
- Audio Return Channel 68
- Audio Settings
(Hangbeállítások) 64
- Auto Display (Automatikus
kijelzés) 68
- Auto Standby (Automatikus
készenlét) 68

B

- BD Audio MIX Setting
(BD hangkeverés
beállítása) 64
- BD Hybrid Disc Playback
Layer (BD hibrid lemez
lejátszandó rétege) 66
- BD Internet Connection
(BD internetkapcsolat) 66
- BD Parental Control
(BD szülői felügyelet) 66
- BD/DVD Menu (BD/DVD
menü) 65
- BD/DVD Viewing Settings
(BD/DVD-lejátszás
beállításai) 65
- BD/DVD-ROM 1080/24p
Output (BD/DVD-ROM
1080/24p kimenet) 64
- BD-LIVE 36
- BONUSVIEW 36
- BRAVIA Internet Video 40
- BRAVIA Sync 49

C

- CD 78
- Cinema Conversion Mode
(Filmkonverziós mód) 64
- Connection Server Settings
(Kapcsolódó kiszolgáló
beállításai) 68
- Control for HDMI (HDMI-
vezérlés) 49, 67

D

- Diavetítés 43
- DLNA 40, 69
- Dolby Digital 45
- DTS 45
- DTS Neo:6 64
- DVD 78
- DVD Aspect Ratio
(DVD-nézeterány) 63
- DVD Parental Control
(DVD szülői felügyelet) 66

E

- Easy Setup
(Gyorsbeállítás) 32, 69
- Előlapki kijelző 12

F

- FM MODE 47
- Fő egység 10
- Frissítés 63

G

- Gracenote Settings (Gracenote-
beállítások) 68

Gy

- Gyermekzár 51

H

- HDMI
YCbCr/RGB (HDMI) 64
- HDMI Deep Colour Output
(HDMI Deep Colour
kimenet) 64

I

- Illumination/Display
(Kivilágítás/kijelző) 67
- Initialize Personal Information
(Személyes adatok törlése) 69
- Internet Settings
(Internetbeállítások) 57, 68
- Internet Video Parental Control
(Internetes videó szülői
felügyelet) 66
- Internet Video Unrated (Nem
besorolt internetes videó) 66
- Internetes tartalom 40

L

- Lejátszási információk 37
- Lejátszható lemezek 78

M

- Media Remote Device
Registration (Média-
távvezérlő eszköz
regisztrálása) 69
- Mélysugárzó 13
- Multipler-alapú műsorok
hangzása 46
- Music Settings
(Zenebeállítások) 67

N

- Network Connection
Diagnostics (Hálózati
diagnosztika) 68
- Network Settings (Hálózati
beállítások) 68
- Network Update (Hálózati
frissítés) 63

Ny

- Nyelvkódok listája 83

O

- OSD 67
- Output Video Format
(Kimeneti videoformátum) 64

P

- Parental Control Area Code
(Szülői felügyelet
területkód) 66
- Parental Control Settings
(Szülői felügyelet
beállításai) 66
- Party Auto Start (Megosztás
automatikus indítása) 69
- Password (Jelszó) 66
- Pause Mode (Pillanatmegállítás
módja) 64
- Preset Mode (Beállításmód) 63

Q

- Quick Start Mode
(Gyorsindítás mód) 68

R

- RDS 48
- Registered Media Remote Devices (Regisztrált média-távvezérlő eszközök) 69
- Remote Controller Setting Guide (Távvezérlő beállítási útmutatója) 63
- Remote Sensor (Távvezérlő érzékelője) 67
- Renderer Access Control (Megjelenítő-hozzáférésvédelem) 69
- Renderer Set-up (Megjelenítő beállítása) 69
- Reset to Factory Default Settings (Gyári alapbeállítások visszaállítása) 69
- Resetting (Alaphelyzet) 69

S

- Screen Format (Képernyőformátum) 63
- Screen Saver (Képernyőkímélő) 68
- Screen Settings (Képernyőbeállítások) 63
- SLEEP 51
- Sound Effect (Hangeffektus) 65
- Speaker Settings (Hangsugárázó-beállítások) 50, 65
 - Distance (Távolság) 50
 - Level (Szint) 50
- Subtitle (Felirat) 66
- Super Audio CD Playback Channels (Super Audio CD lejátszandó csatornák) 67
- Super Audio CD Playback Layer (Super Audio CD lejátszandó réteg) 67
- Surround Setting (Térhangzás beállítása) 65
- System Information (Rendszerinformáció) 68

T

- Távírányító 14
- Területkód 78
- Test Tone (Teszthang) 51
- TV Screen Size Setting for 3D (Tv-képernyő méretének beállítása a 3D-hez) 63
- TV Type (Tv típusa) 63

U

- USB 37

W

- WEP 61
- Wireless Sound Connection (Vezeték nélküli hangkapcsolat) 67
- WPA2-PSK (AES) 61
- WPA2-PSK (TKIP) 61
- WPA-PSK (AES) 61
- WPA-PSK (TKIP) 61

A rendszer szoftvere a jövőben frissíthető. Az elérhető frissítésekre vonatkozó információkért keresse fel az alábbi URL-címet.

Európai vásárlók számára:
<http://support.sony-europe.com>

Egyéb országok/régiók vásárlói számára:
<http://www.sony-asia.com/support>



<http://www.sony.net/>



* 4 2 7 9 0 6 7 1 1 * (2)