

FM/MW/LW CD плейър

Инструкции за експлоатация _____

BG

За да отмените режима на демонстрация (DEMO), вижте стр. 10.



CDX-GT23

За инсталация и връзки вижте приложеното ръководство за инсталация/свързване.

**CLASS 1
LASER PRODUCT**

Този етикет се намира от долната страна на устройството.

Забележка за клиентите в страните, прилагачи директивите на Европейския съюз

Производителят на този продукт е Sony Corporation, 1-7-1 Konan Minato-ku Tokyo, Japan. Оторизираният представител за EMC и безопасност на продукта е Sony Deutschland GmbH, Hedelfinger Strasse 61, 70327 Stuttgart, Germany. За въпроси, касаещи сервиза и гаранцията на устройството се обръщайте към адресите, указани в съответните документи, приложени към продукта.



Изхвърляне на стари електрически и електронни уреди (Приложимо за страните от Европейския съюз и други европейски страни, използващи разделителна система за отпадъци)

Този символ на устройството или на неговата опаковка показва, че този продукт не трябва да се третира като домашен отпадък. Вместо това той трябва да бъде предаден в съответните пунктове за рециклиране на електрически и електронни уреди. Изхвърляйки този продукт на правилното място, вие предотвратявате потенциални негативни последици за околната среда и човешкото здраве, които могат да възникнат в противен случай. Рециклирането на материалите ще помогне за запазването на природните ресурси. За по-подробна информация относно рециклирането на този продукт, моля, свържете се с местната служба по благоустройство, службата за изхвърляне на отпадъци или с магазина, от който сте закупили продукта.



Microsoft, Windows Media и логото на Windows са търговски марки или запазени търговски марки на Microsoft Corporation в САЩ и други страни.

Предупреждение: Ако запалването на вашия автомобил няма АСС позиция.

Не забравяйте да зададете функция Auto Off (автоматично изключване) (стр. 10). Устройството ще се изключи автоматично и изцяло в зададеното време след изключването на устройството, което ще предотврати изтощаване на акумулатора. Ако не зададете функция Auto Off, всеки път, когато изключите запалването на автомобила, натиснете и задържете **(OFF)** на устройството, докато дисплеят изчезне.

Съдържание

Добре дошли! 4

Подготовка за експлоатация

Свервяване на часовника 4

Откачане на предния панел 4

Прикрепяне на предния панел 5

Местоположение на бутоните и основни операции

Основно тяло 6

CD

Опции на дисплея 7

Повторно и разбъркано

възпроизвеждане 7

Радио

Запазване и приемане на станции 7

Автоматично запазване на станции –

VTM 7

Ръчно запазване 7

Приемане на запазените станции 7

Автоматична настройка 7

RDS 8

Преглед 8

Настройка на AF

(алтернативни честоти) и

TA (трафик съобщения) 8

Избор наPTY (програмен вид) 9

Настройка на ST

(Време на часовника) 9

Други функции

Промяна на настройките на звука 9

Настройка на баланса и фейдъра – BAL/

FAD 9

Настройка на еквалайзера – EQ lite 9

Настройка на опциите – SET 10

Използване на допълнително

оборудване 10

Допълнителни аудио устройства 10

Допълнителна информация

Предпазни мерки 11

Забележки за дискете 11

Ред за възпроизвеждане на MP3/WMA

файлове 12

MP3 файлове 12

WMA файлове 12

Поддръжка 13

Спецификации 14

Видове проблеми и тяхното

отстраняване 14



Съобщения за грешки/Съобщения 15

Добре дошли!

Благодарим ви за покупката на този Sony CD плейър. Можете да се наслаждавате на разнообразните му функции:

- **CD възпроизвеждане:**

Можете да възпроизведете CD-DA (съдържащ CD TEXT) и CD-R/CD-RW (MP3/WMA файлове, съдържащи Multi Session (стр. 12)).

Видове дискове	Етикет на диска
CD-DA	
MP3 WMA	

- **Радио приемане:**

- Можете да запазвате до 6 станции на всеки обхват (FM1, FM2, FM3, MW и LW).
- Функция BTM (Best Tuning Memory): устройството избира станции със силен сигнал и ги запазва.

- **RDS услуги:**

- Можете да използвате FM станция със системата за радио данни (RDS).

- **Регулиране на звука**

- Можете да използвате FM станция със системата за радио данни (RDS).
- EQ lite: Можете да изберете крива на еквалайзера за 6 музикални вида.

- **Свързване на допълнителни устройства**

- Входният жак AUX на предната страна на плейъра ви позволява връзка с преносимо аудио устройство.

Подготовка за експлоатация

Сверяване на часовника

Часовникът използва 24-часова цифрова индикация

- 1 **Натиснете и задръжте бутона за избор.**
Появява се дисплеят с настройките.
- 2 **Натиснете бутона за избор неколккратно, докато се появи "CLOCK-ADJ".**
- 3 **Натиснете (SEEK) +.**
Индикацията за час мига.
- 4 **Завъртете диска за регулиране силата на звука, за да настроите часа и минутата.**
За да преместите цифровата индикация, натиснете (SEEK) -/+.
- 5 **Натиснете бутона за избор.**
Сверяването е приключено и часовникът се стартира.

За да изведете часа, натиснете (DSPL). Натиснете (DSPL) отново, за да се върнете към предишния дисплей.

Съвет

Можете да сверите часовника автоматично с помощта на функцията RDS. (стр. 9)

Сваляне на предния панел

Можете да свалите предния панел на устройството, за да го предпазите от кражба.

Предупредителна аларма

Когато загасите автомобила без да сте извадили предния панел, предупредителната аларма започва да издава звукови сигнали в продължение на няколко секунди. Алармата ще прозвучи само ако използвате въгрения усилвател.

- 1 **Натиснете (OFF).**
Устройството се изключва.
- 2 **Натиснете , след това изтеглете предния панел към вас.**

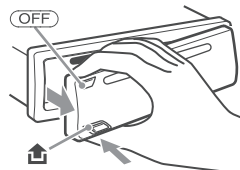

Забележки

- Не изпускате и не прилагайте прекалено силен натиск върху предния панел и прозореца на дисплея.
- Не излагайте предния панел на горещина/високи температури или влага. Избягвайте поставянето му върху предното или задното табло в автомобил, паркиран на пряка слънчева светлина.

Прикрепяне на предния панел

Поставете частта (А) на предния панел върху частта (В) на устройството, както е показано на илюстрацията, след това леко натиснете лявата страна навътре докато щракне.

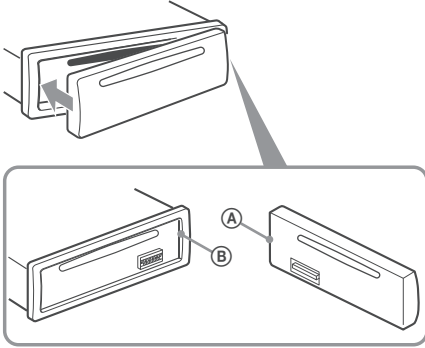

Забележка



Не поставяйте нищо върху вътрешността на предния панел.

Местоположение на бутоните и основни операции

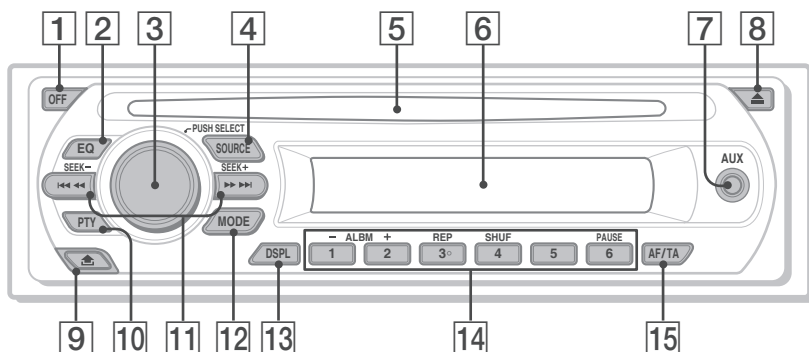
Основно тяло



Вижте указаните страници за повече информация.

- 1 Бутон OFF**
За да изключите/спрете източник.
- 2 Бутон EQ (еквалайзер) 9**
За да изберете крива на еквалайзера (XPLOD, NATURAL, HARD, UPBEAT, VOCAL, CUSTOM или OFF).
- 3 Диск за регулиране силата на звука/бутон за избор 9**
За да настроите силата на звука (завъртете); за да избирате опции за настройка (натиснете и завъртете).
- 4 Бутон SOURCE**
За да включите захранването; сменете входния източник (Радио/CD/AUX).
- 5 Прозец за диска**
За да вкарате диска (с етикета нагоре). Възпро-извеждането започва автоматично.
- 6 Прозорец на дисплея**
- 7 Входен жак AUX 10**
За да свържете преносимо аудио устройство.
- 8 Бутон  (изваждане).**
За да извадите диска.
- 9 Бутон  (освобождаване на предния панел) стр. 4**
- 10 Бутон PTY (програмен вид) 9**
За да изберете PTY в RDS.

- 11 Бутони SEEK +/- CD:**
За да пропускате записи (натиснете); продължително пропускане на записи (натиснете, след това натиснете отново в рамките на 1 секунда и задържете); превъртате бързо напред или назад (натиснете и задържете).
Радио:
За да настроите автоматично радио станции (натиснете)/откривате станции ръчно (натиснете и задържете).
- 12 Бутон MODE 7**
Избор на радио обхват (FM/MW/LW).
- 13 Бутон DSPL (режим на извеждане) 7, 8**
За да промените опции на дисплея..
- 14 Бутони с цифри**
 - 1/2): ALBUM +/-**
За да прескачате албуми (натиснете); за да прескачате албуми продължително (натиснете и задържете)
 - 3): REP страница 7**
 - 4): SHUF страница 7**
 - 6): PAUSE**
За да спрете възпроизвеждането на пауза. За да отмените, натиснете отново.
Радио:
За да приемате запаменени станции (натиснете)/запазвате радио станции (натиснете и задържете).
- 15 Бутон AF (алтернативни честоти) и бутон TA (трафик съобщения) 8**
За да зададете AF и TA в RDS.

Опции на дисплея



Номер на записа/възпроизведено време, диск/ име на изпълнителя, номер на албума^{*1}, име на албума, име на записа, текстова информация^{*2}, часовник

^{*1} Номерът на албума се появява само когато албумът бъде променен.

^{*2} Когато възпроизвеждате MP3, се извежда ID3 етикет, а когато възпроизвеждате WMA, се извежда WMA етикет.

За да промените опциите на дисплея, натиснете

(DSPL).

Съвет

Изведените опции се различават, в зависимост от вида на диска, формата на запис и настройките. За подробности относно MP3/WMA вижте стр. 12.

Повторно и разбъркано възпроизвеждане

1 По време на възпроизвеждане натиснете **(3)** (REP) или **(4)** (SHUF) неколкократно, докато желаната настройка се появи.

Изберете	За да възпроизведете
↶ TRACK	запис неколкократно.
↶ ALBUM*	албум неколкократно.
SHUF ALBUM*	албум в случаен ред.
SHUF DISC	диск в случаен ред.

* Когато възпроизвеждате MP3/WMA.

За да се върнете в режим на нормално възпроизвеждане, изберете **↶ OFF** или **SHUF-OFF**.

Запазване и приемане на станции

Внимание

Когато настроите радио станции докато шофирате, използвайте функцията Best Tuning Memory (BTM), за да претовратите произшествия.

Автоматично запазване на станции – (BTM)

- 1** Натиснете **(SOURCE)** неколкократно, докато се появи индикация **"TUNER"**.
За да смените обхвата, натиснете – неколкократно. Можете да изберете измежду FM1, FM2, FM3, MW или LW.
- 2** Натиснете и задръжте бутона за избор. Появява се дисплеят за настройка.
- 3** Натискайте неколкократно бутона за избор, докато се появи **"BTM"**.
- 4** Натиснете **(SEEK)** +.
Устройството запазва станции, като ги подрежда по честота по една за всеки от бутоните с цифри. Когато настройката е запазена, се чува кратък звуков сигнал.

Ръчно запазване

1 Докато приемате дадена станция, която желаете да запазите, натиснете и задръжте бутон с цифра (от **(1)** до **(6)**), докато се появи **"MEM"**.

Забележка

Ако се опитате да запазите друга станция на същия бутон с цифра, предишната запазена ще бъде сменена.

Съвет

Когато запазвате RDS станция, настройката за AF/TA също се запазва (стр. 8).

Приемане на запазени станции

1 Изберете честотен обхват, след това натиснете бутон с цифра (от **(1)** до **(6)**).

Автоматична настройка

1 Изберете обхват, след това натиснете **(SEEK)** -/+ , за да потърсите станция.
Сканирането спира автоматично, когато устройството получи сигнал от радио станция. Повторете, докато желаната станция бъде настроена.

продължава на следващата страница →

Съвет

Ако знаете честотата на радио станцията, която желаете да слушате, натиснете и задръжте (SEEK) +/-, за да откриете приблизителната честота, след това натиснете (SEEK) +/- няколкократно, за да настроите фино желаната честота (ръчна настройка).

RDS

Преглед

FM станциите, които използват системата за радио данни (RDS), изпращат недолговима за човешкия слух цифрова информация заедно с обикновения програмнен сигнал.

Опции, които се извеждат

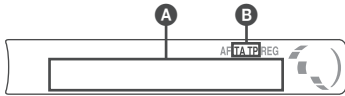

- А Честота*1 (Име на програмната услуга), Запамен номер, Часовник, RDS данни
- Б TA/TP*2

*1 Докато приемате RDS станция, вляво от честотата се извежда индикация "FM"

*2 "TA" мига по време на информация за трафик. "TP" свети, когато приемате такава станция.

За да промените опциите на дисплея **ⓐ**, натиснете (DSPL).

RDS услуги

Това устройство автоматично предава RDS услугите, както следва:

AF (алтернативни честоти)

Избира и пренастройва станцията с най-силен сигнал в мрежата. Като използвате тази функция, можете продължително да слушате една и съща програма по време на дълги пътувания, без да се налага да настройвате станцията ръчно.

TA (съобщения за трафик)/TP (Програма за трафик)

Предлага информация за трафика/програма, която приемате, ще прекъсне избора от вас източник.

PTY (програмни видове)

Извежда приемания в момента програмнен вид. Освен това търси за избран от вас програмнен вид.

ST (Време на часовника)

Данните за ST от RDS предаването сверяват часовника.

Забележки

- В зависимост от страната/региона, не всички RDS функции са достъпни.

- RDS може да не работи правилно, ако сигналът е слаб или ако станцията, на която сте включили, не предава RDS данни.

Задаване на AF и TA

- 1 Натиснете (AF/TA) няколкократно, докато се появи желаната настройка.

Изберете	За да
AF-ON	включите AF и изключите TA
TA-ON	включите TA и изключите AF
AF, TA-ON	включите AF и TA
AF, TA-OFF	изключите AF и TA

Запазване на RDS станции с AF и TA настройка

Можете да настроите предварително RDS станции, заедно с AF/TA настройка. Ако използвате BTM функцията, само RDS станциите се запазват със същата настройка за AF/TA.

Ако настройвате ръчно, можете да настроите RDS станции и станции без RDS с AF/TA настройка за всяка от тях.

- 1 Задайте AF/TA, след това запазете станцията с BTM или ръчно.

Настройка на силата на звука на съобщенията за трафик

Можете да задавате сила на звука за съобщения за трафик, за да сте сигурни, че ще ги чуете.

- 1 Завъртете диска за сила на звука, за да регулирате силата.
- 2 Натиснете и задръжте (AF/TA), докато се появи индикация "TA"

Приемане на спешни съобщения

Ако сте включили функциите AF и TA, спешните съобщения автоматично ще прекъснат възпроизвеждането от избрания източник.

Оставане с една регионална програма — REG

Когато функцията AF е включена: настройките по подразбиране на устройството ограничават приемането в рамките на определена област, така че няма да се получи нежелано превключване на друга регионална станция с по-силна честота. Ако напуснете района на приемане на тази регионална програма, задайте "REG-OFF" в настройките по време на FM приемане (стр. 10).

Забележка

Тази функция не работи във Великобритания и други райони.

Избор на РТУ(програмни видове)

- 1 Натиснете **(PTY)** по време на FM приемане.



Появява се програмният вид, ако станцията предава РТУ данни.

- 2 Натиснете **(PTY)** **неколкократно, докато се появи желаният програмен вид.**
- 3 Натиснете **(SEEK)** **-/+.** Устройството започва да търси станции, които предават избрания програмен вид.

Програмни видове

News (Новини), Affairs (Събития), Info (Информация), Sport (Спорт), Educate (Образование), Drama (Драма), Culture (Култура), Science (Наука), Varied (Разни), Pop M (Популярна музика), Rock M (Рок музика), Easy M (Лека музика), Light M (Лека класическа музика), Classics (Класическа музика), Other M (Друг музикален вид), Weather (Време), Finance (Финанси), Children (Програми за деца), Social A (Социални въпроси), Religion (Религия), Phone In (Телефонно шоу), Travel (Пътувания), Leisure (Свободно време), Jazz (Джаз музика), Country (Кънтри музика), Nation M (Национална музика), Oldies (Ретро музика), Folk M (Фолк музика), Document (Документални)

Забележка

Не можете да използвате тази функция в някои страни/региони, в които не се поддържат РТУ (избор на програмен вид) данни.

СТ (Време на часовника)

- 1 Задайте "СТ-ON" в настройките (стр. 13)

Забележки

- Функцията СТ може да не работи, дори ако приемате RDS станции.
- Възможно е да съществува разлика между времето, зададено с функцията СТ и реалното време.

Други функции

Промяна на настройките на звука

Настройка на баланса и фејдъра – BAL/FAD

- 1 Натиснете бутона за избор **неколкократно, докато се появи индикация "BAL" или "FAD"**.
Настройките се променят както следва:

LOW*1 → HI*1 → BAL (ляв-десен) → FAD (преден – заден) → AUX*2

*1 Когато е активиран EQ lite (стр. 9)

*2 Когато е активиран AUX източник (стр. 10).

- 2 Завъртете диска за сила на звука, за да настроите избраната опция.

Настройката приключва след 3 секунди и дисплеят се връща към режим на нормално възпроизвеждане/приемане.

Настройка на еквалайзера (EQ lite)

Опция "CUSTOM" в меню EQ lite ви позволява да задавате свои собствени настройки за еквалайзера.

- 1 Изберете източник, след това натиснете **(EQ)** **неколкократно, за да изберете "CUSTOM"**.
- 2 Натиснете **неколкократно** бутона за избор, докато се появи индикация "LOW" или "HI".
- 3 Завъртете диска за сила на звука, за да настроите избраната опция.
Силата на звука се настройва на стъпки от 1 dB от - 10 dB до +10 dB.



Повторете стъпки 2 и 3, за да регулирате кривата на еквалайзера.

За да върнете настройките по подразбиране, натиснете и задържете бутона за избор, преди настройката да приключи.

Настройката приключва след 3 секунди и дисплеят се връща в режим на нормално възпроизвеждане/приемане.

Съвет

- Можете да регулирате и другите видове крива на еквалайзера.

Настройка на опциите — SET

- 1 Натиснете и задържете бутона за избор.**
Появява се дисплеят с настройките.
- 2 Натиснете бутона за избор неколккратно, докато се появи желаната опция.**
- 3 Завъртете диска за сила на звука, за да изберете настройка (например "ON" или "OFF").**
- 4 Натиснете и задържете бутона за избор.**
Настройката е приключила и дисплеят се връща в режим на нормално възпроизвеждане/приемане.

Забележка

Изведените опции се различават, в зависимост от източника и настройката.

Можете да настройвате следните опции (вижте страниците в скоби за информация):

“●” е означение за настройка по подразбиране.

CLOCK ADJ (настройка на часовника) (стр. 4)

СТ (време на часовника) За да зададете “СТ-ON” или “СТ-OFF” (●) (стр. 8, 9)

BEEP За да зададете “BEEP-ON” (●) или “BEEP-OFF”

AUX-A*1 (AUX аудио) За да включите дисплея на AUX източника “AUX-A-ON” (●) или “AUX-A-OFF” (стр. 10).

A.OFF (Автоматично изключване)

За да изключите автоматично и изцяло след зададено време, когато устройството е изключено.
- “A.OFF-NO” (●), “A.OFF-30S (секунди)”, “A.OFF-30M (минути)” или “A.OFF-60M (минути)”.

DEMO*1 (демонстрация) За да зададете “DEMO-ON” (●) или “DEMO-OFF”

M.DSPL (дисплей за движения)

- “M.DSPL-ON” (●): за да показва движещи се форми
- “M.DSPL-OFF” (-): за да изключите дисплея за движения

A.SCRL (автоматичен скрол)

За да прегледате автоматично всички опции, когато дискът/албумът/записът бъде сменен.

- “A.SCRL-ON” (●): за да прегледате опциите.
- “A.SCRL-OFF”: за да не прегледате.

LOCAL (Режим Местно търсене)

- “LOCAL-ON”: за да приемате само станции със силен сигнал
- “LOCAL-OFF” (●): за да приемате всички станции

MONO*2 (Режим Моно)

За да подобрите лошо FM приемане, изберете режим на моно приемане.

- “MONO-ON”: за да слушате стерео предавания в моно режим.
- “MONO-OFF” (●): за да слушате стерео предавания в стерео режим.

REG*2 (резион)

За да зададете “REG-ON” (●) или “REG-OFF” (8)

LOUD (Сила)

Позволява ви да чувате ясно при намалено ниво на звука.

- “LOUD-ON”: за да подсилите ниските и високите честоти.
- “LOUD-OFF” (●): за да не подсилвате ниските и високите честоти.

BTM (стр. 7)

*1 Когато устройството е изключено

*2 Когато приемате FM.

Използване на допълнително оборудване

Допълнителни аудио устройства

Като свържете допълнително преносимо аудио устройство към входния жак AUX (стерео мини жак) на плейъра, а след това просто изберете източника, можете да слушате сигнала от това устройство през тонколониите на автомобила. Можете да настройвате силата на звука при всяка разлика между плейъра и преносимото аудио устройство. Следвайте описаната по-долу процедура:

Свързване на преносимото аудио устройство

- 1 Изключете преносимото аудио устройство.
- 2 Намалете докрай звука на плейъра.
- 3 Свържете към плейъра.

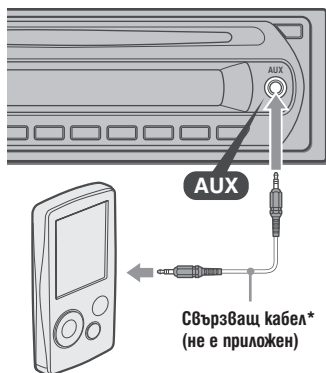

* Използвайте прав купунг.

Регулирайте силата на звука

Не забравяйте да нагласите силата на звука за всяко от свързаните аудио устройства, преди да започнете възпроизвеждане.

- 1 Намалете докрай звука на плейъра.
- 2 Натиснете (SOURCE) няколкократно, докато се появи индикация "AUX".
Появява се "FRONT IN".
- 3 Започнете възпроизвеждане от преносимото аудио устройство с умерена сила на звука.
- 4 Нагласете обичайната за вас степен на звука на плейъра.
- 5 Натиснете бутона за избор няколкократно, докато се появи индикация "AUX" и завъртете диска за силата на звука, за да регулирате нивото на входния сигнал (от -8 dB до +18dB).

Допълнителна информация

Предпазни мерки

- Ако вашият автомобил е паркиран на пряка слънчева светлина, преди да работите с устройството, го оставете да се охлади.
- Антената се изважда автоматично, когато устройството работи.

Кондензиране на влага

При гъждовен ден или на много влажно място по повърхността на лещите и дисплея може да се кондензира влага. Ако това се случи, устройството няма да работи правилно. В този случай извадете диска и изчакайте около 1 час, за да се изпари влагата.

Поддръжка на високо качество на звука

Внимавайте да не разлеете сок или други течности върху устройството или дисковете.

Забележки за дисковете

- За да запазите диска чист, хващайте го само по ръбовете. Не докосвайте повърхността.
- След употреба приберете диска в кутията му.
- Не излагайте диска на горещини/високи температури; не го оставяйте върху предното или задното табло в автомобил, паркиран на пряка слънчева светлина.
- Не зеленвайте етикети и не използвайте дискове с лепкаво мастило или лепкави остатъци от етикети. Такива дискове може да спрат да се въртят и да повредят устройството или диска.



- Не използвайте дискове с етикети или стикери.
 - При използване на такива дискове може да се получат следните неизправности:
 - Невъзможност да се извади дискът (етикетът или стикерът са се отлепили и са задръстили механизма за изваждане).
 - Невъзможност да се четат правилно аудио данни (прескачане при възпроизвеждане или възпроизвеждането е невъзможно), защото етикетът се е набръчкал, предизвиквайки деформирани на диска.
- Дискове с нестандартни форми (сърце, карта, звезда) не могат да бъдат възпроизведени на това устройство. Ако се опитвате да го направите, може да повредите устройството. Не използвайте такива дискове.
- Не можете да възпроизведете 8 см дискове.

продължава на следващата страница →

- Преди да възпроизвеждате, почиствайте диска с почистващо парче плат, продаващо се в търговската мрежа. Почиствайте го от центъра към периферията. Не използвайте разтворители като бензин, разредител, почистващи вещества от търговската мрежа или антистатичен спрей, предназначени за грамофонни плочи.



Забележки за CD-R (записващи дискове)/CD-RW (презаписващи дискове)

- Някои CD-R/CD-RW дискове (в зависимост от оборудването, използвано за запис или състоянието на диска) може да не се възпроизвеждат на това устройство.
- Не можете да възпроизвеждате CD-R/CD-RW дискове, които не са финализирани.
- Устройството е съвместимо с формата ISO 9660 level1/level2, разширения формат Joliet/Romeo и Multi Session.
- Максимален брой:
 - панки (албуми): 150 (включително основната и празните панки)
 - файлове (записи) и панки, съдържащи се в един диск: 300 (ако името на панката/файла съдържа твърде много символи, този брой може да стане по-малко от 300).
 - броят символи, които могат да бъдат изведени за име на панка/файл, е 32 (Joliet) или 64 (Romeo).
- Когато дискът е записан в режим Multi Session, устройството разпознава и възпроизвежда само първия запис от първата сесия (всички други формати се прескачат). Приоритетът на форматите е CD-DA и MP3/WMA.
 - Когато първият запис е CD-DA, се възпроизвеждат само CD-DA файлове от първата сесия.
 - Когато първият запис не е CD-DA, се възпроизвежда MP3/WMA сесията. Ако на диска няма данни в нито един от тези формати, се извежда индикация "NO MUSIC".

Музикални дискове, кодирани с помощта на технологиите за защита на авторското право

Този продукт е проектиран да възпроизвежда дискове, които съответстват на компакт диск (CD) стандарта. Напоследък някои музикални компании произвеждат дискове, кодирани посредством технологиите за защита на авторското право. Някои от тези дискове не съответстват на компакт диск стандарта и не могат да бъдат възпроизведени на това устройство.

Забележки относно DualDiscs.

DualDisc представлява двустранен диск, който съчетава DVD запис на едната страна и цифрови аудио материали на другата страна. Имайте предвид, че аудио страната на DualDisc, може да не се възпроизведе на тази система, защото не отговаря на CD стандарта.

Рег за възпроизвеждане на MP3/WMA файлове

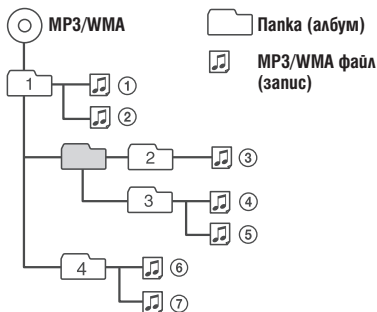

Относно MP3/WMA

- MP3 (MPEG 1 Audio Layer - 3) е стандартна технология и формат за компресиране на звук. Файлът се компресира до 1/10 от оригиналния си размер.
- ID3 етикет версия 1.0, 1.1, 2.2, 2.3 и 2.4 се отнася само за MP3 файлове. ID3 етикетът е 15/30 символа (1.0 и 1.1) или 63/126 символа (2.2, 2.3 и 2.4).
- Когато преименувате MP3 файл, не забравяйте да добавите разширението ".mp3" към името на файла.
- Когато възпроизвеждате MP3 файл с VBR (варираща честота) или превъртате бързо напред/назад, възпроизведеното време може да не се изведе правилно.

Забележка

Ако възпроизвеждате високочестотен MP3 запис, например 320 Kbps, звукът може да бъде нестабилен.

WMA файлове

- WMA (съкратено от Windows Media Audio) е друг стандарт за компресиране на файлове в музикален формат. Той компресира аудио CD данните приблизително до 1/22* от оригиналния размер.
- WMA етикетът може да бъде максимално 63 символа.
- Когато преименувате WMA файл, не забравяйте да добавите разширението ".wma" към името на файла.
- Когато възпроизвеждате WMA файл с VBR (варираща честота) или превъртате бързо напред/назад, възпроизведеното време може да не се изведе правилно.

* само за 64 kbps

Забележка

Устройството не поддържа възпроизвеждането на следните WMA файлове.

- файлове, създадени с компресия без загуба на данни (lossless).
- файлове, защитени със сигнал за авторско право.

Ако имате въпроси или проблеми, свързани с устройството, които това ръководство не покрива, консултирайте се с най-близкия сервиз на Sony.

Поддръжка

Смяна на бушона

Когато сменяте бушона, уверете се, че използвате бушон, който отговаря на ампеража, указан на оригиналния бушон. Ако бушонът изгори, проверете връзките на захранването и го сменете. Ако бушонът изгори отново след като сте го сменили, възможно е да се е получила повреда във вътрешността. В този случай се консултирайте с най-близкия сервиз на Sony.

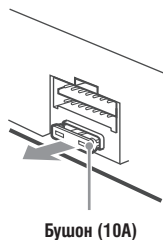

Почистване на конекторите

Устройството може да не работи правилно, ако конекторите между него и предния панел не са чисти. За да предотвратите това, свалете предния панел (стр. 4) и почистете конекторите с памуче, навлажнено с алкохол. Не прилагайте излишна сила. В противен случай може да повредите конекторите.

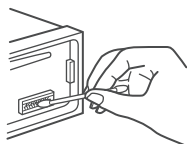

Основно тяло

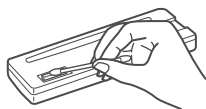

Задна част на предния панел

Забележки

- За безопасност загасете автомобила, преди да почистите конекторите и извадете ключа от щифта за запалването.
- Не докосвайте конекторите директно с пръсти или метални предмети.

Изваждане на устройството

1 Свалете защитната рамка.

- 1 Свалете предния панел (стр. 4).
- 2 Поставете ключовете за освобождаване заедно със защитната рамка.

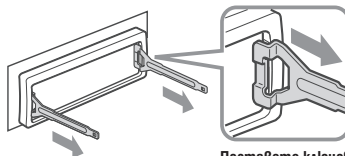

Поставете ключовете за освобождаване както е показано.

- 3 Дръпнете ключовете за освобождаване, за да свалите защитната рамка.

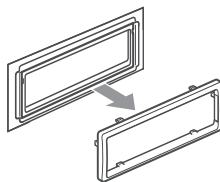

2 Извадете устройството.

- 1 Вкарайте едновременно и двата ключа за освобождаване навътре, докато щракнат.

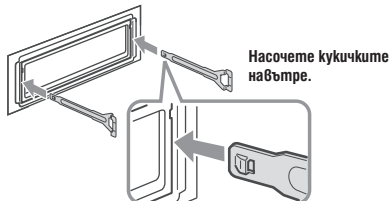

Насочете кукичките навътре.

- 2 Дръпнете ключовете за освобождаване, за да извадите устройството.

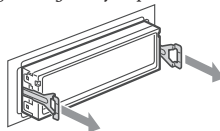

- 3 Издърпайте устройството от отделението.

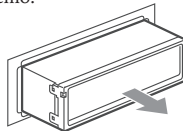

Спецификации

CD плейър

Съотношение сигнал към шум: 95 dB
Честотен диапазон: 10 – 20,000 Hz
Виене и свистене: Под измерения лимит

Тунер

FM

Обхват на настройка: 87.5 – 108.0 MHz
Терминал за антена: Външен конектор за антена
Междинна честота: 10.7 MHz/450 kHz
Чувствителност: 9 dBf
Избирателност: 75 dB на 400 kHz
Съотношение сигнал към шум: 67 dB (стерео), 69 dB (моно)
Хармонично изкривяване на 1kHz: 0.5 % (стерео), 0.3 % (моно)
Разделяне: 35 dB на 1 kHz
Честотен диапазон: 30 – 15,000 Hz

MW/LW

Обхват на настройка:

MW: 531 – 1,602 kHz
LW: 153 – 279 kHz

Терминал за антена: Външен конектор за антена
Междинна честота: 10.7 MHz/450 kHz
Чувствителност: MW: 30 μ V, LW: 40 μ V

Усилвател

Изходи: Изходи за високоговорители (конектори)
Импеданс на високоговорителя: 4 – 8 ома
Максимално изходно напрежение: 45 W x 4 (при 4 ома)

Общи характеристики

Изходи:

Контролен терминал за захранване на антената

Входове:

Входен терминал за антена
AUX входен жак (стерео мини жак)

Контрол на звука

Нисък: ± 10 dB на 100 Hz
Висок: ± 10 dB на 10 kHz

Изисквания към захранването: 12V DC захранване от автомобилен акумулатор (минусово заземяване)

Размери: Прибл. 178 x 50 x 179 mm (ш/в/г)

Размери при монтиране: Прибл. 182 x 53 x 162 mm (ш/в/г)

Тегло: Прибл. 1, 2 kg.

Приложени аксесоари:

Частни за инсталация и връзки (1 комплект)

MPEG Layer3 технология за кодиране на звука и патенти са по лиценз на Fraunhofer IIS и Thomson.

Този продукт е защитен от правата за интелектуална собственост на Microsoft Corporation. Употребата или разпространението на използваните технологии извън този продукт е забранено без лиценз от Microsoft или оторизирано подразделение на Microsoft.

Дизайнът и спецификациите подлежат на промяна без предупреждение.



- В пластичните не са използвани халогенирани забавители на пламъка.
- В отделенията не са използвани халогенирани забавители на пламъка.
- Опаковъчните кашончета са изработени от хартия.

Отстраняване на проблеми

Следният списък ще ви помогне да се справите с проблемите, с които може да се сблъскате при работа с устройството. Преди да прегледате списъка по-долу, проверете връзките и процедурите за работа.

Общи

До устройството не достига захранване.

- Проверете връзките. Ако всичко е наред, проверете бутона.

Антената не се изтегля.

Антената не притежава предавателна кутия.

Няма звук.

- Силата на звука е ниска.
- Позицията на фейдъра (FAD) не е зададена за система с 2 високоговорителя.
- Не се чува кратък звуков сигнал.
- Звуковият сигнал е отменен (стр. 10)

Съвързването на паметта е изтрито.

- Захранването или акумулаторът са изключени.
- Захранващият кабел не е свързан правилно.

Запазените станции и правилното време се изтриват.

Бушонът е изгорял. Издава шум, когато ключът за запалване на автомобила е включен.

- Кабелите не са свързани правилно със захранващия конектор на автомобила.

Дисплеят изчезва/не се появява в прозореца на дисплея.

- Дисплеят изчезва, ако натиснете и задържите **(OFF)**.
- Натиснете и задържете **(OFF)** отново, докато дисплеят се появи.
- Конекторите са замърсени (стр. 13).

Функцията Auto Off не работи.

- Устройството е включено. Функцията Auto Off се активира след изключване на устройството.
→ Изключете устройството.

CD възпроизвеждане

Дискът не може да бъде зареден.

- Вече е зареден друг диск.
- Дискът е зареден насла наобратно.

Възпроизвеждането не започва.

- Заредилите сте дефектен или замърсен CD.
- Опитвате се да възпроизвеждате CD-R/CD-RW, които не са предназначени за аудио употреба. (стр. 12).

Не можете да възпроизведете MP3/WMA файлове.

- Дискът не е съвместим с MP3/WMA формата и версията (стр. 12).

Времето за възпроизвеждане на MP3/WMA файлове е по-дълго, отколкото за други.

- Следните видове дискове изискват повече време, за да започнат възпроизвеждане:
 - дискове със сложна дървоподобна структура.
 - мултиесийни дискове
 - отборени дискове

Опциите в дисплея не могат да бъдат прегледани.

- За дискове с много символи това е възможно. "A.SCR.L" е в положение "OFF" (изключен).
→ Задайте "A.SCR.L-ON". (стр. 10)

Звукът прескача.

- Устройството не е поставено правилно.
→ Поставете устройството под ъгъл, по-малък от 45 градуса и го инсталирайте на стабилно място в автомобила.
- Дискът е дефектен или замърсен.

Дискът не се изважда.

- Натиснете бутона  (изваждане) (стр. 6).

Радио приемане

Станциите не могат да бъдат приемани. Станциите не могат да бъдат приемани.

- Свържете захранващ контролен кабел (син) или допълнителния захранващ кабел (червен) към захранващия кабел на усилвателя на автомобила (само ако вашият автомобил има вградена FM/MW/LW антена на задното/странично стъкло.)
- Проверете връзката на антената на автомобила.
- Автоматичната антена не се изважда.
→ Проверете връзката на захранващия контролен кабел на антената.
- Проверете честотата.

Настройката и запаметяването на радиостанции са невъзможни.

- Запазете правилната честота в паметта.
- Сигналят на предаване е твърде слаб.

Автоматичната настройка е невъзможна

- Режимът на местно търсене е зададен в неправилна позиция.
- Търсенето спира твърде често:
→ Задайте "LOCAL-ON" (стр. 10).
Търсенето не спира на станция:
→ Задайте "MONO-ON" (стр. 10).
- Сигналят на приемане е твърде слаб.
→ Извършете ръчна настройка.

Индикаторът "ST" мига по време на FM приемане.

- Настройте честотата правилно.
- Сигналят на приемане е твърде слаб.
→ Задайте "MONO-ON" (стр. 10).

Предаването на сигнала на FM програма в стерео се чува моно.

- Устройството е в режим на моно приемане.
→ Задайте "MONO-OFF" (стр. 10).

RDS

Търсенето започва след няколко секунди.

- Станцията не е TR или е със слаб сигнал.
→ Изключете функцията TA. (стр. 8)

Не се появяват съобщения за трафик.

- Активирайте TA. (стр. 8)
- Станцията не предава съобщения за трафик, независимо че е TR.
→ Настройте другата станция.

PTY извежда индикация "----".

- Настоящата станция не е RDS.
- Не се получават RDS данни.
- Станцията не е от същия програмен вид.

Съобщения за грешки/съобщения

ERROR

- Дискът е замърсен или зареден наобратно
→ Почистете или заредете диска правилно.
- Зареден е празен диск.
- CD не може да бъде възпроизведен заради някакъв проблем.
→ Заредете друг CD.

FAILURE

- Връзката на високоговорителите не е правилна.
- Вижте ръководството за инсталация на този модел и проверете връзките.

L. SEEK +/-

- Режимът на местно търсене е включен по време на автоматична настройка.

NO AF

- Не съществува алтернативна честота за настоящата станция.
→ Натиснете (SEEK) +/-, докато името на станцията мига. Устройството започва да търси друга честота със същите PI данни (програма идентификация) (появява се индикация "PI SEEK").

NO INFO

- На MP3/WMA файловете няма записана текстова информация.

NO MUSIC

- Дискът не е музикален.
→ Заредете музикален диск в устройството.

NO NAME

- Записът няма записано име за албум/запис.

NO TP

- Устройството ще продължи да търси за TP станции.

OFFSET

- Съществува вероятност за вътрешна повреда
- Проверете връзките. Ако индикацията за грешка не изчезне от дисплея, консултирайте се с най-близкия сервиз на Sony.

READ

- Устройството чете информацията за всички записи и албуми на диска.
- Изчакайте, докато четенето приключи и възпроизвеждането започне автоматично. В зависимост от структурата на диска, това може да отнеме повече от минута.

PUSH EJT

- Дискът не може да се извади.
- Натиснете  (изваждане) (стр. 6).

"L L L L" или "R R R R"

- Ако сте достигнали началото или края на диска по време на бързо преървяване напред или назад, не можете да продължите.

"---"

- Символът не може да бъде възпроизведен с това устройство.

Ако тези решения не помогнат, консултирайте се с най-близкия сервиз на Sony. Ако занесете устройството на поправка заради проблем с възпроизвеждането, занесете и диска, който сте използвали, когато се е случил проблемът.

<http://www.sony.net/>

Sony Corporation