

# Barevný LCD televizor

**CZ**

Návod k obsluze \_\_\_\_\_

**CZ**

- ⚠ Před použitím tohoto televizoru si přečtěte část „Bezpečnostní upozornění“ v tomto návodu k použití. Návod uschovejte pro další použití.

**KLV-W40A10E**



Abyste mohli začít televizor co nejdříve používat, proveďte kroky 1 až 7.  
Více informací si prosím vyhledejte v návodu k obsluze.

1

## Kontrola příslušenství

**A**

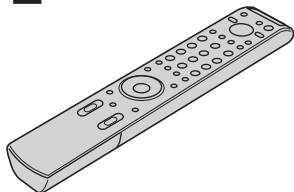

(1)  
RM-EA001  
Dálkový ovladač

**B**



(2)  
Baterie velikosti AA  
(typ R06)

**C**

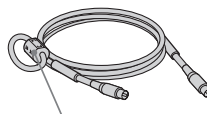

Neodstraňujte toto feritové jádro.

(1)  
Koaxiální kabel

**D**

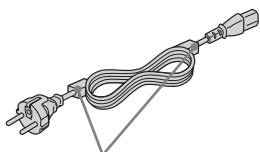

Neodstraňujte tato feritová jádra.

(1)  
Síťový napájecí kabel  
(typ C-6)

**E**



(1)  
Vázací pásek a šroubek

2

## Vložení baterií do dálkového ovladače

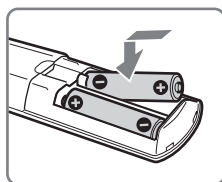
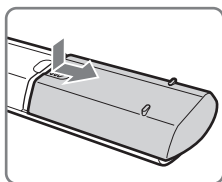

### Připojení antény (A)/videorekordéru (B)

1

A

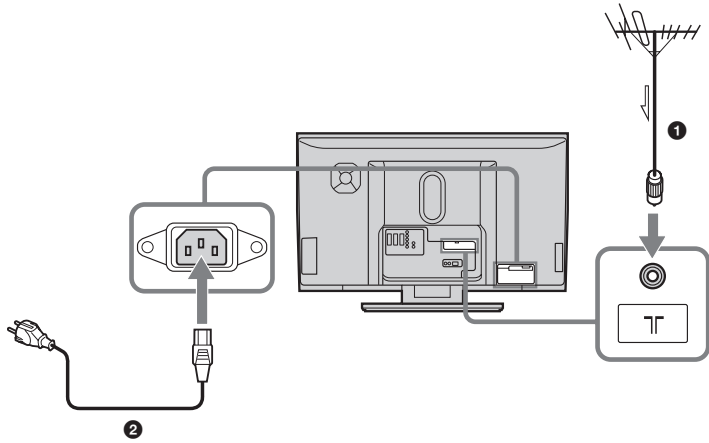

B

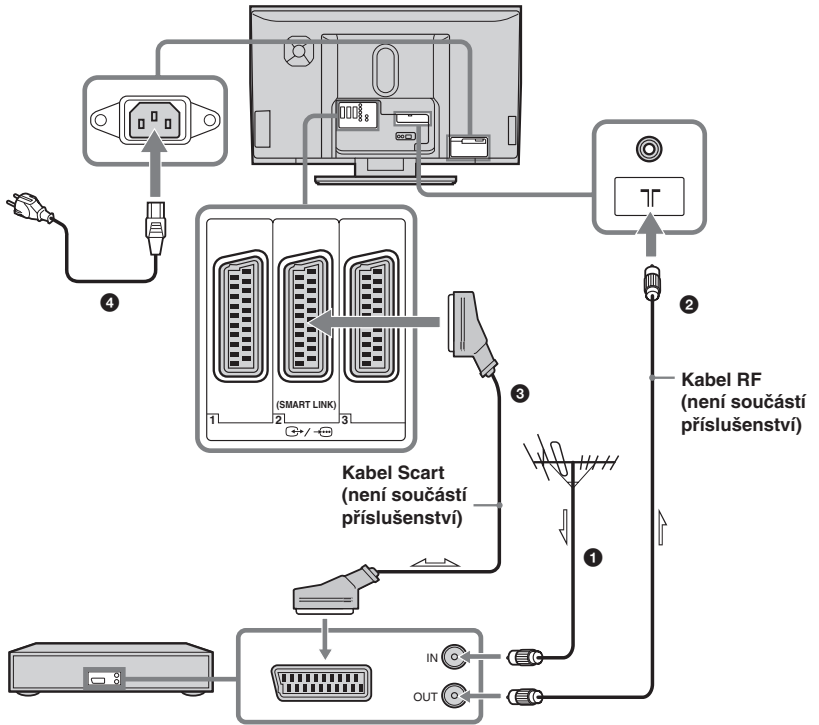

2

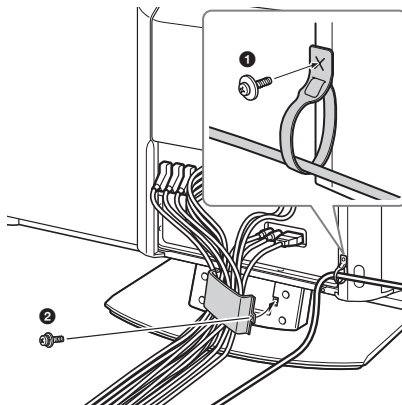

# 4

## Předcházení proti převrnutí televizoru

1

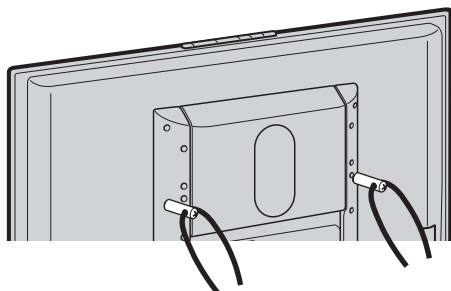

2

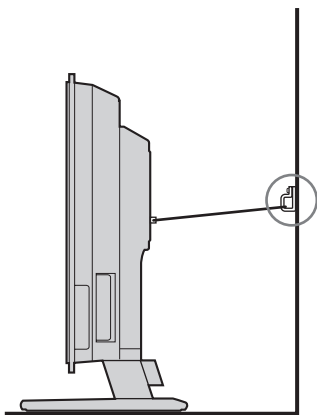

# 5

## Zapínání televizoru

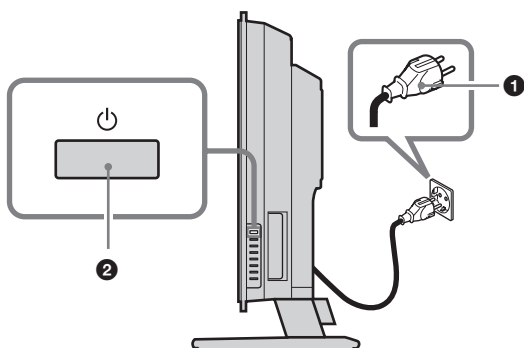

6

## Volba jazyka a země/oblasti

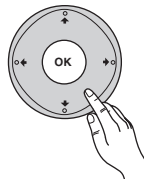
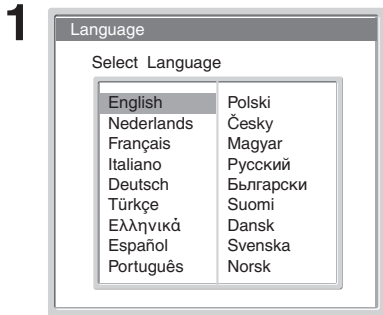

Vyberte



Uložte

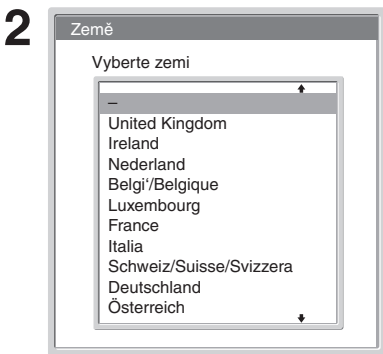

Vyberte



Uložte

7

## Automatické naladění televizoru

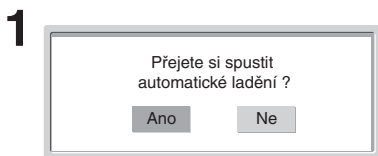

Vyhledávám ...



Vyberte „Yes“.

2



Exit (Ukončit)



Nyní je váš televizor připraven k použití.



- 1 Přepnutí televizoru do režimu standby
- 2 Volba režimu TV
- 3 Volba vstupního zdroje signálu
- 4 Volba kanálů
- 5 Zapnutí teletextu
- 6 Volba možností
- 7 Zapnutí funkce Poznámky na obrazovce
- 8 Volba následujícího nebo předchozího kanálu
- 9 Zobrazení menu
- 10 Nastavení hlasitosti televizoru
- 11 Zapnutí funkce „Časovač vypnutí“
- 12 Zobrazení služby NexTView
- 13 Utlumení zvuku

## VAROVÁNÍ

- Aby nedošlo k úrazu elektrickým proudem, nekládejte zástrčku odříznutou od síťového napájecího kabelu do zásuvky. Takovou zástrčku není dovoleno používat a měla by být zlikvidována.
- Aby nedošlo ke vzniku požáru nebo k úrazu elektrickým proudem, nevystavujte televizor dešti ani vlhkosti.
- Uvnitř televizoru se vyskytuje nebezpečné vysoké napětí. Neotevírejte skříňku přístroje. Opravy svěřte pouze kvalifikovanému servisnímu technikovi.

## Úvod

Děkujeme vám, že jste si vybrali tento výrobek značky Sony.

Před prvním zapnutím televizoru si prosím pozorně přečtěte tento návod a uschovejte jej pro pozdější použití.

### Informace o obchodních značkách

- „Play Station” je obchodní značka společnosti Sony Computer Entertainment, Inc.
- Jako virtualizér pro zvukový doprovod ve formátu Dolby Virtual Surround se používá technologie TruSurround.
- TruSurround, SRS a symbol  jsou obchodní značky společnosti SRS Labs, Inc. Použitá technologie TruSurround je v licenci společnosti SRS Labs, Inc.
- **HDMI** Tento televizor používá High-Definition Multimedia Interface (HDMI™). HDMI, logo HDMI a High-Definition Multimedia Interface jsou obchodní značky nebo registrované obchodní značky společnosti HDMI Licensing LLC.

# Obsah

Bezpečnostní informace.....	4
Bezpečnostní upozornění .....	7
Likvidace televizoru.....	7
<b>Přehled funkcí dálkového ovladače .....</b>	<b>8</b>
<b>Přehled tlačítek a indikátorů na televizoru .....</b>	<b>9</b>

## Začínáme

1: Kontrola příslušenství.....	10
2: Vložení baterií do dálkového ovladače .	10
3: Připojení antény/videorekordéru .....	11
4: Preventivní opatření proti převrnutí televizoru.....	12
5: Zapínání televizoru.....	13
6: Volba jazyka a země/oblasti.....	13
7: Automatické naladění televizoru .....	14

## Sledování televizního vysílání

Sledování televizního vysílání.....	16
Sledování obrazu z připojeného zařízení..	18

## Používání menu

Pohyb v menu .....	19
Přehled menu .....	20
Menu Nastavení obrazu .....	21
Režim.....	21
Kontrast/Jas/Barevná sytost/Odstín/ Ostrost/Podsvícení .....	21
Barevný tón .....	21
Redukce šumu .....	22
Dynamický obraz (Dynamic Picture).....	22
Korekce Gamma .....	22
Reset .....	22
Menu Nastavení zvuku.....	23
Efekt.....	23
Výšky/Hloubky/Vyvážení.....	23
Automatická hlasitost .....	23
Duální zvuk.....	24
Úroveň subwooferu .....	24
🔊 Hlasitost (hlasitost sluchátek) .....	24
🔊 Duální zvuk .....	24
Reset .....	24

Menu Ovládání obrazovky (Screen Control) .....	25
Automatický formát .....	25
Formát obrazovky.....	25
Posun obrazovky (Screen Shift) .....	25
Menu Funkce.....	26
Spořič energie.....	26
Reproduktor .....	26
Výstup AV2.....	26
Vypnutí obrazu .....	27
Osvětlení loga (Logo Illumination).....	27
Menu Časovač.....	28
Sleep Timer (Časový spínač pro usínání) .....	28
Automatické vypnutí.....	28
Menu Nastavení .....	29
Automatický start.....	29
Jazyk .....	29
Země .....	29
Automatické ladění.....	30
Třídění programů.....	30
Označení programů .....	30
AV předvolby.....	31
Ruční ladění .....	31

CZ

## Používání doplňkových zařízení

Připojení doplňkového zařízení .....	34
Programování dálkového ovladače .....	36

## Doplňující informace

Technické údaje .....	38
Odstraňování problémů .....	39
Index.....	41



# Bezpečnostní informace

## Síťový napájecí kabel

- Budete-li s televizorem pohybovat, odpojte síťový napájecí kabel ze zásuvky. Nepohybujte s televizorem, jestliže je síťový napájecí kabel připojen do zásuvky. Mohlo by dojít k poškození síťového napájecího kabelu, což by mohlo způsobit vznik požáru nebo zasažení elektrickým proudem.
- Dojde-li k poškození síťového napájecího kabelu, můžete to vést ke vzniku požáru nebo k zasažení elektrickým proudem.
  - Vyvarujte se uskřipnutí síťového napájecího kabelu a jeho nadměrného ohýbání nebo zkroucení. Mohlo by dojít k obnažení nebo přerušení vnitřních vodičů, což by mohlo vést ke zkratu a ke vzniku ohně nebo k úrazu elektrickým proudem.
  - Neprovádějte žádné úpravy síťového napájecího kabelu a zabraňte jeho poškození.
  - Na síťový napájecí kabel nepokládejte žádné těžké předměty. Netahejte za samotný síťový napájecí kabel.
  - Síťový napájecí kabel udržujte v dostatečné vzdálenosti od zdrojů tepla.
  - Při odpojování síťového napájecího kabelu jej uchopte vždy jen za zástrčku.
- Pokud je síťový napájecí kabel poškozen, přestaňte jej používat a požádejte svého prodejce nebo servisní středisko Sony o jeho výměnu.
- Nepoužívejte dodaný síťový napájecí kabel u žádného jiného zařízení.
- Používejte pouze originální síťový napájecí kabel Sony; nepoužívejte kabely jiných výrobců.

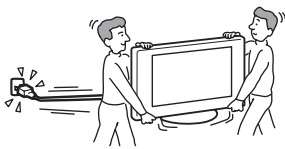

## Síťový napájecí kabel/ ochrana kabelu

Síťový napájecí kabel odpojujte uchopením za zástrčku. Netahejte za samotný síťový napájecí kabel.

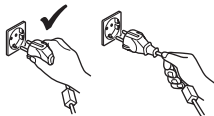

## Síťová zásuvka

Nepoužívejte uvolněnou síťovou zásuvku. Síťovou zástrčku zasuněte do síťové zásuvky až na doraz. Při nedostatečném připevnění může dojít k jiskření a ke vzniku ohně. Se žádostí o výměnu síťové zásuvky se obračtejte na kvalifikovaného elektrikáře.



## Volitelné příslušenství

Při instalaci televizoru s využitím stojanu nebo konzoly pro montáž na stěnu prosím dodržte následující pokyny. Pokud tak neučiníte, může televizor spadnout a způsobit vážné poranění.

- Používejte konzolu pro montáž na stěnu/stojan určeného typu.
- Při instalaci televizor řádně připevněte podle pokynů dodaných ke stojanu nebo konzole pro montáž na stěnu.
- Nezapomeňte připevnit konzoly dodávané ke stojanu.



## Instalace

Pokud má být televizor nainstalován na stěnu, svěřte montáž kvalifikovanému servisnímu technikovi. Při nesprávné instalaci může být televizor nebezpečný.

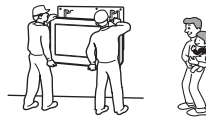

## Léčebné ústavy

Neumisťujte tento televizor na místo, kde se používají lékařské přístroje. Mohlo by dojít k chybné funkci lékařských přístrojů.

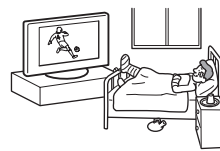

## Přenášení

- Před přemístěním televizoru odpojte od televizoru všechny kabely.
- Při manuálním přenášení televizoru držte televizor způsobem uvedeným na obrázku vpravo. Pokud tak neučiníte, může televizor spadnout, poškodit se nebo způsobit vážné poranění. Pokud televizor spadne na zem nebo dojde k jeho poškození, nechte jej co nejdříve zkontrolovat kvalifikovaným servisním technikem.
- Během přepravy nevystavujte televizor otřesům nebo nadměrným vibracím. Televizor by mohl spadnout a poškodit se nebo způsobit vážné poranění.
- Při přesunu televizoru do servisního střediska nebo při přemísťování televizoru zabalte televizor do původní papírové krabice a obalového materiálu.
- Při přenášení televizoru je vyžadována spolupráce dvou nebo více osob.

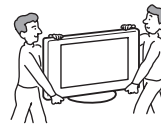

## Odvětrávání

- Nikdy nezakrývejte větrací otvory ve skříní přístroje. Mohlo by dojít k přehřátí přístroje a následnému vzniku požáru.
- Není-li zajištěno správné odvětrávání, může se v televizoru nahromadit prach a může dojít k jeho znečištění. Pro správné odvětrávání zajistěte následující podmínky:
  - Neinstalujte televizor tak, aby byl otočený dozadu nebo na bok.
  - Neinstalujte televizor tak, aby byl převrácený nebo vzhůru nohama.
  - Neinstalujte televizor na polici nebo do skříně.
  - Neumisťujte televizor na pokrývku nebo na postel.
  - Nezakrývejte televizor látkou, jako jsou například záclony nebo různými předměty, jako jsou například noviny apod.
- Kolem televizoru ponechte dostatek volného prostoru. V opačném případě může dojít k nedostatečné cirkulaci vzduchu, což může způsobit přehřívání, v jehož důsledku může dojít ke vzniku požáru nebo k poškození televizoru.

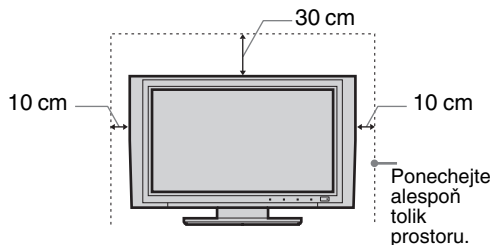

- Při instalaci televizoru na stěnu ponechte u spodní části televizoru alespoň 10 cm volného prostoru.
- Nikdy neinstalujte televizor následujícím způsobem:

Cirkulace vzduchu je zablokována.

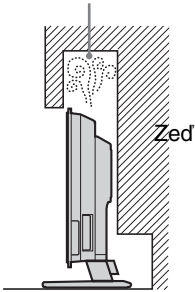

Cirkulace vzduchu je zablokována.

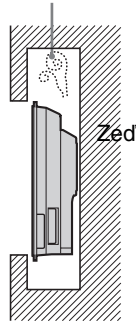

### Ventilační otvory

Do ventilačních otvorů nezasunujte žádné předměty. Jestliže se do těchto otvorů dostane kovový předmět nebo tekutina, může dojít ke vzniku ohně nebo k úrazu elektrickým proudem.



### Umístění

- Nikdy neinstalujte televizor v místech s vysokou teplotou, vlhkostí nebo nadměrnou prašností.
- Neinstalujte televizor v místech, kde by se do něj mohl dostat hmyz.
- Neinstalujte televizor tam, kde by mohl být vystaven mechanickým vibracím.
- Postavte televizor na stabilní a rovný povrch. Jinak může televizor spadnout a způsobit poranění.
- Neinstalujte televizor v místech, kde bude vyčnívat - např. na/za sloupek nebo tam, kde byste do něj mohli narazit hlavou. Jinak může dojít k poranění osob.



### Voda a vlhkost

- Nepoužívejte tento televizor v blízkosti vody - například u vany nebo ve sprše. Nevystavujte televizor dešti, vlhkosti ani kouři. Mohlo by dojít ke vzniku ohně nebo k úrazu elektrickým proudem.
- Nedotýkejte se síťového napájecího kabelu a televizoru mokřma rukama. Mohlo by dojít k zasažení elektrickým proudem nebo k poškození televizoru.

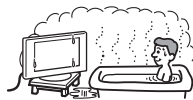

### Vlhkost a hořlavé materiály

- Nedovolte, aby došlo k navlhnutí televizoru. Zabraňte políti televizoru jakoukoli kapalinou. Pokud se prostřednictvím otvorů v krytu dostane do přístroje nějaká tekutina nebo pevný předmět, nezapínajte televizor. Mohlo by dojít k zasažení elektrickým proudem nebo k poškození televizoru. Nechejte přístroj neprodleně zkontrolovat kvalifikovaným servisním technikem.
- Aby nedošlo k požáru, udržujte hořlavé předměty (svíčky, atd.) a elektrické žárovky v dostatečné vzdálenosti od televizoru.

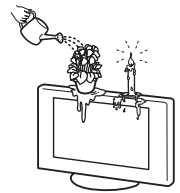

### Oleje

Neinstalujte televizor v místech, kde se používají oleje (například v restauracích). Do televizoru by se mohl dostat prach se vstřebaným olejem, což by mohlo vést k poškození televizoru.

### Pád přístroje

Postavte televizor na bezpečný a stabilní stojan. Na televizor nezavěšujte žádné předměty. Pokud tak neučiníte, může televizor spadnout ze stojanu nebo konzoly pro montáž na stěnu a způsobit poškození nebo vážné poranění.



Nedovolte dětem šplhat po televizoru.

### Vozidla nebo strop

Neinstalujte tento televizor pro použití ve vozidle. Nárazy a otřesy vozidla by mohly způsobit pád přístroje a přivodit zranění. Nezavěšujte tento televizor na strop.

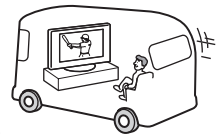

### Lodě a jiná plavidla

Neinstalujte tento televizor na lodi nebo jiných plavidlech. Pokud by byl televizor vystaven působení mořské vody, mohlo by dojít ke vzniku ohně nebo k poškození přístroje.

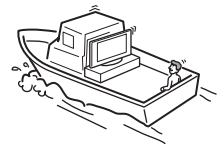

### Venkovní použití

- Nevystavujte televizor přímému slunečnímu světlu. Televizor by se mohl zahřát, což by mohlo způsobit jeho poškození.
- Neinstalujte tento televizor pro použití venku.

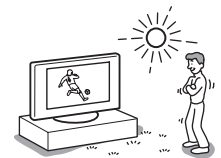

### Zapojení kabelů a vodičů

- Před zapojováním kabelů odpojte síťový napájecí kabel. Ujistěte se, že je před zapojováním z bezpečnostních důvodů odpojen síťový napájecí kabel.
- Dejte pozor, abyste o kabely nezakopli. Mohlo by dojít k poškození televizoru.

### Čištění

- Před čištěním síťové zástrčky a televizoru odpojte síťový napájecí kabel. V opačném případě může dojít ke vzniku ohně nebo k úrazu elektrickým proudem.
- Síťovou zástrčku pravidelně čistěte. Pokud je síťová zástrčka pokryta prachem a nahromadí-li se na ní vlhkost, může se zhoršit stav izolace a dojít ke vzniku ohně.



**Pokračování**

## Bouřka s blesky

Z důvodů vaší osobní bezpečnosti se během bouřek s blesky nedotýkejte žádné části televizoru, síťového napájecího kabelu nebo anténního přívodu.



## Poškození vyžadující servis

Pokud povrch skříně televizoru praskne, nedotýkejte se jí dokud neodpojíte síťový napájecí kabel ze síťové zásuvky. V opačném případě může dojít k úrazu elektrickým proudem.

## Servis

Neotevírejte skřínku přístroje. Svěřte servis televizoru vždy kvalifikovanému servisnímu technikovi.



## Odstranění drobného příslušenství z dosahu dětí

Dodržujte příslušenství mimo dosah dětí. Případné polknutí příslušenství by mohlo způsobit zduření. Pokud tato situace nastane, okamžitě přivolejte lékařskou pomoc.

## Rozbití skla

Zabraňte prudkým nárazům na plochy televizoru. Sklo obrazovky může v důsledku nárazu explodovat a způsobit vážné poranění.



## Není-li přístroj používán

Z bezpečnostních důvodů a také z důvodu ochrany životního prostředí doporučujeme, abyste v případě, že televizor nepoužíváte, nenechávali televizor zapnutý v pohotovostním režimu (standby). Odpojte televizor od síťového napětí. Některé televizory však obsahují funkce, jejichž správná činnost je podmíněna pohotovostním režimem televizoru. Pokyny uvedené v tomto návodu k obsluze vás na to v případě potřeby upozorní.



## Sledování televizního vysílání

- Místo pro pohodlné sledování televizoru je ve vzdálenosti mezi čtyř až sedminásobkem vertikální délky obrazovky od televizoru.
- Televizní vysílání sledujte při mírném osvětlení, protože sledování televizoru v nedostatečně osvětlené místnosti unavuje zrak. Dlouhodobé sledování obrazovky televizoru má rovněž za následek únavu zraku.
- Pokud potřebujete přizpůsobit úhel televizoru, přidržte rukou základnu stojanu, aby nedošlo k oddělení televizoru od stojanu. Dejte pozor, abyste si mezi televizorem a stojanem nepřiskřípli prsty.

## Nastavení hlasitosti

- Hlasitost reprodukce nastavte tak, abyste nerušili své sousedy. V nočních hodinách se zvuk velmi snadno šíří. Z tohoto důvodu se doporučuje zavřít okna nebo používat sluchátka.
- Budete-li používat sluchátka, nastavte hlasitost tak, aby nebyla nadměrná, protože by mohlo dojít k poškození vašeho sluchu.

## Přetěžování

Tento televizor je určen výhradně pro napájení napětím 220-240 V střídavých. Zajistěte, aby do stejné síťové zásuvky nebylo připojeno příliš mnoho elektrických spotřebičů, protože by to mohlo mít za následek vznik ohně nebo úraz elektrickým proudem.

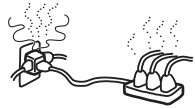

## Vysoká teplota

Nedotýkejte se povrchu televizoru. Televizor zůstává i po svém vypnutí určitou dobu horký.

## Koroze

Budete-li tento televizor používat v blízkosti mořského pobřeží, může mořská sůl způsobit zkorodování kovových součástí uvnitř přístroje a zapříčinit vnitřní poškození nebo vznik ohně. Kromě toho může dojít ke zkrácení provozní životnosti televizoru. Je třeba provést příslušná opatření, která sníží vlhkost a zmírní teplotu v místě, kde je přístroj umístěn.

# Bezpečnostní upozornění

## LCD obrazovka

- Přestože byla LCD obrazovka vyrobena vysoce přesnou technologií a alespoň 99,99 % obrazových bodů (pixelů) je v pořádku, mohou se na LCD obrazovce trvale zobrazovat černé tečky nebo světlé barevné body (červené, modré nebo zelené). Je to způsobeno strukturálními vlastnostmi LCD panelu a nejedná se o závadu.
- Nevystavujte povrch LCD obrazovky slunečnímu světlu. Jinak může dojít k poškození povrchu obrazovky.
- Netlačte nebo nepoškrábejte přední filtr, ani na horní plochu televizoru nepokládejte žádné předměty. Obraz by mohl být nestejný nebo by mohlo dojít k poškození LCD panelu.
- Budete-li televizor používat na chladném místě, může se v obraze zobrazit skvrna nebo obraz ztmavne. To však neindikuje žádnou poruchu funkce. Tento úkaz po zvýšení okolní teploty zmizí.
- Při nepřetržitém zobrazení statických obrazů může dojít ke vzniku „duchů“. Po chvíli by se měl tento stav zlepšit.
- Během provozu televizoru se obrazovka a skříň přístroje zahřívají. To však nepředstavuje poruchu funkce.
- LCD panel obsahuje malé množství tekutých krystalů a rtuti. Fluorescenční (zářivková) lampa, která se v televizoru používá, rovněž obsahuje rtuť. Postupujte podle místních nařízení a směrnic pro likvidaci nebezpečného odpadu.

## Fluorescenční (zářivková) lampa

Tento televizor používá jako zdroj světla speciální fluorescenční lampu. Jestliže obraz na obrazovce ztmavne, bliká, nebo se vůbec nezobrazuje, fluorescenční lampa je u konce své životnosti a je třeba ji vyměnit. Požádejte o výměnu kvalifikovaného servisního technika.

## Instalace televizoru

- Neinstalujte televizor na místa, kde by byl vystaven vysokým teplotám, například na přímém slunečním světle nebo v blízkosti radiátoru nebo výstupu topení. Pokud bude televizor vystaven vysokým teplotám, může dojít k jeho přehřátí, což může způsobit deformaci skříňě televizoru nebo jeho chybnou funkci.
- Ani když je televizor vypnutý, není odpojen od síťového napětí. Pro úplné odpojení televizoru od síťového napětí odpojte zástrčku síťového napájecího kabelu ze zásuvky.
- Pro docílení čistého obrazu nevystavujte obrazovku přímému osvětlení nebo přímému slunečnímu záření. Pokud je to možné, používejte bodové osvětlení, nasměrované ze stropu.
- Neinstalujte doplňkové komponenty příliš blízko televizoru. Umístěte doplňkové komponenty alespoň 30 cm od televizoru. Pokud je před televizorem nebo vedle televizoru umístěn videorekordér, může docházet ke zkreslení obrazu.

## Manipulace a čištění povrchu obrazovky/skříňky televizoru

Povrch obrazovky je pokryt speciální vrstvou, která zamezuje silným odrazům světla.

Aby nedošlo ke zhoršení vlastností materiálu nebo vrstvy na obrazovce, dodržujte prosím následující bezpečnostní opatření.

- Netlačte na povrch obrazovky, neškrábejte po povrchu obrazovky tvrdými předměty, ani na obrazovku nic neházejte. Mohlo by dojít k jejímu poškození.
- Po delším nepřetržitém provozu televizoru se nedotýkejte zobrazovacího panelu - zobrazovací panel může být horký.
- Doporučujeme vám, abyste se povrchu obrazovky dotýkali co nejméně.
- Pokud chcete z povrchu obrazovky/skříňky televizoru odstranit prach, setřete jej opatrně jemným hadříkem. Nepodaří-li se prach takto odstranit, setřete jej měkkým hadříkem mírně navlčeným slabým roztokem zředěného čisticího prostředku. Znečištěná místa můžete omýt a opětovně použít jemný hadřík.
- Nikdy nepoužívejte žádný druh utěrky s brusným účinkem, zásadité/kyselé čisticí prostředky, brusný prášek nebo těkavá rozpouštědla, jako např. líh, benzen, ředidlo nebo insekticidy. Při použití takových materiálů nebo delším kontaktu s gumovými nebo vinylovými materiály může dojít k poškození povrchu obrazovky a materiálu skříňky.
- Ve ventilačních otvorech se může časem usadit prach. Abyste zajistili správnou ventilaci, doporučujeme pravidelně vysávat prach vysavačem (jednou za měsíc).

## Likvidace televizoru

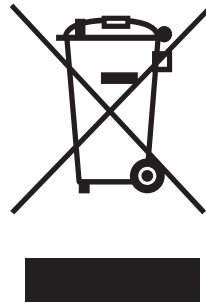

**Likvidace starého elektrického/elektronického zařízení (platí pro Evropskou unii a další evropské země se samostatnými systémy třídění odpadu)**

Tento symbol uvedený na výrobku nebo jeho obalu znamená, že výrobek je zakázáno vyházet do běžného domácího odpadu. Namísto toho je nutno výrobek předat do vhodného sběrného dvora pro recyklaci elektrických

a elektronických zařízení. Zajištěním správné likvidace výrobku pomůžete zabránit potenciálním nebezpečným vlivům na životní prostředí a lidské zdraví, které by hrozily při nesprávné likvidaci tohoto výrobku. Recyklace materiálů pomáhá chránit přírodní zdroje. Podrobnější informace o recyklaci tohoto výrobku získáte u místních úřadů, u společnosti zajišťující odvoz domácího odpadu nebo v obchodě, kde jste tento výrobek zakoupili.

# Dálkový ovladač

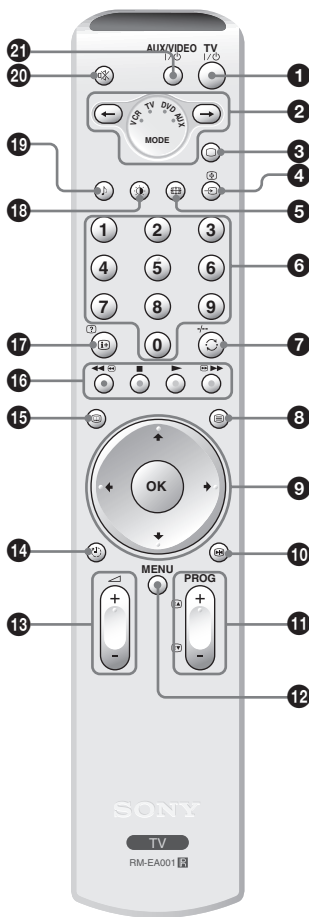

## 1 TV I/⏻ – TV standby

Pro dočasné vypnutí televizoru do stavu standby a pro jeho opětovné zapnutí.

## 2 Volič médií (Media selector) (strana 36)

Slouží pro volbu zařízení, které hodláte používat. Pro indikaci právě zvoleného zařízení se na okamžik rozsvítí zelený indikátor.

## 3 □ – Režim TV (strana 18)

## 4 →/↵ – Volba vstupu / Pozastavení textu

- V režimu TV (strana 18): Volba zdroje vstupního signálu ze zařízení připojeného ke zdírkám televizoru.
- V režimu Teletextu (strana 17): Pozastavení zobrazení aktuální stránky.

## 5 📺 – Režim obrazovky (strana 18)

## 6 Numerická tlačítka

- V režimu TV: Volba kanálů. Při zadávání čísla kanálu vyššího než 10 vložte druhou číslici během 3 sekund.
- V režimu Text: Pro zadání trojčíferných čísel stránek.

## 7 ↻ / -/- – Předchozí kanál / dvojčíferné číslo (videorekordér)

- V režimu TV: Návrat na předchozí sledovaný kanál (déle než 5 sekund).
- V režimu videorekordéru (VCR): Pro volbu dvojciferných čísel kanálů pro videorekordéry značky Sony (například pro kanál 23 stiskněte tlačítko -/- a pak tlačítko 2 a 3).

## 8 ☰ – Text (strana 17)

## 9 ↑/↓/←/→/OK (strana 16, 18, 19)

## 10 ⏮ – Režim obrazovky (strana 16)

## 11 PROG +/- (strana 16)

- V režimu TV: Volba následujícího (+) nebo předchozího (-) kanálu.
- V režimu Text: Volba následující (+) nebo předchozí (-) stránky.

## 12 MENU (strana 19)

## 13 🔊 +/- – Hlasitost

## 14 ⏸ – Časovač vypnutí (strana 28)

## 15 📺 – NexTVView (strana 17)

## 16 Barevná tlačítka

- V režimu NexTVView (strana 17): Pro třídění programů.
- V režimu VCR a DVD (strana 36): Ovládání hlavních funkcí vašeho videorekordéru nebo přehrávače DVD.

## 17 ⓘ/? – Informace / Zobrazení skrytého textu

- V režimu TV: Zobrazení informací jako např. číslo aktuálního kanálu a režim obrazovky.
- V režimu Teletextu (strana 17): Zobrazení skrytých informací (např. odpovědi na kvíz).

## 18 🌞 – Režim obrazu (strana 21)

## 19 🎵 – Efekt (strana 23)

## 20 🔇 – Utlumení (Mute) (strana 16)

## 21 AUX/VIDEO I/⏻

Zapnutí/vypnutí vašeho zařízení (v závislosti na naprogramování dálkového ovladače (strana 36)).

### Rada

Tlačítka ↑/↓/←/→, 🔊, PROG+ a numerická tlačítka 5 jsou opatřena výstupky. Tyto výstupky použijte jako pomůcku při ovládání televizoru.

# Přehled tlačítek a indikátorů na televizoru

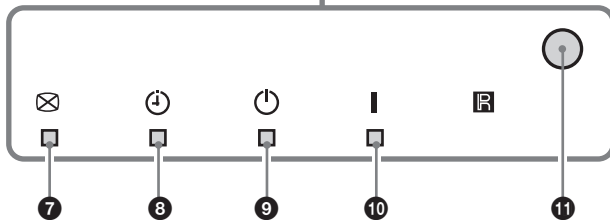
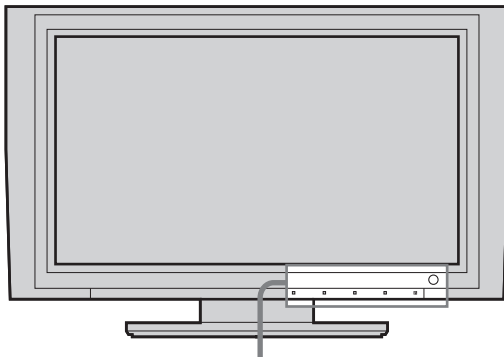
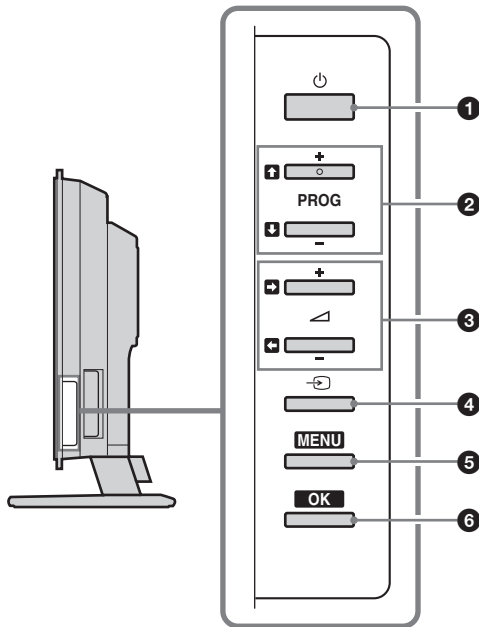

- 1** – **Napájení**  
Pro zapnutí a vypnutí televizoru.
- 2** **PROG +/-**   
  - V režimu TV: Volba následujícího (+) nebo předchozího (-) kanálu.
  - V nabídce TV: Přesun mezi volbami nahoru () nebo dolů ()
- 3** **+/-**   
  - Zvýšení (+) nebo snížení (-) hlasitosti.
  - V nabídce TV: Přesun mezi volbami doleva () nebo doprava ()
- 4** – **Volba vstupu (strana 18)**  
Volba zdroje vstupního signálu ze zařízení připojeného ke zdírkám televizoru.
- 5** **MENU** (strana 19)
- 6** **OK** (strana 19)
- 7** – **Indikátor vypnutí obrazu (strana 27)**  
Rozsvítí se zeleně, když je vypnutý obraz.  
Vypne se pouze obraz (zvuk zůstane nastaven beze změny).
- 8** – **Indikátor časovače vypnutí (strana 28)**  
Rozsvítí se oranžovou barvou, pokud je nastaven časovač vypnutí.
- 9** – **Indikátor Standby**  
Pokud je televizor v režimu standby, svítí tento indikátor červeně.
- 10** – **Indikátor napájení**  
Rozsvítí se zeleně, jakmile televizor zapnete.
- 11** **Senzor dálkového ovládní**

## 1: Kontrola příslušenství

Dálkový ovladač RM-EA001 (1)

Baterie velikosti AA (typ R06) (2)

Koaxiální kabel (1)



Toto feritové jádro neodstraňujte.

Síťový napájecí kabel (typ C-6) (1)

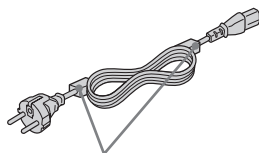

Neodstraňujte tato feritová jádra.

Vázací pás (1) a šroubek (1)



## 2: Vložení baterií do dálkového ovladače

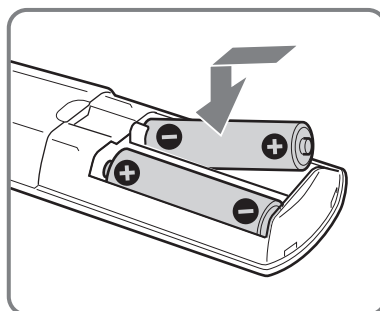
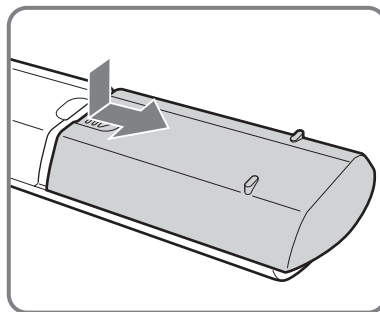

### Poznámky

- Při vkládání baterií dodržujte správnou polaritu.
- Při likvidaci baterií berte ohled na životní prostředí.  
V některých oblastech může likvidace baterií podléhat zvláštním předpisům. Obraťte se prosím na místní úřady.
- Nepoužívejte společně různé typy baterií a nekombinujte staré baterie s novými.
- S dálkovým ovladačem zacházejte opatrně. Zabraňte jeho pádu na zem, nešlapejte na něj a vyvarujte se jeho polití jakoukoli tekutinou.
- Nepokládejte dálkový ovladač na místa v blízkosti zdroje tepla nebo na místa vystavená přímému slunečnímu světlu nebo používání ve vlhké místnosti.

### 3: Připojení antény/videorekordéru

**A**

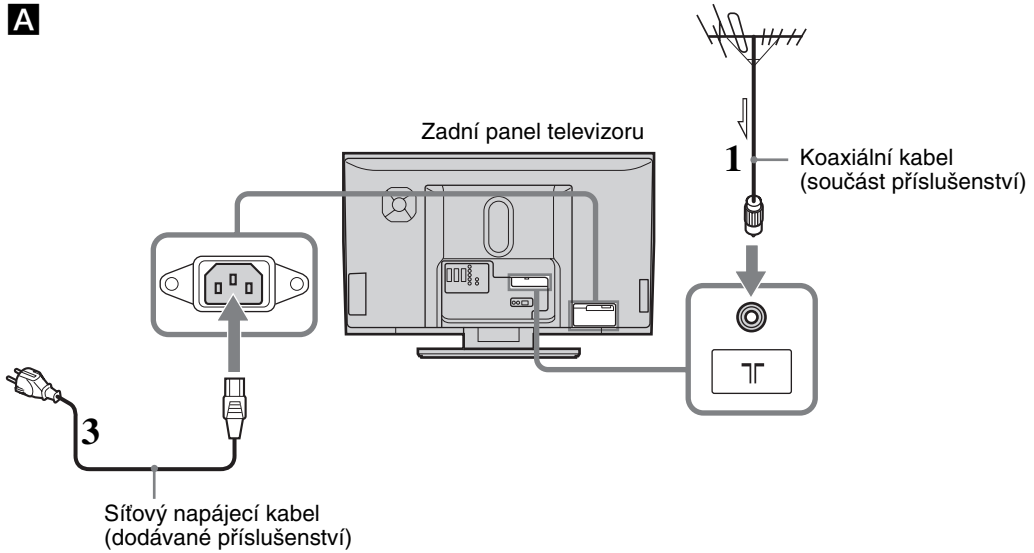

**B**

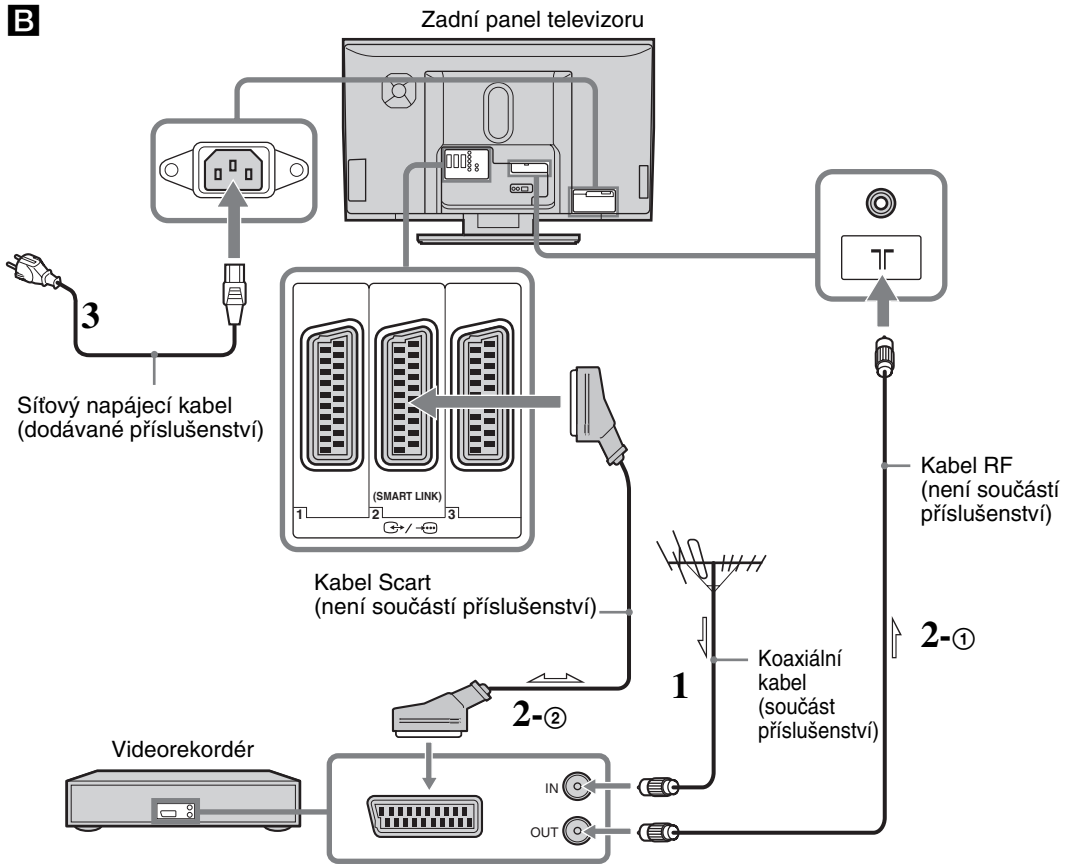

*Pokračování*



**1** Připojte anténu pomocí dodávaného koaxiálního kabelu.

**Pokud budete připojovat pouze anténu (A)**



Připojte anténu ke zdířce  v zadní části televizoru a pak pokračujte krokem 3.

**Pokud připojujete k televizoru videorekordéru s anténou (B)**

Připojte anténu ke vstupní zdířce na videorekordéru.

**2** Připojte videorekordér.

① Pomocí VF kabelu připojte výstupní zdířku na videorekordéru ke zdířce  v zadní části televizoru.

② Pomocí kabelu Scart připojte konektor Scart na videorekordéru ke konektoru  /  2 Scart v zadní části televizoru.

**3** Připojte dodávaný síťový napájecí kabel ke zdířce AC IN v zadní části televizoru.

**Poznámka**

Nepřipojujte síťový napájecí kabel do síťové zásuvky dříve, než jsou provedena všechna připojení.

**4** Smotejte kabel.

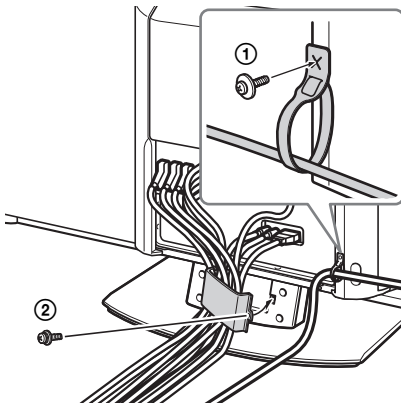

① Provedte síťový napájecí kabel skrz vázací pásek a upevněte jej vpravo k zadnímu panelu pomocí přiloženého šroubku.

② Vyšroubujte šroubek, aby se otevřela jedna strana krytu kabelu, provlečte kabely skrz a pak šroubek opět utáhněte.

## 4: Opatření proti převrnutí televizoru

Pro připevnění televizoru ke zdi pro zvýšení stability je možno používat kotvicí upevnění na zadním panelu televizoru. (Tato kotvicí upevnění neodnímejte.)

**1** Provedte vhodné kabely skrz otvory v obou kotvicích upevněních na zadním panelu televizoru.

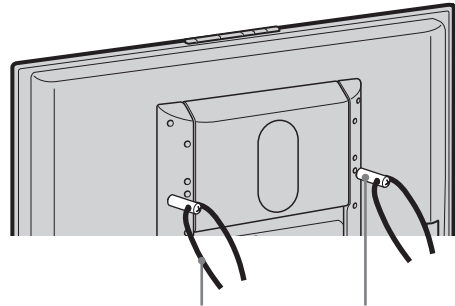

Kabel (není součástí příslušenství)

Kotvicí upevnění (s otvorem)

**2** Provedte ukotvení kabelů ke stabilnímu povrchu jako je například zeď nebo sloup.

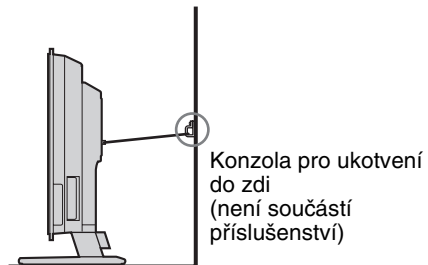

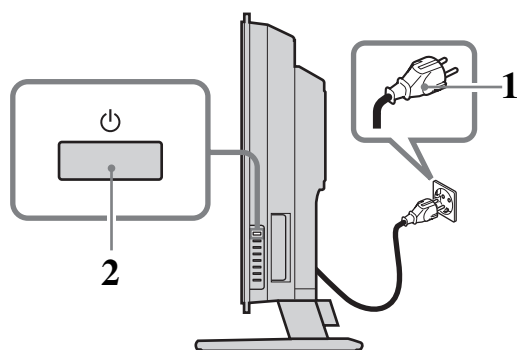

Konzola pro ukotvení do zdi (není součástí příslušenství)

## 5: Zapínání televizoru



- 1 Připojte televizor do síťové zásuvky (220-240 V střídavých, 50 Hz).
- 2 Stiskněte tlačítko  na televizoru (na pravé straně).

Při prvním zapnutí televizoru se na obrazovce automaticky zobrazí nabídka pro volbu jazyka - přejděte k části „6: Volba jazyka a země/oblasti“ na straně 13.

Pokud je televizor v režimu standby (indikátor  (standby) v přední části televizoru svítí červeně), stiskněte tlačítko TV  na dálkovém ovladači pro zapnutí televizoru.

## 6: Volba jazyka a země/oblasti

Při prvním zapnutí televizoru se na obrazovce automaticky zobrazí menu „Jazyk“.



- 1 Stiskněte tlačítko  pro volbu jazyka, kterým se budou zobrazovat menu na obrazovce a pak stiskněte tlačítko OK.



- 2 Stisknutím tlačítka **↑/↓** vyberte zemi/oblast, ve které budete televizor používat a pak stiskněte tlačítko **OK**.



Pokud země/oblast, ve které budete televizor používat, není v seznamu uvedena, vyberte možnost „-“.

Na obrazovce se zobrazí zpráva, jejímž prostřednictvím vyžaduje televizor povolení spuštění funkce pro automatické ladění - přejděte k části „7: Automatické naladění televizoru“ na straně 14.

## 7: Automatické naladění televizoru

Po zvolení jazyka a země/oblasti se zobrazí na obrazovce zpráva, jejímž prostřednictvím vyžaduje televizor povolení spuštění funkce pro automatické ladění.

Abyste mohli přijímat kanály (televizní vysílání), musíte televizor naladit. Při vyhledávání a ukládání všech dostupných kanálů postupujte následujícím způsobem.



- 1 Stisknutím tlačítka OK zvolte možnost „Ano“.

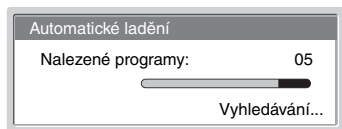
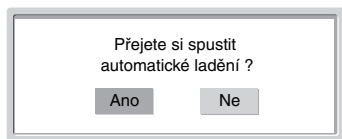

Televizor začne vyhledávat všechny dostupné kanály. To může nějakou dobu trvat a proto buďte prosím trpěliví a nestiskněte žádná tlačítka na televizoru ani na dálkovém ovladači.

Po uložení všech dostupných kanálů se obnoví normální provozní režim televizoru a zobrazí se kanál uložený pod číslem 1.

#### **Pokud se zobrazí zpráva vyžadující kontrolu připojení antény**

Nebyly nalezeny žádné kanály. Zkontrolujte všechna připojení antény a stiskněte OK pro opětovné spuštění automatického ladění.

- 2 Jakmile se na obrazovce zobrazí menu „Třídění programů“, proveďte kroky 2 a 3, uvedené v části “Třídění programů” (strana 30).



Pokud nebudete chtít změnit pořadí kanálů, v jakém jsou uloženy v televizoru, přejděte ke kroku 3.

- 3 Pro ukončení stiskněte tlačítko MENU.  
V televizoru jsou nyní naladěny všechny dostupné kanály.

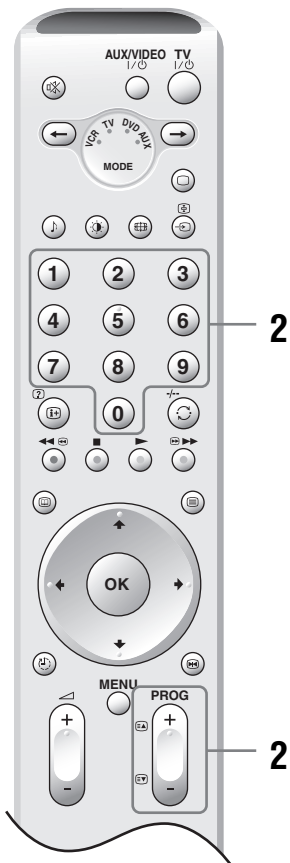
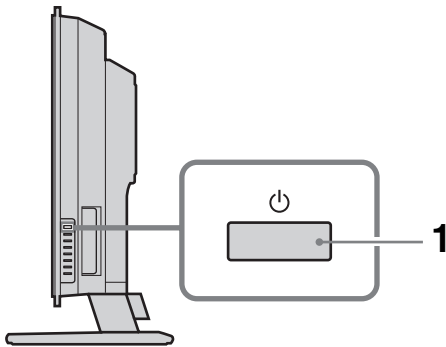
# Sledování televizního vysílání











**1** Zapněte televizor stisknutím tlačítka  na televizoru (na pravé straně).

Pokud je televizor v režimu standby (indikátor  (standby) v přední části televizoru svítí červeně), stiskněte tlačítko TV  na dálkovém ovladači pro zapnutí televizoru.

**2** Zvolte televizní kanál stisknutím numerických tlačítek nebo tlačítka PROG +/-.

Pokud chcete pomocí numerických tlačítek vybrat čísla kanálů vyšší než 10, zadejte druhé číslice během 3 sekund.

## Další operace

Funkce	Udělejte toto
Dočasné vypnutí televizoru (režim Standby)	Stiskněte tlačítko TV  .
Úplné vypnutí televizoru	Stiskněte tlačítko  na televizoru (na pravé straně).
Nastavení hlasitosti	Stiskněte tlačítko  + (zvýšení) /- (snížení).
Utlumení zvuku	Stiskněte tlačítko  . Dalším stisknutím tlačítka se tato funkce zruší.
Návrat k předchozímu sledovanému kanálu (déle než 5 sekund)	Stiskněte tlačítko  .
Zpřístupnění indexové tabulky programů	Stiskněte tlačítko OK. Pro volbu kanálu stiskněte tlačítko  a pak stiskněte tlačítko OK. Pro zpřístupnění indexové tabulky programů, viz strana 19.
Automatické přepnutí televizoru do režimu standby po uplynutí specifikované doby – Časový spínač	Stiskněte tlačítko  . Podrobnosti viz strana 28.
Dočasné pozastavení obrazu a kontrola obrazu na obrazovce	Stiskněte tlačítko  . Dalším stisknutím se tato funkce zruší.

## Přístup ke službě Teletext

Stiskněte tlačítko . Po každém stisknutí tlačítka se údaje zobrazené na displeji cyklicky změní takto: Teletext → Teletext přes TV obraz (režim mix) → Žádný teletext (ukončení služby Teletext)  
Pro volbu stránky stiskněte numerická tlačítka nebo tlačítko PROG +/-.  
Pro pozastavení zobrazení stránky stiskněte tlačítko /.  
Pro zobrazení skrytých informací stiskněte tlačítko /.

### Rady

- Zajistěte, aby byl příjem signálu kvalitní, jinak se mohou u teletextu vyskytnout chyby.
- Službu teletext vysílá většina televizních kanálů. Chcete-li získat informace o používání této služby, vyberte indexovou stránku (obvykle stránka 100).
- Jakkmile se ve spodní části stránky teletextu zobrazí 4 barevná tlačítka, je k dispozici služba Fastext. Fastext umožňuje snadný a rychlý přístup ke stránkám. Pro přístup k vybrané stránce stiskněte tlačítko příslušné barvy.

## Přístup ke službě NexTVView

Služba NexTVView představuje elektronického programového průvodce.

- 1 Pokud zvolíte kanál poskytující službu NexTVView (jakkmile jsou data dostupná, zobrazí se nápis „NexTVView“), stiskněte tlačítko .
- 2 Stiskněte tlačítko /// pro volbu zobrazené možnosti a pak stiskněte tlačítko OK pro potvrzení.  
Pro vypnutí služby NexTVView opět stiskněte tlačítko .

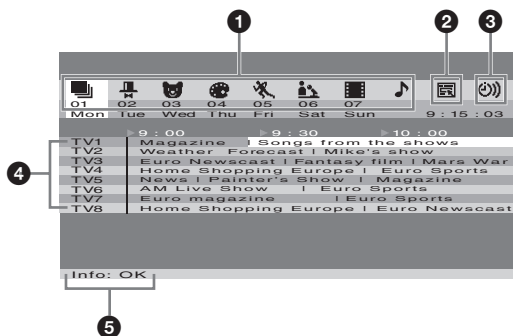

- 1 (All - všechno)/ (Children - pro děti)/ (Art - umění)/ (Sports - sport)/ (News - zprávy)/ (Movies - filmy)/ (Music - hudba):  
Seznam programů podle kategorií.

- 2 (Pouze tehdy, pokud službu NexTVView poskytuje více než osm kanálů):

Vytvoří se seznam kanálů. Je možno uložit až osm kanálů. Pro obnovení výchozího továrního nastavení zvolte možnost „Auto ▶“.

- 3 :  
Zobrazení seznamu poznámek (podrobnosti viz část „5 Informace“).

## 4 Programy:

Pokud televizor přijme 50 % nebo méně dat služby NexTVView (po zvolení kanálu se nápis „NexTVView“ zobrazuje oranžovou barvou), zobrazí se seznam programů podle vysílacích časů, a pokud televizor přijme více než 50 % dat služby NexTVView (po zvolení kanálu se nápis „NexTVView“ zobrazuje černou barvou), zobrazí se seznam programů podle vysílacích časů s kanály. Toto procento se může různit v závislosti na vaší příjmové oblasti.

## 5 Informace:

Zobrazuje se popis programu.  
Budete-li chtít program nahrávat (pouze pro videorekordéry, které podporují funkce SmartLink a programování prostřednictvím časového spínače), stiskněte červené tlačítko.  
Pro zobrazení zprávy s poznámkou v průběhu vysílání programu stiskněte zelené tlačítko. Takto je možno nastavit až pět programů.

### Poznámky

- Pokud jazyk použitý službou NexTVView neodpovídá jazyku, který je nastaven na televizoru, budou se některé znaky zobrazovat nesprávně. Nastavte položku „Jazyk“ na jazyk používaný službou NexTVView (strana 29). Kromě toho nastavte položku „Země“ podle země/oblasti, ze které je program NexTVView vysílán (strana 29).
- Položky „Nahrávání“ a „Remind“ nebudou po zahájení programu dostupné.

## Pro manuální změnu režimu obrazovky tak, aby odpovídal vysílání

Opakovaným stisknutím tlačítka  zvolte možnost Wide, Smart, 4:3, 14:9 nebo Zoom.

### Wide

(širokoúhlé zobrazení)

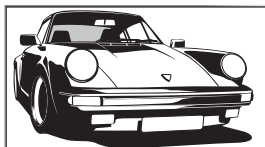

Zobrazuje se širokoúhlé vysílání (16:9) ve správných rozměrech.

### Smart\*

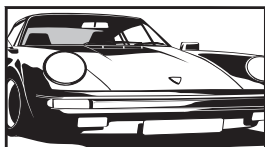

Zobrazuje se klasické vysílání s poměrem stran obrazu 4:3 s imitací efektu širokoúhlého obrazu. Obraz s poměrem stran 4:3 je roztažen tak, aby vyplnil obrazovku.

### 4:3

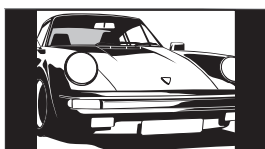

Zobrazuje se běžné vysílání 4:3 (například televizor, který nemá širokoúhlou obrazovku) ve správných rozměrech.

### 14:9\*

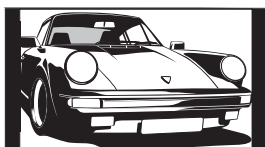

Zobrazuje se vysílání s poměrem stran obrazu 14:9 ve správných rozměrech. Výsledkem je zobrazení černých okrajových ploch na obrazovce.

### Zoom\*

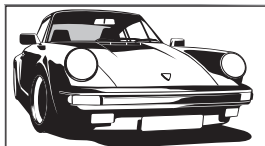

Zobrazuje se obraz ve filmovém formátu (formát letter box) ve správných rozměrech.

\* Horní a dolní části obrazu mohou být odříznuty.

### Rady

- Alternativou je nastavení položky „Auto formát“ na hodnotu „Zap“. Televizor automaticky zvolí nejvhodnější režim odpovídající vysílání (strana 25).
- Při volbě možnosti Smart, 14:9 nebo Zoom můžete část obrazu přizpůsobit. Stiskněte tlačítko  pro posunutí obrazu nahoru nebo dolů (např. pro umožnění čtení titulků).

## Sledování obrazu z připojeného zařízení

Zapněte připojené zařízení a pak proveďte některou z následujících operací.



### Pro zařízení připojené ke konektorům Scart pomocí kabelu Scart 21 pinů se všemi zapojenými vodiči







Spusťte na připojeném zařízení přehrávání. Obraz z připojeného zařízení se zobrazí na obrazovce.



### Pro automaticky naladěný videorekordér (strana 11)

Stiskněte tlačítko PROG +/- nebo numerická tlačítka pro volbu televizního kanálu.





### Pro další připojená zařízení

Opakovaným stisknutím tlačítka / zobrazte na obrazovce symbol správného vstupu (viz níže).

1/1, 2/2, 3/3:



Vstupní signál audio/video nebo RGB prostřednictvím konektoru Scart /1, 2 nebo 3.  se objeví pouze v případě, že byl připojen zdroj RGB signálu.







4:

Komponentní vstupní signál prostřednictvím zdířek Y, Pb/Cb, Pr/Cr /4 a vstupní signál audio prostřednictvím zdířek L/G/S/I, R/D/D/D /4.



5:

Digitální audio/video signál je na vstup přiváděn prostřednictvím zdířky HDMI IN 5. Vstupní audio signál je analogový pouze tehdy, pokud bylo zařízení připojeno pomocí zdířky DVI a výstupní zdířky audio.

6/S6:

Vstupní video signál prostřednictvím zdířky video 6 a vstupní audio signál prostřednictvím zdířky audio L/G/S/I (MONO), zdířek R/D/D/D 6. S6 se zobrazí pouze tehdy, pokud je zařízení připojeno ke zdířce S video S6 namísto ke zdířce video 6 a vstupní signál S video je přiváděn na vstup prostřednictvím zdířky S video S6.

## Další operace

Funkce	Udělejte toto
Návrat k normálnímu provozu televizoru	Stiskněte tlačítko  .
Přístup k tabulce Seznam vstupních signálů	Stiskněte tlačítko OK a pak stiskněte tlačítko  . Pro volbu vstupního zdroje stiskněte tlačítko  a pak stiskněte tlačítko OK.

# Pohyb v menu

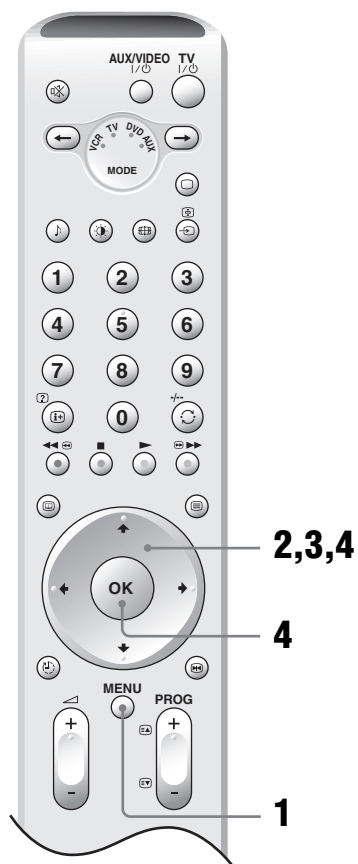

- 1 Stiskněte tlačítko MENU pro zobrazení menu.
- 2 Stiskněte tlačítko **↑/↓** pro volbu ikony menu.
- 3 Stiskněte tlačítko **↑/↓/←/→** pro volbu možnosti.
- 4 Stiskněte tlačítko **↑/↓/←/→** pro změnu/nastavení možnosti a pak stiskněte tlačítko OK.  
Pro ukončení menu stiskněte tlačítko MENU.  
Pro návrat k poslednímu zobrazení stiskněte **←**.



## Přehled menu

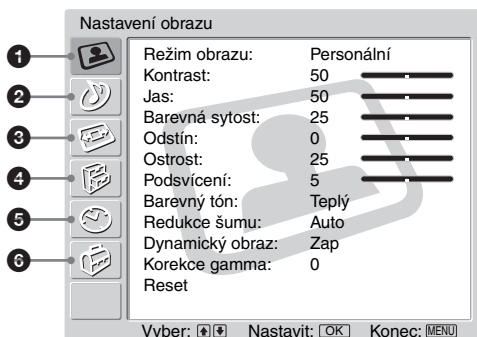

Následující možnosti jsou dostupné v každém menu. Podrobné informace o pohybu v menu - viz strana 19. Podívejte se rovněž na stránky uvedené v závorkách, kde najdete podrobné informace pro každé menu.



### 1 Nastavení obrazu

- Režim (21)
- Kontrast/Jas/Barevná sytost/Odstín/Ostrost/  
Podsvícení (21)
- Barevný tón (21)
- Redukce šumu (22)
- Dynamický obraz (Dynamic Picture) (22)
- Korekce Gamma (22)
- Reset (22)

### 2 Nastavení zvuku

- Efekt (23)
- Výšky/Hloubky/Vyvážení (23)
- Automatická hlasitost (23)
- Duální zvuk (25)
- Úroveň subwooferu (25)
-  Hlasitost (25)
-  Duální zvuk (25)
- Reset (25)

### 3 Ovládání obrazovky (Screen Control)

- Automatický formát (26)
- Formát obrazovky (26)
- Posun obrazovky (Screen Shift) (26)
  - V posun/H posun/Reset

### 4 Funkce

- Spořič energie (28)
- Reproduktor (28)
- Výstup AV2 (28)
- Vypnutí obrazu (29)
- Osvětlení loga (Logo Illumination) (29)

### 5 Časovač

- Časovač vypnutí (30)
- Automatické vypnutí (30)

### 6 Nastavení

- Automatický start (31)
- Jazyk (31)
- Země (31)
- Automatické ladění (32)
- Třídění programů (32)
- Označení programů (32)
- AV předvolby (33)
  - Označení/Přeskočit
- Ruční ladění (33)
  - Program/System/Kanál/Označení/AFT/Audio  
filtr/Přeskočit/Dekodér/Potvrdit

### Poznámka

Možnosti pro nastavení závisí na situaci. Jsou zobrazeny pouze možnosti, které je možno ovládat.

# Menu Nastavení obrazu

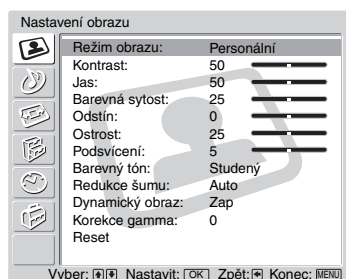

V menu Nastavení obrazu můžete nastavit níže uvedené možnosti. Pro volbu možností - viz část „Pohyb v menu“ (strana 19).

## Rada

Pokud nastavíte položku „Režim“ na hodnotu „Živý“ nebo „Normální“, můžete nastavit pouze položky „Režim“, „Kontrast“, „Barevný tón“, „Redukce šumu“ a „Reset“.

## Režim

Volba režimu obrazu.

- 1 Stisknutím tlačítka OK vyberte „Režim“.
- 2 Stisknutím tlačítka **↑/↓** vyberte některý z režimů obrazu a pak stiskněte tlačítko OK.

Živý: Pro zlepšení kontrastu a ostrosti obrazu.

Normální: Pro standardní obraz. Doporučeno pro domácí použití.

Personální: Umožňuje uložit preferované nastavení.

## Rada

Režim obrazu můžete rovněž změnit opakovaným stisknutím tlačítka **⊙**.

## Kontrast/Jas/Barevná sytost/Odstín/Ostrost/Podsvícení

- 1 Stisknutím tlačítka OK vyberte možnost.
- 2 Stisknutím tlačítka **←/→** nastavte úroveň a pak stiskněte tlačítko OK.

## Rada

Možnost „Odstín“ lze nastavit pouze u barevného signálu NTSC (např. videokazety z USA).

## Barevný tón

- 1 Stisknutím tlačítka OK vyberte „Barevný tón“.
- 2 Stiskněte tlačítko **↑/↓** a vyberte některou z následujících hodnot a pak stiskněte tlačítko OK.

Studený: Dodává bílým barvám namodralý odstín.

Neutrální: Dodává bílým barvám neutrální odstín.

Teplý: Dodává bílým barvám červený odstín.

## Redukce šumu

Snižuje obrazový šum (zrnění) při slabém signálu vysílače.

- 1 Stisknutím tlačítka OK vyberte možnost „Redukce šumu”.
- 2 Stiskněte tlačítka **↑/↓** a vyberte některou z následujících hodnot a pak stiskněte tlačítka OK.

Auto: Automatické snížení obrazového šumu.

Vysoký/Nízký/Vyp: Modifikace účinku redukce šumu.

CNR: Snížení obrazového šumu při příjmu animovaného obrazu.

BNR: Snížení blokového obrazového šumu. Tato funkce je účinná při připojeném přehrávači DVD/digitálním satelitním receiveru při přehrávání formátu MPEG.

## Dynamický obraz (Dynamic Picture)

Tato funkce zdůrazňuje kontrast obrazu.

- 1 Stisknutím tlačítka OK zvolte možnost „Dynamický obraz” (Dynamic Picture).
- 2 Stisknutím tlačítka **↑/↓** zvolte možnost „Zap” a pak stiskněte tlačítka OK.

## Korekce Gamma

Nastavení vyvážení mezi jasnými a tmavými oblastmi obrazu.

- 1 Stisknutím tlačítka OK zvolte možnost „Korekce Gamma”.
- 2 Stisknutím tlačítka **↑/↓** nastavte úroveň a pak stiskněte tlačítka OK.

## Reset

Nastavení všech parametrů obrazu na výchozí hodnoty.

- 1 Stisknutím tlačítka OK zvolte možnost „Reset”.
- 2 Stisknutím tlačítka **↑/↓** zvolte možnost „OK” a pak stiskněte OK.

# Menu Nastavení zvuku



V menu Nastavení zvuku můžete nastavit níže uvedené možnosti. Pro volbu možností - viz část „Pohyb v menu“ (strana 19).

## Efekt

- 1 Stisknutím tlačítka OK zvolte možnost „Efekt“.
- 2 Stisknutím tlačítka **↑/↓** vyberte některý z efektů a pak stiskněte tlačítko OK.

Vyp: Plochý průběh.

Přirozený: Zlepšení čistoty, detailů a prezence zvuku použitím systému „BBE High Definition Sound System<sup>\*1</sup>“.

Dynamický: Zvýraznění čistoty a prezence zvuku pro zajištění lepší srozumitelnosti a hudebního realismu použitím systému „BBE High Definition Sound System“.

Dolby Virtual<sup>\*2</sup>: Reproduktoři televizoru se používají pro simulaci prostorového (surround) efektu vytvářeného vícekanálovým systémem.

### Rady

- Efekt můžete rovněž změnit opakovaným stisknutím tlačítka **↓**.
- Pokud nastavíte položku „Automatická hlasitost“ na hodnotu „Zap“, nastaví se položka „Dolby Virtual“ automaticky na hodnotu „Přirozený“.

<sup>\*1</sup> Vyrobeno v licenci společnosti BBE Sound, Inc.

Licencováno společností BBE Sound, Inc. pod čísly USP4638258, 4482866. „BBE“ a symbol BBE jsou obchodní značky společnosti BBE Sound, Inc.

<sup>\*2</sup> Vyrobeno v licenci společnosti Dolby Laboratories. „Dolby“ a symbol dvojitého písmene „D“

**DD** jsou obchodní značky společnosti Dolby Laboratories.

## Výšky/Hloubky/Vyvážení

Pro přizpůsobení vyšších frekvencí (Výšky), nižších frekvencí (Hloubky) a zdůraznění vyvážení levého nebo pravého reproduktoru (Vyvážení).

- 1 Stisknutím tlačítka OK vyberte možnost.
- 2 Stisknutím tlačítka **←/→** nastavte úroveň a pak stiskněte tlačítko OK.

## Automatická hlasitost

Udržuje se konstantní úroveň hlasitosti i tehdy, pokud dochází k rozdílům v úrovni hlasitosti (například reklamy bývají mnohdy vysílány s vyšší hlasitostí, než jiné programy).

- 1 Stiskněte tlačítko OK pro volbu položky „Automatická hlasitost“.
- 2 Stiskněte tlačítko **↑/↓** pro volbu možnosti „Zap“ a pak stiskněte tlačítko OK.

### Rada

Pokud nastavíte položku „Efekt“ na hodnotu „Dolby Virtual“, nastaví se položka „Automatická hlasitost“ automaticky na hodnotu „Vyp“.

**Pokračování**

## Duální zvuk

Nastavení zvuku z reproduktoru na stereofonní nebo dvojjazyčné vysílání.

- 1 Stiskněte tlačítko OK pro volbu položky „Duální zvuk“.
- 2 Stiskněte tlačítko **↑/↓** pro volbu některé z následujících hodnot a pak stiskněte tlačítko OK.

Stereo, Mono: Pro stereofonní vysílání.

A/B/Mono: Pro dvojjazyčné vysílání nastavte hodnotu „A“ pro zvukový kanál 1, „B“ pro zvukový kanál 2 nebo „Mono“ pro monofonní kanál, je-li dostupný.

### Rada

Pokud zvolíte sledování signálu z jiného zařízení připojeného k televizoru, nastavte položku „Duální zvuk“ na hodnotu „Stereo“, „A“ nebo „B“.

## Úroveň subwooferu

Pro nastavení výstupní úrovně vestavěného subwooferu televizoru.

- 1 Stisknutím tlačítka OK zvolte položku „Úroveň subwooferu“.
- 2 Stisknutím tlačítka **←/→** nastavte úroveň a pak stiskněte tlačítko OK.

## Hlasitost (hlasitost sluchátek)

Nastavení hlasitosti sluchátek.

- 1 Stisknutím tlačítka OK zvolte možnost „ Hlasitost“.
- 2 Stisknutím tlačítka **←/→** nastavte úroveň a pak stiskněte tlačítko OK.

## Duální zvuk

Nastavení zvuku ze sluchátek na stereofonní nebo dvojjazyčné vysílání.

- 1 Stisknutím tlačítka OK zvolte možnost „ Duální zvuk“.
- 2 Stiskněte tlačítko **↑/↓** pro volbu některé z následujících hodnot a pak stiskněte tlačítko OK.

Stereo, Mono: Pro stereofonní vysílání.

A/B/Mono: Pro dvojjazyčné vysílání nastavte „A“ u zvukového kanálu 1, „B“ u zvukového kanálu 2 nebo „Mono“ u monofonního kanálu, je-li k dispozici.

### Rada

Pokud zvolíte sledování signálu z jiného zařízení připojeného k televizoru, nastavte položku „ Duální zvuk“ na hodnotu „Stereo“, „A“ nebo „B“.

## Reset

Nastavuje možnosti „Výšky“, „Hloubky“ a „Vyvážení“ na jejich výchozí tovární hodnoty.

- 1 Stisknutím tlačítka OK zvolte možnost „Reset“.
- 2 Stisknutím tlačítka **↑/↓** zvolte možnost „OK“ a pak stiskněte tlačítko OK.

# Menu Ovládání obrazovky (Screen Control)

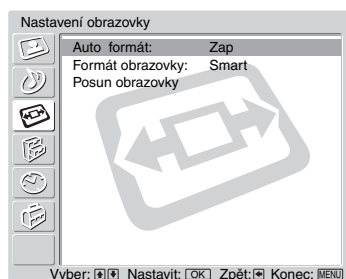

V menu Ovládání obrazovky můžete nastavit níže uvedené možnosti. Pro volbu možností - viz část „Pohyb v menu“ (strana 19).

## Automatický formát

Automatická změna formátu zobrazení podle vysílaného signálu.

- 1 Stiskněte tlačítko OK pro volbu položky „Automatický formát“.
- 2 Stiskněte tlačítko **↑/↓** pro volbu hodnoty „Zap“ a pak stiskněte tlačítko OK.  
Pro ponechání vašeho nastavení zvolte hodnotu „Vyp“.

### Rady

- I když položku „Automatický formát“ nastavíte na hodnotu „Zap“ nebo „Vyp“, můžete vždy změnit formát zobrazení opakovaným stisknutím tlačítka **⏏**.
- Položka „Automatický formát“ je dostupná pouze u signálů PAL a SECAM.

## Formát obrazovky

Podrobné informace o formátu obrazovky - viz strana 18.

- 1 Stiskněte tlačítko OK a vyberte položku „Formát obrazovky“.
- 2 Stiskněte tlačítko **↑/↓** pro volbu možnosti „Smart“, „4:3“, „14:9“, „Zoom“ nebo „Wide“ (podrobné informace - viz strana 18) a pak stiskněte tlačítko OK.

## Posun obrazovky (Screen Shift)

Nastavení polohy obrazu pro jednotlivé obrazové formáty.

- 1 Stiskněte tlačítko OK pro volbu položky Posun obrazovky (Screen Shift).
- 2 Stiskněte tlačítko **↑/↓** pro volbu některé z následujících hodnot a pak stiskněte tlačítko OK.  
V posun: Nastavení vertikální polohy obrazu.  
H posun: Nastavení horizontální polohy obrazu.  
Reset: Obnova výchozího továrního nastavení. Místo kroku 3 stiskněte tlačítko **↑/↓** pro volbu možnosti „OK“ a pak stiskněte tlačítko OK.
- 3 Stiskněte tlačítko **↑/↓** (pro nastavení vertikální polohy obrazu) nebo **←/→** (pro nastavení horizontální polohy obrazu) a pak stiskněte tlačítko OK.

### Rada

Pokud je položka „Formát obrazovky“ nastavena na hodnotu „4:3“ nebo „Wide“, není možno položku „V posun“ nastavovat.

# Menu Funkce

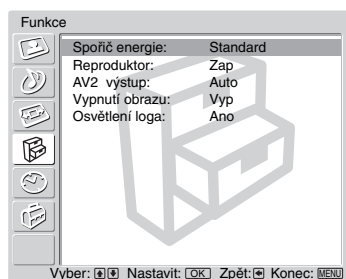

V menu Funkce můžete nastavovat níže uvedené možnosti. Pro volbu možností - viz část „Pohyb v menu“ (strana 19).

## Spořič energie

Snižuje příkon televizoru.

- 1 Stiskněte tlačítko OK a vyberte možnost „Spořič energie“.
- 2 Stisknutím tlačítka **↑/↓** zvolte možnost „Redukovaný“ a pak stiskněte tlačítko OK.

## Reproduktor





Zapnutí/vypnutí vestavěných reproduktorů televizoru.

- 1 Stiskněte tlačítko OK pro volbu položky „Reproduktor“.
- 2 Stisknutím tlačítka **↑/↓** vyberte hodnotu „Zap“ nebo „Vyp“ a pak stiskněte tlačítko OK.

Zap: Zvuk bude vystupovat z vestavěných reproduktorů televizoru.

Vyp: Zvukový doprovod televizoru bude vystupovat prostřednictvím externího audio zařízení, připojeného k výstupním zdírkám audio .



## Výstup AV2



Nastavení signálu, který bude poslán na výstup prostřednictvím zdírky s označením / 2 v zadní části televizoru. Pokud připojíte ke zdírce / 2 videorekordér nebo jiné záznamové zařízení, můžete provádět záznam ze zařízení připojeného k jiným zdírkám na televizoru.



- 1 Stiskněte tlačítko OK pro volbu položky „Výstup AV2“.
- 2 Stiskněte tlačítko **↑/↓** a vyberte některou z následujících hodnot a pak stiskněte tlačítko OK.

Auto: Zvukový doprovod bude vystupovat bez ohledu na obraz na obrazovce.

TV: Na výstupu bude vysílání přijímané TV anténou.

AV1: Na výstupu budou signály ze zařízení připojeného ke zdírce / 1.

AV3: Na výstupu budou signály ze zařízení připojeného ke zdírce / 3.

AV6: Na výstupu budou signály ze zařízení připojeného ke zdírce 6/S/ 6.

## Vypnutí obrazu

Pro vypnutí obrazu. I při vypnutém obrazu můžete poslouchat zvuk.

- 1** Stiskněte tlačítko OK pro volbu položky „Vypnutí obrazu”.
- 2** Stiskněte tlačítko **↑/↓** pro volbu hodnoty „Zap” a pak stiskněte tlačítko OK.

Na předním panelu televizoru se zeleně rozsvítí indikátor  (Vypnutí obrazu). Pro obnovení obrazu stiskněte jakékoliv tlačítko (kromě **↶** +/- a **♪**).

## Osvětlení loga (Logo Illumination)

Tato funkce umožňuje zapnout osvětlení loga SONY na předním panelu televizoru.

- 1** Stiskněte tlačítko OK pro volbu položky Osvětlení loga („Logo Illumination”).
- 2** Stiskněte tlačítko **↑/↓** pro volbu hodnoty „Ano” a pak stiskněte tlačítko OK.



# Menu Časovač

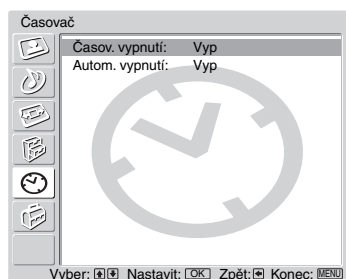

V menu Časovač můžete nastavit níže uvedené možnosti. Pro volbu možností - viz část „Pohyb v menu“ (strana 19).



## Časovač vypnutí

Nastavuje časovou periodu, po jejímž uplynutí se televizor automaticky přepne do režimu standby.

- 1 Stiskněte tlačítko OK pro volbu položky „Časovač vypnutí“.
- 2 Stiskněte tlačítko **↑/↓** a zvolte požadovanou časovou periodu („30min“/„60min“/„90min“/„120min“) a pak stiskněte tlačítko OK.

Na předním panelu televizoru se rozsvítí oranžový indikátor  (časovač vypnutí).

### Rady

- Časovač vypnutí můžete rovněž nastavit opakovaným stisknutím tlačítka .
- Pokud televizor vypnete a znovu zapnete, funkce časovač vypnutí se nastaví na hodnotu „Vyp“.
- Jednu minutu před přepnutím televizoru do režimu standby se na obrazovce zobrazí zpráva „Časovač brzy vyprší. TV se automaticky vypne.“
- Pokud stisknete tlačítko , zobrazí se na obrazovce čas (v minutách) zbývající do přepnutí televizoru do režimu standby.

## Automatické vypnutí televizoru

Televizor se automaticky přepne do režimu standby, jakmile zvolíte vstupní zdroj a pokud z připojeného zařízení nepřichází žádný vstupní signál.

V režimu TV je tato funkce „Automatické vypnutí televizoru“ vždy nastavena na hodnotu „Zap“.

- 1 Stiskněte tlačítko OK pro volbu položky „Automatické vypnutí televizoru“.
- 2 Stiskněte tlačítko **↑/↓** pro volbu hodnoty „Zap“ a pak stiskněte tlačítko OK.

# Menu Nastavení



V menu Nastavení můžete nastavit níže uvedené možnosti. Pro volbu možností - viz část „Pohyb v menu“ (strana 19).

## Automatický start

Spuštění „menu pro první operaci po zapnutí“ pro volbu jazyka a země/regionu, a pro naladění všech dostupných kanálů. Obvykle není třeba tuto operaci provádět, protože jazyk a země/region je již nastaven a kanály jsou již naladěny od první instalace televizoru (strana 13, 14). Tato možnost však umožňuje tento proces zopakovat (například při přeladění televizoru po změně bydliště a podobně).

- 1 Stiskněte tlačítko OK a vyberte položku „Automatický start“.
- 2 Stisknutím tlačítka OK zvolte možnost „Ano“.  
Na obrazovce televizoru se zobrazí menu „Jazyk“.
- 3 Postupujte podle kroků uvedených v části „6: Volba jazyka a země oblasti“ (strana 13) a „7: Automatické ladění televizoru“ (strana 14).

## Jazyk

Vyberte jazyk, ve kterém se budou zobrazovat menu.

- 1 Stiskněte tlačítko OK pro volbu položky „Jazyk“.
- 2 Stiskněte tlačítko ↑/↓ pro volbu jazyka a pak stiskněte tlačítko OK.  
Všechna menu se budou zobrazovat ve zvoleném jazyce.

## Země

Volba země/oblasti, kde svůj televizor používáte.

- 1 Stiskněte tlačítko OK pro volbu položky „Země“.
- 2 Stiskněte tlačítko ↑/↓ pro volbu země/oblasti, ve které budete televizor používat a pak stiskněte tlačítko OK.  
Pokud země/oblast, ve které budete televizor používat, není v seznamu uvedena, vyberte možnost „-“.

## Automatické ladění

Naladí se všechny dostupné kanály.

Tuto operaci obvykle nepotřebujete provádět, protože kanály se naladí při první instalaci televizoru (strana 14). Tato možnost však umožňuje tento proces opakovat (např. znovu naladit televizor po přestěhování nebo vyhledat nové kanály, které jejich provozovatelé zprovozňují).

- 1** Stiskněte tlačítko OK pro volbu položky „Automatické ladění“.
- 2** Provedte krok 1, uvedený v bodě „7: Automatické ladění televizoru“ (strana 14).

Po naladění všech dostupných kanálů se obnoví normální provozní režim televizoru.

## Třídění programů

Umožňuje změnit pořadí, ve kterém jsou kanály (programy) v televizoru uloženy.

- 1** Stiskněte tlačítko OK pro volbu položky „Třídění programů“.
- 2** Stiskněte tlačítko  $\uparrow/\downarrow$  a zvolte kanál, který chcete přesunout na novou pozici a pak stiskněte tlačítko OK.
- 3** Stiskněte tlačítko  $\uparrow/\downarrow$  pro výběr nové pozice pro kanál a pak stiskněte tlačítko OK.

V případě potřeby opakujte kroky 2 a 3 pro přesunutí dalších kanálů.

## Označení programů

Zvolenému kanálu je možno přiřadit název v délce až 5 písmen nebo číslic. Jakmile je takový kanál zvolen, zobrazí se tento název krátce na obrazovce. (Názvy kanálů se obvykle automaticky přebírají z teletextu (pokud je k dispozici).)

- 1** Stiskněte tlačítko OK pro volbu položky „Označení programů“.
- 2** Stisknutím tlačítka  $\uparrow/\downarrow$  vyberte kanál, který chcete označit názvem a pak stiskněte tlačítko OK.
- 3** Stisknutím tlačítka  $\uparrow/\downarrow/\leftarrow/\rightarrow$  zvolte požadované písmeno nebo číslici („□“ pro zadání prázdného místa - mezery) a pak stiskněte tlačítko OK.

### **Pokud zadáte nesprávný znak**

Stiskněte tlačítko  $\uparrow/\downarrow/\leftarrow/\rightarrow$  pro volbu  $\boxtimes/\boxtimes$  a pak opakovaně stiskněte tlačítko OK, až bude zvolen chybný znak. Poté stiskněte tlačítko  $\uparrow/\downarrow/\leftarrow/\rightarrow$  pro volbu správného znaku a pak stiskněte tlačítko OK.

- 4** Opakujte postup v kroku 3 tak dlouho, dokud není název kompletní.
- 5** Stisknutím tlačítka  $\uparrow/\downarrow/\leftarrow/\rightarrow$  zvolte možnost „Konec“ a pak stiskněte tlačítko OK.

## AV předvolby

Nastavte následující možnosti.

- 1 Stiskněte tlačítko OK pro volbu položky „AV předvolby”.
- 2 Stisknutím tlačítka  $\uparrow/\downarrow$  vyberte požadovaný zdroj vstupního signálu a pak stiskněte tlačítko OK.
- 3 Stisknutím tlačítka  $\uparrow/\downarrow$  zvolte některou z níže uvedených možností a pak stiskněte tlačítko OK.

Možnost	Popis
Označení	<p>Přiřazení názvu jakémukoliv zařízení připojenému k bočním nebo zadním zdířkám. Pokud je takové zařízení zvoleno, zobrazí se tento název krátce na obrazovce.</p> <p>Stiskněte tlačítko <math>\uparrow/\downarrow</math> pro volbu některé z následujících možností a pak stiskněte tlačítko OK.</p> <p>Označení zařízení: Použije se některé z přednastavených označení zařízení.</p> <p>Editovat: Vytvoření vlastního označení zařízení. Postupujte podle kroků 3 až 5, uvedených v části „Označení programů” (strana 32).</p>
Přeskočit	<p>Po stisknutí tlačítka <math>\uparrow/\downarrow</math> pro výběr zdroje vstupního signálu se přeskočí zdroj signálu, který není připojen k žádnému zařízení.</p> <p>Po zvolení této možnosti stiskněte tlačítko OK.</p>

## Ruční ladění

Před výběrem položky „Označení”, „AFT”, „Audio filtr”, „Přeskočit”, „Dekodér” vyberte tlačítkem PROG +/- číslo programu s kanálem. Není možno vybrat číslo programu, které je nastaveno na přeskočení (strana 35).

- 1 Stiskněte tlačítko OK a vyberte možnost „Ruční ladění”.
- 2 Stisknutím tlačítka  $\uparrow/\downarrow$  vyberte některou z následujících možností a pak stiskněte tlačítko OK.

Možnost	Popis
<b>Program</b>	Ruční ladění (předvolba) programových kanálů.
<b>Systém</b>	<ol style="list-style-type: none"> <li>1 Stisknutím tlačítka <b>↑/↓</b> zvolte položku „Program“ a pak stiskněte tlačítko <b>OK</b>.</li> </ol>
<b>Kanál</b>	<ol style="list-style-type: none"> <li>2 Stisknutím tlačítka <b>↑/↓</b> vyberte číslo programu, který chcete ručně naladit (pokud ladíte videorekordér, zvolte kanál 0) a pak stiskněte tlačítko <b>←</b>.</li> <li>3 Stisknutím tlačítka <b>↑/↓</b> zvolte položku „Systém“ a pak stiskněte tlačítko <b>OK</b>. <p><b>Poznámka</b> V závislosti na zemi/oblasti nastavené v možnosti „Země“ (strana 31), nemusí být tato možnost k dispozici.</p> </li> <li>4 Stisknutím tlačítka <b>↑/↓</b> vyberte některý z následujících systémů televizního vysílání a pak stiskněte tlačítko <b>←</b>. B/G: Pro země/oblasti západní Evropy D/K: Pro země/oblasti východní Evropy I: Pro Velkou Británii L: Pro Francii</li> <li>5 Stisknutím tlačítka <b>↑/↓</b> zvolte možnost „Kanál“ a pak stiskněte tlačítko <b>OK</b>.</li> <li>6 Stisknutím tlačítka <b>↑/↓</b> zvolte možnost „S“ (pro kanály kabelové televize) nebo „C“ (pro kanály pozemního vysílání) a pak stiskněte tlačítko <b>→</b>.</li> <li>7 Naladte kanály následujícím způsobem: <p><b>Pokud neznáte číslo kanálu (frekvenci)</b> Stisknutím tlačítka <b>↑/↓</b> vyhledejte následující dostupný kanál. Po nalezení kanálu se vyhledávání zastaví. Pro pokračování ve vyhledávání stiskněte tlačítko <b>↑/↓</b>.</p> <p><b>Pokud znáte číslo kanálu (frekvenci)</b> Pomocí numerických tlačítek zadejte číslo kanálu požadovaného vysílání nebo číslo kanálu vašeho videorekordéru.</p> </li> <li>8 Stiskněte tlačítko <b>OK</b>.</li> <li>9 Stisknutím tlačítka <b>↓</b> zvolte položku „Potvrďte“ a pak stiskněte tlačítko <b>OK</b>.</li> <li>10 Stiskněte tlačítko <b>↓</b> a zvolte možnost „OK“ a pak stiskněte tlačítko <b>OK</b>.</li> </ol> <p>Opakováním výše uvedeného postupu proveďte ruční naladění dalších kanálů.</p>
<b>Označení</b>	<p>Přiřadí vybranému kanálu název podle vašeho výběru o délce až 5 písmen nebo číslic. Jakmile je takový kanál zvolen, zobrazí se tento název krátce na obrazovce.</p> <ol style="list-style-type: none"> <li>1 Postupujte podle kroků 3 až 5 v části „Označení programů“ (strana 32).</li> <li>2 Stisknutím tlačítka <b>↓</b> zvolte položku „Potvrďte“ a pak stiskněte tlačítko <b>OK</b>.</li> <li>3 Stiskněte tlačítko <b>↓</b> a zvolte možnost „OK“ a pak stiskněte tlačítko <b>OK</b>.</li> </ol>

Možnost	Popis
AFT	<p>Pro jemné manuální doladění čísla zvoleného programu v případě, že jemným doladěním je možno zlepšit kvalitu obrazu. (Za normálních okolností se jemné doladění provádí automaticky.)</p> <ol style="list-style-type: none"> <li>1 Stisknutím tlačítka <b>↑/↓</b> proveďte jemné doladění v rozsahu -15 až +15 a pak stiskněte tlačítko OK.</li> <li>2 Stisknutím tlačítka <b>↓</b> zvolte položku „Potvrďte“ a pak stiskněte tlačítko OK.</li> <li>3 Stiskněte tlačítko <b>↓</b> a zvolte možnost „OK“ a pak stiskněte tlačítko OK.</li> </ol> <p>Pokud chcete obnovit automatické jemné ladění, zvolte v kroku 1 hodnotu „Zap“.</p>
Audio filtr	<p>Zlepšuje kvalitu zvuku jednotlivých kanálů v případě zkreslení monofonního vysílání. Někdy může nestandardní vysílací signál způsobit zkreslení zvuku nebo občasné vypnutí zvuku během sledování monofonních programů.</p> <ol style="list-style-type: none"> <li>1 Stisknutím tlačítka <b>↑/↓</b> zvolte hodnotu „Nízký“ nebo „Vysoký“ a pak stiskněte tlačítko OK. Pokud nemáte pocit, že je zvuk zkreslený, doporučujeme vám ponechat tuto možnost nastavenou na výchozí tovární hodnotu „Vyp“.</li> <li>2 Stisknutím tlačítka <b>↓</b> zvolte položku „Potvrďte“ a pak stiskněte tlačítko OK.</li> <li>3 Stiskněte tlačítko <b>↓</b> a zvolte možnost „OK“ a pak stiskněte tlačítko OK.</li> </ol> <p><b>Poznámka</b> Je-li zvolena hodnota „Nízký“ nebo „Vysoký“, není možno přijímat stereofonní nebo duální zvuk.</p>
Přeskočit	<p>Přeskočení nevyužitých kanálů při volbě kanálů stisknutím tlačítka PROG +/- (Pomocí numerických tlačítek však můžete přeskočený kanál vždy vybrat.)</p> <ol style="list-style-type: none"> <li>1 Stiskněte tlačítko <b>↑/↓</b> pro volbu hodnoty „Ano“ a pak stiskněte tlačítko OK.</li> <li>2 Stisknutím tlačítka <b>↓</b> zvolte položku „Potvrďte“ a pak stiskněte tlačítko OK.</li> <li>3 Stiskněte tlačítko <b>↓</b> a zvolte možnost „OK“ a pak stiskněte tlačítko OK.</li> </ol> <p>Pro obnovení přeskočeného kanálu vyberte v kroku 1 hodnotu „Ne“.</p>
Dekodér	<p>Prohlížení a záznam zvoleného šifrovaného kanálu při použití dekodéru připojeného ke konektoru Scart  2 buď přímo, nebo prostřednictvím videorekordéru.</p> <p><b>Poznámka</b> V závislosti na zemi/oblasti, nastavené v možnosti „Země“ (strana 31), nemusí být tato možnost k dispozici.</p> <ol style="list-style-type: none"> <li>1 Stisknutím tlačítka <b>↑/↓</b> zvolte hodnotu „Zap“ a pak stiskněte tlačítko OK.</li> <li>2 Stisknutím tlačítka <b>↓</b> zvolte položku „Potvrďte“ a pak stiskněte tlačítko OK.</li> <li>3 Stiskněte tlačítko <b>↓</b> a zvolte možnost „OK“ a pak stiskněte tlačítko OK.</li> </ol> <p>Pro pozdější zrušení této funkce zvolte v kroku 1 hodnotu „Vyp“.</p>

# Připojení doplňkového zařízení





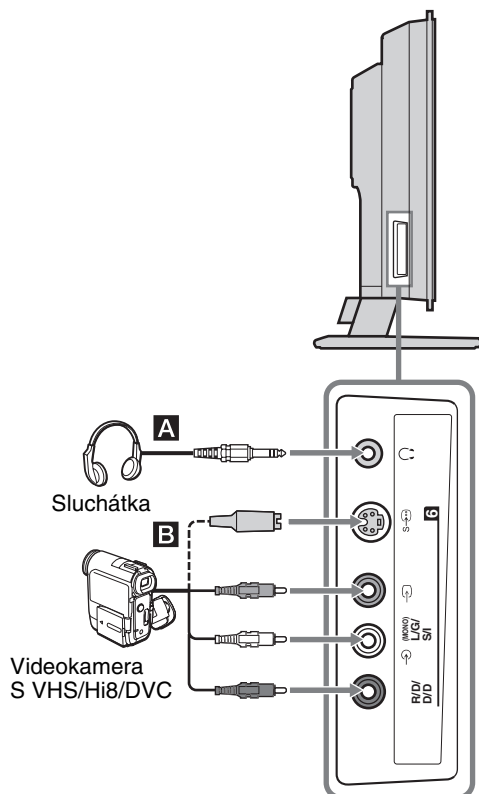

K televizoru lze připojit velké množství doplňkových zařízení. Připojovací kabely nejsou dodávány.

### Připojení k televizoru (na boku)



Pro připojení	Udělejte toto
---------------	---------------

Sluchátka <b>A</b>	Pokud chcete zvuk z televizoru poslouchat ve sluchátkách, proveďte připojení ke zdířce  .
--------------------	--

Videokamera S VHS/Hi8/DVC <b>B</b>	Proveďte připojení ke zdířce S video  nebo video  a zdířkám audio  . Aby nebyl v obraze šum, nepřipojujte videokameru současně ke zdířce video  a S video  . Pokud připojujete monofonní zařízení, proveďte připojení ke zdířce L/G/S/I  a nastavte položku „Duální zvuk“ na hodnotu „A“ (strana 24).
------------------------------------	---

## Připojení k televizoru (vzadu)

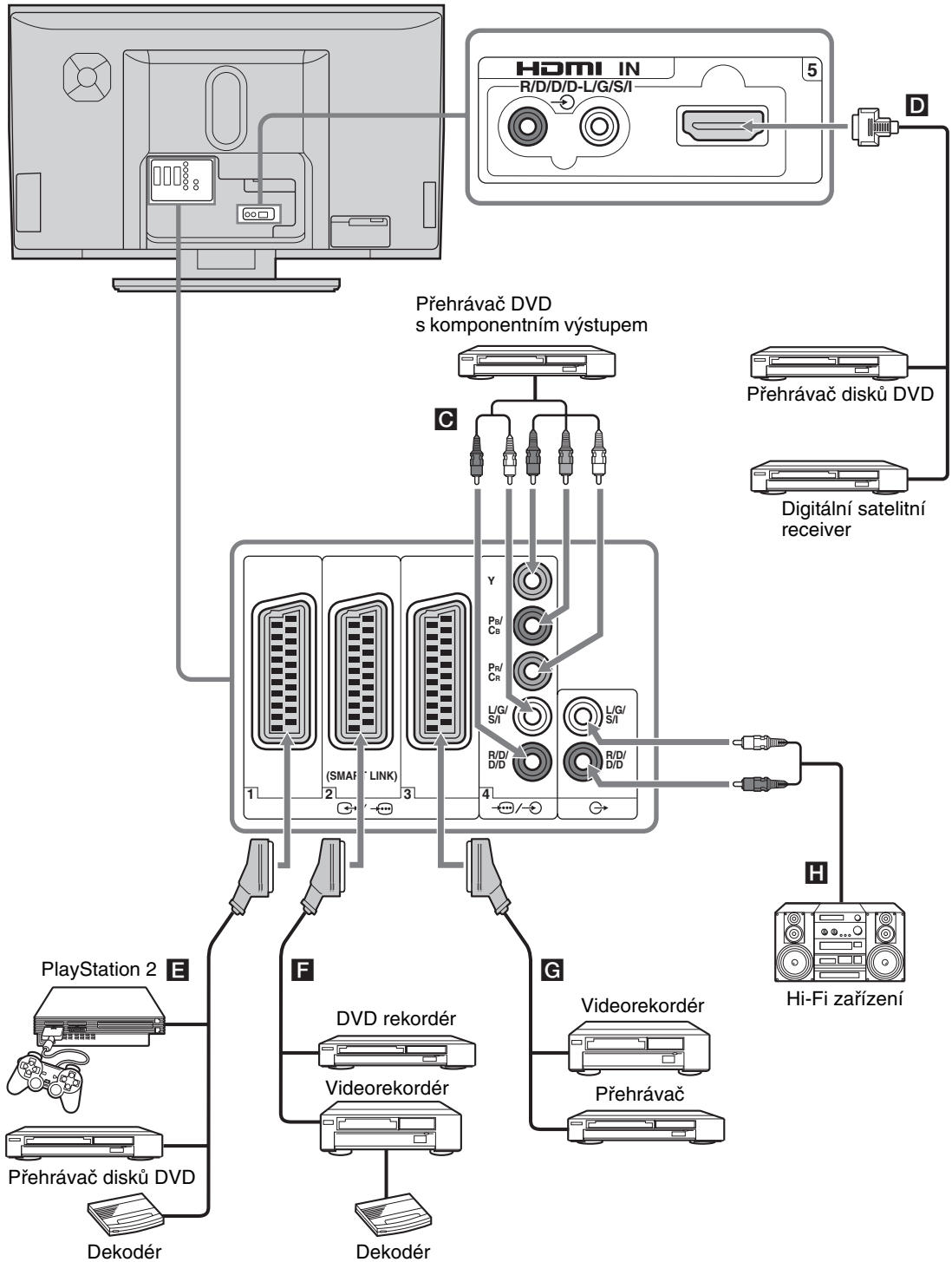



Pro připojení	Udělejte toto
Přehrávač DVD s komponentním výstupem <b>C</b>	Proveďte připojení ke komponentním zdífkám a zdífkám audio →/→4. Komponentní signál obsahující signál ve formátu 576p a audio signál jsou na vstup přiváděny z DVD přehrávače.
Digitální satelitní receiver nebo přehrávač DVD <b>D</b>	Pokud je zařízení vybaveno zdífkou HDMI, připojte jej ke zdífce HDMI IN 5. Digitální video a audio signály jsou přiváděny na vstup z digitálního satelitního receiveru. Pokud je zařízení vybaveno zdífkou DVI, avšak nikoli zdífkou HDMI, propojte zdífkou DVI se zdífkou HDMI IN 5 prostřednictvím adaptéru rozhraní DVI - HDMI (není součástí příslušenství) a pak propojte audio výstup zařízení ke vstupním zdífkám audio HDMI IN 5. Digitální video a audio signály jsou přiváděny na vstup ze zařízení.
„PlayStation 2“, přehrávač DVD nebo dekodér <b>E</b>	Proveďte připojení ke zdífce Scart →/→1. Pokud připojíte dekodér, zašifrovaný signál z televizního tuneru se posílá do dekodéru a dešifrovaný signál z dekodéru vystupuje. Pokud nastavíte položku „Výstup AV2“ na hodnotu „TV“, nebude signál správně dešifrován (strana 26).
DVD rekordér nebo videorekordér, podporující funkci SmartLink <b>F</b>	Proveďte připojení ke zdífce Scart →/→2. SmartLink je přímé spojení mezi televizorem a videorekordérem/DVD rekordérem. Více informací o funkci Smartlink si prosím vyhledejte v návodu k obsluze ke svému videorekordéru nebo DVD rekordéru.
Videorekordér <b>G</b>	Podrobnosti - viz strana 11.
Hi-Fi audio zařízení <b>H</b>	Pro poslech zvuku z televizoru na Hi-Fi audio zařízení proveďte připojení k výstupním zdífkám audio →. Pro vypnutí zvuku reproduktorů televizoru nastavte položku „Reproduktor“ na hodnotu „Vyp“ (strana 26).

## Programování dálkového ovladače

Tento dálkový ovladač je přednastaven pro ovládání televizorů značky Sony, většiny přehrávačů DVD, videorekordérů a AUX systémů značky Sony (DAV, DTT receiver, domácí kino a podobně).

Pro ovládání videorekordérů a přehrávačů DVD jiných výrobců a značek (a některých videorekordérů, přehrávačů DVD a AUX systémů značky Sony) proveďte pro naprogramování dálkového ovladače následující postup.

### Poznámka

Předtím, než začnete, si vyhledejte v níže uvedeném seznamu kód (tři číslice) pro vaši značku přehrávače DVD, videorekordéru nebo AUX systému (viz „Kódy výrobců“ na straně 37).

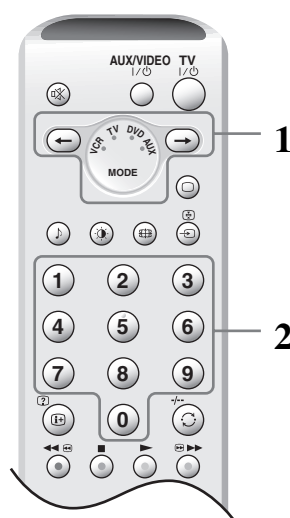

### 1 Pro naprogramování videorekordéru nebo přehrávače DVD:

Stiskněte a podržte tlačítko ← po dobu přibližně 6 sekund, až začne blikat zelený indikátor VCR a DVD. **Pro naprogramování AUX systémů značky Sony:**

Stiskněte a podržte tlačítko → po dobu přibližně 6 sekund, až začne blikat zelený indikátor AUX.

### 2 Ve chvíli, kdy svítí nebo blikají příslušné indikátory, stiskněte numerická tlačítka pro zadání trojčíferného kódu značky vašeho zařízení (strana 37).

Na okamžik se rozsvítí zelený indikátor.

### 3 Zapněte své zařízení a zkontrolujte, zda pracují následující hlavní funkce.

▶ (přehrávání), ■ (zastavení), ◀◀ (rychlé převíjení/posun vzad), ▶▶ (rychlé převíjení/posun vpřed), volba kanálu pro videorekordér a přehrávač DVD, tlačítko MENU a tlačítka ↑/↓/←/→ která slouží pouze pro přehrávání disků DVD.

### **Pokud vaše zařízení nepracuje nebo pokud nepracují některé funkce**

Zadejte správný kód nebo vyzkoušejte následující kód, uvedený v seznamu pro tuto značku.

V seznamu však nemusí být uvedeny všechny značky nebo všechny modely této značky.

#### **Rada**

Na vnitřní straně dvířek prostoru pro baterie je malý štítek, na který si můžete poznačit kódy svých značek.

### **Kódy výrobců**

V seznamu nemusí být uvedeny všechny značky nebo všechny modely této značky.

#### **Seznam značek videorekordérů**

<b>Značka</b>	<b>Kód</b>
SONY (VHS)	301, 302, 303, 308, 309, 362
SONY (BETA)	303, 307, 310
SONY (DV)	304, 305, 306
AIWA	325, 331, 351
AKAI	326, 329, 330
DAEWOO	342, 343
GRUNDIG	358, 355, 360, 361, 320, 351, 366
HITACHI	327, 333, 334
JVC	314, 315, 322, 344, 352, 353, 354, 348, 349
LG	332, 338
LOEWE	358, 355, 360, 361, 320, 351
MATSUI	356, 357
ORION	328
PANASONIC	321, 323
PHILIPS	311, 312, 313, 316, 317, 318, 358, 359, 363, 364
SAMSUNG	339, 340, 341, 345
SANYO	335, 336
SHARP	324
THOMSON	319, 350, 365
TOSHIBA	337

#### **Seznam značek přehrávačů DVD**

<b>Značka</b>	<b>Kód</b>
SONY	001, 029, 030, 036, 037, 038, 039, 040, 041, 042, 043, 044, 053, 054, 055
AIWA	021
AKAI	032

<b>Značka</b>	<b>Kód</b>
DENON	018, 027, 020, 002
GRUNDIG	009, 028, 023, 024, 016, 003
HITACHI	025, 026, 015, 004, 035
JVC	006, 017
KENWOOD	008
LG	015, 014, 034
LOEWE	009, 028, 023, 024, 016, 003
MATSUI	013, 016
ONKYO	022, 033
PANASONIC	018, 027, 020, 002, 045, 046, 047
PHILIPS	009, 028, 023, 024, 016, 003, 031
PIONEER	004, 050, 051, 052
SAMSUNG	011, 014
SANYO	007
SHARP	019, 027
THOMSON	012
TOSHIBA	003, 048, 049
YAMAHA	018, 027, 020, 002

#### **Seznam značek AUX systémů značky Sony**

Systém domácího kina DVD

<b>Značka</b>	<b>Kód</b>
SONY (DAV)	500, 501, 502

Systém domácího kina

<b>Značka</b>	<b>Kód</b>
SONY	504, 505

AV receiver

<b>Značka</b>	<b>Kód</b>
SONY	505, 506, 507, 508

Digitální receiver pro příjem pozemního vysílání

<b>Značka</b>	<b>Kód</b>
SONY	503

# Technické údaje

## Zobrazovací panel

Napájení:

220 – 240 V střídavých, 50 Hz

Velikost obrazovky:

40 palců

Úhlopříčka přibližně 101,5 cm

Rozlišení displeje:

1 366 bodů (horizontálně) x 768 řádků (vertikálně)

Příkon (odběr):

222 W

Příkon (odběr) v režimu standby:

0,5 W nebo méně

Rozměry (š x v x h):

Přibližně 1 114 x 729 x 360 mm (včetně stojanu)

Přibližně 1 114 x 647 x 114,5 mm (bez stojanu)

Hmotnost:

Přibližně 45,0 kg (včetně stojanu)

Přibližně 29,0 kg (bez stojanu)

## Systém panelu

LCD panel (Liquid Crystal Display)

## TV systém

Podle volby země/oblasti:

B/G/H, D/K, L, I

## Barevný televizní systém

PAL, SECAM

NTSC 3.58, 4.43 (pouze vstup Video In)

## Anténa

Konektor 75 ohmů pro externí anténu VHF/UHF

## Pokrytí kanálů

VHF: E2-E12

UHF: E21-E69

CATV (kabelová TV): S1-S20



HYPERBAND: S21-S41

D/K: R1-R12, R21-R69



L: F2-F10, B-Q, F21-F69

I: UHF B21-B69



## Konektory

  1

Konektor Scart 21 pinů (norma CENELEC) včetně vstupu audio/video, vstupu RGB a výstupu TV audio/video.

  2 (SMARTLINK)

Konektor Scart 21-pinů (norma CENELEC) včetně vstupu audio/video, vstupu RGB, volitelného výstupu audio/video a rozhraní SmartLink.

  3

Konektor Scart 21 pinů (norma CENELEC) včetně vstupu audio/video, vstupu RGB a výstupu audio/video, který se aktuálně zobrazuje na obrazovce.

 4

Y: 1 V $\bar{s}$ -š, 75 ohmů, 0,3 V negativní synch.

P<sub>B</sub>/C<sub>B</sub>: 0,7 V $\bar{s}$ -š, 75 ohmů

P<sub>R</sub>/C<sub>R</sub>: 0,7 V $\bar{s}$ -š, 75 ohmů

 4 Vstup Audio (konektory phono)

500 mV<sub>rms</sub>

Impedance: 47 kiloohmů

HDMI IN 5

Video: 1080i, 720p, 576p, 576i, 480p, 480i

Audio: Dvoukanálový lineární formát PCM

32, 44, 1 a 48 kHz, 16, 20 a 24 bitů,

nebo analogový audio vstup (konektory phono)

 6 Vstup S video (4 piny mini DIN)

 6 Vstup Video (konektor phono)

 6 Vstup Audio (konektory phono)

 Výstup Audio (Levý/Pravý) (konektory phono)

 Konektor pro sluchátka

## Zvukový výstup

25 W + 25 W + 50 W (subwoofer)

## Dodávané příslušenství

- Dálkový ovladač RM-EA001 (1)
- Baterie velikosti AA (typ R06) (2)
- Koaxiální kabel (1)
- Síťový napájecí kabel (typ C-6) (1)
- Vázací pás (1) a šroubek (1)

## Volitelné příslušenství

- Konzola pro upevnění na zeď SU-PW3M
- Stolek pro televizor SU-PF3M

Výrobce si vyhrazuje právo na změnu konstrukce a technických údajů bez předchozího upozornění.

# Odstraňování problémů

Zkontrolujte, zda indikátor  (standby) bliká červenou barvou.

## Pokud bliká

Došlo k aktivaci autodiagnostické funkce.

- 1 Podívejte se, jaká je frekvence blikání indikátoru  (standby) během jednotlivých 2sekundových pauz.







Tak například, pokud indikátor třikrát zabliká, pak následuje 2sekundová pauza, za níž následuje opět trojí bliknutí a podobně.



- 2 Stisknutím tlačítka  na televizoru (pravá strana) vypněte televizor, odpojte síťový napájecí kabel a informujte svého prodejce nebo servisní středisko Sony o způsobu blikání indikátoru (doba trvání a interval).

## Pokud neblinká



- 1 Projděte si položky v následujících tabulkách.
- 2 Pokud problém stále přetrvává, nechte televizor prohlédnout kvalifikovaným servisním technikem.

## Obraz

Problém	Příčina/Náprava
Nezobrazuje se žádný obraz (obrazovka je tmavá) a není slyšet žádný zvuk.	<ul style="list-style-type: none"><li>• Zkontrolujte správné připojení antény.</li><li>• Připojte televizor k síti a stiskněte tlačítko  na televizoru (pravá strana).</li><li>• Pokud se indikátor  (standby) rozsvítí červenou barvou, stiskněte tlačítko TV  .</li></ul>
Žádný obraz nebo žádná informace menu ze zařízení připojeného ke konektoru Scart	<ul style="list-style-type: none"><li>• Zkontrolujte, zda je doplňkové zařízení zapnuto a opakovaně stiskněte tlačítko   tak dlouho, dokud se na obrazovce nezobrazí symbol správného vstupu.</li><li>• Zkontrolujte zapojení mezi doplňkovým zařízením a televizorem.</li></ul>
Zkreslený obraz	<ul style="list-style-type: none"><li>• Zkontrolujte, zda není před nebo vedle televizoru umístěno nějaké doplňkové zařízení. Při instalaci doplňkového zařízení ponechte určitý prostor mezi tímto doplňkovým zařízením a televizorem.</li><li>• Při změně programů nebo výběru teletextu vypněte zařízení připojené ke konektoru Scart v zadní části televizoru.</li></ul>
Zdvojený obraz nebo výskyt duchů	<ul style="list-style-type: none"><li>• Zkontrolujte zapojení antény/kabelů.</li><li>• Zkontrolujte umístění a nasměrování antény.</li></ul>
Na obrazovce se zobrazuje jen zrnění a šum.	<ul style="list-style-type: none"><li>• Zkontrolujte, zda není anténa zlomená nebo ohnutá.</li><li>• Zkontrolujte, zda anténa není na konci své životnosti (3-5 let v normálním provozu, 1-2 roky při provozu na mořském pobřeží).</li></ul>
Šum obrazu (tečkované čáry nebo pruhy)	<ul style="list-style-type: none"><li>• Umístěte televizor do větší vzdálenosti od zdrojů elektrického šumu (například automobily, motocykly nebo vysoušeče vlasů).</li><li>• Ujistěte se, zda je anténa připojena dodávaným koaxiálním kabelem.</li><li>• Přívodní kabel antény ved'te ve větší vzdálenosti od ostatních propojovacích kabelů.</li><li>• Pro připojení antény nepoužívejte běžnou dvojlinku (s impedancí 300 ohmů), aby nedošlo ke vzniku nežádoucího rušení.</li></ul>
Šum obrazu při sledování televizního programu (kanálu)	<ul style="list-style-type: none"><li>• Zvolte položku „Ruční ladění“ v nabídce „Nastavení“ a nastavte položku „AFT“ (automatické jemné ladění) tak, aby se zlepšil příjem obrazu (strana 32).</li><li>• V menu „Nastavení obrazu“ zvolte položku „Redukce šumu“ pro snížení šumu obrazu (strana 22).</li></ul>
Proužkový šum během přehrávání/záznamu prostřednictvím videorekordéru	<ul style="list-style-type: none"><li>• Rušení videohlav. Umístěte svůj videorekordér do větší vzdálenosti od televizoru.</li><li>• Mezi videorekordérem a televizorem ponechte alespoň 30 cm volného místa, abyste předešli vzniku šumu.</li><li>• Vyvarujte se instalace svého videorekordéru před televizor nebo vedle televizoru.</li></ul>

<b>Problém</b>	<b>Příčina/Náprava</b>
Na obrazovce se zobrazují drobné černé a/nebo světlé body.	<ul style="list-style-type: none"> <li>• Obraz na zobrazovacím panelu je tvořen obrazovými body (pixely). Malé černé a/nebo světlé body (pixely), které se vyskytují na obrazovce, nepředstavují závadu televizoru.</li> </ul>
Programy se nezobrazují v barvě.	<ul style="list-style-type: none"> <li>• V menu „Nastavení obrazu“ zvolte položku „Reset“ pro obnovu výchozího nastavení (strana 22).</li> </ul>
Při sledování signálu na konektorech Y, PB/CB, PR/CR  se nezobrazují žádné barvy nebo jsou zobrazené barvy nesterjnoměrné.	<ul style="list-style-type: none"> <li>• Zkontrolujte zapojení konektorů Y, PB/CB, PR/CR 4.</li> <li>• Zajistěte, aby byly konektory Y, PB/CB, PR/CR 4 pevně usazeny ve svých příslušných zdířkách.</li> </ul>

## Zvuk

<b>Problém</b>	<b>Příčina/Náprava</b>
Není slyšet žádný zvuk, obraz je však v pořádku.	<ul style="list-style-type: none"> <li>• Stiskněte  +/- nebo  (Ztlumit).</li> <li>• Zkontrolujte, zda je položka „Reproduktor“ v menu „Funkce“ nastavena na hodnotu „Zap“ (strana 26).</li> </ul>
Zašuměný zvuk.	<ul style="list-style-type: none"> <li>• Viz „Obrazový šum“ - příčina/náprava na straně 39.</li> </ul>
Zvuk je zkreslený.	<ul style="list-style-type: none"> <li>• Viz část „Audio Filter“ na straně 33.</li> </ul>

## Obecné

<b>Problém</b>	<b>Příčina/Náprava</b>
Televizor se automaticky vypíná (televizor se přepíná do režimu standby).	<ul style="list-style-type: none"> <li>• Prověřte, zda je aktivován „Časovač vypnutí“ (strana 28).</li> <li>• Zkontrolujte, zda je aktivována funkce „Automatické vypnutí“ (strana 28).</li> <li>• Pokud v režimu TV není přijímán žádný signál nebo neprovedete žádnou operaci po dobu 10 minut, televizor se automaticky přepne do režimu standby.</li> </ul>
Některé zdroje vstupního signálu nelze zvolit.	<ul style="list-style-type: none"> <li>• Zvolte položku „AV předvolby“ v nabídce „Nastavení“ a zrušte nastavení „Přeskočit“ u daného zdroje vstupního signálu (strana 31).</li> </ul>
Dálkový ovladač nefunguje.	<ul style="list-style-type: none"> <li>• Zkontrolujte, zda je dálkový ovladač správně nastaven pro zařízení, které používáte.</li> <li>• Pokud dálkový ovladač není schopen ovládat zařízení ani po správném nastavení podle zařízení, zadejte potřebný kód podle postupu uvedeného v části „Programming the remote“ (strana 36).</li> <li>• Vyměňte baterie.</li> </ul>
Při prohlížení nabídky/teletextu/ NexTView se zobrazují nesprávné znaky.	<ul style="list-style-type: none"> <li>• Vyberte v nabídce „Nastavení“ možnost „Jazyk“ a „Země“ a nastavte jazyk a zemi/oblast, ve které je služba Teletext/NexTView poskytována (strana 29). U jazyků cyrilice doporučujeme v případě, že vaše země/oblast není v seznamu zobrazena, zvolit možnost Russia (Rusko).</li> </ul>

# Index

## Číselné názvy

Tlačítka 0-9 8

14:9 18

4:3 18

## A

AFT 32

Anténa, připojení 11

Audio filtr 33

Automatická hlasitost 23

Automatické ladění 14, 30

Automatické uvedení do provozu 29

Automatické vypnutí televizoru 28

Automatický formát 25

AV předvolby 31

AV2 výstup 26

## B

Barevná tlačítka 8

Barevný tón 21

Barva 21

Baterie, vkládání do dálkového ovladače 10

BBE 23

## C

Časovač vypnutí 28

## D

Dálkový ovladač

ovládací senzor 9

vkládání baterií 10

přehled 8

programování 36

Dekodér 33

Dodávané příslušenství 10

Dolby Virtual 23

Duální zvuk 24

Dynamic Picture 22

## E

Efekty (zvukové efekty) 23

## F

Fastext 17

Formát obrazovky 25

## H

Hloubky 23

## I

Indikátor časovač vypnutí (⏸) 9

Indikátor napájení (⏻) 9

Indikátor Standby (⏻) 9

Indikátor vypnutí obrazu (⊗) 9

## J

Jas 21

Jazyk 29

## K

Kanály

automatické ladění 14

volba 16

přeskočit 33

Kontrast 21

Korekce Gamma 22

## M

Menu Časovač 28

Menu Funkce 26

Menu Nastavení 29

Menu Nastavení obrazu 21

Menu Nastavení zvuku 23

Menu Screen Control (nastavení obrazovky) 25

## N

NexTVView 17

Numerická tlačítka 8

## O

Odstín 21

Ostrost 21

Osvětlení loga 27

Označení 31, 32

Označení programů 30

## P

Podsvícení 21

Posunutí obrazovky (Screen Shift) 25

Přeskočit 31, 33

Připojování

antény/videorekordéru 11

doplňkového zařízení 34

## R

Režim (Režim obrazu) 21

Režim obrazovky 18

Redukce šumu 22

Reproduktor 26

Reset

nastavení obrazu 22

nastavení zvuku 24

Ruční ladění 31

## S

Sluchátka

připojení 34

duální zvuk 24

hlasitost 24

Smart 18

Spořič energie 26

## T

Tabulka indexů programů 16

Tabulka Seznam vstupních signálů 18

Technické údaje 38

Text 17

Tlačítka Hlasitost (↔) +/- 8, 9

Tlačítka PROG +/- 8, 9

Tlačítka AUX/VIDEO I/⏻ 8

Tlačítka Časovač vypnutí (⏸) 8

Tlačítka Efekt (♪) 8

Tlačítka Info (ℹ) 8

Tlačítka Input (volba vstupu) (→) 8, 9

Tlačítka MENU 8, 9

Tlačítka OK 8, 9

Tlačítka Pozastavení textu (Text hold) (⏸) 8

Tlačítka pro zadání dvou číslic (videorekordér) (-/-) 8

Tlačítka předchozí kanál (⏮) 8

Tlačítka režimu obrazovky (Screen mode) (⏸) 8

Tlačítka režimu obrazu (⏻) 8

Tlačítka režimu TV (⏻) 8

Tlačítka Screen memo (⏸) 8

Tlačítka TV standby (TV I/⏻) 8

Tlačítka Zobrazení skrytého textu (Text reveal) (⏸) 8

Tlačítka ztlumení Mute (⏸) 8

Třídění programů 30

## U

Úroveň subwooferu 24

## V

Videorekordér

připojení 11

programování 36

Volič médií (Media) 8

Vypínač napájení (1) 9

Vypnutí obrazu 27

Výšky 23

Vyvážení 23

## W

Wide 18

## Z

Země 29

Zoom 18

# Přenášení televizoru

