

Bluetooth® Lydanlegg

Bruksanvisning

NO

Hvis du vil avbryte demonstrasjonen (DEMO), kan du se side 16.

Hvis du vil ha informasjon om tilkobling/installasjon, kan du se side 27.



* 4 5 7 5 5 1 3 2 1 * (1)

Installerer av sikkerhetshensyn denne enheten i bilens dashboard fordi baksiden kan bli varm ved bruk.
Se "Tilkobling/installasjon" (side 27) for å få mer informasjon.

Produsert i Thailand

Egenskaper for laserdioder

- Utslippsvarighet: kontinuerlig
- Lasereffekt: mindre enn 53,3 μ W

(Denne effekten er målt ved en avstand på 200 mm fra objektivets overflate på den optiske pickup-blokkeringen med 7 mm blenderåpning)

Driftsspenninng og annet er angitt på navneplaten under chassiset.



Sony Corporation erklærer herved at dette utstyret samsvarer med de spesifikke kravene og andre relevante bestemmelser i direktiv 1999/5/EC. Hvis du vil ha mer informasjon, kan du gå til denne nettadressen:

<http://www.compliance.sony.de/>

Merknad til kunder: Informasjonen nedenfor gjelder bare for utstyr som er solgt i land som bruker EU-direktiver.

Produsent: Sony Corporation,
1-7-1 Konan Minato-ku Tokyo, 108-0075 Japan
Spørsmål om produktoverensstemmelse i EU:
Sony Deutschland GmbH, Hedelfinger Strasse 61,
70327 Stuttgart, Tyskland



Avhending av brukte batterier og elektrisk og elektronisk utstyr (gjelder i EU og andre europeiske land med kildesorteringssystemer)

Dette symbolet på produktet, batteriet eller innpakningen viser at produktet og batteriet ikke skal håndteres som husholdningsavfall. På noen batterier kan dette symbolet brukes sammen med et kjemisk symbol. Hvis batteriet inneholder mer enn 0,0005 % kvikksølv eller 0,004 % bly, er det også merket med de kjemiske symbolene for kvikksølv (Hg) eller bly (Pb). Hvis du passer på å kvitte deg med slike produkter og batterier på en riktig måte, bidrar du til å forhindre potensielle negative miljø- og helsekonsekvenser som skyldes feilaktig avfallshåndtering. Resirkulering av materialene bidrar til å bevare naturressursene.

I tilfeller der produkter av sikkerhets-, ytelses- eller dataintegritetsårsaker krever en permanent tilkobling til et innebygd batteri, må dette batteriet bare skiftes av kvalifisert teknisk personell. Lever disse produktene etter endt levetid på et egnet innsamlingssted for resirkulering av batterier og elektrisk og elektronisk utstyr for å sikre at det håndteres riktig. For alle andre batterier kan du se delen om hvordan du trygt tar ut batteriet fra produktet. Lever batteriet på egnet innsamlingssted for resirkulering av brukte batterier. Kommunen, det lokale renovasjonsselskapet eller forretningen hvor du kjøpte produktet eller batteriet, kan gi mer informasjon om avhending av dette.

Advarsel hvis tenningslåsen i bilen mangler ACC-posisjon

Husk å slå av AUTO OFF-funksjonen (side 17). Enheten slås helt av automatisk en angitt tid etter at enheten er slått av, for å spare batteri. Hvis du ikke aktiverer AUTO OFF-funksjonen, holder du inne OFF til skjermen slukkes hver gang du slår av tenningen.

Ansvarsfraskrivelse i forhold til tjenester som tilbys av tredjeparter

Tjenester som tilbys av tredjeparter kan endres, deaktiveres midlertidig eller avsluttes uten forhåndsvarsel. Sony er ikke ansvarlig i slike situasjoner.

Viktig merknad

Forsiktig

SONY SKAL UNDER INGEN OMSTENDIGHETER VÆRE ANSVARLIG FOR TILFELDIGE ELLER INDIREKTE SKADER, FØLGESKADER ELLER ANDRE SKADER, INKLUDERT, MEN IKKE BEGRENSET TIL, TAP AV FORTJENESTE, TAP AV INNTEKT, TAP AV DATA, MANGLENDE EVNE TIL Å BRUKE PRODUKTET ELLER RELATERT UTSTYR, NEDETID OG KJØPERENS TID PÅ GRUNN AV ELLER SOM FØLGE AV BRUKEN AV DETTE PRODUKTET, MASKINVAREN OG/ELLER PROGRAMVAREN.

Dette produktet inneholder en radiosender.

I henhold til UNECE-forskrift nr. 10 har produsenter av kjøretøy rett til å innføre visse krav til installasjon av radiosendere i kjøretøy.

Les bruksanvisningen for bilen eller kontakt bilprodusenten eller bilforhandleren før du installerer dette produktet i kjøretøyet ditt.

Nødsamtaler

Denne BLUETOOTH-håndfrienheten for bil og den elektroniske enheten som er koblet til håndfrienheten, drives via radiosignaler, mobilnettverk og telefonnettverk samt funksjoner som programmeres av brukeren. Tilkobling er ikke garantert under alle forhold.

Unngå derfor å være avhengig utelukkende av elektroniske enheter for viktig kommunikasjon (for eksempel medisinske nødsituasjoner).

Om BLUETOOTH-kommunikasjon

- Mikrobølger fra BLUETOOTH-enheter kan påvirke betjeningen av elektroniske medisinske enheter. Slå av denne enheten og andre BLUETOOTH-enheter på følgende steder fordi de kan forårsake en ulykke.
 - på steder med lettantennelig gass, for eksempel sykehus, tog, fly eller bensinstasjoner
 - i nærheten av automatiske dører eller brannalarmer
- Denne enheten støtter sikkerhetsfunksjoner som er i samsvar med BLUETOOTH-spesifikasjonen for sikker tilkobling under kommunikasjon ved hjelp av trådløs BLUETOOTH-teknologi. Denne sikkerheten kan imidlertid være utilstrekkelig avhengig av innstillingen. Vær forsiktig når du utfører kommunikasjon ved hjelp av trådløs BLUETOOTH-teknologi.
- Vi påtar oss ikke noe ansvar for informasjon som fanges opp under BLUETOOTH-kommunikasjon.

Hvis du har spørsmål om eller problemer med enheten som ikke er beskrevet i denne håndboken, kontakter du den nærmeste Sony-forhandleren.

Innhold

Oversikt deler og kontroller	5
------------------------------------	---

Komme i gang

Tilbakestille enheten	6
Stille inn klokken	6
Forberede en BLUETOOTH-enhet	7
Koble til en USB-enhet	9
Koble til en annen bærbar lydenhet	9

Lytte til radio

Lytte til radio	9
Bruke RDS-systemet (Radio Data System)	10

Avspilling

Spille av en plate	11
Avspilling fra en USB-enhet	11
Avspilling fra en BLUETOOTH-enhet	11
Søke etter og spille av spor	12

Ring med håndfri (bare via BLUETOOTH)

Motta et anrop	13
Foreta et anrop	13
Tilgjengelige funksjoner under anrop	14

Nyttige funksjoner

SongPal med iPhone/Android-smarttelefon	14
Bruke Siri Eyes Free	16

Innstillinger

Avbryte DEMO-modus	16
Grunnleggende innstillinger	16
Generelt oppsett (GENERAL)	16
Lydoppsett (SOUND)	17
Skjermoppsett (DISPLAY)	19
BLUETOOTH-innstilling (BT)	19
SongPal-oppsett (SONGPAL)	19

Ytterligere informasjon

Oppdatere fastvaren	20
Forholdsregler	20
Spesifikasjoner	21
Feilsøking	23

Tilkobling/installasjon

Forsiktig!	27
Komponentliste for installasjon	27
Tilkobling	28
Installasjon	30

Oversikt deler og kontroller

Hovedenhet

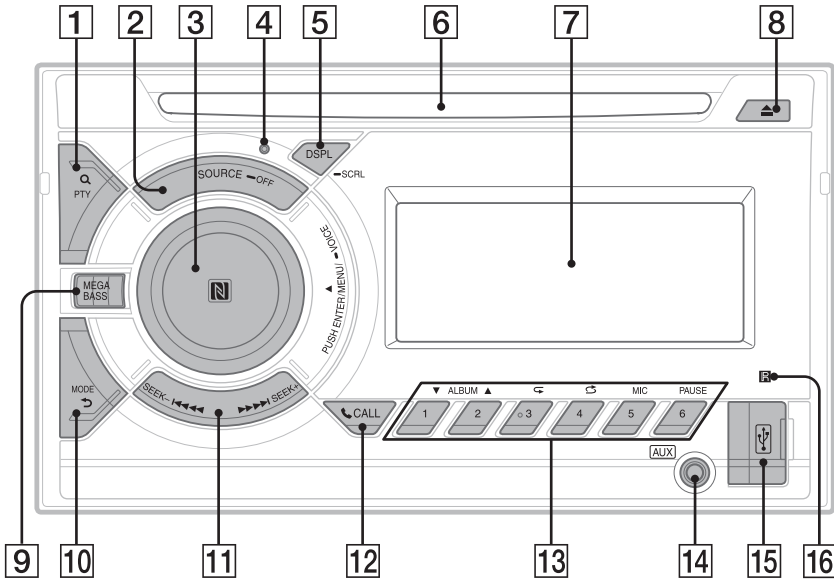

1 Q (bla gjennom) (side 12)

Aktiver blamodus under avspilling.

PTY (programtype)

Velg PTY i RDS.

2 SOURCE

Slå på strømmen.

Bytt kilde.

— OFF

Hold inne i ett sekund for å slå av kilden og vise klokken.

Hold inne i minst to sekunder for å slå av strømmen og skjermen.

3 Kontrollknapp

Drei for å justere volumet.

PUSH ENTER

Angi det valgte elementet.

Trykk på SOURCE, drei og trykk deretter for å bytte kilde.

MENU*

Åpne innstillingsmenyen.

* Ikke tilgjengelig når BT-telefonen er valgt.

— VOICE (side 14, 15, 16)

Hold inne i minst to sekunder for å aktivere stemmeanrop, tategjenkjenning når SongPal-funksjonen er på (bare Android™-smarttelefoner) eller Siri-funksjonen (bare iPhone).

N-Mark

Berør kontrollknappen med Android-smarttelefonen for å opprette BLUETOOTH-tilkobling.

4 Tilbakestillingsknapp (side 6)

5 DSPL (skjerm)

Trykk for å endre element på skjermen.

— SCRL (rull)

Hold inne for å rulle et skjermelement.

6 Plateåpning

7 Skjerm

8 ▲ (utmatning av plate)

9 MEGA BASS

Forsterker basslyden synkronisert med volumnivået. Trykk for å endre MEGA BASS-innstillingen: [1], [2], [OFF].

(Angis automatisk til [OFF] når [C.AUDIO+] er angitt til [ON].)

10 MODE (side 9, 11, 14)

↶ (tilbake)

Gå tilbake til forrige skjerm.

11 SEEK +/-

Still inn radiostasjoner automatisk. Hold inne for å stille inn manuelt.

◀◀/▶▶ (forrige/neste)

◀◀/▶▶ (rask spoling bakover/forover)

12 CALL

Aktiver anropsmenyen. Motta/avslutt et anrop. Hold inne i minst to sekunder for å skifte BLUETOOTH-signal.

13 Tallknapper (1 til 6)

Motta lagrede radiostasjoner. Hold inne for å lagre stasjoner.

Ring et lagret telefonnummer. Hold inne for å lagre et telefonnummer.

ALBUM ▼/▲

Hopp over et album en lydenhet. Hold inne for å hoppe over albumer uavbrutt.

↻ (gjenta)

🔀 (tilfeldig rekkefølge)

MIC (side 14)

PAUSE

14 AUX-inngang

15 USB-port

16 Mottaker for fjernkontrollen

Komme i gang

Tilbakestill enheten

Før du bruker enheten for første gang, etter du har byttet bilbatteri eller endret på tilkoblinger, må du tilbakestille enheten. Trykk på tilbakestillingsknappen med en kulepenn eller lignende.

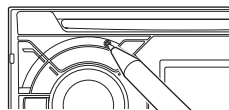

Merk

Hvis du trykker på tilbakestillingsknappen, slettes klokkeinnstillingen og noe av det lagrede innholdet.

Stille inn klokken

- 1 Trykk på MENU, drei kontrollknappen for å velge [SET GENERAL], og trykk deretter på den.
- 2 Drei kontrollknappen for å velge [SET CLOCK-ADJ], og trykk deretter på den.
Tidsangivelsen blinker.
- 3 Drei kontrollknappen for å angi time og minutt.
Trykk på SEEK +/- for å flytte den digitale indikatoren.
- 4 Trykk på MENU etter at du har angitt minuttet.
Oppsettet er fullført og klokken starter.

Slik viser du klokken

Trykk på DSPL.

Forberede en BLUETOOTH-enhet

Du kan lytte til musikk eller ringe med håndfri avhengig av den BLUETOOTH-kompatible enheten, for eksempel en smarttelefon, mobiltelefon eller lydenhet (heretter kalt "BLUETOOTH-enhet" hvis ikke noe annet er angitt. Les bruksanvisningen som fulgte med enheten, hvis du vil ha mer informasjon om tilkobling.

Før du kobler til enheten, må du dempe volumet på enheten. Ellers kan det bli høy lyd.

Tilkobling med en smarttelefon med ettrykksfunksjonen (NFC)

Ved å holde kontrollknappen på enheten mot en NFC*-kompatibel smarttelefon grupperes enheten automatisk med smarttelefonen og det opprettes tilkobling.

* NFC (Near Field Communication) er en teknologi som muliggjør trådløs kommunikasjon med kort rekkevidde mellom forskjellige enheter, for eksempel mobiltelefoner og IC-koder. Takket være NFC-funksjonen kan du enkelt opprette datakommunikasjon ved å holde det relevante symbolet eller det merkede stedet på NFC-kompatible enheter mot hverandre.

For en smarttelefon med Android OS 4.0 eller tidligere må du laste ned appen "NFC Easy Connect" fra Google Play™. Appen er kanskje ikke tilgjengelig i alle land/områder.

1 Aktiver NFC-funksjonen på smarttelefonen.

Les bruksanvisningen som fulgte med smarttelefonen hvis du vil ha mer informasjon.

2 Hold N-Mark på smarttelefonen mot N-Mark på enheten.

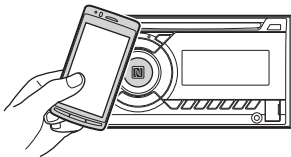

Kontroller at  vises på skjermen til enheten.

Slik kobler du fra med One touch

Hold N-Mark på smarttelefonen mot N-Mark på enheten på nytt.

Merknader

- Vær forsiktig når du håndterer smarttelefonen ved tilkobling for å unngå riper.
- Ettrykkskoblingen kan ikke utføres hvis enheten allerede er koblet til en annen NFC-kompatibel enhet. I så fall må du koble fra den andre enheten og opprette tilkobling til smarttelefonen på nytt.

Gruppering og tilkobling med en BLUETOOTH-enhet

Den første gangen oppretter tilkobling til en BLUETOOTH-enhet, er det nødvendig med felles registrering (kalt "gruppering"). Gruppering sørger for at denne enheten og den andre enheten gjenkjenner hverandre.

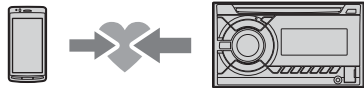

1 Plasser BLUETOOTH-enheten opptil 1 meter fra denne enheten.

2 Trykk på CALL, drei kontrollknappen for å velge [SET PAIRING] og trykk deretter på den.

 blinker mens enheten er i standbymodus under gruppering.

3 Utfør sammenkobling på BLUETOOTH-enheten slik at den registrerer denne enheten.

4 Velg WX-XXXX] (modellnavnet) på skjermen på BLUETOOTH-enheten.

Hvis modellnavnet ikke vises, gjentar du fra trinn 2.



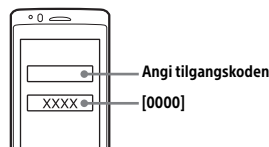

5 Hvis en tilgangskode* må angis på BLUETOOTH-enheten, angir du [0000].

* Tilgangskoden kalles kanskje "Tilgangsnøkkel", "PIN-kode", "PIN-nummer" eller "Passord", avhengig av enheten.



Når grupperingen er utført, lyser .

6 Velg denne enheten på BLUETOOTH-enheten for å opprette BLUETOOTH-tilkoblingen.

 eller  lyser når tilkoblingen er utført.

Merk

Denne enheten kan ikke registreres av en annen enhet mens den kobles til en BLUETOOTH-enhet. Hvis du vil aktivere registrering, går du til grupperingsmodusen og søker etter denne enheten fra en annen enhet.

Slik starter du avspilling

Se "Avspilling fra en BLUETOOTH-enhet" (side 11) for å få mer informasjon.

Slik avbryter du gruppering

Utfør trinn 2 for å avbryte grupperingsmodusen etter at denne enheten og BLUETOOTH-enheten er gruppert.

Tilkobling med en gruppert BLUETOOTH-enhet

For at en gruppert enhet skal kunne brukes, må den kobles til denne enheten. Noen grupperte enheter kobles til automatisk.





1 Trykk på **CALL**, drei kontrollknappen for å velge [SET BT SIGNL] og trykk deretter på den.



Kontroller at  lyser.

2 Aktiver BLUETOOTH-funksjonen på BLUETOOTH-enheten.

3 Koble BLUETOOTH-enheten til denne enheten.

 eller  lyser.

Ikoner på skjermen:

	Lyser når funksjonen for å ringe med håndfri er tilgjengelig ved å aktivere HFP (Handsfree Profile).
	Lyser når lydenheten er aktiv ved å aktivere A2DP (Advanced Audio Distribution Profile).

Slik kobler du til den sist tilkoblede enheten fra denne enheten

Aktiver BLUETOOTH-funksjonen på BLUETOOTH-enheten.

Trykk på SOURCE, og velg deretter [BT PHONE] eller [BT AUDIO].

Trykk på ENTER for å koble til en mobiltelefon eller på PAUSE for å koble til en lydenhet.

Merk

Mens du strømmer BLUETOOTH-lyd, kan du ikke opprette en tilkobling med en mobiltelefon fra denne enheten. Opprett tilkobling med denne enheten fra mobiltelefonen i stedet.

Tips

Når BLUETOOTH-signalet er på: Når tenningen er slått på, kobles denne enheten automatisk til den sist tilkoblede mobiltelefonen.

Slik installerer du mikrofonen

Se "Installerer mikrofonen" (side 30) for å få mer informasjon.

Tilkobling med en iPhone/iPod (automatisk gruppering via BLUETOOTH)

Når en iPhone/iPod med iOS5 eller nyere kobles til USB-porten, grupperes enheten automatisk med iPhone-/iPod-enheten, og det opprettes tilkobling. For å aktivere automatisk gruppering via BLUETOOTH må du kontrollere at [AUTOPAIR] i [BT] er angitt til [ON] (side 19).

1 Aktiver BLUETOOTH-funksjonen på iPhone-/iPod-enheten.

2 Koble en iPhone/iPod til USB-porten.

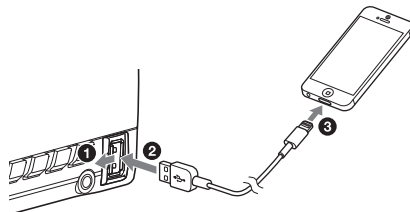

Kontroller at  vises på skjermen på enheten.

Merknader

- Automatisk BLUETOOTH-gruppering er ikke mulig hvis enheten allerede er koblet til en annen BLUETOOTH-enhet. I så fall må du koble fra den andre enheten og deretter koble til iPhone-/iPod-enheten på nytt.
- Hvis automatisk sammenkobling via BLUETOOTH ikke er opprettet, kan du se "Forberede en BLUETOOTH-enhet" for å få mer informasjon (side 7).

Koble til en USB-enhet

- 1 Demp volumet på enheten.
- 2 Koble USB-enheten til enheten.
Bruk en USB-kabel for iPod (medfølger ikke) til å koble til en iPod/iPhone.

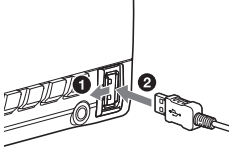

Koble til en annen bærbar lydenhet

- 1 Slå av den bærbare lydenheten.
- 2 Demp volumet på enheten.
- 3 Koble den bærbare lydenheten til AUX-inngangen (stereominikontakt) på enheten med en tilkoblingsledning (medfølger ikke)*.

* Bruk en ledning med rett plugg.

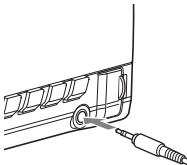

- 4 Trykk på SOURCE for å velge [AUX].

Slik tilpasser du volumnivået på den tilkoblede enheten til andre kilder

Start avspilling på den bærbare lydenheten med et moderat volum, og angi vanlig lyttevolum på enheten.

Trykk på MENU, og velg deretter [SET SOUND] → [SET AUX VOL] (side 18).

Lytte til radio

Lytte til radio

Hvis du vil lytte til radio, trykker du på SOURCE for å velge [TUNER].

Lagre automatisk (BTM)

- 1 Trykk på MODE for å skifte bånd (FM1, FM2, FM3, MW eller LW).
- 2 Trykk på MENU, drei kontrollknappen for å velge [SET GENERAL], og trykk deretter på den.
- 3 Drei kontrollknappen for å velge [SET BTM], og trykk deretter på den. Enheten lagrer stasjoner på tallknappene i rekkefølge etter frekvens.

Stasjonssøk

- 1 Trykk på MODE for å skifte bånd (FM1, FM2, FM3, MW eller LW).
- 2 Utfør stasjonssøk.
Slik søker du manuelt
Hold inne SEEK +/- for å finne den omtrentlige frekvensen, og trykk deretter på SEEK +/- flere ganger for å finjustere den ønskede frekvensen.
Slik søker du automatisk
Trykk på SEEK +/-.
Søket stopper når enheten stiller inn på en stasjon.

Lagre manuelt

- 1 Mens den stasjonen du vil lagre, mottas, holder du inne en tallknapp (1 til 6) til [MEM] vises.

Motta lagrede stasjoner

- 1 Velg båndet, og trykk deretter på en tallknapp (1 til 6).

Bruke RDS-systemet (Radio Data System)

Angi alternative frekvenser (AF) og trafikkmeldinger (TA)

AF søker kontinuerlig etter stasjonen med sterkest signal. TA sender aktuell trafikkinformasjon eller trafikkmeldinger (TP) hvis de mottas.

- 1 Trykk på MENU, drei kontrollknappen for å velge [SET GENERAL], og trykk deretter på den.
- 2 Drei kontrollknappen for å velge [SET AF/TA], og trykk deretter på den.
- 3 Drei kontrollknappen for å velge [SET AF-ON], [SET TA-ON], [SET AF/TA-ON] eller [SET AF/TA-OFF], og trykk deretter på den.

Slik lagrer du RDS-stasjoner med AF- og TA-innstillingen

Du kan forhåndsinnstille RDS-stasjoner sammen med en AF/TA-innstilling. Angi AF/TA, og lagre deretter stasjonen med BTM eller manuelt. Hvis du forhåndsinnstiller manuelt, kan du også forhåndsinnstille andre stasjoner enn RDS-stasjoner.

Slik mottar du nødmeldinger

Når AF eller TA er aktivert, avbryter nødmeldinger den valgte kilden automatisk.

Slik justerer du volumnivået for trafikkmeldinger

Nivået lagres i minnet for kommende trafikkmeldinger uavhengig av det vanlige volumnivået.

Slik beholder du ett regionalt program (REGIONAL)

Når AF- og REGIONAL-funksjonen er aktivert, byttes det ikke til en sending på en annen regional stasjon med sterkere frekvens. Hvis du forlater det regionale programmets mottaksområde, velger du [SET REG-OFF] i [SET GENERAL] under FM-mottak (side 17).

Denne funksjonen fungerer ikke i Storbritannia og enkelte andre steder.

Local Link-funksjon (bare i Storbritannia)

Med denne funksjonen kan du velge andre lokale stasjoner i området, selv om de ikke er lagret på tallknappene.

Under FM-mottak trykker du på en tallknapp (1 til 6) der en lokal stasjon er lagret. Trykk på en tallknapp for den lokale stasjonen innen fem sekunder. Gjenta fremgangsmåten til den lokale stasjonen mottas.

Velge programtyper (PTY)

- 1 Trykk på PTY under FM-mottak.
- 2 Drei kontrollknappen til ønsket programtype vises, og trykk deretter på den.
Enheten begynner å søke etter en stasjon som kringkaster den valgte programtypen.

Programtyper

NEWS (nyheter), **AFFAIRS** (aktuelt), **INFO** (opplysninger), **SPORT** (sport), **EDUCATE** (utdanning), **DRAMA** (drama), **CULTURE** (kultur), **SCIENCE** (vitenskap), **VARIED** (blandet), **POP M** (popmusikk), **ROCK M** (rock), **EASY M** (lett musikk), **LIGHT M** (lett klassisk), **CLASSICS** (klassisk musikk), **OTHER M** (annen musikk), **WEATHER** (været), **FINANCE** (finansinformasjon), **CHILDREN** (barneprogrammer), **SOCIAL A** (sosiale forhold), **RELIGION** (religion), **PHONE IN** (innringingsprogrammer), **TRAVEL** (reise), **LEISURE** (fritid), **JAZZ** (jazzmusikk), **COUNTRY** (countrymusikk), **NATION M** (nasjonal musikk), **OLDIES** (klassikere), **FOLK M** (folkemusikk), **DOCUMENT** (dokumentarprogrammer)

Stille inn klokken (CT)

Klokken stilles med CT-dataene fra RDS-overføringen.

- 1 Angi [SET CT-ON] i [SET GENERAL] (side 17).

Avspilling

Spille av en plate

1 Sett inn platen (med etikettsiden opp).

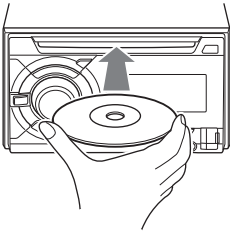

Avspillingen starter automatisk.

Avspilling fra en USB-enhet

I denne bruksanvisningen brukes "iPod" som en generell betegnelse for iPod-funksjonene på en iPod og iPhone, med mindre noe annet er angitt i teksten eller illustrasjonene.

Hvis du vil ha mer informasjon om kompatibiliteten for iPod-enheten din, kan du se "Om iPod" (side 20) eller gå til støttesiden som er angitt på baksiden.

USB-enheter av typen MSC (Mass Storage Class) og MTP (Media Transfer Protocol), for eksempel en USB Flash-enhet, digital mediespiller eller Android-smarttelefon, som overholder USB-standarden, kan brukes.

Avhengig av den digitale mediespilleren eller Android-smarttelefonen kan det være nødvendig å velge MTP for USB-tilkoblingsmodus.

Merknader

- Hvis du vil ha mer informasjon om kompatibiliteten for USB-enheten din, går du til kundestøtteområdet som er angitt på baksiden.
- Avspilling av følgende filer støttes ikke:
 - MP3/WMA/AAC/FLAC:
 - Opphavsrettsbeskyttede filer
 - DRM-filer (Digital Rights Management)
 - Flerkanals lydfiler
 - MP3/WMA/AAC:
 - filer med komprimering uten datatap
 - WAV:
 - Flerkanals lydfiler

1 Koble en USB-enhet til USB-porten (side 9).

Avspillingen starter.

Hvis en enhet allerede er tilkoblet, starter du avspillingen ved å trykke på SOURCE for å velge [USB]. ([IPD] vises på skjermen når iPod-enheten er gjenkjent).

2 Juster volumet på denne enheten.

Slik stopper du avspillingen

Hold inne OFF i ett sekund.

Slik fjerner du enheten

Stopp avspillingen, og fjern deretter enheten.

Advarsel for iPhone

Når du kobler til en iPhone via USB, styres telefonanropets volum av iPhone-enheten og ikke av denne enheten. Unngå å øke volumet på enheten under et anrop da lyden plutselig kan bli veldig høy når anropet avsluttes.

Betjene en iPod direkte (passasjerbetjening)

1 Hold inne MODE under avspilling til [MODE IPOD] vises.

Det blir mulig å betjene iPod-enheten.

Vær oppmerksom på at volumet bare kan justeres på denne enheten.

Slik avslutter du passasjerbetjening

Hold inne MODE til [MODE AUDIO] vises.

Avspilling fra en BLUETOOTH-enhet

Du kan spille av innhold på en tilkoblet enhet som støtter BLUETOOTH A2DP (Advanced Audio Distribution Profile).



1 Opprett BLUETOOTH-tilkobling med lydenheten (side 7).

2 Trykk på SOURCE for å velge [BT AUDIO].

3 Betjen lydenheten for å starte avspillingen.

4 Juster volumet på denne enheten.

Merknader

- Avhengig av lydenheten kan det hende at informasjon som tittel, spornummer/-varighet og avspillingsstatus ikke vises på denne enheten.
- Selv om kilden endres på denne enheten, stopper ikke avspilling på lydenheten.
- [BT AUDIO] vises ikke på skjermen mens SongPal-appen kjører via BLUETOOTH-funksjonen.



Slik tilpasser du volumnivået på BLUETOOTH-enheten med andre kilder

Start avspilling på BLUETOOTH-lydenheten med et moderat volum, og angi vanlig lyttevolum på enheten.

Trykk på MENU, og velg deretter [SET SOUND] → [SET BTA VOL] (side 19).

Søke etter og spille av spor



Gjenta avspilling og avspilling i tilfeldig rekkefølge

- 1 Under avspilling trykker du på  (gjenta) eller  (tilfeldig rekkefølge) flere ganger for å velge ønsket avspillingsmodus.

Det kan ta litt tid før avspillingen i den valgte avspillingsmodusen starter.

Tilgjengelige avspillingsmoduser varierer avhengig av hvilken lydkilde som er valgt.

Søke etter et spor etter navn (Quick-BrowZer™)

- 1 Under avspilling av CD, USB eller BTAUDIO*1 trykker du på  (bla)*2 for å vise listen med søke kategorier. Når sporlisten vises, trykker du på  (tilbake) flere ganger for å vise ønsket søkekategori.

*1 Bare tilgjengelig for lydenheter som støtter AVRCP (Audio Video Remote Control Profile) 1.4 eller høyere.

*2 Under USB-avspilling holder du  (bla) inne i minst to sekunder for å gå tilbake direkte til begynnelsen av kategorilisten.

- 2 Drei kontrollknappen for å velge ønsket søkekategori, og trykk deretter på den for å bekrefte.
- 3 Gjenta trinn 2 for å søke etter det ønskede sporet. Avspillingen starter.

Slik avslutter du Quick-BrowZer-modus

Trykk på  (bla).

Søke ved å hoppe mellom elementer (hoppemodus)

- 1 Trykk på  (bla).
- 2 Trykk på SEEK +.
- 3 Drei kontrollknappen for å velge elementet. Det hoppes på listen i trinn på 10 % av det totale antallet elementer.
- 4 Trykk på ENTER for å gå tilbake til Quick-BrowZer-modus. Det valgte elementet vises.
- 5 Drei kontrollknappen for å velge ønsket element, og trykk deretter på den. Avspillingen starter.

Ring med håndfri (bare via BLUETOOTH)

Hvis du vil bruke en mobiltelefon, kobler du den til denne enheten. Se "Forberede en BLUETOOTH-enhet" (side 7) for å få mer informasjon.



Motta et anrop

- 1 Trykk på CALL når det mottas et anrop med ringelyd. Telefonsamtalen starter.

Merk

Ringelyden og stemmen til den andre parten kommer bare fra fronthøytalerne.

Slik avviser du et anrop

Hold OFF inne i ett sekund.

Slik avslutter du et anrop

Trykk på CALL på nytt.

Foreta et anrop

Du kan foreta anrop fra telefonlisten eller anropsloggen når en mobiltelefon som støtter PBAP (Phone Book Access Profile), er tilkoblet.

Fra telefonlisten

- 1 Trykk på CALL, drei kontrollknappen for å velge [PHONE BOOK] og trykk deretter på den.
- 2 Drei kontrollknappen for å velge en bokstav fra bokstavlisten, og trykk deretter på den.
- 3 Drei kontrollknappen for å velge et navn fra navnelisten, og trykk deretter på den.
- 4 Drei kontrollknappen for å velge et tall fra nummerlisten, og trykk deretter på den. Telefonsamtalen starter.

Fra anropsloggen

- 1 Trykk på CALL, drei kontrollknappen for å velge [RECENT CALL] og trykk deretter på den. Det vises en liste over tidligere anrop.
- 2 Drei kontrollknappen for å velge et navn eller telefonnummer fra anropsloggen, og trykk deretter på den. Telefonsamtalen starter.

Med inntasting av telefonnummer

- 1 Trykk på CALL, drei kontrollknappen for å velge [DIAL NUMBER] og trykk deretter på den.
- 2 Drei kontrollknappen for å angi telefonnummeret, og velg [] (mellomrom). Trykk deretter på ENTER*. Telefonsamtalen starter.
* Trykk på SEEK +/- for å flytte den digitale indikatoren.

Merk

[] vises i stedet for [#] på skjermen.

Med tilbakeringing

- 1 Trykk på CALL, drei kontrollknappen for å velge [REDIAL] og trykk deretter på den. Telefonsamtalen starter.

Med forhåndsinnstilt telefonnummer

- 1 Trykk på SOURCE, drei kontrollknappen for å velge [BT PHONE], og trykk deretter på den.
- 2 Trykk på en tallknapp (1 til 6) for å velge kontakten du vil ringe.
- 3 Trykk på ENTER. Telefonsamtalen starter.

Forhåndsinnstille telefonnumre

Du kan lagre opptil seks kontakter som forhåndsinnstillinger.

- 1 Velg telefonnummeret du vil lagre under forhåndsinnstillingsknappen, fra telefonlisten, anropslaggen eller ved å taste inn telefonnummeret direkte. Telefonnummeret vises på skjermen til denne enheten.
- 2 Hold inne talkknappen (1 til 6) til [MEM] vises. Kontakten lagres under den valgte talkknappen.

Med stemmekommandoer

Du kan foreta et anrop ved å si den stemmekommandoen som er lagret i en tilkoblet mobiltelefon med stemmeanropsfunksjon.

- 1 Trykk på CALL, drei kontrollknappen for å velge [VOICE DIAL], og trykk deretter på den. Alternativt kan du holde inne VOICE mens SongPal-funksjonen er deaktivert.
- 2 Si stemmekommandoen som er lagret på mobiltelefonen. Stemmen din gjenkjennes, og anropet utføres.

Slik avbryter du stemmeanrop

Trykk på VOICE.

Tilgjengelige funksjoner under anrop

Slik justerer du ringevolumet

Drei kontrollknappen når du mottar et anrop.

Slik justerer du talevolumet til den andre parten

Drei kontrollknappen under en samtale.

Slik justerer du volumet til den andre parten (justering av mikrofonforsterkning)

Trykk på MIC.

Tilgjengelige volumnivåer: [MIC-LOW], [MIC-MID], [MIC-HI].

Slik reduserer du ekko og støy (ekkodemping/støydempingsmodus)

Hold inne MIC.

Tilgjengelige moduser: [EC/NC-1], [EC/NC-2].

Slik bytter du mellom håndfrimodus og håndholdtmodus

Trykk på MODE for å veksle telefonanropslyden mellom enheten og mobiltelefonen.

Merk

Funksjonen er ikke tilgjengelig på alle mobiltelefoner.

Nyttige funksjoner

SongPal med iPhone/Android-smarttelefon

Du må laste ned den siste versjonen av SongPal-appen fra App Store for iPhone eller fra Google Play for Android-smarttelefoner.



Merknader

- Av sikkerhetsmessige årsaker må du følge lokale trafikklover og -regler. Ikke bruk appen mens du kjører.
- SongPal er en app som brukes til å kontrollere Sony-lydenheter som er kompatible med SongPal, med iPhone/Android-smarttelefonen din.
- Hvilke funksjoner som kan kontrolleres med SongPal, varierer avhengig av hvilken enhet som er tilkoblet.
- Les informasjonen på iPhone/Android-smarttelefonen din for å bruke SongPal-funksjoner.
- Du finner mer informasjon om SongPal ved å gå til følgende URL:
<http://rd1.sony.net/help/speaker/songpal/>
- Besøk nettstedet nedenfor og se hvilke iPhone/Android-smarttelefonmodeller som er kompatible. For iPhone: Gå til App Store For Android-smarttelefoner: Gå til Google Play

Opprette tilkobling med SongPal

- 1 Opprett BLUETOOTH-tilkobling med iPhone/Android-smarttelefonen (side 7).
- 2 Start SongPal-appen.
- 3 Trykk på MENU, drei kontrollknappen for å velge [SET SONGPAL], og trykk deretter på den.

Tilkoblingen til iPhone/Android-smarttelefonen starter.

Hvis du vil ha informasjon om betjeningsfunksjonene på iPhone/Android-smarttelefonen, kan du se i hjelpen for appen.

Hvis enhetsnummeret vises

Kontroller at nummeret vises (f.eks. 123456), og velg deretter [Yes] (Ja) på iPhone/Android-smarttelefonen.

Slik avbryter du en tilkobling

Trykk på MENU, drei kontrollknappen for å velge [SET SONGPAL], og trykk deretter på den.

Velge kilde eller app

Du kan velge ønsket kilde eller app på iPhone/Android-smarttelefonen på denne enheten.

Slik velger du kilde

Trykk på SOURCE gjentatte ganger. Eller trykk på SOURCE, dreier kontrollknappen for å velge ønsket kilde, og trykk deretter på ENTER.

Slik viser du kildelisten

Trykk på SOURCE.

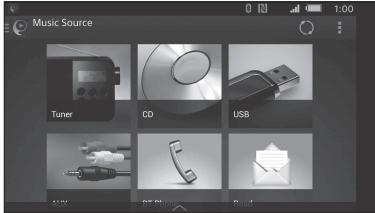

Meddelelse av forskjellig informasjon med stemmeveiledning (bare Android-smarttelefoner)

Når enheten mottar SMS-meldinger eller meldinger fra Twitter/Facebook/kalenderen, leses de opp automatisk via høyttalerne på enheten.

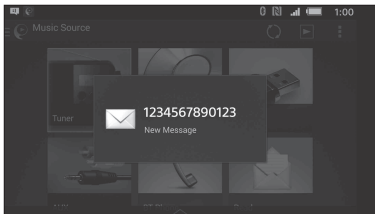

Hvis du vil ha mer informasjon om innstillinger, kan du se i hjelpen for appen.

Aktivere talegjenkjenning (bare Android-smarttelefoner)

Ved å registrere programmer kan du styre dem ved hjelp av stemmekommandoer. Hvis du vil ha mer informasjon, kan du se i hjelpen for appen.

Slik aktiverer du talegjenkjenning

- 1 Hold inne VOICE for å aktivere talegjenkjenning.
- 2 Si den ønskede stemmekommandoen i mikrofonen når [Say Source or App] vises på Android-smarttelefonen.

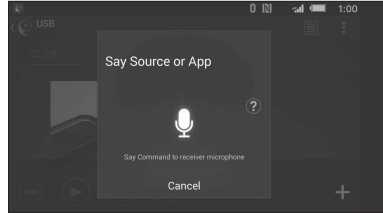

Merknader

- Talegjenkjenning er ikke tilgjengelig i alle situasjoner.
- Talegjenkjenning fungerer kanskje ikke som det skal avhengig av ytelsen til den tilkoblede Android-smarttelefonen.
- Bruk av talegjenkjenning bør foregå under forhold der støy, som for eksempel motorlyd, er minst mulig.

Svare på en SMS (bare Android-smarttelefoner)

Du kan svare på en melding via talegjenkjenning.

- 1 Aktiver talegjenkjenning, og si "Reply". Meldingsskjermen vises i SongPal-appen.
- 2 Si en svarmelding med talegjenkjenning. Listen med relevante meldinger vises i SongPal-appen.
- 3 Dreier kontrollknappen for å velge ønsket melding, og trykk deretter på den. Meldingen sendes.

Angi lyd- og skjerminnstillinger

Du kan justere innstillinger for lyd og skjerm via iPhone/Android-smarttelefonen.

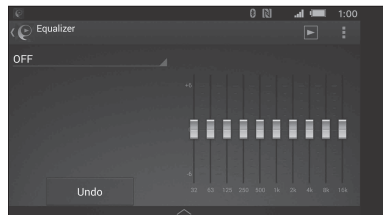

Hvis du vil ha mer informasjon om innstillinger, kan du se i hjelpen for appen.

Bruke Siri Eyes Free

Med Siri Eyes Free kan du bruke iPhone-håndfri ved å ganske enkelt snakke inn i mikrofonen. Denne funksjonen krever at du kobler en iPhone til enheten via BLUETOOTH. Bare tilgjengelig for iPhone 4s eller senere. Kontroller at din iPhone har den nyeste iOS-versjonen.

Du må fullføre BLUETOOTH-registreringen og tilkoblingskonfigureringen for din iPhone med denne enheten på forhånd. Se "Forberede en BLUETOOTH-enhet" (side 7) for å få mer informasjon.

- 1 Aktiver Siri-funksjonen på din iPhone.**
Les bruksanvisningen som fulgte med iPhone-enheten, hvis du vil ha mer informasjon.
- 2 Hold inne VOICE.**
Skjermen for stemmekommandoer vises.
- 3 Når iPhone-enheten avgir en lyd, snakker du i mikrofonen.**
iPhone-enheten avgir en lyd på nytt, og så begynner Siri å fungere.

Slik deaktiverer du Siri Eyes Free

Trykk på VOICE.

Merknader

- Det er ikke sikkert at iPhone-enheten registrerer stemmen din i alle situasjoner. (For eksempel hvis du befinner deg i en bil i fart.)
- Det er ikke sikkert at Siri Eyes Free fungerer som den skal, eller responstiden kan være forsinket på steder med dårlig mottak av iPhone-signaler.
- Det kan hende at Siri Eyes Free ikke fungerer riktig eller avsluttes, avhengig av bruksforholdene for iPhone-enheten.
- Hvis du spiller av et spor med en iPhone via BLUETOOTH-lydtilkoblingen, avsluttes Siri Eyes Free-funksjonen automatisk og enheten bytter til BLUETOOTH-lydkilden når sporet starter avspilling via BLUETOOTH.
- Når Siri Eyes Free er aktivert under lydavspilling, kan det hende enheten bytter til BLUETOOTH-lydkilden selv om du ikke velger et spor som skal spilles av.
- Når du kobler iPhone-enheten til USB-porten, kan det hende at Siri Eyes Free ikke fungerer riktig eller avsluttes.
- Når du kobler en iPhone til enheten, må du ikke aktivere Siri med iPhone-enheten. Det kan hende Siri Eyes Free ikke fungerer riktig eller avsluttes.
- Det kommer ingen lyd når Siri Eyes Free er aktivert.

Innstillinger

Avbryte DEMO-modus

Du kan avbryte demonstrasjonsskjermen som vises når kilden er deaktivert og klokken vises.

- 1 Trykk på MENU, drei kontrollknappen for å velge [SET GENERAL], og trykk deretter på den.**
- 2 Drei kontrollknappen for å velge [SET DEMO], og trykk deretter på den.**
- 3 Drei kontrollknappen for å velge [SET DEMO-OFF], og trykk deretter på den.**
Innstillingen er fullført.
- 4 Trykk på ↩ (tilbake) to ganger.**
Skjermen går tilbake til vanlig mottaks-/avspillingsmodus.

Grunnleggende innstillinger

Du kan velge innstillinger i følgende oppsettskategorier: generelt oppsett (GENERAL), lydoppsett (SOUND), skjermoppsett (DISPLAY), BLUETOOTH-oppsett (BT) og SongPal-oppsett (SONGPAL). (Ikke tilgjengelig når BT-telefon er valgt.)

- 1 Trykk på MENU.**
- 2 Drei kontrollknappen for å velge oppsettskategori, og trykk deretter på den.**
Hvilke alternativer som kan angis, varierer avhengig av kilde og innstillinger.
- 3 Drei kontrollknappen for å velge ønsket alternativ og trykk deretter på den.**

Gå tilbake til forrige skjermbilde

Trykk på ↩ (tilbake).

Generelt oppsett (GENERAL)

DEMO (demonstrasjon)

Aktiverer demonstrasjonen: [ON], [OFF].

CLOCK-ADJ (klokkeinnstilling) (side 6)

BEEP

Aktiverer lydsignalet: [ON], [OFF].

AUTO OFF

Slås av automatisk etter et ønsket tidsrom når enheten slås av: [ON] (30 minutter), [OFF].

STEERING

Registrerer/tilbakestiller innstillingen av fjernkontrollen på rattet.
(Tilgjengelig når enheten er tilkoblet med tilkoblingskabelen (medfølger ikke).)
(Bare tilgjengelig når kilden er deaktivert og klokken vises.)

STR CONTROL (rattkontroll)

Velger inndatamodus for den tilkoblede fjernkontrollen. Vær nøye med å matche inndatamodusen med den tilkoblede fjernkontrollen før bruk for å forhindre funksjonsfeil.

CUSTOM

Inndatamodusen for fjernkontrollen på rattet (velges automatisk når [EDIT CUSTOM] er fullført eller [EDIT CUSTOM] utføres)

PRESET

Inndatamodus for den kablede fjernkontrollen som deaktiverer fjernkontrollen på rattet

EDIT CUSTOM

Registrerer funksjonene [SOURCE, ATT, VOL +/-, SEEK +/-, VOICE, ON HOOK, OFF HOOK] på fjernkontrollen på rattet:

- 1 Drei kontrollknappen for å velge funksjonen du vil tilordne til fjernkontrollen på rattet, og trykk deretter på den.
- 1 Mens [REGISTER] blinker holder du inne knappen på fjernkontrollen på rattet som du vil tilordne funksjonen til. [REGISTERED] vises når registreringen er fullført.
- 3 Hvis du vil registrere flere funksjoner, gjentar du trinn 1 og 2.

(Bare tilgjengelig når [STR CONTROL] er stilt inn på [CUSTOM].)

RESET CUSTOM

Tilbakestiller innstillingen for fjernkontrollen på rattet: [YES], [NO]. (Bare tilgjengelig når [STR CONTROL] er stilt inn på [CUSTOM].)

Merknader

- Mens du gjør innstillinger kan du bare bruke knappene på denne enheten. For din egen sikkerhet bør du parkere bilen før du gjør innstillingen.
- Hvis det oppstår feil under registreringen, beholdes all informasjon som er registrert tidligere. Start registreringen på nytt fra den funksjonen der feilen oppstod.
- Denne funksjonen er ikke tilgjengelig på alle kjøretøy. Hvis du vil ha mer informasjon om bilkompatibilitet, gå du til kundestøtteområdet som er angitt på baksiden.

CT (klokke)

Aktiverer CT-funksjonen: [ON], [OFF].

AF/TA (alternative frekvenser / trafikkmelding)

Velger innstillingen for alternative frekvenser (AF) og trafikkmeldinger (TA): [AF-ON], [TA-ON], [AF/TA-ON], [AF/TA-OFF].

REGIONAL

Begrenser mottaket til en bestemt region: [ON], [OFF]. (Bare tilgjengelig med FM-mottak.)

BTM (best tuning memory) (side 9)

(Bare tilgjengelig når tunerens er valgt.)

FIRMWARE

Ser etter eller oppdaterer fastvareversjonen. Du finner mer informasjon på følgende kundestøtteområde:

<http://www.sony.eu/support>

FW VERSION (fastvareversjon)

Viser gjeldende fastvareversjon.

FW UPDATE (fastvareoppdatering)

Starter prosessen med å oppdatere fastvaren: [YES], [NO].

(Bare tilgjengelig når kilden er deaktivert og klokken vises.)

Lyddoppsett (SOUND)

Denne oppsettsmenyen er tilgjengelig når en annen kilde enn BT-telefon er valgt.

C.AUDIO+ (ClearAudio+)

Gjengir lyden ved å optimalisere det digitale signalet med Sonys anbefalte lydinnstillinger: [ON], [OFF].

(Angis automatisk til [OFF] når [EQ10 PRESET] endres og/eller [MEGABASS] er satt til [1] eller [2] og/eller [DSO] er satt til [LOW], [MID] eller [HIGH].)

EQ10 PRESET

Velger mellom ti equalizer-kurver og deaktivert: [OFF], [R&B], [ROCK], [POP], [DANCE], [HIP-HOP], [ELECTRONICA], [JAZZ], [SOUL], [COUNTRY], [CUSTOM].

Innstillingen for equalizer-kurven kan lagres for hver kilde.

EQ10 CUSTOM

Stiller inn [CUSTOM] på EQ10.

Stiller inn equalizer-kurven: [BAND1] 32 Hz, [BAND2] 63 Hz, [BAND3] 125 Hz, [BAND4] 250 Hz, [BAND5] 500 Hz, [BAND6] 1 kHz, [BAND7] 2 kHz, [BAND8] 4 kHz, [BAND9] 8 kHz, [BAND10] 16 kHz. Volumet kan justeres i trinn på 1 dB, fra -6 dB til +6 dB.

POSITION (lytteposisjon)

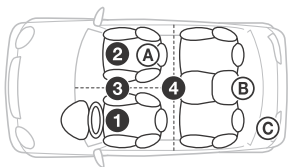

F/R POS (fremre/bakre posisjon)

Simulerer et naturlig lydfelt ved å forsinke lydutmatingen fra høyttalerne ut fra din posisjon:

- 1 [FRONT L] (fremre venstre),
- 2 [FRONT R] (fremre høyre),
- 3 [FRONT] (fremre senter),
- 4 [ALL] (midt i bilen),

[CUSTOM] (posisjon angis av de avanserte innstillingene for bilstereoanlegget i SongPal)
[OFF] (ingen posisjon angitt)

ADJ POSITION (juster posisjon)

Finjuster innstillingene for lytteposisjonen:
[+3] - [CENTER] - [-3].

(Bare tilgjengelig når [F/R POS] ikke er stilt inn på [OFF] eller [CUSTOM].)

SW POS* (basshøytalerposisjon)

- A [NEAR] (nært),
- B [NORMAL] (normalt),
- C [FAR] (langt borte)

DSO (dynamic stage organizer)

Gir mer omgivelseslyd som om det var høyttalere i dashbordet: [OFF], [LOW], [MID], [HIGH].

BALANCE

Justerer lydbalansen:
[RIGHT-15] - [CENTER] - [LEFT-15].

FADER

Justerer det relative nivået:
[FRONT-15] - [CENTER] - [REAR-15].

DSEE (Digital Sound Enhancement Engine)

Forbedrer digitalt komprimert lyd ved å gjenopprette høye frekvenser som gikk tapt ved komprimeringen.
Denne innstillingen kan lagres for alle kilder bortsett fra tuneren.
Velger DSEE-modus: [ON], [OFF].

AAV (avansert automatisk volum)

Justerer avspillingsvolumet for alle avspillingskilder til optimalt nivå: [ON], [OFF].

RB ENH (forsterker for bakre basshøytaler)

Forsterker for bakre basshøytaler forsterker basslyden ved å bruke en lavpassfilterinnstilling på bakhøytalerne. Bakhøytalerne fungerer som en basshøytaler hvis en slik ikke er tilkoblet.
(Bare tilgjengelig når [SW DIREC] er stilt inn på [OFF].)

RBE MODE (Rear Bass Enhancer-modus)

Velger Forsterker for bakre basshøytaler-modusen: [1], [2], [3], [OFF].

LPF FREQ (lavpassfilterfrekvens)

Velger basshøytalerens avkuttingsfrekvens: [50Hz], [60Hz], [80Hz], [100Hz], [120Hz].

LPF SLOP (lavpassfilterhelning)

Velger LPF-helning: [1], [2], [3].

SW DIREC (direkte basshøytalertilkobling)

Du kan bruke basshøytaleren uten forsterker når den er tilkoblet ledningen til bakhøytaleren. (Bare tilgjengelig når [RBE MODE] er stilt inn på [OFF].)

Sørg for at du kobler en 4-8 ohm basshøytaler til bare én av bakhøytalerledningene. Ikke koble en høytaler til kabelen til den andre bakhøytaleren.

SW MODE (basshøytalermodus)

Velger basshøytalermodusen: [1], [2], [3], [OFF].

SW PHASE (basshøytalerfase)

Velger basshøytalerfasen: [NORM], [REV].

SW POS* (basshøytalerposisjon)

Velger basshøytalerens posisjon:
[NEAR], [NORMAL], [FAR].

LPF FREQ (lavpassfilterfrekvens)

Velger basshøytalerens avkuttingsfrekvens: [50Hz], [60Hz], [80Hz], [100Hz], [120Hz].

LPF SLOP (lavpassfilterhelning)

Velger LPF-helning: [1], [2], [3].

S.WOOFER (basshøytaler)

SW LEVEL (basshøytalernivå)

Justerer volumnivået til basshøytaleren:
[+10 dB] - [0 dB] - [-10 dB].

([ATT] vises ved den laveste innstillingen.)

SW PHASE (basshøytalerfase)

Velger basshøytalerfasen: [NORM], [REV].

SW POS* (basshøytalerposisjon)

Velger basshøytalerens posisjon:
[NEAR], [NORMAL], [FAR].

LPF FREQ (lavpassfilterfrekvens)

Velger basshøytalerens avkuttingsfrekvens: [50Hz], [60Hz], [80Hz], [100Hz], [120Hz].

LPF SLOP (lavpassfilterhelning)

Velger LPF-helning: [1], [2], [3].

HPF (høypassfilter)

HPF FREQ (høypassfilterfrekvens)

Velger front-/bakhøytalerens avkuttingsfrekvens: [OFF], [50Hz], [60Hz], [80Hz], [100Hz], [120Hz].

HPF SLOP (høypassfilterhelning)

Velger HPF-helning (trer i kraft bare når [HPF FREQ] er stilt inn på noe annet enn [OFF]): [1], [2], [3].

AUX VOL (AUX-volumnivå)

Justerer volumnivået for hver tilkoblet tilleggsenhet: [+18 dB] - [0 dB] - [-8 dB].
Denne innstillingen eliminerer behovet for å justere volumnivået mellom kildene.

BTA VOL (volumnivå på BLUETOOTH-lyd)
Justerer volumnivået for hver tilkoblet BLUETOOTH-enhet: [+6 dB] – [0 dB] – [-6 dB]. Denne innstillingen eliminerer behovet for å justere volumnivået mellom kildene.

* Viser ikke når [F/R POS] er satt til [OFF].

Skjermoppsett (DISPLAY)

DIMMER

Dimmer skjermen: [ON], [OFF], [AT] (auto) ([AT] er bare tilgjengelig når belysningskontrollledningen er tilkoblet og taklampen er på).

BUTTON-C (knappedefarge)

Angir en forhåndsinnstilt eller egendefinert farge på knappene.

COLOR

Velger blant 15 forhåndsinnstilte farger og én egendefinert farge.

CUSTOM-C (egendefinert farge)

Lagrer en egendefinert farge på knappene.
RGB RED, RGB GRN, RGB BLUE
Tilgjengelige farger: [0]–[32] ([0] kan ikke angis for alle fargeskalaer).

DSPL-C (skjermfarge)

Angir en forhåndsinnstilt eller egendefinert farge for skjermen.

COLOR

Velger blant 15 forhåndsinnstilte farger og én egendefinert farge.

CUSTOM-C (egendefinert farge)

Lagrer en egendefinert farge på skjermen.
RGB RED, RGB GRN, RGB BLUE
Tilgjengelige farger: [0]–[32] ([0] kan ikke angis for alle fargeskalaer).

ALL-C (farge for alt)

Angir en forhåndsinnstilt eller egendefinert farge på skjermen og knappene.

COLOR

Velger blant 15 forhåndsinnstilte farger og én egendefinert farge.

CUSTOM-C (egendefinert farge)

Lagrer en egendefinert farge på skjermen og knappene.
RGB RED, RGB GRN, RGB BLUE
Tilgjengelige farger: [0]–[32] ([0] kan ikke angis for alle fargeskalaer).

SND SYNC (lydsynkronisering)

Aktiverer funksjonen for å synkronisere belysningen med lyden: [ON], [OFF].

M. DISPLAY (bevegelsesvisning)

Viser bevegelige mønstre: [LM], [ON], [OFF].

AUTO SCR (automatisk rulling)

Ruller automatisk i lange elementer: [ON], [OFF]. (Bare tilgjengelig når AUX eller tuneren er valgt.)

BLUETOOTH-innstilling (BT)

PAIRING (side 7)

PHONE BOOK (side 13)

REDIAL (side 13)

RECENT CALL (side 13)

VOICE DIAL (side 14)

DIAL NUMBER (side 13)

RINGTONE

Velger om ringelyden skal komme fra enheten eller den tilkoblede mobiltelefonen: [1] (denne enheten), [2] (mobiltelefon).

AUTO ANS (svar automatisk)

Angir at denne enheten skal besvare innkommende anrop automatisk: [OFF], [1] (omtrent 3 sekunder), [2] (omtrent 10 sekunder).

AUTOPAIR (automatisk gruppering)

Start BLUETOOTH-gruppering automatisk når en iOS-enhet versjon 5.0 eller nyere er tilkoblet via USB: [ON], [OFF].

BT SIGNAL (BLUETOOTH-signal) (side 8)

Aktiverer/deaktiverer BLUETOOTH-funksjonen.

BT INIT (initialisere BLUETOOTH)

Initialiserer alle BLUETOOTH-relaterte innstillinger (grupperingsinformasjon, forhåndsinnstillinger, enhetsinformasjon osv.): [YES], [NO].
Initialiser alle innstillinger når du skal kassere enheten.
(Bare tilgjengelig når kilden er deaktivert og klokken vises.)

SongPal-oppsett (SONGPAL)

Aktiver og deaktivert SongPal-funksjonen (tilkobling).

Ytterligere informasjon

Oppdatere fastvaren

Du kan oppdatere fastvaren på enheten fra følgende kundestøtteområde:

<http://www.sony.eu/support>

Gå til kundestøtteområdet og oppdater fastvaren i henhold til instruksjonene.

Forholdsregler

- La enheten avkjøles først hvis bilen har stått parkert i direkte sollys.
- Etterlat ikke frontpanelet eller lydenheter i bilen da det kan forårsake funksjonsfeil på grunn av høye temperaturer i direkte sollys.
- Antennen strekkes ut automatisk.

Kondens

Hvis det oppstår kondens i enheten, må du ta ut platen og la enheten tørke i omtrent en time. Ellers fungerer ikke enheten riktig.

Slik opprettholder du høy lyd kvalitet

Ikke søl væske på enheten eller platene.

Merknader om plater

- Ikke utsett plater for direkte sollys eller varmekilder, for eksempel luftventiler. La dem heller ikke ligge i en bil som står parkert i sollys.
- Rengjør platene fra midten og utover med en klut for de brukes. Ikke bruk løsemidler som for eksempel rensbensin, tynner eller vanlige rengjøringsmidler.
- Denne enheten er laget for å spille av plater som samsvarer med CD-standarden. Tolagsplater og enkelte musikkplater som er kodet med teknologier for opphavsrettsbeskyttelse, samsvarer ikke med Compact Disc-standarden (CD) og kan derfor ikke avspilles med denne enheten.
- Plater som IKKE kan spilles av på denne enheten
 - Plater med etiketter, klistremerker eller påklistret tape eller papir. Dette kan føre til funksjonsfeil eller ødelegge platen.
 - Plater som ikke har standardform (f.eks. firkantede eller hjerte- eller stjerneformede). Dette kan skade enheten.
 - Plater på 8 cm (3 1/4 tommer).



Merknader om CD-R/CD-RW-plater

- Hvis en flerøktplate begynner med en CD-DA-økt, gjenkjennes den som en CD-DA-plate og øvrige økter spilles ikke av.
- Plater som IKKE kan spilles av på denne enheten
 - CD-R/CD-RW-plater med dårlig opptaks kvalitet.
 - CD-R/CD-RW-plater som er innspilt med en inkompatibel opptaks enhet.
 - CD-R/CD-RW-plater som ikke er avsluttet riktig.
 - CD-R/CD-RW-plater som er innspilt i et annet format enn musikk-CD-format eller MP3-format i henhold til ISO9660 Nivå 1 / Nivå 2, Joliet/ Romeo eller flerøktsplater.

Avspilingsrekkefølge lydfile

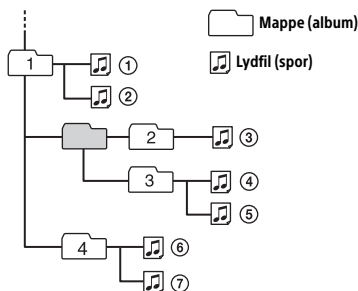

Om iPod

- Du kan koble til følgende iPod-modeller. Oppdater iPod-enhetene dine med den nyeste programvaren før bruk.

Kompatible iPhone-/iPod-modeller

Kompatible modeller	Bluetooth®	USB
iPhone 6 Plus	○	○
iPhone 6	○	○
iPhone 5s	○	○
iPhone 5c	○	○
iPhone 5	○	○
iPhone 4s	○	○
iPhone 4	○	○
iPhone 3GS	○	○
iPhone 3G		○
iPod touch (5. generasjon)	○	○
iPod touch (4. generasjon)	○	○
iPod touch (3. generasjon)		○

Kompatible modeller	Bluetooth®	USB
iPod touch (2. generasjon)		○
iPod classic		○
iPod nano (7. generasjon)		○
iPod nano (6. generasjon)		○
iPod nano (5. generasjon)		○
iPod nano (4. generasjon)		○
iPod nano (3. generasjon)		○

- "Made for iPod" og "Made for iPhone" betyr at et elektronisk tilbehør har blitt laget spesielt for enten iPod eller iPhone, og at det er sertifisert av utvikleren til å oppfylle Apples ytelsesstandarder. Apple er ikke ansvarlig for betjening av denne enheten eller samsvaret med sikkerhetsstandarder og regulerende standarder. Merk at bruken av dette tilbehøret med iPod eller iPhone kan påvirke trådløsytelsen.

Hvis du har spørsmål om eller problemer med enheten som ikke er beskrevet i denne håndboken, kontakter du den nærmeste Sony-forhandleren.

Spesifikasjoner

Tuneren

FM

Innstillingsområde: 87,5–108,0 MHz

Antennetilkobling:

Ekstern antennekontakt

Mellomfrekvens:

FM CCIR: -1.956,5 til -487,3 kHz og
+500,0 til +2.095,4 kHz

Tilgjengelig følsomhet: 8 dBf

Selektivitet: 75 dB ved 400 kHz

Signal/støy-forhold: 73 dB

Separasjon: 50 dB ved 1 kHz

Frekvensrespons: 20–15.000 Hz

MW/LW

Innstillingsområde:

MW: 531–1 602 kHz

LW: 153–279 kHz

Antennetilkobling:

Ekstern antennekontakt

Følsomhet: MW: 26 µV, LW: 50 µV

CD-spiller

Signal/støy-forhold: 120 dB

Frekvensrespons: 10–20.000 Hz

Hastighetsforandringer og flutter: Ikke målbart

Maksimalt antall: (bare CD-R/CD-RW)

– mapper (album): 150 (inkludert rotmappe)

– filer (spor) og mapper: 300 (kan være færre enn

300 hvis mappe-/filnavn inneholder mange tegn)

– tegn som vises i mappe-/filnavn: 32 (Joliet) / 64 (Romeo)

Tilsvarende kodek: MP3 (.mp3), WMA (.wma)
og AAC (.m4a)

USB-spiller

Grensesnitt: USB (høy hastighet)

Maks. strømstyrke: 1 A

Maksimalt antall gjenkjennelige spor: 10.000

Tilsvarende kodek:

MP3 (.mp3)

Bithastighet: 8–320 kbps (støtter variabel
bithastighet (VBR))

Samplingsfrekvens: 16–48 kHz

WMA (.wma)

Bithastighet: 32–192 kbps (støtter variabel
bithastighet (VBR))

Samplingsfrekvens: 32 kHz, 44,1 kHz, 48 kHz
AAC (.m4a, .mp4)

Bithastighet: 8–320 kbps

Samplingsfrekvens: 11,025–48 kHz

WAV (.wav)

Bitdybde: 16 bit

Samplingsfrekvens: 44,1 kHz, 48 kHz

FLAC (.flac)

Bitdybde: 16 bit, 24 bit

Samplingsfrekvens: 44,1 kHz, 48 kHz

Trådløs kommunikasjon

Kommunikasjonssystem:

BLUETOOTH Standard versjon 3.0

Utgang:

BLUETOOTH Standard Power Class 2
(maks. +4 dBm)

Maksimal kommunikasjonsrekkevidde:

Fri sikt, ca. 10 m*1

Frekvensbånd:

2,4 GHz-bånd (2,4000–2,4835 GHz)

Modulasjonsmåte: FHSS

Kompatible BLUETOOTH-profiler*2:

A2DP (Advanced Audio Distribution Profile) 1.3

AVRCP (Audio Video Remote Control Profile) 1.5

HFP (Handsfree Profile) 1.6

PBAP (Phone Book Access Profile)

SPP (Serial Port Profile)

MAP (Message Access Profile)

HID (Human Interface Device Profile)

Tilsvarende kodek:

SBC (.sbc) og AAC (.m4a)

- *1 Det faktiske området varierer avhengig av faktorer som hindringer mellom enhetene, magnetiske felt rundt en mikrobølgeovn, statisk elektrisitet, mottakfølsomhet, antenneytelse, operativsystem, programvare osv.
- *2 BLUETOOTH-standardprofiler angir formålet med BLUETOOTH-kommunikasjon mellom enheter.

Forsterker

Ut: Høyttalerutganger

Høyttalerimpedans: 4–8 ohm

Maksimal utgangseffekt: 55 W × 4 (ved 4 ohm)

Generelt

Effekt:

Lydutganger:

front, bak, sub

Utgang for antenne/forsterker (REM OUT)

Innganger:

Inngang for fjernkontroll

Antenneinngang

MIC-inngang

AUX-inngang (stereominikontakt):

USB-port

Strømkrav: 12 V likestrømsbatteri (minus (jord))

Nominelt strømforbruk: 10 A

Dimensjoner:

Ca. 178 × 100 × 178 mm (b/h/d)

Monteringsdimensjoner:

Ca. 182 × 111 × 159 mm (b/h/d)

Vekt: Ca. 1,4 kg

Pakkens innhold:

Hovedenhet (1)

Mikrofon (1)

Komponenter for installasjon og tilkoblinger

(1 sett)

Det er ikke sikkert at forhandleren din selger alt tilbehøret ovenfor. Spør forhandleren om detaljert informasjon.

Design og spesifikasjoner kan endres uten varsel.

Opphavsrett

Bluetooth®-merket og -logoene er registrerte varemerker som eies av Bluetooth SIG, Inc., og enhver bruk av slike merker hos Sony Corporation er på lisens. Andre varemerker og -navn tilhører de respektive eierne.

N-Mark er et varemerke eller et registrert varemerke som tilhører NFC Forum, Inc. i USA og i andre land.

Windows Media er enten et registrert varemerke eller et varemerke som tilhører Microsoft Corporation i USA og/eller andre land.

Dette produktet er beskyttet av visse opphavsrettigheter tilhørende Microsoft Corporation. Bruk eller distribusjon av denne teknologien utenfor dette produktet, er forbudt uten lisens fra Microsoft eller et autorisert Microsoft-datterselskap.

iPhone, iPod, iPod classic, iPod nano, iPod touch og Siri er varemerker som tilhører Apple Inc., registrert i USA og andre land. App Store er et servicemerke for Apple Inc.

MPEG Layer-3-lydkodingsteknologi og -patenter er benyttet med lisens fra Fraunhofer IIS og Thomson.

Google, Google Play og Android er varemerker som tilhører Google Inc.

libFLAC

Copyright (C) 2000–2009 Josh Coalson

Copyright (C) 2011–2013 Xiph.Org Foundation

Videredistribusjon og bruk i kildeform og binær form, med eller uten endring, er tillatt så sant følgende betingelser er oppfylt:

- Videredistribusjon av kildekode må beholde opphavsrettsmerkningen ovenfor, listen over betingelser og ansvarsfraskrivelsen nedenfor.
- Videredistribusjon i binær form må reprodusere opphavsrettsmerkningen ovenfor, listen over betingelser og ansvarsfraskrivelsen nedenfor i dokumentasjonen og/eller annet materiale som følger med distribusjonen.
- Verken navnet på Xiph.org Foundation eller navnene på bidragsyterne kan brukes til å reklamere for eller fremheve produkter som er utledet av denne programvaren, uten spesifikk skriftlig tillatelse på forhånd.

DENNE PROGRAMVAREN LEVERES AV OPPHAVSRETTSEIERNE OG BIDRAGSYTERNE "SOM DEN ER", OG DE FRASKRIVER SEG ALLE DIREKTE ELLER INDIREKTE GARANTIER, INKLUDERT, MEN IKKE BEGRENSET TIL, INDIREKTE GARANTIER OM SALGBARHET OG ANVENDELIGHET FOR ET SÆRSKILT FORMÅL. XIPH.ORG FOUNDATION ELLER BIDRAGSYTERNE SKAL UNDER INGEN OMSTENDIGHETER VÆRE ANSVARLIGE FOR DIREKTE, INDIREKTE, TILFELDIGE, SPEIELLE, EKSEMPELMESSIGE ELLER KONSEKVENSMESSIGE SKADER (INKLUDERT, MEN IKKE BEGRENSET TIL, INNKJØP AV ERSTATNINGSVARER ELLER -TJENESTER, TAP AV BRUK, DATA ELLER INNTEKTER ELLER FORRETNINGSAVBRUDD), UANSETT HVORDAN DE OPPSTÅR OG UANSETT TEORIER OM ANSVARLIGHET ETTER KONTRAKT, OBJEKTIVT ANSVAR ELLER SUBJEKTIVT ANSVAR (INKLUDERT UAKTOMHET OG ANNET), SOM OPPSTÅR PÅ NOEN SOM HELST MÅTE GJENNOM BRUK AV DENNE PROGRAMVAREN, SELV OM DE HAR FÅTT INFORMASJON OM MULIGHETEN FOR SLIKE SKADER.

Feilsøking

Følgende sjekklister kan hjelpe deg med å løse eventuelle problemer med enheten. Kontroller tilkoblingen og bruksanvisningen før du går gjennom sjekklisten nedenfor. Hvis du vil ha mer informasjon om hvordan du bruker sikringen og fjerner enheten fra dashbordet, kan du se "Tilkobling/installasjon" (side 27). Hvis problemet ikke blir løst, gå du til kundestøtteområdet som er angitt på baksiden.

Generelt

Ingen eller veldig lav lyd.

- Posisjonen til fader-kontrollen [FADER] er ikke angitt for et system med to høyttalere.
- Volumet på enheten og/eller tilkoblet enhet er veldig lavt.
 - Øk volumet på enheten og den tilkoblede enheten.

Ikke noe lydsignal.

- En forsterker (tilleggsutstyr) er tilkoblet, og du bruker ikke den innebygde forsterkeren.

Minnnet er slettet.

- Du har trykt på tilbakestillingsknappen.
 - Lagre i minnet på nytt.
- Strømtilførselsledningen eller batteriet er frakoblet eller ikke riktig tilkoblet.

Lagrede stasjoner og riktig klokkeslett er slettet. Sikringen har gått.

Det kommer lyd fra enheten når tenningsens posisjon endres.

- Ledningene er ikke satt i riktig i bilens ekstra strømkontakt for tilbehør.

Demonstrasjonsmodusen starter under avspilling eller mottak.

- Demonstrasjonsmodusen starter hvis enheten ikke er brukt i løpet av fem minutter når [DEMO-ON] er stilt inn.
 - Still inn [DEMO-OFF] (side 16).

Visningen forsvinner fra skjermen.

- Lysdempingen er stilt inn på [DIM-ON] (side 19).
- Visningen på skjermen forsvinner hvis du holder OFF inne.
 - Trykk på OFF på enheten til visningen se på displayet.

Skjermen/lyset blinker.

- Strømtilførselen er ikke tilstrekkelig.
 - Kontroller at bilbatteriet leverer nok strøm til enheten. (Strømkravet er 12 V likestrøm.)

Betjeningsknappene fungerer ikke. Platen mates ikke ut.

- Tilkoblingen er ikke riktig.
 - Kontroller tilkoblingen til enheten.
 - Hvis problemet vedvarer, trykker du på tilbakestillingsknappen (side 6). Innholdet i minnet slettes.
- Av hensyn til din egen sikkerhet må du ikke tilbake stille enheten mens du kjører.

Radimottak

Stasjoner tas ikke imot.

Lyden forstyrres av støy.

- Tilkoblingen er ikke riktig.
 - Kontroller tilkoblingen av bilantennen.
 - Hvis bilantennen ikke strekkes ut automatisk, bør du kontrollere tilkoblingen av kontrollledningen til antennen.

Det er ikke mulig å forhåndsinnstille stasjoner.

- Radiosignalet er for svakt.

RDS

Søket (SEEK) starter etter noen sekunders lytting.

- Stasjonen er ikke en TP-stasjon, eller signalet er for dårlig.
 - Deaktiver TA (side 10).

Ingen trafikkmeldinger.

- Aktiver TA (side 10).
- Stasjonen sender ingen trafikkmeldinger til tross for at den er en TP-stasjon.
 - Still inn på en annen stasjon.

PTY viser [- - - - -].

- Den aktuelle stasjonen er ikke en RDS-stasjon.
- RDS-data tas ikke imot.
- Stasjonen spesifiserer ikke programtypen.

Programtjenestenavnet blinker.

- Det finnes ingen alternativ frekvens for den aktuelle stasjonen.
 - Trykk på SEEK +/- mens programtjenestenavnet blinker. [PI SEEK] vises og enheten begynner å søke etter en annen frekvens med samme PI-data (programidentifikasjon).

CD-avspilling

Platen blir ikke avspilt.

- Platen er ødelagt eller skitten.
- CD-R/CD-RW-plater er ikke ment for lydavspilling (side 20).

MP3/WMA/AAC-filer kan ikke spilles av.

- Platen er ikke kompatibel med MP3/WMA/AAC-formatet eller versjonen. Hvis du vil ha mer informasjon om hvilke plater og formater som kan spilles av, gå du til kundestøtteområdet som er angitt på baksiden.

MP3/WMA/AAC-filer tar lengre tid å spille av enn andre formater.

- Det tar lengre tid å starte avspilling med følgende plater:
 - En plate som er innspilt med komplisert trestruktur.
 - En plate som er innspilt som flerøktplate.
 - plater det kan lagres data på

Lyden "hopper".

- Platen er ødelagt eller skitten.

Avspilling fra USB-enhet

Du kan ikke spille av elementer via en USB-hub.

- Denne enheten gjenkjenner ikke USB-enheter via en USB-hub.

Det tar lengre tid å spille av fra en USB-enhet.

- USB-enheten inneholder filer med en kompleks trestruktur.

Lyden er uregelmessig.

- Lyden kan bli uregelmessig ved bithastighet.
- DRM-filer (Digital Rights Management) spilles ikke av i enkelte tilfeller.

Lydfilen kan ikke spilles av.

- USB-enheter som er formatert med andre filsystemer enn FAT16 eller FAT32, støttes ikke.*

- * Denne enheten har støtte for FAT16 og FAT32, men enkelte USB-enheter støtter kanskje ikke disse FAT-systemene. Hvis du vil ha mer informasjon, ser du bruksanvisningen for hver USB-enhet eller kontakter produsenten.

NFC-funksjonen

Tilkobling med ettrykksfunksjonen (NFC) er ikke mulig.

- Hvis smarttelefonen ikke svarer på berøring:
 - Kontroller at NFC-funksjonen på smarttelefonen er slått på.
 - Flytt N-Mark på smarttelefonen nærmere N-Mark på denne enheten.
 - Ta ut smarttelefonen hvis du har deksel på den.
- Følsomheten for NFC-mottak er avhengig av enheten. Opprett BLUETOOTH-tilkoblingen manuelt hvis ettrykkstilkoblingen med smarttelefonen mislykkes flere ganger.

BLUETOOTH-funksjon

Den tilkoblede enheten kan ikke registrere denne enheten.

- Sette denne enheten i standbymodus under gruppering før grupperingen utføres.
- Denne enheten kan ikke registreres av en annen enhet mens den er koblet til en BLUETOOTH-enhet.
 - Opphev den gjeldende tilkoblingen, og søk etter denne enheten fra en annen enhet.
- Angi utmating av BLUETOOTH-signalet på (side 8) når enhetsgrupperingen er fullført.

Det går ikke an å koble til.

- Tilkoblingen styres fra den ene siden (denne enheten eller BLUETOOTH-enheten), ikke begge.
 - Koble til denne enheten fra en BLUETOOTH-enhet eller omvendt.

Navnet på den tilkoblede enheten vises ikke.

- Avhengig av statusen til den andre enheten er det ikke alltid mulig å hente navnet.

Ingen ringelyd.

- Juster volumet ved å dreie kontrollknappen når du mottar et anrop.
- Avhengig av den tilkoblede enheten sendes kanskje ikke ringelyden slik den skal.
 - Still inn [RINGTONE] på [1] (side 19).
- Fronthøytalerne er ikke tilkoblet enheten.
 - Koble fronthøytalerne til enheten. Ringelyden kommer bare fra fronthøytalerne.

Stemmen til den andre parten høres ikke.

- Fronthøytalerne er ikke tilkoblet enheten.
 - Koble fronthøytalerne til enheten. Stemmen til den andre parten kommer bare fra fronthøytalerne.

Den andre parten sier at volumet er for lavt eller høyt.

- Juster volumet til et passende nivå ved hjelp av mikrofonforsterkning (side 14).

Det er ekko eller støy i telefonsamtaler.

- Reduser volumet.
- Still inn EC/NC-modus på [EC/NC-1] eller [EC/NC-2] (side 14).
- Hvis annen omgivelsesstøy enn stemmen i telefonsamtalen er for høy, kan du prøve å dempe denne lyden. Eksempel: Lukk vinduet slik at trafikkestøy dempes. Slå av klimaanlegget.

Telefonen er ikke tilkoblet.

- Når BLUETOOTH-lyd spilles av, kobles ikke telefonen til selv om du trykker på CALL.
 - Koble fra telefonen.

Telefonens lyd kvalitet er dårlig.

- Telefonens lyd kvalitet er avhengig av mobiltelefonens mottakerforhold.
 - Flytt bilen til et sted der du får bedre mobilsignal hvis mottaket er dårlig.

Volumet på den tilkoblede lydenheten er for lavt/høyt.

- Volumnivået varierer avhengig av lydenheten.
 - Juster volumet på den tilkoblede lydenheten eller denne enheten.

Lyden "hopper" under avspilling fra en BLUETOOTH-lydenhet.

- Reduser avstanden mellom denne enheten og BLUETOOTH-lydenheten.
- Hvis BLUETOOTH-lydenheten oppbevares i en veske som forstyrrer signalet, må du ta ut lydenheten ved bruk.
- Det brukes flere BLUETOOTH-enheter eller andre enheter som sender ut radiobølger, i nærheten.
 - Slå av de andre enhetene.
 - Øk avstanden til de andre enhetene.
- Avspillingen stopper midlertidig når det opprettes tilkobling mellom denne enheten og mobiltelefonen. Dette er ikke en feil.

Den tilkoblede BLUETOOTH-lydenheten kan ikke betjenes.

- Kontroller at den tilkoblede BLUETOOTH-lydenheten støtter AVRCP.

Noen funksjoner fungerer ikke.

- Kontroller om den tilkoblede enheten støtter funksjonene det gjelder.

Et anrop besvares utilsiktet.

- Den tilkoblede telefonen er innstilt til å svare på anrop automatisk.

Gruppering mislyktes på grunn av tidsavbrudd.

- Avhengig av den tilkoblede enheten kan det hende at tidsgrensen for gruppering er for kort.
 - Prøv å utføre grupperingen innenfor tidsgrensen.

BLUETOOTH-funksjonen virker ikke.

- Slå av enheten ved å holde inne OFF i minst to sekunder, og slå deretter på enheten på nytt.

Det kommer ingen lyd fra bilhøytalerne under håndfri anrop.

- Hvis det ikke kommer lyd fra mobiltelefonen, må du stille inn mobiltelefonen slik at lyden kommer fra bilhøytalerne.

Siri Eyes Free aktiveres ikke.

- Utfør håndfriregistrering for en iPhone som har støtte for Siri Eyes Free.
- Slå på Siri-funksjonen på iPhone-enheten din.
- Avbryt BLUETOOTH-tilkoblingen mellom iPhone-enheten og denne enheten, og koble til på nytt.

SongPal-betjening

Appnavnet samsvarer ikke med den faktiske appen i SongPal.

- Start appen på nytt fra SongPal.

Mens Songpal-appen kjører via BLUETOOTH, endres skjermen automatisk til [BT AUDIO].

- SongPal-appen eller BLUETOOTH-funksjonen ble avbrutt.
- Start appen på nytt.

SongPal-appen kobles automatisk fra når skjermen endres til [IPD].

- SongPal-appen på iPhone/iPod støtter ikke iPod-avspilling.
 - Endre enhetens lyd kilde til noe annet enn [IPD], og opprett SongPal-tilkoblingen (side 14).

Feil-/informasjonsmeldinger

CD ERROR: Platen kan ikke spilles av. Platen mates ut automatisk.

- Rengjør platen og sett den inn på riktig måte, eller kontroller at platen ikke er tom eller skadet.

CD NO MUSIC: Det finnes ingen fil som kan spilles av. Platen mates ut automatisk.

- Sett inn en plate med filer som kan spilles av (side 21).

CD PUSH EJT: Platen kunne ikke mates ut riktig.

- Trykk på  (utmatning).

HUB NO SUPRT: USB-hubber støttes ikke.

IPD STOP: iPod-avspillingen er avsluttet.

- Start avspillingen fra iPod/iPhone.

NO AF: Ingen alternative frekvenser.

- Trykk på SEEK +/- mens programtjenestenavnet blinker. Enheten begynner å søke etter en annen frekvens med samme PI-data (programidentifikasjon) ([PI SEEK]).

NO TP: Ingen trafikkprogrammer.

- Enheten fortsetter å søke etter tilgjengelige TP-stasjoner.

OVERLOAD: USB-enheten er overbelastet.

- Koble fra USB-enheten, og trykk på SOURCE for å velge en annen kilde.
- Det er en feil på USB-enheten, eller det er koblet til en enhet som ikke støttes.

READ: Leser informasjon.

→ Vent til lesingen er fullført og avspillingen starter automatisk. Dette kan ta litt tid avhengig av filstrukturen.

USB ERROR: USB-enheten kan ikke brukes til å spille av.

→ Koble til USB-enheten på nytt.

USB NO DEV: USB-enheten er ikke tilkoblet eller gjenkjennes ikke.

→ Kontroller at USB-enheten eller USB-kabelen er ordentlig tilkoblet.

USB NO MUSIC: Det finnes ingen fil som kan spilles av.

→ Koble til en USB-enhet med filer som kan spilles av (side 21).

USB NO SUPRT: USB-enheten støttes ikke.

→ Hvis du vil ha mer informasjon om kompatibiliteten for USB-enheten din, går du til kundestøtteområdet som er angitt på baksiden.

LLLL eller 7777: Begynnelsen eller slutten på platen er nådd.

...: Tegnet kan ikke vises.

For BLUETOOTH-funksjon:

BT BUSY: BLUETOOTH-enheten er opptatt.

→ Vent litt, og prøv på nytt.

ERROR: Den valgte handlingen kunne ikke utføres.

→ Vent litt, og prøv på nytt.

NO DEV: BLUETOOTH-enheten er ikke tilkoblet eller gjenkjennes ikke.

→ Kontroller at USB-enheten er ordentlig tilkoblet, og at BLUETOOTH-tilkoblingen er opprettet med BLUETOOTH-enheten.

P EMPTY: Ingen telefonnumre er lagret.

UNKNOWN: Et navn eller telefonnummer kan ikke vises.

WITHHELD: Telefonnummeret skjules av den som ringer.

For SongPal-betjening:

APP -----: Tilkobling til appen er ikke opprettet.

→ Opprett SongPal-tilkoblingen på nytt (side 14).

APP DISCNCT: Appen er koblet fra.

→ Opprett SongPal-tilkoblingen (side 14).

APP DISPLAY: En skjerminnstillingsskjerm i appen vises.

→ Avslutt skjerminnstillingsskjermen i appen for å kunne bruke knappene.

APP LIST: Innholdslisten til CD/USB/iPod vises.

→ Lukk listen i appen for å kunne bruke knappene.

APP MENU: En innstillingsskjerm i appen vises.

→ Avslutt innstillingsskjermen i appen for å kunne bruke knappene.

APP NO DEV: Enheten der appen er installert, er ikke tilkoblet eller gjenkjennes ikke.

→ Opprett BLUETOOTH-tilkobling og SongPal-tilkobling på nytt (side 14).

APP SOUND: En lydinnstillingsskjerm i appen vises.

→ Avslutt lydinnstillingsskjermen i appen for å kunne bruke knappene.

OPEN APP: SongPal-appen kjører ikke.

→ Start appen.

For fjernkontrollen på rattet:

ERROR: Det oppstod en feil under funksjonsregistreringen.

→ Registrer på nytt fra den funksjonen der feilen oppstod (side 17).

TIMEOUT: Funksjonsregistreringen mislyktes på grunn av tidsavbrudd.

→ Prøv å fullføre registreringen mens [REGISTER] blinker (omtrent seks sekunder) (side 17).

Kontakt nærmeste Sony-forhandler hvis problemet vedvarer.

Hvis du sender inn enheten til reparasjon på grunn av problemer med avspilling av CD-pater, må du inkludere platen som ble brukt da problemet oppstod.

Forsiktig!

- Dra alle jordledninger til et felles jordingspunkt.
- Sørg for at ledningene ikke er klemt under en skrue eller sitter fast i bevegelige deler (f.eks. setet).
- Slå av tenningen før du oppretter tilkoblinger for å unngå kortslutning.
- Koble strømtilførselsledningen ⑤ til enheten og høyttalerne før den kobles til kontakten for eksternt utstyr.
- Sørg for å isolere åpne ledninger med isoleringstape av sikkerhetsårsaker.

Forsiktighetsregler

- Velg installasjonssted nøye, slik at enheten ikke hindrer normal bilkjøring.
- Ikke plasser systemet i områder som utsettes for støv, skitt, mye vibrasjon eller høy temperatur, for eksempel i direkte sollys eller i nærheten av varmeapparatet.
- Bruk bare de medfølgende monteringsfestene, slik at installasjonen blir sikkert utført.

Merknad om strømtilførselsledningen (gul)

Når du kobler til denne enheten i kombinasjon med andre stereokomponenter, må strømstyrken til den elektriske kretsen til bilen, som enheten er tilkoblet, være høyere enn summen av strømstyrken på sikringen til hver komponent.

Justere monteringsvinkelen

Juster monteringsvinkelen til mindre enn 45°.

Komponentliste for installasjon

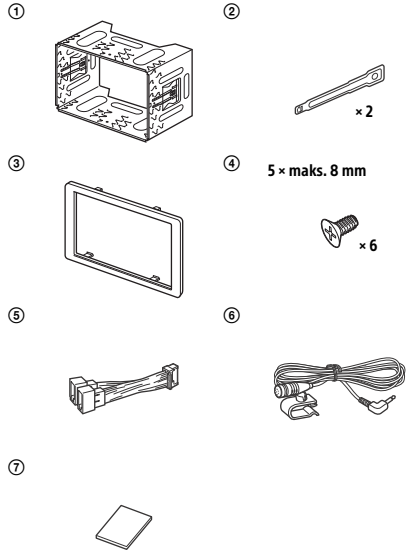

- Denne komponentlisten inkluderer ikke alt innholdet i pakken.
- Braketten ① festes på enheten før transport. Før du monterer enheten, må du bruke nøklene ② til å fjerne braketten ① fra enheten. Se "Fjerne braketten" (side 30) for å få mer informasjon.
- Ta vare på nøklene ② for fremtidig bruk. Du trenger dem hvis du vil fjerne enheten fra bilen.

Tilkobling

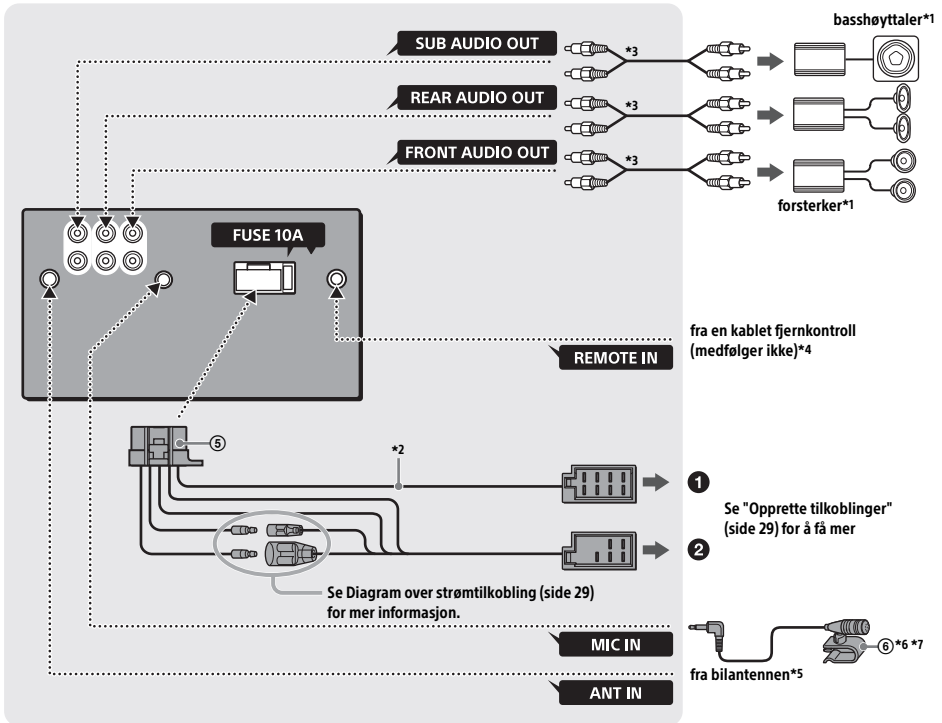

*1 Medfølger ikke

*2 Høytalerimpedans: 4–8 Ω × 4

*3 RCA-kabel (medfølger ikke)

*4 Bruk en adapter for en kablet fjernkontroll (medfølger ikke), avhengig av biltype.

*5 Bruk en adapter (medfølger ikke) hvis antennekontakten ikke passer, avhengig av biltype.

*6 Om du bruker mikrofonen eller ikke, må du plassere mikrofonledningen slik at den ikke forstyrrer kjøringen. Fest ledningen med en klemme eller lignende hvis den installeres ved føttene dine.

*7 Hvis du vil ha informasjon om hvordan du installerer mikrofonen, kan du se "Installere mikrofonen" (side 30).

Opprette tilkoblinger

Hvis du har en antenne uten releboks, kan antennen bli skadet hvis du kobler til denne enheten med den medfølgende strømtilførselsledningen ⑤.

1 Til bilens høyttalerkontakt

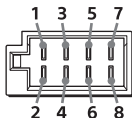

1	Bakhøytaler (høyre)	⊕	Lilla
2		⊖	Lilla-/svartstripet
3	Fronthøytaler (høyre)	⊕	Grå
4		⊖	Grå-/svartstripet
5	Fronthøytaler (venstre)	⊕	Hvit
6		⊖	Hvit-/svartstripet
7	Bakhøytaler (venstre)	⊕	Grønn
8		⊖	Grønn-/svartstripet

1 Til bilens strømkontakt

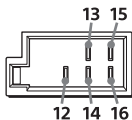

12	kontinuerlig strømtilførsel	Gul
13	utgang for antenne/forsterker (REM OUT)	Blå-/hvitstripet
14	vekslet strømtilførsel for belysning	Oransje-/hvitstripet
15	vekslet strømtilførsel	Rød
16	jord	Svart

Enkel tilkobling til bassøytaler

Du kan bruke en bassøytaler uten forsterker når den er tilkoblet en bakhøytalerledning.

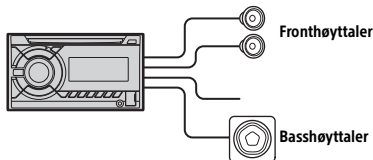

Merknader

- Bakhøytalerledninger må klargjøres på forhånd.
- Bruk en bassøytaler med en impedans på 4–8 ohm og med tilstrekkelig effekthåndteringskapasitet for å unngå skade.

Tilkobling til minne

Når den gule strømtilførselsledningen er tilkoblet, har minnekretsen strømtilførsel også når tenningen slås av.

Tilkobling til høyttalere

- Slå av enheten før du kobler til høyttalerne.
- Bruk høyttalere med en impedans på 4–8 ohm og med tilstrekkelig effekthåndteringskapasitet for å unngå skade.

Diagram over strømtilkobling

Kontroller bilens kontakt for eksternt utstyr, og sørg for at ledningene er tilkoblet på riktig måte avhengig av bilen.

Kontakt for eksternt eksternt utstyr

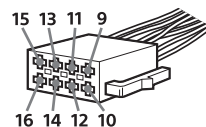

Vanlig tilkobling

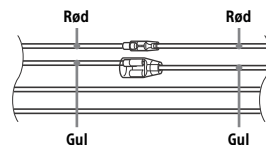

12	kontinuerlig strømtilførsel	Gul
15	vekslet strømtilførsel	Rød

Når plasseringen av de røde og gule lederne er omvendt

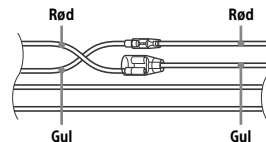

12	vekslet strømtilførsel	Gul
15	kontinuerlig strømtilførsel	Rød

Når bilen ikke har ACC-posisjon

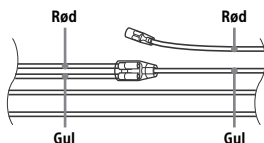

Samsvar tilkoblingene og veksle strømtilførselsledningene riktig, og koble deretter enheten til bilens strømtilførsel. Hvis du har spørsmål om eller problemer med å koble til enheten som ikke er beskrevet i denne håndboken, kontakter du bilforhandleren.

Installere mikrofonen

Du må installere mikrofonen ⑥ for at stemmen din skal høres når du ringer med håndfri.

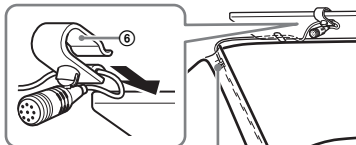

Klemme (medfølger ikke)

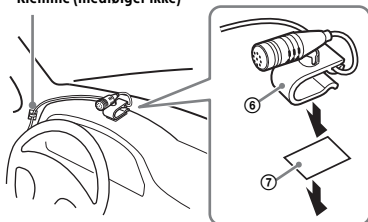

Forsiktig!

- Det er svært farlig hvis ledningen havner rundt rattstammen eller girspaken. Sørg for å forhindre at den eller andre deler hindrer kjøringen.
- Hvis bilen er utstyrt med kollisjonspute eller annet støtdempende utstyr, må du kontakte bilforhandleren eller butikken der du kjøpte denne enheten, før du installerer den.

Merk

Rengjør dashbordet med en tørr klut før du fester den dobbeltsidige tapen ⑦.

Bruke den kablede fjernkontrollen

- 1 Aktiver den kablede fjernkontrollen ved å angi [STR CONTROL] i [SET STEERING] til [PRESET] (side 17).

Installasjon

Fjerne braketten

Før du installerer enheten, må du fjerne braketten ① fra enheten.

- 1 Sett inn begge nøklene ② slik at de klikker på plass, og dra braketten ① nedover og enheten oppover for å skille dem.

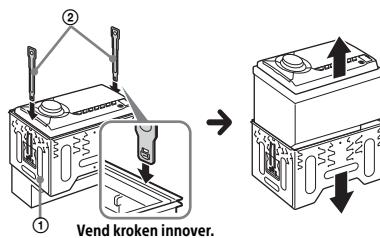

Montere enheten på dashbordet

Når du installerer enheten i en japansk bil, ser du "Montere enheten i en japansk bil" (side 31).

Montere enheten med medfølgende braketter

Før du installerer, kontrollerer du at sperrene på begge sider av braketten ① er bøyd 3,5 mm innover.

- 1 Plasser braketten ① i dashbordet, og bøy ut hakene for å feste.

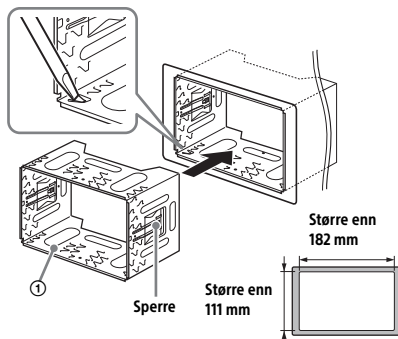

2 Monter enheten på brakketen ①.

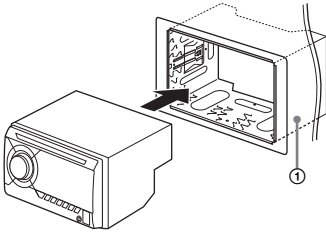

Merk

Hvis sperrerne er rette eller bøyd utover, settes ikke enheten på plass, og den kan løsne.

Montere enheten i en japansk bil

Du vil kanskje ikke kunne installere denne enheten i enkelte japanske bilmerker. Ta i så fall kontakt med din Sony-forhandler.

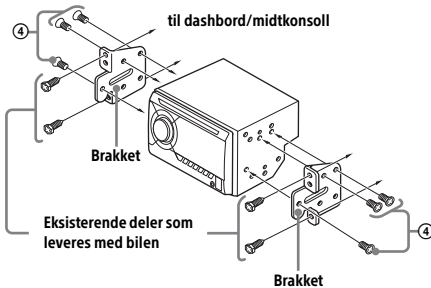

Når du installerer denne enheten i den forhåndsinstallert brakketten i bilen din, bruker du de medfølgende skruene ④ i de rette skru hullene i henhold til bilen. T for TOYOTA, M for MITSUBISHI og N for NISSAN.

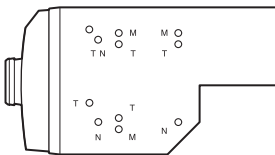

Merk

For å forhindre teknisk feil er det viktig at du bare bruker medfølgende skruer ④.

Tilbakestille enheten

Se "Tilbakestille enheten" (side 6) for å få mer informasjon.

Bytte sikring

Når du bytter ut den gamle sikringen, må du passe på å bruke en med samme strømstyrke. Hvis sikringen går, må du kontrollere strømtilkoblingen og bytte ut sikringen. Hvis sikringen går på nytt etter at du har byttet den, kan de ha oppstått en intern feil. Ta i så fall kontakt med nærmeste Sony-forhandler.

Sikring (10 A)

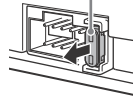



Български

С настоящето Sony Corporation декларира, че това оборудване отговаря на основните изисквания и другите съответстващи клаузи на Директива 1999/5/ЕС. Подробности може да намерите на интернет страницата: <http://www.compliance.sony.de/>

Hrvatski

Opime Sony Corporation izjavljuje da je ova oprema u skladu s osnovnim zahtjevima i ostalim relevantnim odredbama direktive 1999/5/EZ. Dodatne informacije potražite na sljedećoj internet adresi: <http://www.compliance.sony.de/>

Česky

Sony Corporation tímto prohlašuje, že toto vybavení je ve shodě se základními požadavky a dalšími příslušnými ustanoveními směrnice 1999/5/ES. Podrobnosti lze získat na následující URL: <http://www.compliance.sony.de/>

Dansk

Undertegnede Sony Corporation erklærer herved, at dette udstyr overholder de væsentlige krav og øvrige relevante krav i direktiv 1999/5/EF. For yderligere information gå ind på følgende hjemmeside: <http://www.compliance.sony.de/>

Nederlands

Hierbij verklaart Sony Corporation dat dit toestel in overeenstemming is met de essentiële eisen en de andere relevante bepalingen van richtlijn 1999/5/EG. Nadere informatie kunt u vinden op: <http://www.compliance.sony.de/>

English

Hereby, Sony Corporation, declares that this equipment is in compliance with the essential requirements and other relevant provisions of Directive 1999/5/EC. For details, please access the following URL: <http://www.compliance.sony.de/>

Eesti keel

Sony Corporation kinnitab käesolevaga selle seadme vastavust 1999/5/EÜ direktiivi põhinõuetele ja nimetatud direktiivist tulenevatele teistele asjakohastele sätetele. Üksikasjalikum info: <http://www.compliance.sony.de/>

Suomi

Sony Corporation vakuuttaa täten että tämä laite on direktiivin 1999/5/EY oleellisten vaatimusten ja sitä koskevien direktiivin muiden ehtojen mukainen. Halutessasi lisätietoja, käy osoitteessa: <http://www.compliance.sony.de/>

Français

Par la présente Sony Corporation déclare que cet appareil est conforme aux exigences essentielles et aux autres dispositions pertinentes de la directive 1999/5/CE. Pour toute information complémentaire, veuillez consulter l'URL suivante : <http://www.compliance.sony.de/>

Deutsch

Hiermit erklärt Sony Corporation, dass sich dieses Gerät in Übereinstimmung mit den grundlegenden Anforderungen und den übrigen einschlägigen Bestimmungen der Richtlinie 1999/5/EG befindet. Weitere Informationen erhältlich unter: <http://www.compliance.sony.de/>

Ελληνικά

Με την παρούσα η Sony Corporation δηλώνει ότι ο παρόν εξοπλισμός συμμορφώνεται προς της ουσιώδεις απαιτήσεις και τις λοιπές σχετικές διατάξεις της οδηγίας 1999/5/EK. Για λεπτομέρειες παρακαλούμε όπως ελέγξετε την ακόλουθη σελίδα του διαδικτύου: <http://www.compliance.sony.de/>

Magyar

Alulírott, Sony Corporation nyilatkozom, hogy ez a készülék megfelel a vonatkozó alapvető követelményeknek és az 1999/5/EK irányelv egyéb előírásainak. További információkat a következő weboldalon találhat: <http://www.compliance.sony.de/>

Italiano

Con la presente Sony Corporation dichiara che questo apparecchio è conforme ai requisiti essenziali ed alle altre disposizioni pertinenti stabilite dalla direttiva 1999/5/CE. Per ulteriori dettagli, si prega di consultare il seguente URL: <http://www.compliance.sony.de/>

Latviešu

Ar šo Sony Corporation deklarē, ka šis aprīkojums atbilst Direktīvas 1999/5/EK būtiskajām prasībām un citiem ar to saistītajiem noteikumiem. Plašāka informācija ir pieejama: <http://www.compliance.sony.de/>

Lietuvių kalba

Šiuo dokumentu Sony Corporation deklaruoja, kad ši įranga atitinka esminius reikalavimus ir kitas 1999/5/EB Direktyvos nuostatas. Susipažinti su visu atitikties deklaracijos turiniu Jūs galite interneto tinklalapyje: <http://www.compliance.sony.de/>

Norsk

Sony Corporation erklærer herved at dette utstyret er i samsvar med de grunnleggende krav og øvrige relevante krav i direktiv 1999/5/EF. For flere detaljer, vennligst se: <http://www.compliance.sony.de/>

Polski

Niniejszym Sony Corporation oświadcza, że to urządzenie jest zgodne z zasadniczymi wymaganiami oraz innymi stosownymi postanowieniami Dyrektywy 1999/5/WE. Szczegółowe informacje znaleźć można pod następującym adresem URL: <http://www.compliance.sony.de/>

Português

Sony Corporation declara que este equipamento está conforme com os requisitos essenciais e outras disposições da Directiva 1999/5/CE. Para mais informações, por favor consulte o seguinte URL: <http://www.compliance.sony.de/>

Română

Prin prezenta, Sony Corporation declară că acest tip de echipament respectă cerințele esențiale și este în conformitate cu prevederile Directivei 1999/5/EC. Pentru detalii, vă rugăm accesați următoarea adresă: <http://www.compliance.sony.de/>

Slovensky

Sony Corporation týmto vyhlasuje, že toto zariadenie spĺňa základné požiadavky a všetky príslušné ustanovenia Smernice 1999/5/ES. Podrobnosti získate na tejto webovej adrese: <http://www.compliance.sony.de/>

Slovenščina

Sony Corporation izjavlja, da je ta oprema v skladu z bistvenimi zahtevami in ostalimi relevantnimi določili direktive 1999/5/ES. Za podrobnosti vas naprošamo, če pogledate na URL: <http://www.compliance.sony.de/>

Español

Por medio de la presente Sony Corporation declara que este equipo cumple con los requisitos esenciales y cualesquiera otras disposiciones aplicables o exigibles de la Directiva 1999/5/CE. Para mayor información, por favor consulte la siguiente URL: <http://www.compliance.sony.de/>

Svenska

Härmed intygar Sony Corporation att denna utrustning står i överensstämmelse med de väsentliga egenskapskrav och övriga relevanta bestämmelser som framgår av direktiv 1999/5/EG. För ytterligare information gå in på följande hemsida: <http://www.compliance.sony.de/>

Kundestøtteområde

Besøk webområdet nedenfor hvis du har spørsmål eller vil lese aktuell kundestøtteinformasjon om dette produktet:

<http://www.sony.eu/support>

Registrer produktet ditt på nettet på:

<http://www.sony.eu/mysony>



<http://www.sony.net/>

©2015 Sony Corporation