

# SONY®

## ***Camera video digitală*** **HANDYCAM®**

***Manual de instrucțiuni***  
**DCR - SR210E / SR220E**

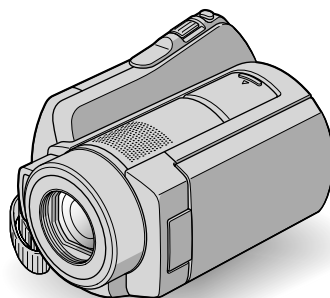

Pentru detalii suplimentare legate de operațiile ce pot fi efectuate, vă rugăm să consultați și manualul de instrucțiuni "Handycam Handbook" (PDF).

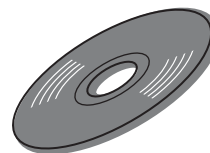

## Mai întâi citiți aceste informații

Înainte de a acționa camera video, vă rugăm să citiți cu atenție acest manual de utilizare pe care vă recomandăm să îl păstrați pentru a putea fi consultat ulterior.

### ATENȚIE

Pentru a preveni incendiile sau electrocutările nu expuneți aparatul la ploaie sau umezeală.



Nu expuneți bateriile la căldură excesivă, cum ar fi radiații solare directe, foc sau surse similare.

### Precauții

Înlocuiți acumulatorul numai cu tipul specificat, în caz contrar putând fi generate incendii sau accidente.

### NOTE PENTRU CLIENȚII DIN MAREA BRITANIE

Pentru protecție, la acest echipament este adăptat un conector compatibil BS1363.

Dacă siguranța acestuia se arde ea trebuie înlocuită cu același tip de siguranță, cu aceeași valoare a rezistenței ca cea ce v-a fost furnizată și care să fi aprobată de ASTA sau BSI pentru BS 1362 (marcată cu semnele  sau ).

Dacă siguranța prezintă un capac de protecție detașabil, nu uitați să-l puneți la loc după înlocuirea siguranței. Nu folosiți niciodată siguranța fără capac. În cazul în care îl pierdeți, contactați cel mai apropiat service Sony.

### PENTRU CLIENȚII DIN EUROPA

#### ATENȚIE

Câmpurile electromagnetice de anumite frecvențe pot influența imaginea și sonorul acestei camere video digitale.

Acest produs a fost testat și se consideră că se încadrează în limitele stabilite de Directiva EMC privind utilizarea cablurilor de conectare mai scurte de 3 metri.

### Remarcă

În cazul în care datorită electricității sau electromagnetismului survin întreruperi în cursul transferului de date, reporniți aplicația software sau deconectați și apoi cuplați din nou cablul de conectare USB.



**Dezafectarea echipamentelor electrice și electronice vechi (Valabil în Uniunea Europeană și în celelalte state europene cu sisteme de colectare separate)**

Acest simbol marcat pe un produs sau pe ambalajul acestuia indică faptul că respectivul produs nu trebuie considerat reziduu menajer în momentul în care doriți să îl dezafectați. El trebuie dus la punctele de colectare destinate reciclării echipamentelor electrice și electronice.

Dezafectând în mod corect acest produs veți ajuta la prevenirea posibilelor consecințe negative asupra mediului înconjurător și sănătății oamenilor care pot fi cauzate de tratarea inadecvată a acestor reziduuri. Reciclarea materialelor va ajuta totodată la conservarea resurselor naturale. Pentru mai multe detalii legate de reciclarea acestui produs, vă rugăm consultați biroul local, serviciul de preluare a deșeurilor sau magazinul de unde ați achiziționat produsul. Accesoriu pentru care este valabil : telecomanda.



**Dezafectarea bateriilor (acumulatorilor) uzate (Valabil în Uniunea Europeană și în celelalte state europene cu sisteme de colectare separate)**

Acest simbol marcat pe baterie (acumulator) sau pe ambalajul acestuia indică faptul că respectivul produs nu trebuie considerat reziduu menajer în momentul în care doriți să îl dezafectați. Puteți ajuta la prevenirea posibilelor consecințe negative asupra mediului înconjurător și sănătății oamenilor care pot fi cauzate de tratarea inadecvată a

acestor reziduuri dezafectând în mod corect acest produs. Reciclarea materialelor va ajuta totodată la conservarea resurselor naturale. În cazul produselor care din motive de siguranță, de asigurare a performanțelor sau de integritate a datelor necesită conectarea permanentă a acumulatorului încorporat, acesta trebuie înlocuit numai de personalul calificat al unui service.

Pentru a fi siguri că acumulatorul va fi corect tratat, la încheierea duratei de viață a acestuia, duceți-l la punctele de colectare stabilite pentru reciclarea echipamentelor electrice și electronice.

Pentru orice alt fel de baterii, vă rugăm să citiți secțiunea referitoare la demontarea în siguranță a acumulatorului și să le duceți la punctele de colectare pentru reciclarea bateriilor uzate.

Pentru mai multe detalii legate de reciclarea acestui produs sau a bateriilor, vă rugăm să consultați biroul local, serviciul de preluare a deșeurilor sau magazinul de unde ați achiziționat produsul.

### **Notă pentru clienții din țările în care se aplică Directivele Uniunii Europene**

Producătorul acestui aparat este Sony Corporation, 1-7-1 Konan Minato-ku Tokyo, 108-0075 Japonia. Reprezentantul autorizat pentru EMC și pentru siguranța produsului este Sony Deutschland GmbH, Hedelfinger Strasse 61, 70327 Stuttgart, Germania. Pentru orice servicii sau chestiuni legate de garanție, vă rugăm să vă adresați la adresa menționată în documentele separate pentru service sau garanție.

### **Pentru clienții din S.U.A.**

Dacă aveți vreo întrebare în legătură cu acest produs, puteți suna la :

Centrul de Service cu Informații  
pentru Clienții Sony.  
1-800-222-SONY (7669)

Numărul de mai jos este alocat numai pentru chestiuni legate de FCC.

#### **Declarație de conformitate**

Denumire producător : SONY  
Numărul modelului : DCR-SR220E  
Partea responsabilă : Sony Electronics Inc.  
Adresa : 16530 Via Esprillo  
San Diego, CA 92127  
U.S.A.  
Nr. telefon : 858-942-2230

Acest dispozitiv corespunde Părții a 15-a a Reglementărilor FCC. Funcționarea sa îndeplinește următoarele două condiții : (1) Acest aparat nu cauzează interferențe dăunătoare, și (2) acest aparat trebuie să accepte orice interferență recepționată, inclusiv interferențe care pot determina acțiuni nedorite.

#### **Notă**

- Modelul DCR-SR220E trebuie utilizate cu tipul DCRA-C220 de Stație Handycam și cu modelul AC-L200 / L200B de adaptor de rețea.

#### **ATENȚIE**

Sunteți atenționați că orice schimbări sau modificări ce nu sunt expres aprobate în acest manual pot conduce la imposibilitatea dvs. de a folosi acest aparat.

#### **Notă :**

Acest echipament a fost testat și s-a dovedit a se încadra în limitele Clasei B de dispozitive digitale, conform Părții 15 din Regulamentul FCC. Aceste limite sunt stabilite pentru asigurarea unei protecții rezonabile împotriva interferențelor dăunătoare din instalațiile casnice.

Acest echipament generează, folosește și poate radia energie cu frecvență radio, iar în cazul în care nu este instalat și folosit conform instrucțiunilor poate cauza interferențe dăunătoare pentru sistemul de radiocomunicații. Totuși, nu există nici o garanție că nu vor apărea interferențe cu unele instalații. Dacă acest aparat cauzează interferențe cu recepția radio sau TV care pot fi sesizate prin oprirea sau pornirea echipamentului, utilizatorul este sfătuit să încerce eliminarea acestor interferențe prin una dintre următoarele măsuri :

- reorientarea sau re poziționarea antenei de recepție.
- mărirea distanței dintre echipament și receptor.

- conectarea echipamentului la o priză din alt circuit electric față de cel la care este cuplat receptorul.
- consultarea dealer-ului sau a unui tehnician radio/TV experimentat pentru ajutor.

Cablul de legătură ce v-a fost furnizat trebuie utilizat cu echipamentul pentru a se încadra în limitele impuse dispozitivelor digitale prin Subpartea B a Părții a 15-a a regulamentului FCC.

## Acumulator

Acest echipament corespunde Părții a 15-a a regulamentului FCC. Funcționarea sa respectă următoarele două condiții :

(1) Acest dispozitiv nu poate cauza interferențe periculoase și (2) dispozitivul trebuie să accepte orice fel de interferențe recepționate, inclusiv interferențe care pot genera operații nedorite.

## Observații privind utilizarea

### Accesorii furnizate

Numărul care apare în prima paranteză indică numărul de elemente de tipul respectiv, furnizate.

- Adaptor de rețea (1)
- Cablu de alimentare (1)
- Stație Handycam (1) **A**
- Cablu de conectare A/V (1) **B**
- Cablu USB (1) **C**
- Telecomandă (1)  
În telecomandă este deja montată o baterie tip pastilă.
- Acumulator reîncărcabil NP-FH60 (1)
- Adaptor cu 21 de pini (1)  
Numai pentru modelele cu marcajul **CE** imprimat în partea de jos a aparatului.
- CD-ROM cu “Handycam Application Software” (1) (pag. 23), care conține :
  - “Picture Motion Browser” (software),
  - manualul de instrucțiuni “PMB Guide”,
  - manualul de instrucțiuni “Handycam Handbook (pdf).
- Manual de instrucțiuni pentru utilizarea camerei video (Acest manual) (1)

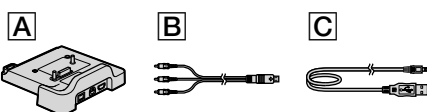

## Utilizarea camerei video

- Camera video nu rezistă la praf, stropire sau udare. Consultați secțiunea “Măsuri de precauție” (pag. 29).
- Nu efectuați nici una dintre următoarele operații câtă vreme este aprins sau clipește vreunul dintre indicatoarele luminoase **FF** (film) / **☐** (foto) (pag. 9) sau ACCESS (pag. 11, 15) :
  - scoaterea cardului “Memory Stick PRO Duo”,
  - demontarea acumulatorului sau a adaptorului de rețea de la cameră,
  - aplicarea de șocuri mecanice sau vibrații camerei.
 În caz contrar este posibil să fie deteriorat suportul media, să fie pierdute imaginile înregistrate sau să apară alte disfuncționalități.
- Când conectați camera dvs. video la alte echipamente, aveți grijă să cuplați conectorul în poziția corectă. Evitați să forțați conectarea în poziție greșită; este posibil ca terminalul să se deterioreze sau pot apărea disfuncționalități ale camerei.
- Nu supuneți camera la șocuri sau vibrații. Este posibil ca hard diskul camerei să nu fie recunoscut sau ca redarea sau înregistrarea să nu fie posibile.
- Nu folosiți camera în spații cu un nivel de zgomot ridicat. Este posibil ca hard diskul camerei să nu fie recunoscut sau ca redarea sau înregistrarea să nu fie posibile.
- Pentru a proteja hard diskul intern de șocuri cauzate de cădere, aparatul este dotat cu funcția Senzor de cădere\*. Dacă vă scapă camera din mână sau în condiții de non-gravitație, poate fi înregistrat și zgomotul produs de acest bloc care are rolul de protejare a camerei. Dacă senzorul de cădere percepe căderi repetate, înregistrarea / redarea pot fi întrerupte.
- Dacă temperatura camerei crește sau scade foarte mult, este posibil să nu puteți înregistra sau reda cu camera video datorită facilității de protecție a camerei care se activează în astfel de situații. În acest caz este afișat un indicator pe ecranul LCD (pag. 27).
- Nu încercați să porniți camera în regiuni unde presiunea este scăzută, situate la peste 3000 m altitudine. Este posibil ca hard diskul camerei să se deterioreze.

- Dacă efectuați în mod repetat operații de înregistrare / ștergere de imagini o perioadă îndelungată de timp, va apărea fragmentarea datelor conținute de suportul media. Imaginile nu mai pot fi stocate sau înregistrate. Într-un astfel de caz, stocați imaginile pe un suport media extern, după care efectuați operația de formatare [MEDIA FORMAT]\*.

- Ajustați curea de prindere și țineți corect camera video, la înregistrare.

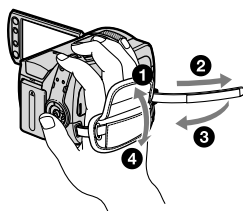

- Pentru a regla panoul LCD, deschideți-l la 90 grade față de corpul camerei (①), apoi rotiți-l la unghiul optim pentru înregistrare sau redare (②). Puteți roti panoul LCD cu 180 de grade spre obiectiv (②) pentru a înregistra în modul oglindă.

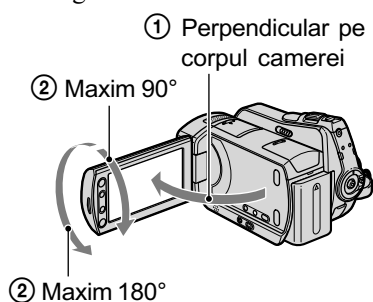

- Ecranul LCD este produs folosindu-se o tehnologie de înaltă precizie, astfel încât peste 99,99 % dintre pixeli sunt operaționali pentru utilizarea efectivă. Totuși, este posibilă existența unor minuscule puncte negre și / sau a unora luminoase (albe, roșii, albastre sau verzi) care să apară în mod constant pe ecranul LCD. Aceste puncte apar în mod normal în procesul de fabricație și nu afectează în nici un fel imaginea înregistrată.
- Detașați folia izolatoare înainte de a folosi telecomanda.



## Tipurile de carduri “Memory Stick” pe care le puteți utiliza pentru camera dvs. video

Pentru înregistrarea de filme, se recomandă utilizarea de carduri “Memory Stick PRO Duo” cu capacitatea de 512 MB sau mai mari, marcate cu simbolurile de mai jos :

- MEMORY STICK PRO DUO (“Memory Stick PRO Duo”)\*
- MEMORY STICK PRO-HG DUO (“Memory Stick PRO-HG Duo”).

\* Sunt disponibile cu sau fără marcajul Mark2.

- A fost confirmată funcționarea corectă a acestei camere cu carduri “Memory Stick PRO Duo” având capacitatea de până la 8GB.
- Consultați pagina 10 pentru a afla detalii legate de durata disponibilă de înregistrare pe un “Memory Stick PRO”.
- În acest manual, ambele tipuri “Memory Stick PRO Duo” și “Memory Stick PRO-HG Duo” vor fi denumite “Memory Stick PRO Duo”.

## Note privind înregistrarea

- Înainte de a începe să înregistrați, testați funcția de înregistrare pentru a fi siguri că imaginea și sunetul sunt înregistrate fără probleme.
- Nu se acordă despăgubiri chiar dacă nu s-au putut efectua înregistrări sau redări din cauza unor disfuncționalități ale camerei video, ale mediului de stocare a informațiilor etc.
- Sistemul TV color poate diferi în funcție de țară/regiune. Pentru a viziona înregistrările dvs. la televizor, este necesar un aparat TV în sistem PAL.
- Programele de televiziune, filmele, casetele video precum și alte materiale se pot afla sub incidența legii drepturilor de autor. Înregistrarea neautorizată a acestor materiale poate să contravină legii drepturilor de autor.

## Note legate de conectarea camerei la calculator

- Nu formatați hard diskul camerei cu ajutorul unui calculator. Este posibil ca aceasta să nu mai funcționeze corect.

## Stocați toate datele de imagine înregistrate

- Pentru a evita pierderea datelor de imagine, stocați periodic toate imaginile înregistrate pe un suport extern. Se recomandă să stocați datele pe un disc, spre exemplu pe un DVD-R, folosind calculatorul personal\*. Le puteți stoca și folosind un aparat video sau un recorder DVD/HDD\*.

## Note legate de ștergerea datelor și de transferul camerei

- Dacă efectuați operația [MEDIA FORMAT]\* pentru a formata hard diskul camerei, este posibil să nu ștergeți complet datele de pe hard disk. Dacă dați camera altcuiva, se recomandă să efectuați operația [⊖EMPTY]\* pentru a evita ca datele să poată fi recuperate. Suplimentar față de cele de mai sus, dacă doriți să vă dispensați de camera video, se recomandă să distrugeți corpul propriu-zis al aparatului.

## Despre alegerea limbii

- Interfețele de ecran pot apărea în diverse limbi pentru a explica procedurile de acționare a camerei. Alegeți o altă limbă care să fie folosită la afișare înainte de a utiliza camera, dacă este necesar (pag. 9).

## Note privind utilizarea acestui manual

- Ecranul cu cristale lichide (LCD) și indicatoarele prezentate în acest manual sunt preluate cu ajutorul unei camere foto digitale și din acest motiv ilustrațiile pot apărea diferit de ceea ce vedeți dvs.
- În acest manual, atât hard diskul, cât și cardul “Memory Stick PRO Duo” sunt denumite generic suporturi (suporturi media).
- Interfețele prezentate în acest manual corespund sistemului de operare Windows Vista și pot varia în funcție de sistemul de operare folosit de calculator.

\* Consultați și manualul de instrucțiuni “Handycam Handbook” (pdf) și pe cel “PMB Guide”.

# CUPRINS

Mai întâi citiți aceste informații ..... 2

## Pornire

Pasul 1: Încărcarea acumulatorului . 7

Pasul 2: Pornirea alimentării și stabilirea datei și orei exacte ..... 9  
Alegerea altei limbi pentru afișarea indicațiilor pe ecran ..... 9

Pasul 3 : Alegerea suportului media 10

## Înregistrare / Redare

Înregistrare ..... 12

Redare ..... 13

Redarea imaginilor la televizor ..... 14

Alte părți și funcții ale camerei video 15

Indicatori afișați în cursul înregistrării / redării ..... 17

Folosirea diferitelor funcții –

“ HOME” și “ OPTION” . 19

Stocarea imaginilor ..... 21

Ștergerea imaginilor ..... 22

## Utilizarea camerei împreună cu un calculator personal

Operații realizate cu ajutorul

calculatorului ..... 23

Manualul de instrucțiuni (pdf) și aplicația software ce trebuie instalate 23

Instalarea aplicației software “Picture

Motion Browser” ..... 24

## Soluționarea defecțiunilor

Soluționarea defecțiunilor ..... 26

Afișaj de autodiagnosticare /

Indicatori de avertizare ..... 27

## Informații suplimentare

Măsuri de precauție ..... 29

Specificații ..... 31

## Pornire

# Pasul 1 : Încărcarea acumulatorului

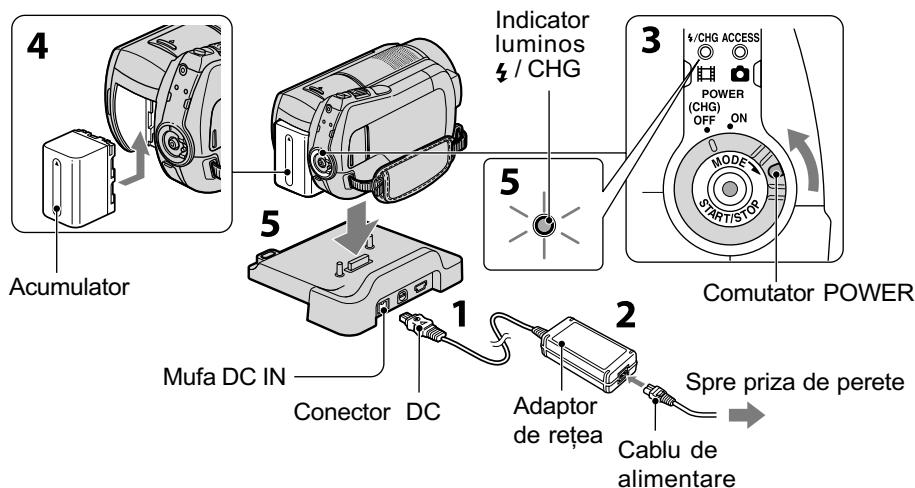

Puteți încărca acumulatorul tip “InfoLITHIUM” (seria H) după atașarea la camera dvs. video.

### Notă

- Camera dvs. funcționează numai cu un acumulator “InfoLITHIUM” (seria H).

**1** Conectați adaptorul de rețea la mufa DC IN a stației Handycam.

Aveți grijă ca marcajul ▲ de pe conectorul DC să fie îndrețat în sus.

**2** Conectați cablul de alimentare la adaptorul de rețea și la o priză de perete.

**3** Rotiți comutatorul POWER în direcția indicată de săgeată până ajunge în poziția OFF (CHG) (poziția de bază - implicită).

**4** Montați acumulatorul glisându-l în direcția indicată de săgeată până ce se aude un clic.

**5** Așezați camera video în stația Handycam în poziție stabilă.

Indicatorul ⚡ / CHG (încărcare) devine luminos și începe încărcarea. Când acumulatorul este complet încărcat, indicatorul ⚡ / CHG se stinge. Decuplați camera video de la stația Handycam.

**Pentru a detașa acumulatorul**

Treceți comutatorul POWER în poziția OFF (CHG). Glisați pârghia BATT de eliberare a acumulatorului, apoi detașați acumulatorul.

Pârghie BATT de eliberare a acumulatorului

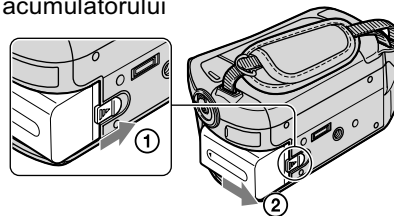

## Încărcarea acumulatorului folosind doar adaptorul de rețea

Rotiți comutatorul POWER în poziția OFF (CHG), apoi conectați adaptorul de rețea direct la mufa DC IN a camerei video.

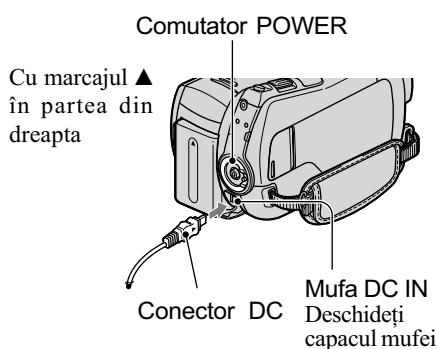

## Durata de autonomie disponibilă pentru acumulatorul furnizat

### Durata încărcării

Durata aproximativă de timp, exprimată în număr de minute, necesară încărcării complete a unui acumulator total descărcat.

### Durata înregistrării / redării

Durata aproximativă de timp, exprimată în minute în care beneficiați de autonomie de funcționare folosind un acumulator complet încărcat.

(Unitate de măsură : minute)

	Hard disk	"Memory Stick PRO Duo"
Durata încărcării	135	
Durata înregistrării*1		
continue	120	120
obișnuite	60	60
Durata redării	160	165

- Toate perioadele de timp sunt măsurate în următoarele condiții :
  - modul de înregistrare : [SP],
  - iluminarea ecranului LCD este pornită [ON].

- Durata înregistrării obișnuite indică durata disponibilă în cazul în care se repetă operații de pornire / oprire a înregistrării, pornire / oprire a alimentării și operații de mărire.

## Despre acumulator

- Înainte de a schimba acumulatorul sau de a detașa adaptorul de rețea de la camera video, treceți comutatorul POWER în poziția OFF(CHG) și aveți grijă să stingeți indicatoarele luminoase (film) / (foto) pag. 9 / ACCESS (pag. 11, 15).
- Camera nu va fi alimentată de la acumulator dacă adaptorul de rețea este cuplat la mufa DC IN a camerei sau a stației Handycam, chiar dacă este decuplat cablul de alimentare de la priză.

## Despre duratele încărcării, înregistrării și redării

- Duratele sunt măsurate la folosirea camerei la o temperatură a mediului ambiant de 25°C. (Se recomandă o temperatură cuprinsă între 10° C și 30° C).
- Durata disponibilă pentru înregistrare și redare va fi mai scurtă dacă folosiți camera la temperaturi scăzute.
- Perioada de autonomie a camerei va fi mai scurtă în funcție de condițiile în care folosiți camera.

## Despre adaptorul de rețea

- Când folosiți adaptorul de rețea, cuplați-l la o priză aflată în apropiere. În cazul în care apar disfuncționalități când folosiți adaptorul, întrerupeți imediat alimentarea decuplând ștecărul de la priză.
- Nu folosiți adaptorul de rețea așezat în spații înguste, cum ar fi între mobilă și perete.
- Nu scurtcircuitați bornele de curent continuu (DC) ale adaptorului de rețea sau bornele acumulatorului cu obiecte metalice deoarece pot apărea disfuncționalități.
- Cu toate că este oprită, camera video este în continuare alimentată cu energie cât timp este cuplată la priză prin intermediul adaptorului de rețea.



## Pasul 2 : Pornirea alimentării și stabilirea datei și orei exacte

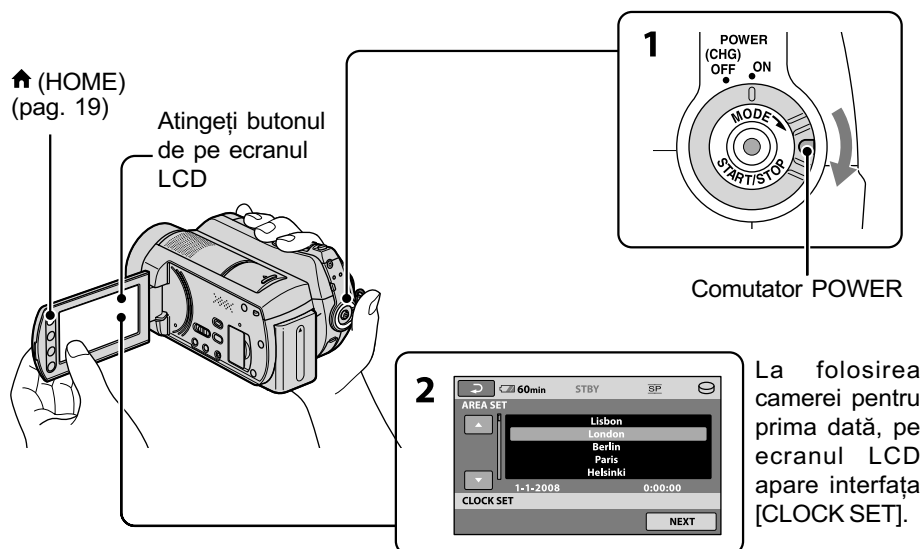

**1** Porniți camera rotind comutatorul **POWER** în direcția săgeții, în timp ce apăsați butonul verde, până ce se aprinde indicatorul respectiv.

- **Film** : pentru a filma.
- **Foto** : pentru a fotografia.

Treceți la pasul 3 când porniți camera pentru prima dată.

- Când este aprins indicatorul **Foto**, raportul laturilor interfeței devine automat 4:3.

**2** Atingeți **↑ (HOME)** → **SETTINGS** → **[CLOCK / LANG]** → **[CLOCK SET]**.

Apare interfața [CLOCK SET].

**3** Alegeți aria geografică dorită folosind **▲/▼**, apoi atingeți **[NEXT]**.

**4** Stabiliți variantele dorite pentru **[SUMMERTIME]** (ora de vară), **[Y]** (year-an), **[M]** (month-lună), **[D]** (day-zi), oră și minute, apoi atingeți **[OK]**.

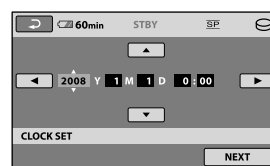

Ceasul pornește.

### Observații

- Data și ora la care are loc înregistrarea nu sunt afișate în cursul filmării, însă sunt înregistrate automat pe hard disk și afișate în cursul redării.
- Puteți opri emiterea semnalelor sonore asociate funcționării atingând **↑ (HOME)** → **SETTINGS** → **[SOUND / DISP SET]** → **[BEEP]** → **[OFF]**.

### Alegerea altei limbi pentru afișarea indicațiilor pe ecran

Puteți alege o altă limbă în care să fie afișate mesajele pe ecran. Pentru aceasta atingeți **↑ (HOME)** → **SETTINGS** → **[CLOCK / LANG]** → **[LANGUAGE SET]**, apoi selectați limba care vă convine.

## Pasul 3 : Alegerea suportului media

Puteți alege ca suport media de înregistrare / redare / editare pentru camera dvs. video fie hard diskul, fie un card “Memory Stick PRO Duo”. Selectați suportul media separat pentru filme și pentru fotografii.

Varianta implicită este hard diskul atât pentru filme, cât și pentru fotografii.

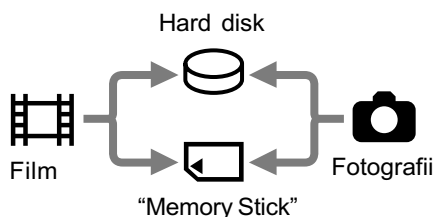

### Note

- Puteți realiza operații de înregistrare / redare / editare numai pentru suportul media selectat. Când doriți să treceți la alt suport, reselectați suportul media de lucru.
- Perioadele de timp disponibile pentru înregistrarea în modul [SP] (varianta implicită) sunt (aproximativ) următoarele :
  - **pentru hard diskul intern :**  
21 ore și 50 min
  - **pentru un card “Memory Stick PRO Duo” (4 GB) produs de Sony Corporation :**  
1 oră și 20 min
- Aflați numărul de fotografii ce pot fi înregistrate, consultând ecranul LCD al camerei (pag. 17).

- 1 Atingeți **HOME** → clapeta **(MANAGE MEDIA)** de pe ecran.



- 2 Atingeți **[MOVIE MEDIA SET]** pentru a selecta suportul de înregistrare pentru filme, respectiv **[PHOTO MEDIA SET]** pentru a selecta suportul de înregistrare pentru fotografii.

Pe ecran apare interfața de stabilire a suportului media pentru înregistrare.

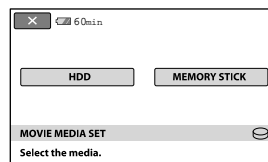

- 3 Selectați suportul dorit.

- 4 Atingeți **[YES]** → **[OK]**.

Este schimbat suportul de înregistrare.

### Pentru a confirma suportul ales pentru înregistrare

- ① Deplasați comutatorul POWER mai multe trepte pentru ca să se aprindă indicatorul luminos (film) / (foto), corespunzător suportului media asupra căruia doriți să vă informați.
- ② Verificați simbolul suportului media afișat pe ecran.

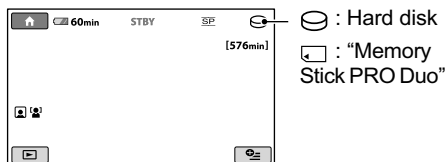

### Introducerea cardului “Memory Stick PRO Duo”

Pregătiți un card “Memory Stick PRO Duo” dacă ați selectat ca suport media varianta [MEMORY STICK].

Pentru a afla ce tipuri de card “Memory Stick” pot fi utilizate pentru camera dvs. video, consultați pag. 5.

- 1 Introduceți un card “Memory Stick PRO Duo”.

- ① Deschideți capacul compartimentului pentru “Memory Stick Duo”, deplasându-l în direcția indicată de săgeată.

- ② Introduceți un card “Memory Stick PRO Duo” în slotul care îi este destinat, respectând orientarea sa corectă, până ce se aude un clic.
- ③ Închideți capacul compartimentului pentru Memory Stick Duo.

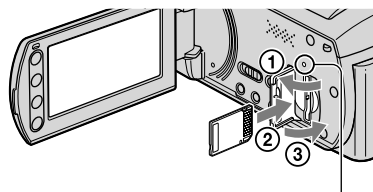

Indicator luminos  
ACCESS (“Memory  
Stick PRO Duo”)

## 2 Dacă ați selectat [Memory Stick] ca suport media pentru filme, deplasați comutatorul POWER până ce indicatorul (film) devine luminos.

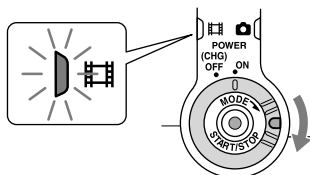

Pe ecranul LCD apare interfața [Create a new Image Database File.] (Crearea unui nou fișier pentru baza de date a imaginilor.)

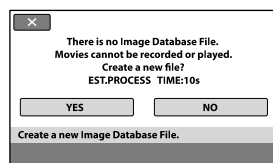

## 3 Atingeți [YES].

Pentru a înregistra numai fotografiile pe cardul “Memory Stick PRO Duo”, atingeți [NO].

## Pentru a scoate cardul “Memory Stick PRO Duo” din camera video

Deschideți capacul compartimentului pentru Memory Stick Duo și apăsați ușor cardul “Memory Stick PRO Duo”.

### Note

- Nu deschideți capacul compartimentului pentru Memory Stick Duo în timp ce înregistrați.
- Dacă introduceți în mod forțat un card “Memory Stick PRO Duo” în poziție greșită, pot apărea disfuncționalități ale cardului, ale slotului sau ale datelor de imagini.
- Dacă la pasul 3 apare mesajul [Failed o create new image database File. It may be possible that there is not enough free space.] (S-a eșuat în crearea unui nou fișier cu baza de date. Este posibil să nu existe suficient spațiu liber), formatați cardul “Memory Stick PRO Duo”. În urma acestei operații, vor fi șterse toate datele conținute de card.
- Aveți grijă să nu fie împins prea tare cardul “Memory Stick PRO Duo” și să nu cadă, în momentul în care îl apăsați pentru a-l scoate din aparat.

## Înregistrare / Redare

# Înregistrare

Imaginile sunt înregistrate pe suportul media stabilit (pag. 10).

Varianta implicită este înregistrarea pe hard disk atât a filmelor, cât și a fotografiilor.

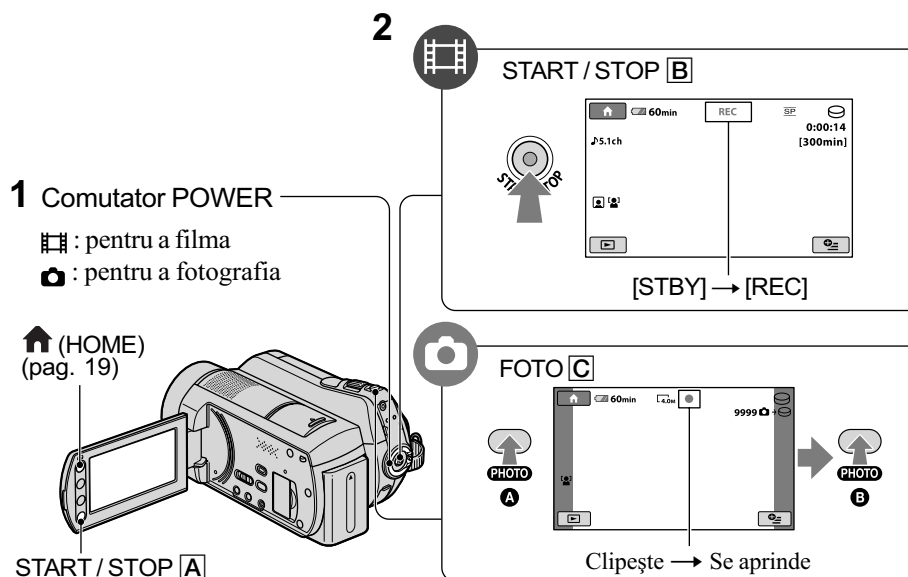

### 1 Deplasați comutatorul POWER pentru ca să se aprindă indicatorul luminos corespunzător.

Apăsați butonul verde, numai când comutatorul POWER este în poziția OFF (CHG).

### 2 Începeți înregistrarea.

#### Filme



Apăsați **START / STOP [B]** (sau **[A]**).

Pentru a opri înregistrarea, apăsați din nou START / STOP.

#### Fotografii



Apăsați ușor butonul **PHOTO [C]** pentru a regla focalizarea **A** (se aude un semnal sonor), apoi apăsați complet butonul **B** (se aude sunetul emis de obturator).

Simbolul ||||| apare alături de ☺ sau ☐. Când dispare simbolul |||||, imaginea a fost înregistrată.

#### 🔦 Observații

- Puteți verifica durata de înregistrare rămasă și spațiul liber disponibil pe hard disk atingând **HOME** → **MANAGE MEDIA** → **[MEDIA INFO]**.
- Puteți înregistra fotografii apăsând butonul **PHOTO [C]** în cursul filmării.
- Durata cât puteți înregistra în mod continuu este de 13 ore.
- Când un fișier de film este mai mare de 2GB, este creat automat următorul fișier de film.

# Redare

Puteți reda imaginile înregistrate pe suportul media stabilit (pag. 10).  
Varianta implicită este redarea de pe hard disk

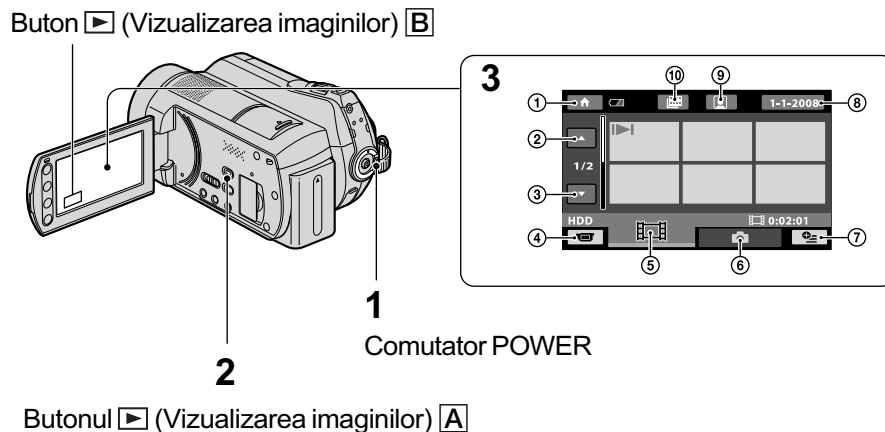

- ① HOME MENU
- ② Precedentele 6 imagini
- ③ Următoarele 6 imagini
- ④ Se revine la interfața de înregistrare
- ⑤ Afișează filmele
- ⑥ Afișează fotografiile
- ⑦ [OPTION] (OPTION)
- ⑧ Caută imaginile după dată
- ⑨ Trece la interfața [Face Index]
- ⑩ Trece la interfața [Film Roll Index]

**1** Rotiți comutatorul POWER pentru a porni camera video.

**2** Apăsați butonul [▶] (Vizualizarea imaginilor) [A] (sau [B]).

Pe ecranul LCD apare interfața VISUAL INDEX. (Este posibil ca operația să dureze câteva secunde.)

**3** Începe redarea.

## Filme

Atingeți clapeta [film], apoi filmul care vreți să fie redat.

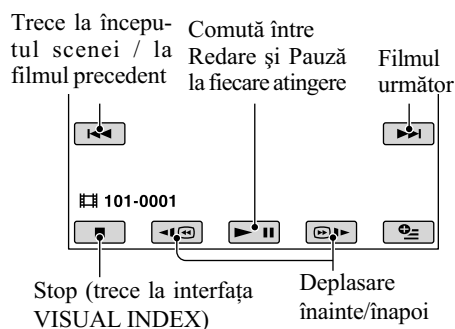

## Fotografii

Atingeți clapeta [camera] și fotografia pe care vreți să o vedeți.

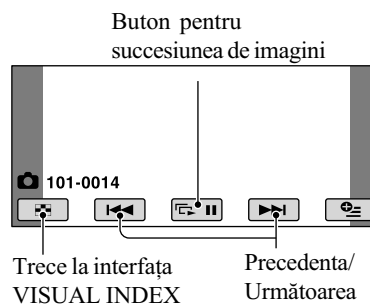

## Redarea imaginilor la televizor

### Pentru a regla volumul sonor al filmelor

La redarea unui film, apăsați **OPTION** → clapeta **▶** → [VOLUME], apoi reglați volumul cu butoanele **[-]/[+]**.

- Simbolul **▶|▶** apare împreună cu ultima imagine redată/înregistrată, corespunzătoare fiecărei clapete. Dacă atingeți un film marcat cu **▶|▶**, veți putea relua redarea sa din punctul în care a fost întreruptă anterior.

Conectați camera la mufa de intrare a televizorului sau a aparatului video folosind cablul A/V **1** (furnizat) sau cablul de conectare A/V cu S VIDEO **2** (opțional). Pentru detalii consultați și manualul de instrucțiuni (PDF).

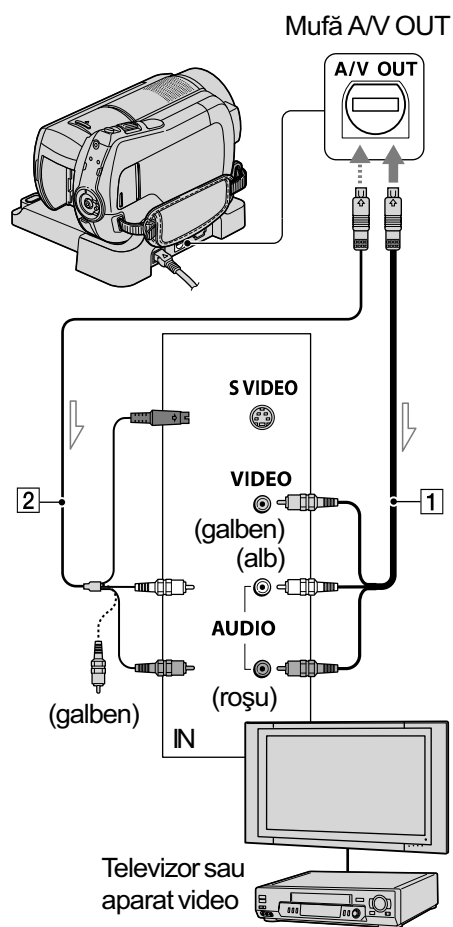

→: Flux de semnal

## Alte părți și funcții ale camerei video

În această secțiune, veți găsi detalii legate de butoanele și mufele care nu sunt prezentate în alte capitole.

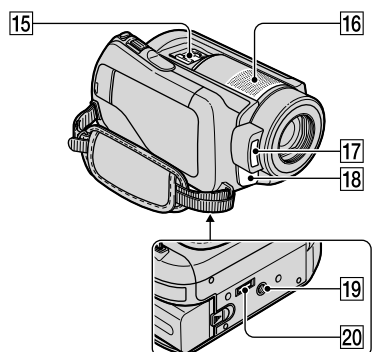
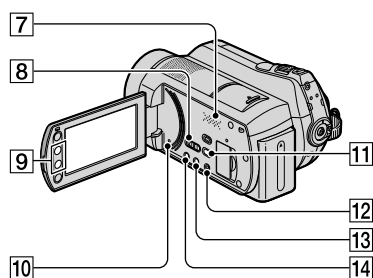
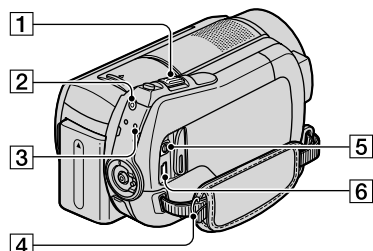

### Stație handycam

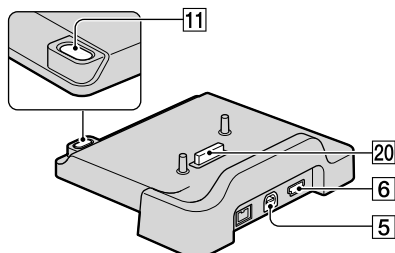

## Înregistrare / Redare

### 1 Cursorul de zoom (*mărire*)

Deplasați ușor cursorul pentru ca mărirea să fie lentă, iar pentru o mărire mai rapidă, deplasați-l mai mult.

Puneți mări fotografiile de circa 1,1 până la de 5 ori față de dimensiunea originală (Mărire la redare).

- Dacă atingeți ecranul în cursul măririi la redare, zona atinsă va apărea în centrul cadrului afișat.

### 2 Buton QUICK ON

Indicatorul luminos QUICK ON clipește și camera dvs. trece în modul în care este economisită energia acumulatorului (modul economic). Apăsați din nou butonul QUICK ON pentru a începe înregistrarea următoare. Camera va reveni la starea de așteptare pentru înregistrare după circa 1 secundă.

Cu ajutorul funcției [QUICK ON STBY], puteți stabili momentul în care camera să se oprească în modul economic.

### 3 Indicator luminos ACCESS (hard disk)

Când indicatorul luminos ACCESS este aprins sau clipește, camera video inscripionează sau citește date.

### 4 Bridă pentru cureaua de prindere

Atașați cureaua de umăr (opțională).

### 7 Difuzor

### 8 Comutator NIGHTSHOT

Pentru a înregistra în spații întunecate puneți comutatorul NIGHTSHOT în poziția ON. (Apare simbolul )

### 9 Butoane de zoom (*mărire*)

Apăsați aceste butoane pentru a mări sau a micșora imaginile.

Puneți mări fotografiile de circa 1,1 până la de 5 ori față de dimensiunea originală (Mărire la redare).

- Dacă atingeți ecranul în cursul măririi la redare, zona atinsă va apărea în centrul ecranului LCD.

## Alte părți și funcții ale camerei video (continuare)

### 10 Butonul RESET (inițializare)

Apăsați RESET pentru a inițializa toate reglajele, inclusiv cele temporale.



### 12 Butonul EASY

Apăsați butonul EASY pentru a fi afișată indicația **EASY**, iar majoritatea reglajelor vor fi stabilite în mod automat pentru a fi realizate o înregistrare / redare mai facilă. Pentru a anula operația, apăsați din nou butonul EASY.

### 13 Butonul DISP / BATT INFO

Puteți comuta interfața dacă apăsați acest buton când comutatorul POWER este în poziția ON. Dacă apăsați butonul alimentarea fiind oprită (OFF (CHG)), puteți afla energia rămasă a acumulatorului.

### 14 Butonul (backlight)



Pentru a regla expunerea în cazul obiectelor iluminate din spate, apăsați  (backlight) pentru a fi afișat simbolul . Pentru a renunța la funcția de iluminare din spate, apăsați din nou  (backlight).

### 16 Microfon încorporat

Sunetul înregistrat de microfonul intern este transformat în sonor cu efect de învăluire pe 5,1 canale și înregistrat.

### 17 Bliț

Blițul se va declanșa automat în funcție de condițiile de înregistrare în starea implicită.

Atingeți  (HOME) →  (SETTINGS) → [PHOTO SETTINGS] → [FLASH MODE] pentru a schimba reglajul.

### 18 Senzor pentru telecomandă / Port pentru radiații infraroșii

Recepționează semnale de la telecomandă.

### 19 Dispozitiv de prindere de trepied (în partea de jos a camerei)

Atașați un trepied opțional la dispozitivul de prindere folosind un șurub de prindere (lungimea șurubului trepiedului să fie mai mică de 5,5 mm).

## Conectarea la alte dispozitive

### 5 Mufă de comandă A / V ; mufă A/V OUT (ieșire audio/video)

Realizați conexiunea prin intermediul cablului A/V pe componente sau a celui A/V.

### 6 Mufa (USB)

(pentru modelele DCR - SR210E: numai ieșire)

Se conectează folosind cablul USB.

### 11 Butonul (DISC BURN)

Creați un disc conectând camera la un calculator. Pentru detalii, consultați manualul de instrucțiuni "PMB Guide" (pag. 4).

### 15 Interfața activă pentru accesorii

 Active Interface Shoe

Interfața Activă pentru Accesorii furnizează energie pentru accesorii opționale cum ar fi lumina video, un bliț sau un microfon. Accesoriul poate fi pornit sau oprit în funcție de cum acționați comutatorul POWER.

### 20 Conector de interfață

Pentru conectarea camerei și a stației Handycam.



# Indicatori afișați în cursul înregistrării / redării

## Înregistrarea filmelor

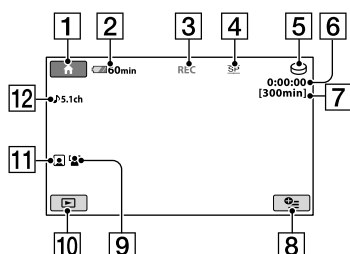

## Înregistrarea fotografiilor

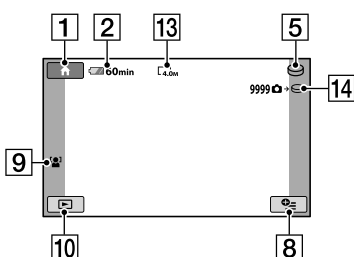

## Vizionarea filmelor

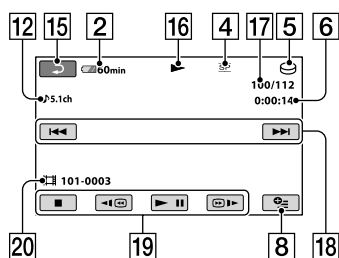

## Vizionarea fotografiilor

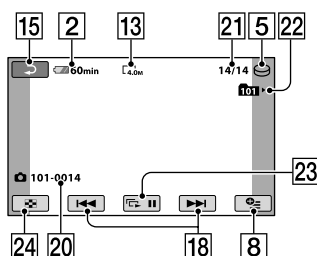

- 1 Buton HOME
- 2 Energia rămasă (aproximativă) a acumulatorului
- 3 Starea înregistrării - [STBY] (*stare de așteptare*) sau [REC] (*înregistrare*).
- 4 Mod de înregistrare (HQ / SP / LP)
- 5 Suport de înregistrare / redare
- 6 Contor (oră:minute:secunde)
- 7 Durata disponibilă în continuare pentru înregistrare
- 8 Buton OPTION
- 9 FACE DETECTION (Detectia fețelor)
- 10 Buton VIEW IMAGES (Vizualizare imagini)
- 11 Indicatorul Face Index
- 12 Înregistrare sonor cu efect de învăluire pe 5,1 canale
- 13 Dimensiunea imaginilor
- 14 Numărul aproximativ de fotografii ce pot fi înregistrate și suportul de înregistrare / În cursul fotografierii
- 15 Buton de revenire
- 16 Modul redare
- 17 Numărul filmului curent redat / Numărul total de filme înregistrate
- 18 Buton Precedent / Următor
- 19 Buton de operare video
- 20 Denumirea fișierului de date
- 21 Numărul fotografiei curent redată / Numărul total de fotografii înregistrate
- 22 Directorul de redare  
Este afișat numai dacă suportul de înregistrare pentru fotografii este "Memory Stick PRO Duo".
- 23 Buton pentru succesiunea de imagini
- 24 Buton VISUAL INDEX

## Indicatorii afișați când efectuați modificări

În timpul înregistrării / redării sunt afișați următorii indicatori pentru a semnala reglajele disponibile ale camerei.

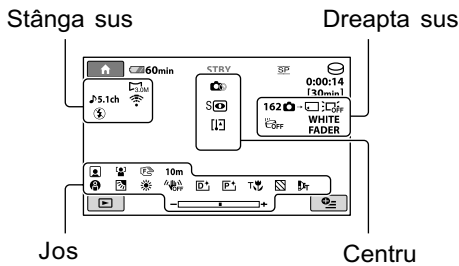

### Stânga sus

Indicatori	Semnificație
↔5.1ch ↔2ch	AUDIO MODE
⌚	Înregistrare cu Cronometrul propriu
⚡👁️⚡⚡🔋	Folosirea blițului / REDEYE REDUC
⬇️	MICREF LEVEL (nivel microfon) scăzut
4:3	WIDE SELECT (Selectarea modului panoramic)
📶	BLT-IN ZOOM MIC (microfon încorporat)

### Dreapta sus

Indicatori	Semnificație
WHITE FADER BLACK FADER	Gradare
☒OFF	Iluminarea din spate a ecranului LCD este oprită
☒OFF	Senzor de cădere oprit
☒	Senzor de cădere activ
📷➡️📷☒	Suportul media selectat pentru fotografiile

### Centru

Indicatori	Semnificație
4.0M 3.0M 1.9M VGA	Dimensiunea imaginii

### Centru

Indicatori	Semnificație
↺↻	Repetarea succesiunii de imagini
👁️	NightShot plus
SN	Super NightShot plus
👁️	Color Slow Shutter
📷	Conectare PictBridge
🔊🔊🔊	Avertisment

### Jos

Indicatori	Semnificație
P+	Efecte de imagine
D+	Efecte digitale
👤📷	Reglarea manuală a focalizării
🌙👤📷🌅	SCENE SELECTION
📷	Iluminare din spate
☀️☀️☀️	Echilibrul de alb
👤📷	Opțiunea SteadyShot inactivă
☀️	Expunere / Exponometrul punctual
T📷	TELEMACRO
📷	ZEBRA (hașură)
👤	Face Index set
👤	FACE DETECTION (detecția fețelor)
📷📷	CONVERSION LENS

### 🔦 Observații

- Imaginea indicatorilor și poziția acestora sunt orientative, ceea ce vedeți în realitate putând fi diferit.
- Data și ora înregistrării sunt reținute automat pe suportul media. Acestea nu sunt afișate în cursul înregistrării. Le puteți afla însă la redare, apelând la funcția [DATA CODE].

## Folosirea diferitelor funcții – “🏠 HOME” și “☰ OPTION”

Puteți afișa interfața meniului apăsând 🏠 (HOME) [A] (sau [B]) / ☰ (OPTION). Pentru detalii, consultați Manualul de instrucțiuni “Handycam Handbook” (PDF) (pag. 23).

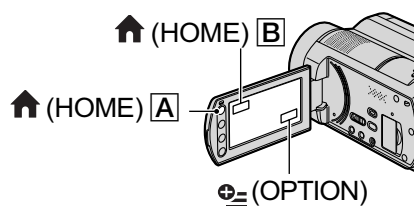

### Folosind meniul HOME

Puteți modifica funcțiile de operare după cum considerați convenabil. Apăsați 🏠 (HOME) [A] (sau [B]) pentru a fi afișată interfața meniului.

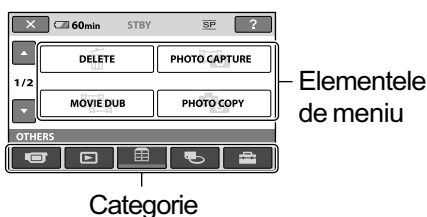

**1** Atingeți categoria dorită, apoi elementul pentru care doriți să modificați reglajul.

**2** Urmați ghidul afișat pe ecran pentru operații ulterioare.

#### 🔍 Observații

- Dacă elementul nu este afișat pe ecran, atingeți ▲/▼ pentru a schimba pagina.
- Pentru ca interfața HOME MENU să nu mai apară, atingeți [X] (închis).
- Nu puteți selecta sau activa simultan elementele care apar de culoare gri în situația curentă de înregistrare / redare.

### Pentru a vedea explicația corespunzătoare fiecărui element din meniul HOME MENU (HELP)

- 1 Apăsați 🏠 (HOME) [A] (sau [B]).
- 2 Atingeți [?] (HELP).  
Partea de jos a butonului [?] (HELP) devine de culoare portocalie.



- 3 Atingeți elementul despre care vreți să aflați informații. Când atingeți un element, explicația apare pe ecran. Pentru aplicarea elementului selectat, atingeți [Yes].

### Folosind meniul OPTION

Meniul ☰ (OPTION) apare ca o fereastră extensibilă etalată când faceți clic pe butonul din dreapta al mouse-ului unui calculator. Atingeți ☰ (OPTION), după care sunt afișate elementele de meniu pe care le puteți regla la momentul respectiv.



**1** Atingeți clapeta dorită, apoi elementul pentru care doriți să modificați reglajul.

**2** După ce efectuați reglajul, atingeți [OK].

#### 📌 Note

- Dacă elementul care vă interesează nu este afișat pe ecran, atingeți o altă clapetă. Dacă nu îl găsiți nicăieri, funcția respectivă nu este disponibilă în situația dată.
- Meniul ☰ (OPTION) nu poate fi utilizat în modul simplificat de funcționare.

## Elementele meniului HOME













### Categoria CAMERA

MOVIE (*film*)\*  
PHOTO (*foto*)\*  
SMTH SLW REC (*înregistrare cursivă*)

### Categoria VIEW IMAGES

VISUAL INDEX (*index vizual*)\*  
 INDEX (*index*)\*  
 INDEX (*index*)\*  
PLAYLIST (*listă de redare*)

### Categoria OTHERS

DELETE (*ștergere*)\*  
 DELETE], [ DELETE]  
PHOTO CAPTURE (*captură de imagine*)  
MOVIE DUB (*copierea filmelor*)  
[DUB by select] (*duplicare prin selecție*), [DUB by date] (*duplicare după dată*), [ DUB ALL] (*duplicarea tuturor*)  
PHOTO COPY (*copierea fotografiilor*)  
[COPY by select] (*copiere prin selecție*), [COPY by date] (*copiere după dată*)  
EDIT (*montaj*)  
 DELETE], [ DELETE], [DIVIDE] (*secționare*)  
PLAYLIST EDIT (*editarea listei de redare*)  
[ ERASE] (*ștergere*), [ ERASE ALL] (*ștergere completă*), [ MOVE] (*deplasare*)  
[ ADD] (*adăugare*), [ ADD by date] (*adăugare după dată*)  
PRINT (*imprimare*)  
USB CONNECT (*conectare USB*)  
[ USB CONNECT], [ USB CONNECT], [DISC BURN] (*inscripționare disc*)

### Categoria MANAGE MEDIA

MOVIE MEDIA SET (*reglajul suportului pentru film*)\*  
[HDD], [MEMORY STICK]

PHOTO MEDIA SET (*reglajul suportului pentru fotografii*)\*

[HDD], [MEMORY STICK]

MEDIA INFO (*informații despre suport*)

MEDIA FORMAT (*formatarea suportuluimedia*)\*

[HDD], [MEMORY STICK]

REPAIR IMG. DB F. (*repararea fișierului cu baza de date cu imagini*)

[HDD], [MEMORY STICK]

### Categoria SETTINGS

MOVIE SETTINGS (*reglaje film*)





[REC MODE], [AUDIO MODE], [NIGHTSHOT LIGHT], [WIDE SELECT], [DIGITAL ZOOM], [STEADYSHOT], [AUTO SLW SHUTTR], [GUIDEFAME], [ZEBRA], [ REMAINING SET], [FLASH MODE]\*, [FLASH LEVEL], [REDEYE REDUC], [FACE DETECTION], [ INDEX SET]\*, [CONVERSION LENS]

PHOTO SETTINGS (*reglaje foto*)

[ IMAGE SIZE]\*, [FILE NO.], [NIGHTSHOT LIGHT], [STEADY SHOT], [GUIDEFAME], [ZEBRA], [FLASH MODE]\*, [FLASH LEVEL]\*, [REDEYE REDUC]\*, [FACE DETECTION], [CONVERSION LENS]

VIEW IMAGES SET (*reglaje pentru vizualizarea imaginilor*)

[DATA CODE], [ DISPLAY]

SOUND / DISP SET\*<sup>3</sup> (*reglaje pentru sonor / ecran*)

[VOLUME]\*, [BEEP]\*, [LCD BRIGHT], [LCD BL LEVEL], [LCD COLOR]

OUTPUT SETTINGS (*reglaje de ieșire*)

[TV TYPE], [DISP OUTPUT]

CLOCK /  LANG (*ceas / limbă*)

[CLOCK SET]\*, [AREA SET], [SUMMERTIME], [ LANGUAGE SET]

GENERAL SET (*reglaje generale*)

[DEMO MODE], [CALIBRATION], [A.SHUT OFF], [QUICK ON STBY], [REMOTE CTRL], [DROP SENSOR]

- \* Puteți regla aceste elemente în modul simplificat de funcționare.
- \*\* Denumirea meniului devine [SOUND SETTINGS] în modul simplificat de funcționare.

### Elementele meniului OPTION

În continuare sunt prezentate numai elementele pe care le puteți regla în meniul OPTION.

#### Clapeta

[FOCUS], [SPOT FOCUS], [TELE MACRO], [EXPOSURE], [SPOT METER], [SCENE SELECTION], [WHITE BAL.], [COLOR SLOW SHTR], [SUPER NIGHTSHOT]

#### Clapeta

[FADER], [D. EFFECT], [PICT. EFFECT]

#### Clapeta

[BLT-IN ZOOM MIC], [MICREF LEVEL], [SELF-TIMER], [TIMING], [RECORD SOUND]

#### (Clapetă ce depinde de situație / Nici o clapetă)

[SLIDE SHOW], [SLIDE SHOW SET]  
[COPIES], [DATE/TIME], [SIZE]

## Stocarea imaginilor

Datorită capacității limitate a suportului media, aveți grijă să stocați datele de imagine pe un suport extern, spre exemplu pe un DVD-R sau pe un calculator.

Puteți stoca imaginile înregistrate cu camera așa cum este prezentat mai jos.

### Stocarea imaginilor pe un calculator

Puteți stoca imaginile înregistrate cu camera dvs. video utilizând aplicația software "Picture Motion Browser" de pe CD-ROM-ul furnizat. Pentru detalii, consultați manualul de instrucțiuni "PMB Guide" furnizat pe CD-ROM.

### Crearea unui DVD printr-o singură atingere (One Touch Disc Burn)

Puteți stoca imaginile înregistrate pe hard diskul camerei direct pe un DVD prin simpla apăsare a butonului  (DISC BURN).

### Stocarea imaginilor pe un calculator (Easy PC Back-up)

Imaginile pe care le înregistrați cu camera pot fi stocate și pe hard diskul unui calculator.

### Crearea unui DVD cu imaginile selectate

Puteți inscripționa pe un DVD imaginile importate pe calculator. Aveți totodată posibilitatea de a realiza montaje cu aceste imagini.

### Conectarea camerei la alte echipamente

Pentru detalii, consultați manualul de instrucțiuni "Handycam Handbook" (PDF).



#### Conectarea prin cablul A/V

Puteți copia imaginile cu un aparat video sau cu un echipament DVD / HDD.

#### Conectarea prin cablul USB

Puteți duplica un film folosind echipamente de inscripționare DVD.

### **Observație**

- Puteți să duplicați filme sau să copiați fotografiile de pe hard disk pe un card "Memory Stick PRO Duo". Atingeți  (HOME) →  (OTHERS) → [MOVIE DUB]/[PHOTO COPY].

## Ștergerea imaginilor

Selectați suportul media care conține imaginile pe care vreți să le ștergeți înainte de a acționa (pag. 10).

### Ștergerea filmelor

**1** Atingeți  (HOME) →  (Others - Altele) → [DELETE].

**2** Atingeți [] [DELETE].

**3** Atingeți [] [DELETE].

**4** Atingeți filmul pe care vreți să îl ștergeți.

Imaginea selectată este marcată cu ✓.

**5** Atingeți [OK] → [YES] → [OK].

### Pentru a șterge simultan toate filmele

Atingeți [] [DELETE ALL] → [YES] → [YES] → [OK], la pasul 3.

### Pentru a șterge fotografiile

① La pasul 2, atingeți [] [DELETE].

② Atingeți [] [DELETE], apoi atingeți fotografia care vreți să fie ștersă.  
Fotografia selectată va fi marcată cu ✓.

③ Atingeți [OK] → [YES] → [OK].

### **Observație**

- Pentru a șterge toate fotografiile de pe suport, la pasul ②, atingeți [] [DELETE ALL] → [YES] → [YES] → [OK].

## Operații realizate cu ajutorul calculatorului

### Manualul de instrucțiuni (pdf) și aplicația software ce trebuie instalate

“Handycam Handbook” (*Manual de instrucțiuni*) (PDF)

“Handycam Handbook” (*Manual de instrucțiuni*) pdf. prezintă în detaliu camera dvs. video și utilizarea acesteia.

“Picture Motion Browser” (*numai pentru utilizatorii de Windows*)

Aplicația software furnizată este “Picture Motion Browser”. Puteți beneficia de următoarele operații :

- crearea unui DVD printr-o singură atingere,
- importul de imagini la calculator,
- realizarea de montaje cu imaginile importate,
- crearea unui DVD.

#### Notă

- Aplicația software “Picture Motion Browser” (furnizată) nu este compatibilă cu calculatoarele Macintosh. Pentru a utiliza un calculator Macintosh cuplat la camera dvs., consultați adresa de internet: <http://guide.d-imaging.sony.co.jp/mac/ms/us/>

### Instalarea și vizualizarea manualului de instrucțiuni “Handycam Handbook” (pdf)

Pentru a putea consulta “Handycam Handbook” (*Manual de instrucțiuni*) pdf., trebuie să instalați programul Adobe Reader.

Continuați procedura de instalare chiar dacă apare fereastra de confirmare a unui editor necunoscut.

- 1 Porniți calculatorul.
- 2 Introduceți discul CD-ROM (furnizat) în drive-ul de disc al calculatorului. Este afișată interfața de selecție pentru instalare.



- 3 Faceți clic pe [Handycam Handbook]. Este afișată interfața de instalare pentru “Handycam Handbook” (pdf).



- 4 Selectați limba dorită și denumirea modelului de cameră care vă interesează apoi faceți clic pe [Handycam Handbook (PDF)].

Începe instalarea. După ce aceasta se încheie, pe desktop-ul calculatorului apare simbolul de trimitere directă (short-cut) la Manualul de instrucțiuni.

- Denumirea modelului camerei dvs. video este imprimată în partea de jos a carcasei acesteia.

- 5 Faceți clic pe [Exit] → [Exit], apoi scoateți discul din calculator. Pentru a vizualiza manualul de instrucțiuni “Handycam Handbook” (pdf), faceți dublu clic pe simbolul de trecere directă (short-cut).

#### Observație

- Invităm utilizatorii de Macintosh să urmeze procedura de mai jos :

- 1 Porniți calculatorul.
- 2 Introduceți discul CD-ROM (furnizat) în drive-ul de disc al calculatorului.
- 3 Deschideți directorul [Handbook] de pe CD-ROM, faceți clic-dublu pe directorul [GB], apoi marcați și deplasați (drag-and-drop) fișierul “Handycam Handbook” (PDF) (manual de instrucțiuni) pe calculator. Pentru a vedea manualul de instrucțiuni “Handycam Handbook” (pdf), faceți dublu clic pe “Handbook.pdf”.

## Instalarea aplicației software “Picture Motion Browser”

### ■ Cerințe de sistem

Pentru mai multe informații, consultați pagina de internet de asistență pentru clienți.

**SO :** Microsoft Windows 2000 Professional SP4, Windows XP SP2\*, Windows Vista.

\* Nu sunt acceptate edițiile pe 64 de biți și cea Starter.

Este solicitată instalarea standard.

Nu este garantată funcționarea dacă mediul de operare constă într-un sistem de operare actualizat (upgrade) sau într-unul multi-boot.

### **Procesor :**

- Intel Pentium III la 1 GHz sau mai rapid

### **Memorie :**

- 256 MB sau mai mult

### **Hard disk :**

- Spațiu liber de memorie disponibil necesar pentru instalare : aproximativ 500 MB (pentru a crea un DVD cu conținut Video, este necesar un spațiu de 5 GB sau mai mare).

### **Monitor :**

- Minim 1024 × 768 puncte

### **Altele :**

- ⚡ Port USB (standard, se recomandă Hi-Speed USB -USB de mare viteză-compatibil USB 2.0),
- Drive de disc care să poată inscripționa DVD-uri (este necesar și un drive CD-ROM pentru instalarea aplicațiilor software).

### ■ Instalarea software-ului

Trebuie să instalați aplicația software furnizată pe calculatorul dvs. Windows **înainte de a conecta camera la calculator.** Instalarea este solicitată numai prima dată. Conectați camera mai întâi la Stația Handycam și la cablul USB.

Cuprinsul de instalat și procedurile pot diferi în funcție de sistemul de operare.

- ① Verificați să nu fie cuplată camera la calculator.
- ② Porniți calculatorul.

### ⚡ Notă

- Pentru instalare conectați-vă ca administrator.
  - Închideți toate aplicațiile care rulează pe calculator înainte de instalarea aplicației software.
- ③ Introduceți discul furnizat în calculator. Apare interfața de instalare.



### Dacă interfața de instalare nu apare

- ① Faceți clic pe [Start], apoi pe [My Computer] (pentru Windows 2000, faceți dublu clic pe [My Computer]).
- ② Faceți dublu-clic pe [SONYPICTUTIL (E:)] (CD-ROM)\*  
\* Denumirile drive-urilor (cum ar fi (E:)) variază în funcție de calculator.
- ④ Faceți clic pe [Install] în interfața de instalare, la calculator.
- ⑤ Selectați limba în care să fie afișate mesajele pentru aplicația instalată, apoi faceți clic pe [Next].
- ⑥ Când apare interfața de confirmare a conexiunii, cuplați camera la calculator urmând pașii prezentați în continuare.



- ① Conectați adaptorul de rețea la stația Handycam și la o priză de perete.
- ② Așezați camera video în Stația Handycam, apoi rotiți comutatorul POWER pentru a porni aparatul.
- ③ Conectați mufa  $\psi$  (USB) a stației Handycam la mufa  $\psi$  (USB) a calculatorului.  
Atingeți [USB CONNECT] pe ecranul LCD al camerei.
- ④ Atingeți [⊕ USB CONNECT] sau [⏪ USB CONNECT] în interfața [USB SELECT] a camerei video.



- ⑦ Faceți clic pe [Continue].
- ⑧ Citiți [License Agreement], selectați [I accept the terms of the license agreement] (*sunt de acord cu termenii convenției de licență*) dacă acceptați acești termeni, apoi faceți clic pe [Next].
- ⑨ Confirmați reglajele de instalare, apoi faceți clic pe [Install].

#### 🔔 Note

- Nu este necesar să reporniți calculatorul în acest moment, chiar dacă este afișată o interfață care vă solicită aceasta. Reporniți calculatorul după încheierea instalării.
  - Operația de autentificare poate dura mai mult timp.
- ⑩ Urmați instrucțiunile afișate pe ecran pentru a instala aplicația software.
    - În funcție de calculatorul folosit, este posibil să fie necesar să instalați aplicații software ale unor terțe părți. Dacă apare interfața de instalare, urmați instrucțiunile afișate pentru a instala aplicația solicitată.
  - ⑪ Reporniți calculatorul dacă este necesar pentru a încheia instalarea.
  - ⑫ Scoateți discul CD-ROM din driver-ul de disc al calculatorului.

## Pentru a deconecta cablul USB

- ① Faceți clic pe simbolul  $\square$  → [Safely remove USB Mass Storage Device] → [OK] (numai pentru Windows 2000) aflat pe desktop, în bara de programe din dreapta jos, la calculator.
- ② Atingeți [END] → [YES] pe ecranul camerei video.
- ③ Deconectați cablul USB.

## ■ Utilizarea aplicației “Picture Motion Browser”

Pentru a lansa aplicația “Picture Motion Browser”, faceți clic pe [Start] → [All Programs] → [Sony Picture Utility] → [PMB - Picture Motion Browser].

Pentru realizarea operațiilor de bază cu aplicația “Picture Motion Browser”, consultați manualul de instrucțiuni “PMB Guide”.

Pentru afișarea manualului “PMB Guide”, faceți clic pe [Start] → [All Programs] → [Sony Picture Utility] → [Help] → [PMB - Guide].

#### 🔔 Observație

- Dacă nu apare interfața [USB SELECT], atingeți  $\uparrow$  (HOME) →  $\square$  (OTHERS) → [USB CONNECT].

## Soluționarea defecțiunilor

Dacă apar probleme la folosirea camerei de luat vederi, consultați următorul tabel pentru a soluționa defecțiunile. Dacă problema persistă, deconectați sursa de alimentare și contactați dealer ul dvs. Sony.

### Citiți următoarele înainte de a trimite aparatul la reparat.

- Se poate ca aparatul să aibă nevoie de o inițializare sau de schimbarea hard diskului curent, în funcție de problema apărută. În acest caz, datele de pe hard disk vor fi șterse. Faceți copii de siguranță ale datelor de pe hard disk (consultați manualul de instrucțiuni - “Handycam Handbook”) pe un alt suport de memorie înainte de a trimite camera la reparat. Nu se vor acorda nici un fel de compensații pentru datele pierdute.
- Pentru repararea camerei, putem verifica o cantitate minimă de date stocate pe hard disk cu scopul ameliorării situației. Dealer-ul Sony nu va face însă nici copii și nici nu va stoca datele dumneavoastră.
- Pentru detalii legate de camera dvs. video, consultați manualul de instrucțiuni - “Handycam Handbook” (pdf), iar relativ la conectarea la calculator, consultați-l pe cel “PMB Guide”.

### Alimentarea nu pornește.

- Montați un acumulator încărcat la camera video (pag. 7).
- Conectați ștecherul adaptorului de rețea la o priză de perete (pag. 7).

### Camera video nu funcționează chiar dacă alimentarea este pornită.

- Durează câteva secunde până ce camera este pregătită pentru a înregistra după ce alimentarea este pornită. Aceasta nu este o disfuncționalitate.
- Deconectați adaptorul de rețea de la priza de perete sau demontați acumulatorul și recuplați-l după circa 1 minut. În cazul în care funcțiile nu sunt active, apăsați butonul RESET (pag. 15) cu un obiect cu vârf ascuțit. (Dacă apăsați butonul RESET, toate reglajele, inclusiv potrivirea ceasului, sunt inițializate.)

- Aparatul s-a încălzit foarte tare. Opriți aparatul și țineți-l o vreme într-un loc răcoros.
- Temperatura aparatului este foarte scăzută. Opriți camera și transportați-o într-un spațiu încălzit. Lăsați camera video acolo o perioadă de timp, apoi încercați din nou să o folosiți.



### Camera se încălzește puternic.

- Aceasta se întâmplă când alimentarea este pornită pentru foarte mult timp și nu reprezintă o disfuncționalitate.

### Alimentarea se întrerupe brusc.

- Folosiți adaptorul de rețea.
- Reporniți alimentarea.
- Încărcați acumulatorul (pag. 7).

### Când apăsați butonul START / STOP sau PHOTO nu sunt înregistrate imagini.

- Puneți comutatorul POWER în poziția  (film) /  (foto) (pag. 9).
- Nu puteți înregistra imagini în modul economic. Apăsați butonul QUICK ON.
- Camera dvs. inscripționează pe suportul media imaginea pe care tocmai ați înregistrat-o. Nu puteți înregistra alte imagini în această perioadă.
- Suportul media este complet ocupat. Ștergeți imaginile care nu sunt necesare (pag. 22).
- Numărul total de filme sau de fotografii depășește capacitatea de înregistrare a suportului media. Ștergeți imaginile care nu sunt necesare (pag. 22).

### Înregistrarea se oprește.

- Temperatura camerei video este foarte scăzută sau foarte ridicată. Opriți camera video și lăsați-o pentru o perioadă de timp într-un loc încălzit, respectiv într-unul răcoros.

---

**Nu puteți instala “Picture Motion Browser”.**

- Verificați dacă sunt întrunite condițiile recomandate pentru mediul de operare, astfel încât să permită instalarea “Picture Motion Browser”.
- Instalați “Picture Motion Browser” respectând procedura prezentată anterior (pag. 23).

---

**“Picture Motion Browser” nu funcționează corect.**

- Părăsiți aplicația “Picture Motion Browser” și reporniți calculatorul.

---

**Camera nu este recunoscută de calculator.**

- Decuplați de la mufa USB a calculatorului toate celelalte dispozitive în afară de tastatură, mouse și de camera video.
- Desconectați cablul USB de la calculator și de la stația Handycam și reporniți calculatorul; apoi conectați din nou camera la calculator respectând ordinea indicată.

**Afișaj de autodiagnosticare / Indicatori de avertizare**

Dacă indicatorii apar pe ecranul LCD verificați următoarele. Dacă problema persistă cu toate că ați încercat de mai multe ori soluțiile sugerate, contactați dealer-ul dvs. Sony sau un service Sony autorizat.

---

**Indicatori      Semnificație**

- C:04:□□      • Este utilizat un acumulator care nu este “Info-LITHIUM” (seria H). Folosiți acumulatorul recomandat (pag. 7).
- Cuplați ferm conectorul DC al adaptorului de rețea la mufa DC IN a stației Handycam sau a camerei video (pag. 7).

- 
- C:13:□□ / C:32:□□      • Decuplați sursa de alimentare. Reconectați-o și acționați din nou camera video.

- 
- E:20:□□ / E:31:□□ / E:61:□□ / E:62:□□ / E:91:□□ / E:94:□□      • A apărut o disfuncționalitate pe care nu o puteți rezolva dvs. Contactați un dealer local Sony sau un service Sony autorizat. Aduceți la cunoștința specialiștilor codul de 5 caractere ce începe cu litera “E”, care a fost afișat.

- 
- 101-0001      • Fișierul este deteriorat sau nu poate fi citit.









- Este posibil să fi apărut o problemă legată de hard diskul camerei.





- Ștergeți datele care nu sunt necesare.



- Acumulatorul este aproape consumat.
-

Indicatori	Semnificație
	<ul style="list-style-type: none"> <li>• Temperatura camerei crește sau este extrem de ridicată. Opriți camera și lăsați-o o vreme într-un loc răcoros.</li> </ul>
	<ul style="list-style-type: none"> <li>• Temperatura camerei este extrem de scăzută. Duceți camera într-un loc încălzit.</li> </ul>
	<ul style="list-style-type: none"> <li>• Nu este introdusă nici o unitate “Memory Stick Duo” în aparat (pag. 10).</li> <li>• Când indicatorul clipește rar, spațiul liber pentru înregistrarea imaginilor a fost ocupat.</li> <li>• Când indicatorul clipește des, nu există suficient spațiu pentru înregistrarea imaginilor. Ștergeți imaginile care nu sunt necesare sau formatați cardul “Memory Stick PRO Duo” după ce stocați imaginile pe un alt suport media (pag. 21).</li> <li>• Fișierul cu baza de date a imaginilor este deterioat.</li> </ul>
	<ul style="list-style-type: none"> <li>• Cardul “Memory Stick PRO Duo” este deterioat. Formatați-l folosind camera dvs. video.</li> </ul>
	<ul style="list-style-type: none"> <li>• În aparat este introdus un card “Memory Stick PRO Duo” incompatibil.</li> </ul>
	<ul style="list-style-type: none"> <li>• Accesul la cardul “Memory Stick Duo” a fost restricționat cu un alt echipament.</li> </ul>
	<ul style="list-style-type: none"> <li>• Există o problemă legată de bliț.</li> </ul>

Indicatori	Semnificație
	<ul style="list-style-type: none"> <li>• Cantitatea de lumină nu este suficientă, astfel că apar cu ușurință mișcări involuntare ale camerei. Folosiți blițul.</li> <li>• Camera video este instabilă, așa că apar cu ușurință mișcări involuntare ale camerei. Țineți camera nemișcată, cu ambele mâini și înregistrați imaginea. Indicatorul de avertizare cu privire la agitarea camerei nu dispare însă</li> </ul>
	<ul style="list-style-type: none"> <li>• Suportul media este complet ocupat.</li> <li>• Fotografiile nu pot fi înregistrate în cursul procesării. Așteptați o vreme, apoi înregistrați.</li> </ul>
	<ul style="list-style-type: none"> <li>• Este activat senzorul de cădere. Înregistrarea / redarea pot fi dezactivate.</li> </ul>

## Informații suplimentare

# Măsurile de precauție

### Privind utilizarea și îngrijirea

- Nu folosiți și nu depozitați camera video și accesoriile sale în locuri ce corespund descrierilor de mai jos :
  - în spații unde este extrem de cald, de frig sau de umed. Nu lăsați niciodată aparatul expus la temperaturi care să depășească 60°C, cum ar fi sub razele directe ale soarelui vara, în apropierea surselor de căldură sau în mașinile parcate la soare. Pot apărea disfuncționalități sau se poate deforma ;
  - în câmpuri magnetice puternice sau în locuri supuse vibrațiilor mecanice. Este posibil ca aparatul să funcționeze defectuos ;
  - în zone unde există unde radio sau radiații puternice. Este posibil ca aparatul să nu poată înregistra corespunzător ;
  - în apropierea receptorilor AM și a unor echipamente video. Poate apărea zgomot;
  - pe plaja cu nisip sau oriunde este mult praf. Dacă praful sau nisipul pătrund în interiorul camerei de luat vederi, pot apărea defecțiuni care uneori nu mai pot fi remediate ;
  - în apropierea ferestrelor sau ușilor, unde ecranul cu cristale lichide (LCD) sau lentilele pot fi expuse luminii solare directe. Se poate deteriora partea interioară a ecranului LCD.
- Camera de luat vederi funcționează în curent continuu cu o alimentare de 6,8 V / 7,2 V (de la acumulator) sau de 8,4 V (prin adaptorul de rețea).
- Pentru alimentarea cu curent continuu (DC) sau cu curent alternativ (AC) folosiți accesoriile recomandate în acest manual.
- Nu permiteți să fie udată camera de luat vederi spre exemplu de ploaie sau de apă mării. Dacă se udă, camera se poate defecta. Uneori camera video nu mai poate fi reparată.
- Dacă în interiorul carcasei pătrunde un lichid sau un obiect solid, întrerupeți alimentarea camerei de luat vederi și duceți-o la un dealer Sony pentru a fi verificată, înainte de a o mai folosi.
- Evitați manevrarea brutală, dezasamblarea, modificarea, șocurile mecanice sau ciocnirile (nu loviți cu ciocanul, nu lăsați să cadă și nu călcați pe aparat). Acordați o grijă deosebită lentilelor.

- Când nu folosiți camera, puneți comutatorul POWER în poziția OFF (CHG).
- Nu folosiți camera de luat vederi când aceasta este înfășurată în ceva (de exemplu într-un prosop) deoarece se poate acumula căldură în interior.
- Când deconectați camera de la priză, prindeți și trageți de ștecher nu de cablu.
- Nu deteriorați cablul de alimentare plasând obiecte grele pe el.
- Mențineți curați conectorii metalici.
- Nu lăsați telecomanda furnizată sau bateria tip pastilă la îndemâna copiilor. În cazul în care accidental este înghițită o astfel de baterie, consultați imediat un doctor.
- În cazul în care s-a scurs electrolit din acumulator :
  - consultați specialiștii unui service Sony autorizat ;
  - spălați bine zonele de piele care au intrat în contact cu electrolitul ;
  - dacă lichidul v-a ajuns la ochi, spălați-vă cu multă apă și consultați imediat un doctor.

### ■ Dacă urmează să nu folosiți camera video o perioadă îndelungată de timp

- Porniți camera de luat vederi din când în când și lăsați-o să funcționeze circa 3 minute redând imagini sau înregistrând.
- Înainte de a-l pune la păstrare, consumați complet energia acumulatorului.

### Ecranul cu cristale lichide (LCD)

- Nu apăsați prea tare ecranul LCD deoarece pot apărea disfuncționalități ale camerei.
- Dacă aparatul funcționează în locuri cu temperatură scăzută, este posibil ca pe ecranul LCD să apară o imagine reziduală. Aceasta nu reprezintă o disfuncționalitate.
- În timp ce folosiți camera video, partea din spate a ecranului LCD se poate încălzi. Aceasta nu reprezintă o disfuncționalitate.

### ■ Pentru a curăța ecranul cu cristale lichide (LCD)

Dacă ecranul se murdărește de praf sau de amprente digitale, se recomandă să folosiți o bucată de pânză moale pentru a-l curăța. Când folosiți setul de curățare LCD (opțional), nu aplicați lichidul de curățare direct pe ecranul LCD. Utilizați hârtia de curățare umezită cu respectivul lichid.

### Privind manevrarea carcasei

- Dacă se murdărește carcasa camerei, curățați-o cu o bucată de pânză moale ușor umezită cu apă, după care ștergeți-o cu o bucată de pânză moale și uscată.
- Pentru a evita deteriorarea finisajului aparatului, aveți grijă de următoarele :
  - nu folosiți tiner, benzină, alcool sau materialele textile îmbibate cu substanțe chimice, insecticide sau substanțe de protecție solară ;
  - nu manevrați camera atât timp cât mâinile vă sunt murdare de substanțele mai sus menționate ;
  - nu lăsați carcasa perioade îndelungate de timp în contact cu obiecte de cauciuc sau de vinil.

### Îngrijirea și păstrarea lentilelor camerei

- Ștergeți suprafața lentilelor cu o pânză moale, pentru a le curăța, în următoarele cazuri :
  - dacă pe suprafața lentilelor există amprente digitale ;
  - în spații foarte încălzite sau cu umiditate crescută ;
  - când lentilele sunt expuse la atmosferă salină, spre exemplu pe malul mării.
- Păstrați lentilele în locuri bine aerisite, fără praf și murdărie.
- Pentru a evita deteriorarea lor, curățați periodic lentilele așa cum este indicat mai sus. Se recomandă acționarea camerei cel puțin o dată pe lună pentru a o menține în stare optimă de funcționare cât mai mult timp.

### Pentru a încărca bateria reîncărcabilă, preinstalată, a camerei video

Camera dvs. video conține de la început și o baterie reîncărcabilă cu scopul de a furniza energia necesară pentru ca aparatul să rețină data, ora și alte reglaje, chiar și atunci când comutatorul POWER este pus în poziția OFF (CHG). Bateria reîncărcabilă se încarcă întotdeauna când camera este conectată la o priză prin intermediul adaptorului de rețea sau când este montat acumulatorul. Dacă aparatul nu este deloc utilizat, această baterie va fi complet descărcată după **circa 3 luni**. Folosiți camera după ce încărcați bateria reîncărcabilă. Funcționarea camerei nu va fi

afectată de descărcarea bateriei reîncărcabile atâta timp cât nu înregistrați data.

#### ■ Procedură :

Conectați camera video la o priză de perete folosind adaptorul de rețea furnizat și lăsați-o cu comutatorul POWER în poziția OFF (CHG) mai mult de 24 de ore.

### Pentru a schimba bateria telecomenzii

- ① Apăsând clapeta, introduceți unghia în adâncitura suportului pentru baterie pentru a-l trage în afară.
- ② Introduceți în sistemul de prindere o nouă baterie, de același tip, cu partea pozitivă (+) îndreptată în sus.
- ③ Introduceți sistemul de prindere a bateriei în telecomandă împingând până ce se aude un clic.

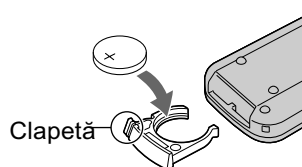

#### ATENȚIE

Există pericolul ca bateria să explodeze dacă nu este manevrată corect. Nu o reîncărcați, nu o demontați și nu o aruncați în foc.

- Când bateria cu litiu se consumă, este posibil ca distanța de acționare dintre telecomandă și aparat să scadă sau este posibil ca telecomanda să nu funcționeze corespunzător. În acest caz, înlocuiți bateria cu o alta cu litiu, tip Sony CR2025. Folosirea altui tip de baterie poate prezenta risc de incendii sau de explozii.

# Specificații

## Sistem

### Format de compresie video

MPEG2 / JPEG (fotografii)

### Format de compresie audio

- Dolby Digital 2 ch
- Dolby Digital 5,1 Creator

### Semnal video

standarde PAL color, CCIR

### Hard disk

La măsurarea capacității, 1GB reprezintă 1 miliard de bytes, din care o parte este utilizată pentru gestionarea datelor.

### Format de înregistrare

- *Filme* - MPEG2-PS
- *Fotografii* - Exif Ver. 2.2\*

### Dispozitiv de imagine

senzor CMOS de 3,6 mm (tip 1/5)  
Numărul de pixeli pentru înregistrare (fotografie, 4:3) : max. 4,0 mega

(2304 × 1728) pixeli \*\*

Total : cca. 2.360.000 pixeli  
Efectiv (film, 16:9) : cca. 1.490.000 pixeli  
Efectiv (foto, 16:9) : cca. 1.490.000 pixeli  
Efectiv (foto, 4:3) : cca. 1.990.000 pixeli

### Lentile

Carl Zeiss Vario - Sonar T\*  
15× (optic); 30×, 180× (digital)  
Diametrul filtrului : 30 mm

### Distanță focală

F = 1,8 ÷ 2,6  
f = 3,1 ÷ 46,5 mm  
Când se transformă în aparat foto digital de 35 mm.  
*Pentru filme (16:9) :* 40 - 600 mm  
*Pentru fotografii (4:3) :* 37 - 555 mm

### Temperatura de culoare

[AUTO], [ONE PUSH], [INDOOR]  
(3200 K), [OUTDOOR] (5 800 K)

### Iluminare minimă

5 lx (lux) (când pentru [AUTO SLW SHUTTER] este aleasă varianta [ON], viteza obturatorului 1/25)  
0 lx (lux) (cu funcția NightShot plus)

\* "Exif" este un format de fișiere pentru fotografii stabilit de JEITA (Japan Electronics and Information Technology Industries Association). Fișierele în acest format conțin informații suplimentare cum ar fi informații legate de reglajele camerei în momentul înregistrării.

\*\* Amplasarea unică a pixelilor senzorului CMOS ClearVid marca Sony și sistemul de procesare a fotografiilor (BIONZ) permit obținerea unei rezoluții a fotografiilor echivalente cu dimensiunea descrisă.

## Conectori de Intrare / Ieșire

### Conector de control A/V :

Mufă de ieșire video / audio

### Mufă USB :

Mini-B  
(la modelele DCR - SR210E : numai ieșire)

## Ecran LCD

### Imagine

6,7 cm (tip 2,7; raportul laturilor 16:9)

### Numărul total de puncte

211.200 (960 × 220)

## Caracteristici generale

### Cerințe privind alimentarea

6,8 V / 7,2 V (de la acumulator)  
8,4 V (cu adaptor de rețea)

### Consum mediu de putere

- Hard disk : 3,5 W
- "Memory Stick PRO Duo": 3,5 W

### Temperatura de funcționare

între 0°C și 40°C

### Temperatura de depozitare

-20°C ÷ +60°C

### Dimensiuni (aproximativ)

81 × 76 × 129 mm (L×Î×A)  
inclusiv părțile proeminente  
81 × 76 × 134 mm (L×Î×A)  
inclusiv părțile proeminente și având atașat acumulatorul furnizat

### Masa (aproximativ)

470 g numai unitatea de bază  
550 g inclusiv acumulatorul furnizat

## Stația Handycam DCRA-C220

### Conectori de Intrare / Ieșire

#### Conector de ieșire A/V OUT:

Mufă de ieșire video / audio

#### Mufă USB :

Mini-B  
(la modelul DCR-SR210E : numai ieșire)

## Specificații

### Adaptor de rețea AC-L200 / L200B

#### Cerințe privind alimentarea

100 - 240 V curent alternativ, 50/60 Hz

#### Consum de curent :

0,35 - 0,18 A

#### Consum de putere :

18 W

#### Tensiunea la ieșire

8,4 V\* ; curent continuu

#### Temperatura de funcționare

între 0°C și 40°C

#### Temperatura de depozitare

între -20°C și +60°C

#### Dimensiuni (aproximativ)

48 × 29 × 81 mm (L×Î×A)

exclusiv părțile proeminente

#### Masa (aproximativ)

170 g exclusiv cablul de alimentare

\* Citiți eticheta de pe adaptorul de rețea pentru alte specificații.

### Acumulator reîncărcabil NP-FH60

#### Tensiunea maximă la ieșire

8,4 V curent continuu

#### Tensiunea la ieșire

7,2 V curent continuu

#### Capacitate

7,2 Wh (1000 mAh)

#### Tip :

Cu ioni de litiu

*Designul și specificațiile pot fi modificate fără să fiți anunțați.*

- Produs sub licență de la Dolby Laboratories.

## În legătură cu mărcile

- “Handycam” și simbolul **HANDYCAM** sunt mărci înregistrate ale Sony Corporation.
- “Memory Stick”,  “MEMORY STICK™”, “Memory Stick Duo”, “MEMORY STICK DUO”, “Memory Stick PRO Duo”, “MEMORY STICK PRO DUO”, “Memory Stick PRO-HG Duo”, “MEMORY STICK PRO-HG DUO”, “Memory Stick Micro”, “MagicGate”, “**MAGICGATE**”, “MagicGate Memory Stick”, “MagicGate Memory Stick Duo” sunt mărci comerciale sau mărci comerciale înregistrate ale Sony Corporation.
- “BIONZ” este marcă de comerț a Sony Corporation.
- “InfoLITHIUM” este marcă înregistrată a Sony Corporation.
- Dolby și simbolul dublu-D sunt mărci de comerț ale Dolby Laboratories.
- Microsoft, Windows, Windows Media, Windows Vista și DirectX sunt mărci înregistrate sau mărci comerciale ale Microsoft Corporation din Statele Unite și/sau din alte țări.
- Macintosh și Mac OS sunt mărci de comerț ale Apple Inc., înregistrate în S.U.A. și în alte țări.
- Intel, Intel Core și Pentium sunt mărci înregistrate sau comerciale ale Intel Corporation sau ale sucursalelor sale din Statele Unite și/sau din alte țări.
- Adobe, sigla Adobe și Adobe Acrobat sunt mărci înregistrate sau mărci comerciale ale Adobe Systems Incorporated în Statele Unite și / sau în alte țări.

Toate celelalte denumiri produse menționate în acest manual pot fi mărci înregistrate sau mărci comerciale ale companiilor respective. În acest manual nu vor apărea, însă, în fiecare caz marcajele <sup>TM</sup> sau ®.

Informații suplimentare legate de acest produs și răspunsuri la întrebările cele mai frecvente pot fi găsite la pagina noastră de internet destinată clienților

<http://www.sony.ro>